



Escanee el código QR
para ver el manual.



MANUAL DEL PROPIETARIO

STYLER



Antes de empezar la instalación, lea con atención estas instrucciones. Con ello, la instalación le resultará más sencilla y se asegurará de que el aparato quede instalado de forma correcta y segura. Guarde estas instrucciones cerca del aparato después de la instalación para poder consultarlas en el futuro.

ESPAÑOL

S3*F*(*)



MFL66101277
Rev.03_111424

www.lg.com

Copyright © 2020-2024 LG Electronics. Todos los derechos reservados

ÍNDICE

Este manual puede contener imágenes o contenido diferente del modelo que haya adquirido.

Este manual está sujeto a revisión por parte del fabricante.

INSTRUCCIONES DE SEGURIDAD

LEA TODAS LAS INSTRUCCIONES ANTES DE USAR	3
DECLARACIONES DE ADVERTENCIA.....	3
CUIDADO DEL MEDIOAMBIENTE	11

INSTALACIÓN

Piezas y especificaciones.....	12
Requisitos del lugar de instalación.....	16
Desembalaje del electrodoméstico	18
Nivelado del electrodoméstico.....	19

FUNCIONAMIENTO

Vista general de funcionamiento.....	24
Preparación de las cargas.....	25
Comprobación de los artículos antes de cada carga	26
Carga del electrodoméstico.....	28
Panel de control	36
Tabla de programas.....	38
Programas de opción y funciones extra	43

FUNCIONES SMART

Aplicación LG ThinQ.....	45
Smart Diagnosis	48

MANTENIMIENTO

Limpieza regular	49
------------------------	----

SOLUCIÓN DE PROBLEMAS

Antes de llamar para recibir servicio técnico	51
---	----

INSTRUCCIONES DE SEGURIDAD

LEA TODAS LAS INSTRUCCIONES ANTES DE USAR

Las siguientes instrucciones de seguridad tienen por objetivo evitar riesgos imprevistos o daños derivados de un funcionamiento poco seguro o incorrecto del aparato.

Las instrucciones se dividen en "ADVERTENCIAS" y "PRECAUCIONES", como se describe a continuación.

Mensajes de seguridad



Este símbolo se muestra para indicar cuestiones y acciones que pueden provocar riesgos.

Lea la parte con este símbolo detenidamente y siga las instrucciones para evitar riesgos.



ADVERTENCIA

Indica que, de no seguirse las instrucciones, pueden producirse lesiones graves o la muerte.



PRECAUCIÓN

Indica que, de no seguirse las instrucciones, pueden producirse lesiones menos graves o daños en el electrodoméstico.

DECLARACIONES DE ADVERTENCIA



ADVERTENCIA

- Para reducir el riesgo de incendio o explosión, descarga eléctrica, daños a la propiedad, lesiones a personas o la muerte a personas al utilizar este electrodoméstico, siga instrucciones básicas de seguridad, entre las que se encuentran las siguientes:

Seguridad técnica

- Este electrodoméstico solo puede ser utilizado por niños a partir de 8 años de edad y personas con capacidades físicas, sensoriales o

mentales disminuidas o sin experiencia o conocimientos si están sometidos a supervisión o si reciben instrucciones sobre el uso del electrodoméstico de forma segura y entienden los peligros que entraña. Los niños no deben jugar con el electrodoméstico. Los niños no pueden llevar a cabo operaciones de limpieza ni de mantenimiento sin supervisión.

- Los niños de menos de 3 años de edad deben mantenerse alejados del electrodoméstico, a menos que estén sometidos a supervisión continua.
- Bajo ninguna circunstancia, corte o retire la clavija de tierra del cable de alimentación. Para evitar lesiones personales o daños al electrodoméstico, el cable de alimentación eléctrica debe enchufarse a una toma de corriente correctamente conectada a tierra.
- Este electrodoméstico debe enchufarse a una toma de corriente conectada a tierra de 220-240 VCA, 50-Hz protegida por un fusible de 15 amperios o un disyuntor. El incumplimiento de estas instrucciones puede provocar incendios, explosiones o la muerte.
- Este electrodoméstico debe enchufarse a una toma de corriente conectada a tierra. Se puede producir una descarga eléctrica si el electrodoméstico no está correctamente conectado a tierra. Haga que un electricista cualificado revise la toma de corriente y el circuito de pared para asegurarse de que la toma de corriente esté correctamente conectada a tierra. El incumplimiento de estas instrucciones puede crear un riesgo de descarga eléctrica y/o peligro de incendio.
- Instale el electrodoméstico donde el enchufe sea fácilmente accesible. Desenchufe el electrodoméstico cuando no esté en uso para evitar el riesgo de incendio o descarga eléctrica.
- Desenchufe el electrodoméstico antes de desarmarlo o repararlo para evitar el riesgo de descarga eléctrica.
- El electrodoméstico siempre debe enchufarse a su propia toma de corriente individual que tenga una clasificación de voltaje que coincida con la placa de características. Esto proporciona el mejor rendimiento y también evita la sobrecarga de los circuitos de cableado de la casa que podrían provocar un riesgo de incendio por cables sobrecalentados.

- No utilice un cable de extensión para conectarse a una toma de corriente. Hacerlo podría provocar un incendio o una descarga eléctrica.
- Nunca desconecte su electrodoméstico tirando del cable de alimentación. Sujete siempre el enchufe con firmeza y tire directamente de la toma de corriente. El cable de alimentación puede dañarse, lo que puede provocar incendios y descargas eléctricas.
- Comuníquese con LG o con un técnico de reparación cualificado de inmediato para reparar o reemplazar todos los cables de alimentación que se hayan desgastado o dañado. No use un cable que muestre grietas o daños por abrasión en toda su longitud o en cualquier extremo. El cable de alimentación puede derretirse, creando descargas eléctricas y/o peligro de incendio.
- Al instalar o mover el electrodoméstico, tenga cuidado de no pellizcar, aplastar o dañar el cable de alimentación. Esto evitará lesiones y daños al electrodoméstico por incendio y descarga eléctrica.

Instalación

- Cuando aleje el electrodoméstico de la pared, tenga cuidado de no volcar ni dañar el cable de alimentación.
- El electrodoméstico tiene un peso considerable. Son necesarias dos o más personas para mover e instalar el electrodoméstico con el fin de evitar daños o lesiones.
- Antes de su uso, asegúrese de conectar el electrodoméstico a una toma de corriente eléctrica dedicada conectada a tierra estipulada para su uso con el electrodoméstico. Es responsabilidad del usuario reemplazar una toma de corriente de pared estándar de 2 clavijas con una toma de corriente de pared estándar de 3 clavijas.
- Antes de su uso, el electrodoméstico debe instalarse correctamente como se describe en este manual. Se podría producir una descarga eléctrica si el electrodoméstico no está correctamente conectado a tierra.
- No instale el electrodoméstico donde pueda haber peligro de que se caiga. El electrodoméstico no está diseñado para su uso en medios de

transporte como barcos y aviones. Consulte con un centro de servicio LG autorizado para su uso en otras circunstancias especiales.

- No manipule los controles.
- Instale el electrodoméstico donde el suelo esté firme y nivelado. El electrodoméstico podría vibrar excesivamente y eventualmente caerse si se instala en una superficie inestable, causando daños o lesiones.
- No cargue el electrodoméstico desde el lado frontal y mantenga siempre protegido el lado frontal. De lo contrario, el vidrio templado del electrodoméstico podría romperse.
- Conecte a tierra el electrodoméstico adecuadamente para cumplir con todos los códigos y ordenanzas vigentes. Siga los detalles en las instrucciones de instalación.
- Instale y guarde el electrodoméstico donde no esté expuesto a temperaturas bajo cero o al clima. Deje que el electrodoméstico se caliente a temperatura ambiente antes de usarlo si se entregó en invierno o a una temperatura bajo cero.
- No repare ni reemplace ninguna parte del electrodoméstico ni intente hacer ningún mantenimiento a menos que se recomiende específicamente en las instrucciones de mantenimiento del usuario o en las instrucciones publicadas de reparación del usuario que entienda y tenga las habilidades para llevarlo a cabo.
- Para reducir el riesgo de descarga eléctrica, no instale el electrodoméstico en espacios húmedos como un baño. El incumplimiento de esta advertencia podría provocar la muerte, lesiones graves, incendios, descargas eléctricas o una deformación o mal funcionamiento del producto.
- Retire todos los artículos de embalaje y deseche todos los materiales de envío correctamente.
- Conéctelo a un circuito de alimentación con capacidad, protección y tamaño adecuados para evitar sobrecargas eléctricas. Los circuitos de alimentación inadecuados podrían derretirse, creando descargas eléctricas y/o peligro de incendio.

- Si el cable de alimentación resulta dañado, debe ser sustituido por el fabricante, sus técnicos de mantenimiento o una persona con cualificación similar, para evitar peligros.
- Mantenga todo el embalaje fuera del alcance de los niños. El material de embalaje puede ser peligroso para los niños.
- No lo instale cerca de otra fuente de calor, como una cocina, horno o calentador.
- No coloque velas, materiales para fumar u otros productos inflamables encima del electrodoméstico.
- Retire todas las películas protectoras de vinilo del electrodoméstico.
- El electrodoméstico debe instalarse de acuerdo con las regulaciones nacionales de cableado.

Funcionamiento

- No permita que los niños jueguen sobre el electrodoméstico o dentro de él. Es necesaria una estrecha supervisión de los niños cuando el electrodoméstico se usa cerca de los niños.
- No se suba, ni se ponga de pie o se cuelgue de la puerta del electrodoméstico, del estante ni de ningún lugar dentro del interior del electrodoméstico.
- No pise sobre las puertas de los depósitos de agua.
- No coloque objetos pesados o peligrosos encima del electrodoméstico.
- No coloque animales vivos dentro del electrodoméstico.
- No permita que los niños se suban al electrodoméstico.
- En el caso de una fuga de gas (propano/GLP), garantice una ventilación adecuada y póngase en contacto con un centro de servicio autorizado antes de reanudar el uso. No toque ni desmonte la toma de corriente eléctrica del electrodoméstico.
- No utilice ni coloque sustancias inflamables (productos químicos, medicamentos, cosméticos, etc.) cerca del electrodoméstico ni las almacene dentro del electrodoméstico. No coloque el electrodoméstico cerca de gases inflamables.

- Desconecte el cable de alimentación de inmediato si escucha un ruido, huele un olor extraño o detecta humo saliendo del electrodoméstico.
- En caso de inundación, no se acerque al electrodoméstico y póngase en contacto con un centro de servicio autorizado.
- No utilice suavizantes ni productos para eliminar la electricidad estática, a menos que lo recomiende el fabricante del suavizante o producto.
- No coloque las manos o el cuerpo cerca de la boquilla de vapor durante el funcionamiento. El vapor está caliente y puede provocar lesiones.
- No inserte objetos en la boquilla de vapor.
- No beba el agua del drenaje de agua y los depósitos de suministro.
- No desmonte ni modifique el electrodoméstico.
- No coloque manos, pies u objetos metálicos debajo del electrodoméstico.
- No maneje el electrodoméstico ni toque el cable de alimentación con las manos mojadas.
- Mantenga los dedos fuera de las áreas de posibles pellizcos; los espacios libres entre la puerta y el mueble son necesariamente pequeños. Tenga cuidado al cerrar la puerta cuando haya niños cerca.
- No coloque artículos expuestos a aceites de cocina en el interior del electrodoméstico. Los elementos contaminados con aceites de cocina pueden contribuir a una reacción química que podría provocar que una carga se incendie.
- No seque artículos que hayan sido previamente limpiados, lavados, empapados o manchados con gasolina, solventes para limpieza en seco u otras sustancias inflamables o explosivas, ya que emiten vapores que podrían encenderse o explotar.
- No use calor para secar artículos que contengan gomaespuma o materiales similares a la goma con textura similar.
- No abra la puerta durante el funcionamiento. El rendimiento del electrodoméstico puede verse afectado negativamente. Si el

electrodoméstico se instala sobre una alfombra o cerca de ella, la condensación por el escape de aire caliente o vapor puede manchar o dañar la alfombra.

- Los daños ocasionados por el uso del electrodoméstico para fines distintos a los especificados en este manual del usuario no están cubiertos por la garantía.

Mantenimiento

- Limpie los objetos extraños (como el polvo y el agua) de las clavijas del enchufe de alimentación y las áreas de contacto con regularidad. No use un paño húmedo o mojado cuando limpie el enchufe.
- No use un electrodoméstico para secar el interior. No encienda una vela para eliminar los olores interiores.
- No rocíe agua directamente sobre el electrodoméstico cuando limpie. Puede producirse un incendio o una descarga eléctrica.
- Limpie el interior con un paño seco después de su uso.
- Limpie el filtro de pelusas antes o después de cada carga.
- No use un agente blanqueador como oxígeno o blanqueadores a base de cloro en el exterior del electrodoméstico.
- No utilice objetos afilados al limpiar u manejar los controles. Se podría producir una descarga eléctrica.
- Evite golpear el panel frontal de vidrio con objetos pesados. Aunque está hecho de vidrio templado, el panel podría romperse en caso de un fuerte impacto y provocar lesiones.
- Mantenga el producto libre de roedores, insectos y otros objetos extraños. Podrían dañar los cables y provocar incendios o descargas eléctricas.

Eliminación

- Antes de retirar el electrodoméstico del servicio o desecharlo, retire la puerta del compartimento de secado. Corte el enchufe de alimentación y destruya la sección del botón para prevenir su reutilización.

Instrucciones de conexión a tierra

- Una conexión incorrecta del conductor a tierra del equipo puede causar un riesgo de descarga eléctrica. Consulte a un electricista o a un técnico de servicio cualificados si tiene dudas acerca de si el electrodoméstico está correctamente conectado a tierra.
- Este electrodoméstico debe llevar conexión a tierra. En caso de avería o cortocircuito, la conexión a tierra reducirá el riesgo de descarga eléctrica, al proporcionar una vía de menor resistencia para la corriente eléctrica.
- Este electrodoméstico debe estar equipado con un cable que tenga un conductor de conexión a tierra para equipos y un enchufe de conexión a tierra. El enchufe debe estar conectado a una toma de corriente apropiada que esté instalada y conectada a tierra de acuerdo con todos los códigos y ordenanzas locales.
- No modifique el enchufe suministrado con el electrodoméstico. Si no cabe en la toma de corriente, pida a un electricista cualificado que le instale una toma de corriente adecuada.
- Este electrodoméstico debe estar conectado a un sistema de cableado de metal permanente conectado a tierra o un conductor de conexión a tierra para equipos debe funcionar con los conductores del circuito y estar conectado al terminal de conexión a tierra del equipo o al cable del electrodoméstico. Se puede producir una descarga eléctrica si el electrodoméstico no está correctamente conectado a tierra.

CUIDADO DEL MEDIOAMBIENTE

Símbolo para marcar AEE



- El símbolo del contenedor de basura tachado con un aspa indica que la recogida separada de aparatos eléctricos y electrónicos (AEE) debe realizarse de manera separada.
- Los productos eléctricos antiguos pueden contener sustancias peligrosas de modo que la correcta eliminación del antiguo aparato ayudará a evitar posibles consecuencias negativas para el medio ambiente y para la salud humana. El antiguo aparato puede contener piezas reutilizables que podrían utilizarse para reparar otros productos y otros materiales valiosos que pueden reciclarse para conservar los recursos limitados. Este producto contiene pilas y/o acumuladores. Siempre que no sea necesaria la intervención de un profesional cualificado para ello, y antes del depósito final del producto en las instalaciones de recogida selectiva, usted debe extraer las pilas y acumuladores de forma segura y separadamente para su adecuada gestión.
- Puede llevar el aparato a cualquiera de los centros autorizados para su recogida. Para obtener la información más actualizada para su país por favor visite www.lg.com/global/recycling

El equipamiento contiene gases fluorados de efecto invernadero

- R134a (GWP: 1430): 0,155 kg / 0,222 t CO₂-eq. Herméticamente sellado.

INSTALACIÓN

Piezas y especificaciones

NOTA

- El aspecto y las especificaciones pueden variar sin previo aviso para mejorar la calidad del electrodoméstico.

Interior

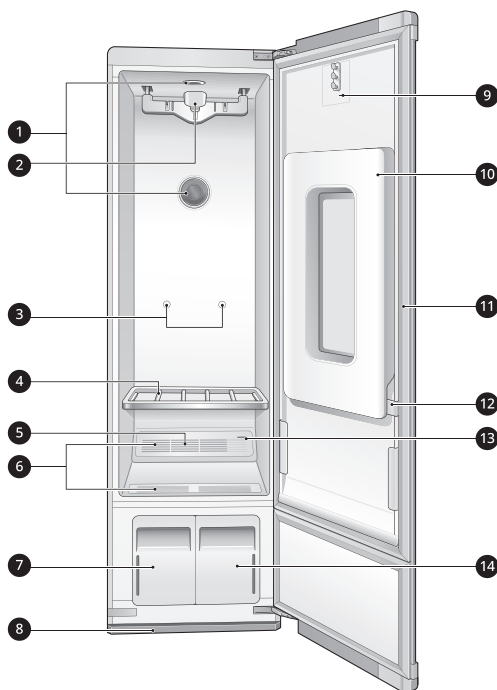

- ❶ Luz del interior
- ❷ Percha móvil
- ❸ Soporte del estante
- ❹ Estante
- ❺ Filtro de aroma
- ❻ Conducto de circulación de aire caliente
- ❼ Depósito de drenaje de agua
- ❽ Bandeja de goteo

- 9 Ganchos para el cuidado del pliegue de los pantalones
- 10 Cuidado del pliegue de los pantalones
- 11 Puerta*1
- 12 Clip
- 13 Boquilla de vapor
- 14 Depósito de suministro de agua

*1 La oscilación de la puerta puede revertirse por el instalador para ajustarse a la ubicación de instalación.

Especificaciones

El asterisco(s) hace referencia a la variante de modelo y puede oscilar entre (0-9) o (A-Z).

Modelo	S3*F*(*)
Alimentación de corriente	220 - 240 V~, 50 Hz
Dimensiones (Ancho x Profundidad x Altura)	445 mm x 585 mm x 1850 mm, 1010 mm (Profundidad con puerta abierta)
Peso del producto	78 kg
Consumo de energía	1700-1900W
Capacidad máxima	4 prendas

Accesorios

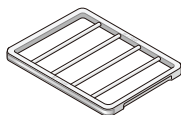

Estante



Bandeja de goteo



2 unidades de perchas

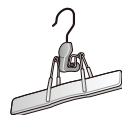

Percha para pantalones



2 unidades de almohadillas antideslizantes



2 unidades de tapas traseras



Kit antivuelco



Llave inglesa



2 unidades de tapas de bisagra



2 patas nivelables traseras

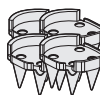

4 puntas de instalación en alfombras

NOTA

- Los accesorios incluidos varían dependiendo del modelo que haya adquirido.
- Comuníquese con la tienda donde compró el electrodoméstico o con el servicio al cliente de LG si algún accesorio está dañado o falta.

- Por su seguridad y con el fin de prolongar la vida útil del producto, use solo componentes autorizados. El fabricante no es responsable del mal funcionamiento del producto o los accidentes causados por el uso de componentes o piezas no autorizadas comprados por separado.

Información sobre la luz LED

Este producto contiene la fuente de luz de eficiencia energética clase G.

- La luz LED se enciende y apaga automáticamente en cualquiera de los siguientes casos:
 - al abrir y cerrar la puerta,
 - al pulsar el botón **Encendido y Inicio/Pausa**.
- La luz LED no es atenuable.
- La luz LED no contiene mercurio.
- Por favor, consulte www.lg.com/global/recycling.

NOTA

- Esta función varía según el modelo adquirido.

Si la luz LED no funciona

Cierre la puerta y vuelva a abrirla, o pulse el botón **Encendido**. Si la luz LED no se enciende, por favor, póngase en contacto con el centro de información al cliente de LG Electronics. No trate de retirar la luz LED.

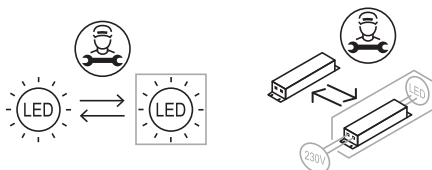

Requisitos del lugar de instalación

Antes de instalar el electrodoméstico, compruebe la siguiente información para asegurarse de que el electrodoméstico esté instalado en un lugar correcto.

Dimensiones

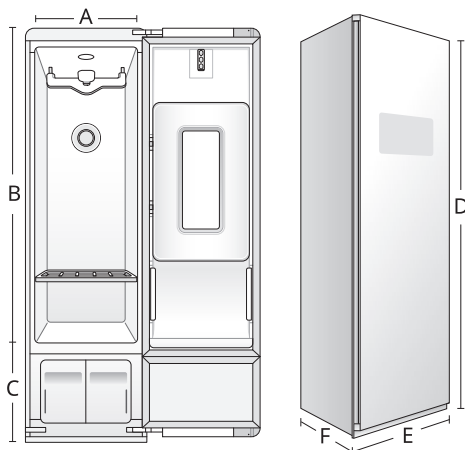

- El suelo debe estar nivelado, con una pendiente máxima de 2,5 cm debajo del electrodoméstico. Si la pendiente es mayor de 2,5 cm, el electrodoméstico no puede nivelarse correctamente.
- Asegúrese de que, cuando el electrodoméstico esté instalado, resulte de fácil acceso para el técnico en caso de avería.
- No instale el electrodoméstico en un área donde esté expuesto al agua o al clima. El incumplimiento de esta advertencia puede provocar un riesgo de descarga eléctrica, lesiones o daños o mal funcionamiento del producto.
- No instale el electrodoméstico en una plataforma hueca o flexible. Hacerlo puede causar ruido y vibración excesivos y provocar daños o lesiones si el electrodoméstico se vuelca.

NOTA

- Un suelo resistente debe soportar el peso total del electrodoméstico de **78 kg**. También se debe considerar el peso combinado de cualquier otro electrodoméstico para coladas.

	Dimensiones (mm)
A	385
B	1435
C	415
D	1850
E	445
F	585

Espacio de instalación recomendado

Se recomiendan los siguientes espacios libres para el electrodoméstico. Aunque el electrodoméstico ha sido probado para espacios libres de 3 cm en los laterales y en la parte trasera, los espacios libres

Ubicación de instalación

- Una toma de corriente eléctrica conectada a tierra debería ubicarse a un máximo de 61 cm de cualquier lado del electrodoméstico.
- Instale el electrodoméstico sobre un suelo plano. (Inclinación permitida debajo del electrodoméstico: 1°)

recomendados deben considerarse por las siguientes razones:

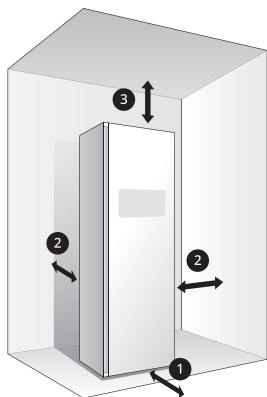

- ❶ Deje al menos **46 cm** por delante para abrir la puerta.
- ❷ Deje al menos **5 cm** en ambos lados y entre la parte posterior del electrodoméstico y la pared.
- ❸ Deje al menos **20 cm** entre la parte superior del electrodoméstico y los estantes o muebles suspendidos.

NOTA

- Si el electrodoméstico está demasiado cerca de elementos adyacentes, el rendimiento podría disminuir y el consumo de electricidad podría aumentar.
- Se debe considerar un espacio adicional en todos los lados del electrodoméstico para reducir la transferencia de ruidos.

Espacio de instalación para área empotrada o instalación de armario

Debe haber al menos un pequeño espacio alrededor del electrodoméstico (o cualquier otro electrodoméstico) para evitar el contacto con paredes, mobiliario u otros electrodomésticos durante el funcionamiento. Deje un mínimo de 3

cm en todos los lados del electrodoméstico para evitar un aumento del ruido o daños.

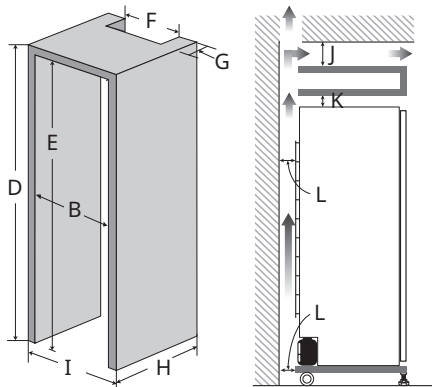
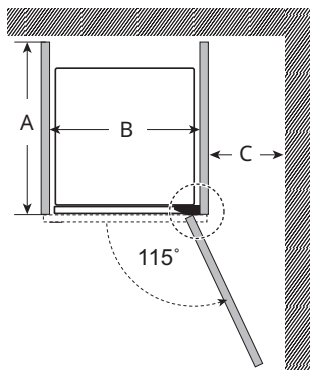

	Dimensiones (mm)
A	650
B	≥ 455
C	≥ 250
D	≥ 1889
E	≥ 1875
F	≥ 400
G	≥ 50
H	≥ 630
I	≥ 485

	Dimensiones (mm)
J	≥ 50
K	≥ 20
L	≥ 30

NOTA

- Para la instalación del armario, con una puerta, se requieren aberturas mínimas de ventilación en la parte superior e inferior de la puerta. Las puertas con lamas y aberturas de ventilación equivalentes son aceptables.
- La abertura mínima de ventilación para la instalación integrada es de 200 cm^2 .

Requisitos de ventilación del armario

Los armarios con puertas deben tener un conducto superior e inferior para evitar la acumulación de calor y humedad en el armario.

Un ejemplo que se muestra usa rejillas de ventilación en la puerta.

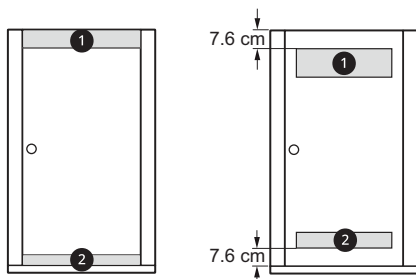

- 1 La abertura del conducto superior con una abertura mínima de 310 cm^2 debe instalarse a una altura no inferior a 185 cm del suelo.
- 2 La abertura del conducto inferior con una abertura mínima de 155 cm^2 debe instalarse a no más de un pie del suelo.

Temperatura ambiente

- La temperatura debe estar entre $10 \text{ }^\circ\text{C}$ y $35 \text{ }^\circ\text{C}$.
- Si la temperatura ambiente es demasiado baja o alta, el rendimiento podría verse afectado.
- No lo instale a la luz directa del sol o donde la temperatura pueda caer por debajo de $0 \text{ }^\circ\text{C}$.

Conexión eléctrica

- No utilice cables alargadores ni multiplicadores.
- No sobrecargue la toma con más de un electrodoméstico.
- Conecte el electrodoméstico a un enchufe con conexión a tierra de acuerdo con las regulaciones sobre cableado eléctrico.
- El electrodoméstico debe colocarse en un lugar cercano a tomas de corriente de forma que resulte fácil acceder al enchufe.

⚠ ADVERTENCIA

- El enchufe debe estar conectado a una toma de corriente apropiada que esté instalada y con una toma a tierra/aislada hecha según los códigos y las ordenanzas locales.

Desembalaje del electrodoméstico

⚠ ADVERTENCIA

- Use dos o más personas para desembalar y mover el electrodoméstico. De lo contrario, se podrían provocar lesiones graves al volcarse el electrodoméstico.

Retirada del cartón y los materiales de embalaje

Desembale el electrodoméstico del cartón y luego retire las cintas y etiquetas temporales del electrodoméstico.

- No retire ninguna etiqueta de advertencia, la etiqueta del modelo y número de serie, o la

etiqueta de la hoja técnica que se encuentra debajo de la parte frontal del electrodoméstico.

⚠ PRECAUCIÓN

- No use instrumentos afilados, alcohol, líquidos inflamables o limpiadores abrasivos para quitar la cinta adhesiva o el pegamento. Estos productos pueden dañar la superficie del electrodoméstico.

NOTA

- Los restos de cinta adhesiva o pegamento también se pueden quitar fácilmente frotando con los dedos una pequeña cantidad de jabón líquido para platos sobre el adhesivo. Limpie con agua tibia y seque.

Traslado del electrodoméstico

Use las ruedas ❶ de la parte inferior del electrodoméstico para moverlo. Empuje el electrodoméstico lentamente desde la mitad del lado frontal.

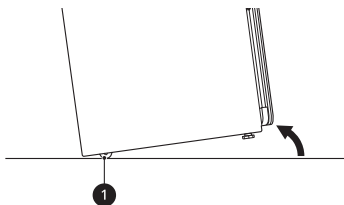

⚠ PRECAUCIÓN

- Mantenga el electrodoméstico en posición vertical cuando lo mueva. Si coloca el electrodoméstico de costado, el refrigerante puede tener fugas y provocar un mal funcionamiento del electrodoméstico.

Nivelado del electrodoméstico

Comprobación del nivel

La nivelación del electrodoméstico evita ruidos, vibraciones y movimientos innecesarios. Compruebe si el electrodoméstico está totalmente nivelado después de la instalación.

Ajuste y nivelación del electrodoméstico

⚠ ADVERTENCIA

- El electrodoméstico tiene un peso considerable. Son necesarias dos o más personas para nivelar el electrodoméstico. De no seguirse esta advertencia, pueden producirse lesiones graves o la muerte.

- 1 Coloque el electrodoméstico en la ubicación final y verifique que esté nivelado.
 - Todas las patas nivelables deben descansar sólidamente sobre el suelo. Empuje suavemente las esquinas del electrodoméstico para asegurarse de que no se balancee de esquina a esquina. Asegúrese de que no haya espacios entre las patas nivelables frontales y el suelo.
- 2 Use la llave inglesa (incluida con el electrodoméstico) para girar las patas nivelables.
 - Desatornille las patas delanteras para elevar el electrodoméstico o atorníllelas para bajarlo. Si no puede nivelar el electrodoméstico usando solo las patas delanteras, instale las dos patas niveladoras traseras inclinando el electrodoméstico. No tumbes el electrodoméstico para instalar las patas nivelables.

20 INSTALACIÓN

- Eleve o baje el electrodoméstico con las patas nivelables hasta que esté nivelado de lado a lado y de adelante hacia atrás.

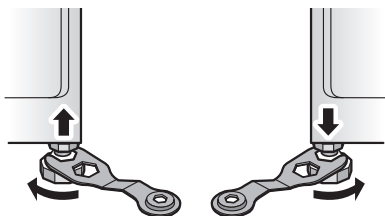

⚠ PRECAUCIÓN

- Asegúrese de que todas las patas nivelables estén en contacto firme con el suelo. Si el electrodoméstico se usa sin nivelar, podría volcarse y causar lesiones, daños o un mal funcionamiento del producto.
- Ajuste las patas nivelables solo lo necesario como para nivelar el electrodoméstico. Extender las patas nivelables más de lo necesario puede hacer que el electrodoméstico vibre.

- 3 Cuando el electrodoméstico esté completamente estable y todas las patas nivelables descansen firmemente sobre el suelo, apriete las contratuercas ❶.

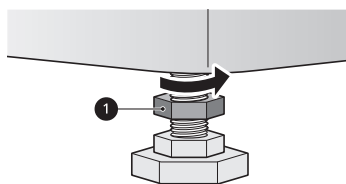

Instalación sobre alfombras

Siga estas instrucciones cuando instale el electrodoméstico sobre una alfombra.

⚠ ADVERTENCIA

- El electrodoméstico tiene un peso considerable. Son necesarias dos o más personas para instalar las patas nivelables traseras y las puntas para

alfombra. De lo contrario, puede provocar lesiones en la espalda u otras lesiones.

- Mantenga el electrodoméstico en posición vertical cuando lo mueva e instale. Si coloca el electrodoméstico de costado, el refrigerante podría tener fugas y provocar un mal funcionamiento del electrodoméstico.

- 1 Mueva el electrodoméstico a su ubicación final usando las ruedas en la parte inferior del electrodoméstico.

- 2 Instale las dos patas nivelables traseras de la parte inferior trasera del electrodoméstico.

- Incline el electrodoméstico, no lo tumbe, para instalar las patas nivelables.



- 3 Nivele la unidad siguiendo las instrucciones de **Nivelado del electrodoméstico**.

- 4 Instale las cuatro puntas para alfombra en los extremos de las patas nivelables, con las caras octogonales más cortas hacia la parte frontal.

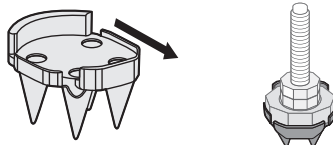

⚠ ADVERTENCIA

- Tenga cuidado al manipular las puntas para alfombra. Están diseñadas para perforar el reverso de la alfombra y la almohadilla y son muy afiladas.
- Mantenga los dedos y las manos alejados de las puntas cuando coloque la unidad en su lugar

para evitar lesiones personales o daños al producto.

5 Nivele el electrodoméstico una vez más después de instalar las puntas.

- Si la alfombra tiene un afelpado o relleno muy profundo, es posible que sea necesario extender ligeramente las patas nivelables para instalar la bandeja de goteo.



Considere lo siguiente después de instalar el electrodoméstico sobre una alfombra.

- Asegúrese de revisar y vaciar la bandeja de goteo con frecuencia.
- No abra la unidad durante el funcionamiento para evitar que se forme condensación sobre la superficie de la alfombra, lo que podría generar moho u hongos en la superficie.
- Mantenga la parte inferior del mueble seca al llenar o vaciar los depósitos de agua. Mantenga el exterior de los depósitos de agua limpios y secos para evitar el crecimiento de moho u hongos.

Cómo cambiar el sentido de apertura de la puerta

Es posible invertir la dirección de la oscilación de la puerta. El instalador debe hacer esto en el momento de la instalación, si lo desea.

NOTA

- Si es necesario cambiar la dirección de la oscilación de la puerta después de la instalación, comuníquese con el Centro de información al cliente de LG.

Uso de almohadillas antideslizantes

Las almohadillas antideslizantes previenen que el electrodoméstico se agite o se desplace al abrir o cerrar la puerta.

- 1 Limpie el suelo para fijar las almohadillas antideslizantes.
 - Utilice un trapo seco para retirar y limpiar objetos extraños o humedad. Si queda humedad, las almohadillas antideslizantes podrían deslizarse.
- 2 Ajuste el nivel después de colocar el electrodoméstico en el lugar de instalación.
- 3 Coloque la parte adhesiva ① de las almohadillas antideslizantes sobre el suelo.

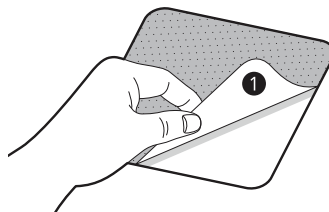

- 4 Ponga el electrodoméstico sobre las almohadillas antideslizantes.
 - No adjunte el adhesivo ① de las almohadillas antideslizantes en las patas del electrodoméstico.
- 5 Vuelva a comprobar la horizontalidad del electrodoméstico.
 - Empuje o sacuda suavemente los extremos del electrodoméstico para asegurarse de que no se balancee. Si el electrodoméstico se balancea, nivélelo otra vez.

NOTA

- Las almohadillas podrían dejar un residuo pegajoso al ser retiradas. El residuo puede ser retirado con alcohol.

Instalación del dispositivo antivuelco

Instale el dispositivo antivuelco incluido con el electrodoméstico para reducir el riesgo de vuelcos.

- Consulte las instrucciones proporcionadas con el kit antivuelco para la instalación adecuada del dispositivo antivuelco.
- No maneje el electrodoméstico sin el dispositivo antivuelco en su lugar y enganchado.
- Compruebe que el dispositivo antivuelco esté instalado correctamente. Con el electrodoméstico en su ubicación final, asegúrese de que el ajustador deslizante del cable esté ajustado hasta que haya aproximadamente 2,5 cm de holgura en el cable.
- Si un dispositivo antivuelco no está instalado correctamente, un niño o un adulto podría volcar el electrodoméstico de manera inesperada de pie, sentado, inclinado o colocando un peso excesivo en una puerta abierta o en las partes interiores.
- El uso del dispositivo antivuelco no impide la inclinación del electrodoméstico cuando no está instalado correctamente.

Montaje de la bandeja de goteo

Antes de usar el electrodoméstico, inserte la bandeja de goteo en la parte inferior del mueble.

- Sostenga la bandeja de modo que la flecha y la letra en la parte frontal de la bandeja estén boca arriba.

- Inserte primero un lado de la bandeja, luego el otro. Empuje la bandeja hasta que se deslice por completo.

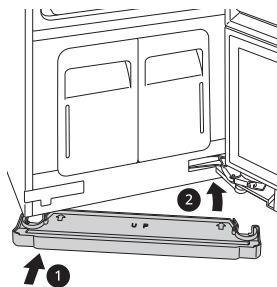

- Para desmontar, extraiga un lado y luego el otro.
 - Si la bandeja recoge agua, desmóntela y vacíe el agua. Después de vaciarla, vuelva a montar la bandeja.

⚠ PRECAUCIÓN

- No maneje el electrodoméstico sin instalar la bandeja de goteo. Hacerlo podría provocar daños por agua causados por fugas.

Instalación de las tapas

- Alinee las protuberancias de la tapa con los agujeros en la esquina superior del mueble y luego ajuste la tapa en su lugar.

- 2** Repita con la tapa restante en la otra esquina.

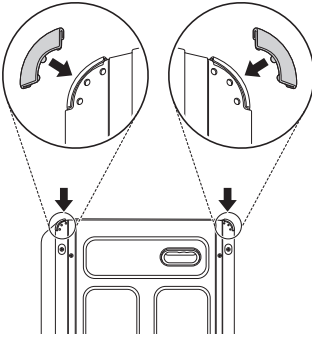

Instalación de las tapas de las bisagras

- 1** Abra la puerta del electrodoméstico.
- 2** Encaje la tapa de la bisagra en el conjunto de la bisagra superior con el borde doblado en el lado más alejado de la bisagra.

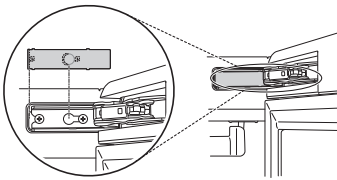

- 3** Repita con la tapa de la bisagra restante en el conjunto de bisagra inferior.

FUNCIONAMIENTO

Vista general de funcionamiento

Uso del electrodoméstico

1 Preparar artículos.

- Lave las prendas primero, si es necesario.
- No hay elementos sensibles al calor o elementos que puedan dañarse por la exposición al agua.
- Coloque los artículos en perchas o en el estante.
- Abroche los botones y cierre las cremalleras para mantener los artículos en perchas móviles y evitar daños.

2 Limpiar el filtro de pelusas y cambie la hoja del filtro de aroma.

- Levante el filtro y retire la pelusa de la última carga para un rendimiento más rápido y más eficiente. Vuelva a instalar el filtro, compruebe la alineación al cerrar la rejilla. No haga funcionar el electrodoméstico sin el filtro de pelusas en su lugar. Si usa una hoja suavizante en el filtro de aroma, cámbiela después de cada uso.

3 Comprobar los depósitos de agua.

- Llene el depósito de suministro de agua si es necesario. Vacíe el depósito de drenaje de agua si es necesario. Use agua limpia del grifo en el depósito de suministro para un mejor rendimiento del producto y vida útil. No use agua destilada ni reutilice el agua del depósito de drenaje.

4 Cargue el electrodoméstico.

- Preste atención a las etiquetas de cuidado del tejido y a la elección del programa. Si la ropa no es apropiada para el programa seleccionado, podría encogerse o sufrir daños graves.

- Retire todas las perchas vacías para evitar ruidos, fricciones y daños a la ropa.

5 Encienda el electrodoméstico.

- Toque el botón **Encendido** para encender el electrodoméstico.

6 Elija el programa deseado.

- Toque un botón selector de programa. Puede cambiar a uno de los ajustes cada vez que presione el botón.

7 Comenzar un programa.

- Mantenga presionado el botón **Inicio/Pausa** para comenzar un programa. Pause el programa en cualquier momento tocando el botón **Inicio/Pausa** nuevamente. Si no se pulsa el botón **Inicio/Pausa** en el transcurso de cierto tiempo, el electrodoméstico se apagará y los ajustes se perderán.
- No abra la puerta durante el programa. Si sale vapor o aire caliente de la puerta abierta, puede acumularse condensación en el piso o las paredes, lo que puede causar daños o moho.

PRECAUCIÓN

- No abra la puerta durante el funcionamiento. Existe el riesgo de quemaduras o lesiones por el escape de aire caliente o vapor.
- No permita que salga vapor o aire caliente del mueble durante la operación. Abrir la puerta durante el funcionamiento también afecta el rendimiento, alarga el tiempo de styling y da como resultado que el agua se condense y se acumule en el suelo.

8 Final del programa.

- Retire los artículos cuando finalice el programa. Deje la puerta abierta para dejar salir el aire caliente. La luz interior se apaga

después de 1,5 minutos si la puerta se deja abierta.

Preparación de las cargas

Comprobación de las etiquetas de cuidado del tejido

La mayoría de los artículos de vestir tienen etiquetas de cuidado del tejido que incluyen instrucciones para un cuidado adecuado. A continuación, se muestran algunos de los símbolos que son relevantes para elegir los artículos apropiados para el electrodoméstico.

Símbolos en la etiqueta de cuidado de lavado

Etiqueta	Significado	Comprobación
	Lavar a mano	OK
	Lavado a máquina, ciclo Normal	OK
	Planchado perm./resistencia a arrugas	OK
	Suave/delicado	OK
	No lavar	OK*1
	Normal (Normal)	OK
	Planchado permanente/resistencia a arrugas	OK
	Suave/delicado	OK
	No usar secadora	OK
	No secar	NO
	Secado en tendedero/colgar	OK

Etiqueta	Significado	Comprobación
	Secado por goteo	OK
	Secar en horizontal	OK
	Alto	OK
	Medio	OK
	Bajo	OK
	Sin secado por calor/aire	NO

*1 Algunos artículos como los de pelo y piel, etiquetados como no lavables, pueden ser utilizados con el electrodoméstico.

Orden de los artículos

- Para obtener los mejores resultados en el cuidado de los tejidos, trate siempre juntas los tejidos con requisitos de cuidado similares.
- Los tejidos diferentes tienen diferentes requisitos de cuidado, y algunos tejidos no pueden ser tratados con ciertos programas o deben ser tratados por separado.

Comprobación de los artículos antes de la carga

Algunos artículos no son apropiados para su uso con el electrodoméstico. El uso del programa incorrecto para artículos puede dañar los tejidos.

- Compruebe todos los bolsillos para asegurarse de que están vacíos. Los objetos tales como clips, bolígrafos, monedas y llaves pueden dañar tanto el electrodoméstico como las prendas.
- No coloque artículos que sean sensibles al calor o que no sean adecuados para lavar con agua en los programas del Styler que usen vapor. Utilice solo el programa **Secado delicado**.
- La piel y el cuero (solo cuero 100% natural) solo deben ser tratados con el programa **Cuidado/**

pieles. Este programa es un programa descargable.

- Lave la ropa muy sucia o manchada antes de ponerla en el electrodoméstico. El electrodoméstico no tiene función de lavado. Se pueden transferir tierra suelta o manchas entre las prendas durante los programas.
- Trate los artículos con un olor desagradable en una carga separada. Los olores se pueden transferir entre artículos durante los programas.
- La ropa debe estar bien abrochada, con cremalleras y botones cerrados, para que no se caiga de la percha móvil durante el programa.
- No coloque artículos muy húmedos en el electrodoméstico para que se sequen. Sacuda o exprima el exceso de agua antes de secar los artículos en el mueble. Si se acumula una gran cantidad de agua en el mueble, el rendimiento del styling puede verse afectado o el electrodoméstico podría dañarse.

Comprobación de los artículos antes de cada carga

Comprobación del filtro de pelusas

Asegúrese siempre de que el filtro de pelusas esté limpio antes de iniciar una nueva carga; si el filtro de pelusas está atascado se incrementarán los tiempos de styling.

- 1 Abra la rejilla frontal ❶ y saque el filtro de pelusas ❷.

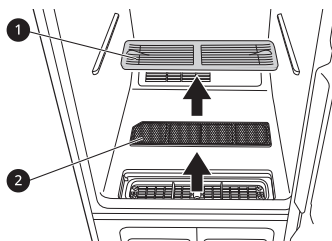

- 2 Cepille el filtro de pelusas con un cepillo suave o límpielo con una aspiradora.
 - Si el filtro de pelusas está rasgado o dañado, reemplácelo por uno nuevo.

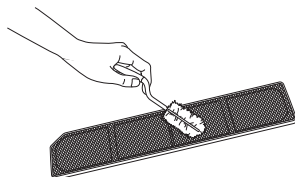

- 3 Reinstale el filtro.

⚠ PRECAUCIÓN

- Compruebe que los lados estén correctamente alineados cuando inserte la rejilla frontal.

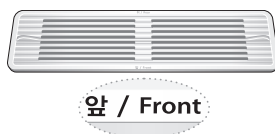

Comprobación de la hoja de aroma

Use una hoja suavizante para secadoras con el fin de añadir un aroma refrescante a los artículos. Reemplace la hoja suavizante después de cada uso.

- 1 Retire el filtro de aroma del electrodoméstico.

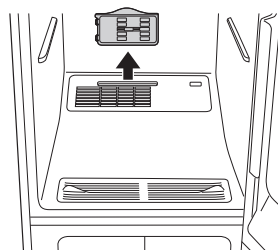

- 2 Abra el filtro de aroma e inserte una hoja suavizante para secadoras ①.

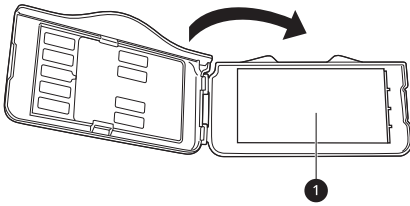

- 3 Cierre el filtro de aroma e insértelo nuevamente en el electrodoméstico.
- Inserte el filtro de aroma en la dirección de la flecha. Puede ajustar la apertura del filtro de aroma con la palanca de ajuste. Cuanto más abierto esté el filtro de aroma, más intenso se hará el aroma.

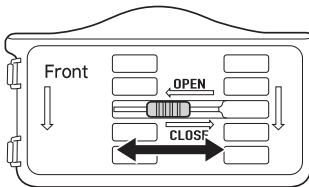

- 4 Cuando se complete el programa, retire el filtro de aroma y deseche la hoja suavizante.

NOTA

- Rocíe el perfume 4-5 veces sobre un disco de algodón y luego colóquelo en el Soporte para aromas para usarlo. (No obstante, la intensidad de la fragancia puede variar según el aroma).

Comprobación de los depósitos de agua

Revise el agua en los depósitos de agua antes de su uso. El depósito de suministro de agua debe llenarse con agua antes de usar el electrodoméstico. El electrodoméstico no funciona

sin agua. El depósito de drenaje de agua debe vaciarse antes de cada uso.

- 1 Tire del asa del depósito hacia adelante y luego saque los depósitos del electrodoméstico. Verifique el nivel de agua de los depósitos.

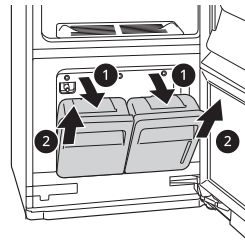

- 2 Asegúrese de que el depósito de suministro de agua esté lleno de agua.

- El depósito de suministro de agua lleno se puede usar aproximadamente cuatro veces, dependiendo de los programas utilizados.
- Use agua limpia del grifo o agua embotellada para obtener el mejor rendimiento y una vida útil más larga del producto. No use agua destilada ni reutilice el agua del depósito de drenaje.
- La primera vez que se usa el electrodoméstico, se usan 2/3 del agua del depósito de suministro de agua completamente lleno. Se usa menos agua en los siguientes programas.

⚠ PRECAUCIÓN

- Solo use agua cuando llene el depósito de suministro de agua. Cualquier otra sustancia, como detergente o suavizante, podría dañar el electrodoméstico.
- Use solo agua limpia del grifo o agua embotellada. Los materiales extraños en el agua pueden acortar la vida útil del electrodoméstico.
- No utilice agua destilada. El sensor de agua podría no funcionar.
- No reutilice el agua del depósito de drenaje para llenar el depósito de suministro de agua.

3 Asegúrese de que el depósito de drenaje de agua esté vacío.

4 El depósito de drenaje se llenará después de unos tres usos. El depósito se llena más rápidamente durante los programas de styling. El electrodoméstico no funciona si el depósito de drenaje está lleno.

- Con el tiempo podría producirse una decoloración del depósito de drenaje de agua. Esto es normal y no afectará al rendimiento del producto.

Carga del electrodoméstico

⚠ ADVERTENCIA

- Los objetos inflamables como mecheros o cerillas podrían prenderse, provocando un incendio. Retírelos de los bolsillos para evitar un incendio, explosión o la muerte.
- Nunca haga styling de prendas que hayan estado expuestas a aceite, gasolina u otras sustancias inflamables. De no seguir esta advertencia, se puede acabar en un incendio, explosión o la muerte.

Elección del método de styling adecuado para sus artículos

Artículo	Cómo hacer el styling
Abrigo de traje, americana	Percha móvil
Abrigo, chaqueta (corto)	
Abrigo (largo)	
Vestido (corto)	Percha móvil después de retirar el estante
Vestido (largo)	

Artículo	Cómo hacer el styling
Falda	Percha móvil
Manta de peso ligero, fular	
Manta para bebés	
Pantalones (sin pliegue)	
Pantalones cortos	
Prendas para niños	
Bufanda	Percha móvil o estante
Corbata	
Chal	
Ropa interior	Percha móvil o estante (si es delicado)
Camisa, blusa	
Pantalones (con pliegue)	Cuidado del pliegue de los pantalones
Gorra, sombrero	Estante
Peluches	
Almohada	
Jersey	
Ropa de punto	
Prendas de primera infancia	

La percha móvil

Cuelgue la ropa en la percha móvil utilizando las perchas provistas con el electrodoméstico, o use cualquier percha de plástico o metal que se

enganche cómodamente en las hendiduras de la percha móvil.

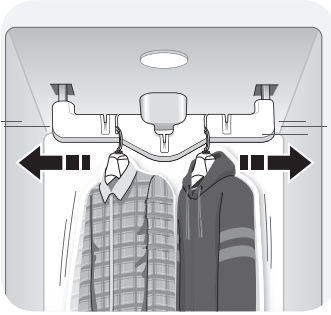

- Use la percha móvil para trajes, abrigos, chaquetas, blusas, vestidos, faldas y pantalones que no requieran pliegues. Use el cuidado del pliegue de los pantalones para hacerle el pliegue a los pantalones.
- Cualquier cosa que se pueda colocar de forma segura en una percha y se vaporice o se seque sin retener las marcas de la percha u otro daño se puede colocar en la percha móvil.
- Haga styling a jerséis o prendas de punto en el estante para evitar marcas de perchas.
- Disponga la ropa de manera que no toque los lados o la parte posterior del mueble, si es posible. Se podría formar condensación en la superficie interior del mueble, y los artículos en contacto con la superficie podrían permanecer húmedos al final del programa. Cuelgue los artículos que sean más grandes en las hendiduras diagonales de la percha móvil.
- La percha móvil se moverá incluso cuando solo se esté utilizando el estante.
- Cuando se utiliza una percha de metal/plástico común, el gancho ha de tener menos de 4 mm de grosor y el gancho debe encajar perfectamente en la hendidura de la percha móvil. Si el ajuste se pierde demasiado, podría provocarse vibración, ruido y daños a la ropa.

- No se apoye ni tire de la percha móvil.
- Cuelgue las perchas en la misma dirección de la percha móvil para evitar colisiones.
- No permita que los niños jueguen o se cuelguen de la percha móvil. El electrodoméstico podría volcarse y provocar daños o lesiones.

Uso de la percha móvil

- 1 Inserte las perchas en las ranuras y tire hacia abajo para asegurar el gancho cómodamente.
 - Los ganchos deben encajar perfectamente en las ranuras para evitar ruidos, vibraciones o daños a los artículos durante el funcionamiento.
- 2 Use las ranuras diagonales (2, 4) para artículos voluminosos.
 - No utilice ranuras diagonales (2, 4) y ranuras estándar (1, 3, 5) durante el mismo programa. Las perchas podrían golpearse entre sí y dañar la ropa.

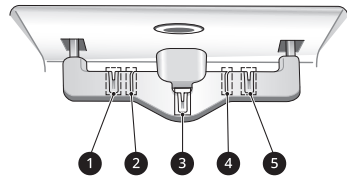

NOTA

- No haga una sobrecarga de artículos. Cuantos menos artículos, mejor será el rendimiento de styling. Los artículos en contacto con los lados del mueble podrían recoger la condensación del mueble y no completar el styling.

⚠ PRECAUCIÓN

- Retire las perchas vacías de la percha móvil y colóquelas en el estante antes de comenzar el programa. Las perchas vacías pueden causar ruidos innecesarios, fricción y daños a los tejidos.

Cómo usar perchas

Las perchas que vienen con el electrodoméstico son para usarlas solo con el electrodoméstico. Cualquier percha de plástico o metal que tenga un gancho de menos de 4 mm de espesor y se

enganche cómodamente en las hendiduras de la percha móvil se puede usar en el electrodoméstico.

- No use perchas con lana, prendas de punto o lencería delicada. Las prendas podrían estirarse o quedarse marcadas por las perchas.
- Podrían aparecer arrugas en la parte posterior del cuello de algunas prendas.
- Use las ranuras diagonales de la percha en la percha móvil para artículos grandes o voluminosos.
- Retire las perchas vacías o guárdelas en el estante durante el funcionamiento.
- Abroche los botones y las cremalleras en la ropa colgada para evitar que se caigan de las perchas durante el funcionamiento. Sujete el área del cuello con una cuerda de algodón si no dispone de un botón o cremallera.
- Retire o guarde el estante cuando cuelgue artículos más largos para que no se arruguen.

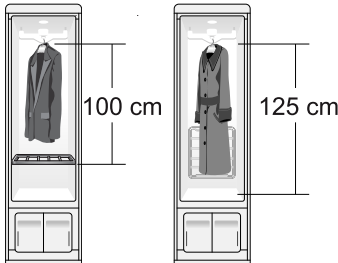

1 Seleccione una percha adecuada.

- Elija el colgador del electrodoméstico que se ajuste al artículo que está colgando.

2 Ajuste los botones y las cremalleras en todas las prendas y cuélguelas en perchas.

- Hacerlo ayuda a evitar que las prendas se caigan o se arruguen más durante el programa. Si una prenda no tiene botones o

cremallera, abróchela con un hilo de algodón alrededor del cuello.



3 Coloque las perchas en las ranuras de la percha móvil.

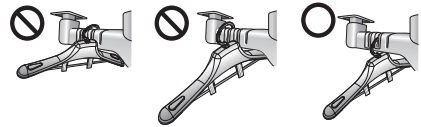

La percha para pantalones

Coloque los pantalones en la percha móvil o en el cuidado del pliegue de los pantalones, dependiendo de si desea mantener los pliegues en las piernas de los pantalones.

NOTA

- Colgar los pantalones en la percha móvil podría reducir las arrugas en las piernas de los pantalones. Para mantener los pliegues en las piernas de los pantalones, use el cuidado del pliegue de los pantalones.
- Los pantalones no deben ser más anchos de 96 cm ni más largos de 110 cm para que quepan en el cuidado del pliegue de los pantalones. Compruebe el tamaño de los pantalones antes de usar el cuidado del pliegue de los pantalones. Si los pantalones son demasiado grandes, use la percha móvil.
- El contenido del tejido de las prendas afecta a cómo de bien se reducen las arrugas.
- Para obtener resultados óptimos, use el programa de cuidado adicional de pantalones diseñado para usar con la función del cuidado de pliegues de los pantalones. Este programa se

puede descargar usando el **LG ThinQ** y se puede usar como el programa descargado.

pliegue), y coloque la percha para pantalones en los extremos de las piernas.

Apertura y cierre de la percha para pantalones

- 1 Para abrir, doble el gancho hacia las cuchillas de suspensión para desbloquear y separar las cuchillas.

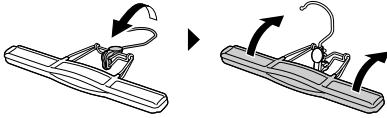

- 2 Una vez que se insertan los pantalones, junte las aspas y gire el gancho hacia arriba y lejos de las aspas para fijarlas en su lugar.

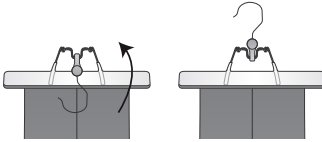

Cuelgue de pantalones en la percha para pantalones

- 1 Retire todos los objetos de los bolsillos de los pantalones y abotone los bolsillos traseros.
- 2 Doble los pantalones a lo largo de las líneas de pliegue (o donde estarían las líneas de

- 3 Tire suavemente de los lados de las piernas del pantalón. Asegúrese de que los pantalones estén bien ajustados dentro de la percha, sin arrugas, y que no se caigan de la percha durante el programa.

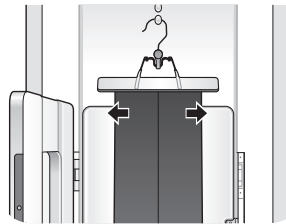

- 4 Coloque la percha para pantalones en la percha móvil o en el cuidado del pliegue de los pantalones.



El cuidado del pliegue de los pantalones

Cuelgue la ropa en el cuidado del pliegue de los pantalones usando la percha para pantalones provista con el electrodoméstico o cualquier percha para pantalones que se ajuste a los ganchos sobre la puerta del cuidado del pliegue de los pantalones.

⚠ PRECAUCIÓN

- No se apoye ni cuelgue objetos pesados en la puerta del cuidado del pliegue de los pantalones. El electrodoméstico podría volcarse y provocar daños o lesiones.
- No permita que los niños jueguen o se cuelguen de la puerta del cuidado del pliegue de los pantalones. El electrodoméstico podría volcarse y provocar daños o lesiones.
- Mantenga los dedos fuera de las áreas de apriete al cerrar la puerta del cuidado del pliegue de los pantalones. Supervise a los niños de su alrededor para evitar lesiones.

NOTA

- Los pantalones se pueden planchar mientras se refrescan otros artículos en el mismo programa.
- Para evitar arrugas dobles, ejecute el programa fuerte con la percha móvil para eliminar cualquier pinza existente, y luego use el planchado para pantalones.

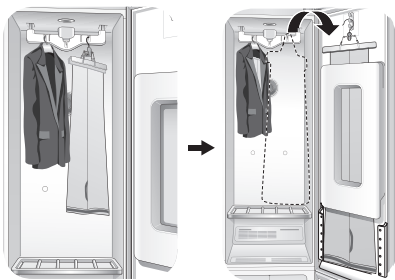

- Para obtener resultados óptimos, use el programa de cuidado adicional de pantalones diseñado para usar con la función del cuidado de pliegues de los pantalones. Este programa se

puede descargar usando el **LG ThinQ** y se puede usar como el programa descargado.

- 1 Abra el cuidado del pliegue de los pantalones presionando el ícono en el costado.

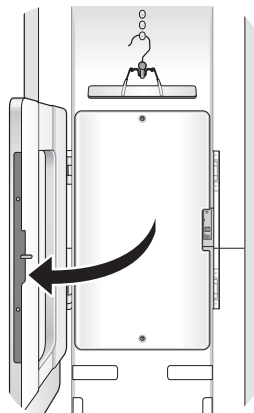

- 2 Cuelgue la percha para pantalones en el gancho sobre el cuidado del pliegue de los pantalones que mejor se ajuste a la longitud de los pantalones que se están planchando.
 - Si los pantalones son más largos, use los ganchos más altos **1** para evitar que los pantalones golpeen el piso del mueble.

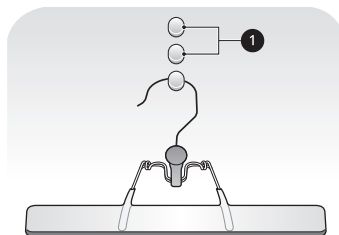

- Los pantalones no deben ser más anchos de 96 cm ni más largos de 110 cm. Verifique el tamaño de los pantalones antes de usar el cuidado del pliegue de los pantalones. Si los pantalones son demasiado grandes, use la percha móvil.

3 Asegúrese de que los pantalones cuelguen rectos.

- Verifique los pliegues en las piernas para asegurarse de que estén alineados. Fije los pantalones con 2 clips antes de cerrar el cuidado del pliegue de los pantalones. Si las piernas del pantalón no están alineadas correctamente o los pantalones no cuelgan rectos, podrían aparecer líneas dobles en los extremos de los pantalones o podrían arrugarse.

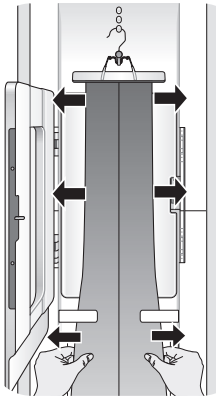

directamente en el cuidado del pliegue de los pantalones.

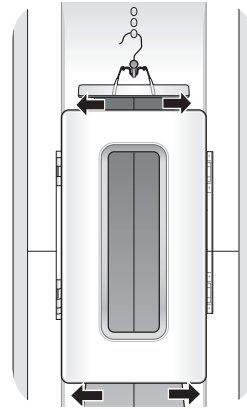

4 Cierre el cuidado del pliegue de los pantalones, y luego ponga derecho el pantalón una vez más.

- Tire suavemente de los extremos de los pantalones para suavizar las arrugas. Asegúrese de que los pantalones cuelguen

El estante

Use el estante al hacer styling a la ropa u otros artículos que sean difíciles de colgar o que puedan dañarse con el styling de colgar.

⚠ PRECAUCIÓN

- No permita que los niños se suban o cuelguen del estante. El estante puede caerse o el electrodoméstico podría volcarse, causando daños o lesiones.
- No coloque objetos pesados en el estante ni lo use para almacenar objetos. El estante podría caerse y provocar daños o lesiones.

NOTA

- Use el estante para jerséis, prendas de punto, lencería o blusas delicadas que pueden mostrar marcas de perchas, estiramientos u otros daños si se secan en una percha.
- Para un mejor rendimiento del styling, no apile elementos en el estante. Diseñe elementos individuales o colóquelos uno al lado del otro con espacio entre ellos.
- Cuando no esté en uso, guarde el estante en las perillas del soporte del estante en la parte posterior del mueble.

NOTA

- Coloque los artículos en el estante de modo que no toquen los lados o la parte posterior del mueble, si es posible. Se puede formar condensación en la superficie interior del mueble, y los artículos en contacto con la superficie podrían permanecer húmedos al final del programa.

Montaje del estante

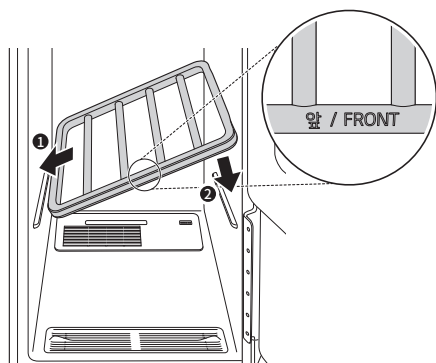

- 1 Sostenga el estante de modo que el borde gris quede hacia el frente.
- 2 Inserte la ranura del estante izquierdo en el soporte del estante izquierdo, luego baje la ranura del estante derecho sobre el soporte del estante derecho.

NOTA

- El estante no se puede ensamblar deslizándolo dentro del mueble. Se caerá si no se monta correctamente.

- 3 Para desmontar, levante el lado derecho del estante, luego extraiga el lado izquierdo del estante del soporte del estante.

NOTA

- Cuelgue el estante en el soporte del estante cuando trate ropa larga como abrigos o vestidos.

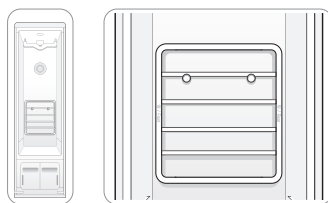

Almacenamiento de las perchas

Retire las perchas no utilizadas de la percha móvil y guárdelas en el estante durante el funcionamiento. Esto evita ruidos y daños a la ropa.

- 1 Inserte las perchas entre los rieles del estante.

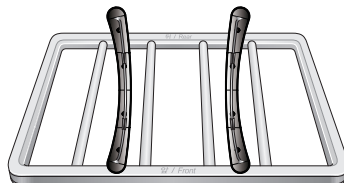

- 2 Al hacer styling de ropa larga, si el estante está almacenado en el soporte del estante, guarde las perchas fuera del electrodoméstico durante el funcionamiento.

- 3 No use el estante para almacenar artículos pesados.



Panel de control

El panel de control responde al tacto usando electricidad estática. Un toque ligero es suficiente para manejarlo. Use un paño cuando limpie los controles para evitar hacer contacto y activar los botones. Las sustancias extrañas sobre el control, llevar guantes, o tocar los botones a través de un paño podría prevenir que se activen los botones.

Características del panel de control

Dependiendo del modelo, algunas de las siguientes funciones podrían no estar disponibles.

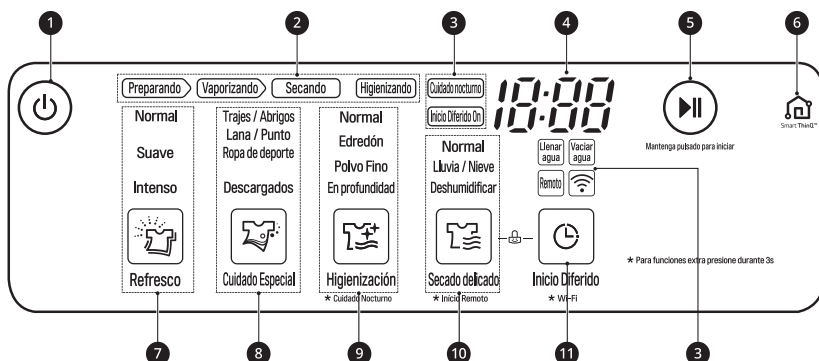

1 Botón Encendido

Toque el botón **Encendido** para encender/apagar el electrodoméstico. Una vez que se completa el programa, el electrodoméstico se apaga automáticamente después de unos segundos si no se toca ningún botón.

NOTA

- Si toca el botón **Encendido** durante un programa, se cancelará ese programa y se perderán los ajustes del programa.

2 Indicador de proceso del programa

Esta parte de la pantalla muestra qué etapa del programa de styling está actualmente en curso.

3 Indicadores de opción y alerta

- **Cuidado Nocturno** se ilumina cuando el electrodoméstico está en modo **Cuidado Nocturno**.
- **Inicio Diferido On** se ilumina cuando se ajusta la función **Retardo inicio**.
- **Llenar agua** se ilumina cuando falta el depósito de suministro de agua o está vacío.
- **Vaciar agua** se ilumina cuando el depósito de drenaje de agua falta o está lleno.
- **Remoto** se ilumina cuando el electrodoméstico puede ser controlado remotamente.
- : se ilumina cuando el electrodoméstico se conecta a la red Wi-Fi del hogar.

4 Pantalla LCD

La pantalla muestra el tiempo restante estimado y los mensajes de error para el electrodoméstico. El tiempo del programa puede variar según las condiciones de uso.

5 Botón Inicio/Pausa

Toque continuamente para iniciar el programa seleccionado. Si el electrodoméstico está funcionando, toque para pausar el programa sin perder los ajustes actuales.

NOTA

- Si no toca el botón **Inicio/Pausa** para reanudar un programa dentro de una hora de pausarlo, el electrodoméstico se apaga automáticamente.

6 Logo LG ThinQ

Busque la aplicación **LG ThinQ** en Google Play Store & Apple App Store en un smartphone.

7 Programa Refresco

Toque este botón para seleccionar un programa **Refresco**. Puede alternar a uno de los ajustes cuando toca el botón repetidamente.

8 Programa Cuidado Especial

Toque este botón para seleccionar un programa **Cuidado Especial**. Puede alternar a uno de los ajustes cuando toca el botón repetidamente.

NOTA

- Cuando cambia al ajuste **Descargados**, puede usar 5 programas especiales que están configurados por defecto en su electrodoméstico. Le permite descargar un nuevo programa especial utilizando la aplicación **LG ThinQ** en un teléfono inteligente.

9 Programa Higienización

Toque el botón para seleccionar un programa **Higienización**. Puede cambiar a uno de los ajustes cuando toca el botón repetidamente.

Cuidado Nocturno

- Toque continuamente el botón **Higienización** durante 3 segundos para activar/desactivar la función **Cuidado Nocturno**.

10 Programa Secado delicado

Toque el botón para seleccionar un programa **Secado delicado**. Puede cambiar a uno de los ajustes cuando toca el botón repetidamente.

Inicio Remoto

- Con la aplicación **LG ThinQ**, puede usar su teléfono inteligente para controlar su electrodoméstico remotamente.
- Para poder utilizar la función Inicio remoto, consulte **FUNCIONES INTELIGENTES**.

11 Retardo inicio

Toque este botón para retrasar la hora de inicio del programa.

Wi-Fi

- Toque continuamente este botón durante 3 segundos para iniciar la conexión del electrodoméstico con la aplicación **LG ThinQ**.

Tabla de programas

Los programas están diseñados para ajustarse a una variedad de situaciones. Seleccione el programa y el ajuste que coincida más con los contenidos de la carga y los resultados deseados para un rendimiento máximo y cuidado del tejido.

Guía del programa de styling

Programa	Refresco
Ajuste	Normal / Suave / Intenso Refresque su ropa con vapor y vibración a alta temperatura. El programa le ayuda a reducir los olores y las arrugas de la ropa.
Tejido / Prendas	Traje, abrigo, uniforme escolar, bufanda, lana, prendas de punto, ropa para actividades al aire libre/de rendimiento, toallas, ropa interior, camisetas, calcetines, vaqueros, chaquetas vaqueras, lencería, ropa deportiva, manteles
Nota	<ul style="list-style-type: none"> • Solo los artículos lavables pueden usar este programa porque el electrodoméstico pulveriza vapor sobre la ropa. • El electrodoméstico alisa las arrugas rociando vapor sobre la ropa. Las arrugas pueden permanecer en la ropa después del styling. Plancha la ropa, si lo desea. • El rendimiento del cuidado de las arrugas depende del peso y el tejido de la ropa.

Programa	Cuidado Especial
Ajuste	Trajes/Abrigos: refresca la ropa con vapor y vibración a baja temperatura. El ajuste le ayuda a cuidar los trajes y abrigos que contienen fibras naturales.
	Lana/Punto: especialmente diseñado para atenuar las arrugas de la lana y el punto.
	Ropa dedeporte: se usa para proteger el tejido de la ropa deportiva.
	<p>Descargados: hay 5 programas especiales configurados como predeterminados. Puede elegir uno de los programas especiales cada vez que se toca el botón Cuidado Especial.</p> <ul style="list-style-type: none"> • Con la aplicación LG ThinQ, puede ver qué programa especial está seleccionado y descargar un nuevo programa especial.

Programa	Higienización
Ajuste	Normal / Ropa de cama / Polvo fino / En profundidad Use este programa para reducir gérmenes y para secar artículos. Elija este programa para ropa, ropa de cama y ropa para niños y peluches. Las colchas o mantas deben ser de una sola capa y pesar 1,5 kg o menos.

Programa	Higienización
Tejido / Prendas	Traje, abrigo, uniforme escolar, bufanda, ropa para actividades al aire libre/ de rendimiento, toallas, ropa interior, camisetas, calcetines, vaqueros, chaquetas vaqueras, lencería, ropa deportiva, manteles
Nota	<ul style="list-style-type: none"> No utilice este programa para lana o prendas de punto, ya que las altas temperaturas y el vapor pueden hacer que se encojan. Las fibras naturales deben estar marcadas como lavables/lavables a mano y aptas para secadora, para evitar que se encojan. No lo use con artículos que contengan goma, espuma o adhesivo.

Programa	Secado delicado
Ajuste	Normal: Seque la ropa con aire caliente y una percha móvil sin voltear. Es adecuado para refrescar tejidos no lavables y fibras naturales como lana y cachemira 100%.
	Lluvia/Nieve: use este ajuste para secar la ropa húmeda.
	Deshumidificar: utilice este ajuste para deshumidificar la habitación donde está instalado el electrodoméstico. Use mientras la puerta está abierta 45°. Si la puerta está cerrada, el ajuste no funciona.
Nota	<ul style="list-style-type: none"> El rendimiento del cuidado de las arrugas depende del peso y el tejido de la ropa.

NOTA

- Consulte la **Guía de cuidado de tejidos** de este manual y las etiquetas de cuidado del tejido en la prenda antes de hacer styling.
- Las arrugas pueden permanecer en algunos artículos. Las arrugas causadas por el almacenamiento prolongado pueden ser difíciles de reducir. Las arrugas en algodón o lino no se pueden reducir por completo. Plancha después del styling, si lo desea.
- Algunos olores pueden ser difíciles de eliminar. Los olores de las sustancias aceitosas pueden dificultar la penetración del vapor. Los olores del almacenamiento prolongado también pueden ser difíciles de eliminar.
- Los tiempos del programa pueden variar según el entorno de uso, incluida la temperatura del agua.
- La ropa muy gruesa no se puede secar uniformemente al final del programa.
- Los tiempos de styling para el programa pueden ser más largos para la ropa mojada que no se centrifuga.

Cuidado arrugas

El electrodoméstico utiliza vapor a alta temperatura y perchas móviles para reducir las arrugas sin dañar la prenda.

Comparación del rendimiento de cuidado arrugas del styler

El electrodoméstico utiliza vapor para planchar indirectamente, la ropa arrugada podría no quedar completamente sin arrugas después del ciclo. En ese momento, podría haber una diferencia en el rendimiento del cuidado arrugas dependiendo del peso y el material del tejido.



	Nivel de reducción de arrugas
①	Styler
A	Antes de planchar
B	Planchado con vapor
C	Planchado con presión

Detalles del proceso para cada programa de styling

- **Preparando:** Este proceso calienta el agua del depósito de agua para la preparación del suministro de vapor.
- **Vaporizando:** Este proceso pulveriza vapor sobre las prendas.
- **Secando:** Este proceso elimina la humedad de las prendas.
- **Higienizando:** Este proceso elimina gérmenes de las prendas.

Programa		Proceso de styling			
Programa	Ajuste	Preparando	Vaporizando	Secando	Higienizando
Refresco	Normal	●	●	●	
	Suave	●	●	●	
	Intenso	●	●	●	
Cuidado Especial	Trajos/Abrigos	●	●	●	
	Lana/Punto	●	●	●	
	Ropa dedeporte	●	●	●	
	Descargados				

Programa		Proceso de styling			
Programa	Ajuste	Preparando	Vaporizando	Secando	Higienizando
Higienización	Normal	●	●	●	●
	Ropa de cama	●	●	●	●
	Polvo fino	●	●	●	●
	En profundidad	●	●	●	●
Secado delicado	Normal			●	
	Lluvia/Nieve	●	●	●	
	Deshumidificar			●	

NOTA

- Si el programa **Higienización** se cambia un tipo de programa **Refresco** o **Secado delicado** durante el funcionamiento, el proceso de desinfección no se realizará.

Guía de cuidado de tejidos

Tejido y prendas	Programa			
	Refresco		Higienización	Secado delicado
	Arrugas	Olores		
Algodón Toallas, calcetines, ropa interior, vaqueros, ropa deportiva, camisetas, mantas		●	●	●
Lino, cáñamo, ramio Ropa de verano, manteles		●	●	●
Alpaca, pelo de camello, cachemir Abrigos, trajes	●*1	●*1	●*1	●*1
Bufandas, prendas de punto		●*1		●
Piel, cuero Abrigos, bufandas	<ul style="list-style-type: none"> • Haga styling a la ropa de piel y cuero con un programa especial que se puede descargar desde la aplicación LG ThinQ. El cuero deberá ser solo 100% natural (sin cuero artificial) 			

Tejido y prendas	Programa			
	Refresco		Higienización	Secado delicado
	Arrugas	Olores		
Seda Corbatas, cintas, bufandas, blusas, terciopelo/felpa de seda	• Utilice únicamente el ciclo Cuidado seda descargado (secado a baja temperatura).			
Lana Jerséis, prendas de punto		●*1		●
Abrigos de invierno, trajes, ropa deportiva, uniformes	●	●	●	●
Acetato Forro de trajes, blusas, corbatas, pijama	●	●	●	●
Acrílico Ropa interior térmica, prendas de punto	●	●	●	●
Nailon Medias, lencería, ropa deportiva, cortinas	●	●	●	●
Poliuretano (menos del 5%) Ropa elástica	●	●	●	●
Rayón Forro de trajes	●	●	●	●

*1 Compruebe las etiquetas de cuidado del tejido en las prendas antes de usar.

NOTA

- Los tejidos cuentan con una amplia variedad de pesos y acabados y pueden tener diferentes requisitos de cuidado para cada variedad. Es difícil cubrirlos adecuadamente en este manual. Antes de usar el electrodoméstico con cualquier artículo, revise la etiqueta de cuidado antes de continuar.
- No coloque artículos que no sean de color rápido, que sean sensibles al calor o que no sean adecuados para lavar con agua en los programas **Refresco** o **Higienización**. Haga una prueba de transferencia en agua en un lugar pequeño y poco visible (una costura interna) para determinar si el tejido es de color rápido. Para obtener más ayuda, consulte al fabricante de la ropa, un profesional de la limpieza en seco o una guía de cuidado de tejidos más detallada.
- El uso del electrodoméstico con artículos muy húmedos o que no sean resistentes al color podría dañar los artículos y manchar los tintes del tejido en el interior del mueble. Estas manchas no afectarán al funcionamiento del electrodoméstico. Use pasta de dientes para eliminar las manchas del interior del mueble.
- El electrodoméstico no tiene función de lavado. Lave los artículos sucios antes de usar.

Programas de opción y funciones extra

Bloqueo infantil

Use esta función para evitar el uso no deseado del electrodoméstico o para evitar que se modifiquen los ajustes del programa mientras el electrodoméstico está en funcionamiento.

1 Mantenga pulsados simultáneamente los botones **Secado delicado** y **Retardo inicio** durante 3 segundos para activar o desactivar la función de bloqueo de control.

2 El símbolo aparece en la pantalla LCD, y todos los controles se desactivan excepto el botón **Encendido**.

NOTA

- La función no bloquea la puerta.
- La función se retiene incluso si se produce un corte eléctrico.
- Una vez ajustada, la función permanece activa hasta que se desactiva manualmente. La función debe ser desactivada para ejecutar otro programa.

Inicio aplazado

Use esta función para retardar la hora de inicio del programa.

1 Toque el botón **Encendido**.

2 Elija un programa y ajuste.

3 Toque el botón **Retardo inicio** para ajustar la hora de inicio del programa.

- El tiempo de retardo predeterminado es de 3 horas. Cada vez que toque el botón, el tiempo se incrementa en una hora, hasta 19 horas.

- Toque y mantenga pulsado el botón para incrementar el tiempo de retardo más rápidamente.

NOTA

- Esta opción no puede ser seleccionada cuando el electrodoméstico está en el modo **Cuidado Nocturno**.

Cuidado nocturno

Use esta función para almacenar artículos durante la noche o en cualquier momento, artículos que no se puedan retirar poco después de que finalice un programa. La función produce periódicamente aire caliente para evitar la condensación, manteniendo los artículos calientes y secos hasta que se retiren.

1 Coloque las prendas en el electrodoméstico.

2 Elija un programa y ajuste.

3 Mantenga presionado **Higienización** durante 3 segundos para activar la función **Cuidado Nocturno**.

4 Toque **Inicio/Pausa**.

NOTA

- Una vez ajustada, la función comienza después de que finalice el programa seleccionado. Para cancelar la función, toque otro botón de programa.
- La función no se puede ajustar para seguir un programa **Secado delicado**.
- Los ajustes se pierden si toca el botón **Encendido**.
- La función se ejecuta durante un máximo de 24 horas.
- Es seguro abrir la puerta en cualquier momento durante la función, incluso cuando el aire corre.

NOTA

- Se produce algo de ruido periódicamente para producir aire caliente.

Deshumidificar

Deshumidifica la habitación donde está instalado el electrodoméstico. El tiempo de deshumidificación de la sala se puede ajustar a 2 o 4 horas tocando el botón **Secado delicado**.

El icono de notificación se mostrará con alarma si el depósito de drenaje está lleno. Vacíe el depósito de drenaje y toque el botón **Inicio/Pausa** para continuar la deshumidificación.

- La función **Cuidado Nocturno** no se puede usar mientras se usa el ajuste **Deshumidificar**.
- Úsela mientras la puerta está abierta 45°. Si la puerta está cerrada, el programa no funciona.
- El depósito de drenaje puede llenarse antes del final del ajuste **Deshumidificar** dependiendo del entorno.
- Es posible que la temperatura ambiente aumente debido al flujo de aire saliente del electrodoméstico.

FUNCIONES SMART

Aplicación LG ThinQ

La aplicación **LG ThinQ** le permite comunicarse con el electrodoméstico usando un smartphone.

Características de la aplicación LG ThinQ

Comuníquese con el aparato desde un teléfono inteligente utilizando las cómodas funciones inteligentes.

Alertas push

Cuando el programa ha finalizado o el electrodoméstico tiene problemas, usted tiene la opción de recibir notificaciones push en un teléfono inteligente. Las notificaciones se lanzan incluso si la aplicación **LG ThinQ** está apagada.

Smart Diagnosis

Esta función proporciona información útil para el diagnóstico y solución de problemas con el aparato en base al patrón de uso.

Monitorizado de energía

Esta función comprueba el consumo de energía de los programas usados recientemente y el promedio mensual.

Ajustes

Le permite ajustar diversas opciones en el aparato y en la aplicación.

NOTA

- Si usted cambia su router inalámbrico, proveedor de servicios de internet, o contraseña, elimine el electrodoméstico registrado en la aplicación **LG ThinQ** y regístrelo otra vez.
- El aparato podría verse modificado para realizar mejoras en él sin previo aviso a los usuarios.
- Las funciones pueden variar según el modelo.

Instalación de la aplicación LG ThinQ y conexión de un electrodoméstico LG

Modelos con código QR

Escanee el código QR adjunto al producto utilizando la cámara o una aplicación de lectura de códigos QR de su teléfono inteligente.

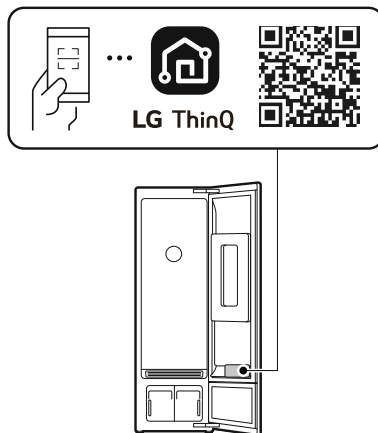

Modelos sin código QR

- 1 Busque e instale la aplicación **LG ThinQ** en Google Play Store o Apple App Store en un teléfono inteligente.
- 2 Abra la aplicación **LG ThinQ** e inicie sesión con su cuenta existente o cree una cuenta LG para iniciar sesión.
- 3 Toque el botón añadir (+) de la aplicación **LG ThinQ** para conectar su electrodoméstico LG. Siga las instrucciones de la aplicación para finalizar el proceso.

NOTA

- Es posible que se le solicite que proporcione una contraseña para conectarse a la red de LG (no a su red doméstica) durante la configuración de Wi-Fi. La contraseña son los últimos 4 caracteres del nombre de la red, repetidos dos veces, sin espacios. Por ejemplo, si el nombre de la red aparece como LG_XXXX_8b92, deberá introducir 8b928b92 como contraseña. La contraseña distingue entre mayúsculas y minúsculas y los últimos 4 caracteres son exclusivos de su electrodoméstico.
- Para verificar la conexión Wi-Fi, compruebe que el icono  del panel de control esté iluminado.
- El dispositivo solo es compatible con redes Wi-Fi de 2,4 GHz. Para comprobar la frecuencia de red, póngase en contacto con su proveedor de servicios de Internet o consulte el manual del router inalámbrico.
- **LG ThinQ** no se hace responsable de ningún problema o fallo de conexión a la red, mal funcionamiento o errores causados por la conexión de red.
- Si el electrodoméstico está teniendo problemas para conectarse a la red Wi-Fi, podría estar demasiado lejos del router. Adquiera un repetidor Wi-Fi (extensor de rango) para mejorar la intensidad de la señal Wi-Fi.
- La conexión Wi-Fi podría no conectarse o podría quedar interrumpida debido al entorno de la red doméstica.
- La conexión de la red podría no funcionar apropiadamente dependiendo del proveedor de servicios de Internet.
- El entorno inalámbrico circundante puede hacer que el servicio de red inalámbrica funcione con lentitud.
- Si el electrodoméstico no puede registrarse debido a problemas en la transmisión de la señal inalámbrica, desenchufe el electrodoméstico y espere aproximadamente un minuto para volver a intentarlo.
- Si el cortafuegos de su router inalámbrico está habilitado, deshabilite el cortafuegos o añada una excepción al mismo.
- El nombre de la red inalámbrica (SSID) debería ser una combinación de letras latinas y números. (No utilice caracteres especiales).

- La interfaz de usuario (UI) del smartphone puede variar en función del sistema operativo (SO) móvil y el fabricante.
 - Si el protocolo de seguridad del router está establecido en **WEP**, podría producirse un error al configurar la red. Cambie el protocolo de seguridad (se recomienda **WPA2**) y vuelva a conectar el producto.
-

Uso remoto del electrodoméstico

Inicio remoto

Puede controlar el electrodoméstico de manera remota con un teléfono inteligente. También puede monitorizar el funcionamiento de su programa para saber cuánto tiempo le queda al programa.

Uso de esta función

- 1** Coloque las prendas dentro del electrodoméstico.
- 2** Toque el botón **Encendido**.
- 3** Toque continuamente el botón **Secado delicado** durante 3 segundos para habilitar la función de control remoto.
- 4** Inicie un programa desde la aplicación **LG ThinQ** de su teléfono inteligente.

NOTA

- Una vez activada esta función, solo podrá iniciar un programa desde la aplicación para teléfonos inteligentes **LG ThinQ**. Si el programa no se inicia, el electrodoméstico esperará a que se apague de forma remota desde la aplicación o se desactive esta función para iniciar el programa.
 - Si la puerta se ha abierto, no podrá iniciar un programa remotamente.
-

Deshabilitar esta función manualmente

Cuando la función esté activada, presione y mantenga pulsado el botón **Secado delicado** durante 3 segundos.

Descarga del programa

Descargue ciclos nuevos y especiales no incluidos en los ciclos básicos del electrodoméstico.

Aquellos electrodomésticos que se hayan registrado correctamente podrán descargar diversos ciclos especializados específicos del electrodoméstico.

Una vez que haya finalizado la descarga del ciclo en el electrodoméstico, el producto conserva el ciclo descargado hasta que se descarga uno nuevo.

Para hacer funcionar un programa descargado en el electrodoméstico, toque el botón **Cuidado Especial** en el electrodoméstico varias veces hasta que se ilumine el ajuste **Descargados**.

NOTA

- Solo se puede guardar en el electrodoméstico un programa descargado de uno en uno.

Especificaciones del módulo LAN inalámbrico

Modelo	LCW-004
Rango de frecuencia	2412 a 2472 MHz
Potencia de salida (Máx.)	IEEE 802.11b: 17.82 dBm
	IEEE 802.11g: 17.72 dBm
	IEEE 802.11n: 16.61 dBm

Versión de software de la función inalámbrica: V 1.0

Tenga en cuenta el usuario, que este dispositivo debería ser instalado y manejado desde una distancia mínima de 20 cm entre el dispositivo y el cuerpo.

Consumo de energía en espera

Consumo de energía en espera	0,5 W
Consumo de energía en espera de red	2,0 W
El periodo de tiempo después de que la función de gestión de energía, o una función similar, cambia al equipo automáticamente al modo en espera y/o desconectado y/o la condición que proporciona espera a la red	20 min.

Declaración de conformidad



Por la presente, LG Electronics declara que el equipo de radio tipo Secador cumple con la Directiva 2014/53/UE. El texto completo de la declaración de conformidad UE está disponible en la siguiente dirección de internet:

<http://www.lg.com/global/support/cedoc/cedoc#>



Información del aviso de software de código abierto

Para obtener el código fuente bajo GPL, LGPL, MPL y otras licencias de fuentes abiertas que tengan las obligaciones de revelar un código fuente, que esté contenido en este producto, y para acceder a todos los términos sobre licencia referidos, así como a los avisos sobre copyright y otros documentos relevantes, por favor, visite <https://opensource.lge.com>.

LG Electronics también le proporcionará código abierto en CD-ROM por un importe que cubre los gastos de su distribución (como el soporte, el envío y la manipulación) previa solicitud por correo electrónico a opensource@lge.com.

Esta oferta es válida para cualquier persona en posesión de esta información durante un periodo de tres años después del último envío de este producto.

Smart Diagnosis

Esta función solo está disponible en los modelos con el logo  o .

Use esta función para ayudarse a diagnosticar y solucionar problemas con su electrodoméstico.

NOTA

- Por motivos no atribuibles a negligencias de LGE, el servicio podría no funcionar debido a factores externos como, entre otros, no disponibilidad de Wi-Fi, desconexión de Wi-Fi, política local de la tienda de aplicaciones o no disponibilidad de la aplicación.
- La función podría estar sujeta a cambios sin aviso previo y podría tener una forma diferente dependiendo de dónde esté usted localizado.

Uso de LG ThinQ para diagnosticar problemas

Si tiene algún problema con su electrodoméstico equipado con Wi-Fi, este puede transmitir datos sobre solución de problemas a un smartphone usando la aplicación **LG ThinQ**.

- Ejecute la aplicación **LG ThinQ** y seleccione la función **Smart Diagnosis** en el menú. Siga las instrucciones que se proporcionan en la aplicación **LG ThinQ**.

Uso de diagnóstico audible para diagnosticar problemas

Siga las instrucciones a continuación para usar el método de diagnóstico audible.

- Ejecute la aplicación **LG ThinQ** y seleccione la función **Smart Diagnosis** en el menú. Siga las instrucciones para diagnóstico audible que se proporcionan en la aplicación **LG ThinQ**.

1 Toque el botón **Encendido** para encender el electrodoméstico.

- No toque ninguno de los botones o iconos de la pantalla de visualización.

2 Coloque el micrófono de su teléfono inteligente cerca del botón **Encendido**.

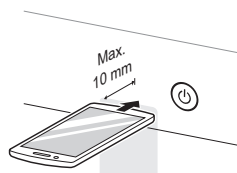

3 Toque continuamente los botones **Higienización** y **Secado delicado** durante 3 segundos o más tiempo mientras mantiene el micrófono del teléfono inteligente en el botón **Encendido** hasta que la transferencia de datos haya finalizado.

- Mantenga el teléfono inteligente en esta posición hasta que la transmisión de datos haya finalizado. Se mostrará el tiempo restante para la transferencia de datos.

4 Después de que la transferencia de datos haya finalizado, el diagnóstico se mostrará en la aplicación.

NOTA

- Para obtener unos resultados óptimos, no mueva el teléfono inteligente mientras se estén transmitiendo los tonos.

MANTENIMIENTO

⚠️ ADVERTENCIA

- Desenchufe el electrodoméstico antes de limpiarlo para evitar el riesgo de que se produzca una descarga eléctrica. De no seguir esta advertencia, pueden producirse lesiones graves, incendios, descargas eléctricas o la muerte.
- No use nunca productos químicos fuertes, limpiadores abrasivos ni disolventes para limpiar el electrodoméstico. Estos dañarán el acabado.

Limpieza regular

Limpieza del interior y exterior

Un cuidado apropiado de su electrodoméstico puede ampliar su vida útil.

- 1 Limpie el interior y el exterior del electrodoméstico con un paño húmedo.
 - Se puede usar un limpiacristales para limpiar el panel de vidrio frontal, pero pulverícelo sobre un paño y frótelo en lugar de rociarlo directamente sobre el panel.
- 2 Abriente la puerta con un paño limpio y seco para evitar manchas de agua.
- 3 Permita que el interior y el exterior se sequen completamente antes de enchufar y hacer funcionar el electrodoméstico.

⚠️ PRECAUCIÓN

- No pulverice agua directamente sobre el electrodoméstico.
- No utilice detergentes, alcoholes metilados, disolventes ni ningún líquido volátil para limpiar el exterior del electrodoméstico.
- Nunca use lana de acero o limpiadores abrasivos; pueden dañar la superficie.
- Mantenga los objetos afilados alejados del exterior del electrodoméstico. El panel táctil podría no funcionar si está dañado.

Limpieza del filtro de pelusas

Quite siempre la pelusa del filtro después de cada programa. Si el filtro de pelusas se ensució mucho o se obstruyó, lave el filtro con agua tibia y jabón y deje que se seque completamente antes de volver a instalarlo.

- Nunca maneje el electrodoméstico sin el filtro de pelusas.
- Nunca maneje el electrodoméstico con un filtro de pelusas mojado.

Limpieza del filtro de aroma

Para obtener los mejores resultados, lave el filtro de aroma con agua caliente y jabón para platos. Después de la limpieza, limpie el filtro con un paño limpio y permita que se seque completamente antes de volver a instalarlo.

El filtro de aroma también se puede limpiar en el cesto superior del lavavajillas.

- Nunca maneje el electrodoméstico sin el filtro de aroma.
- Nunca maneje el electrodoméstico con un filtro de aroma mojado.

Limpieza de los depósitos de agua

El agua del depósito de suministro de agua entra en contacto con la ropa y los artículos tratados en el electrodoméstico directamente. Limpie ambos depósitos periódicamente y manténgalos limpios en todo momento. Si los depósitos no se limpian

50 MANTENIMIENTO

adecuadamente, podrían comenzar a oler o a necesitar ser reemplazados.

- Con el tiempo podría producirse una decoloración del depósito de drenaje de agua. Esto es normal y no afectará al rendimiento del producto.
- Use solo agua limpia del grifo en el depósito de suministro para obtener el mejor rendimiento y prolongar la vida útil del electrodoméstico. No utilice agua destilada.
- No reutilice el agua del depósito de drenaje de agua en el depósito de suministro de agua.

1 Limpie el exterior de los depósitos con un paño húmedo.

2 Limpie el interior de los depósitos de agua con agua usando un cepillo para limpiar los depósitos de agua.



3 Asegúrese de que la boquilla de drenaje **1** conectada al depósito de drenaje de agua y el orificio de suministro de agua conectado al depósito de suministro de agua **2** no estén obstruidos.

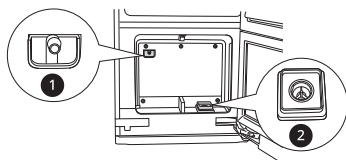

4 Permita que los exteriores de los depósitos se sequen por completo antes de reinstalar los depósitos.

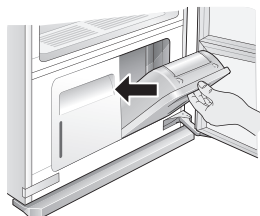

SOLUCIÓN DE PROBLEMAS

El manejo de su electrodoméstico puede llevar a errores y un funcionamiento inadecuado. Las siguientes tablas contienen posibles causas y notas para resolver un mensaje de error o funcionamiento inadecuado. Se recomienda leer las tablas inferiores detenidamente para ahorrarse tiempo y dinero derivados del coste de llamar al centro de servicio de LG Electronics.

Antes de llamar para recibir servicio técnico

Su electrodoméstico cuenta con un sistema automático de monitorización de errores para detectar y diagnosticar problemas en una fase temprana. Si su electrodoméstico no funciona correctamente o no funciona en absoluto, compruebe lo siguiente antes de llamar al centro de servicio.

Mensajes de error

Síntomas	Causa posible y solución
El icono Llenar agua está parpadeando.	Falta el depósito de suministro de agua o está vacío. <ul style="list-style-type: none"> Llene el depósito de suministro de agua y reinstálelo.
El icono Vaciar agua está parpadeando.	Falta el depósito de drenaje de agua o está lleno. <ul style="list-style-type: none"> Vacíe el depósito de drenaje de agua y reinstálelo.
El mensaje de error dE se muestra en la pantalla.	La puerta no está completamente cerrada. <ul style="list-style-type: none"> Compruebe que los artículos estén completamente dentro del mueble y que la puerta esté firmemente cerrada.
El mensaje de error AE, LE, LE2, E I, E4, EE I, EE2, EE3 o EE5 se muestra en la pantalla.	Error del sistema. <ul style="list-style-type: none"> Desenchufe el electrodoméstico y llame al servicio técnico.

Funcionamiento

Síntomas	Causa posible y solución
El electrodoméstico no funciona.	El panel de control se ha apagado debido a la inactividad. <ul style="list-style-type: none"> Esto es normal. Toque el botón Encendido para encender el electrodoméstico.
	El cable está desconectado. <ul style="list-style-type: none"> Asegúrese de que el cable está enchufado con seguridad a una toma de corriente que funcione.
	El disyuntor/fusible está disparado/quemado. <ul style="list-style-type: none"> Compruebe los disyuntores/fusibles de la casa. Reemplace los fusibles o reinicie el interruptor. El electrodoméstico debe estar en un circuito derivado dedicado.

Síntomas	Causa posible y solución
El electrodoméstico no funciona.	<p>El electrodoméstico no está conectado a un enchufe de 220-240 V.</p> <ul style="list-style-type: none"> Asegúrese de que el cable esté enchufado a un enchufe conectado a tierra estipulado para este electrodoméstico.
El programa no se iniciará.	<p>No se ha tocado Inicio/Pausa después de que un programa quedara ajustado.</p> <ul style="list-style-type: none"> Toque el botón Inicio/Pausa.
	<p>El programa está produciendo vapor.</p> <ul style="list-style-type: none"> Puede haber un período de inactividad mientras se produce vapor.
	<p>El panel de control está bloqueado.</p> <ul style="list-style-type: none"> Deshabilite el bloqueo del panel de control y toque Inicio/Pausa.
Sale humo cuando se abre la puerta.	<p>La puerta se abre durante el funcionamiento.</p> <ul style="list-style-type: none"> Es normal que salga vapor o aire caliente si se abre la puerta durante el funcionamiento.
Un depósito de suministro de agua lleno se vacía después de un solo uso.	<p>El electrodoméstico se está utilizando por primera vez.</p> <ul style="list-style-type: none"> Se necesita una mayor cantidad de agua la primera vez que se usa el electrodoméstico para llenar el depósito vacío.
El electrodoméstico hace un fuerte ruido de vibración en el arranque.	<p>La percha móvil equilibra la carga antes del funcionamiento.</p> <ul style="list-style-type: none"> Esto es normal al comienzo del programa. Si el ruido aumenta o continúa durante mucho tiempo, llame al servicio técnico.
Los tiempos de styling tardan más de lo estimado.	<p>Las prendas estaban extremadamente húmedas cuando estaba se cargaron.</p> <ul style="list-style-type: none"> Los tiempos de styling pueden ser más largos para la ropa muy húmeda o voluminosa. Seque la ropa húmeda antes de ponerla en el electrodoméstico. El electrodoméstico se detiene automáticamente cuando la ropa está seca.
El electrodoméstico se mueve de izquierda a derecha mientras está funcionando.	<p>El suelo debajo del electrodoméstico no está nivelado o no es lo suficientemente resistente como para soportar el peso del electrodoméstico sin doblarse.</p> <ul style="list-style-type: none"> Instale el electrodoméstico donde el suelo esté nivelado y sea resistente. Compense cualquier irregularidad leve del suelo con las patas nivelables.
Sonido de zumbido del motor.	<p>El compresor funciona durante el styling.</p> <ul style="list-style-type: none"> Esto es normal.
Sonido de agua corriendo, hirviendo o silbando.	<p>Se genera vapor y se pulveriza sobre las prendas.</p> <ul style="list-style-type: none"> Esto es normal.

Síntomas	Causa posible y solución
Se escapa vapor o aire caliente cuando la puerta está cerrada.	<p>Un elemento queda atrapado en la puerta, manteniéndola ligeramente abierta.</p> <ul style="list-style-type: none"> Asegúrese de que todos los artículos estén completamente dentro del mueble y que nada quede atrapado en la puerta, impidiendo que se cierre por completo.
El panel de control no responde.	<p>El panel de control o botón tiene suciedad.</p> <ul style="list-style-type: none"> La suciedad u objetos extraños en el panel de control interferirán con el funcionamiento de los botones. Limpie el panel de control.
	<p>El panel de control está bloqueado.</p> <ul style="list-style-type: none"> Desactive el bloqueo del panel de control.

Rendimiento

Síntomas	Causa posible y solución
Las ropas están mojadas al final del programa.	<p>El filtro está obstruido o la rejilla está al revés.</p> <ul style="list-style-type: none"> Limpie el filtro de pelusas. Inserte la rejilla con los agujeros en el lado derecho.
	<p>La junta de la puerta está dañada.</p> <ul style="list-style-type: none"> Si la junta de goma de la puerta está dañada, entonces queda un espacio en el sello de la puerta, lo que afecta el rendimiento del electrodoméstico. Llame al servicio técnico.
	<p>La ropa queda atrapada en la puerta.</p> <ul style="list-style-type: none"> Asegúrese de que todos los artículos estén completamente en el mueble y que no estén atrapados en la puerta, evitando que se cierre por completo. Ejecute el programa nuevamente.
El olor no se elimina al final del programa.	<p>La ropa se almacenó durante un largo período de tiempo o está manchada con una sustancia de olor fuerte.</p> <ul style="list-style-type: none"> Los olores pueden ser particularmente difíciles de eliminar de la ropa que se ha almacenado durante largos períodos o que tienen manchas oleosas y de olor fuerte. Lave la ropa primero, antes de usar el electrodoméstico.
Las arrugas no se reducen al final del programa.	<p>La ropa se almacenó durante un largo período de tiempo.</p> <ul style="list-style-type: none"> Las arrugas pueden ser muy difíciles de reducir si se fijan durante mucho tiempo, especialmente en telas de algodón y lino. Plancha la ropa que haya estado almacenada durante un largo período de tiempo antes de tratarla con el electrodoméstico, para reducir las arrugas de manera más efectiva.
La ropa tiene un olor desagradable al final del programa.	<p>El electrodoméstico no se ha utilizado durante mucho tiempo o los depósitos de agua y los filtros no se han limpiado.</p> <ul style="list-style-type: none"> Revise si hay suciedad u objetos extraños en el suministro de agua y en los depósitos de drenaje de agua. Limpie los filtros y los depósitos de agua.

Síntomas	Causa posible y solución
Las funciones no funcionan correctamente.	<p>Se ha introducido detergente o suavizante en el depósito de suministro de agua.</p> <ul style="list-style-type: none"> Use solo agua limpia en el depósito de suministro de agua.
Arrugas en la parte trasera del cuello después del programa.	<p>El artículo es demasiado grande para su cuelgue o el tejido es demasiado delicado.</p> <ul style="list-style-type: none"> Use la percha del tamaño correcto para el artículo para que el tejido no se pliegue y cause arrugas. Algunos tejidos son delicados y se pliegan alrededor de la percha sin importar lo que usted haga. Use el estante para lencería y otros artículos delicados.
Los pliegues han desaparecido de los pantalones después del programa.	<p>Los pantalones estaban colgados en la percha móvil, no en el planchado para pantalones.</p> <ul style="list-style-type: none"> Cuelgue los pantalones en el planchado para pantalones para mantener los pliegues en los extremos de las piernas.
La ropa tiene manchas de agua después del programa, el color se desvaneció o corrió.	<p>El tejido no es lavable o no es resistente al color.</p> <ul style="list-style-type: none"> Compruebe las etiquetas de cuidado del tejido antes de tratar los artículos.

Wi-Fi

Síntomas	Causa posible y solución
El electrodoméstico de su hogar y el smartphone no están conectados a la red Wi-Fi.	<p>La contraseña para el Wi-Fi al que usted está intentando conectarse es incorrecto.</p> <ul style="list-style-type: none"> Encuentre la red Wi-Fi conectada a su smartphone y elimínela, luego registre su electrodoméstico en LG ThinQ.
	<p>Los Datos móviles para su smartphone está activados.</p> <ul style="list-style-type: none"> Desactive los Datos móviles de su smartphone y registre el electrodoméstico usando la red Wi-Fi.
	<p>El nombre de la red inalámbrica (SSID) está ajustado incorrectamente.</p> <ul style="list-style-type: none"> El nombre de la red inalámbrica (SSID) debería ser una combinación de letras latinas y números. (No utilice caracteres especiales).
	<p>La frecuencia del router no es 2,4 GHz.</p> <ul style="list-style-type: none"> Solo es compatible una frecuencia de router de 2,4 GHz. Ajuste el router inalámbrico a 2,4 GHz y conecte el electrodoméstico al router inalámbrico. Para comprobar la frecuencia del router, consulte a su proveedor de servicios de Internet o el fabricante del router.

Síntomas	Causa posible y solución
El electrodoméstico de su hogar y el smartphone no están conectados a la red Wi-Fi.	La distancia entre el electrodoméstico y el router es demasiado lejana. <ul style="list-style-type: none">• Si la distancia entre el electrodoméstico y el router es demasiado lejana, la señal podría ser débil y la conexión podría no quedar configurada correctamente. Traslade la ubicación del router para que esté más cerca del electrodoméstico.

