



OWNER'S MANUAL

Stand

Please read this manual carefully before operating your set and retain it for future reference.

AM-ST23BK

AM-ST23BM



www.lg.com
Copyright © 2023 LG Electronics Inc. All Rights Reserved.
Printed in Korea

* Image shown may differ from your product.

Safety instructions

 This symbol is intended to alert the user to the presence of important operating and maintenance (servicing) instructions in the literature accompanying the appliance.

Please read these safety precautions carefully before using the product.

-  • When lifting or moving the product, at least two people are required due to the heavy weight of the product.
 - The product may fall down, causing a malfunction or injury.
- Do not let children hang on or climb onto the product.
 - The product may fall down, causing an injury or even death.
- Do not install the product in a place which is unstable or vibrating or a place where the product is not completely supported such as a shaky shelf or a tilted place.
 - The product may fall down or overturn, causing an injury or malfunction.
- Put the product on a flat and firm floor.
 - The product may fall and cause an injury.
- When moving or handling a product assembled with the Stand, be cautious about damaging the exterior of the product.
- When there is a stain or fingerprint left on the surface, wipe it off gently.
 - When removing a stain, do not use excessive force. Wiping with excessive force may cause scratches or discoloration on the product.

Assembling and Preparing

Accessories

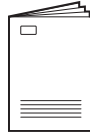

AM-ST23BK

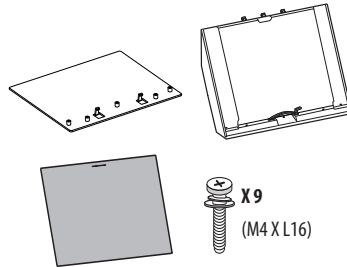

AM-ST23BM

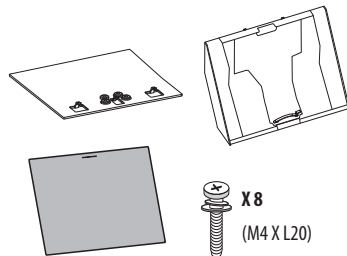

How to Assemble the Stand

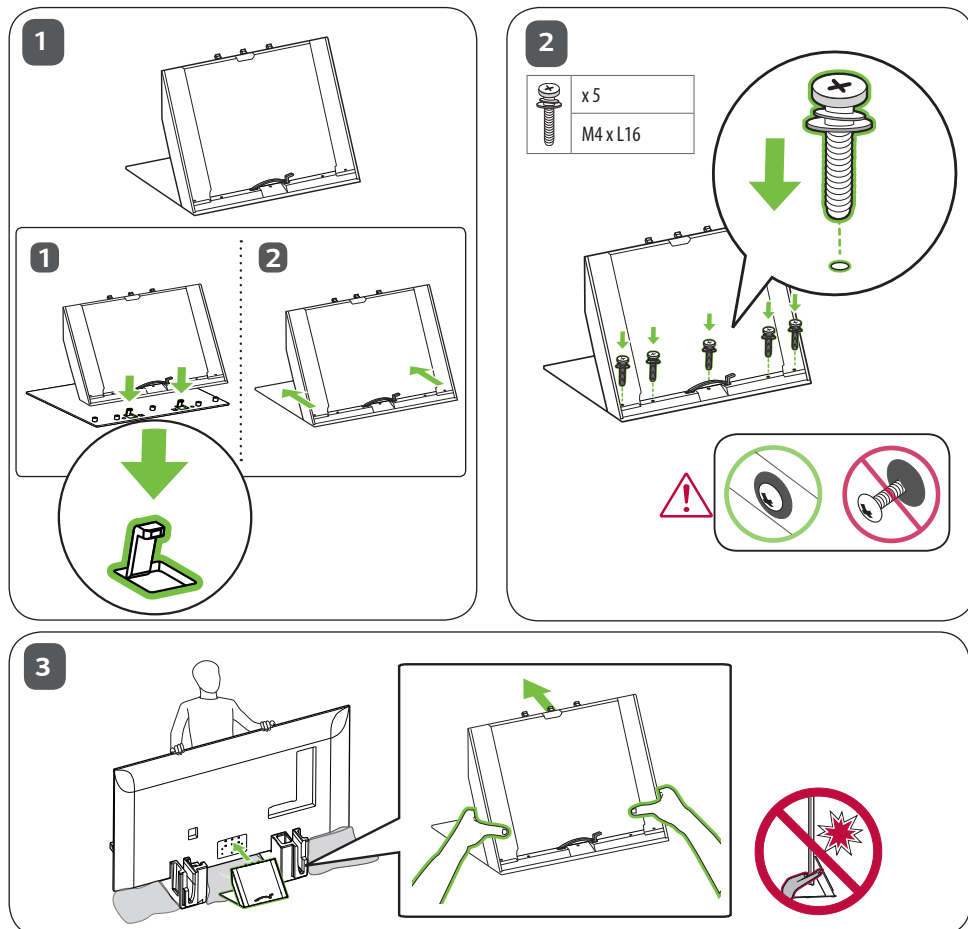

- When assembling the stand, put the product on a table or a flat floor with its screen facing downward. Here, first put a soft and fluffy cloth on the place, and then put the product on top of it to prevent the screen from being damaged.
- When assembling the stand, check if the screws are completely fastened. (If they are not completely fastened, the product may lean forward after being installed.) Avoid fastening the screws with excessive force because otherwise the joint part of the screws may be worn out, and the screws might come off.
- When assembling the product, do not use foreign substances (oil, lubricant, etc.) on the screws.
 - It may cause damage to the product.
- Before installing a wall mount support, disassemble the Stand by conducting the method to assemble the stand in a reverse order.

**AM-ST23BK**

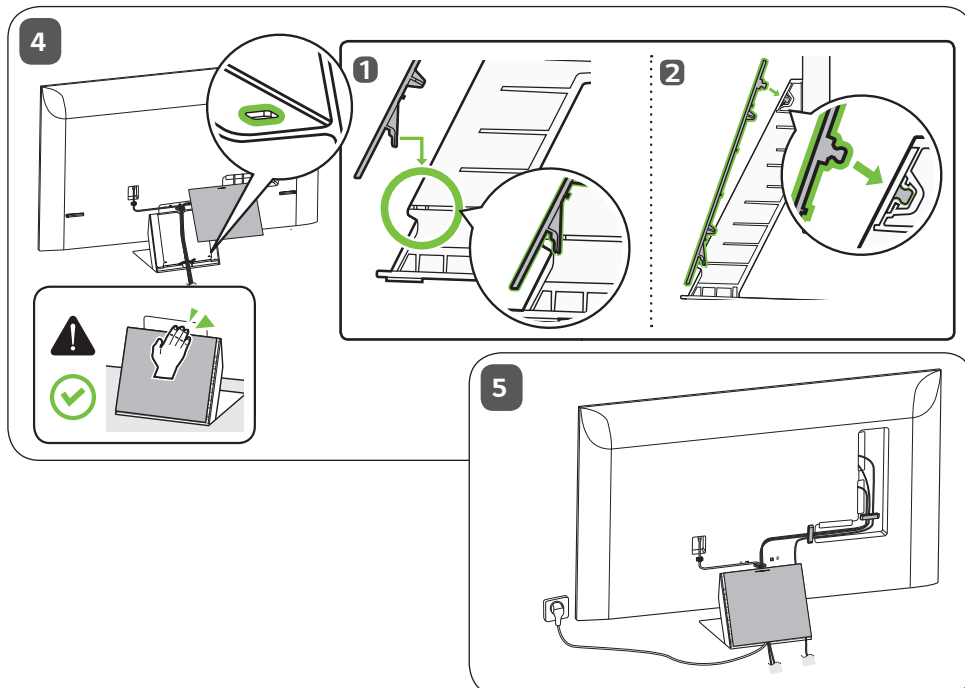
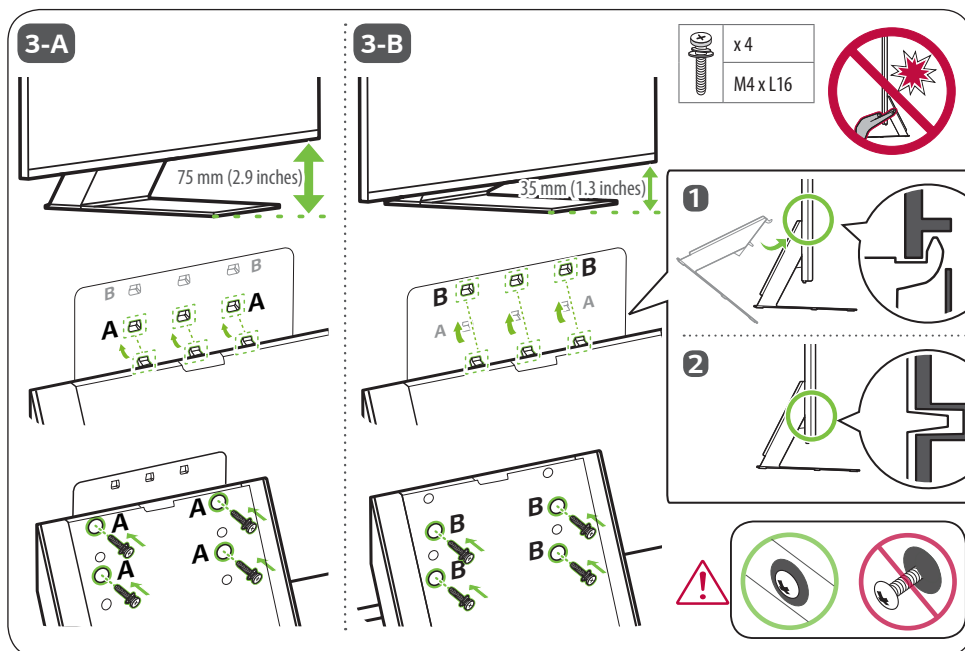



AM-ST23BM

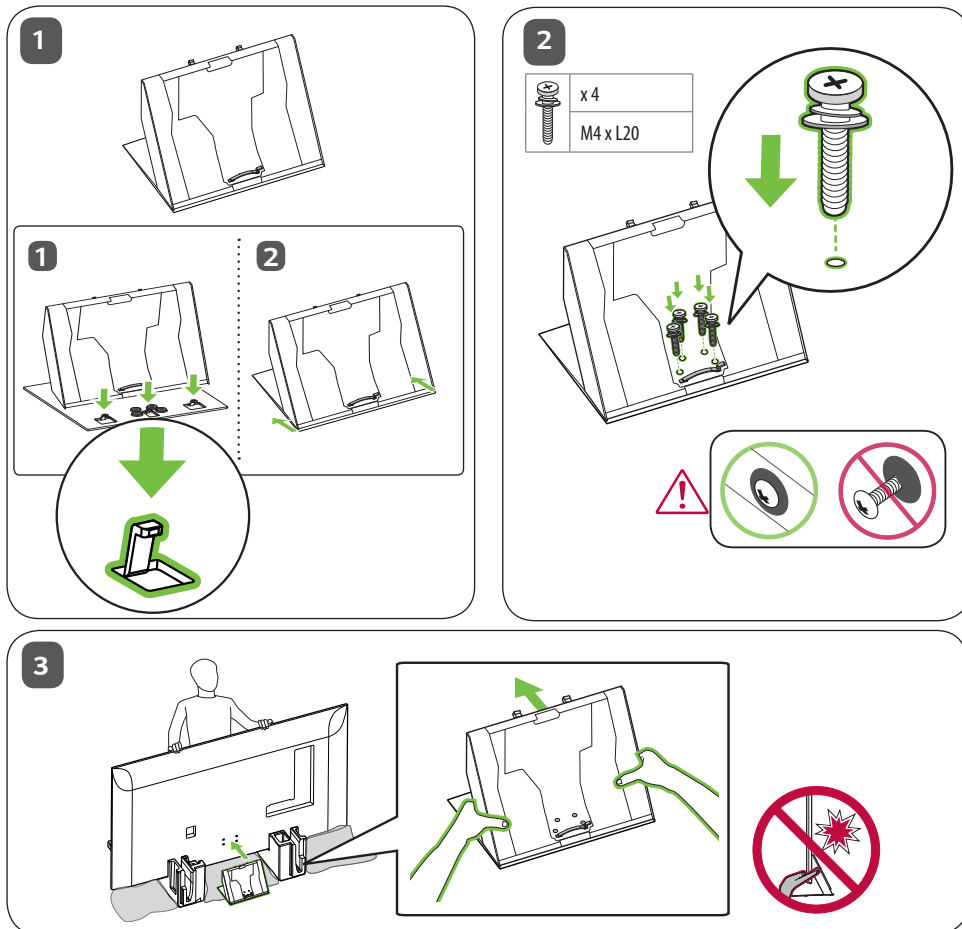

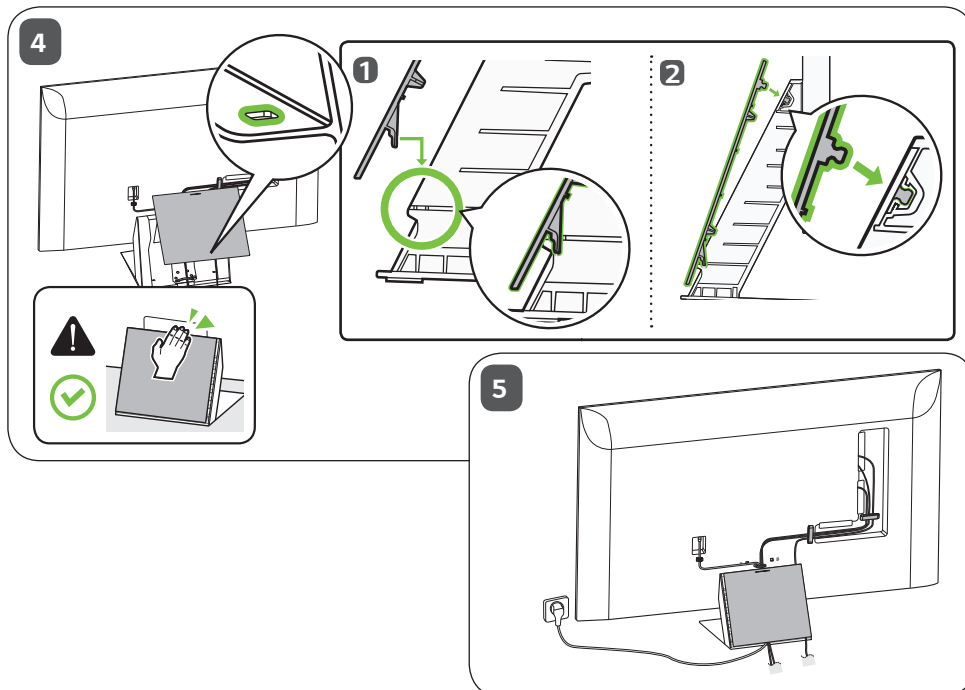
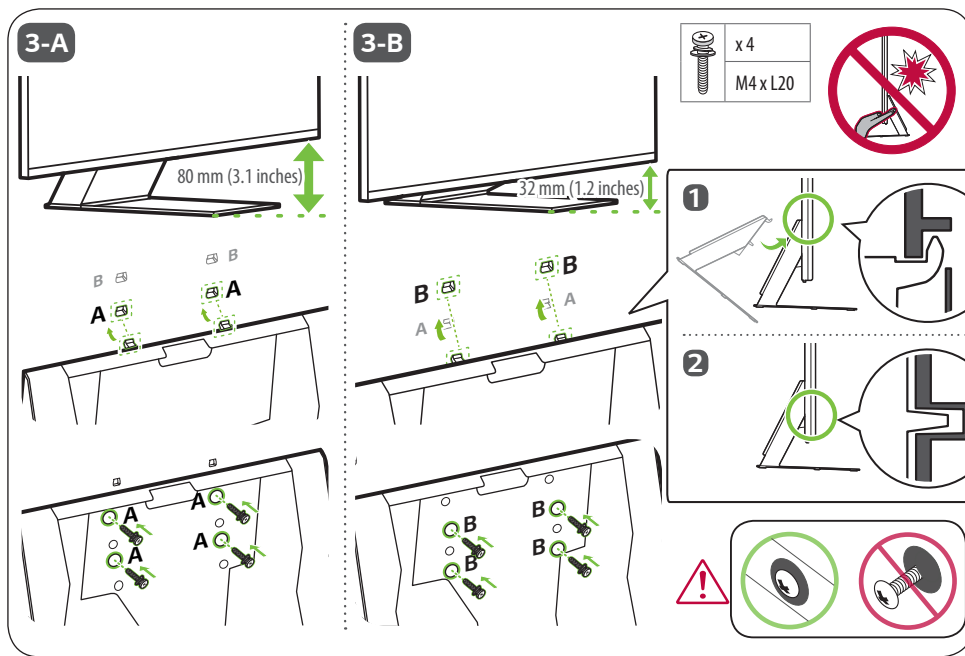

Mounting on a Table

Lift and tilt the TV into its upright position on a table.
Leave a 10 cm (4 inches) (minimum) space from the wall for proper ventilation.

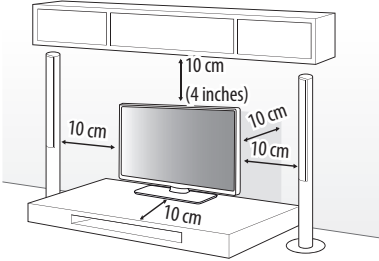

Connect the power cord to a wall outlet.



- Do not apply foreign substances (oils, lubricants, etc.) to the screw parts when assembling the product. (Doing so may damage the product.)
- If you install the TV on a stand, you need to take actions to prevent the product from overturning. Otherwise, the product may fall over, which may cause injury.
- Do not use any unapproved items to ensure the safety and product life span.
- Any damage or injuries caused by using unapproved items are not covered by the manufacturer's warranty.
- When assembling the stand, ensure that all of the provided screws are attached. If the screws are not fully tightened, the product may tilt or tip over, resulting in damage. Tightening the screws with excessive force may cause them to come off due to abrasion of the screw joint.
- Only use the authorized stand and wall mounting bracket made specifically for LG products.
 - Pursuant to Consumer Protection Law, LG Electronics will not be held responsible for any product malfunction, material damage or injury caused by using products not authorized by LG Electronics.

Securing the TV to a Wall

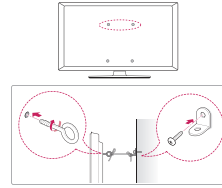

Insert and tighten the eye-bolts, or TV brackets and bolts on the back of the TV.

If there are bolts inserted at the eye-bolts position, remove the bolts first.

Mount the wall brackets with the bolts to the wall.
Match the location of the wall bracket and the eye-bolts on the rear of the TV.

Connect the eye-bolts and wall brackets tightly with a sturdy rope. Make sure to keep the rope horizontal with the flat surface.

Use a platform or cabinet that is strong and large enough to support the TV securely.

Brackets, bolts and ropes are not provided. You can obtain additional accessories from your local dealer.

Adjusting the Angle of the TV to suit view

Swivel 20 degrees to the left or right and adjust the angle of the TV to suit your view.

Specifications

AM-ST23BK		
Model		65UM767H*
Width x Depth x Height	(mm)	340 x 285 x 247
	(inches)	13.3 x 11.2 x 9.7
Weight	(kg)	4.0
	(lbs)	8.8

AM-ST23BM		
Model		75UM767H*
Width x Depth x Height	(mm)	380 x 370 x 282
	(inches)	14.9 x 14.5 x 11.1
Weight	(kg)	8.2
	(lbs)	18.0



The model and serial number of the product are located on the back and on one side of the product. Record them below in case you ever need service.

Model _____

Serial no. _____



MANUEL D'UTILISATION

Support

Veillez lire attentivement ce manuel avant de mettre en service votre produit et conservez-le afin de pouvoir vous y référer ultérieurement.

AM-ST23BK

AM-ST23BM

www.lg.com

Copyright © 2023 LG Electronics Inc. Tous droits réservés.

* L'image proposée peut différer de l'aspect réel de votre produit.

Assemblage et préparation

Consignes de sécurité

 Ce symbole est destiné à prévenir l'utilisateur que des instructions importantes sur le fonctionnement et l'entretien (réparation) de l'appareil se trouvent dans la documentation.

Veillez lire attentivement ces consignes de sécurité avant d'utiliser le produit.

- 
 - Au moins deux personnes sont nécessaires pour soulever ou déplacer le produit en raison de son poids.
 - Le produit peut tomber, provoquant un dysfonctionnement ou des blessures.
 - Ne laissez pas les enfants s'accrocher au produit ou grimper dessus.
 - Le produit peut tomber et causer des blessures graves, voire mortelles.
 - N'installez pas le produit dans un endroit instable ou exposé à des vibrations, ni dans un endroit où il n'est pas complètement soutenu, par exemple une étagère branlante ou une surface inclinée.
 - Le produit peut tomber ou se renverser, provoquant des blessures ou un dysfonctionnement.
 - Placez le produit sur un sol plat et ferme.
 - Le produit risque de tomber et de causer des blessures.
 - Lorsque vous déplacez ou manipulez un produit assemblé avec le support, veillez à ne pas endommager l'extérieur du produit.
 - S'il reste une tache ou une empreinte de doigt sur la surface, essuyez-la délicatement.
 - Lorsque vous enlevez une tache, ne frottez pas trop vigoureusement. Essuyer la surface avec une force excessive peut causer des rayures ou une décoloration du produit.

Accessoires

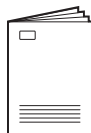

AM-ST23BK

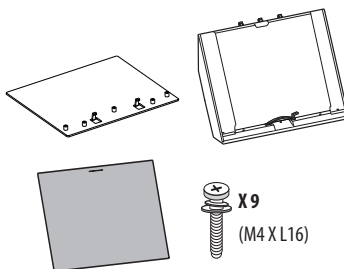

AM-ST23BM

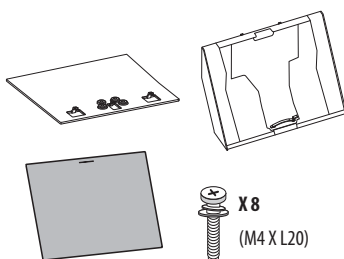

Comment assembler le support



- Lors de l'assemblage du support, placez le produit sur une table ou un sol plat avec l'écran orienté vers le bas. Placez au préalable un tissu doux et moelleux à cet endroit, puis placez le produit dessus pour éviter que l'écran ne s'abîme.
- Lors de l'assemblage du support, vérifiez si les vis sont complètement serrées (le produit risque sinon de pencher vers l'avant après l'installation). Évitez de serrer avec une force excessive, car le trou de passage pourrait s'abîmer et les vis se détacher.
- Lors de l'assemblage du produit, n'utilisez pas de substances étrangères (huile, lubrifiant, etc.) sur les vis.
 - Cela pourrait endommager le produit.
- Avant d'installer un support de fixation murale, démontez le pied de support en suivant la procédure d'assemblage dans l'ordre inverse.



AM-ST23BK

1

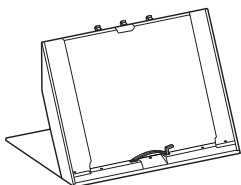

1

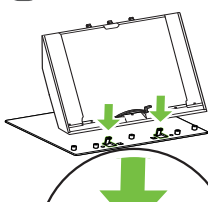

2

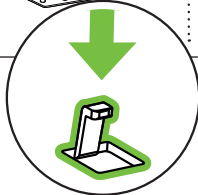
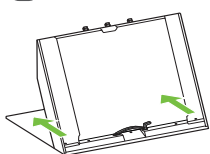

2

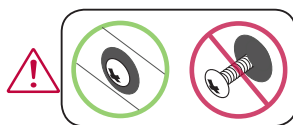
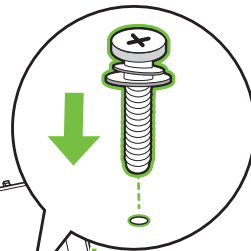
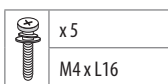

3

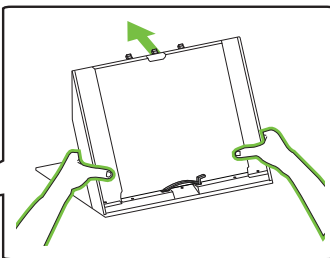
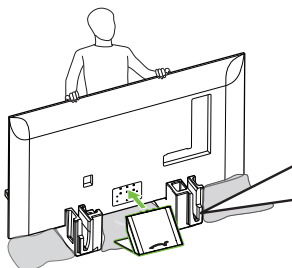

3-A

75 mm

3-B

35 mm

	x 4
	M4 x L16

1

2

4

1

2

5



AM-ST23BM

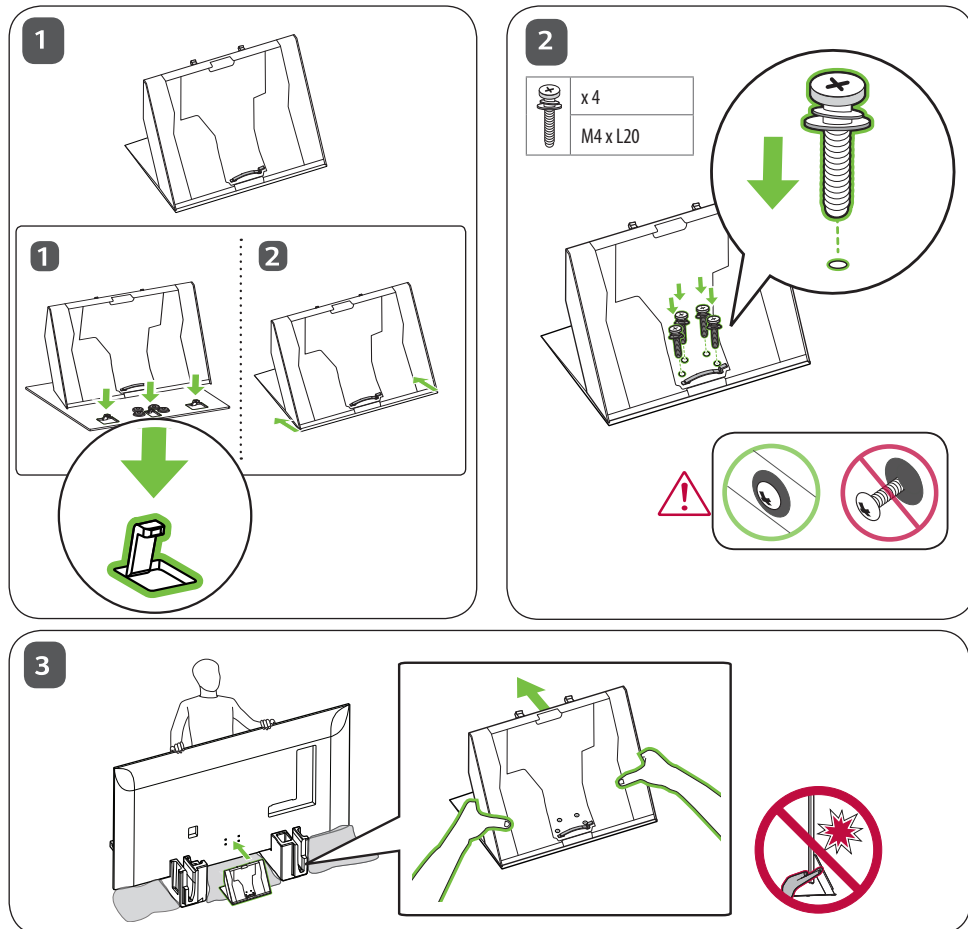

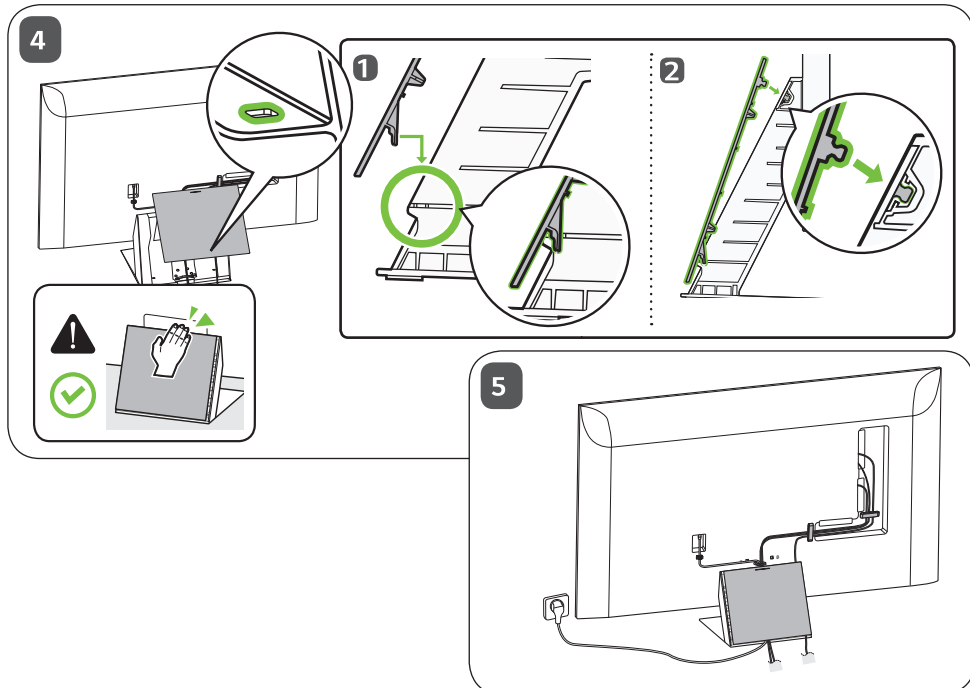
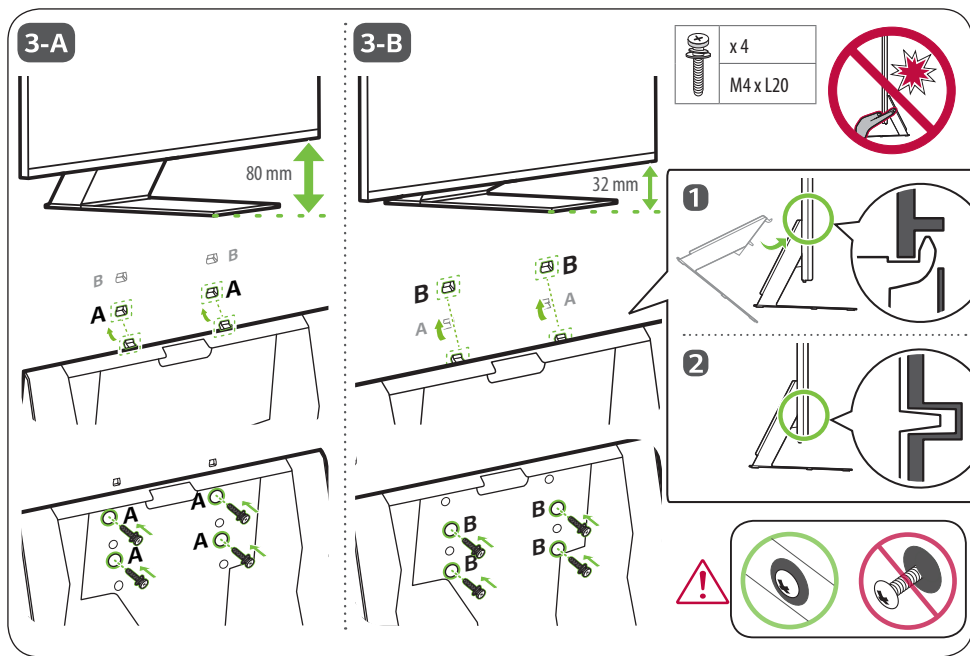

Installation sur un meuble

Soulevez et positionnez le TV à la verticale sur un meuble.

Laissez au moins 10 cm entre le mur et le téléviseur pour assurer une bonne ventilation.

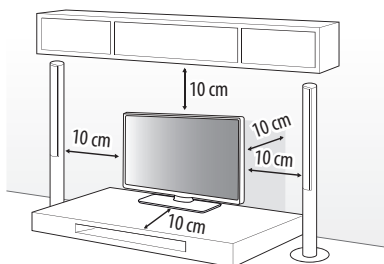

Branchez le cordon d'alimentation sur une prise murale.



- Veillez à ne pas appliquer de substances étrangères (huiles, lubrifiants, etc.) sur les vis lors de l'assemblage du produit. (Vous pourriez endommager le produit.)
- Si vous installez le TV sur un support, veillez à empêcher le produit de se renverser. Dans le cas contraire, le produit risque de tomber, ce qui peut entraîner des blessures.
- Afin d'optimiser la sécurité et la durée de vie du produit, n'utilisez pas d'éléments non agréés.
- La garantie ne couvre pas les dommages ou les blessures dus à l'utilisation d'éléments non agréés.
- Lors de l'assemblage du support, assurez-vous que toutes les vis fournies sont fixées. Si les vis ne sont pas complètement serrées, le produit pourrait pencher ou basculer, entraînant des dommages. Si vous serrez les vis de façon excessive, elles pourraient se détacher en raison de l'abrasion du joint de vis.
- Utilisez uniquement le pied de support et le support de fixation murale agréés spécialement conçus pour les produits LG.
 - Conformément à la loi sur la protection des consommateurs, LG Electronics ne saurait être tenu responsable d'un quelconque dysfonctionnement du produit, dommage matériel ou dommage corporel causé par l'utilisation de produits non agréés par LG Electronics.

Fixation fiable du TV au mur

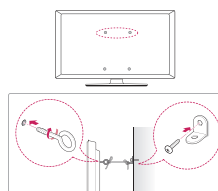

Insérez et serrez les boulons à œil, ou les fixations et les boulons à l'arrière du TV.

Si des boulons sont insérés dans les trous des boulons à œil, dévissez d'abord ces boulons.

Montez les fixations murales avec les boulons sur le mur.

Ajustez le support mural et les boulons à œil à l'arrière du TV.

Attachez les boulons à œil et les fixations murales avec un cordon solide. Le cordon doit rester en position horizontale par rapport à la surface plane.

Utilisez une fixation ou un meuble d'une largeur et d'une résistance suffisante pour soutenir en toute sécurité le TV.

Les fixations, les boulons et les cordons ne sont pas fournis. Pour en savoir plus sur les accessoires en option, contactez votre revendeur.

Ajustement de l'angle de la TV afin de trouver le meilleur angle de vue

Faites pivoter la TV de 20 degrés vers la gauche ou la droite ou réglez l'angle d'inclinaison pour obtenir le meilleur confort visuel.

Spécifications

AM-ST23BK		
Modèle		65UM767H*
Largeur x Profondeur x Hauteur	(mm)	340 x 285 x 247
Poids	(kg)	4,0

AM-ST23BM		
Modèle		75UM767H*
Largeur x Profondeur x Hauteur	(mm)	380 x 370 x 282
Poids	(kg)	8,2



Le nom du modèle et le numéro de série sont indiqués à l'arrière et sur le côté du produit. Inscrivez-les ci-dessous pour référence ultérieure.

Modèle

N° de série



BENUTZERHANDBUCH

Standfuß

Bitte lesen Sie dieses Handbuch aufmerksam durch, bevor Sie Ihr Gerät zum ersten Mal verwenden, und bewahren Sie es zur späteren Verwendung auf.

AM-ST23BK

AM-ST23BM

www.lg.com

Copyright © 2023 LG Electronics Inc. Alle Rechte vorbehalten.

* Ihr Produkt weicht von der Abbildung möglicherweise ab.

Sicherheitshinweise

 Dieses Symbol soll den Benutzer auf das Vorhandensein wichtiger Bedienungs- und Wartungsanweisungen in der dem Gerät beiliegenden Dokumentation hinweisen.

Bitte lesen Sie diese Sicherheitshinweise aufmerksam durch, bevor Sie das Produkt zum ersten Mal verwenden.

- 
 - Da das Produkt sehr schwer ist, sind zum Anheben oder Bewegen des Produkts mindestens zwei Personen erforderlich.
 - Das Produkt kann sonst herunterfallen, und es kann eine Fehlfunktion entstehen oder jemand könnte verletzt werden.
 - Achten Sie darauf, dass sich keine Kinder an das Produkt hängen oder darauf steigen.
 - Das Produkt kann sonst herunterfallen, was zu Verletzungen oder sogar zum Tode führen kann.
 - Installieren Sie das Produkt nicht an einem instabilen oder stark schwingenden Ort, oder an einer Stelle, an der es nicht sicher steht, beispielsweise einem wackligen Regal oder einer schrägen Ebene.
 - Das Produkt kann sonst herunterfallen oder umkippen, was zu Verletzungen oder zu Fehlfunktionen führen kann.
 - Stellen Sie das Produkt auf einen flachen und stabilen Untergrund.
 - Das Produkt kann herunterfallen, was zu Verletzungen führen kann.
 - Wenn Sie ein Produkt mit Standfuß bewegen oder handhaben, achten Sie darauf, das Gehäuse des Produkts nicht zu beschädigen.
 - Wenn sich auf der Oberfläche Flecken oder Fingerabdrücke befinden, wischen Sie sie vorsichtig fort.
 - Wenn Sie Flecken entfernen, drücken Sie nicht zu stark darauf. Wenn Sie beim Wischen zu stark drücken, kann dies zu Kratzern oder Farbveränderungen am Produkt führen.

Montage und Vorbereitung

Zubehör

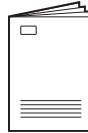

AM-ST23BK

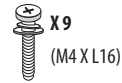
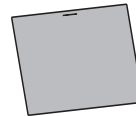
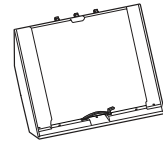
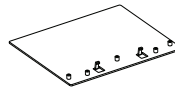

AM-ST23BM

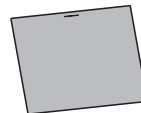
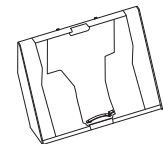
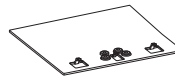

Zusammenbau des Ständers



- Wenn Sie den Ständer zusammenbauen, müssen Sie das Produkt mit dem Bildschirm nach unten auf einen Tisch oder einen ebenen Boden legen. Legen Sie dazu zunächst ein weiches Tuch an die Stelle und dann das Produkt darauf, damit es nicht beschädigt wird.
- Wenn Sie den Ständer zusammenbauen, überprüfen Sie, ob alle Schrauben festgezogen sind. (Wenn sie nicht vollständig festgezogen sind, kann es sein, dass das Produkt nach der Installation nach vorne kippt.) Ziehen Sie die Schrauben nicht zu fest an, da sonst die Schrauben beschädigt werden und ausfallen können.
- Verwenden Sie beim Zusammenbau des Produkts keine Fremdstoffe (Öl, Schmierstoff usw.) an den Schrauben.
 - Dies kann zu Produktschäden führen.
- Vor der Installation einer Wandhalterung, entfernen Sie den Ständer, indem Sie die oben genannten Montagevorgänge in umgekehrter Reihenfolge durchführen.



AM-ST23BK

DEUTSCH

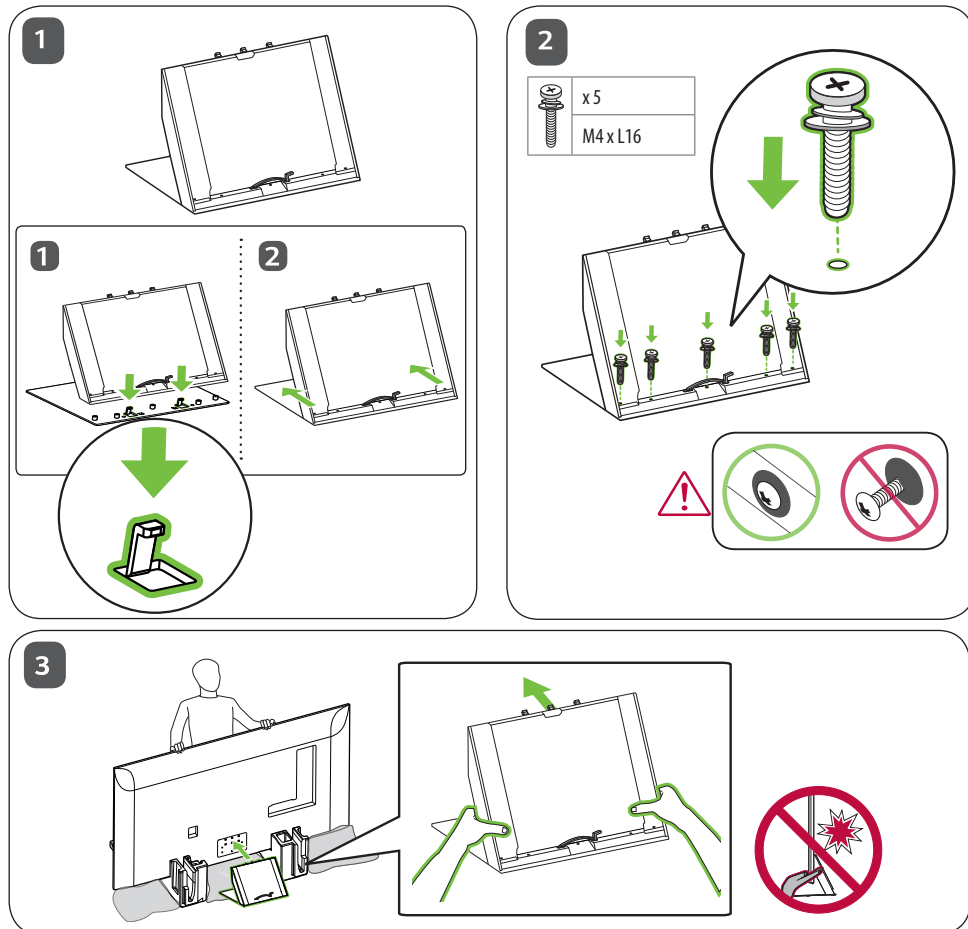

3-A

75 mm

3-B

35 mm

	x 4
	M4 x L16

1

2

4

1

2

5



AM-ST23BM

DEUTSCH

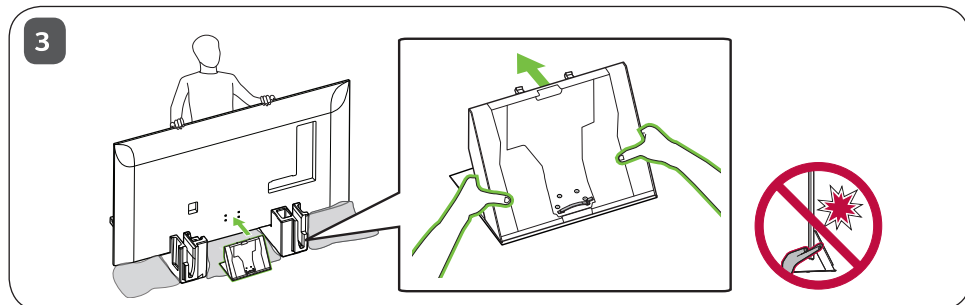
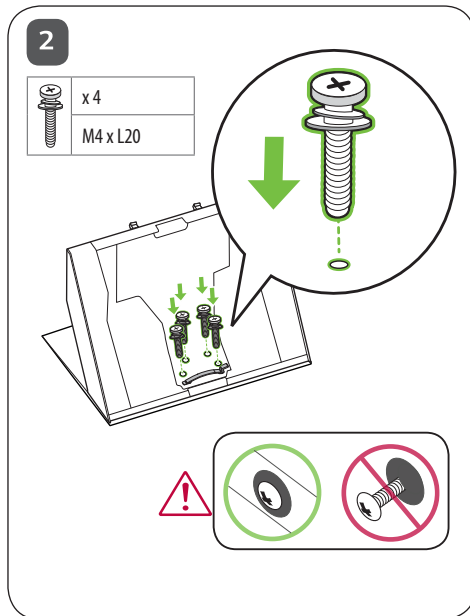
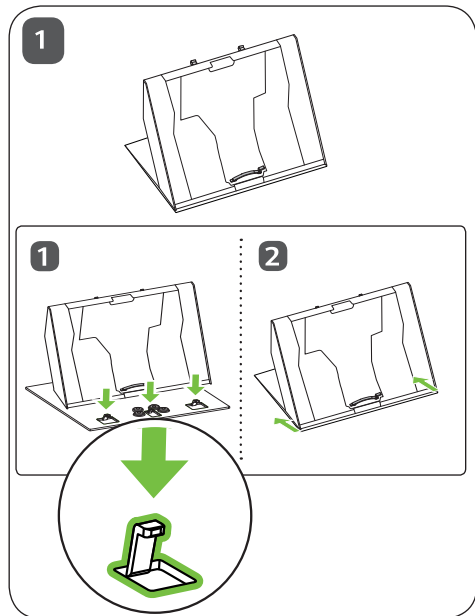

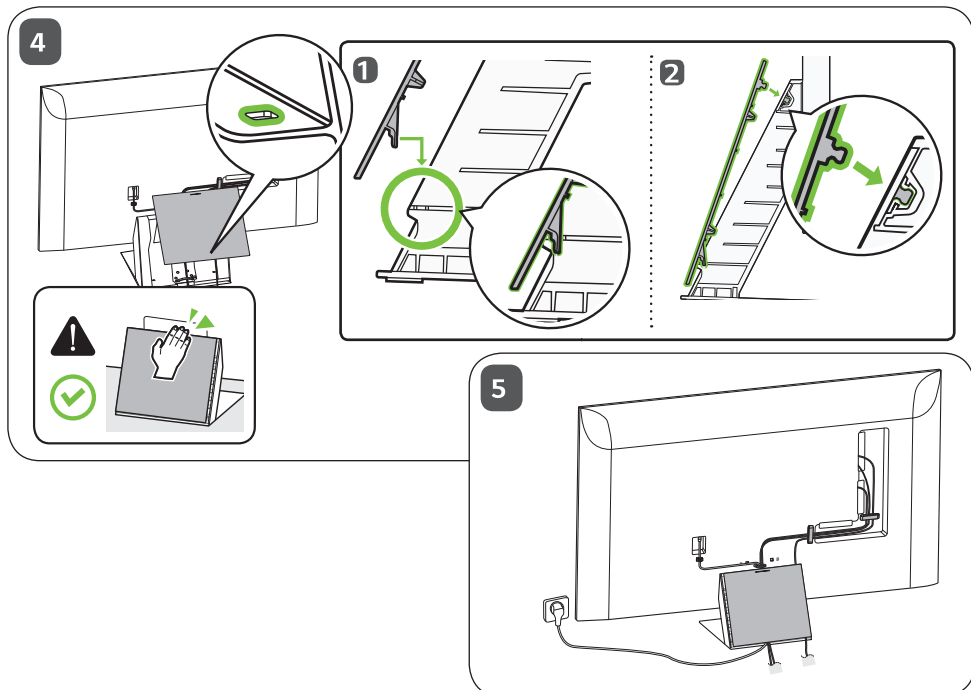
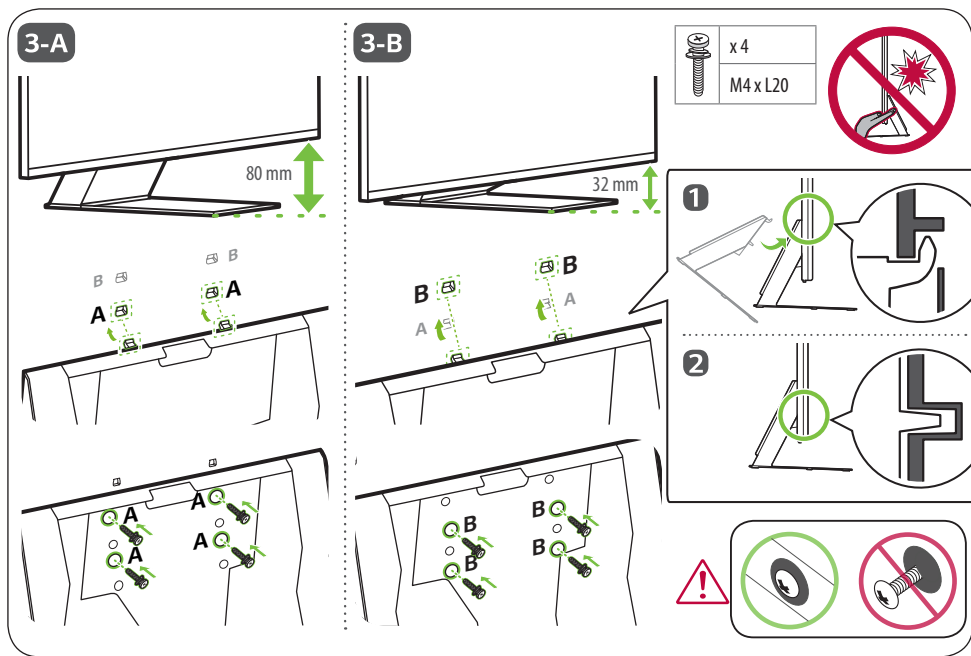

Aufstellung auf einem TV-Tisch oder sonstigen Möbeln

Heben Sie das TV-Gerät an und kippen Sie es auf einem Tisch in die aufrechte Position.

Lassen Sie mindestens 10 cm Abstand bis zur Wand, um eine gute Belüftung zu gewährleisten.

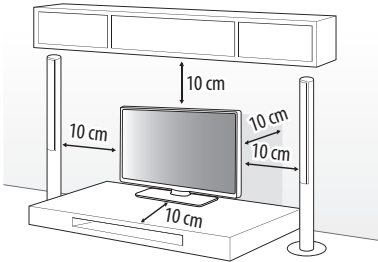

Schließen Sie das Stromkabel an eine Steckdose an.



- Geben Sie beim Zusammenbau des Produkts keine Fremdstoffen (Öle, Schmierstoffe, usw.) auf die Gewindeteile. (Dies könnte das Produkt beschädigen.)
- Wird das TV-Gerät auf einem Standfuß aufgestellt, sollten Sie vorbeugende Maßnahmen gegen ein eventuelles Umkippen ergreifen. Andernfalls kann ein umfallendes Gerät Verletzungen verursachen.
- Verwenden Sie ausschließlich offiziell freigegebene Zusatzprodukte, damit die volle Betriebssicherheit und Lebensdauer ihres Geräts gewährleistet bleibt.
- Schäden oder Verletzungen, die durch die Verwendung nicht freigegebener Peripherieprodukte hervorgerufen werden, sind nicht von der Garantie abgedeckt.
- Achten Sie bei der Montage des Ständers darauf, dass alle im Lieferumfang enthaltenen Schrauben gut befestigt sind. Wenn die Schrauben nicht fest zugezogen sind, kann das Produkt kippen oder umkippen, was zu Schäden führen kann. Wenn Sie die Schrauben zu fest anziehen, kann das Gewinde beschädigt werden und die Schrauben könnten herausfallen.
- Verwenden Sie nur einen zulässigen Ständer oder eine zulässige Wandhalterung, die speziell für LG-Produkte hergestellt wurde.
 - Gemäß des Verbraucherschutzes kann LG Electronics nicht für Fehlfunktionen am Produkt, Materialschäden oder Verletzungen haftbar gemacht werden, die durch Produkte entstehen, die nicht von LG Electronics zugelassen wurden.

Sicherung des TV-Gerätes an einer Wand

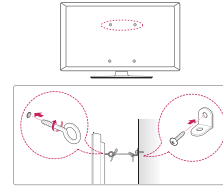

Setzen Sie die Ringschrauben oder TV-Wandsicherungen und Schrauben an der Rückseite des TV-Gerätes ein und befestigen Sie diese.

Sollten sich bereits Schrauben an den Montagepositionen für Ringschrauben befinden, müssen diese zunächst entfernt werden.

Montieren Sie die TV-Wandsicherungen mit den Schrauben an der Wand.

Stimmen Sie die Position der TV-Wandsicherungen auf die Ringschrauben an der Rückseite des TV-Gerätes ab.

Sorgen Sie mit einem stabilen Seil oder Draht für eine feste Verbindung zwischen Ringschrauben und TV-Wandsicherungen. Achten Sie darauf, dass das Seil horizontal verläuft.

Verwenden Sie eine Plattform oder einen Schrank, der stabil und groß genug ist, um dem TV-Gerät sicheren Halt zu bieten.

Halterungen, Seile bzw. Drähte und anderes Befestigungsmaterial gehören nicht zum Lieferumfang des Gerätes. Bitte wenden Sie sich zum Erwerb von geeignetem Zubehör an Ihren Fachhändler.

Einstellen des Fernsehers für einen optimalen Blickwinkel

Drehen Sie das TV-Gerät um 20 Grad nach links oder rechts, und stellen Sie den Blickwinkel optimal ein.

Spezifikationen

AM-ST23BK		
Modellname		65UM767H*
Breite x Tiefe x Höhe	(mm)	340 x 285 x 247
Gewicht	(kg)	4,0

AM-ST23BM		
Modellname		75UM767H*
Breite x Tiefe x Höhe	(mm)	380 x 370 x 282
Gewicht	(kg)	8,2



Informationen zu Modellnamen und Seriennummer
Ihres Produkts finden Sie auf dem Produktschild
an der Rückseite oder an der Seite des Fernsehers.
Bitte notieren Sie sich diese Informationen
hier für den schnellen Zugriff im Falle eines
Garantieanspruchs.

Modellname

Seriennummer



MANUALE UTENTE

Stand

Leggere attentamente il presente manuale prima di utilizzare l'apparecchio e conservarlo come riferimento futuro.

AM-ST23BK

AM-ST23BM

www.lg.com

Copyright © 2023 LG Electronics Inc. Tutti i diritti riservati.

* L'immagine mostrata di seguito potrebbe essere diversa dal prodotto in uso.

Istruzioni sulla sicurezza



Questo simbolo serve ad avvisare l'utente della presenza di istruzioni importanti sul funzionamento e sulla manutenzione (riparazione) all'interno della documentazione fornita con l'apparecchio.

Leggere attentamente queste istruzioni di sicurezza prima di utilizzare il prodotto.



- Poiché il prodotto è molto pesante, per sollevarlo o spostarlo sono necessarie almeno due persone.
 - Il prodotto potrebbe cadere, causando malfunzionamenti o lesioni alle persone.
- Impedire ai bambini di arrampicarsi o appendersi al prodotto.
 - Il prodotto potrebbe cadere, causando lesioni alle persone o perfino la morte.
- Non installare il prodotto in luoghi instabili o soggetti a vibrazione o in luoghi in cui il prodotto non sia sostenuto appieno, come un ripiano traballante o inclinato.
 - Il prodotto potrebbe cadere o rovesciarsi, causando lesioni alle persone o malfunzionamenti.
- Posizionare il prodotto su una superficie piana e stabile.
 - Il prodotto potrebbe cadere e causare lesioni alle persone.
- Quando si sposta o si maneggia un prodotto montato con lo stand, fare attenzione a non danneggiarlo.
- Quando sulla superficie è presente una macchia o un'impronta digitale, pulirla delicatamente.
 - Quando si rimuove una macchia, non applicare eccessiva forza per evitare di graffiare o scolorire il prodotto.

Montaggio e preparazione

Accessori



AM-ST23BK

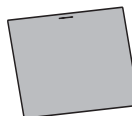
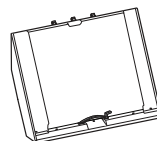
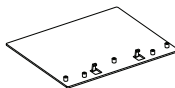

AM-ST23BM

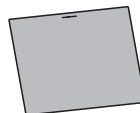
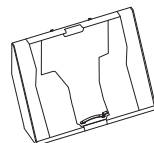
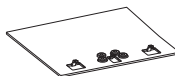

Montaggio dello Stand



- Per montare lo stand, posizionare il TV su un tavolo o su una superficie piana con lo schermo rivolto verso il basso. Mettere prima un panno morbido e soffice sulla superficie, quindi posizionare il prodotto sopra il panno per evitare che lo schermo venga danneggiato.
- Durante il montaggio dello stand, controllare che le viti siano completamente serrate. (Se le viti non sono completamente serrate, il prodotto potrebbe inclinarsi in avanti dopo l'installazione.) Evitare di serrare le viti con forza eccessiva perché altrimenti la parte di giunzione delle viti potrebbe consumarsi e le viti potrebbero staccarsi.
- Non applicare sostanze estranee (oli, lubrificanti, ecc.) alle viti durante il montaggio del prodotto.
 - Potrebbero causare danni al prodotto.
- Prima di installare un supporto per montaggio a parete, smontare lo stand seguendo la procedura per montarlo in ordine inverso.



AM-ST23BK

1

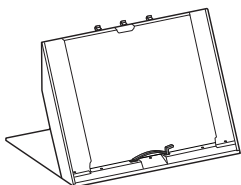

1

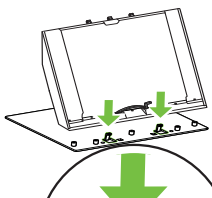

2

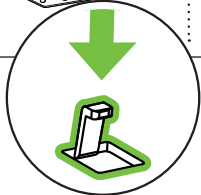
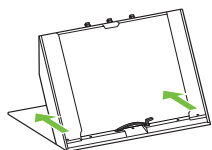

2

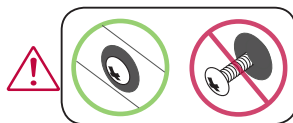
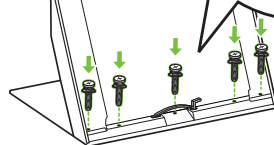
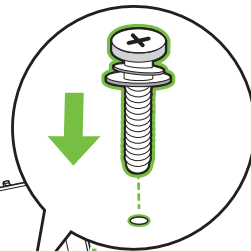
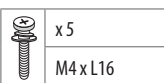

3

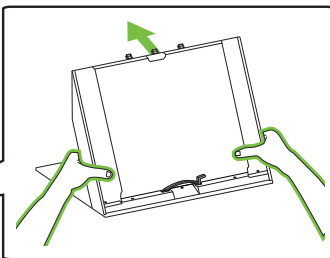
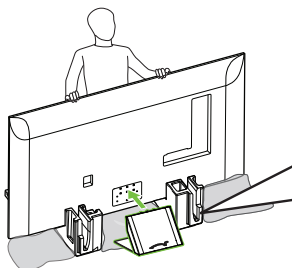

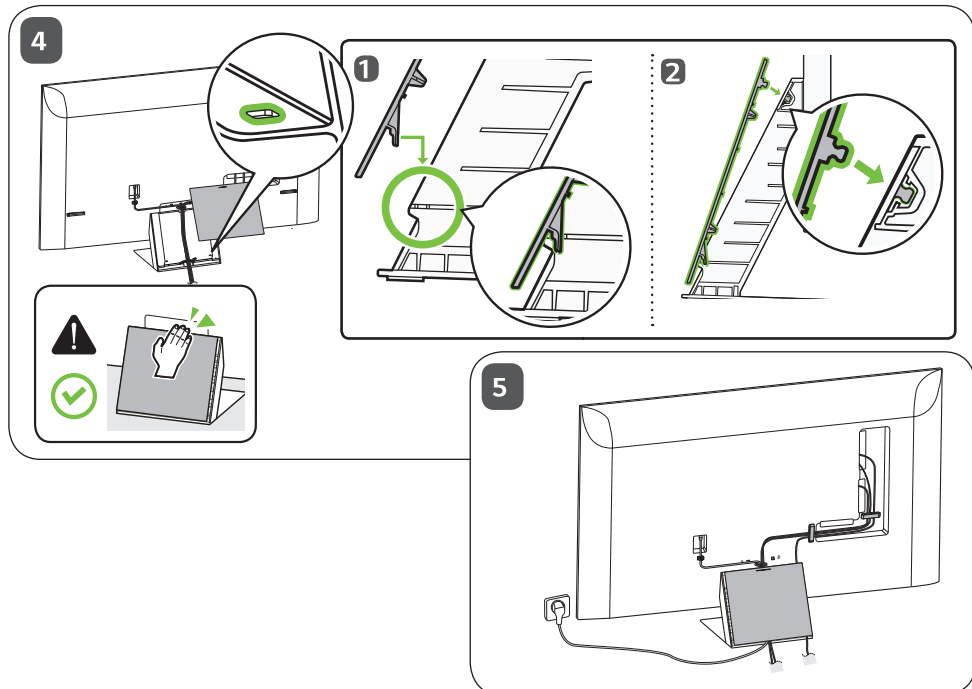
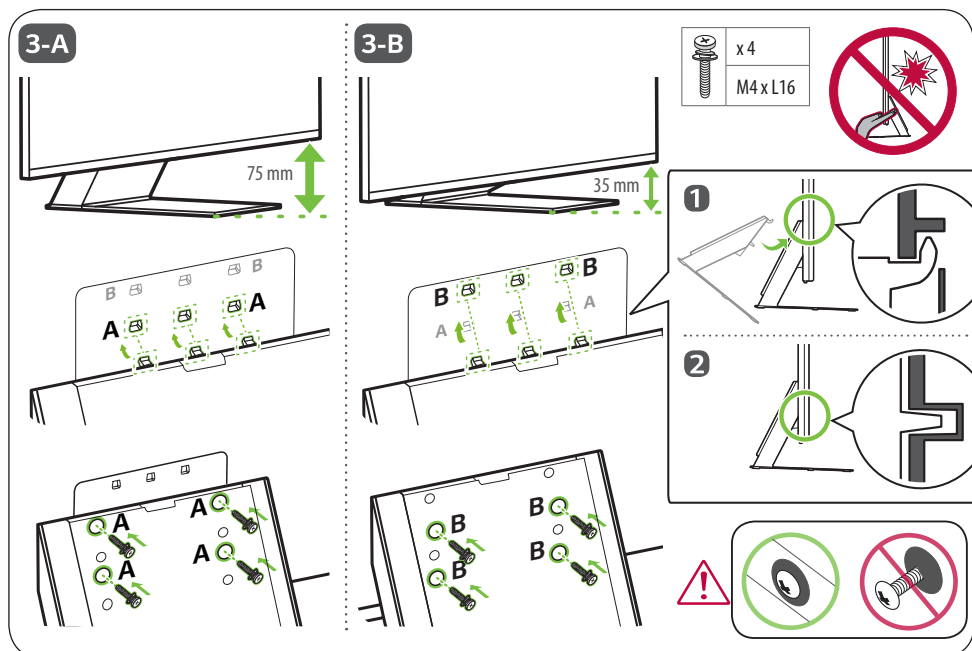



AM-ST23BM

ITALIANO

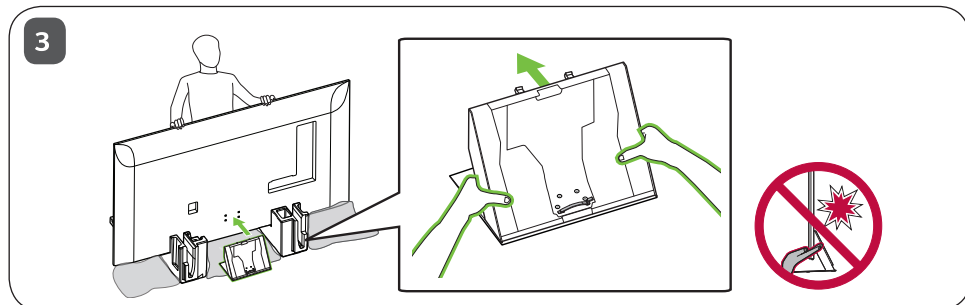
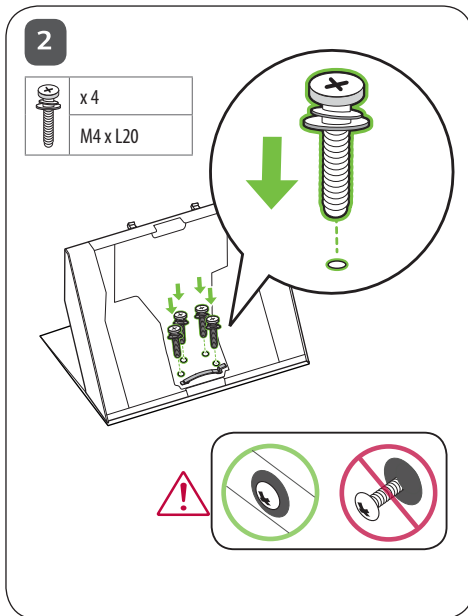
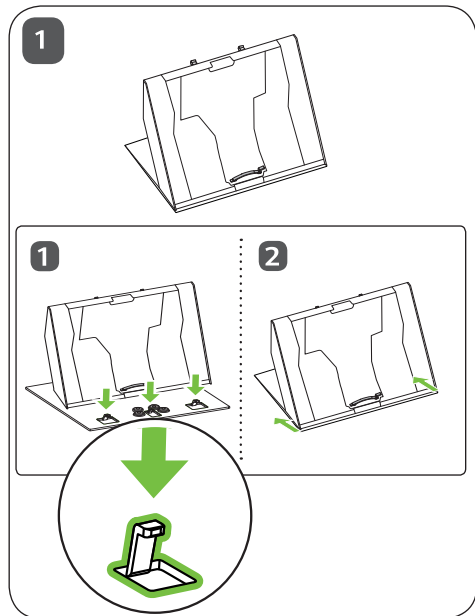

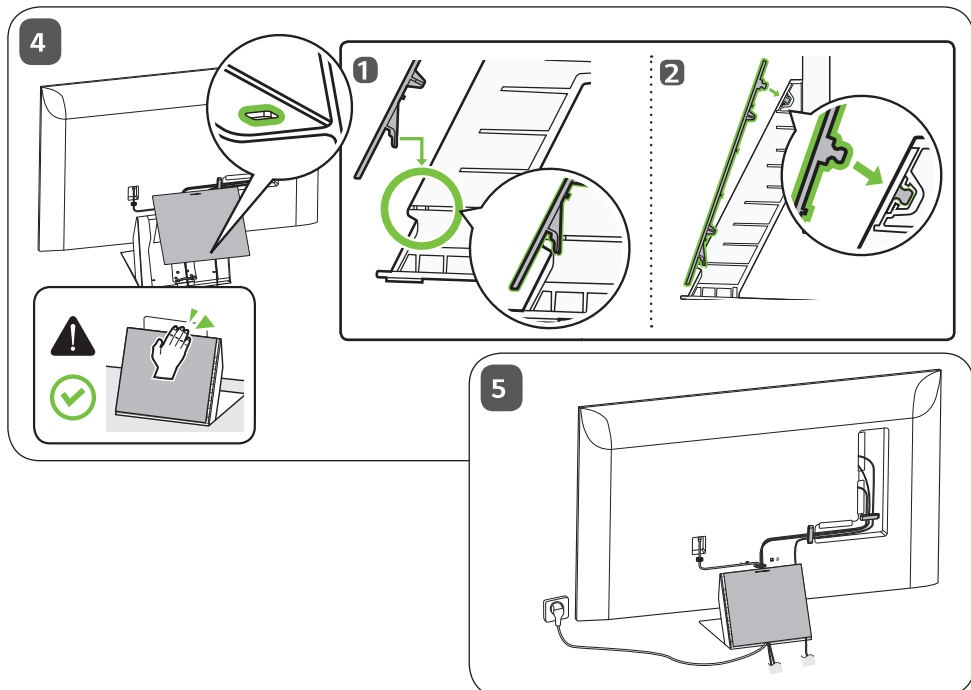
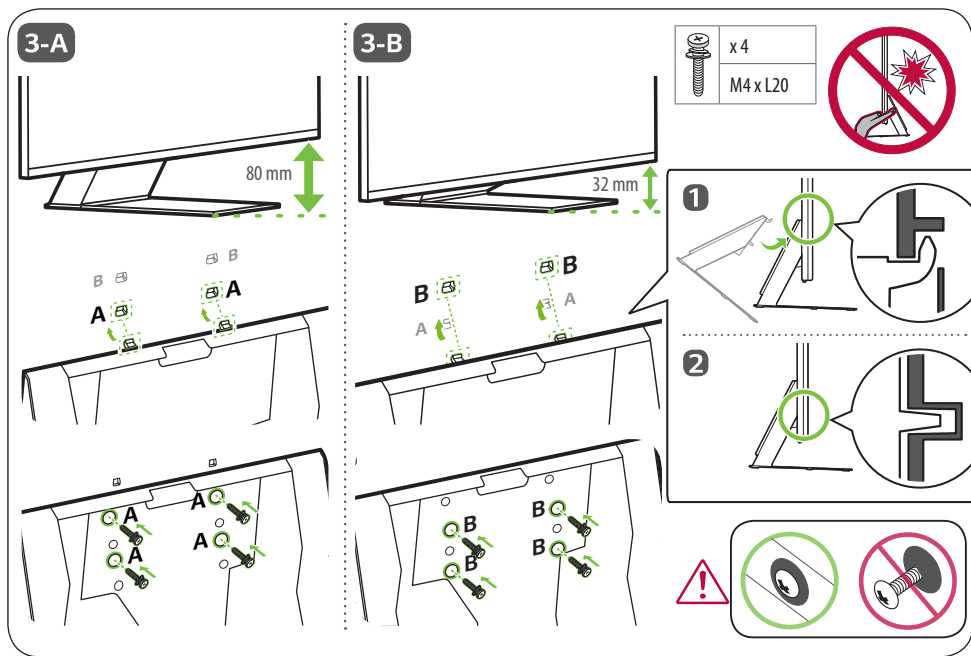

Montaggio su un tavolo

Sollevare ed inclinare il televisore in posizione verticale su un tavolo.

Lasciare uno spazio (minimo) di 10 cm dalla parete per assicurare una ventilazione adeguata.

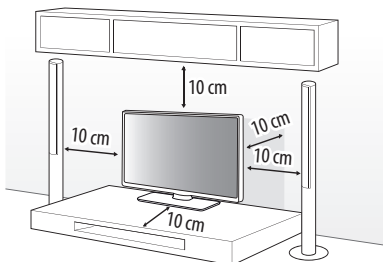

Collegare il cavo di alimentazione alla presa a muro.



- Non applicare sostanze estranee (oli, lubrificanti, ecc.) ad alcuna parte delle viti durante l'assemblaggio del prodotto. (In caso contrario, si rischia che il prodotto venga danneggiato.)
- Se si installa il televisore su un supporto, usare delle precauzioni per evitare che possa rovesciarsi. In caso contrario, il prodotto potrebbe cadere e provocare lesioni alle persone.
- Per garantire la sicurezza e la durata del prodotto, non utilizzare prodotti contraffatti.
- I danni o lesioni provocati da prodotti aggressivi non sono coperti dalla garanzia.
- Quando si assembla il supporto, assicurarsi che tutte le viti fornite siano fissate. Se le viti non sono serrate completamente, il prodotto potrebbe inclinarsi o ribaltarsi, causando danni. Serrare le viti con una forza eccessiva può provocarne il distacco a causa dell'abrasione del punto di giunzione delle viti.
- Utilizzare solo il supporto e la staffa di montaggio a parete autorizzati, realizzati appositamente per i prodotti LG.
 - Ai sensi della legge sulla tutela dei consumatori, LG Electronics non sarà ritenuta responsabile per malfunzionamenti del prodotto, danni materiali o lesioni causati dall'uso di prodotti non autorizzati da LG Electronics.

Fissaggio della TV alla parete

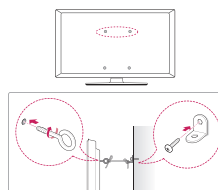

Inserire e fissare i bulloni a occhio o le staffe del televisore e i bulloni sul retro del televisore.

Se vi sono bulloni inseriti nella posizione dei bulloni a occhio, rimuoverli.

Montare le staffe con le viti sulla parete.

Far corrispondere la posizione della staffa e dei bulloni a occhio sul retro del televisore.

Legare strettamente i bulloni a occhio alle staffe con una corda robusta. Assicurarsi di mantenere la corda orizzontale con la superficie piatta.

Utilizzare un piano o un mobile sufficientemente grandi e robusti da sostenere correttamente il televisore.

Staffe, bulloni e corde non sono forniti. È possibile acquistare gli accessori opzionali presso il rivenditore locale di fiducia.

Regolazione dell'angolazione del televisore per una migliore visione

Ruotare di 20 gradi a sinistra o a destra e regolare l'angolo del televisore per adattarlo alla visione.

Specifiche tecniche

AM-ST23BK		
Modello		65UM767H*
Larghezza x Profondità x Altezza	(mm)	340 x 285 x 247
Peso	(kg)	4,0

AM-ST23BM		
Modello		75UM767H*
Larghezza x Profondità x Altezza	(mm)	380 x 370 x 282
Peso	(kg)	8,2



Il modello e il numero di serie del prodotto si trovano sul retro e su un lato del prodotto. Annotarli qui di seguito nel caso in cui fosse necessario contattare l'assistenza.

Modello

N. di serie



MANUAL DEL USUARIO

Soporte

Antes de utilizar el equipo, lea este manual con atención y consérvelo para consultarlo cuando lo necesite.

AM-ST23BK

AM-ST23BM

www.lg.com

Copyright © 2023 LG Electronics Inc. Reservados todos los derechos.

* La imagen mostrada puede variar respecto a la de su producto.

Instrucciones de seguridad

 Este símbolo tiene como objetivo alertar al usuario de la presencia de importantes instrucciones de mantenimiento y funcionamiento en la documentación que acompaña al producto.

Lea detenidamente estas instrucciones de seguridad antes de utilizar el producto.

- 
 - Se necesitan al menos dos personas para levantar o mover el producto ya que es pesado.
 - El producto podría caer y dejar de funcionar o provocar lesiones.
 - No permita que los niños se cuelguen ni se suban al producto.
 - El producto podría caer y provocar lesiones o incluso la muerte.
 - No instale el producto en un sitio poco estable o que reciba vibraciones ni en un lugar en que no esté totalmente fijo, tal como una estantería floja o un sitio inclinado.
 - El producto podría caer o volcarse y provocar lesiones o dejar de funcionar.
 - Ubique el producto sobre un suelo plano y firme.
 - El producto podría caerse y provocar lesiones.
 - Tenga cuidado de no dañar el exterior del producto al moverlo o manipularlo junto con el soporte de monitor ya ensamblado.
 - En caso de que haya una mancha o marcas de dedos en la superficie, límpiela con cuidado.
 - Cuando quite manchas, no haga demasiada fuerza ya que podría rayar o decolorar el producto.

Montaje y preparación

Accesorios

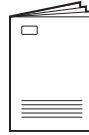

AM-ST23BK

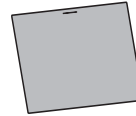
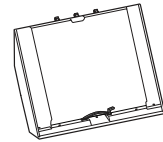
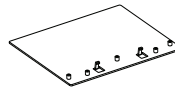

AM-ST23BM

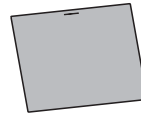
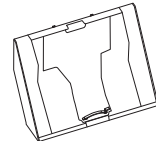
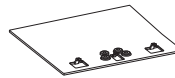

Cómo montar el soporte



- Para montar el soporte, coloque el producto sobre una mesa o suelo plano con la pantalla hacia abajo. Antes de hacerlo, ubique en el lugar una tela suave y mullida sobre la que luego apoyará el producto para así evitar que se dañe la pantalla.
- Al montar el soporte, compruebe que los tornillos estén bien ajustados. (Si no lo están, el producto podría inclinarse hacia delante tras su instalación.) Evite ajustar demasiado los tornillos dado que podría desgastar el orificio y estos podrían salirse.
- Al montar el producto, no use sustancias extrañas (aceites, lubricantes, etc.) en los tornillos.
 - Esto puede dañar el producto.
- Antes de instalar un soporte de pared, desmonte el soporte de base. Para ello, siga los pasos de montaje en el orden inverso.



AM-ST23BK

1

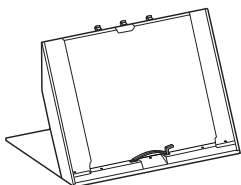

1

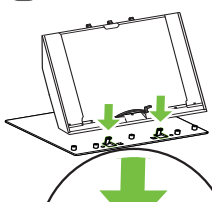

2

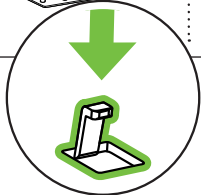
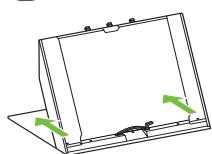

2

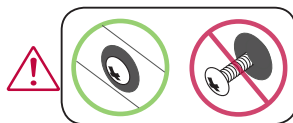
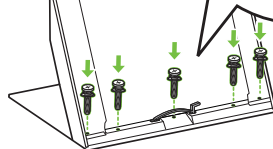
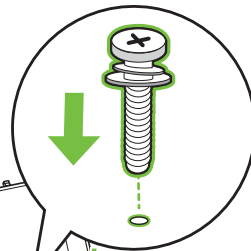
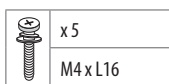

3

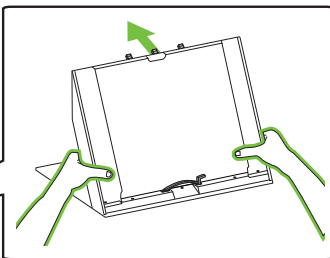
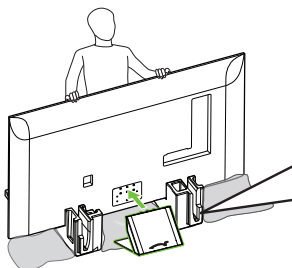



3-A

75 mm

3-B

35 mm

	x 4
	M4 x L16



1

2







ESPAÑOL
(EUROPE)

4

1

2

5



AM-ST23BM

1

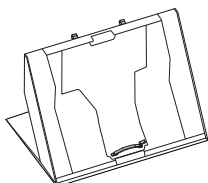

1

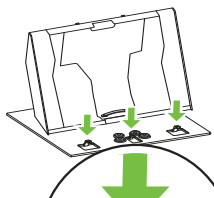

2

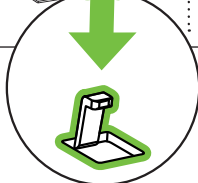
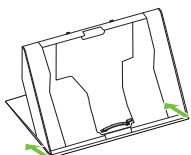

2

x 4
M4 x L20

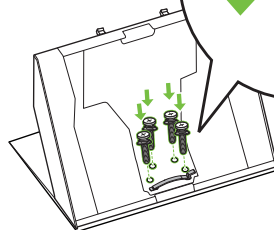
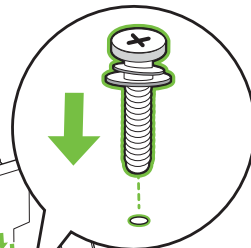

3

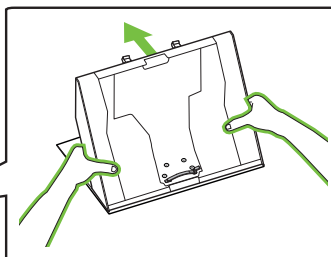
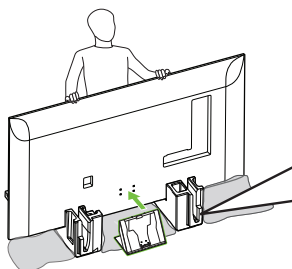

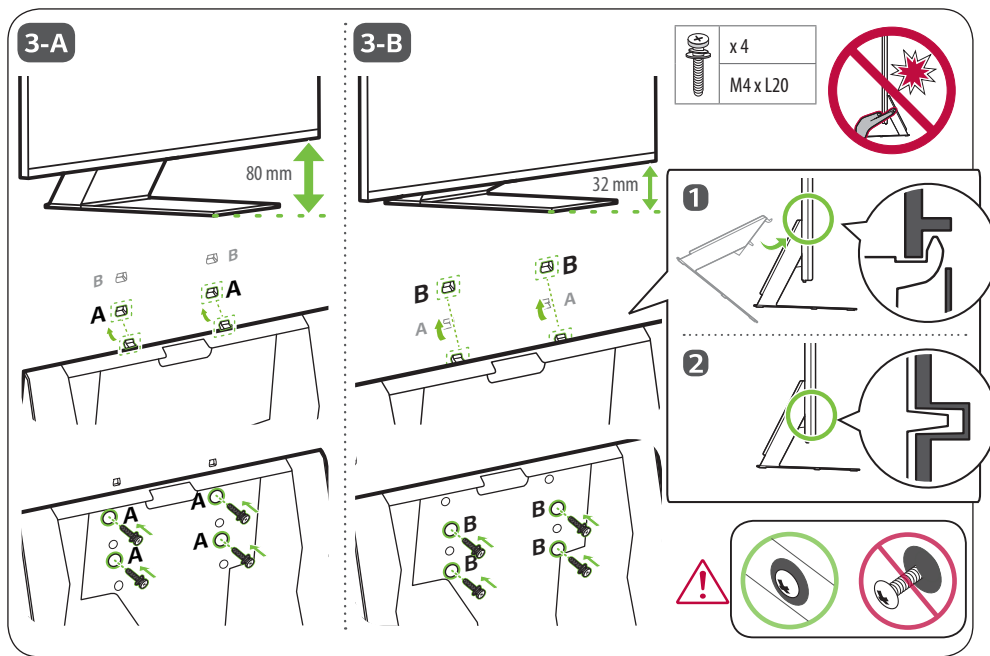

ESPAÑOL
(EUROPE)

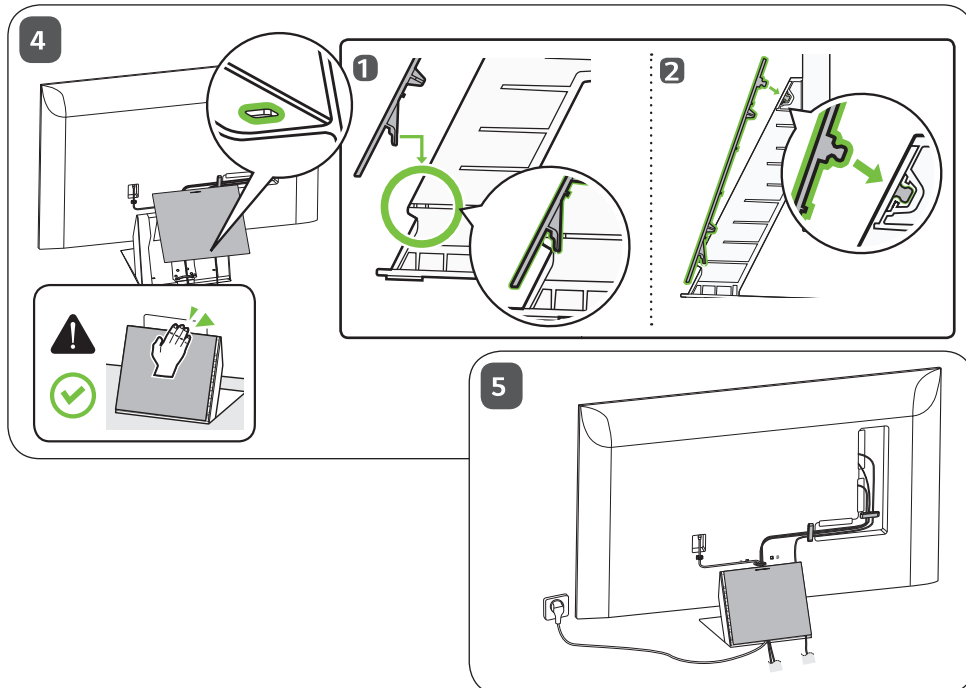

Montaje en una mesa

Levante la TV e inclínela hasta la posición vertical sobre una mesa.

Deje un espacio de 10 cm (como mínimo) con respecto a la pared para permitir una ventilación adecuada.

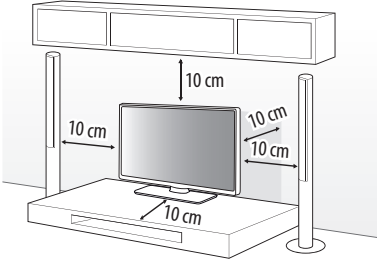

Enchufe el cable de alimentación a una toma de pared.



- No aplique sustancias extrañas (aceites, lubricantes, etc.) en las piezas con tornillos al montar el producto. (Si lo hace, puede dañar el producto.)
- Si instala la TV en un soporte, es necesario que tome medidas para evitar que el producto vuelque. De lo contrario, el producto podría darse la vuelta, lo cual podría producir daños personales.
- Para garantizar la seguridad y la vida útil del producto, no utilice elementos no aprobados.
- Los daños o lesiones causados por el uso de elementos no aprobados no están cubiertos por la garantía.
- Al montar el soporte, asegúrese de fijar todos los tornillos suministrados. Si los tornillos no están apretados por completo, el producto podría inclinarse o caerse, provocando daños. Apretar los tornillos con excesiva fuerza puede hacer que se salgan debido a la abrasión de la junta del tornillo.
- Utilice únicamente el soporte de base y el soporte de pared autorizado y fabricado específicamente para productos LG.
 - Conforme a la Ley de protección al consumidor, LG Electronics no será responsable por cualquier fallo, daño material o lesión provocados por el uso de productos no autorizados por LG Electronics.

Cómo fijar la TV a una pared

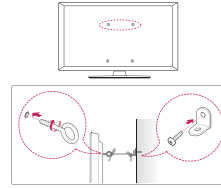

Inserte y apriete los cáncamos o los soportes y los pernos de la TV en la parte posterior de esta.

Si hay pernos insertados en la posición de los cáncamos, quite primero los pernos.

Monte las abrazaderas de pared junto con los pernos en la pared. Haga coincidir la ubicación del soporte de pared y los cáncamos en la parte posterior de la TV.

Conecte los cáncamos y las abrazaderas de pared firmemente con una cuerda resistente. Asegúrese de mantener la cuerda horizontal con respecto a la superficie plana.

Utilice una plataforma o una carcasa que sea lo suficientemente resistente y grande como para soportar la TV de forma segura.

Los soportes, pernos y cuerdas no se suministran. Puede solicitar accesorios adicionales a su distribuidor local.

Ajuste del ángulo de la TV según la perspectiva

Gire la TV 20 grados hacia la izquierda o la derecha y ajuste el ángulo de la TV según su perspectiva.

Especificaciones

AM-ST23BK		
Modelo		65UM767H*
Ancho x Profundidad x Alto	(mm)	340 x 285 x 247
Peso	(kg)	4,0

AM-ST23BM		
Modelo		75UM767H*
Ancho x Profundidad x Alto	(mm)	380 x 370 x 282
Peso	(kg)	8,2



El número de serie y el modelo del producto están situados en la parte posterior y en un lateral del mismo. Anótelos por si alguna vez necesita asistencia.

Modelo

N.º de serie



MANUEL D'UTILISATION

Socle

Veillez lire ce manuel attentivement avant d'utiliser votre appareil et conservez-le pour pouvoir vous y reporter ultérieurement.

AM-ST23BK

AM-ST23BM

www.lg.com

Copyright © 2023 LG Electronics inc. Tous droits réservés.

Imprimé en Corée

* L'illustration peut ne pas correspondre à votre produit.

Consignes de sécurité

 Ce symbole vise à alerter l'utilisateur de la présence de consignes d'utilisation et d'entretien importantes dans la documentation accompagnant l'appareil.

Veillez lire attentivement ces consignes de sécurité avant d'utiliser le produit.

- 
 - En raison du poids du produit, au moins deux personnes sont requises pour le soulever ou le déplacer.
 - Le produit peut tomber et causer des blessures ou entraîner un mauvais fonctionnement.
 - Ne laissez pas les enfants grimper sur le produit ou s'y accrocher.
 - Le produit peut tomber et causer des blessures pouvant aller jusqu'à la mort.
 - Ne placez pas le produit sur une surface instable ou susceptible de vibrer et qui ne permet pas une installation sécuritaire du produit, comme une étagère bancale ou une surface inclinée.
 - Le produit peut tomber ou basculer et entraîner un mauvais fonctionnement ou des blessures.
 - Installez le produit sur une surface plane et stable.
 - Sinon, le produit pourrait tomber et causer des blessures.
 - Lors du déplacement ou de la manipulation d'un produit assemblé avec le socle, prenez garde de ne pas endommager la surface du produit.
 - S'il y a une tache ou une trace de doigt sur la surface, essayez-la délicatement.
 - Lorsque vous enlevez une tache, n'exercez pas une force excessive. Cela pourrait égratigner ou décolorer le produit.

Assemblage et préparation

Accessoires



AM-ST23BK

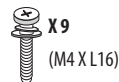
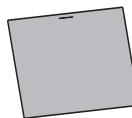
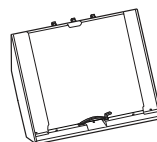
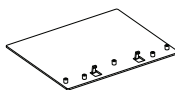

AM-ST23BM

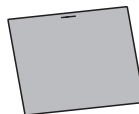
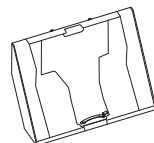
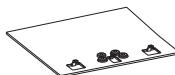

Comment assembler le socle



- Lors de l'installation du socle, posez le produit sur une table ou un plancher plat en orientant l'écran vers le bas. Posez d'abord un tissu doux et moelleux sur la surface, et déposez-y ensuite le produit pour éviter d'endommager l'écran.
- Lors de l'assemblage du socle, vérifiez que les vis sont bien serrées. (Si elles ne sont pas correctement serrées, le produit risque de pencher vers l'avant après son installation.) Ne serrez pas les vis trop fort, car le joint des vis risque de s'user, et les vis risquent de se desserrer.
- Lors de l'assemblage du produit, n'utilisez pas de substances étrangères (huiles, lubrifiants, etc.) sur les vis.
 - Cela peut endommager le produit.
- Avant d'installer un support mural, démontez le socle en suivant les étapes d'assemblage dans l'ordre inverse.



AM-ST23BK

1

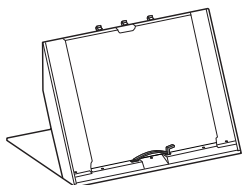

1

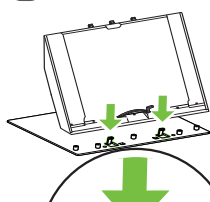

2

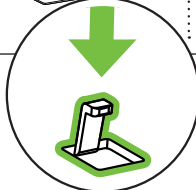
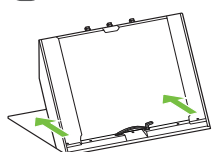

2

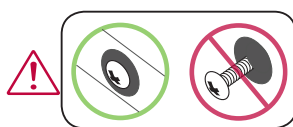
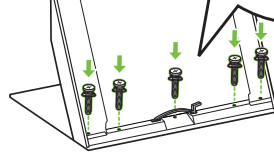
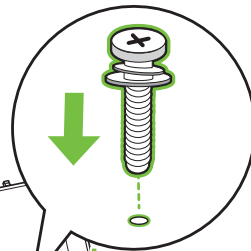
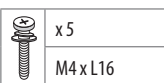

3

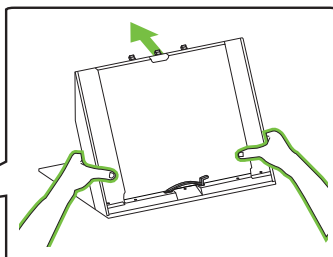
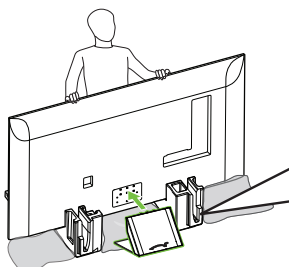

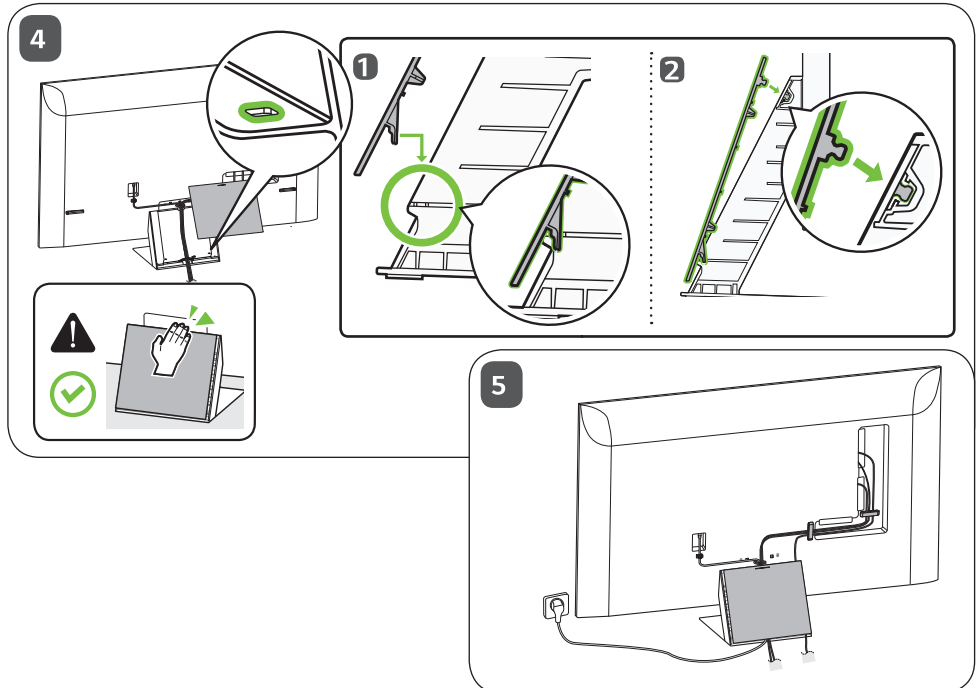
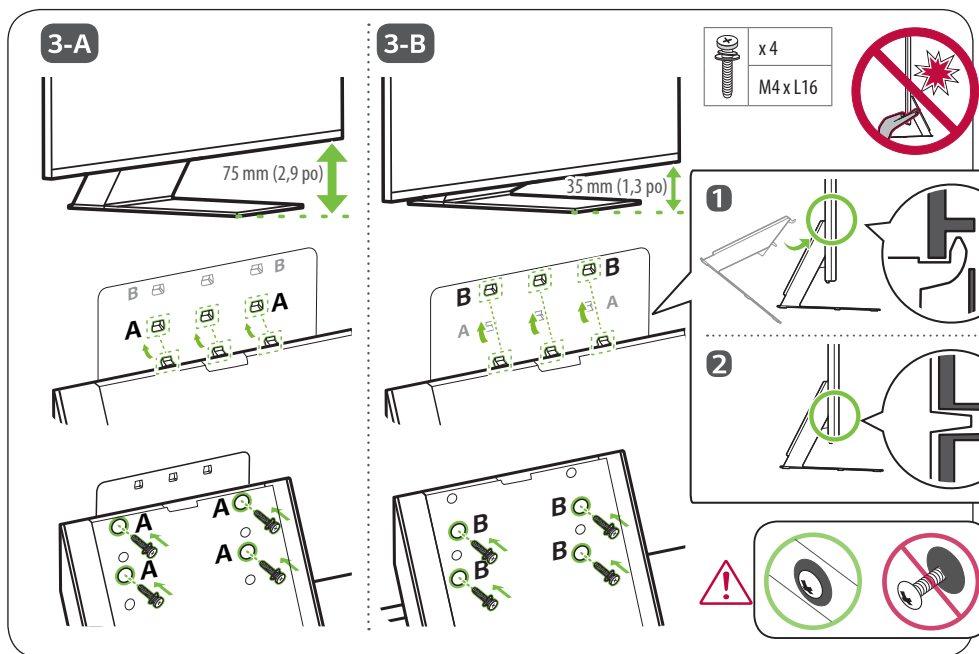



AM-ST23BM

1

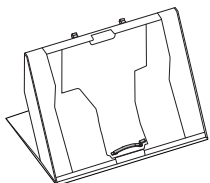

1

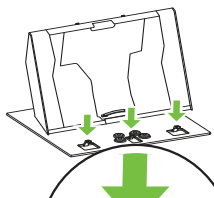

2

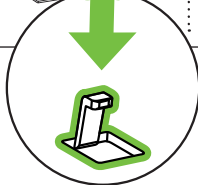
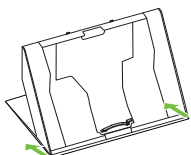

2

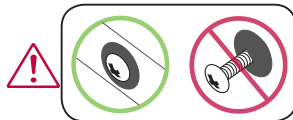
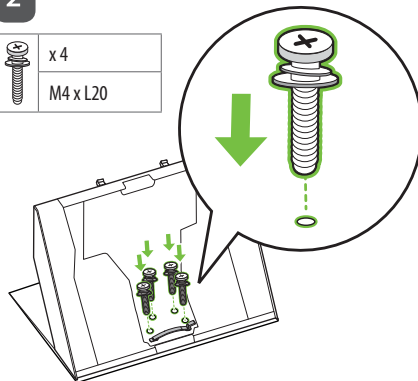
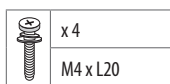

3

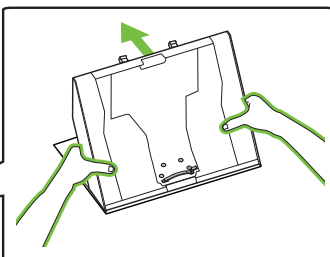
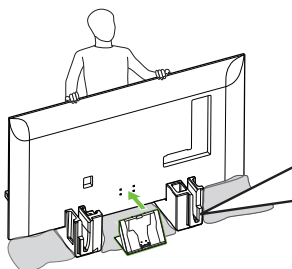

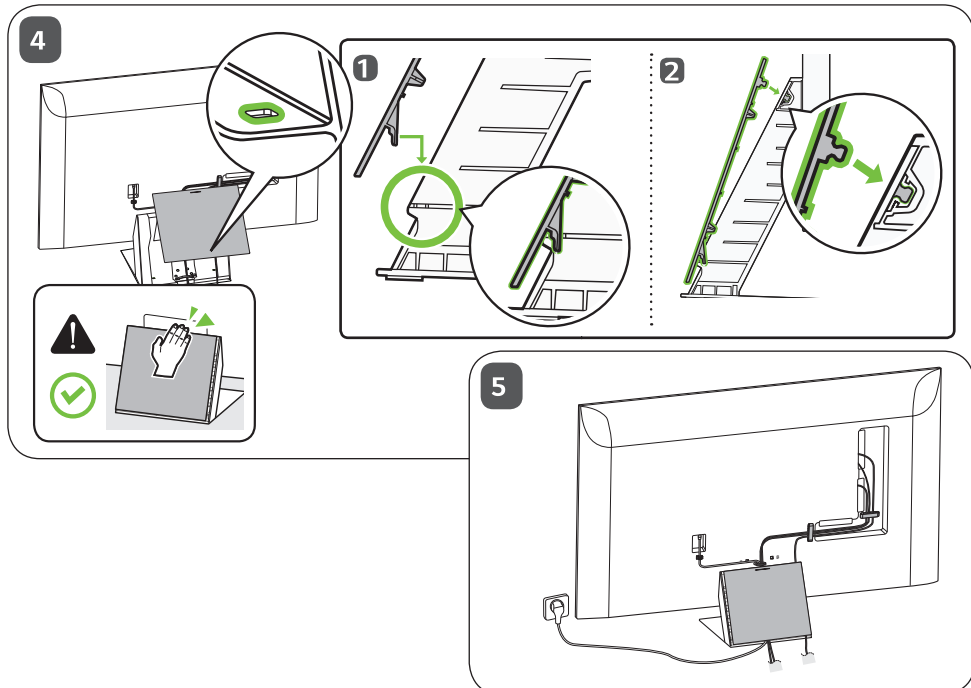
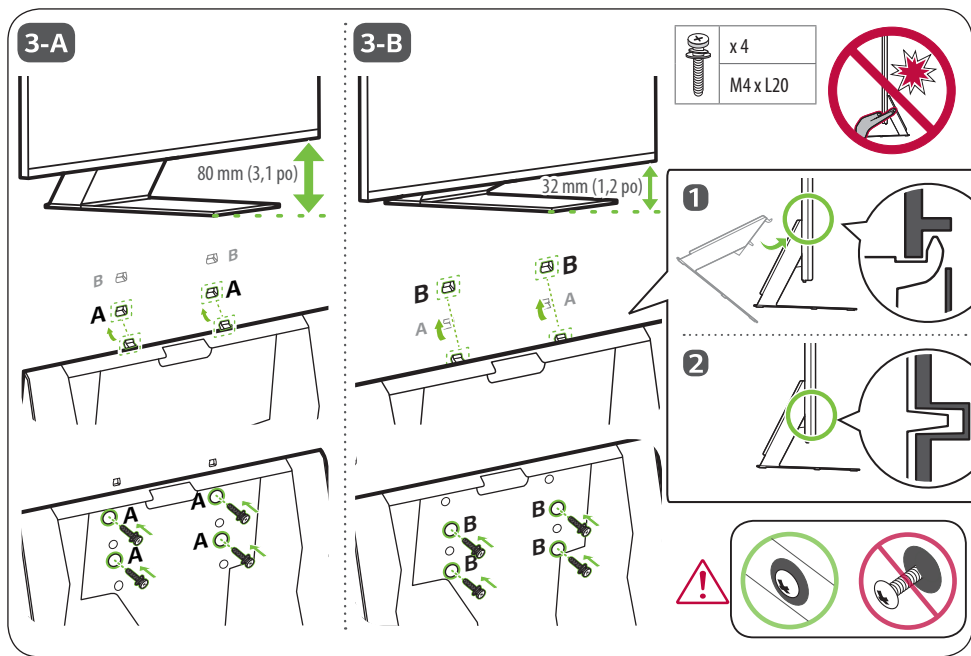

Installation sur une table

Soulevez et placez le téléviseur en position verticale sur une table.

Laissez un espace d'au moins 10 cm (4 po) entre le mur et le téléviseur pour assurer une aération adéquate.

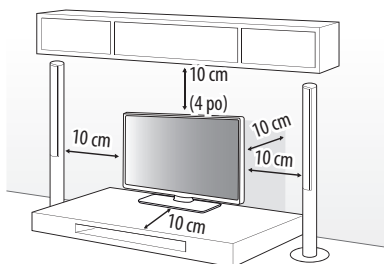

Branchez le cordon d'alimentation à une prise murale.



- Lors de l'assemblage du produit, n'utilisez pas de substances étrangères (huiles, lubrifiants, etc.) sur les vis. (Cela peut endommager le produit.)
- Si vous installez le téléviseur sur un socle, vous devez prendre les mesures nécessaires pour éviter qu'il ne se renverse. Autrement, le produit pourrait tomber et causer des blessures.
- Afin de garantir votre sécurité et la durée de vie de l'appareil, n'utilisez pas de composants non approuvés.
- Les dommages ou les blessures causés par l'utilisation de produits non approuvés ne sont pas couverts par la garantie du fabricant.
- Lors de l'assemblage du socle, assurez-vous d'utiliser toutes les vis fournies. Si les vis ne sont pas bien serrées, le produit peut s'incliner ou basculer vers l'avant et subir des dommages. Si vous serrez les vis trop fort, elles risquent de se desserrer en raison de l'abrasion du joint des vis.
- Utilisez uniquement le socle autorisé et le support mural fabriqués spécialement pour les produits LG.
 - En vertu de la Loi sur la protection des consommateurs, LG Electronics ne peut être tenue responsable en cas de dysfonctionnement du produit, de dommages matériels ou de blessures attribuables à l'utilisation de produits non autorisés par LG Electronics.

Installation du téléviseur au mur

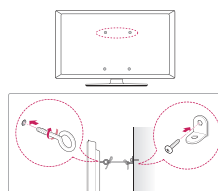

Insérez et serrez les boulons à œil ou les supports du téléviseur et les boulons à l'arrière du téléviseur.

Si des boulons sont déjà insérés dans les emplacements des boulons à œil, retirez-les d'abord.

Installez les supports de fixation murale au mur à l'aide des boulons. À l'arrière du téléviseur, alignez les boulons à œil sur les emplacements correspondants de la fixation murale.

Fixez fermement les boulons à œil aux supports de fixation murale à l'aide d'une corde solide. Veillez à ce que la corde soit à l'horizontale.

Utilisez une plateforme ou un meuble suffisamment solide et grand pour soutenir le téléviseur de manière sécuritaire.

Les supports, les boulons et les cordes ne sont pas fournis. Vous pouvez vous procurer des accessoires supplémentaires auprès de votre détaillant local.

Réglage de l'angle du téléviseur afin d'optimiser le visionnement

Faites pivoter le téléviseur de 20 degrés vers la gauche ou la droite et réglez l'angle du téléviseur selon vos préférences.

Caractéristiques techniques

AM-ST23BK		
Modèle		65UM767H*
Largeur x profondeur x hauteur	(mm)	340 x 285 x 247
	(po)	13,3 x 11,2 x 9,7
Poids	(kg)	4,0
	(lb)	8,8

AM-ST23BM		
Modèle		75UM767H*
Largeur x profondeur x hauteur	(mm)	380 x 370 x 282
	(po)	14,9 x 14,5 x 11,1
Poids	(kg)	8,2
	(lb)	18,0



Les numéros de modèle et de série du produit sont situés à l'arrière et sur l'un de ses côtés. Inscrivez-les ci-dessous au cas où vous auriez besoin d'un service d'entretien ou de réparation.

Modèle

Numéro de série



MANUAL DEL USUARIO

Soporte

Lea atentamente este manual antes de poner en funcionamiento el equipo y consérvelo para usar en futuras consultas.

AM-ST23BK

AM-ST23BM

www.lg.com

Copyright © 2023 LG Electronics Inc. Todos los derechos reservados.

* Es posible que la imagen que se muestra sea diferente de su producto.

Montaje Y Preparación

Instrucciones de seguridad



Este símbolo tiene como fin alertar al usuario sobre la presencia de instrucciones importantes de funcionamiento y mantenimiento (servicio) en la documentación que se incluye con el aparato.

Lea estas precauciones de seguridad atentamente antes de utilizar el producto.



- Se necesitan al menos dos personas para levantar o mover el producto debido a su peso.
 - El producto podría caerse y causar su malfuncionamiento o lesiones.
- No deje que los niños se trepen ni se cuelguen de él.
 - El producto podría caerse y causar lesiones o incluso la muerte.
- No instale el producto en un lugar inestable o con vibraciones, ni donde no quede apoyado firmemente, como un estante inestable o una superficie inclinada.
 - El producto podría caerse o darse vuelta y causar lesiones o su malfuncionamiento.
- Coloque el producto en una superficie plana y firme.
 - El producto podría caerse y causar lesiones.
- Cuando se traslade o manipule el producto con el soporte ensamblado, tenga cuidado de no dañar la parte externa del producto.
- En caso de que queden manchas o marcas de los dedos sobre la superficie, limpie con un paño cuidadosamente.
 - Al quitar una mancha, no aplique demasiada presión. Si limpia aplicando demasiada presión podría rayar o decolorar el producto.

ACCESORIOS

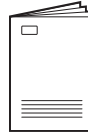

AM-ST23BK

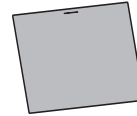
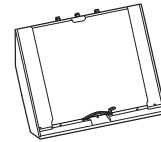
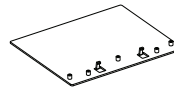

x 9
(M4 x L16)

AM-ST23BM

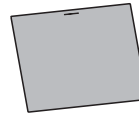
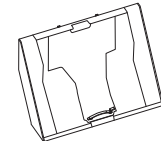
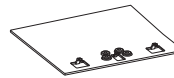

x 8
(M4 x L20)

Cómo ensamblar el soporte



- Cuando ensamble el soporte, coloque el producto sobre una mesa o una superficie plana con la pantalla apuntando hacia abajo. Primero, coloque un paño suave y acolchado sobre la superficie y, luego, ubique el producto sobre este para evitar que se dañe la pantalla.
- Cuando ensamble el soporte, verifique que los tornillos estén bien ajustados (de lo contrario, el producto puede inclinarse hacia delante después de instalarse). Trate de no ajustar demasiado los tornillos porque podría desgastarse la tuerca y, por ende, salirse los tornillos.
- Al ensamblar el producto, no aplique sustancias extrañas (como aceite, lubricante, etc.) sobre los tornillos.
 - Podría causar daños al producto.
- Antes de instalar el soporte de pared, desmonte el soporte en función del método de montaje en orden contrario.



AM-ST23BK

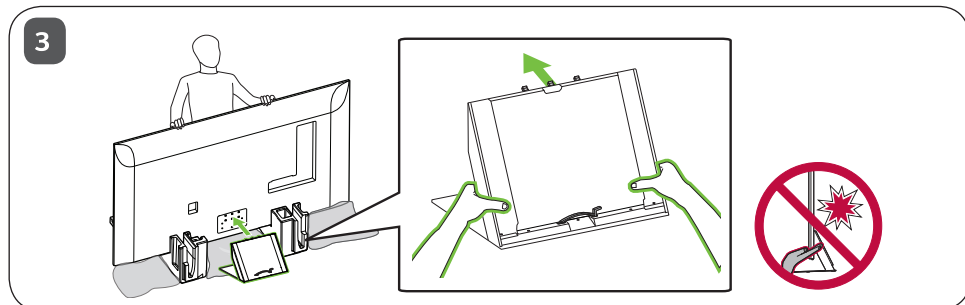
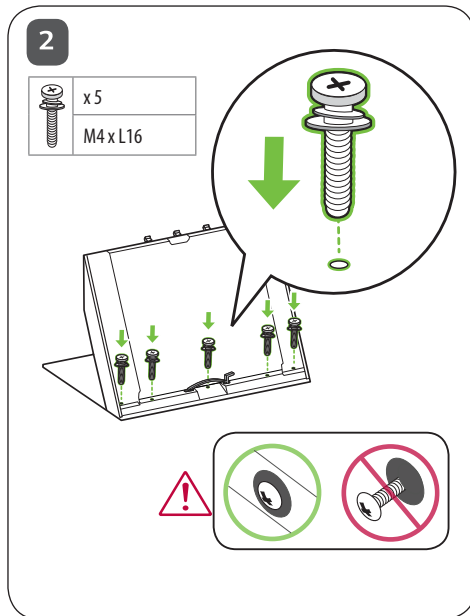
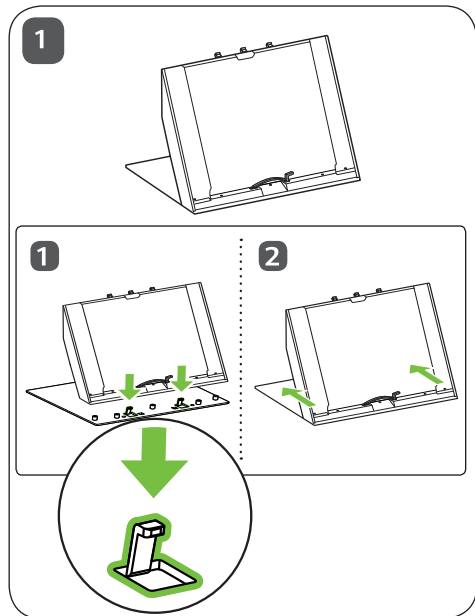

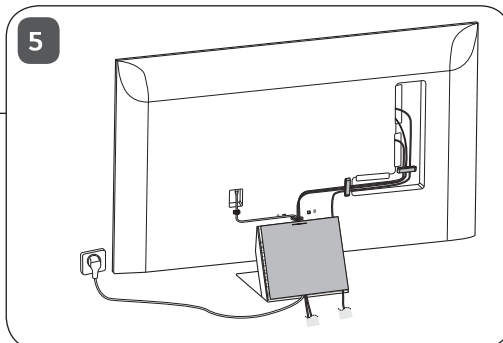
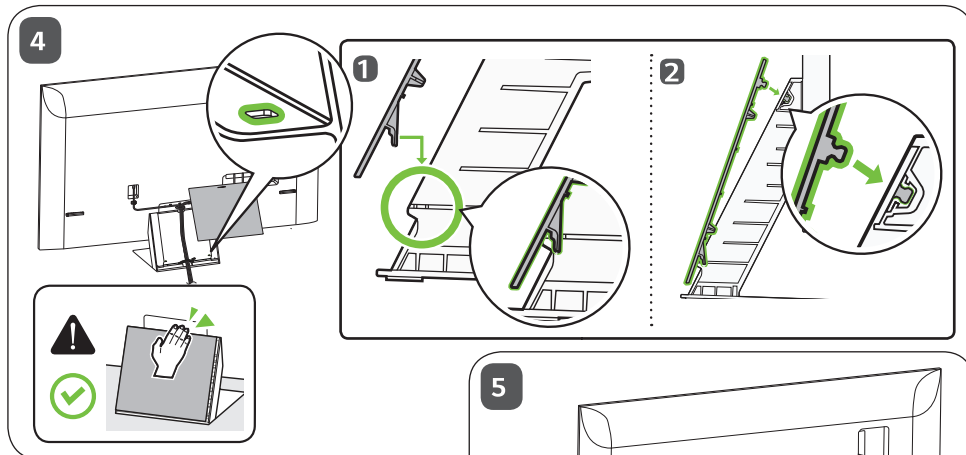
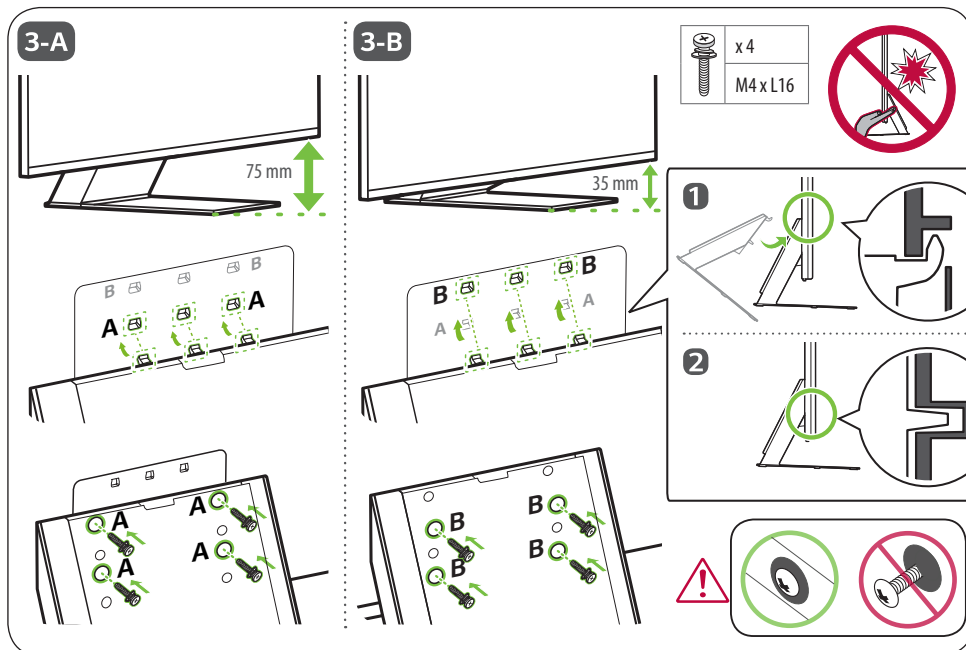



AM-ST23BM

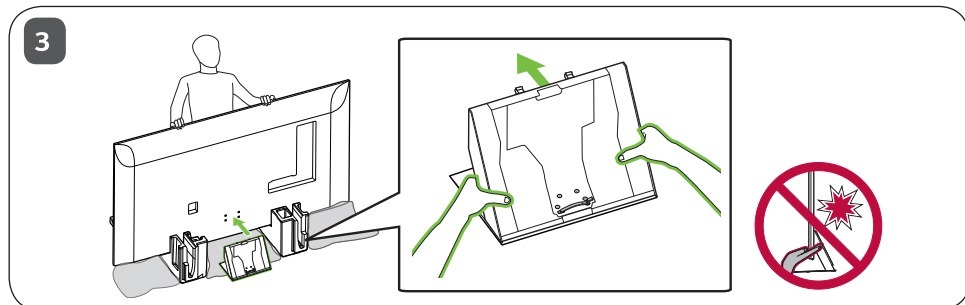
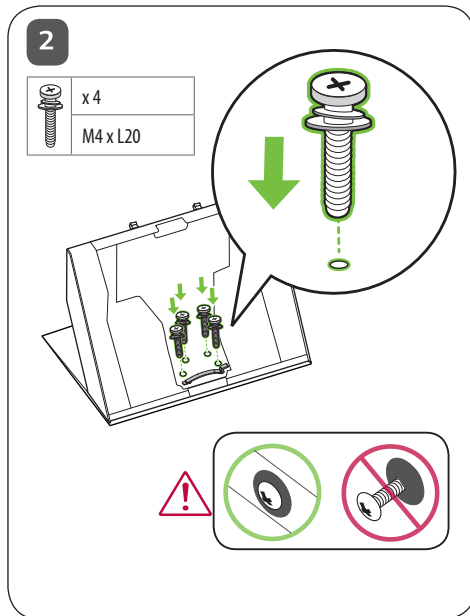
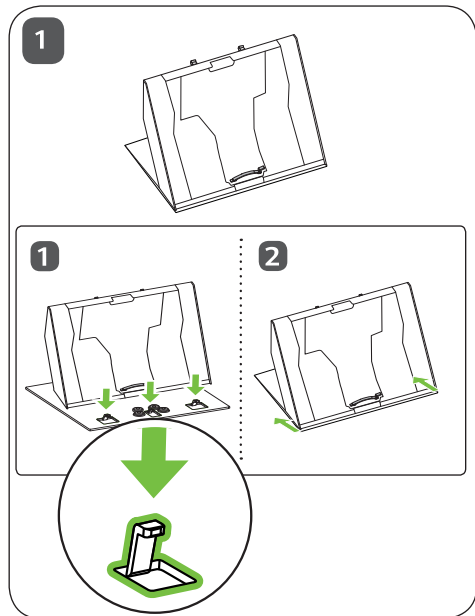

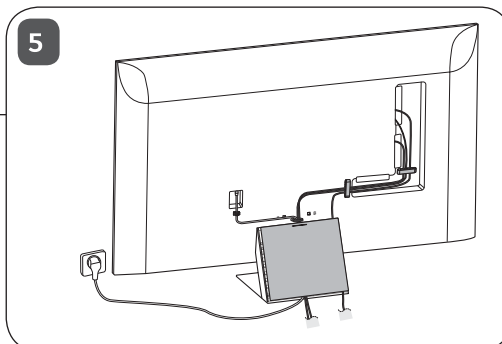
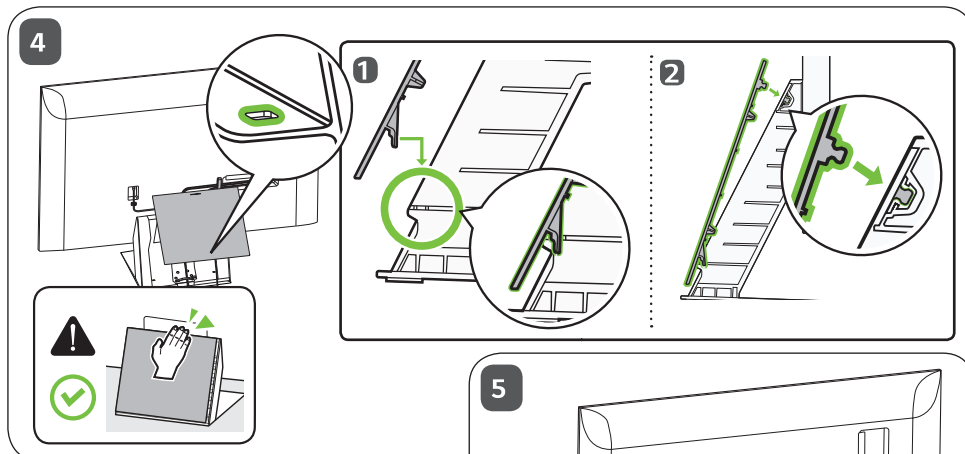
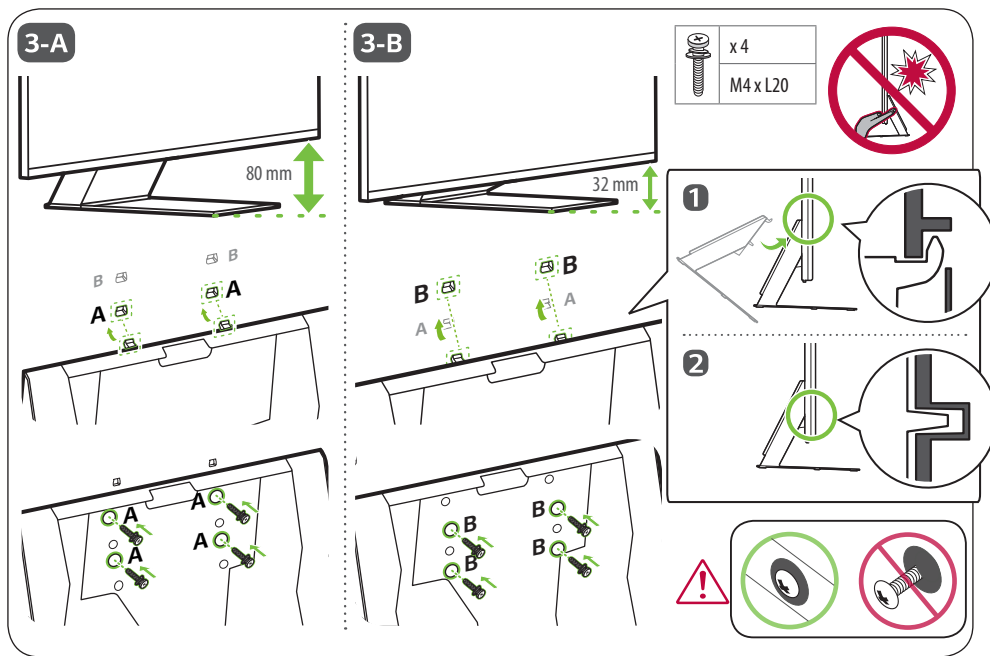

Montar sobre una mesa

Levante el televisor y déjelo en posición vertical sobre la mesa.

Deje un espacio mínimo de 10 cm entre el televisor y la pared para asegurar una ventilación adecuada.

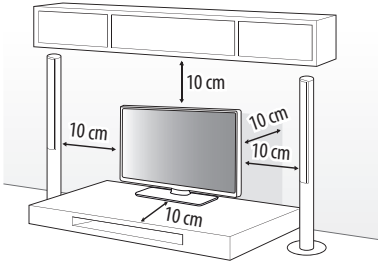

Conecte el cable de alimentación al tomacorriente de la pared.



- No aplique sustancias extrañas (aceites, lubricantes, etc.) a las piezas de los tornillos para el montaje del producto. (Se podría dañar el producto.)
- Si instala la televisión en un soporte, debe tomar medidas para evitar que el producto se vuelque. De lo contrario, el producto puede caerse y provocar lesiones.
- No use ningún producto no autorizado para garantizar la seguridad y la vida útil del producto.
- La garantía del fabricante no cubre daños o lesiones que pueden producirse al utilizar elementos no aprobados.
- Al montar el soporte, asegúrese de que todos los tornillos proporcionados estén colocados. Si los tornillos no están del todo ajustados, el producto puede inclinarse o caerse y producir daños. Ajustar los tornillos con demasiada fuerza puede hacer que se salgan por la abrasión de la junta roscada.
- Utilice solamente el soporte de pared autorizado y la ménsula de fijación específica para productos LG.
 - De acuerdo con la Ley de Protección al Consumidor, LG Electronics no asumirá responsabilidad por el malfuncionamiento del producto, daños materiales o lesiones causados por el uso de productos no autorizados por LG Electronics.

Fijar el televisor a la pared

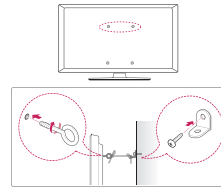

Inserte y ajuste los cáncamos del televisor en su parte posterior.

En caso de que haya tornillos insertados, primero retírelos.

Utilice los tornillos para colocar los soportes correspondientes en la pared.

Haga coincidir la ubicación del soporte de pared y los cáncamos de la parte posterior de la televisión.

Conecte los cáncamos y los soportes de pared con una amarra resistente y ajústelos con firmeza. Asegúrese de mantener la amarra en posición horizontal a la superficie plana.

Utilice una plataforma o un armario que sea lo suficientemente fuerte y grande para sostener el televisor de manera segura.

No se proporcionan soportes, tornillos ni amarras. Puede solicitar otros accesorios a través de su distribuidor local.

Ajuste el ángulo del TV para una mejor visibilidad

Rote el aparato 20 grados hacia la izquierda o la derecha y ajuste el ángulo del televisor según su preferencia.

Especificaciones

AM-ST23BK		
Modelo		65UM767H*
Ancho x Profundidad x Altura	(mm)	340 x 285 x 247
Peso	(kg)	4,0

AM-ST23BM		
Modelo		75UM767H*
Ancho x Profundidad x Altura	(mm)	380 x 370 x 282
Peso	(kg)	8,2



Los números de modelo y de serie del producto se encuentran ubicados en su parte posterior. Regístrelos en el siguiente espacio por si alguna vez necesita recurrir al servicio técnico.

Modelo

N.º de serie



РУКОВОДСТВО ПОЛЬЗОВАТЕЛЯ

Подставка

Перед началом эксплуатации устройства внимательно прочтите настоящее руководство и сохраните его для будущего использования.

AM-ST23BK

AM-ST23BM

www.lg.com

Авторское право © LG Electronics Inc., 2023. Все права защищены.

* Изображение может отличаться от вашего устройства.

Правила по технике безопасности

 Этот символ предупреждает пользователя о важных инструкциях по эксплуатации и обслуживанию, указанных в документации, которая прилагается к устройству.

Прежде чем пользоваться устройством, внимательно прочтите данные инструкции по технике безопасности.

- 
 - Для подъема или перемещения устройства требуется как минимум два человека из-за большого веса устройства.
 - Устройство может упасть. Это может привести к неправильной работе устройства или травмированию.
 - Не разрешайте детям хвататься за устройство или забираться на него.
 - Устройство может упасть и стать причиной травм или даже летального исхода.
 - Не устанавливайте устройство в неустойчивых и вибрирующих местах или в местах, где устройство ненадежно закреплено, например на шатких полках и наклонных поверхностях.
 - Устройство может упасть или опрокинуться. Это может привести к травмированию или неправильной работе устройства.
 - Устанавливайте устройство на ровной и устойчивой поверхности.
 - Изделие может упасть и стать причиной травмы.
 - При перемещении или использовании устройства с прикрепленной подставкой соблюдайте осторожность, чтобы не повредить поверхность устройства.
 - Если на поверхности образовались пятна или отпечатки пальцев, аккуратно вытрите их.
 - Не удаляйте пятна с чрезмерным усилием. Это может привести к появлению на устройстве царапин или его выцветанию.

Сборка и подготовка к работе

АКСЕССУАРЫ

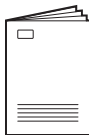

AM-ST23BK

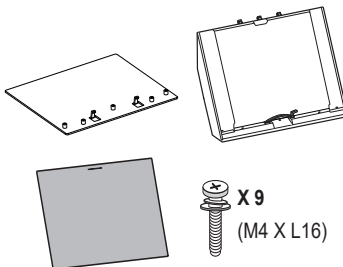

AM-ST23BM

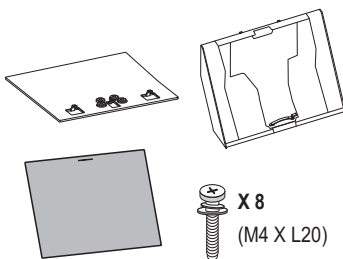

Установка подставки



- Для установки подставки положите устройство экраном вниз на стол или ровный пол. Сначала накройте поверхность мягкой и ворсистой тканью, а затем положите на нее устройство, чтобы не повредить экран.
- При установке подставки обязательно полностью затягивайте винты. (Если они затянуты не полностью, после установки устройство может наклониться вперед.) Не затягивайте винты с чрезмерным усилием, иначе винтовые соединения могут износиться, и винты отсоединятся.
- При сборке устройства не наносите на винты посторонние вещества (масло, смазочные материалы и т.д.).
 - Устройство может повредиться.
- Перед установкой кронштейна для настенного крепления снимите подставку, выполнив действия по ее установке в обратном порядке.



AM-ST23BK

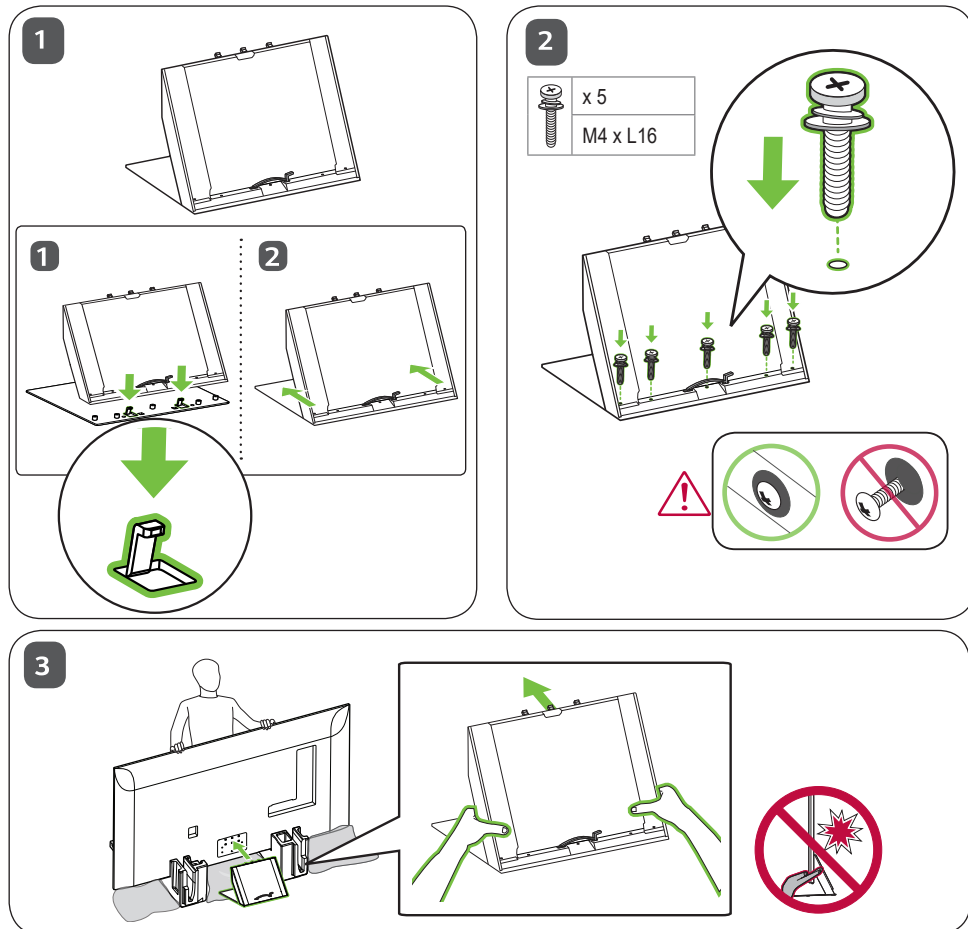

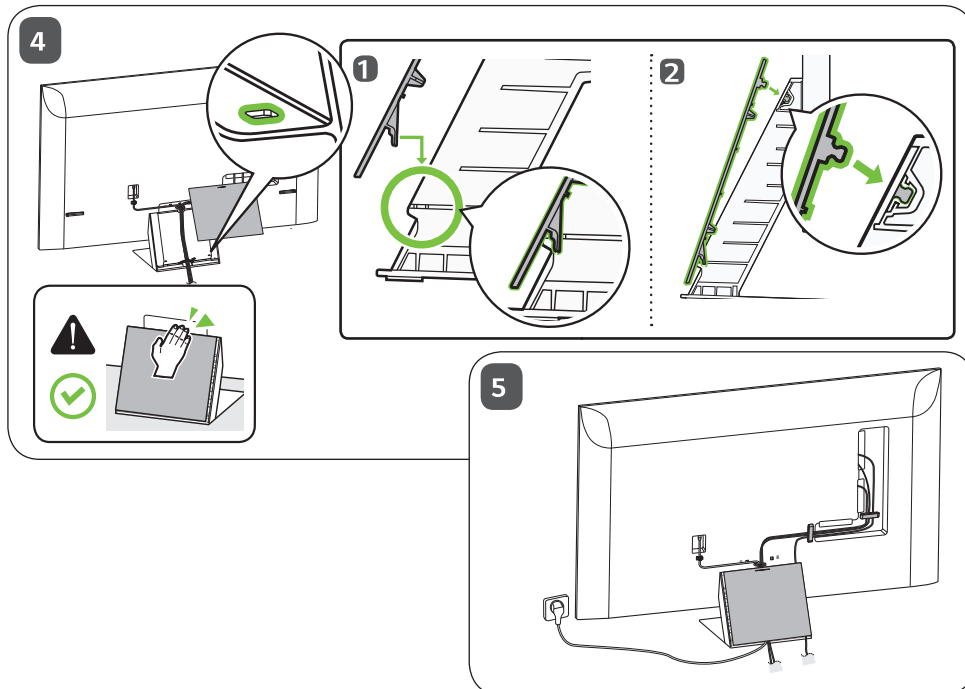
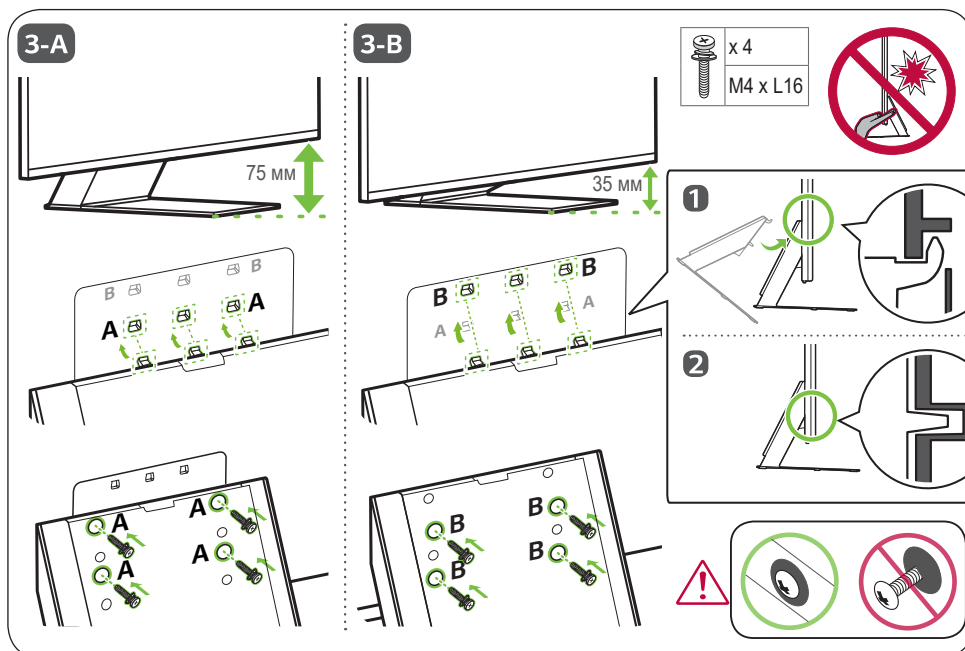



AM-ST23BM

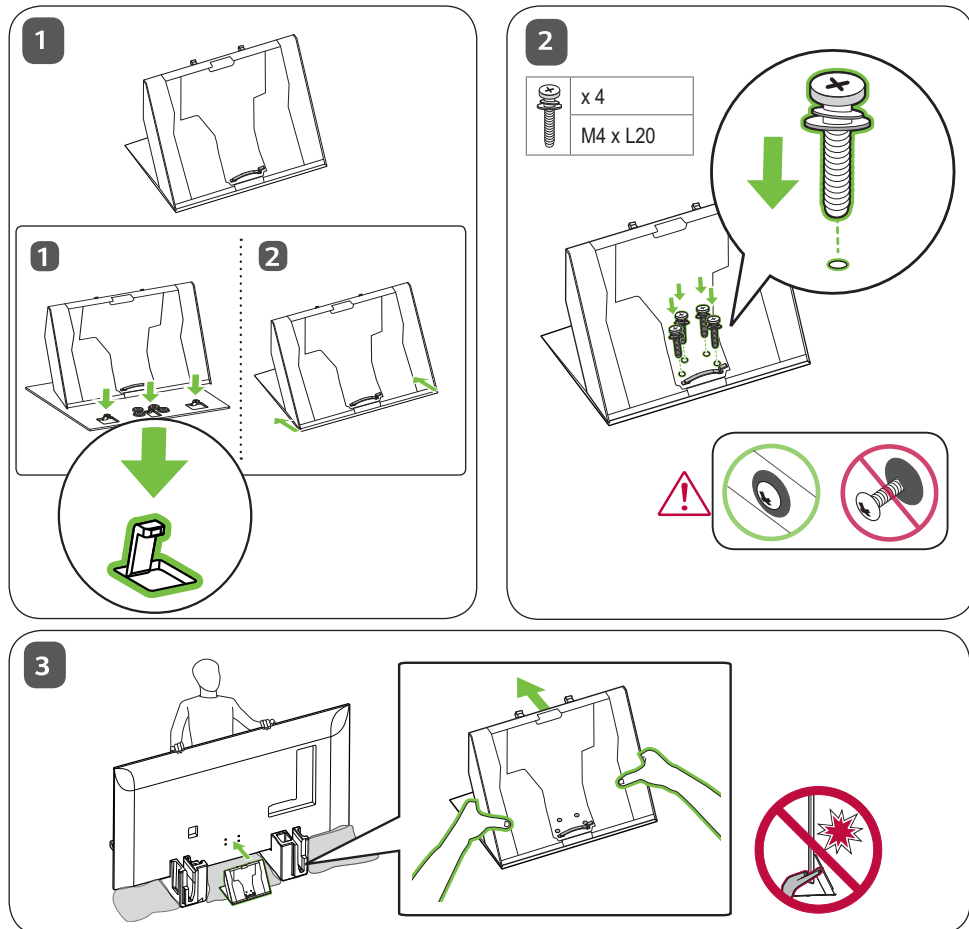

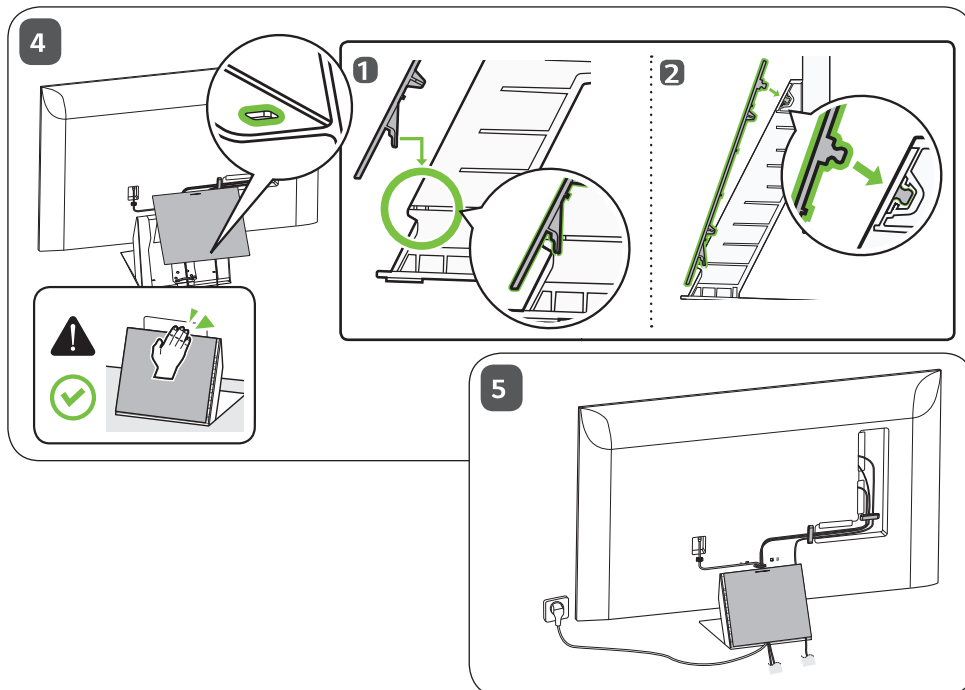
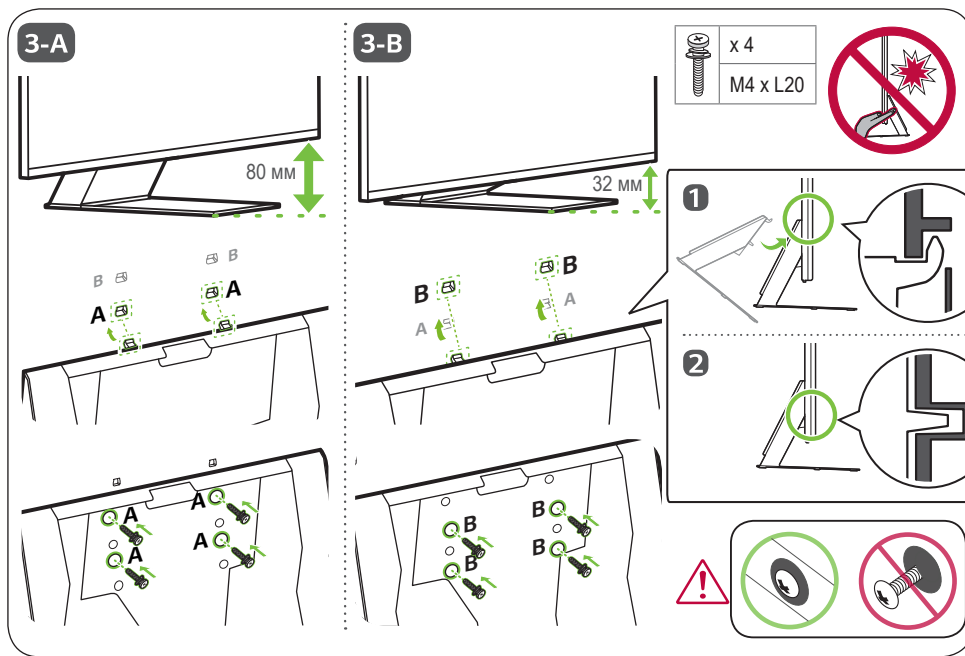

Установка на столе

Поднимите и вертикально установите телевизор на столе.

Оставьте зазор минимум 10 см от стены для достаточной вентиляции.

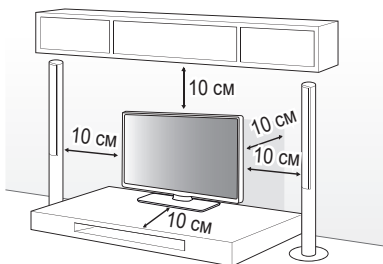

Подключите кабель питания к розетке.



- Не наносите посторонние вещества (масла, смазочные вещества и т. п.) на поверхность винта при сборке устройства. (Это может привести к повреждению устройства).
 - При установке телевизора на подставку нужно предпринять меры по предотвращению его опрокидывания. При несоблюдении указанных мер предосторожности устройство может упасть, что может привести к травмам.
 - Для обеспечения безопасности и увеличения продолжительности срока службы устройства, не используйте детали, не одобренные изготовителем.
 - Какие-либо повреждения или ущерб, вызванные использованием деталей, не одобренных производителем, не являются гарантийным случаем.
 - При сборке подставки убедитесь, что все входящие в комплект винты закреплены. Если винты затянуты не полностью, устройство может наклониться или перевернуться, что приведет к его повреждению. Затягивание винтов с чрезмерным усилием может привести к их отсоединению из-за износа винтовых соединений.
 - Используйте только одобренные подставку и кронштейн для настенного крепления, специально предназначенные для устройств LG.
- Согласно закону о защите потребителей, компания LG Electronics не несет ответственности за неисправности, материальный ущерб или травмы, вызванные использованием устройств, не одобренных компанией LG Electronics.

Закрепление телевизора к стене

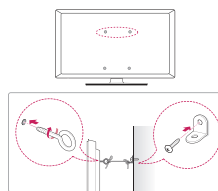

Вставьте и затяните болты с ушками или болты кронштейнов ТВ на задней панели телевизора.

Если в местах для болтов с ушками уже установлены другие болты, то сначала выкрутите их.

Закрепите кронштейны на стене с помощью болтов. Совместите кронштейн и болты с ушками на задней панели телевизора.

Крепким шнуром надежно привяжите болты с ушками к кронштейнам. Убедитесь в том, что шнур расположен горизонтально.

Используемая для крепления поверхность должна быть достаточно устойчивой и прочной.

Кронштейны, винты и шнуры не входят в комплект поставки. Дополнительные аксессуары можно приобрести у местного дилера.

Регулировка угла обзора телевизора

Поверните телевизор на 20 градусов влево или вправо, чтобы улучшить видимость с места просмотра.

Технические характеристики

AM-ST23BK		
Модель		65UM767H*
Ширина x Глубина x Высота	(мм)	340 x 285 x 247
Вес	(кг)	4,0

AM-ST23BM		
Модель		75UM767H*
Ширина x Глубина x Высота	(мм)	380 x 370 x 282
Вес	(кг)	8,2



Модель и серийный номер устройства
указаны на задней панели устройства.
Запишите их ниже на случай, если
потребуется техническое обслуживание.

Модель

Серийный номер



FOYDALANISH BO'YICHA QO'LLANMA

Taglik

Iltilimos, jihozingizdan foydalanishdan avval ushbu qo'llanmani diqqat bilan o'qib chiqing va undan keyinchalik foydalanish uchun saqlab qo'ying.

AM-ST23BK

AM-ST23BM

www.lg.com

Mualliflik huquqi © 2023 LG Electronics Inc. Barcha huquqlar himoyalangan.

* Ko'rsatilgan tasvir mahsulotingizdan farqlanishi mumkin.

Yig'ish va tayyorlash

Xavfsizlik texnikasi ko'rsatmalari



Ushbu belgi moslama bilan birga kelgan qo'llanma ichida muhim qo'llash va ta'mirlash (xizmat ko'rsatish) ko'rsatmalar borligi haqida foydalanuvchini ogohlantiradi.

Ilтимos, mahsulotdan foydalanishdan avval ushbu xavfsizlik ehtiyoj choralarini diqqat bilan o'qib chiqing.



- Mahsulotni ko'targanda yoki ko'chirganda mahsulotning og'irligi sababli kamida ikki kishi talab qilinadi.
 - Mahsulot tushib ketishi mumkin, bu buzilish yoki shikastlanishga olib kelishi mumkin.
- Bolalarning mahsulotga osilishi yoki tirmashishiga ruxsat bermang.
 - Mahsulot tushib ketishi mumkin, bu shikastlanish yoki hatto o'limga olib kelishi mumkin.
- Mahsulotni mustahkam bo'lmagan yoki tebranadigan yoki qimirlaydigan mahsulotni umuman qo'yib bo'lmaydigan shkaf yoki egilgan joy kabi joylarga o'rnatmang.
 - Mahsulot tushib ketishi yoki ag'darilishi mumkin, bu shikastlanish yoki buzilishga olib kelishi mumkin.
- Mahsulotni tekis va qattiq polga o'rnatning.
 - Mahsulot tushib ketishi va shikastlanishga olib kelishi mumkin.
- Taglik bilan yig'ilgan mahsulotni boshqa joyga ko'chirishda yoki u bilan ishlaganda, mahsulotning tashqi qismiga zarar yetkazishdan ehtiyot bo'ling.
- Yuzada dog' yoki barmoq izi qolsa, uni ehtiyotkorlik bilan arting.
 - Dog'ni olib tashlashda ortiqcha kuch ishlatmang. Ortiqcha kuch bilan artish mahsulotning tirmalishiga yoki rangsizlanishiga olib kelishi mumkin.

Anjomlar



AM-ST23BK

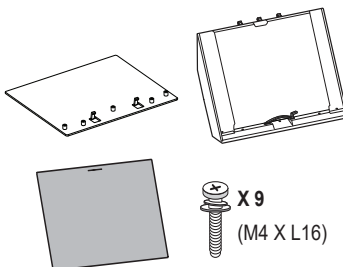

AM-ST23BM

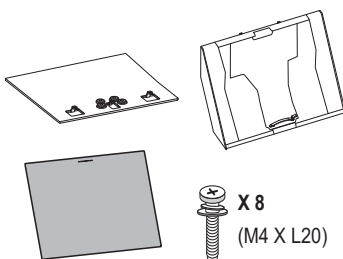

Taglikni yig'ish bo'yicha ko'rsatmalar



- Taglikni yig'ishda mahsulotni ekrani pastga qaragan holatda stolga yoki tekis polga joylashtiring. Bunda, avval yumshoq va tukli mato yozing, keyin ekranga zarar bermaslik uchun mahsulotni uning ustiga qo'ying.
- Taglikni yig'ayotganda vintlar to'liq qotirilganligiga ishonch hosil qiling. (Agar ular to'liq qotirilmagan bo'lsa, mahsulot o'rnatilganidan keyin oldinga egilishi mumkin.) Vintlarni ortiqcha kuch bilan qotirishdan saqlaning, aks holda, vintlarning qo'shilgan qismi yeyilishi mumkin va vintlar chiqib ketishi mumkin.
- Mahsulotni yig'ishda vintlarda begona moddalarni (moy, lubrikantlar va boshqalarni) ishlatmang.
 - U mahsulotga zarar yetkazishi mumkin.
- Devorga o'rnatgich tutqichini o'rnatishdan avval, taglikni yig'ish usuliga teskari tartibda amal qilgan holda Stendni qismlarga ajrating.



AM-ST23BK

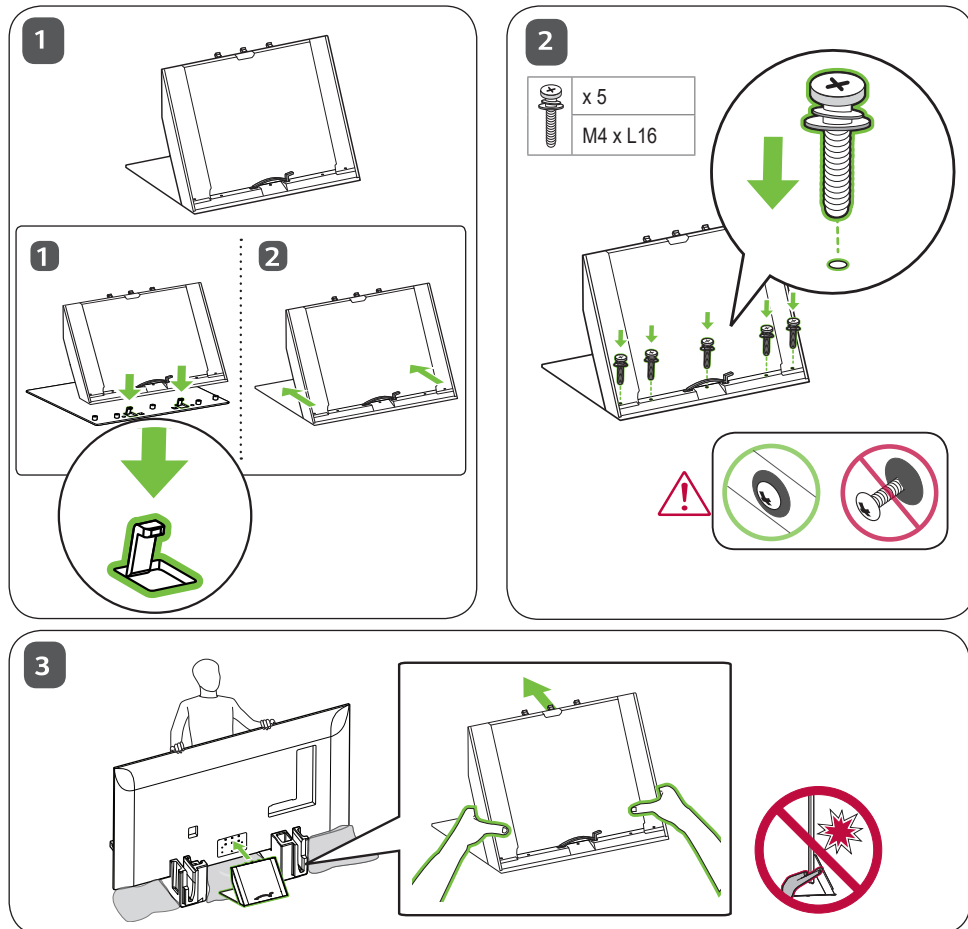

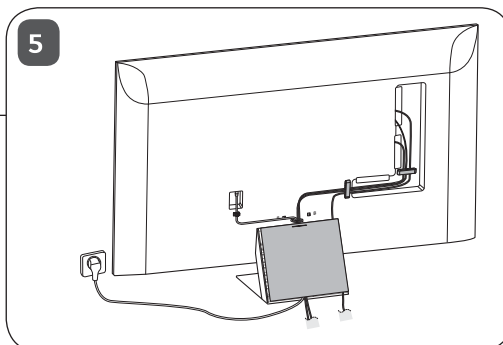
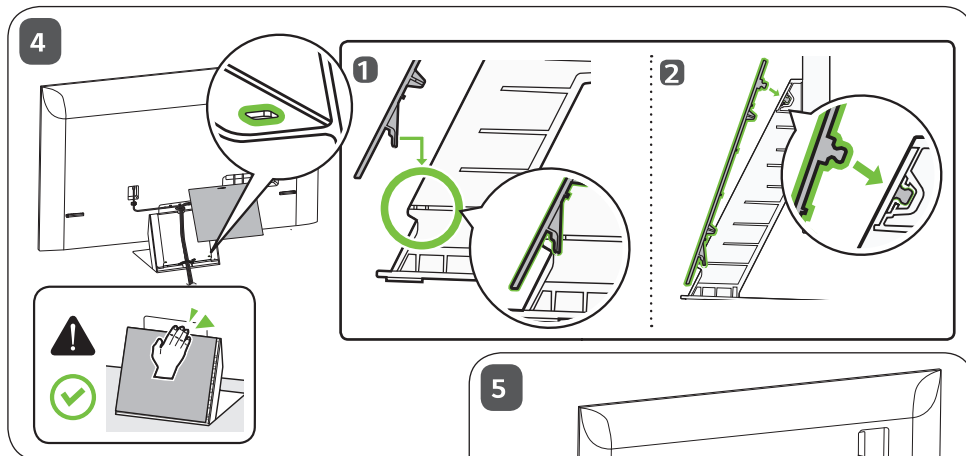
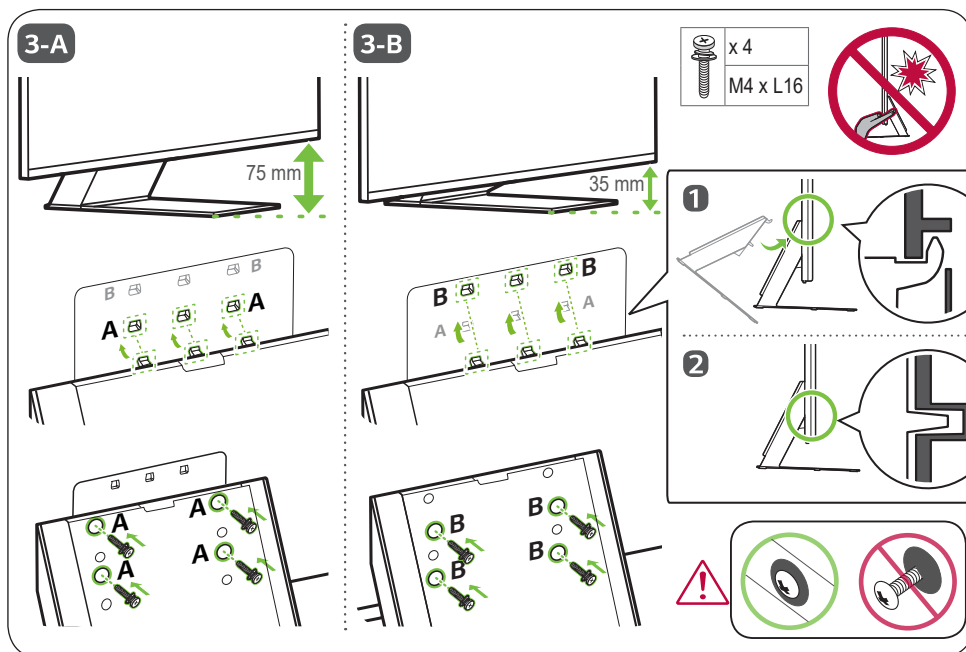



AM-ST23BM

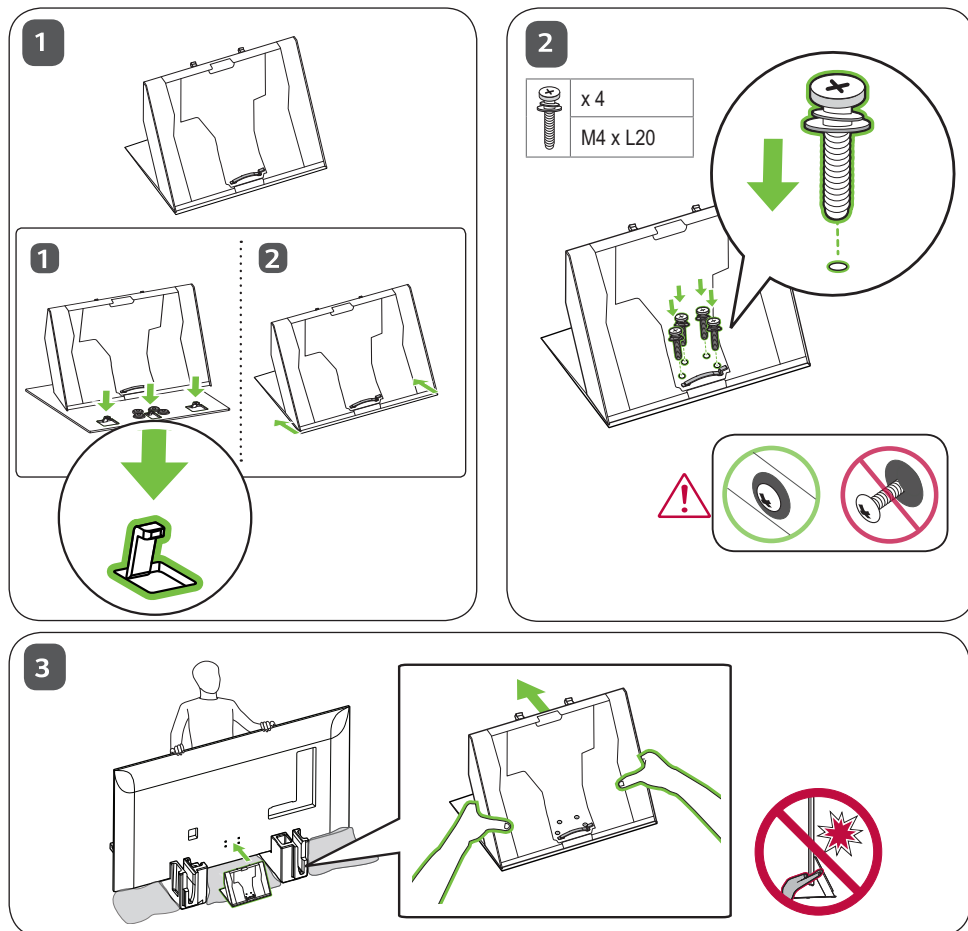

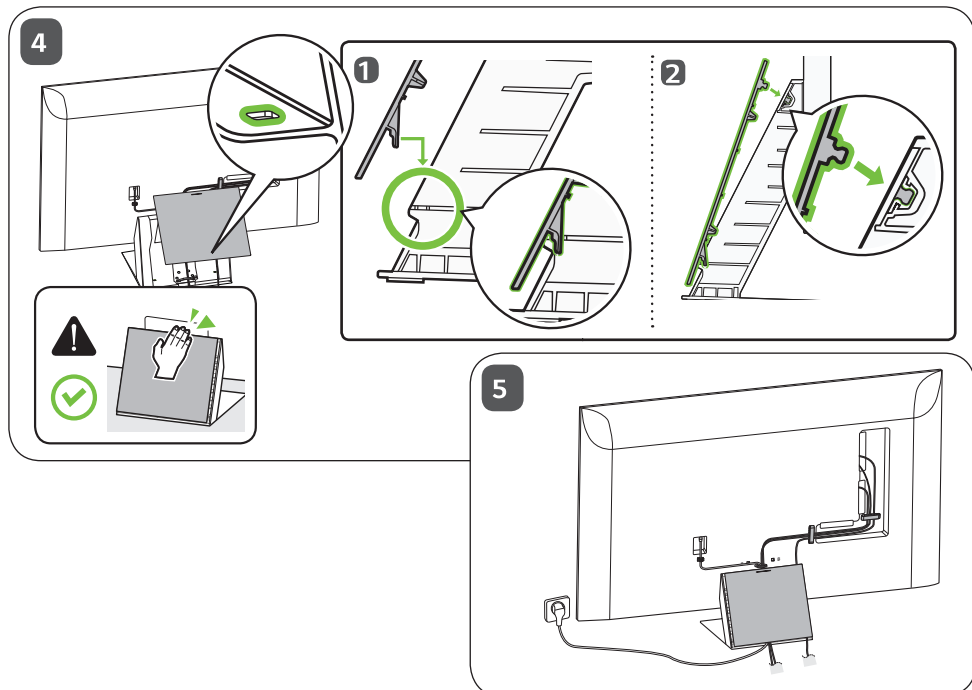
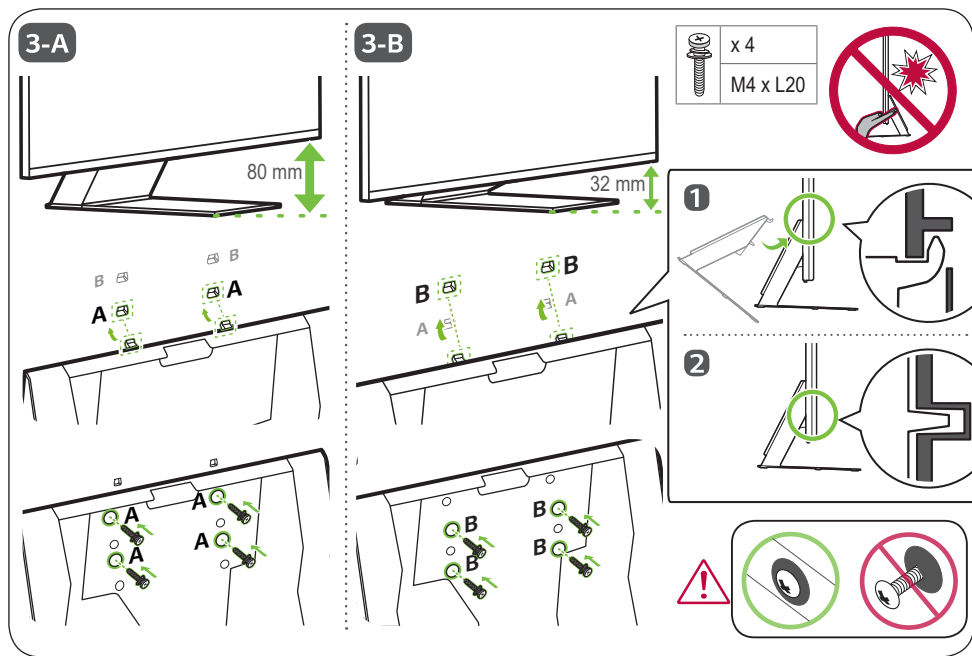

Stol ustiga o'rnatish

Televizorni ko'taring va uni vertikal holatga keltirgan holda stol ustiga qo'ying.

Yetarlicha havo aylanib turishi uchun devor bilan televizor orasida (eng kamida) 10 sm masofa qoldiring.

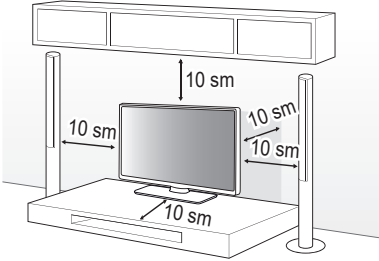

Quvvat manbai shnurini rozetkaga ulang.



- Mahsulotni yig'ish paytida burama mix qismlariga begona moddalarni (moylar, moylash materiallari, va hokazolar) qo'llamang. (Bunday qilish mahsulotga shikast yetkazishi mumkin.)
- Agar siz televizorni tayanchga o'rnatmoqchi bo'lsangiz, mahsulotning ag'darilib ketishining oldini olish bo'yicha choralar ko'rishingiz kerak bo'ladi. Aks holda, televizor tushib ketishi, bu esa shaxsiy zarar xavfiga olib kelishi mumkin.
- Xavfsizlik va mahsulotning xizmat ko'rsatish davomiyligini kafolatlash uchun ruxsatnomaga ega bo'lmagan buyumlardan foydalanmang.
- Ruxsat berilmagan buyumlardan foydalanish orqali yetkazilgan har qanday zarar yoki shikastlanishlar ishlab chiqaruvchi kafolati orqali qoplanmaydi.
- Taglikni yig'ayotganda berilgan vintlarning barchasi biriktirilishi kerak. Agar vintlar to'liq qotirilmasa, mahsulot egilishi yoki qulab tushishi, natijada unga shikast yetishi mumkin. Vintlarni ortiqcha kuch bilan qotirib yuborish rezbali birikmaning yeyilishi tufayli uning ishdan chiqishiga olib kelishi mumkin.
- Faqat maxsus LG mahsulotlari uchun ishlab chiqarilgan ruxsat berilgan taglik va devorga mahkamlanadigan tayanchdan foydalaning.
 - Iste'molchilar huquqlarini himoya qilish to'g'risidagi qonunga binoan LG Electronics kompaniyasi LG Electronics tomonidan ruxsat berilmagan mahsulotlardan foydalanish natijasida kelib chiqadigan har qanday nosozlik, moddiy zarar yoki shikastlanish uchun javobgar bo'lmaydi.

Televizorni devorga mahkamlash

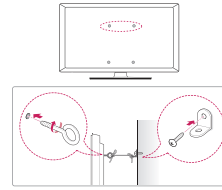

Teshikli boltlar yoki devorga mahkamlanadigan tayanch va boltlarni televizorning orqa paneliga kiriting va tortib mahkamlang.

Agar teshikli boltlar o'rnida boltlar o'rnatilgan bo'lsa, ularni olib tashlang.

Tayanchlarni boltlar yordamida devorga o'rning. Tayanch va televizor orqa panelidagi teshikli boltlarning joylashuv o'rinlarini moslashtiring.

Teshikli boltlar va tayanchlarni mustahkam bog'lagich bilan ulang. Bog'lagich tekis sirtida gorizontal holatda bo'lishiga ishonch hosil qiling.

Televizor mahkam turishi uchun yetarli darajada mustahkam va katta platforma yoki shkafdan foydalaning.

Tayanch moslamalar, boltlar va bog'lagichlar mahsulot bilan birga yetkazib berilmaydi. Qo'shimcha quurilmalar uchun mahalliy dileringizga murojaat qiling.

Yaxshi ko'rinishi uchun TV burchagini sozlash

Ekran yaxshi ko'rinishi uchun TV burchagini 20 daraja chap yoki o'ngga aylantirish orqali sozlang.

Texnik xususiyatlar

AM-ST23BK		
Rusum		65UM767H*
Kenglik x Chuqurlik x Balandlik	(mm)	340 x 285 x 247
Vazni	(kg)	4,0

AM-ST23BM		
Rusum		75UM767H*
Kenglik x Chuqurlik x Balandlik	(mm)	380 x 370 x 282
Vazni	(kg)	8,2



Mahsulotning rusumi va seriya raqami
mahsulotning orqa paneli va yon tomonida
ko'rsatilgan. Xizmat ko'rsatish zarur bo'lgan
holatlar uchun ularni quyida yozib qo'ying.

Rusum

Seriya raqami



ПОСІБНИК КОРИСТУВАЧА

Підставка

Уважно прочитайте цей посібник, перш ніж вмикати пристрій, і збережіть посібник для отримання необхідної інформації у майбутньому.

AM-ST23BK

AM-ST23BM

www.lg.com

Copyright © 2023 LG Electronics Inc. Усі права захищено.

* Подане зображення може відрізнятись від дійсного вигляду виробу.

Інструкція з техніки безпеки



Цей символ має на меті попередити користувача про наявність важливих вказівок з експлуатації та обслуговування у документах, які додаються до виробу.

Перед використанням виробу уважно прочитайте ці правила техніки безпеки.



- Через велику вагу виріб мають підняти або переміщувати принаймні дві людини.
- Виріб може впасти й вийти з ладу або спричинити травму.
- Не дозволяйте дітям залазити на виріб чи висісти на ньому.
- Виріб може впасти й спричинити травму або навіть смерть.
- Не розташовуйте виріб на нестійкій поверхні, поверхні, яка гойдається, або там, де він не має надійної підтримки, наприклад на хиткій полиці чи нахиленій поверхні.
- Виріб може впасти чи перекинутися й вийти з ладу або спричинити травму.
- Розташовуйте виріб на рівній стійкій поверхні.
- Виріб може впасти й спричинити травму.
- Переміщувати встановлений на підставку виріб і поводитися з ним треба обережно, щоб не зіпсувати його зовнішній вигляд.
- Якщо на поверхні залишилися плями або відбитки пальців, обережно зітріть їх.
- Під час видалення плям не застосовуйте надмірну силу. Витирання з надмірною силою може стати причиною виникнення подряпин або знебарвлення виробу.

Складання і підготовка

АКСЕСУАРИ

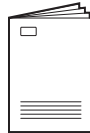

AM-ST23BK

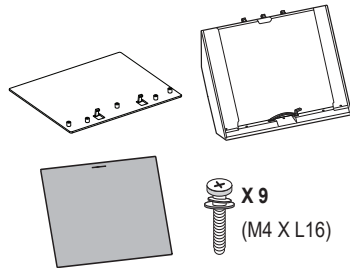

AM-ST23BM

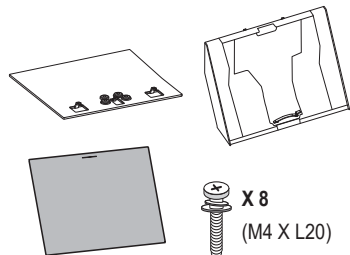

Як прикріпити підставку



- Щоб прикріпити підставку, покладіть виріб на стіл або рівну поверхню екраном униз. Але спершу постеліть у цьому місці м'яку ворсисту тканину, а потім покладіть на неї виріб, щоб не пошкодити екран.
- Прикріплюючи підставку, перевірте, чи повністю затягнуті гвинти. (Якщо вони не повністю затягнуті, виріб може нахилитися вперед після встановлення.) Не затягуйте гвинти з надмірною силою, щоб не зірвати різьбу, інакше гвинти не триматимуться.
- Прикріплюючи підставку, не наносьте на гвинти сторонні речовини (олію, мастило тощо).
 - Це може пошкодити виріб.
- Перш ніж установлювати настінний кронштейн, зніміть підставку, виконавши процедуру прикріплення у зворотному порядку.



AM-ST23BK

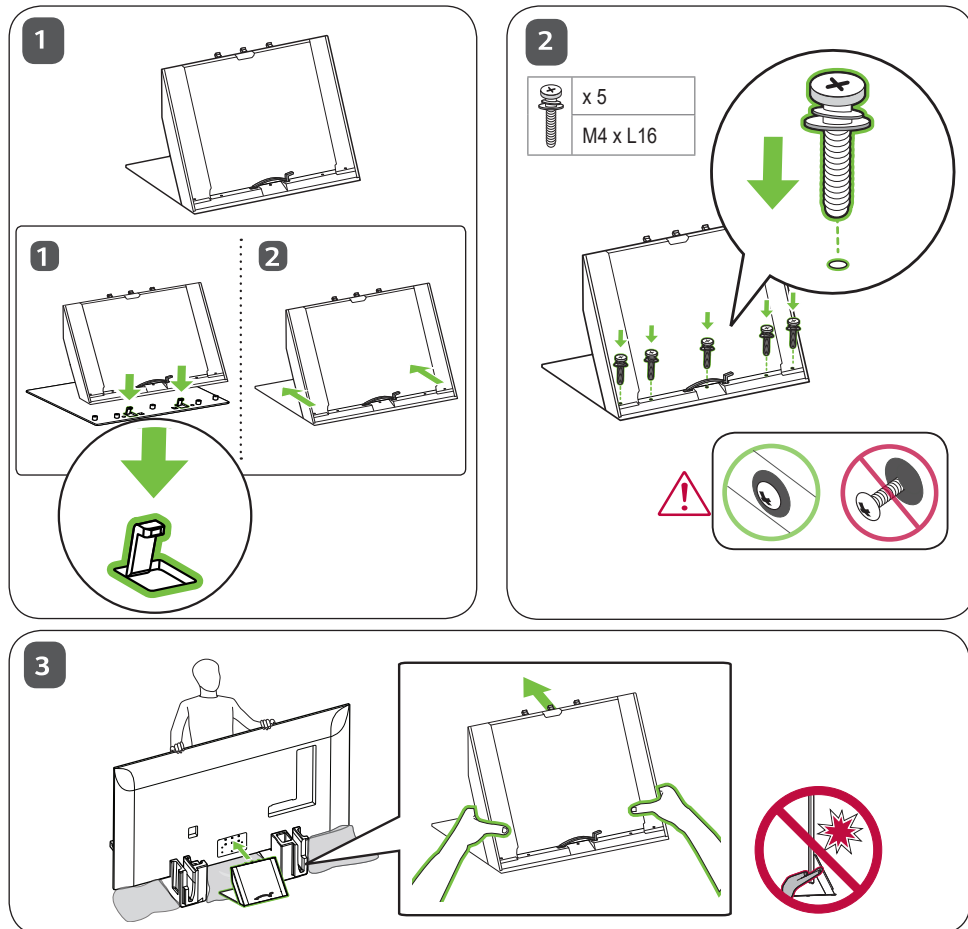

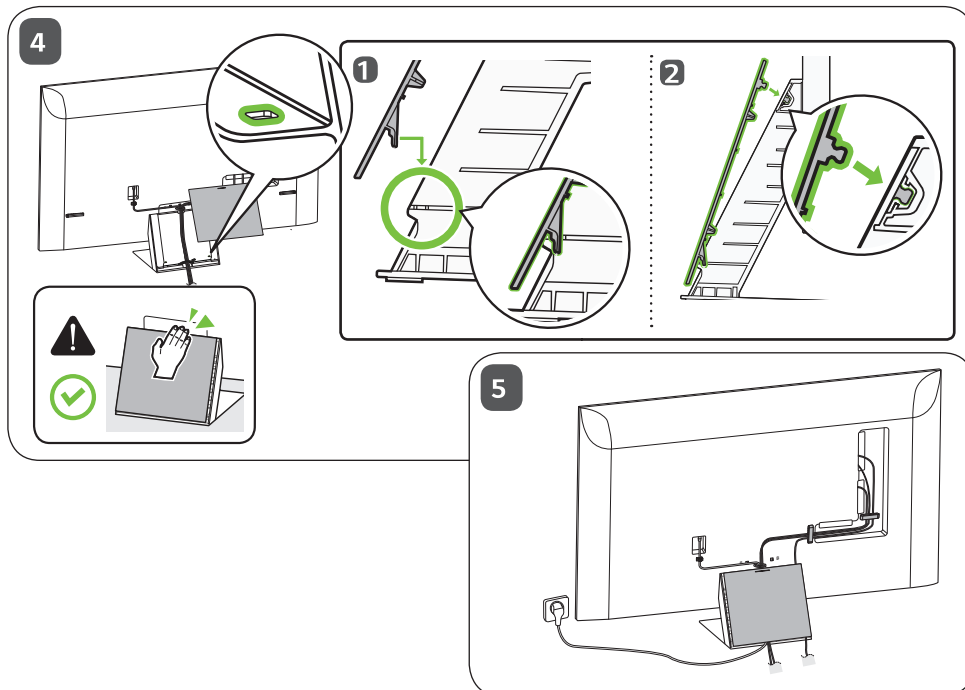
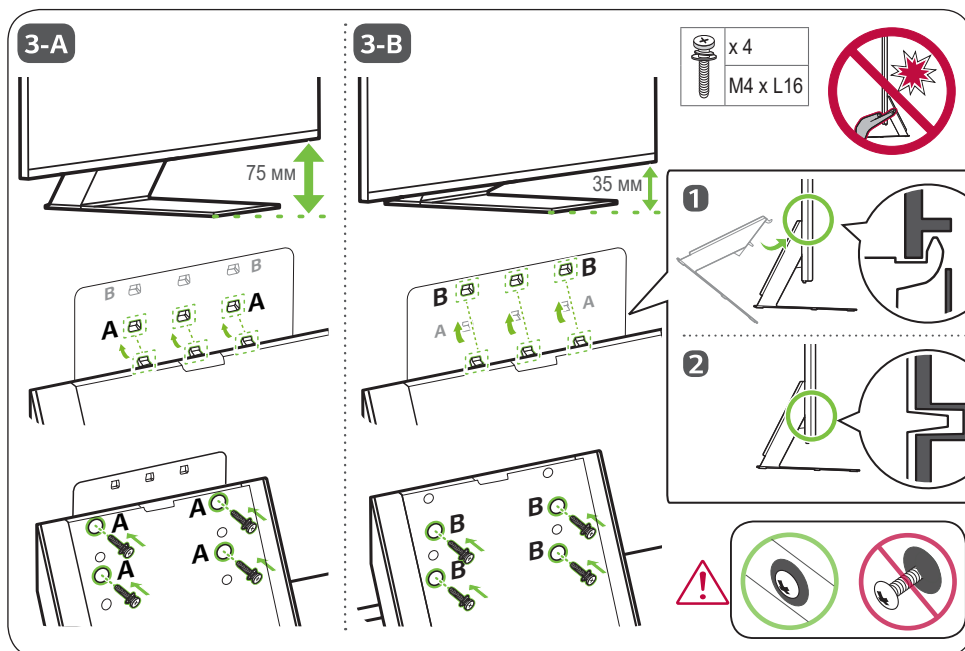



AM-ST23BM

1

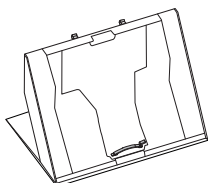

1

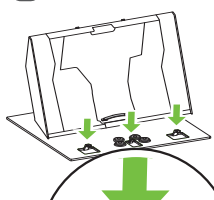

2

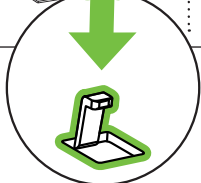
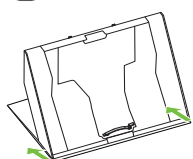

2

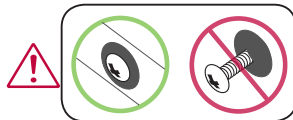
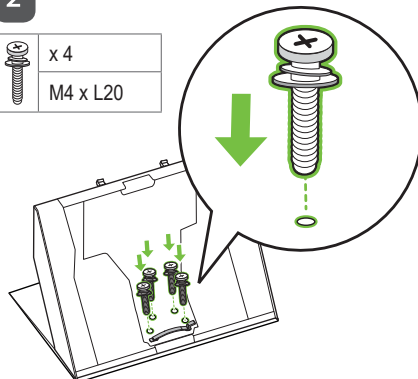
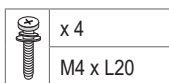

3

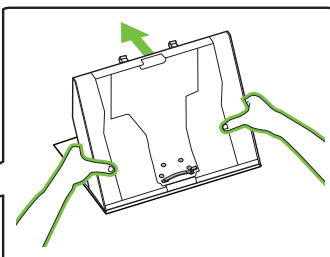
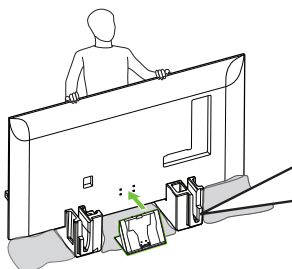

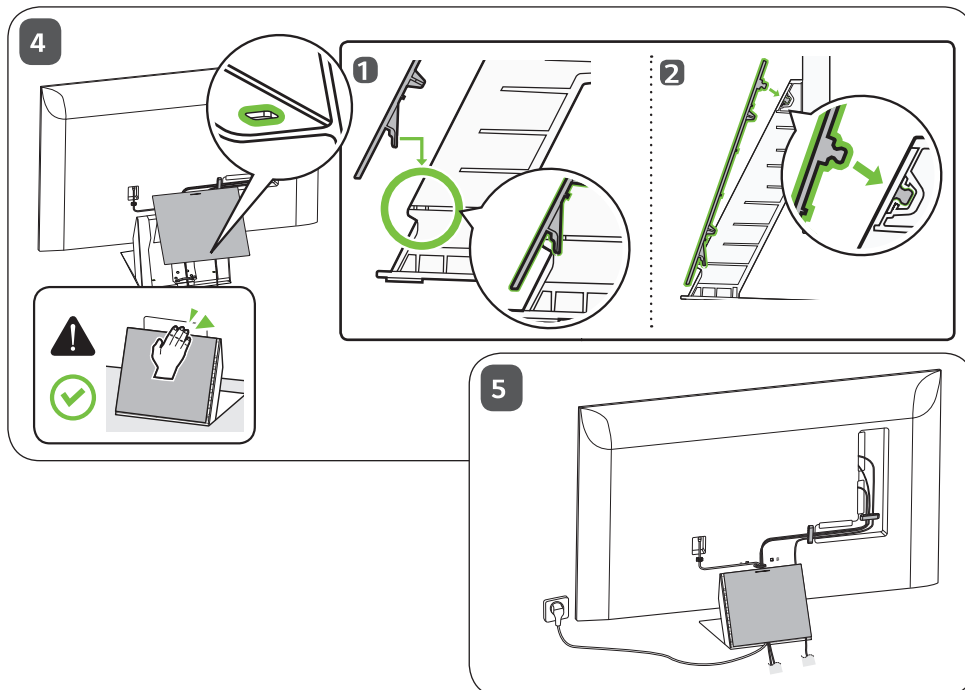
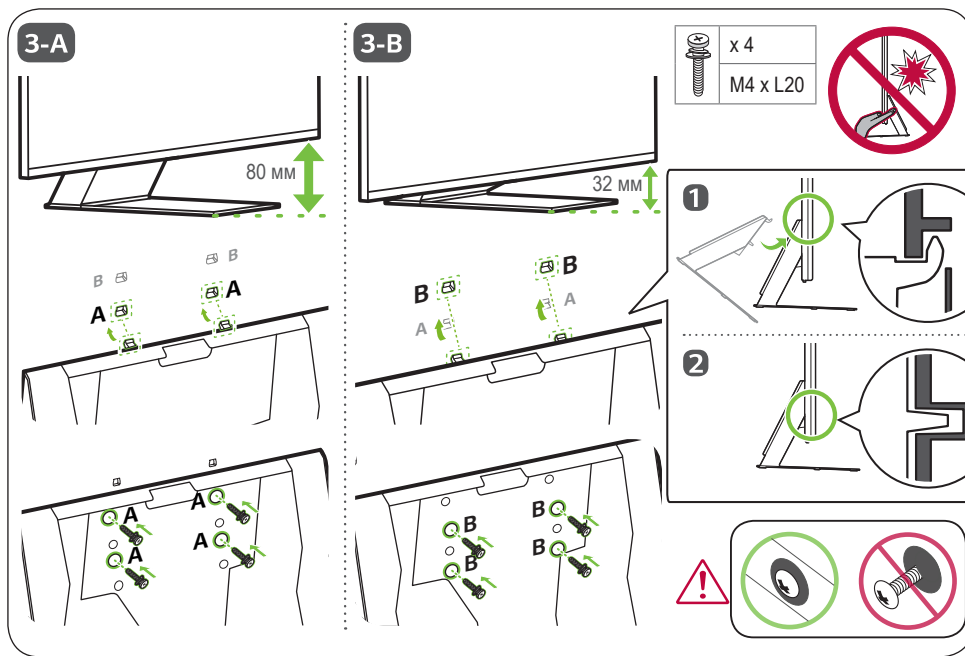

Встановлення на столі

Підніміть телевізор і поставте його вертикально на столі.

Для належної вентиляції відстань від монітора до стіни має становити не менше 10 см.

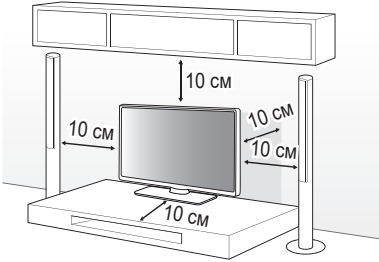

Під'єднайте кабель живлення до розетки.



- Не застосовуйте сторонні речовини (мастила, змазки тощо) до гвинтів, збираючи виріб. (Інакше можна пошкодити виріб.)
- У разі встановлення телевізора на підставку потрібно вжити відповідних заходів, щоб він не впав. Інакше виріб може перевернутися, що може призвести до травм.
- Не використовуйте неліцензійне приладдя для забезпечення безпеки та для продовження терміну використання виробу.
- На будь-які пошкодження або травми, які виникли внаслідок використання неліцензійних компонентів, гарантія не поширюється.
- Збираючи підставку, переконайтеся в тому, що всі необхідні гвинти прикріплені. Якщо гвинти не затягнуто повністю, продукт може перехилитися або перекинутися, спричиняючи пошкодження. Затягнення гвинтів з надмірною силою може призвести до їх випадіння через стирання гвинтових з'єднань.
- Використовуйте лише дозволені підставку й настінний кронштейн, виготовлені спеціально для продукції LG.
 - Відповідно до закону «Про захист прав споживачів» компанія LG Electronics не несе відповідальності за несправності, матеріальні збитки й травми, спричинені використанням виробів, не дозволених компанією LG Electronics.

Кріплення телевізора до стіни

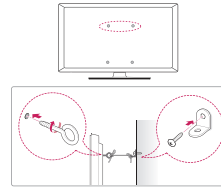

Надійно вкрутіть гвинти з кільцями або звичайні шурупи з кронштейнами позаду телевізора.

Якщо в отвори для гвинтів із кільцями вкручено інші гвинти, вкрутіть їх.

Прикріпіть кронштейни до стіни за допомогою шурупів. Кронштейни мають бути розташовані на стіні приблизно навпроти гвинтів із кільцями на задній панелі телевізора.

За допомогою міцного шнура прив'яжіть гвинти з кільцями до кронштейнів на стіні. Шнур має натягуватися горизонтально, перпендикулярно до стіни.

Ставте телевізор тільки на стійку та міцну підставку або шафку, яка витримає вагу телевізора.

Кронштейни, шурупи та шнури для кріплень не входять до комплекту поставки з ТВ. Якщо ви хочете придбати ці аксесуари, зверніться до локальних постачальників.

Регулювання кута телевізора для зручного перегляду

Щоб вибрати оптимальне положення екрана для перегляду, повертайте телевізор на 20 градусів праворуч або ліворуч.

Технічні характеристики

AM-ST23BK		
Модель		65UM767H*
Ширина x Глибина x Висота	(мм)	340 x 285 x 247
Маса	(кг)	4,0

AM-ST23BM		
Модель		75UM767H*
Ширина x Глибина x Висота	(мм)	380 x 370 x 282
Маса	(кг)	8,2



Модель і серійний номер пристрою вказано на задній і бічній панелях пристрою. Запишіть їх нижче на випадок, якщо знадобиться технічне обслуговування.

Модель

Серійний номер



ÜRÜN SAHİBİ KILAVUZU

Ayaklık

Setinizi çalıştırmadan önce bu kılavuzu lütfen dikkatle okuyun ve ileride başvurmak için saklayın.

AM-ST23BK

AM-ST23BM

www.lg.com

Telif Hakkı © 2023 LG Electronics Inc. Tüm Hakları Saklıdır.

* Gösterilen görüntü ürününüzden farklı olabilir.

Güvenlik talimatları

 Bu simge, kullanıcıyı aygıtla birlikte verilen belgelerde çalıştırmaya ve bakıma (servise) ilişkin önemli talimatlar bulunduğu konusunda uyarma amacı taşır.

Lütfen ürünü kullanmadan önce bu güvenlik önlemlerini dikkatlice okuyun.

-  • Ürünün yüksek ağırlığından dolayı ürünü kaldırıırken veya taşıırken en az iki kişi gereklidir.
 - Ürün düşüp arızalara ya da yaralanmalara sebep olabilir.
- Çocukların ürüne asılmalarına ya da tırmanmalarına izin vermeyin.
 - Ürün düşüp yaralanmaya, hatta ölüme sebep olabilir.
- Ürünü dengesiz veya titreşimli bir yere ya da sallanan bir raf veya eğimli bir yer gibi, ürünün tamamen desteklenmeyeceği bir yere kurmayın.
 - Ürün düşebilir ya da devrilebilir; yaralanmalara ya da arızalara sebep olabilir.
- Ürünü düz ve sağlam bir zemine yerleştirin.
 - Ürün düşüp yaralanmalara sebep olabilir.
- Ayak takılmış bir ürünü taşıırken veya tutarken ürünün dışına hasar vermemeye dikkat edin.
- Yüzeyde leke veya parmak izi varsa ürünü nazikçe silin.
 - Bir lekeyi çıkarırken gereğinden fazla güç kullanmayın. Fazladan güç kullanarak silmek ürün üstünde çiziklere ve renk solmasına neden olabilir.

Montaj Ve Hazırlık

Aksesuarlar

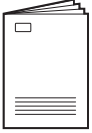

AM-ST23BK

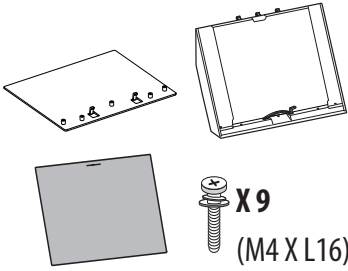

AM-ST23BM

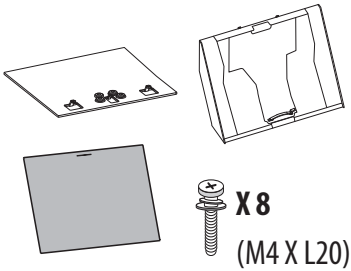

Ayak Nasıl Kurulur



- Ayağı takarken ürünü bir masa ya da düz bir yüzey üzerine, ekran aşağı doğru bakacak şekilde koyun. Burada, öncelikle zemine yumuşak ve tüylü bir bez serin, ardından ürünü bezin üzerine koyarak ekranın zarar görmesini engelleyin.
- Ayağı kurarken vidaların tamamen sıkıştırıldığını kabul edin. (Vidalar tamamen sıkıştırılmamışsa kurulduktan sonra ürün öne doğru eğilebilir.) Vidaları sıkmak için aşırı güç kullanmayın. Aksi halde vidaların bağlanma parçaları aşınıp vidalar kendiliğinden çıkabilir.
- Ürünü kurarken vidalarda (yağ, kayganlaştırıcı vb. gibi) yabancı maddeler kullanmayın.
 - Bu, ekrana hasar verebilir.
- Duvar montajı desteğini kurmadan önce, ayağı kurma yöntemini tersinden yaparak Ayağı sökün.



AM-ST23BK

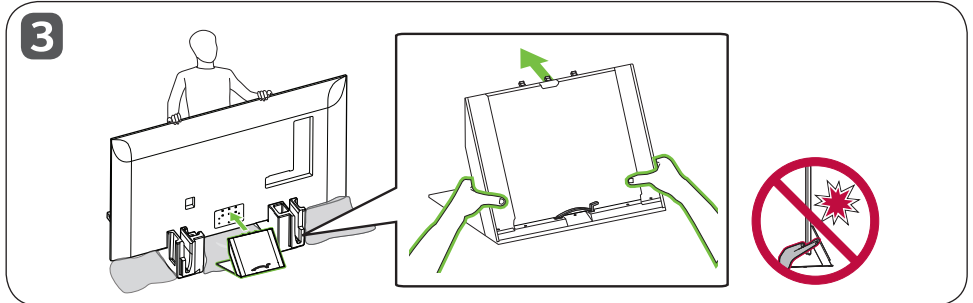
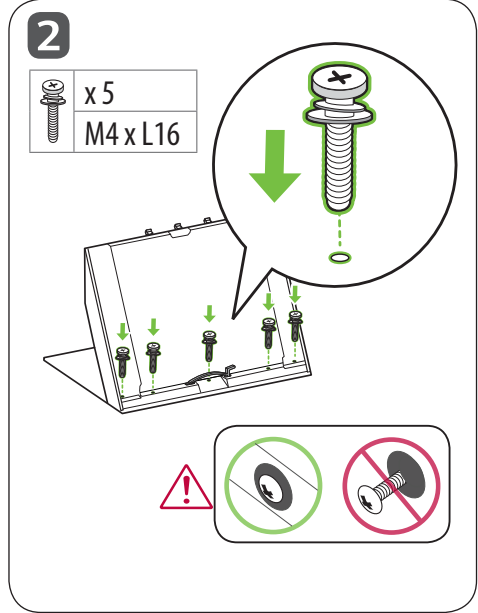
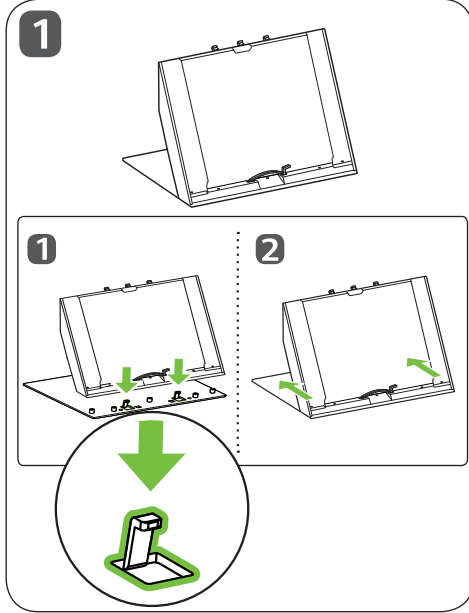

3-A

75 mm

3-B

35 mm

x4
M4 x L16

1

2

! (Warning icon)

⊘ (Prohibited icon)

⊘ (Prohibited icon)

4

1

2

! (Warning icon)

✓ (Checkmark icon)

5

⏻ (Power source icon)



AM-ST23BM

1

1 **2**

2

	x 4
	M4 x L20

3

3-A **3-B**

80 mm **32 mm**

x 4
M4 x L20

1 **2**

!

4

1 **2**

!

5

Sehpa Üzerine Montaj

TV'yi kaldırıp sehpa üzerinde dik konuma getirin.

Uygun havalandırma için duvarla arasında 10 cm (minimum) boşluk bırakın.

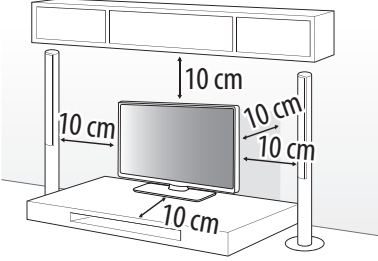

Güç kablosunu prize takın.



- Ürünü monte ederken vidaların üzerine yabancı madde (yağ, yağlayıcı vb.) uygulamayın. (Bu durum, ürüne zarar verebilir.)
- TV'yi bir ayaklığa monte ederseniz ürünün aşırı dönmesini önlemek için gerekli önlemleri almanız gerekir. Aksi halde ürün düşebilir ve yaralanmalara yol açabilir.
- Ürün kullanım ömrü ve güvenliğiniz için onaylanmamış öğeler kullanmayın.
- Onaylanmamış öğelerin kullanılmasından kaynaklanan hasar ve yaralanmalar üretici garantisini kapsamına girmez.
- Ayaklığı monte ederken, verilen tüm vidaların takılı olduğundan emin olun. Vidalar tam olarak sıkılmazsa ürün eğilebilir veya devrilebilir, bu da hasara neden olabilir. Vidaların aşırı kuvvetle sıkılması, vida bağlantısının aşınması nedeniyle yerinden çıkmasına neden olabilir.
- Yalnızca özel olarak LG ürünleri için yapılmış onaylı ayağı ve duvar montajı braketini kullanın.
 - Müşteri Koruma Kanunu uyarınca, LG Electronics onaylı olmayan ürünleri kullanmadan dolayı yaşanan arızalardan, maddi hasarlardan ya da yaralanmalardan LG Electronic sorumlu tutulmayacaktır.

TV'nin Duvara Sabitlenmesi

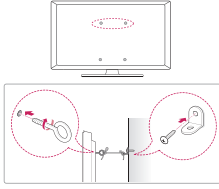

Delikli civataları ya da TV braketlerini ve civatalarını TV'nin arka tarafına takarak sıkın.

Delikli civataların konumunda takılı civata varsa öncelikle bu civataları sökün.

Duvara montaj braketlerini civatalarla duvara monte edin.

Duvara montaj braketinin konumuyla TV'nin arkasındaki delikli civataları birbirine hizalayın.

Delikli civatalarla duvara montaj braketlerini sağlam bir iple sıkıca bağlayın. İpin düz yüzeyle yatay konumda kalmasını sağlayın.

TV'yi emniyetli bir şekilde destekleyecek kadar büyük ve sağlam bir platform veya kabin kullanın.

Braket, civata ve ipler ürünle birlikte verilmez. Yerel satıcınızdan ilave aksesuarlar alabilirsiniz.

TV'nin Açısını İzleme Yönüne Uygun Olarak Ayarlama

TV'nin açısını izleme yönünüze uygun olarak sola ya da sağa doğru 20 dereceye kadar döndürebilirsiniz.

Teknik Özellikler

AM-ST23BK		
Model		65UM767H*
Genişlik x Derinlik x Yükseklik	(mm)	340 x 285 x 247
Ağırlık	(kg)	4,0
AM-ST23BM		
Model		75UM767H*
Genişlik x Derinlik x Yükseklik	(mm)	380 x 370 x 282
Ağırlık	(kg)	8,2

Kullanım süresi 10 yıldır. (Ürünün fonksiyonlarını yerine getirebilmesi için gerekli yedek parça temin süresi).

Nakliye ve Taşıma Sırasında Dikkat Edilmesi Gerekenler

- 1- Cihazın fişini prizden çıkarın.
- 2- Taşıma sırasında ekranı düşürmeyin, sarsmayarak darbe görmesini önleyin.
- 3- Ürünü normal kullanma konumunda taşıyın, mümkünse orjinal malzemesiyle paketleyerek taşıyın.
- 4- Taşıma sırasında cihazın üstüne ağır bir şey koymayın.
- 5- Mümkünse iki kişi taşıyın.
- 6- Kesinlikle cihazınızı panel üzerine yatırmayın.

Enerji Tasarruf Bilgileri

- 1- TV'nizi kullanmadığınız sürede kapalı tutun.
- 2- Uzun süre kullanmayacaksınız cihazın fişini muhakkak çıkarın.
- 3- Kısa aralıklarda cihazınızı stand-by konumunda bırakabilirsiniz.

MA/HQ üretim	Arçelik üretim
<p>İTHALATÇI FİRMA</p> <p>LG ELECTRONICS TİCARET A.Ş.</p> <p>Kaptanpaşa Mah. Piyalepaşa Bulvarı No: 73 Ortadoğu Plaza Kat: 7 34384 Okmeydanı</p> <p>Şişli - İstanbul - Türkiye</p> <p>Tel.: (0 212) 314 52 52</p> <p>Fax: (0 212) 222 61 44</p> <p>ÜRETİCİ FİRMA</p> <p>LG Electronics Inc. LG Twin Towers 128 Yeouidaero Youngdungpo-gu Seoul 150-721 Korea</p> <p>Tel.: 82-2-3777-1114</p> <p>FABRİKA ADRESİ</p> <p>LG Electronics Mlawa Sp. z o.o. (Ltd.)</p> <p>LG Electronics 7 street</p> <p>06-500 Mlawa, Poland</p> <p>Tel.: +48 23 654 74 17</p> <p>Fax: +48 23 654 59 47</p> <p>LG Electronics Inc.</p> <p>168, Suchul-daero, Gumi-si, Gyeongsangbuk-do, 39368 Republic of Korea</p> <p>Tel : +82-54-460-7114</p> <p>Fax : +82-54-460-7930</p>	<p>ÜRETİCİ FİRMA</p> <p>LG ELECTRONICS TİCARET A.Ş.</p> <p>Kaptanpaşa Mah. Piyalepaşa Bulvarı No : 73 Ortadoğu Plaza Kat : 7 34384 Okmeydanı</p> <p>Şişli - İstanbul - Türkiye</p> <p>Tel : (+90) 212 314 52 52</p> <p>Fax : (+90) 212 222 61 44</p> <p>FABRİKA ADRESİ</p> <p>Çerkezköy Organize Sanayi Bölgesi</p> <p>Karaağaç Mah. 8. Sok. No: 1A</p> <p>59510 Kapaklı / Tekirdağ</p> <p>Tel:(+90) 282 292 20 00</p> <p>Fax:(+90) 282 292 30 00</p>



Ürüne ait model ve seri numarası,
ürünün arka tarafında ve yan
tarafında yer almaktadır. Servis
hizmetine ihtiyaç duyduğunuzda
kullanmak üzere bilgileri kaydedin.

Model

Seri No.



تجد طراز المنتج ورقمه التسلسلي على الجهة الخلفية منه وعلى أحد جوانبه. دونهما أدناه في حال احتجت إلى أي خدمة.

الطراز

الرقم التسلسلي

المواصفات

AM-ST23BK		
65UM767H*	الطراز	
247 x 285 x 340	(مم)	العرض x العمق x الطول
4.0	(كجم)	الوزن

AM-ST23BM		
75UM767H*	الطراز	
282 x 370 x 380	(مم)	العرض x العمق x الطول
8.2	(كجم)	الوزن

تثبيت التلفاز على جدار

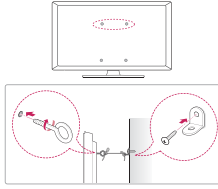

أدخل المسامير ذات العروة أو قوسي التلفاز والمسامير في جهة التلفاز الخلفية وقم بربطها بإحكام.

أزل المسامير التي تم إدخالها في موضع المسامير ذات العروة أولاً في حالة توفرها.

ثبّت قوسي التثبيت على الحائط باستخدام المسامير.

طابق موضع قوس التثبيت على الحائط مع المسامير ذات العروة في جهة التلفاز الخلفية.

قم بتوصيل المسامير ذات العروة وقوسي التثبيت على الحائط بإحكام بواسطة حبل قوي. تأكد من المحافظة على الحبل في وضع أفقي مع السطح المستوي.

استخدم دعامة أو خزانة قوية وكبيرة بشكل كافٍ لتحمل جهاز التلفاز بشكل آمن.

الحوامل والمسامير والحبال غير مرفقة. يمكنك الحصول على الملحقات الإضافية من الوكيل المحلي.

ضبط زاوية التلفاز لتتناسب مع طريقة العرض

أدر الجهاز 20 درجة إلى اليسار أو اليمين واضبط زاوية التلفاز لتناسب رؤيتكم.

التثبيت على الطاولة

ارفع التلفاز وأمله إلى الوضع المستقيم على الطاولة.
أبق مسافة 10 سم (على الأقل) من الحائط للتهوية المناسبة.

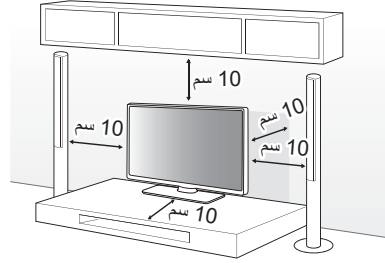

قم بتوصيل سلك الطاقة بمصدر الطاقة في الحائط.

⚠ لا تضع مواد غريبة (زيوت وشحوم وما إلى ذلك) على البراغي عند تركيب المنتج. (فقد يلحق ذلك الضرر بالمنتج.)

• في حالة تركيب التلفاز على حامل، ستحتاج إلى القيام ببعض الإجراءات لتفادي سقوط المنتج. وإلا فقد يسقط المنتج مما قد يتسبب في حدوث إصابة.

• لا تستخدم أي مواد غير معتمدة لضمان السلامة وطول العمر الافتراضي للمنتج.

• لا يغطي الضمان أي أضرار أو إصابات تنتج عن استخدام مواد غير معتمدة.

• عند قيامك بتجميع الحامل، عليك التأكد من ربط جميع البراغي المُقَدِّمة. في حال لم يتم ربط البراغي بشكل كامل، فقد يميل المنتج أو ينقلب مما يؤدي إلى تلفه. قد يؤدي إحكام ربط البراغي بقوة مفرطة إلى انفصاله بسبب تآكل مفصل البراغي.

• استخدم فقط الحامل وحامل التركيب على الحائط المعتمد المصنوع خصيصًا لمنتجات LG.

- وفقًا لقانون حماية المستهلك، لن تتحمل شركة LG Electronics المسؤولية عن أي عطل في المنتج أو تلف المواد أو الإصابة الناتجة عن استخدام منتجات غير معتمدة من قبل LG Electronics.

3-A **3-B**

4 x L20 x M4

~ 80

~ 32

1

2

!

4

1 **2**

5

AM-ST23BM

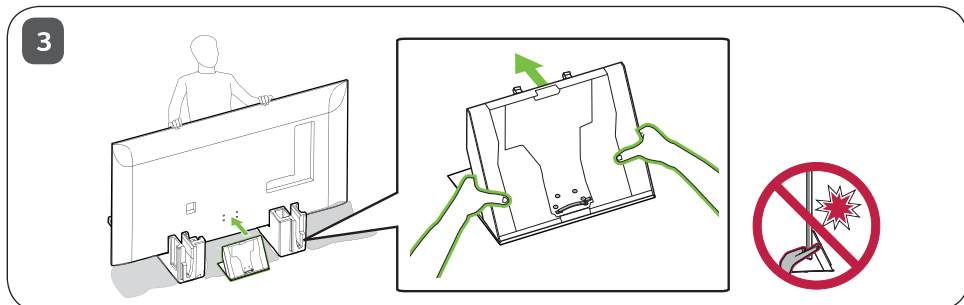
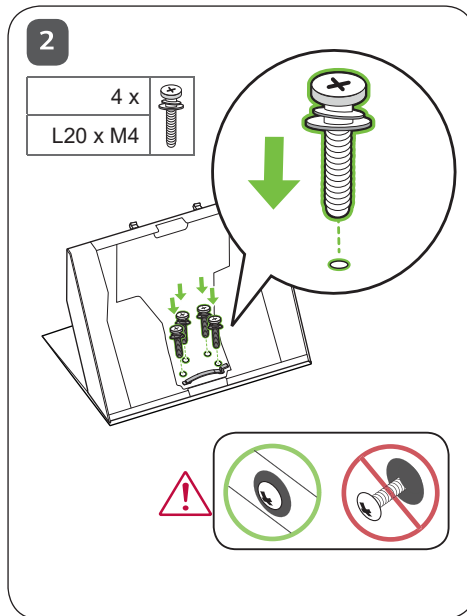
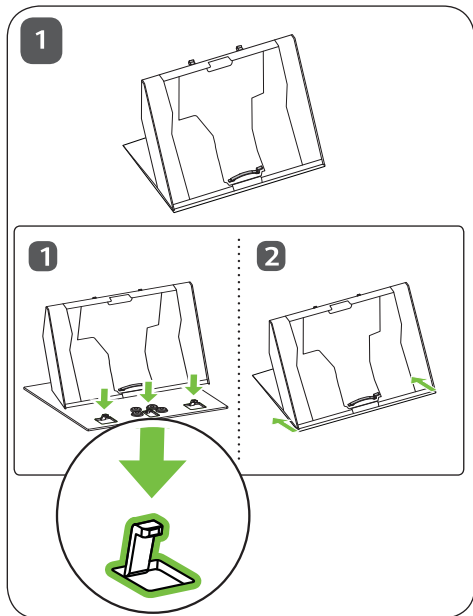

AM-ST23BK

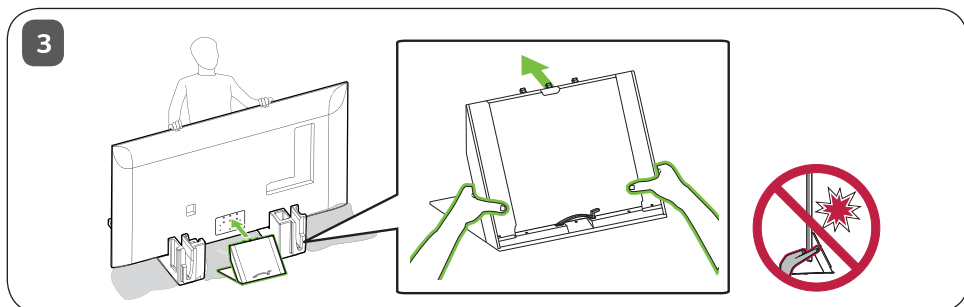
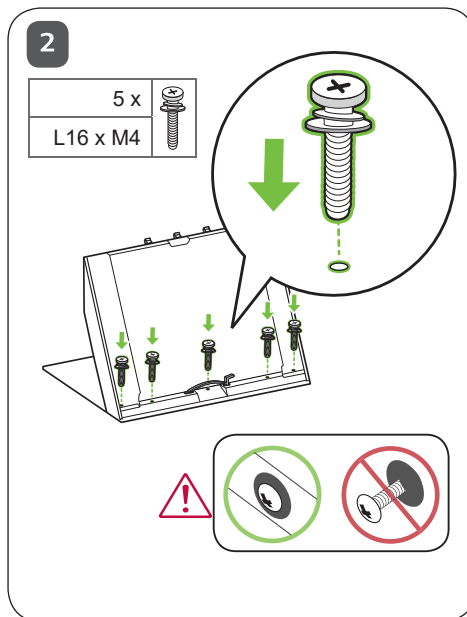
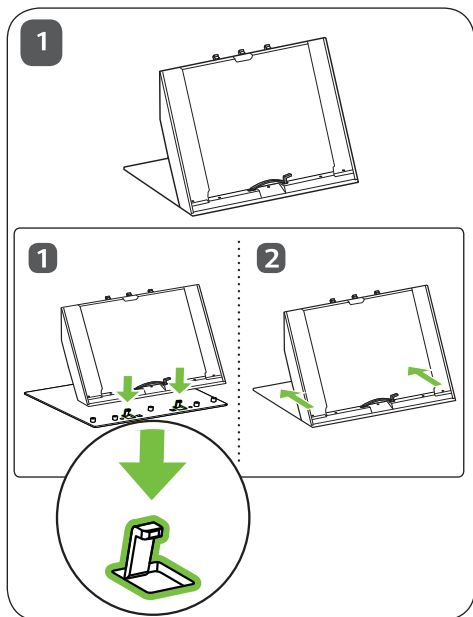

كيفية تجميع الحامل

- عند تجميع الحامل، ضع المنتج على طاولة أو أرض مسطحة حيث تكون الشاشة موجهة لأسفل. وهنا عليك وضع قطعة قماش ناعمة ومنفوشة على السطح، ثم وضع المنتج أعلاها لمنع تلف الشاشة. 
- عند تجميع الحامل، تأكد من ربط البراغي بالكامل. (إذ لم يتم تثبيت البراغي بالكامل، فقد يميل المنتج إلى الأمام بعد تثبيته.) تجنب ربط البراغي بقوة مفرطة، لأنه يمكن أن يتلف الجزء الموصل منها وتتخلع.
- عند تجميع المنتج، لا تستخدم مواد غريبة (زيت، مادة تشحيم، وما إلى ذلك) على البراغي.
- قد يتسبب ذلك بإحراق ضرر بالمنتج.
- قبل تثبيت دعامة التركيب على الحائط، قم بفك الحامل عن طريق إجراء خطوات تركيب الحامل بشكل عكسي.

التجميع والتحضير

* قد تختلف الصورة الميَّنة عن منتجك.

تعليمات الأمان

الملحقات

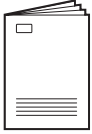

يُقصد بهذا الرمز تنبيه المستخدم إلى وجود تعليمات مهمة متعلقة بكيفية تشغيل المنتج وصيانته (خدمته) داخل الدليل المرفق مع الجهاز.

يرجى قراءة احتياطات الأمان هذه بعناية قبل استخدام المنتج.

• يتطلب عند رفع المنتج أو نقله شخصين على الأقل بسبب وزنه الثقيل.

- فقد يسقط المنتج ويتسبب بحدوث عطل أو إصابة.
- لا تدع الأطفال تتعلق بالمنتج أو تصعد عليه.
- فقد يسقط المنتج ويتسبب بوقوع إصابة أو حتى الوفاة.
- لا تثبت المنتج على سطح غير ثابت أو مهتز أو سطح لا يدعم المنتج تمامًا، مثل رف مهتز أو مائل.
- فقد يسقط المنتج أو ينقلب ويتسبب بوقوع إصابة أو عطل.
- ضع المنتج على أرض مسطحة وراسخة.
- فقد يسقط المنتج ويتسبب في الإصابة.
- عند نقل منتج تم تركيب الحامل به أو مناولته، كن حذرًا بشأن إتلاف الجزء الخارجي من المنتج.
- عند وجود بقعة أو بصمة على السطح، فامسحها برفق.
- عند إزالة بقعة ماء، لا تستخدم قوة مفرطة. قد يتسبب المسح بقوة مفرطة في حدوث خدوش أو تغيير لون المنتج.

AM-ST23BK

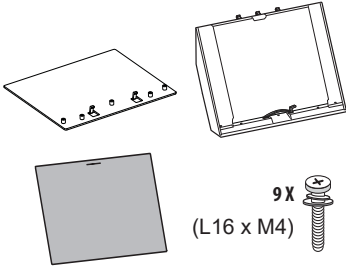

9 X
(L16 x M4)

AM-ST23BM

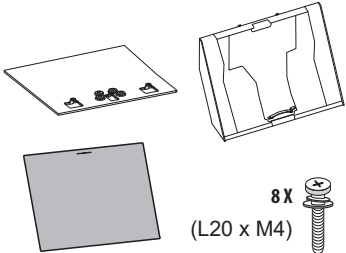

8 X
(L20 x M4)

دليل المالك الحامل

يرجى قراءة هذا الدليل بعناية قبل تشغيل الجهاز والاحتفاظ به للرجوع إليه في المستقبل.

AM-ST23BM

AM-ST23BK

AM-ST23BK

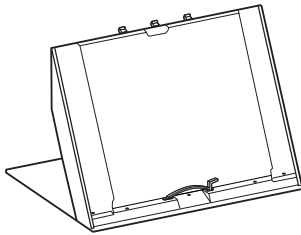

AM-ST23BM

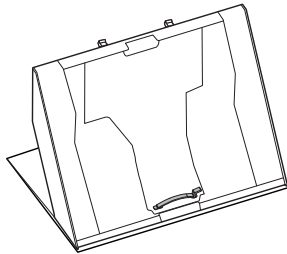

스탠드 사용설명서

부속품



AM-ST23BK

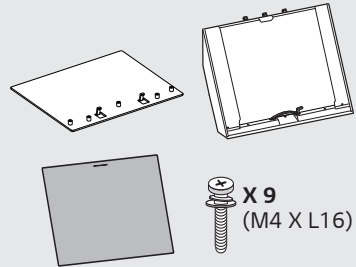

AM-ST23BM

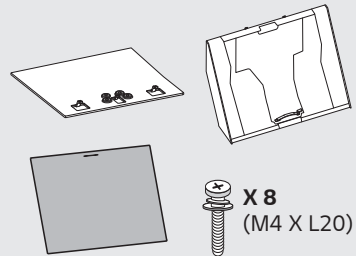

제품규격

모델명	폭 X 깊이 X 높이 (mm)	무게 (kg)
AM-ST23BK	340 x 285 x 247	4.0
AM-ST23BM	380 x 370 x 282	8.2

※ 사용설명서의 그림은 소비자의 이해를 돕기 위해 제공되며 실물과 다를 수 있습니다.

안전을 위한 주의사항

사용설명서를 읽고 난 후에는 사용하는 사람이 언제나 볼 수 있는 장소에 반드시 보관해 주세요.

⚠ 경고



제품이 무거우므로 세우거나 들어서 옮길 때에는 반드시 두 사람 이상이 함께 하세요.

제품이 떨어져 고장이나 상해를 입을 수 있습니다.



TV에 어린이가 매달리거나 올라가지 않도록 하세요.

TV가 넘어져 사람이 다치거나 사망할 수도 있습니다.

어린이
금지

⚠ 주의



흔들리는 선반 위나 경사진 장소 등 불안정한 장소, 진동이 있는 장소, 제품이 완전하게 지지되지 않는 장소에는 설치하지 마세요.

떨어지거나 뒤집혀서 다치거나, 제품 고장의 원인이 될 수 있습니다.



바닥이 평평하고 딱딱한 곳에 놓으세요.

제품이 넘어져 부상의 원인이 될 수 있습니다.

스탠드와 결합된 제품을 이동 및 취급 시 외관이 손상되지 않도록 주의하세요.

외관 표면에 얼룩이나 지문이 묻었을 경우 얼룩진 부분만 살짝 닦아주세요.

얼룩 제거 시 과도한 힘으로 닦지 마세요. 지나친 힘으로 인해 흠집이 생기거나 변색될 수 있습니다.

결합 방법

⚠ 경고

- 스탠드를 조립할 때, 테이블 위나 바닥이 평평한 곳에 제품 스크린이 아래로 향하도록 하여 놓으세요. 이때 스크린이 손상되지 않도록 부드럽고 폭신한 천을 놓고 그 위에 두어야 합니다.
- 스탠드를 조립할 때 반드시 나사가 빠짐없이 모두 체결되었는지 확인하세요. 나사가 끝까지 체결되지 않으면 제품이 기울어지거나 전도되어 파손될 수 있습니다. 과도한 힘으로 나사를 조이면 나사 체결부의 마모로 나사가 이탈될 수 있으니 주의하세요.

⚠ 주의

- 벽걸이 지지대를 설치하기 전에 스탠드 결합 방법을 반대로 수행하여 스탠드를 분리하세요.

AM-ST23BK

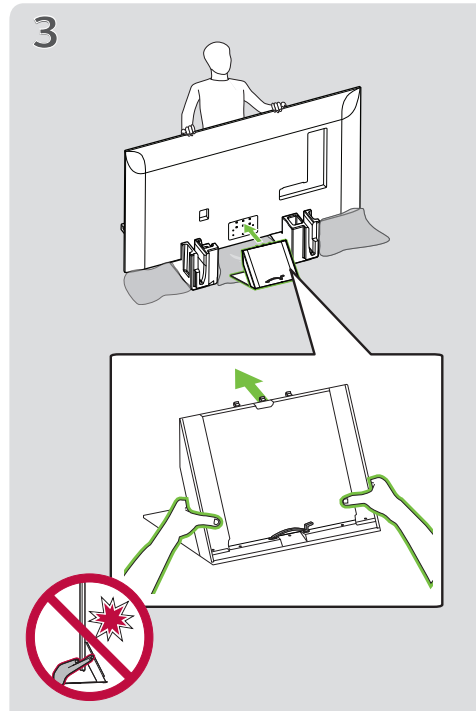
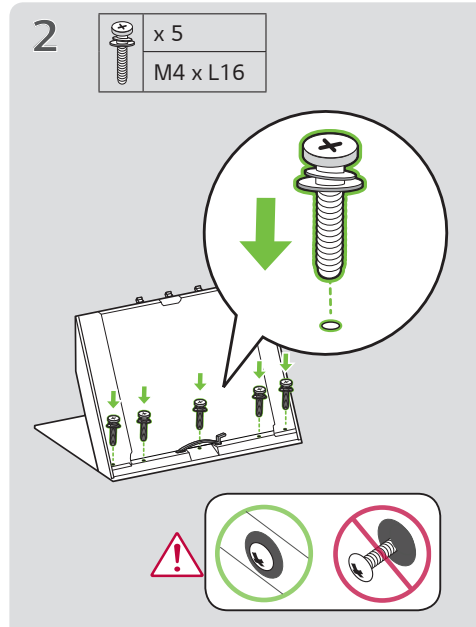
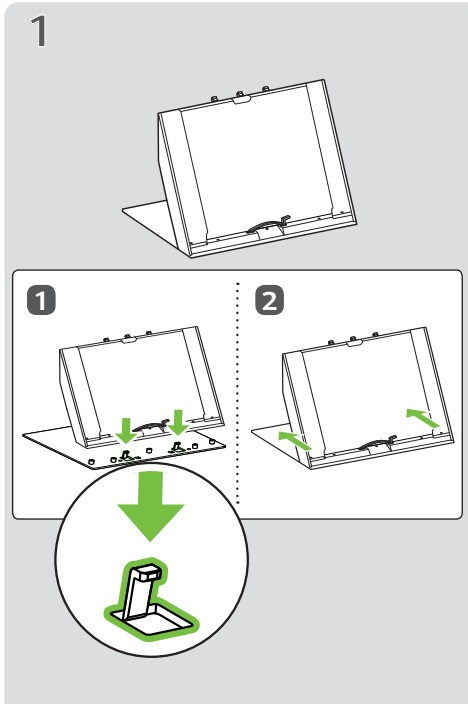

3-A

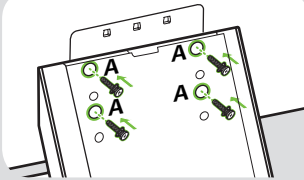
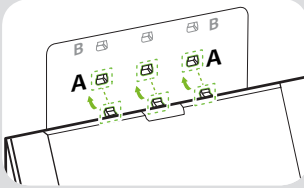
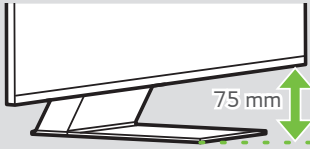
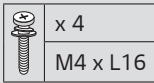

3-B

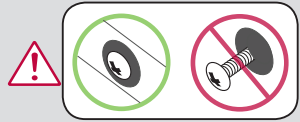
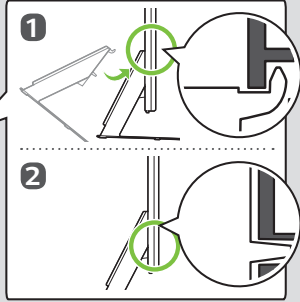
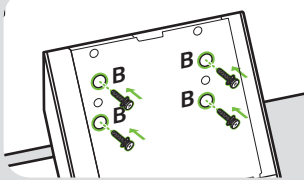
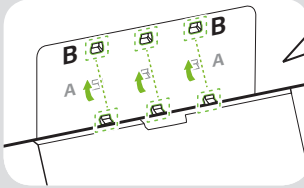
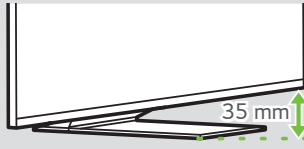
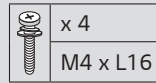

10-2-16

4

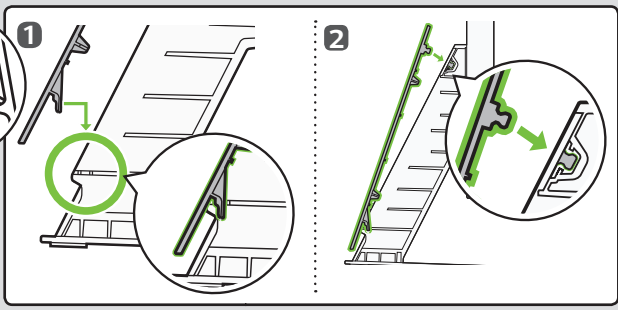
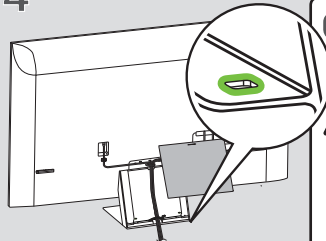

5

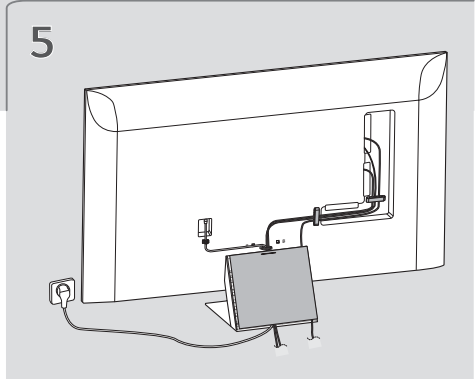

AM-ST23BM

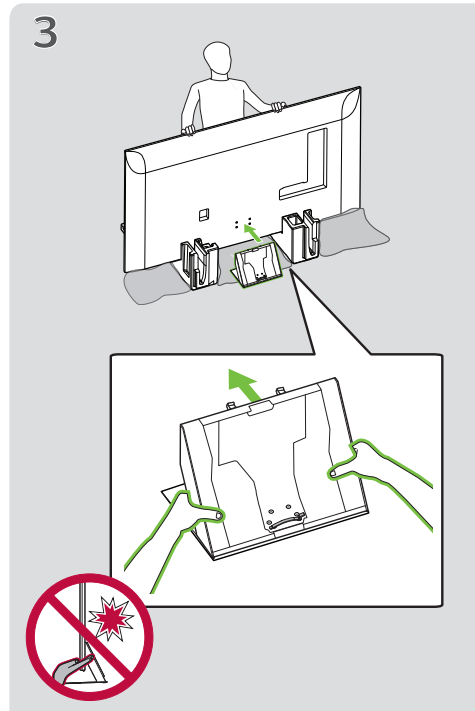
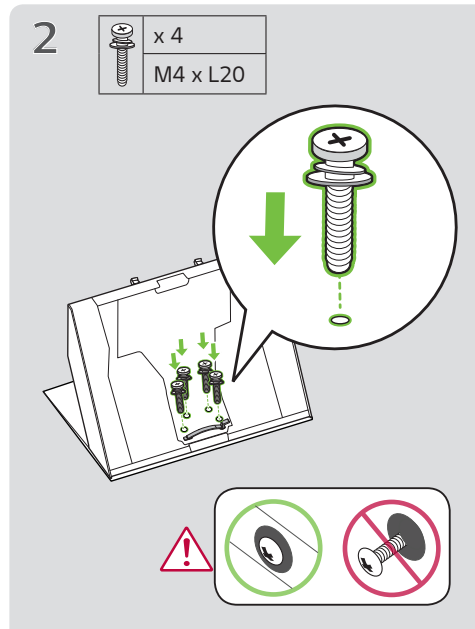
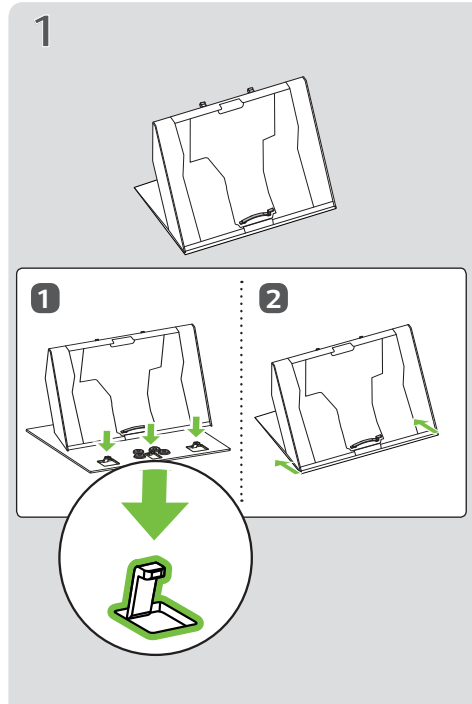

3-A

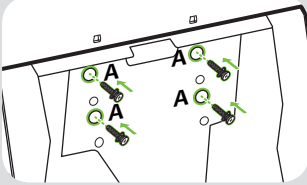
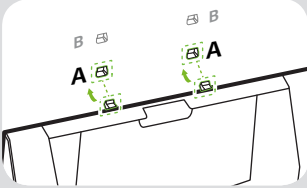
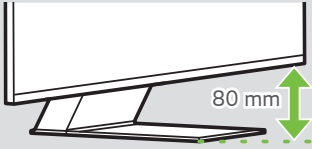
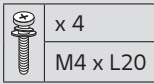

3-B

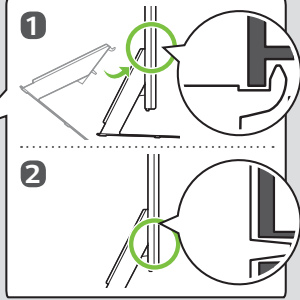
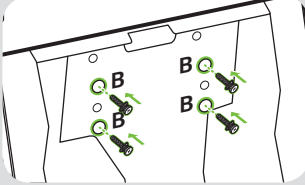
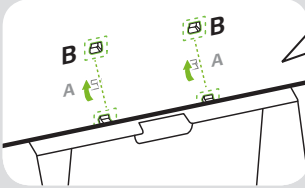
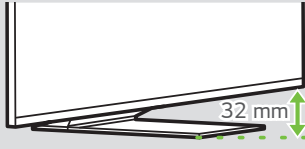
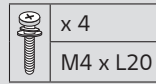

10-11

4

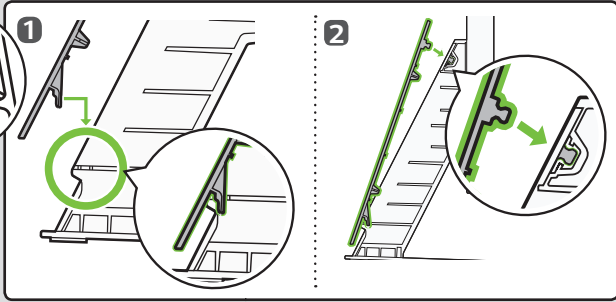
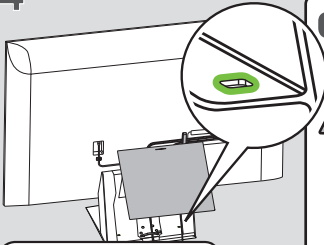

5

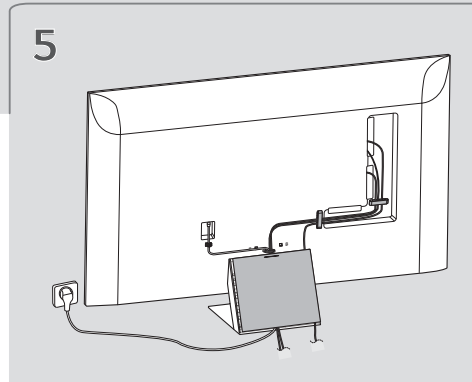

데스크 형으로 설치하기

TV를 들어 테이블과 수직으로 올려놓습니다.
통풍을 위해 벽과 최소 10 cm이상의 공간을 확보해야 합니다.

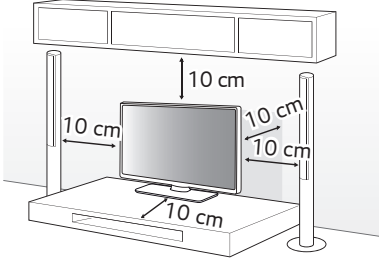

- 스탠드를 분리할 때, 스탠드를 잡은 상태에서 나사를 제거하세요. 스탠드가 떨어져 파손, 상해를 입을 수 있습니다.
- 스탠드 및 벽걸이는 반드시 LG전자 전용 정품을 사용하시기 바랍니다.
 - LG전자 제품 이외 유사품 사용으로 인한 제품 이상 및 물적 피해 또는 손해는 소비자 보호법에 의거 LG전자에서 책임지지 않습니다.

⚠ 경고

- 제품 조립 시 나사류에 이물질 (오일, 윤활제 등) 을 사용하지 마세요. (제품 손상의 원인이 됩니다.)
- 스탠드에 TV를 결합할 때, TV가 넘어지지 않도록 고정해야 합니다. TV가 떨어져 파손, 상해를 입을 수 있습니다.
- 승인되지 않은 부품의 사용은 제품의 안전과 수명을 보장할 수 없습니다.
- 승인되지 않은 품목을 사용하여 발생한 제품의 손상 및 부상은 LG전자의 보증이 적용되지 않습니다.
- 나사가 정상적으로 결합되었는지 확인해야 합니다. (완전히 조이지 않으면 설치 후 TV가 앞으로 기울어질 수 있습니다.) 무리하게 힘을 가하거나 나사를 너무 세게 조일 경우 나사가 손상되어 올바르게 고정되지 않을 수 있습니다.

TV를 벽에 고정하기

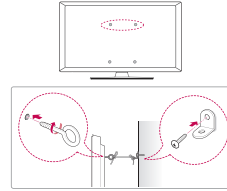

- 그림과 같이 브래킷을 제품 뒷면과 벽에 고정하세요. 이때, 제품용 브래킷과 벽면용 브래킷을 같은 높이로 고정합니다.
 - 제품용 브래킷과 벽면용 브래킷이 단단하게 고정되었는지 확인하세요.
 - 튼튼한 끈을 이용하여 제품용 브래킷과 벽면용 브래킷을 묶어 연결하세요. 이와 같은 방법으로 설치된 제품을 이동하실 경우 먼저 끈을 풀어주세요.
- TV는 반드시 수평으로 설치하세요.
 - 앞으로 잡아당겨도 제품이 넘어져 파손되거나 사람이 상해를 입지 않도록 설치 방법으로 제품을 설치하는 것이 안전합니다.
 - TV를 밀 경우 뒤로 넘어지지 않을 정도로 벽면 가까이 설치하세요.
 - 브래킷과 나사, 끈은 부속품이 아니므로 별도로 구매하세요.

