



MANUAL DEL PROPIETARIO

# LG Barra de sonido Wi-Fi

---

Lea este manual detenidamente antes de utilizar el aparato y guárdelo como referencia para el futuro.

Modelo

SL8YG (SL8YG, SPL8-W)

# Información de seguridad



## PRECAUCIÓN

**RIESGO DE CHOQUE ELÉCTRICO. NO ABRIR.**

**PRECAUCIÓN:** PARA REDUCIR EL RIESGO DE CHOQUE ELÉCTRICO, NO RETIRE LA CUBIERTA (O LA PARTE POSTERIOR). EN EL INTERIOR NO HAY PIEZAS REPARABLES POR EL USUARIO. SOLICITE AYUDA AL PERSONAL DE SERVICIO CALIFICADO.



El símbolo del rayo con punta de flecha dentro de un triángulo equilátero pretende alertar al usuario de la presencia de voltaje peligroso no aislado en el interior del armario del producto que puede tener la magnitud suficiente para constituir un riesgo de choque eléctrico para las personas.



El signo de exclamación dentro de un triángulo equilátero pretende alertar al usuario de la presencia de instrucciones importantes (de servicio) para el funcionamiento y mantenimiento en la información que acompaña al producto.

**ADVERTENCIA:** PARA REDUCIR EL RIESGO DE INCENDIO O CHOQUE ELÉCTRICO, NO EXPONGA ESTE PRODUCTO A LA LLUVIA NI A LA HUMEDAD.

**ADVERTENCIA:** No instale el equipo en un espacio cerrado, como en un librero o mueble similar.

**PRECAUCIÓN:** No usar equipos de alto voltaje cerca de este producto. (ej. Matamoscas electrónico). Este producto puede funcionar incorrectamente debido a las descargas eléctricas.

**PRECAUCIÓN:** El aparato no debe exponerse al agua (goteo o salpicaduras) y no debe colocar sobre el aparato objetos llenos de líquidos, como floreros.

**PRECAUCIÓN:** No obstruya ninguno de los orificios de ventilación. Instale conforme a las instrucciones del fabricante.

Las ranuras y orificios del armario cumplen un propósito de ventilación y aseguran el funcionamiento adecuado del producto, a fin de protegerlo de un posible sobrecalentamiento. Los orificios no deben obstruirse. El producto no debe colocarse sobre una cama, sofá, tapete o una superficie similar. Este producto no debe colocarse en una instalación empotrada, como un librero o estante, a menos que

haya una buena ventilación y se respeten todas las instrucciones del fabricante.

**PRECAUCIÓN:** No coloque sobre el aparato fuentes de calor con llama, como velas encendidas.

**AVISO:** Para la información relacionada con la seguridad, incluida la identificación del producto y las características eléctricas, consulte la etiqueta principal de la base parte inferior del aparato.

## PRECAUCIÓN relacionada con el cable de alimentación

El enchufe de alimentación es el dispositivo de desconexión. En caso de emergencia, se podrá acceder fácilmente al enchufe de alimentación.

Consulte la página de especificaciones del manual del propietario para estar seguro de conocer los requisitos de corriente.

No sobrecargue las tomas eléctricas de pared. Son peligrosas las tomas de pared sobrecargadas, flojas o dañadas, los cables de alargadera, los cables de alimentación deshilachados o los aislamientos de cable dañados o agrietados. Cualquiera de estas condiciones pueden dar como resultado una descarga eléctrica o un incendio. Periódicamente examine el cable de su dispositivo, y si su apariencia indica daño o deterioro, desconéctelo, interrumpa el uso del dispositivo y reemplace el cable por un recambio exacto obtenido en un centro de servicio autorizado. Proteja el cable de alimentación de daños físicos o mecánicos y evite retorcerlo, doblarlo, aplastarlo, atraparlo con una puerta o pisarlo. Ponga especial atención a los enchufes, tomas de corriente y al punto donde el cable sale del dispositivo.

**PRECAUCIÓN:** Use sólo el adaptador corriente alterna suministrado con este dispositivo. No utilice una fuente de alimentación de otro dispositivo o de otro fabricante. El uso de otros cables o unidades de alimentación puede causar daños a la unidad e invalidar la garantía.

## Símbolos

~	Significa corriente alterna (ca).
==	Significa corriente directa (cc).
⊞	Significa equipo Clase II.
⏻	Significa espera.
I	Significa "ON" (encendido).
⚡	Significa alto voltaje.

# Tabla de Contenidos

## 1 Cómo empezar

---

- 2 Información de seguridad
- 6 Introducción
- 7 Panel frontal
- 9 Panel Trasero
- 10 Control remoto
- 13 Instalación de la barra de sonido
- 14 Montaje de la unidad principal en la pared

## 2 Conexión

---

- 16 Conexión de red
- 16 – Instalación de la aplicación “Google Home”
- 17 – Inicia la aplicación para conectar Wi-Fi
- 18 Organización de los cables
- 18 Conexión del adaptador corriente alterna
- 18 Conexión del subwoofer inalámbrico y el altavoz trasero (se venden por separado)
- 18 – Conexión de subwoofer inalámbrico
- 20 – Conexión de los altavoces traseros (se venden por separado)
- 21 – Sonido envolvente
- 24 – Colocación del núcleo de ferrita
- 25 Conexión con su TV
- 25 – Uso del cable OPTICAL
- 25 – LG Sound Sync
- 27 – Con un cable HDMI
- 27 – Función ARC (Canal de retorno de audio)
- 27 – ¿Qué es SIMPLINK?
- 28 – Información adicional de HDMI
- 29 Conexión opcional de equipos
- 29 – DOLBY ATMOS®
- 29 – DTS:X®
- 30 – Conexión HDMI IN
- 30 – Conexión OPTICAL IN
- 31 – Conexión USB

### 3 Operación

---

- 34 Funcionamiento del USB
- 35 Cómo utilizar Google Assistant
- 35 – Hable con Google Assistant
- 37 – Sitio de referencia para la Ayuda de Google Assistant
- 38 Controle su TV y barra de sonido con el comando de voz
- 38 – Comandos de voz disponibles
- 40 “LG Wi-Fi Speaker”
- 40 – Instalación de la aplicación “LG Wi-Fi Speaker”
- 41 Uso de la tecnología inalámbrica Bluetooth
- 41 – Acerca de Bluetooth
- 41 – Perfiles de Bluetooth
- 41 – Cómo escuchar música de un dispositivo Bluetooth
- 44 Otras operaciones
- 44 – Uso del control remoto de su TV
- 44 – Encendido/Apagado AUTO POWER
- 45 – Cambio de función automática
- 46 Modo de espera
- 46 – Modo de espera
- 46 – Modo de espera de Red
- 46 Reinicie el altavoz

### 4 Solución de problemas

---

- 47 Solución de problemas
- 47 – General
- 49 – Red
- 49 – Aplicación
- 50 – NOTAS para uso inalámbrico
- 50 – NOTAS para el lanzamiento de la versión Demo

### 5 Apéndice

---

- 51 Requisitos de archivo
- 51 Marcas comerciales y licencias
- 52 Especificaciones
- 54 Manejo del altavoz
- 54 Información importante sobre los servicios de red
- 55 TÉRMINOS DE USO

1

2

3

4

5

# Introducción

## Símbolos utilizados en este manual



### Nota

Indica notas especiales y características de operación.



### Precaución

Indica precauciones para prevenir posibles daños por maltrato.

# Panel frontal

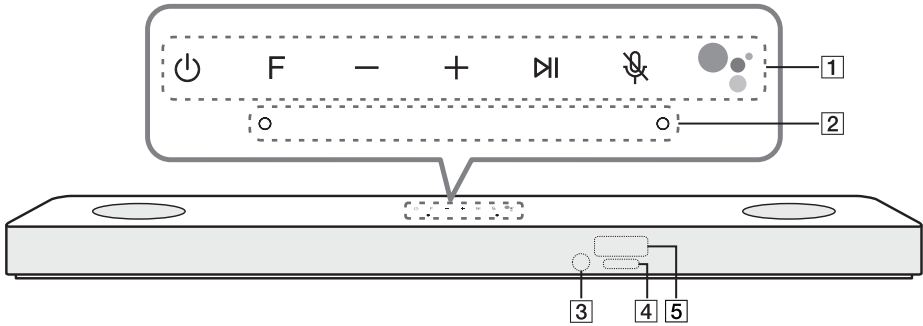

⏻ (En espera)

- ENCIENDE o APAGA la unidad.

F (Función)

- Selecciona la función y la fuente de entrada pulsando repetidamente el botón F.

Fuente de entrada / Función	Pantalla
Wi-Fi	WI-FI
<b>Bluetooth</b>	BT
Óptica ARC LG Sound Sync (con cable)	OPT/HDMI ARC
HDMI IN	HDMI
USB	USB

1

- 1 Puede usar la función **Bluetooth** después de establecer la conexión de red Wi-Fi mediante la aplicación Google Home.

+ / - (Volumen)

- Ajusta el nivel de volumen.

⏮

- Inicia la reproducción / realiza una pausa.

🔇 (Silenciar mic.)

- Desactiva la función detectar reconocimiento de voz presionando 🔇. Todo el LED de Google Assistant se vuelve ámbar y se oye "The mic is muted. (El micrófono está silenciado)". Para cancelarlo, presione 🔇 nuevamente. El LED de Google Assistant se apaga y se oye "The mic is back on. (El micrófono está encendido)".

🗨

- Permite que Google Assistant reciba sus comandos de voz. Para cancelarlo, presione 🗨 nuevamente. (Página 35)

**2** : Micrófono

**3** : Sensor remoto

Google Assistant LED

- Cambia el estado del LED de acuerdo con el rendimiento de Google Assistant.

**4**

LED	Estado	Descripción
○ ○ ○ ○	Los cuatro LED están encendidos.	Listo para escuchar su comando de voz.
◐ ◐ ◐ ◐	Los cuatro LED parpadean.	Responde a su comando de voz.
● ● ● ●	El micrófono está apagado y el LED ámbar fijo estará encendido.	El reconocimiento de voz está deshabilitado

Ventana de la pantalla

**5**

- La ventana de la pantalla se oscurecerá automáticamente si no se pulsa ninguna tecla durante aproximadamente 15 segundos.  
 Cuando se pulsa cualquier botón, aumenta el brillo de la ventana.

**Precauciones al usar los botones táctiles.**



- Utilice los botones táctiles con las manos limpias y secas.
  - En entornos húmedos, seque la humedad de los botones táctiles antes de usarlos.
- No pulse con fuerza los botones táctiles para accionarlos.
  - Si aplica demasiada fuerza, podría dañarse el sensor de los botones táctiles.
- Toque el botón que desea hacer funcionar para que active la función correctamente.
- Tenga cuidado de no poner ningún material conductor, como un objeto metálico, sobre los botones táctiles. Puede causar un mal funcionamiento.



Esta unidad se apagará automáticamente para evitar el consumo de electricidad si la unidad principal no se conecta a un dispositivo externo y no se utiliza durante 15 minutos.

# Panel Trasero

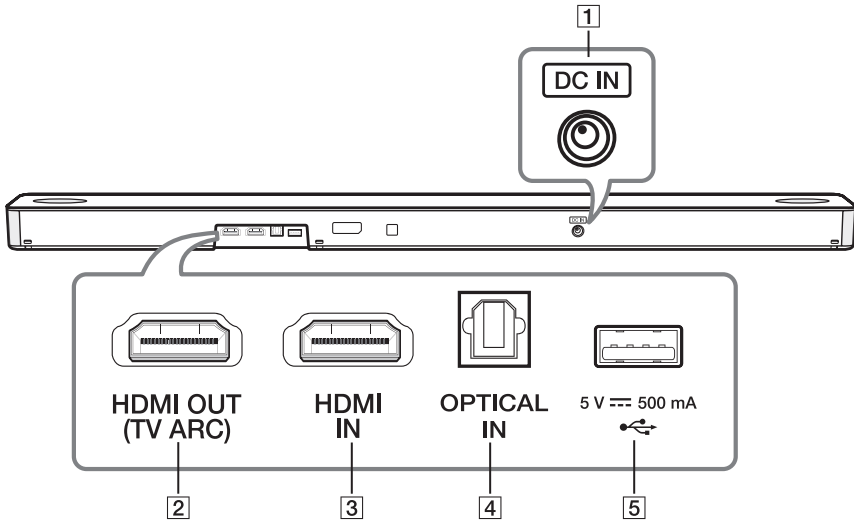

- |          |  |
|----------|--|
| <b>1</b> | <p><b>DC IN</b></p> <ul style="list-style-type: none"> <li>- Conectar el adaptador de corriente alterna</li> </ul>   |
| <b>2</b> | <p><b>HDMI OUT (TV ARC)</b></p> <ul style="list-style-type: none"> <li>- Conecte la toma HDMI OUT (TV ARC) en la parte trasera de la unidad a la toma ARC en la televisión.</li> </ul>   |
| <b>3</b> | <p><b>HDMI IN</b></p> <ul style="list-style-type: none"> <li>- Conecte la toma HDMI IN de la parte trasera de la unidad a la toma HDMI OUT del dispositivo externo. Usted podrá disfrutar del sonido y la imagen de la conexión HDMI en un dispositivo externo.</li> </ul> |
| <b>4</b> | <p><b>OPTICAL IN</b></p> <ul style="list-style-type: none"> <li>- Conecte la toma OPTICAL IN en la parte trasera de la unidad a la toma OPTICAL OUT en el TV.</li> </ul>   |
| <b>5</b> | <p><b>Puerto USB</b></p> <ul style="list-style-type: none"> <li>- Conecte el dispositivo de memoria USB al puerto USB en la parte frontal de la unidad.</li> </ul>   |

## Control remoto

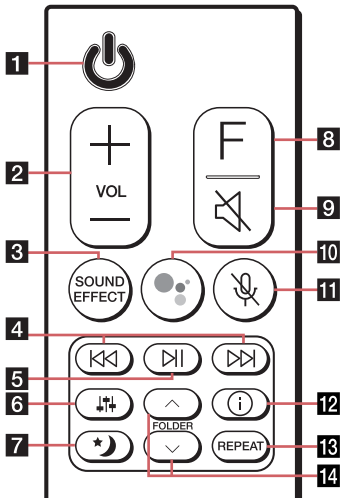

### Reemplazo de baterías

Retire la cubierta de las baterías que está en la parte posterior del control remoto e introduzca la batería de forma que **+** y **-** coincidan.

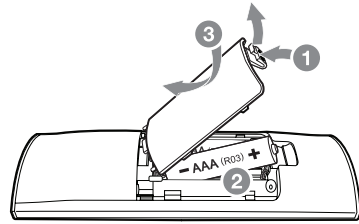

⏻ (En espera)

- ENCIENDE o APAGA la unidad.

**1**

• **Espera en red:** permite que la unidad cambie al modo de espera.

Para activar la función de espera en red, presione ⏻.

Para desactivar la función de espera en red, presione ⏻ durante unos 3 segundos.

VOL (Volumen) +/-

**2**

- Ajusta el volumen del altavoz.

**SOUND EFFECT**

- Selecciona un modo de efecto sonoro usando **SOUND EFFECT**.

3

En pantalla	Descripción
ASC (Control adaptable de sonido)	Analiza la propiedad del sonido de entrada y ofrece un sonido optimizado para el contenido en tiempo real.
BASS BLAST o BASS BLAST+	Refuerza los graves y el sonido potente.
STANDARD	Puede disfrutar de un sonido de primera calidad gracias a la tecnología MERIDIAN .
MOVIE	Podrá disfrutar de un sonido más profundo y envolvente, como en el cine.
MUSIC	Puede configurar el valor de graves y agudos. El valor establecido se reflejará en el efecto total de sonido.

❶ Cuando esta unidad detecta DOLBY ATMOS o DTS:X stream, no puede cambiar el efecto de sonido a ningún otro. En este caso, aunque presione **SOUND EFFECT**, esta unidad no responde. Y solo puede ver "NOT SUPPORTED" en la ventana de visualización.

- **Mando a distancia de la televisión:** Le permite controlar el volumen de esta unidad utilizando el mando a distancia de su TV, aun en caso de que se trate de otra marca. (Página 44)  
Para activar o desactivar la función de mando a distancia de la televisión, mantenga presionado **SOUND EFFECT** por aproximadamente 3 segundos y presione nuevamente.

❶ Marcas de televisores compatibles

LG	Panasonic	Philips	Samsung	Sharp	Sony	Toshiba	Vizio
----	-----------	---------	---------	-------	------	---------	-------

4

⏮ / ⏭ (Omitir)

- Presione ⏮ o ⏭ para ir al archivo siguiente o anterior.

5

⏮ (Reproducir/Pausa)

- Inicia la reproducción / realiza una pausa.

🔊 (Ajuste del sonido)

- Ajusta el nivel de sonido de cada altavoz.

Seleccione el altavoz que usted desea ajustar con la ayuda de 🔊 y ajusta el nivel del sonido usando **VOL + / -**.

❶ El ajuste del nivel de los altavoces traseros se aplica únicamente cuando los mismos están conectados.



6

Altavoz	Pantalla	Autonomía
Subwoofer	WF	-15 - 6
Centro	C	-6 - 6
Control de volumen superior	OVC	-6 - 6
Parte trasera	R	-6 - 6
Tonos agudos	TRE	-5 - 5
Tonos graves	BAS	-5 - 5

- **Sonido envolvente:** Le permite disfrutar un sonido envolvente gracias a los altavoces posteriores. (Página 21)

Para activar o desactivar el sonido envolvente, mantenga presionado 🔊 por aproximadamente 3 segundos y presiónelo nuevamente.

 (Noche)

- 7** - Es útil cuando desea ver películas a bajo volumen a altas horas de la noche. Se hace para reducir la intensidad del sonido y mejorar la finura y suavidad.  
Presione  para activar el modo nocturno. Para cancelarlo, presione  nuevamente.

**F** (Función)



- 8** - Seleccione la función y la fuente de entrada pulsando repetidamente el botón **F**.

 (Silencio)



- 9** - Pulse  para silenciar su unidad. Para cancelar, presione  de nuevo.

- 10** - Permite a Google Assistant recibir sus comandos de voz **mientras mira televisión (no es necesario cuando se escucha música a través de Wi-Fi o Bluetooth, solo puede decir "Ok Google")**.  
Para cancelarlo, presione  nuevamente. (Página 35)

 (Silenciar mic)

- 11** - Desactiva la función detectar reconocimiento de voz presionando . Todo el LED de Google Assistant se vuelve ámbar y se oye "The mic is muted. (El micrófono está silenciado)".  
Para cancelarlo, presione  nuevamente. El LED de Google Assistant se apaga y se oye "The mic is back on. (El micrófono está encendido)".

 (Información)

- 12** - Puede visualizar diferentes informaciones de la fuente de entrada pulsando .
- Wi-Fi: nombre de la aplicación conectada
  - BT (**Bluetooth**): Nombre del dispositivo **Bluetooth** conectado
  - OPT (Óptico)/ARC/HDMI (HDMI IN): Formato audio
  - USB : Información del archivo contenido en un USB.
- **APAGADO/ENCENDIDO automático:** Permite que la unidad sea encendida y apagada automáticamente, mediante señales de entrada: Ópticas (Página 44)  
Para encender o apagar la función AUTO POWER, mantenga presionado  por aproximadamente 3 segundos y presione nuevamente.

**REPEAT**

- 13** - Presione **REPEAT** para seleccionar el modo deseado, de repetición o aleatorio.

**FOLDER** 

- 14** - Busca una carpeta en el dispositivo USB.

## Instalación de la barra de sonido

Usted puede escuchar el sonido conectando la unidad a otro dispositivo: TV, reproductor Blu-ray, DVD, etc.

Coloque la unidad frente a la TV y conéctela al dispositivo que desee. (Páginas 25 - 31)

Usted puede colocar el subwoofer inalámbrico en cualquier lugar de su habitación. Sin embargo, lo mejor es ubicar el subwoofer cerca de la unidad. Diríjalo ligeramente hacia el centro de la habitación para reducir el rebote en las paredes.

Para obtener el mejor sonido envolvente, coloque los altavoces como se indica a continuación.

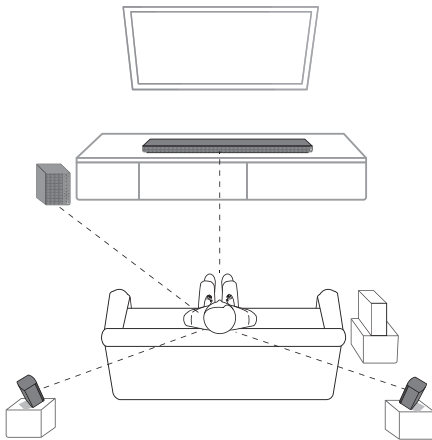

### ! Nota

- Si la barra de sonido abarca el sensor remoto del televisor, por favor haga que la distancia entre la barra de sonido y el televisor sea de 10 cm a 15 cm o más.
- La ilustración anterior puede no coincidir exactamente con las unidades reales.
- Usted podrá disfrutar de un sonido envolvente utilizando el kit de altavoces traseros inalámbricos. El kit de altavoces traseros inalámbricos se vende por separado (SPK8-S).

### ! Precaución

- Para un mejor desempeño de la conexión inalámbrica, como **Bluetooth** o el subwoofer inalámbrico, no instale la unidad en muebles metálicos ya que la conexión inalámbrica se comunica a través de un módulo que se encuentra en la parte inferior de la unidad.
- Tenga cuidado de no causar ralladuras en la superficie de la Unidad/subwoofer al instalarlos o moverlos.

## Instalación del pie adicional

Usted puede extender la altura de la unidad, utilizando el pie adicional (altura: 14 mm)

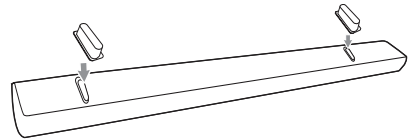

1. Ponga la unidad cabeza abajo
2. Quite el papel adhesivo del pie. Colóquelo sobre el pie existente de la unidad.
3. Presione el pie adicional con la fuerza adecuada para que se adhiera firmemente.

## Montaje de la unidad principal en la pared

Usted puede montar la unidad principal en una pared.



### Precaución

Deber conectar los cables antes de la instalación, debido a que es difícil conectarlos después de instalar la unidad.

### Preparación de materiales

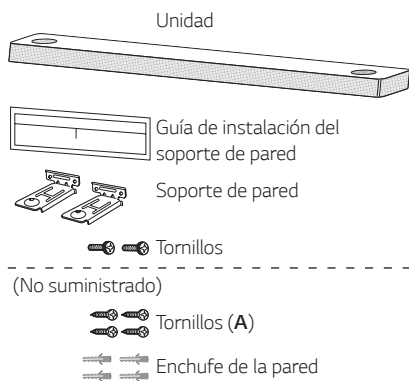

1. Haga coincidir el BORDE INFERIOR de la TV en la guía de instalación de soporte de pared con la parte inferior de su TV y adhiérala en su posición.

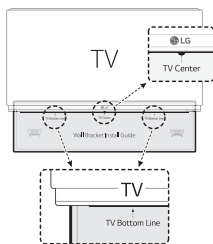

2. Para el montaje de pared (en hormigón), utilice taquetes de pared. Debe taladrar varios agujeros. Se suministra una ficha guía (Guía de instalación de soporte de pared) para taladrar. Use dicha guía para verificar los puntos a taladrar.

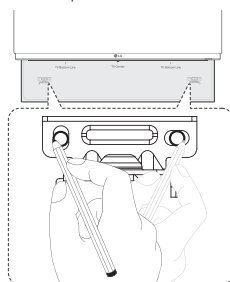

3. Retire la guía de instalación del soporte de pared.
4. Fije los soportes con los tornillos (A) como se muestra en la ilustración de abajo.

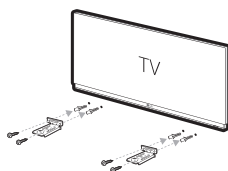

### Nota

No se suministran los taquetes y tornillos (A) para el montaje de la unidad en el muro. Para el montaje, recomendamos Hilti (HUD-1 6 x 30).

5. Ponga la unidad en los soportes para hacer coincidir los orificios para tornillos en la parte inferior de la misma.

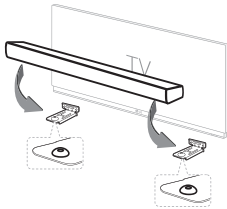

6. Fije la unidad firmemente con los tornillos.

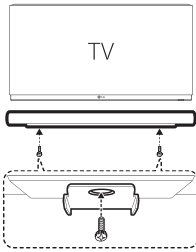

### ! Nota

Para separar la unidad, hágalo en orden inverso.

### ! Precaución

- No instale la unidad boca abajo. Se puede dañar las partes de esta unidad o causar lesiones personales.
- No cuelgue nada en la unidad instalada y evite cualquier impacto a la unidad.
- Asegure la unidad firmemente a la pared de modo que no se caiga. Si la unidad se cae, puede ocasionar una lesión o daños al producto.
- Cuando la unidad esté instalada en una pared, favor asegúrese que un niño no pueda tirar de algún cable, pues esto puede ocasionar que la unidad se caiga.

## Conexión de red

Puede disfrutar de varias funciones de esta barra de sonido conectando a la red y a su dispositivo inteligente con la aplicación "Google Home".

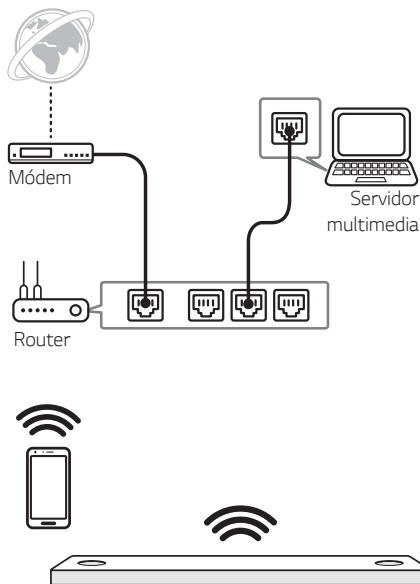

Se requiere la aplicación "Google Home" para conectar la barra de sonido de forma inalámbrica a la red.

### ! Nota

En un entorno de red (enrutador, Internet y proveedor de servicios de Internet) que admita tanto IPv4 como IPv6, la red se conecta automáticamente a IPv4 o IPv6 al conectarse a la red.

Puede comprobar el estado de cada red seleccionando la configuración de Mis altavoces ([Ajustes] > [Información de IP]) en la aplicación "LG Wi-Fi Speaker".

## Instalación de la aplicación "Google Home"

La aplicación "Google Home" le permite usar varias funciones de este altavoz a través de su dispositivo inteligente.

### Requisitos antes de la configuración

- Un enrutador inalámbrico debe estar conectado a internet. Un dispositivo inteligente como Android o iOS debe estar conectado al enrutador inalámbrico a través de una conexión Wi-Fi.
- Necesita una cuenta de Google para usar esta aplicación. Durante la conexión Wi-Fi, esta aplicación puede solicitar la creación de una cuenta de Google.

### A través de "Google Play" o "App Store"

1. Toque el ícono "Google Play Store" o el ícono "App Store" en su dispositivo inteligente.
2. Escriba "Google Home" en la barra de búsqueda y toque "Buscar" en "Google Play" o "App Store"
3. Seleccione "Google Home" en la lista de resultados de búsqueda para descargar.

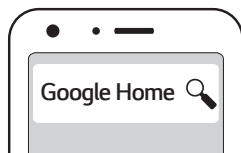

### ! Nota

- Dependiendo de la versión del dispositivo, la aplicación "Google Home" puede no funcionar.
- Para más información, visite la página web. <https://www.google.com/cast/setup/>

## Inicia la aplicación para conectar Wi-Fi

Asegúrese de que la función de Wi-Fi de su dispositivo inteligente esté activada. Una vez que se realiza una operación de conexión, no es necesario volver a realizarla

### ! Nota

En el caso de dispositivos iOS, debe estar activada la configuración de **Bluetooth** en su dispositivo inteligente.

1. Toca el ícono "Google Home" para iniciar la aplicación.



2. Siga la pantalla en la aplicación para configurar el altavoz. Siga estas instrucciones en orden.

### ! Nota

- Use la misma conexión Wi-Fi para configurar el altavoz y su dispositivo inteligente.
- Si la configuración de **Bluetooth** activó su dispositivo inteligente, será fácil activar la conexión Wi-Fi.
- Durante la instalación, debe crear un nombre de altavoz. Es necesario cuando se empareja el dispositivo **Bluetooth**. Puede comprobar y editar el nombre del altavoz. Siga el "Editar el nombre del altavoz". (Página 43)
- Para obtener más información sobre la configuración, visite el sitio web. <https://support.google.com/assistant/answer/7538816>

3. Cuando el altavoz esté correctamente conectado a Wi-Fi, aparecerá "CONNECTED" en la ventana de la pantalla con sonido.

### ! Nota

- Dependiendo del estado del enrutador inalámbrico, puede que no funcione bien con la conexión Wi-Fi.
- Se recomienda que use Wi-Fi Group Play con menos de 5 altavoces
- Google proporciona la aplicación "Google Home". Podría verse modificada por un cambio de la Política de Google.
- Para obtener más información (configuración, uso, ayuda, etc.), busque "Ayuda de Google Assistant" o visite el sitio web. <http://support.google.com/assistant>
- El altavoz no está disponible para su uso en algunas funciones del sitio "Ayuda de Google Assistant". (ej. Llamada etc.) (Página 37)

## Organización de los cables

Puede organizar el cable con bridas.

1. Sujete los cables con bridas como se muestra más abajo.
2. Apriete las bridas.

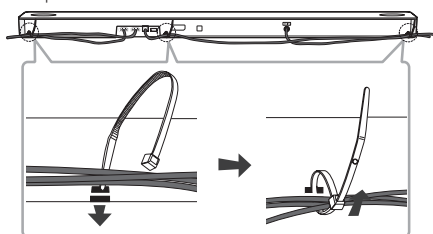

### ! Nota

Después de haber realizado todas las conexiones, puede conectar los cables según sea necesario.

## Conexión del adaptador corriente alterna

Conecte la bocina al suministro eléctrico con el adaptador ca proporcionado.

1. Conecte el cable de alimentación de ca suministrado al adaptador de corriente alterna.
2. Conecte el cable del adaptador de ca a la entrada del adaptador DC IN.
3. Enchufe el cable de ca en una toma eléctrica de corriente alterna.

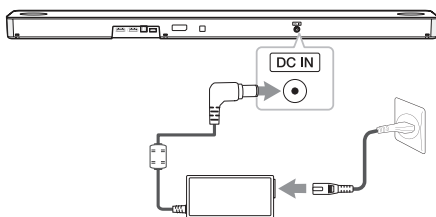

### ! Precaución

Utilice solo el adaptador de ca suministrado con este dispositivo. No utilice una fuente de alimentación de otro dispositivo o fabricante. El uso de otros cables o fuentes de alimentación puede causar daños a la unidad e invalidar la garantía.

## Conexión del subwoofer inalámbrico y el altavoz trasero (se venden por separado)

### Conexión de subwoofer inalámbrico

#### Indicador LED del subwoofer inalámbrico

Colores LED	Estado
Verde (Parpadeando)	Se está intentando la conexión.
Verde	Se ha completado la conexión.
Rojo	El subwoofer inalámbrico está en modo de espera o falló la conexión.
Apagado (Sin visualización)	El cable de alimentación del subwoofer está desconectado.

#### Configuración inicial del subwoofer inalámbrico

1. Conecte el cable de alimentación eléctrica de la barra de sonido y el subwoofer inalámbrico a la salida.
2. Encienda la barra de sonido. La barra de sonido y el subwoofer inalámbrico se conectarán automáticamente.
  - Se completa el emparejamiento. El LED verde en la parte posterior del subwoofer inalámbrico se enciende.

## Vinculación manual del subwoofer inalámbrico

Cuando su conexión no se haya completado, puede ver el LED rojo parpadeante en el subwoofer inalámbrico, y este no emite ningún sonido. Para resolver este problema, siga estos pasos.

1. Pulse el botón de **Pairing** en la parte trasera del subwoofer inalámbrico.

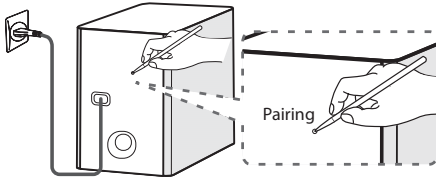

- El LED verde en la parte posterior del subwoofer inalámbrico parpadea rápidamente. (Si el LED verde no parpadea, mantenga presionado el botón de **Pairing**.)
2. Encienda la barra de sonido.
    - Se completa el emparejamiento. El LED verde en la parte posterior del subwoofer inalámbrico se enciende.

### ! Nota

- Pueden transcurrir varios segundos (e incluso más tiempo) para que la unidad y el subwoofer inalámbrico se comuniquen entre sí y emitan sonidos.
- Entre más cerca esté la unidad y el subwoofer, mejor será la calidad de la música. Se recomienda instalar la unidad y el subwoofer lo más cerca posible y evitar los siguientes escenarios.

- Hay un obstáculo entre la unidad y el subwoofer.
- Hay un dispositivo que utiliza la misma frecuencia que esta conexión inalámbrica, como un aparato médico, un microondas o un dispositivo LAN inalámbrico.
- Mantenga la barra de sonido y el subwoofer alejados de otros dispositivos (por ejemplo, router inalámbrico, horno microondas, etc.) a una distancia no inferior a 1 m para evitar interferencias inalámbricas.

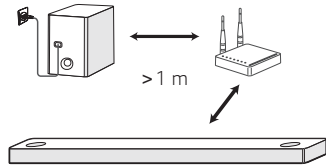

## Conexión de los altavoces traseros (se venden por separado)

### Cómo conectar los altavoces traseros

1. Conecte el cable negro de rayas con el terminal marcado con el signo - (menos) y el otro extremo al terminal marcado con el signo + (más).

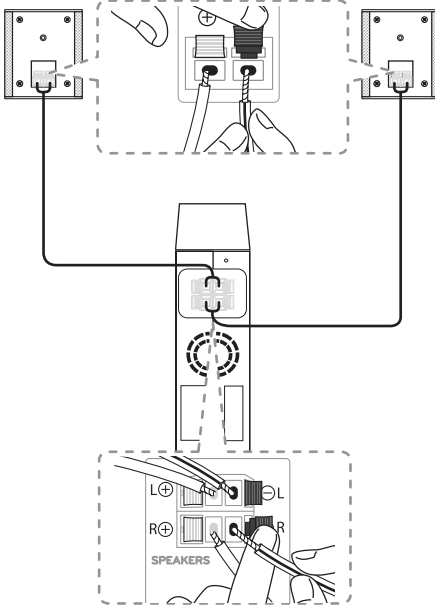

2. Conecte el receptor inalámbrico y los altavoces traseros (derecho, izquierdo) con los cables de los altavoces.

Color	Posición
Gris	Parte trasera derecha
Azul	Parte trasera izquierda

### ! Nota

Es necesario adquirir el juego de altavoces traseros inalámbricos (SPK8-S) para poder disfrutar de sonido envolvente.

### ! Precaución

- Utilice solamente el altavoz proporcionado con esta unidad. Utilizar cualquier otro altavoz puede provocar un mal funcionamiento.
- Asegúrese de conectar el cable del altavoz al terminal apropiado en los componentes: + con + y - con -. Si los cables están invertidos, el sonido se distorsionará y no se emitirán graves.

### Indicador LED del receptor inalámbrico

Color del LED	Estado
Amarillo - verde (Parpadeo)	Se está intentando realizar la conexión.
Amarillo - verde	Se ha completado la conexión.
Rojo	El receptor inalámbrico está en modo de espera o la conexión falló.
Apagado (Sin pantalla)	El cable de alimentación del receptor inalámbrico está desconectado.

### Configuración inicial del receptor inalámbrico

1. Conecte el cable de alimentación del receptor inalámbrico en la toma de corriente.
2. Encienda la unidad principal: La barra de sonido y el receptor inalámbrico se conectarán automáticamente.
  - Se enciende el LED verde - amarillo en el receptor inalámbrico.

## Sincronización manual del receptor inalámbrico

Cuando la conexión no se ha completado correctamente, se ilumina el LED rojo en el receptor inalámbrico y los altavoces no emiten sonido. Para resolver el problema, siga los pasos a continuación.

1. Pulse el botón **PAIRING** en la parte trasera del receptor inalámbrico.

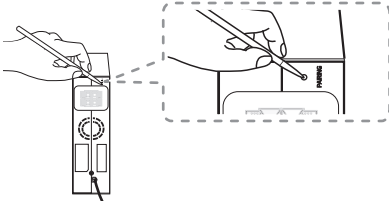



- El LED verde- amarillo en el receptor inalámbrico parpadea rápidamente.
2. Encienda la unidad principal
    - Ha finalizado el proceso de sincronización. Se enciende el LED verde-amarillo en el receptor inalámbrico.

## Sonido envolvente

Puede disfrutar de un excelente sonido envolvente para todas las fuentes del sonido de entrada con los altavoces traseros.

Si enciende la función de sonido envolvente, todas las salidas de altavoces emiten sonido. Cuando se apaga la función de sonido envolvente, los altavoces emiten sonido como un canal de sonido de entrada original.

Para activar la función de sonido envolvente, presione y mantenga presionado  en el mando a distancia durante aproximadamente 3 segundos y vuelva a presionarlo mientras se desplaza por "OFF - SURROUND".

Para desactivar la función de sonido envolvente, presione y mantenga presionado  en el mando a distancia durante aproximadamente 3 segundos y vuelva a presionarlo mientras se desplaza por "ON - SURROUND".

## Función de sonido envolvente activada

Efecto de sonido	Entrada	Salida	
		Sin altavoces traseros	Altavoces traseros conectados
ASC	2,0 canales		
	5,1 canales		
	7,1 canales o más		
BASS BLAST o BASS BLAST+	2,0 canales		
	5,1 canales		
	7,1 canales o más		
STANDARD	2,0 canales		
	5,1 canales		
	7,1 canales o más		
MOVIE	2,0 canales		
	5,1 canales		
	7,1 canales o más		
MUSIC	2,0 canales		
	5,1 canales		
	7,1 canales o más		

## Función de sonido envolvente desactivada

Efecto de sonido	Entrada	Salida	
		Sin altavoces traseros	Altavoces traseros conectados
ASC	2,0 canales		
	5,1 canales		
	7,1 canales o más		
BASS BLAST o BASS BLAST+	2,0 canales		
	5,1 canales		
	7,1 canales o más		
STANDARD	2,0 canales		
	5,1 canales		
	7,1 canales o más		
MOVIE	2,0 canales		
	5,1 canales		
	7,1 canales o más		
MUSIC	2,0 canales		
	5,1 canales		
	7,1 canales o más		

## Colocación del núcleo de ferrita

El núcleo de ferrita puede no estar incluido, dependiendo de la normativa de cada país.

### Acople el núcleo de ferrita a los cables del altavoz

Debe colocar un núcleo de ferrita para reducir o eliminar las interferencias eléctricas.

1. Tire del tope [a] del núcleo de ferrita para abrirlo.
2. Enrosque los cables del altavoz dos veces alrededor del núcleo de ferrita.
3. Cierre el núcleo de ferrita hasta escuchar un clic.

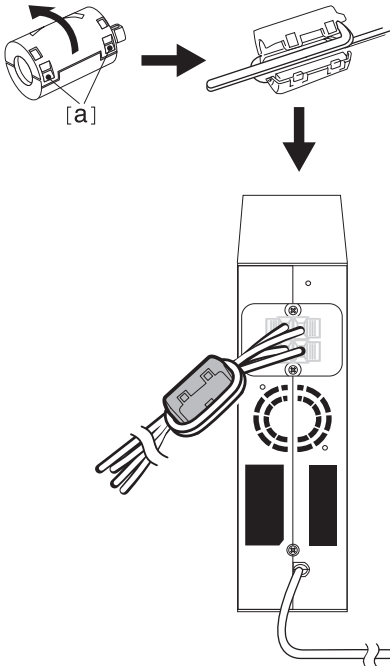

### ! Nota

- Si hay un producto que emita ondas electromagnéticas fuertes, pueden producirse interferencias. Aleje la unidad principal y el receptor del producto que emite las ondas.
- El receptor inalámbrico cambiará automáticamente al modo de espera en unos minutos tras el apagado de la barra de sonido. Cuando el receptor inalámbrico está en modo espera, el LED se ilumina en rojo.
- Cuando encienda la barra de sonido, se encenderá el receptor inalámbrico y el LED cambiará a amarillo - verde y los altavoces traseros emitirán un sonido en unos segundos.
- Es necesario que transcurran unos segundos (en algunas ocasiones algo más) para que se complete la comunicación entre la unidad principal y el receptor inalámbrico.
- Utilice el altavoz trasero a una distancia de al menos 30 cm de la pantalla de televisión o monitor de PC.
- Mientras se conecta o desconecta el receptor inalámbrico de la unidad principal, puede que se interrumpa el sonido de salida.
- Ajuste la distancia entre la barra de sonido y el receptor inalámbrico tan cerca como sea posible y manténgalos alejados del dispositivo (ej. router inalámbrico, horno microondas, etc.) más de un 1 m para evitar interferencias inalámbricas.

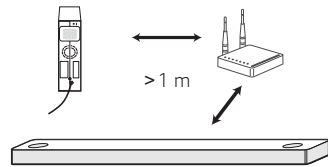

## Conexión con su TV

Conecte esta unidad y el TV con cable digital óptico o cable HDMI, considerando las características de su TV.

### Uso del cable OPTICAL

1. Conecte la toma OPTICAL IN en la parte posterior de la unidad con la toma de OPTICAL OUT del TV usando un cable OPTICAL.

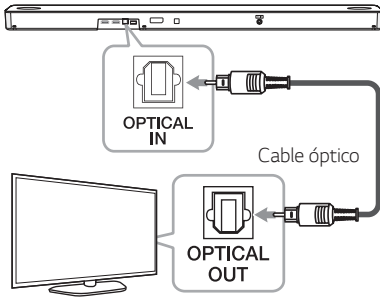

2. Seleccione la fuente de entrada para OPT/HDMI ARC pulsando el botón **F** repetidamente.

Puede visualizar "OPT" en la pantalla si se ha realizado normalmente la conexión entre esta unidad y su televisor.

#### ! Nota

- Antes de conectar el cable óptico, asegúrese de quitar el tapón de protección, si está incluido con el cable.
- Puede disfrutar del sonido de esta unidad a través de los altavoces de esta unidad. En el caso de algunos modelos de TV, debe seleccionar la opción altavoz externo en el menú de su TV. (Para detalles, consulte el manual de usuario de su TV.)
- Configure la salida de audio de su TV para escuchar el sonido a través de esta unidad: menú de configuración de la TV → [Sonido] → [Salida de Sonido de TV] → [Altavoz Externo (Óptico)]
- Los detalles del menú de configuración de TV varían dependiendo de los fabricantes o de los modelos de su TV.
- Si la unidad tiene conexión ÓPTICA y ARC al mismo tiempo, la señal ARC tiene prioridad alta.

## LG Sound Sync

# Sound Sync

Usted puede controlar algunas funciones de esta unidad con el control remoto de su TV usando LG Sound Sync. Es compatible con la TV LG que admite LG Sound Sync. Asegúrese de que el logo LG Sound Sync aparece en su TV.

La función controlable con el control remoto de la TV LG: Aumento/disminución de volumen, silencio

Consulte el manual de instrucciones de la TV para obtener los detalles de LG Sound Sync.

Realice una de las siguientes conexiones, dependiendo de las capacidades de su equipo.

#### ! Nota

- También puede utilizar el control remoto de esta unidad durante el uso de LG Sound Sync. Si utiliza nuevamente el control remoto de la TV, la unidad se sincroniza con la TV. Dependiendo de las especificaciones del TV, el volumen y el silencio de esta unidad se sincronizan con la TV.
- Cuando falle la conexión, asegúrese de verificar las funciones de la TV y el suministro de energía.
- Asegúrese de la función de la unidad y la conexión en los casos siguientes al utilizar LG Sound Sync.
  - La unidad está apagada.
  - Cambie a otra función.
  - Desconexión del cable óptico.
- El tiempo empleado para apagar esta unidad es diferente dependiendo de la TV cuando la función AUTO POWER está activa.

## LG Sound Sync con conexión por cable

1. Conecte su TV LG a la unidad con un cable óptico.

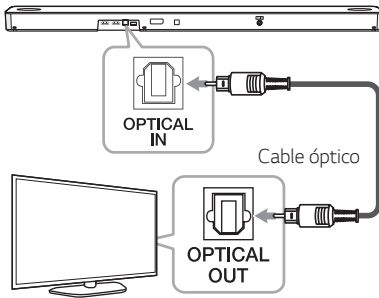

2. Configure la salida de sonido de su TV para escuchar el sonido a través de esta unidad: menú de configuración de TV → [Sonido] → [Salida de Sonido de TV] → [Sincronización de Sonido LG (Óptica)]
3. Encienda la unidad pulsando .
4. Seleccione la fuente de entrada para OPT/HDMI ARC pulsando el botón **F** repetidamente.  
Usted puede ver "LGOPT" en la ventana de visualización si hay una conexión normal entre esta unidad y la TV.

### **Nota**

Los detalles del menú de ajustes del televisor varían según el fabricante o el modelo de su televisor.

## Con un cable HDMI

Si usted conecta esta unidad con su TV compatible con HDMI CEC y ARC (Canal de retorno de audio), podrá disfrutar del audio de su TV a través de los altavoces de esta unidad sin conexión de un cable óptico.

1. Conecte el conector HDMI OUT (TV ARC) en la parte trasera de la unidad con al conector ARC en el TV usando un cable HDMI.

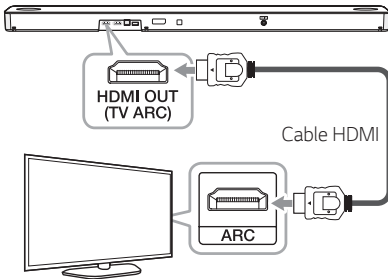

2. Seleccione la fuente de entrada para OPT/HDMI ARC pulsando el botón **F** repetidamente.

Puede ver "ARC" en la pantalla si se ha realizado normalmente la conexión entre esta unidad y su televisor.

### ! Nota

- Puede disfrutar del sonido del TV a través de los altavoces de esta unidad. En el caso de algunos modelos de TV, debe seleccionar la opción altavoz externo en el menú de su TV. (Para detalles, consulte el manual de usuario de su TV.)
- Configure la salida de sonido de su TV para escuchar el sonido a través de esta unidad: menú de configuración de TV → [Sonido] → [Salida de Sonido de TV] → [Altavoz Externo (HDMI ARC)]
- Los detalles del menú de configuración de TV varían dependiendo de los fabricantes o de los modelos de su TV.
- Según el modelo de TV LG, puede ser necesario activar la función SIMPLINK en su televisor LG.
- Cuando vuelva a la función ARC desde otra función, deberá seleccionar la fuente de entrada en OPT/HDMI ARC. A continuación, la función cambia a ARC automáticamente.

## Función ARC (Canal de retorno de audio)

La función ARC le permite a una TV con HDMI enviar el flujo de audio al HDMI OUT de esta unidad.

Para usar esta función :

- Su TV debe ser compatible con HDMI-CEC y ARC, y la función HDMI-CEC y ARC debe estar encendida.
- El método de configuración de HDMI-CEC y ARC pueden diferir dependiendo de la TV. Para detalles acerca de la función ARC, consulte el manual de su TV.
- Debe usar un cable HDMI (Tipo A, de alta velocidad, HDMI™ con Ethernet).
- Debe conectar la toma HDMI OUT en la unidad con la toma HDMI IN de la TV compatible con la función ARC usando un cable HDMI.
- Puede conectar solo una unidad a un TV compatible con ARC.

## ¿Qué es SIMPLINK?



Algunas funciones de esta unidad se controlan con el control remoto de la TV cuando esta unidad y la TV LG con SIMPLINK se conectan a través de una conexión HDMI.

Las funciones controlables con el control remoto de su TV LG: Encendido/apagado, aumento/reducción de volumen, etc.

Consulte el manual del propietario de la TV para detalles de la función SIMPLINK.

La TV LG con función SIMPLINK tiene el logotipo que se muestra arriba.

### ! Nota

- Dependiendo del estado de la unidad, alguna operación con SIMPLINK puede variar de su propósito o no funcionar.
- Dependiendo de la TV o del reproductor conectado a esta unidad, la operación con SIMPLINK puede variar de su propósito o no funcionar.

## Información adicional de HDMI

- Cuando conecte un dispositivo compatible con HDMI o DVI asegúrese de lo siguiente:
  - Intente apagar el dispositivo HDMI/DVI y este reproductor. A continuación, encienda el dispositivo HDMI/DVI por unos 30 segundos, y luego encienda el reproductor.
  - La conexión de entrada de vídeo del dispositivo está establecido correctamente para esta unidad.
  - El dispositivo conectado es compatible con una entrada de vídeo de 720 x 576 barrido progresivo (o 480 barrido progresivo), 1 280 x 720 barrido progresivo, 1 920 x 1 080 líneas de entrelazado, 1 920 x 1 080 barrido progresivo, 4 096 x 2 160 barrido progresivo o 3 080 x 2 160 barrido progresivo.
- No todos los dispositivos HDCP compatibles con HDMI o DVI funcionarán con este reproductor.
  - La imagen no se desplegará correctamente en dispositivos que no sean HDCP.

### ! Nota

- Si un dispositivo HDMI conectado, no acepta la salida de audio del reproductor, el audio del HDMI en el dispositivo puede estar distorsionado o no proporcionar salida de sonido.
- Cambiar la resolución cuando la conexión ya se estableció, puede ocasionar fallas. Para resolver el problema apague el reproductor y enciéndalo nuevamente.
- Cuando la conexión HDMI con HDCP no está verificada, la pantalla de la TV cambia a pantalla negra. En este caso, verifique la conexión HDMI o desconecte el cable HDMI.
- Si hay ruido o líneas en la pantalla, revise el cable HDMI (normalmente, la longitud se limita a 4,5 m).
- No se puede cambiar la resolución de vídeo en el modo HDMI. Cambie la resolución de vídeo del componente conectado.
- Si la señal de salida de vídeo no es normal cuando se conecta el ordenador en la toma HDMI IN, cambie la resolución del ordenador a 576p (o 480p), 720p, 1 080i o 1 080p.

## Lista de comprobación de cable HDMI

Algunos cables HDMI tienen una mala señal de transmisión, lo cual puede causar problemas con la transmisión del sonido y vídeo.

Incluso después de las conexiones del cable HDMI, si no hay sonido, el sonido está interrumpido, hay ruido que surge de la barra de sonido o no hay vídeo, o no hay un vídeo nítido en su TV, el cable HDMI puede ser el problema.

Use el cable etiquetado con el logo de certificación HDMI premium. También asegúrese que el cable que usa es un cable HDMI™ Ethernet de alta velocidad, certificado tipo A.

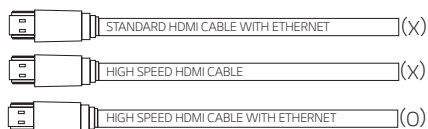

## Conexión con cable HDMI\*

Su TV debe ser compatible con las más recientes características HDMI (HDMI CEC<sup>1)</sup> / ARC (Canal de retorno de audio)) para disfrutar completamente del canal de transmisión en vivo con sistema de audio a través de un cable HDMI. A menos que su TV sea compatible con características HDMI, el sistema de audio deberá conectarse a través de un cable OPTICAL.

1) HDMI CEC (Interfaz multimedia de alta definición Control de productos electrónicos de consumo)

El control de productos electrónicos de consumo (CEC) es una función de HDMI diseñada para permitirle al usuario ordenar y controlar los dispositivos habilitados con CEC, que estén conectados a través de la HDMI usando solo sus controles remotos.

\* Los nombres comerciales para CEC son SimLink (LG), Anynet+ (Samsung), BRAVIA Sync (Sony), EasyLink (Philips), etc.

# Conexión opcional de equipos

## DOLBY ATMOS®

### ¿Qué es DOLBY ATMOS®?

Dolby Atmos le brinda una experiencia que nunca antes había podido experimentar, creando un sonido superior envolvente, con toda la riqueza, claridad y potencia del sonido Dolby.

## DTS:X®

### ¿Qué es DTS:X®?

En el mundo real, el sonido está a nuestro alrededor, se mueve libremente en cualquier dirección. DTS:X® está inmerso en esta experiencia de sonido natural y multidimensional conforme avanzamos en nuestras vidas cotidianas.

### Para utilizar DOLBY ATMOS® y DTS:X®

- Para disfrutar de contenidos que contienen Dolby Atmos® y DTS:X®, el dispositivo conectado y los contenidos deben soportar Dolby Atmos® y DTS:X®.
- DOLBY ATMOS® está disponible solamente en la entrada HDMI y en el modo ARC.
- DTS:X® está disponible solamente en la entrada HDMI y en el modo ARC.
- Es necesario configurar la salida de audio en el dispositivo externo (reproductor de discos, Blu-Ray, TV, etc.) a "Sin codificación", como por ejemplo las opciones "Corriente de bit", "Auto" o "Desvío".
  - Si puede seleccionar la tasa de muestreo de audio, establézcala en 192 kHz.

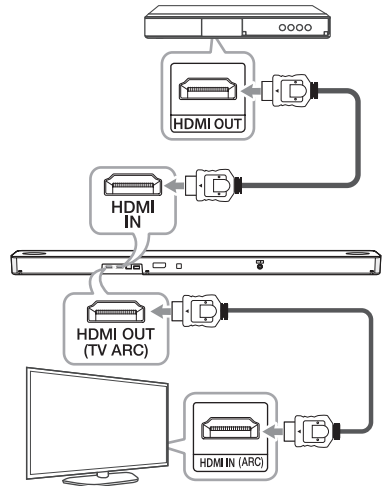

1. Conecte la toma HDMI IN de la parte posterior de la unidad a la toma HDMI OUT del dispositivo externo, como un reproductor de discos Blu-ray, un reproductor de DVD, etc.
2. Conecte la toma HDMI OUT (TV ARC) en la parte trasera de la unidad a la clavija de entrada HDMI IN (ARC) en el televisor.
3. Seleccione la fuente de entrada a HDMI u OPT/HDMI ARC presionando **F** repetidamente.
  - Si selecciona HDMI, puede escuchar el sonido del dispositivo externo. Selecciónelo al reproducir el dispositivo externo.
  - Si selecciona OPT/HDMI ARC, puede escuchar el sonido a partir de su TV. Selecciónelo cuando mire la TV.

Puede ver "DOLBY ATMOS" o "DTS:X" en la pantalla si se conecta normalmente entre esta barra de sonido y su TV y se reproducen los contenidos.

### ! Nota

- DOLBY ATMOS®/DTS:X® es compatible con el canal 3.1.2. (canal 5.1.2 cuando se conecta con el juego trasero)
- Si la barra de sonido no suena o el video en el TV no es nítido, el cable HDMI puede ser el problema. Remítase a la lista de problemas del cable HDMI. (Página 28)

## Conexión HDMI IN

Puede disfrutar del sonido del dispositivo externo que está conectado a la toma HDMI IN de esta unidad.

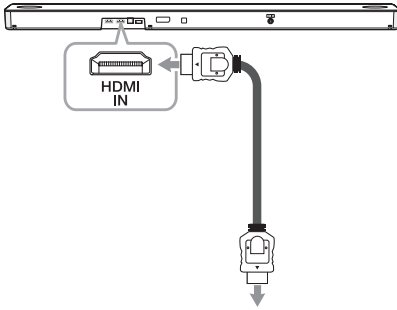

Para reproductores Blu-ray, DVD, etc.

1. Conecte la toma HDMI IN en la parte posterior de la unidad a la toma HDMI OUT del dispositivo de audio, como un reproductor de discos Blu-ray, un reproductor de DVD, etc.
2. Seleccione la fuente de entrada a HDMI presionando **F** repetidamente.

## Conexión OPTICAL IN

Conecte una toma de salida óptica de dispositivos externos en la toma OPTICAL IN.

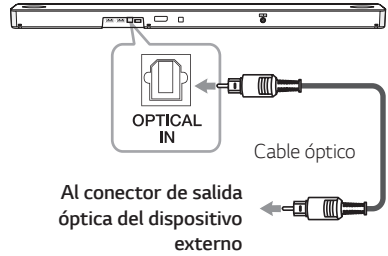

1. Conecte la clavija de OPTICAL IN de la parte trasera de la unidad en la toma de salida óptica del dispositivo externo.
2. Seleccione la fuente de entrada para OPT/HDMI ARC pulsando **F** repetidamente.  
Puede ver "OPT" en la pantalla si se ha realizado normalmente la conexión entre esta unidad y su dispositivo.

### ! Nota

Antes de conectar el cable óptico, asegúrese de quitar el tapón de protección, si está incluido con el cable.

## Conexión opcional del equipo

Puede disfrutar el sonido y la imagen desde el equipo externo que conecta.

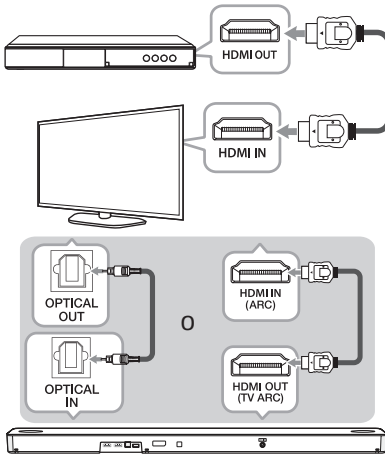

1. Conecte la toma HDMI IN de su TV a la toma HDMI OUT en el equipo externo tal como un reproductor de disco Blu-ray, reproductor de DVD, etc.
2. Conecte la toma OPTICAL IN en la parte trasera de la unidad a la toma OPTICAL OUT en el TV usando un cable ÓPTICO.  
O conecte la toma HDMI OUT (TV ARC) en la parte trasera de la unidad a la toma HDMI IN (ARC) en el TV usando un cable HDMI.
3. Seleccione la fuente de entrada para OPT/HDMI ARC pulsando el botón **F** repetidamente.

### ! Nota

Si la barra de sonido no suena o el video en el TV no es nítido, el cable HDMI puede ser el problema. Remítase a la lista de problemas del cable HDMI. (Página 28)

## Conexión USB

Conecte el dispositivo de memoria USB al puerto USB de la parte trasera de la unidad.

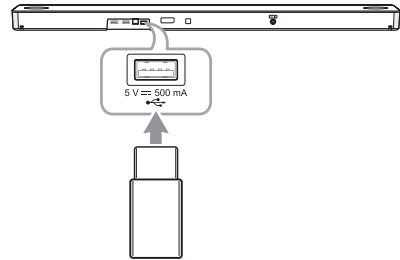

Para obtener más información de la reproducción de archivos en un dispositivo USB, consulte la página 34.

### Retirada del dispositivo USB del aparato

1. Elija una función/modo diferente.
2. Retire el dispositivo USB del aparato.

### Dispositivos USB compatibles

- Reproductor MP3: Reproductor MP3 tipo flash.
- Unidad USB Flash: Dispositivos compatibles con USB 2.0.
- La función USB de esta unidad no es compatible con algunos dispositivos USB.

## Requisitos de los dispositivos USB

- No son compatibles aquellos dispositivos que requieren la instalación de programas adicionales conectados a un ordenador.
- No retire el dispositivo USB durante el funcionamiento.
- Para los USB de gran capacidad, puede necesitarse más de un minuto para realizar la búsqueda.
- Para evitar la pérdida de datos, haga una copia de seguridad de todos los datos.
- No se puede conectar el puerto USB de la unidad a un ordenador. El equipo no se puede utilizar como dispositivo de almacenaje.
- El sistema de archivos exFAT/NTFS no es compatible con esta unidad. (Los sistemas FAT16 / FAT32 están disponibles.)
- Dependiendo de algunos dispositivos, puede que la unidad no reconozca los siguientes.
  - Disco duro externo
  - Lectores de tarjetas
  - Dispositivos bloqueados
  - Dispositivos USB de tipo rígido
  - Hub USB
  - Utilizar cables de extensión USB
  - iPhone/iPod/iPad
  - Dispositivo Android

## Archivo reproducible

### Frecuencia de muestreo

MP3 : de 32 a 48 kHz  
OGG : de 32 a 48 kHz  
AAC : de 8 a 48 kHz

### Bitrate

MP3 : de 8 a 320 kb/s  
OGG : de 64 a 320 kb/s  
AAC : de 8 a 320 kb/s

- Número máximo de archivos: Hasta 2 000
- Directorios máximos: Hasta 200
- Un archivo protegido por DRM (Gestión de Derechos Digitales) no se puede utilizar en el dispositivo.
- No se pueden reproducir archivos de vídeo en el dispositivo de almacenaje USB.
- Dependiendo del rendimiento de su dispositivo USB puede que la reproducción no funcione bien.

**Nota**

- Las carpetas y los archivos del USB se reconocen de la siguiente manera.

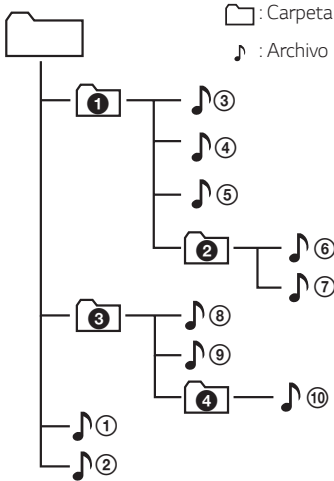

- Si no hay ningún archivo en una carpeta, la carpeta no aparecerá.
- Los archivos serán reproducidos desde el archivo **1** hasta el archivo **10** uno por uno.
- Los archivos se reproducen en el orden de grabación, el cual puede ser diferente en función de las circunstancias de grabación.
- Esta unidad puede mostrar solo los nombres de aquellos archivos o carpetas que contengan números o caracteres en inglés.
- \*ROOT: la primera pantalla que aparece cuando esta unidad reconoce el USB es "ROOT".

## Funcionamiento del USB

1. Conecte el dispositivo USB al puerto USB.
2. Seleccione la función USB, pulsando repetidamente **F**.

Para	Haz lo siguiente
Reproducción	Presione <b>▶  </b> .
Pausar	Durante la reproducción, presione <b>▶  </b> .
Saltar al archivo siguiente/ anterior	Durante la reproducción, pulse <b>▶▶</b> en el mando a distancia para pasar al archivo siguiente. Antes de 3 segundos de reproducción, pulse <b>◀◀</b> en el mando a distancia para pasar al archivo anterior. Después de 3 segundos de reproducción, pulse <b>◀◀</b> en el mando a distancia para ir al principio del archivo.
Escuchar repetida o aleatoriamente	Pulse <b>REPEAT</b> en el mando a distancia repetidamente. Consulte la nota para más detalles acerca del cambio de visualización.
Buscar una carpeta	Pulse <b>FOLDER</b> <b>^</b> / <b>v</b> en el mando a distancia.

### ! Nota

- El punto de reinicio puede ser borrado cuando se desconecta la fuente de alimentación o se remueve el dispositivo USB de la unidad.
- La reproducción en modo de Repetición/ Aleatorio funciona de la siguiente manera:

En la pantalla	Descripción
OFF	Reproduce en orden las canciones del dispositivo USB.
ONE	Reproduce una misma canción repetidamente.
FOLDER	Reproduce repetidamente las canciones de una carpeta.
ALL	Reproduce repetidamente todas las canciones del dispositivo USB.
SHUFFLE	Reproduce todas las canciones una vez al azar, y detiene la reproducción.

# Cómo utilizar Google Assistant

## Hable con Google Assistant

Puede usar una variedad de comandos de voz para controlar este altavoz con Google Assistant. Trate de decir un comando de voz al altavoz. El altavoz activará Google Assistant y ejecutará su comando de voz.



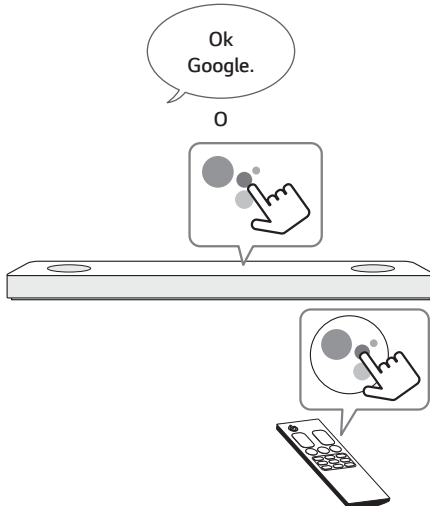

1. Encender el altavoz y conectar el Wi-Fi. (Página 17)
  2. Diga "Ok Google" o presiona .
- Entonces el altavoz se activa y está listo para recibir sus comandos de voz.



3. Solo diga lo que quiera hacer. Entonces el altavoz reconoce y ejecuta su comando de voz.
4. Después de unos segundos, Google Assistant responderá a su orden.

### ! Nota

- El Asistente de Google solo responde a los comandos de voz cuando está usando Wi-Fi o BT (**Bluetooth**) como entrada. Si está usando HDMI, óptico, ARC, sincronización de sonido óptico o entrada USB, entonces debe usar el botón  para activar el Asistente de Google.
- Cada vez que use el reconocimiento de voz, diga "Ok Google" o presione .

## Función cómoda

Con Google Assistant incorporado, puede controlar dispositivos domésticos inteligentes compatibles, como televisores, luces, interruptores, enchufes, termostatos y más, simplemente usando su voz.

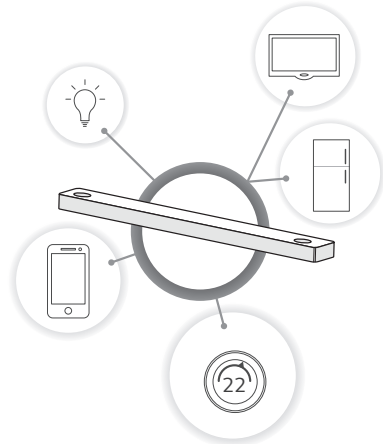

Para obtener más información, visite el siguiente sitio web.

- **Configuración, uso y más:** <http://support.google.com/assistant/answer/7540703>
- **Modelos de dispositivos LG compatibles:** Visite <http://www.lg.com> y luego busque la información



## Comando de voz

1. Hora  
"¿Qué hora es?", "¿Qué hora es ahora?", "¿Qué hora es en España?"
2. Clima  
"¿Cómo está el tiempo?", "¿Cómo estará el tiempo este fin de semana?", "¿Cómo está el tiempo en París?", "¿Lloverá mañana?"
3. Plan  
"Cuéntame sobre mí día", "¿Cuál es mi próxima reunión?", "Establecer un recordatorio para verificar el horario a las 6 pm".
4. Alarmas  
"Configurar una alarma.", "Configurar una alarma para las 9 am", "Despertarme a las 9 am", "¿Qué alarmas están configuradas?"
5. Música  
"Reproducir música", "Siguiete canción", "Canción anterior", "Pausa la música"
6. Volumen  
"Nivel de volumen 3", "Volumen máximo", "Silenciar", "Subir", "Bajar"
7. Dispositivos de Smart Home  
"Establecer el calor a 22"  
"Encender las luces en la cocina"  
"Ver en televisión"

### ! Nota

- Para obtener más información sobre los comandos de voz, consulte la pantalla de la aplicación "Google Home" o visite el sitio web. <http://support.google.com/assistant>
- **Comando de voz de cambio de nivel de volumen**
  - El rango de volumen de esta unidad es 1-40. (Excepto la función LGOPT. En la función LGOPT, el rango de volumen funciona de 1 a 100).
  - Google Assistant reconoce el comando de voz del cambio de nivel de volumen como una escala (1-10) o un porcentaje (1-100 %)
  - Por ejemplo, si dice "Nivel de volumen cinco", el nivel de volumen de esta unidad cambia a 20. Si dice "Volumen al 65 %", cambia a 26.
  - El nivel de volumen aumenta o disminuye en un 10 % (es decir, 4) cuando dice "subir volumen" o "bajar volumen".
  - Cuando dice números de 10 o menos, se recomienda decir "porcentaje" para evitar un sonido demasiado alto.

### ! Nota

- Después de conectarse a Wi-Fi, esta función está disponible para su uso. Si el LED (blanco) de Google Assistant parpadea, el altavoz no está conectado a Wi-Fi. Siga la aplicación "Instalar" Google Home "e inténtelo de nuevo. (Página 16)
- Si el LED de Google Assistant es ámbar fijo, el micrófono está apagado. En ese caso, Google Assistant no está disponible para recibir su comentario. Presione .
- Si Google Assistant no entiende sus comandos, dirá respuestas como "Lo siento, no puedo ayudar con eso todavía", "Mis disculpas". No entiendo."
- Evite lugares ruidosos, ya que el altavoz puede no recibir sus comandos o "Ok Google". En lugar de "Ok Google", presione .
- Cuando se excede el límite de tiempo de reconocimiento de voz en los dispositivos inteligentes, esta función se cancela automáticamente.
- Hablar con la pronunciación correcta aumentará la tasa de reconocimiento de voz.
- Google Assistant puede tardar en reconocer o actuar según el estado de la conexión Wi-Fi o el estado del servidor de Google.
- Si tiene algún problema o pregunta sobre Google Assistant, sugiéralo diciendo "Ok Google, Comentarios". Sería útil para mejorar los servicios de Google.

## Sitio de referencia para la Ayuda de Google Assistant

Configure Google Assistant en sus altavoces	<a href="https://support.google.com/assistant/answer/7538816">https://support.google.com/assistant/answer/7538816</a>
Escuchar música	<a href="https://support.google.com/assistant/answer/7539710">https://support.google.com/assistant/answer/7539710</a>
Reproducir música en su TV o altavoces	<a href="https://support.google.com/assistant/answer/7539867">https://support.google.com/assistant/answer/7539867</a>
Reproducir programas de TV y películas	<a href="https://support.google.com/assistant/answer/7539991">https://support.google.com/assistant/answer/7539991</a>
Controlar dispositivos domésticos inteligentes	<a href="https://support.google.com/assistant/answer/7540703">https://support.google.com/assistant/answer/7540703</a>
Crear una lista de compras	<a href="https://support.google.com/assistant/answer/7540969">https://support.google.com/assistant/answer/7540969</a>
Compra artículos en su lista de compras	<a href="https://support.google.com/assistant/answer/7384588#speaker">https://support.google.com/assistant/answer/7384588#speaker</a>
Configurar y administrar mi día	<a href="https://support.google.com/assistant/answer/7393908#speaker">https://support.google.com/assistant/answer/7393908#speaker</a>
Escuchar radio	<a href="https://support.google.com/assistant/answer/7540307">https://support.google.com/assistant/answer/7540307</a>
Vea qué cuenta de Google está vinculada a su Asistente	<a href="https://support.google.com/assistant/answer/7539992">https://support.google.com/assistant/answer/7539992</a>
Controle el volumen de sus altavoces.	<a href="https://support.google.com/assistant/answer/7538817">https://support.google.com/assistant/answer/7538817</a>
Cambie su idioma	<a href="https://support.google.com/assistant/answer/7394513#speaker">https://support.google.com/assistant/answer/7394513#speaker</a>

## Controle su TV y barra de sonido con el comando de voz

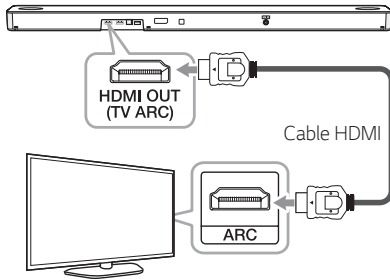

1. Conecte su barra de sonido a Wi-Fi mediante la aplicación Google Home.
2. Conecte su barra de sonido y TV usando un cable HDMI.
3. Diga un comando de voz. Consulte las siguientes tablas.

### ! Nota

- Tiene que decir comandos de voz en inglés.
- TV disponible: Sistema operativo Web versión 4.5 o TV posterior (Modelos de TV LG lanzados después de 2019 años)
- Los comandos de voz disponibles pueden verse modificados por un cambio en la Política de Google.
- Menciona los comandos de voz con una pronunciación precisa y clara.

## Comandos de voz disponibles

### TV LG

Comandos	Acción
Turn on LG TV Turn LG TV on Power on LG TV Power LG TV on	Enciende su LG TV.
Turn off LG TV Turn LG TV off Power off LG TV Power LG TV off	Apaga su LG TV.
Channel up on LG TV LG TV channel up Next channel on LG TV	Su LG TV cambia el canal hacia arriba.
Channel down on LG TV LG TV channel down Previous channel on LG TV	Su LG TV cambia el canal hacia abajo.
Volume up on LG TV LG TV volume up	El volumen de su LG TV aumenta.
Volume down on LG TV LG TV volume down	El volumen de su LG TV disminuye.
Mute LG TV	Silencia su LG TV
LG TV unmute LG TV mute off	Desactiva el silenciamiento de su LG TV

## Barra de sonido

Comandos		Acción
Turn off LG sound bar Power off LG sound bar		Desactiva su barra de sonido LG.
Switch function to Enable function Set function to	Wi-Fi network	Cambios en la función Wi-Fi.
	BLUETOOTH	Cambia a la función BT ( <b>Bluetooth</b> ).
	OPTICAL	Cambia a la función óptica.
	HDMI ARC	Cambia a la función HDMI ARC.
	HDMI	Cambia a la función HDMI.
	USB	Cambia a la función USB.
Set sound effect	STANDARD	Cambia el efecto de sonido a STANDARD.
	ASC	Cambia el efecto de sonido a ASC.
	MOVIE	Cambia el efecto de sonido a MOVIE.
	MUSIC	Cambia el efecto de sonido a MUSIC.
	BASS BLAST (BASS BLAST PLUS)	Cambia el efecto de sonido a BASS BLAST (BASS BLAST PLUS).
Display the input source information		Muestra la información de la fuente de entrada en la ventana de visualización.
Enable Auto volume Disable Auto volume		Activa la función de volumen automático. Desactiva la función de volumen automático.
Enable Auto Power Disable Auto Power		Activa la función de encendido automático. Desactiva la función de encendido automático.
Enable Night Time Disable Night Time		Activa el modo nocturno. Desactiva el modo nocturno.
Enable DRC Disable DRC		Activa el DRC. Desactiva el DRC.
Enable TV remote Disable TV remote		Activa la función de control remoto del televisor. Desactiva la función de control remoto del televisor.
Enable Surround Disable Surround		Activa el sonido envolvente. Desactiva el sonido envolvente.
Enable Neural X Disable Neural X		Activa Neural X Desactiva Neural X

## “LG Wi-Fi Speaker”

La aplicación “LG Wi-Fi Speaker” es proporcionada por LG Electronics. Esta aplicación le permite usar varias funciones de este altavoz a través de su dispositivo inteligente:

### Requisitos antes de usar

Debe conectarse a Wi-Fi usando la aplicación “Google Home” antes de usar esta aplicación. (Página 17)

### Escuchar música en su dispositivo y en el servidor de su red doméstica

Puede escuchar la música en su dispositivo inteligente y en el servidor de su red doméstica.

### Utilización de la aplicación Chromecast incorporada

Puede disfrutar del contenido de música a través de esta barra de sonido con aplicaciones compatibles con Chromecast.

### Configuración y control de la barra de sonido

Puede configurar los ajustes de la barra de sonido y controlar la barra de sonido incluso sin mando a distancia.

### Requisitos

- El **router inalámbrico** debe estar conectado a internet.
- Debe conectar un **dispositivo inteligente** como un smartphone o tableta al enrutador inalámbrico mediante una conexión Wi-Fi.

#### ! Nota

Para obtener más información sobre el “LG Wi-Fi Speaker”, siga las instrucciones de la aplicación.

## Instalación de la aplicación “LG Wi-Fi Speaker”

### A través de la “App Store” de Apple o “Play Store” de Google

1. Pulse el icono “App Store” de Apple o el icono “Play Store” de Google.
2. Escriba “LG Wi-Fi Speaker” en la barra de búsqueda y pulse “Buscar”.
3. Seleccione “LG Wi-Fi Speaker” en la lista de resultados de búsqueda para descargar.

#### ! Nota

- La aplicación “LG Wi-Fi Speaker” estará disponible en la versión del software como sigue:  
Sistema operativo Android: Ver 5.0 (o posterior)  
iOS: Ver 10 (o posterior)
- Dependiendo del dispositivo, la aplicación “LG Wi-Fi Speaker” puede no funcionar correctamente.
- Puede encontrar la aplicación disponible de esta unidad usando la aplicación “LG Audio”.  
Sistema operativo Android: Ver 5.0 (o posterior)

# Uso de la tecnología inalámbrica Bluetooth

## Acerca de Bluetooth

**Bluetooth** es una tecnología de comunicación inalámbrica para conexiones de corto alcance.

El sonido puede interrumpirse si se producen interferencias con otras ondas electrónicas o si se conecta el **Bluetooth** en otras habitaciones.

La conexión de dispositivos individuales bajo tecnología inalámbrica **Bluetooth** no incurre en ningún cargo. Se puede utilizar un teléfono móvil con tecnología inalámbrica **Bluetooth** a través de Cascade, si la conexión se realiza con tecnología inalámbrica **Bluetooth**.

- Dispositivos disponibles: Smartphone, MP3, Notebook, etc.
- Version: 5,0
- Codec: SBC

## Perfiles de Bluetooth

Para utilizar la tecnología inalámbrica **Bluetooth**, los dispositivos deben ser compatibles con ciertos perfiles. Este altavoz es compatible con los perfiles siguientes.

A2DP (Perfil avanzado de distribución de audio)

## Cómo escuchar música de un dispositivo Bluetooth

Antes de iniciar el procedimiento de vinculación, asegúrese de que la función **Bluetooth** del dispositivo inteligente esté encendida. Consulte la guía de usuario de su dispositivo **Bluetooth**. Una vez realizada la operación de vinculación no es necesario volver a realizarla.

1. Encienda el altavoz y conecta el Wi-Fi. Siga "Conexión de red" (Página 16-17)
2. Seleccione la función **Bluetooth**, pulsando repetidamente **F**. Aparecerá "BT" y después "READY" en la ventana de visualización.
3. Ponga en funcionamiento el dispositivo **Bluetooth** y realice la operación de vinculación. Durante la búsqueda de este altavoz en el dispositivo **Bluetooth**, quizás se muestre una lista de los dispositivos **Bluetooth** encontrados en la pantalla del dispositivo **Bluetooth**, dependiendo del tipo de dispositivo de que se trate. El altavoz aparece como "Nombre del altavoz (configuración de la aplicación)".
4. Seleccione el "Nombre del altavoz (configuración de la aplicación)".

### ! Nota

- El nombre del altavoz se configuró en la aplicación "Google Home". Por ejemplo, si el nombre del altavoz está configurado como "Sala de estar" en la aplicación "Google Home", verá "Sala de estar" en su dispositivo **Bluetooth**.
- Puede verificar y editar el nombre del altavoz en la aplicación "Google Home" (Página 43)
- Dependiendo del tipo de dispositivo **Bluetooth**, algunos dispositivos pueden tener un modo de emparejamiento diferente. Para más detalles sobre el emparejamiento **Bluetooth**, consulte el manual de su dispositivo **Bluetooth**.

5. Cuando esta unidad se conecta con éxito a su dispositivo **Bluetooth**, aparece "PAIRED" → nombre de su dispositivo → "BT" en la ventana de la pantalla.

### ! Nota

- Si no está disponible el nombre del dispositivo en la unidad, aparecerá "-".
- Para comprobar el nombre del dispositivo conectado, pulse ⓘ en el mando a distancia. Se muestra el nombre del dispositivo **Bluetooth** conectado.

6. Escuche su música.

Para reproducir música en su dispositivo **Bluetooth**, consulte la guía del usuario del dispositivo **Bluetooth**.

De acuerdo al nivel de volumen del dispositivo **Bluetooth** se ajustará el volumen del **Bluetooth**.

### ! Nota

- Cuando use tecnología **Bluetooth**, deberá establecer una conexión entre la unidad y el dispositivo **bluetooth** tan cercana como sea posible y mantener esa distancia. Sin embargo, esto puede no funcionar bien en los siguientes casos:
  - Hay un obstáculo entre la unidad y el dispositivo **Bluetooth**.
  - Hay un dispositivo que utiliza la misma frecuencia con tecnología **Bluetooth**, como un aparato médico, un microondas o un dispositivo LAN inalámbrico.
- Si el último dispositivo conectado es un televisor LG, esta barra de sonido se conectará automáticamente al televisor cuando reinicie la barra de sonido.
- Si el TV LG está apagado, esta barra de sonido entrará en el modo "READY" (listo para **Bluetooth**). La próxima vez que encienda el televisor, la barra de sonido no se volverá a conectar automáticamente. Para conectar la barra de sonido al televisor :
  - Diga "Ok Google, conectar **Bluetooth**"
  - Apague la barra de sonido y vuelva a encenderla.

A continuación, siga las instrucciones que aparecen en la pantalla del televisor.

- TV disponible: los modelos de televisores LG comercializados después de 2016 y algunos televisores pueden no funcionar correctamente.

### ! Nota

- Esta unidad es compatible con vinculación automática de **Bluetooth**. Sin embargo, no operará en el siguiente caso:
  - Cuando reinicie esta unidad.
  - Cuando usted desconecte la unidad.
  - Cuando desconecte esta unidad del dispositivo **Bluetooth**.
- El sonido puede interrumpirse si la conexión es interferida por alguna otra onda electrónica.
- La vinculación se limita solamente a "Uno" dispositivo **Bluetooth**. La vinculación múltiple no es posible.
- Dependiendo del tipo de dispositivo, es posible que no pueda utilizar la función **Bluetooth**.
- Usted puede disfrutar del uso de **Bluetooth** cuando usa su teléfono, MP3, Computadora portátil, etc.
- Cuanto mayor sea la distancia entre la unidad y el dispositivo **Bluetooth**, menor será la calidad de sonido.
- La conexión **Bluetooth** se desconectará cuando se apague la unidad o se aleje el dispositivo **Bluetooth** de ella.
- Si se pierde la conexión **Bluetooth**, conecte su dispositivo **Bluetooth** nuevamente.
- Cuando no hay un dispositivo **Bluetooth** conectado, aparece "READY" en la ventana.
- Si cambia a otra función tras conectar el dispositivo **Bluetooth**, se desconectará la conexión **Bluetooth**. Y si vuelve a la función **Bluetooth**, la conexión **Bluetooth** se conectará automáticamente.
- Cuando uno se ha conectado a esta unidad, los otros dispositivos no pueden encontrar y conectar la unidad. Si desea conectar otro, desconecte el dispositivo actual y vuelva a intentarlo.

## Usando el comando de voz para conectar Bluetooth

Si el altavoz se ha emparejado con un dispositivo **Bluetooth** anteriormente, puede usar "Google Assistant" para conectar **Bluetooth**. Diga "Conectar", "Conectar a **Bluetooth**" o "Ok **Bluetooth**".

Para desconectarlo, diga "Cancelar", "Desvincular dispositivos" o "Borrar todos los dispositivos".

## Controla el dispositivo Bluetooth conectado

Puede controlar el dispositivo **Bluetooth** conectado desde la unidad; Reproducir, pausar, saltar, volumen.

### ! Nota

- Solo el sistema operativo Android y iOS están disponibles para usar esta función.
- Es posible que esta función no sea compatible según el dispositivo **Bluetooth** o algunos de los televisores que funcionan de manera diferente.
- Puede controlar los dispositivos **Bluetooth** conectados por reconocimiento de voz. Siga el "Cómo utilizar Google Assistant" (página 35).

## Editar el nombre del altavoz

Puede verificar y editar el nombre del altavoz en la aplicación "Google Home".

## Otras operaciones

### Uso del control remoto de su TV

Puede controlar algunas funciones de esta unidad con el control remoto de su televisión, incluso si el producto es de otra empresa. Las funciones controlables son aumento/disminución de volumen y silencio.

Mantenga presionado **SOUND EFFECT** en el control remoto unos 3 segundos. Aparece "ON - TV REMOTE" y puede controlar esta unidad con el control remoto de su televisión.

Para verificar el estatuto de esta función, mantenga presionado **SOUND EFFECT** en el mando a distancia.

Para desactivar esta función, mantenga presionado **SOUND EFFECT** en el mando a distancia y vuelva a presionar, mientras el mensaje "ON - TV REMOTE" se desplaza por la pantalla.

#### ! Nota

- Asegúrese que la salida de sonido de su TV está configurada para [Altavoz Externo].
- Esta función no es compatible con el control remoto magic del televisor LG.
- Esta función puede no operar correctamente cuando algunas de las funciones del control de su TV como HDMI CEC, SIMPLINK y LG Sound Sync están ENCEDIDAS.
- Algunos controles remotos pueden no ser compatibles.

## Encendido/Apagado AUTO POWER

Esta barra de sonido se activa y desactiva automáticamente por una fuente de entrada: Óptica

Para activar esta función, mantenga presionado **ⓘ** en el mando a distancia por aproximadamente 3 segundos distancia y vuelva a presionar, mientras el mensaje "OFF - AUTO POWER" se desplaza por la pantalla.

Para verificar el estatuto de esta función, mantenga presionado **ⓘ** en el mando a distancia.

Para desactivar esta función, mantenga presionado **ⓘ** en el mando a distancia por aproximadamente 3 segundos y vuelva a presionar, mientras el mensaje "ON - AUTO POWER" se desplaza por la pantalla.

### Encendido

Cuando encienda su TV o un equipo externo conectado a este aparato, este reconoce la señal de entrada y selecciona la función adecuada. Puede escuchar el sonido desde su equipo.

### Apagando

Cuando el televisor está apagado, esta barra de sonido cambia al modo de espera en red.

#### ! Nota

- Tras encender la unidad con la función AUTO POWER, se apagará automáticamente si durante un periodo de tiempo no hay señal del televisor conectado a través de Sincronización de Sonido LG (Óptico).
- Tras encender la unidad con la función AUTO POWER, se apagará automáticamente si durante un periodo no hay señal del dispositivo externo de un equipo externo.
- Si apaga la unidad directamente, no se podrá encender automáticamente la función AUTO POWER. Sin embargo, la unidad se puede encender con la función AUTO POWER cuando la señal óptica entra después de 5 segundos sin señal.
- La función podría no activarse, dependiendo del dispositivo conectado.
- Cuando usted enciende esta unidad por primera vez, la función Encendido/apagado automático se configura en estado de encendido.
- Puede seleccionar la función AUTO POWER solo cuando la unidad está encendida.

## Cambio de función automática

Esta barra de sonido reconoce las señales de entrada como la aplicación Optical, HDMI ARC, **Bluetooth** y "LG Wi-Fi Speaker" y luego cambia automáticamente la función adecuada.

### Cuando enciende su televisión o un dispositivo externo

Cuando usted enciende su TV o un dispositivo externo conectado por vía óptica, mediante LG Sound Sync (Óptico) o HDMI ARC, esta barra de sonido (sound bar) pasa a la función adecuada y usted podrá escuchar el sonido a través de la misma.

### Cuando intenta conectar el equipo Bluetooth

Cuando intenta conectar su equipo **Bluetooth** a este aparato, se selecciona la función **Bluetooth**. Reproduzca su música en el equipo **Bluetooth**.

### Cuando reproduce música mediante la aplicación "LG Wi-Fi Speaker"

Cuando reproduce música mediante la aplicación "LG Wi-Fi Speaker" en su dispositivo inteligente, la barra de sonido cambia la función a Wi-Fi y puede escuchar la música a través de ella.

#### ! Nota

Esta unidad no cambia la función a óptica si se activa la función SIMPLINK de la TV, reproductor de discos Blu-ray, decodificador, etc conectado, dispositivo puesto en encendido o dispositivo compatible con CEC conectado.

Si desea usar el cambio de función automático, apague la función SIMPLINK del televisor LG. Se necesitan aproximadamente 30 segundos para el apagado de SIMPLINK.

## Modo de espera

El altavoz cambia al modo de espera si no hay música para reproducir o alguna operación de botón.

### Modo de espera

Si mantiene presionado  durante aproximadamente 3 segundos, el altavoz cambiará al modo de espera. Luego aparece "GOOD-BYE" en la ventana de visualización. Y todos los puertos de red inalámbrica son desactivados.

### Modo de espera de Red

#### Opción 1

Cuando no se reproduce música y no se presionan los botones durante 15 minutos, el altavoz cambia al modo de espera en red. Luego aparece "GOOD-BYE" en la ventana de visualización.

#### Opción 2

Si presiona , el altavoz cambia al modo de espera en red. Luego aparece "GOOD-BYE" en la ventana de visualización.

## Reinicie el altavoz



Si el altavoz no responde, reinicie el altavoz.

Oprima y mantenga pulsado el botón  hasta que escuche un pitido una vez. Puede ver "RESET" en la ventana de visualización. Entonces toda la información de la red inalámbrica almacenada se elimina.

# Solución de problemas

## General

Síntomas	Causa / Solución
La unidad no funciona correctamente.	<ul style="list-style-type: none"> <li>• Apague esta unidad y el dispositivo externo conectado (televisor, Woofer, reproductor DVD, amplificador, etc.) y vuelva a encenderlos.</li> <li>• Desconecte el cable de alimentación de la unidad y el dispositivo externo conectado (TV, Woofer, reproductor DVD, amplificador, etc.) y luego pruebe conectarlos nuevamente.</li> <li>• Es posible que no se haya guardado la configuración anterior cuando se apagó el dispositivo.</li> </ul>
El aparato no enciende.	<p>¿Está el cable de alimentación conectado a un tomacorriente?</p> <ul style="list-style-type: none"> <li>• Conecte el enchufe en el tomacorriente.</li> </ul>
No se producen sonidos.	<p>¿El volumen está establecido al mínimo?</p> <ul style="list-style-type: none"> <li>• Ajuste el volumen.</li> <li>• Cuando utilice la conexión con un dispositivo externo (Set-Top-Box, <b>Bluetooth</b>, etc.), ajuste el volumen del dispositivo.</li> </ul> <p>¿Está activada la función silencio?</p> <ul style="list-style-type: none"> <li>• Presione  o ajuste el nivel del volumen para cancelar la función de silencio.</li> </ul> <p>¿La función está apropiadamente seleccionada?</p> <ul style="list-style-type: none"> <li>• Compruebe la fuente de entrada y seleccione la fuente de entrada correcta.</li> </ul>
No hay sonido del woofer	<p>¿Está conectado el subwoofer?</p> <ul style="list-style-type: none"> <li>• Conecte el cable de alimentación eléctrica al tomacorriente de manera segura.</li> </ul> <p>¿No hay vinculación entre la unidad y el subwoofer?</p> <ul style="list-style-type: none"> <li>• Conecte la unidad y el subwoofer. (página 18)</li> </ul>
El control remoto no funciona correctamente.	<p>El control remoto está muy alejado de la unidad.</p> <ul style="list-style-type: none"> <li>• Utilice el control remoto en un radio de separación no superior a 7 metros.</li> </ul> <p>Hay un obstáculo entre el control remoto y la unidad.</p> <ul style="list-style-type: none"> <li>• Remueva el obstáculo.</li> </ul> <p>Las baterías en el control remoto se agotaron.</p> <ul style="list-style-type: none"> <li>• Reemplace las baterías por unas nuevas.</li> </ul>
La función AUTO POWER no funciona.	<ul style="list-style-type: none"> <li>• Compruebe la conexión del dispositivo externo, como el televisor, el reproductor de DVD / Blu-Ray.</li> <li>• Compruebe el estado de SIMPLINK de su televisor LG y apague SIMPLINK.</li> <li>• La función podría no activarse, dependiendo del dispositivo conectado.</li> </ul>
LG Sound Sync no funciona.	<ul style="list-style-type: none"> <li>• Compruebe si su TV LG es compatible con LG Sound Sync (Con cable).</li> <li>• Verifique la conexión de LG Sound Sync (Con cable).</li> <li>• Verifique la configuración de sonido de su TV y de esta unidad.</li> </ul>

Síntomas	Causa / Solución
Cuando sienta que el sonido de salida de la unidad es bajo.	<p>Verifique las instrucciones detalladas a continuación y ajuste el aparato según corresponda.</p> <ul style="list-style-type: none"> <li>• Cambie el estado de la función DRC a [OFF] (DESCONECTADA) utilizando la aplicación "LG Wi-Fi Speaker".</li> <li>• Con la barra de sonido conectada a la TV, cambie la configuración de AUDIO DIGITAL OUT en el menú de configuración de la TV de [PCM] a [AUTO] o [BITSTREAM].</li> <li>• Con la barra de sonido conectada al reproductor, cambie la configuración de AUDIO DIGITAL OUT en el menú de configuración del reproductor de [PCM] a [PRIMARY PASS-THROUGH] o [BITSTREAM].</li> <li>• Cambie la configuración DRC de audio en el menú de configuración del dispositivo conectado al estado [OFF].</li> <li>• Asegúrese de que el modo nocturno no esté activado. Desactivar el modo nocturno.</li> </ul>
USB no reconocido	<ul style="list-style-type: none"> <li>• Formatee el dispositivo USB y conéctelo nuevamente. Al formatear el dispositivo USB, seleccione el sistema de archivos como FAT16 o FAT32.</li> </ul>
Emparejamiento de <b>Bluetooth</b> irregular	<ul style="list-style-type: none"> <li>• Asegúrese de que su dispositivo <b>Bluetooth</b> esté encendido.</li> <li>• Apague el <b>Bluetooth</b> y vuelva a encenderlo en su dispositivo <b>Bluetooth</b>, luego intente el emparejamiento nuevamente.</li> <li>• Elimine el obstáculo en la ruta del dispositivo <b>Bluetooth</b> y la unidad.</li> <li>• Según el tipo de dispositivo <b>Bluetooth</b> o el entorno que lo rodea, es posible que su dispositivo no esté emparejado con la unidad.</li> </ul>
La unidad no se conecta con el dispositivo <b>Bluetooth</b> .	<ul style="list-style-type: none"> <li>• Asegúrese de que el altavoz se conecte a Wi-Fi con la aplicación "Google Home".</li> </ul>
Reconocimiento de voz irregular	<ul style="list-style-type: none"> <li>• Es posible que el altavoz no sea reconocido debido al ruido que lo rodea.</li> <li>• En lugar de "Ok Google", presione .</li> <li>• Compruebe y asegúrese de que el micrófono está silenciado. Presione el botón .</li> </ul>

## Red

Síntomas	Causa / Solución
No se puede conectar el altavoz a la red doméstica	<p>La comunicación inalámbrica puede ser interrumpida por aparatos domésticos que utilicen frecuencias de radio. Mueva el altavoz lejos de esos aparatos.</p> <ul style="list-style-type: none"> <li>• Revise su enrutador. Intente apagarlo y volver a encenderlo.</li> <li>• Compruebe que la función Wi-Fi esté activada en su dispositivo inteligente.</li> <li>• Verifique que el altavoz y su dispositivo inteligente estén conectados al mismo Wi-Fi.</li> </ul>
La conexión Wi-Fi no funciona bien.	<p>Si reinicia el enrutador.</p> <ul style="list-style-type: none"> <li>• Necesita apagar y encender el altavoz nuevamente.</li> </ul> <p>Si instala un nuevo enrutador.</p> <ul style="list-style-type: none"> <li>• Necesita realizar un restablecimiento de fábrica y configurar la conexión de red al altavoz.</li> </ul>

## Aplicación

Síntomas	Causa / Solución
La aplicación no funciona correctamente.	<p>¿Se produce un error al acceder a la aplicación?</p> <ul style="list-style-type: none"> <li>• Asegúrese de que su dispositivo inteligente sea compatible con la aplicación.</li> <li>• Asegúrese de que la aplicación es la última versión.</li> <li>• Asegúrese de que la unidad conectada se enciende.</li> </ul>

## NOTAS para uso inalámbrico

Síntomas	Causa / Solución
Este dispositivo puede recibir interferencia inalámbrica.	<ul style="list-style-type: none"> <li>• Es posible que la función inalámbrica no opere normalmente en áreas con señal débil.</li> <li>• Instale el dispositivo suficientemente cerca al subwoofer inalámbrico.</li> <li>• Para un rendimiento óptimo, no instale el dispositivo sobre muebles metálicos.</li> </ul>
Es posible que el dispositivo <b>Bluetooth</b> funcione defectuosamente o produzca ruidos en los siguientes casos.	<ul style="list-style-type: none"> <li>• Cuando cualquier parte de su cuerpo contacta el transceptor del dispositivo <b>Bluetooth</b> o la barra de sonido.</li> <li>• Cuando hay un obstáculo o muro, o el dispositivo se instala en un área aislada.</li> <li>• Cuando hay un dispositivo (un LAN inalámbrico, equipo médico o un microondas) usando la misma frecuencia, haga que la distancia entre los productos sea lo más alejada posible entre ellos.</li> <li>• Al conectar el dispositivo al <b>Bluetooth</b>, haga que la distancia entre los productos sea lo más cercana posible entre ellos.</li> <li>• Cuando el dispositivo se aleja demasiado del <b>Bluetooth</b>, la conexión se interrumpe y también es posible que ocurra un funcionamiento defectuoso.</li> </ul>

4

Solución de problemas

## NOTAS para el lanzamiento de la versión Demo

Síntomas	Causa / Solución
No se puede cambiar la fuente de entrada con <b>F</b> , tales como BT ( <b>Bluetooth</b> ), HDMI etc. y solo aparece la indicación [DEMO] en la pantalla frontal.	Desenchufe el cable de corriente y enchúfelo de nuevo. Si no funciona, mantenga presionado el botón <b>F</b> de la unidad principal (por aproximadamente 5 segundos) en la unidad principal hasta que la pantalla indique la función actual seleccionada.
No funciona el control remoto. (No responde)	

## Requisitos de archivo

**Extensiones de archivo disponibles :** "mp3", "aac", "ogg"

**Frecuencia de muestreo:**

MP3 : de 32 a 48 kHz

OGG : de 32 a 48 kHz

AAC : de 8 a 48 kHz

**Bitrate:**

MP3 : de 8 a 320 kb/s

OGG : de 64 a 320 kb/s

AAC : de 8 a 320 kb/s

- Los requisitos de archivo no siempre son compatibles. Pueden existir algunas restricciones de acuerdo a características de archivos y capacidad del servidor multimedia.
- Algunos archivos wav no son compatibles con este altavoz.
- Dependiendo de los tipos de archivos o los modos de grabación, estos pueden no reproducirse.
- Algunos archivos DRM no son admitidos en este altavoz.
- Los tipos de archivos compatibles pueden diferir según el sistema operativo y/o el fabricante del dispositivo inteligente y el PC.

## Marcas comerciales y licencias

Todas las otras marcas registradas son marcas registradas por sus respectivos propietarios.

 **DOLBY ATMOS**®

Manufacturado bajo licencia de laboratorios Dolby. Dolby, Dolby Atmos y el símbolo de la Doble D son Marcas Registradas de Dolby Laboratories.



Para las patentes de DTS, consulte <http://patents.dts.com>. Fabricado bajo licencia de DTS Licensing Limited. DTS, el símbolo, y DTS y el símbolo juntos, DTS:X y el logotipo de DTS:X son marcas comerciales registradas o marcas comerciales de DTS, Inc. en los Estados Unidos y / o en otros países. © DTS, Inc. Todos los derechos reservados.

 **Bluetooth**®

La marca mundial **Bluetooth**® y los logotipos son marcas registradas de **Bluetooth SIG, Inc.** y el uso de esas marcas por parte de LG Electronics se realiza bajo licencia.

Otras marcas comerciales y nombres comerciales son propiedad de sus respectivos propietarios."

 **HDMI**™  
HIGH-DEFINITION MULTIMEDIA INTERFACE

Los términos HDMI y HDMI interfaz multimedia de alta definición y el logotipo de HDMI son marcas comerciales o marcas registradas de HDMI Licensing LLC en los Estados Unidos y en otros países.

## Especificaciones

General	
Consumo de Energía	Refiérase a la etiqueta principal.
Adaptador ca	Modelo : DA-50F25 Fabricante : Asian Power Devices Inc. Entrada : 100 - 240 V ~ 50 - 60 Hz Salida : 25 V $\overline{\text{---}}$ 2 A
Dimensiones (Amplitud x Altura x Profundidad)	Aprox. 1 060,0 mm x 57,0 mm x 119,0 mm (con pie)
Temperatura de Operación	5 °C a 35 °C
Humedad de Operación	5 % a 90 %
Suministro de Alimentación de Bus (USB)	5 V $\overline{\text{---}}$ 500 mA
Frecuencia de muestreo de audio de entrada digital disponible	32 kHz 44,1 kHz 48 kHz 88,2 kHz 96 kHz 192 kHz
Formato de audio de entrada digital disponible	Dolby Atmos, Dolby Audio, DTS:X, DTS-HD, PCM

Entrada/salida	
OPTICAL IN	3 V (p-p), Enchufe Óptico x 1
HDMI IN	19 pines (tipo A, conector HDMI™) x 1
HDMI OUT	19 pines (tipo A, conector HDMI™) x 1 1 080 barrido progresivo, 1 080 entrelazado, 720 barrido progresivo, 576 barrido progresivo, 480 barrido progresivo 2 160 barrido progresivo@24/25/30 Hz 4:4:4 2 160 barrido progresivo@60/50 Hz 4:2:0 Las fuentes 4K dependientes de HDCP 2.2 son compatibles con resoluciones 4K.

Amplificador (Salida de RMS)	
Total	440 W eficaz
Frontal	50 W eficaz x 2 (4 $\Omega$ al 1 kHz THD 10 %)
Centro	40 W eficaz (4 $\Omega$ al 1 kHz THD 10 %)
Parte superior	40 W eficaz x 2 (4 $\Omega$ al 1 kHz THD 10 %)
Subwoofer	220 W eficaz (3 $\Omega$ a 80 Hz THD 10 %)

Subwoofer inalámbrico	
Requisitos de energía	Consulte la etiqueta principal del subwoofer.
Consumo de Energía	Consulte la etiqueta principal del subwoofer.
Tipo	1 bocina de 1 vía
Impedancia	3 $\Omega$
Suministro graduado de energía	220 W eficaz
Potencia máxima de suministro	440 W eficaz
Dimensiones (Amplitud x Altura x Profundidad)	Aprox. 221,0 mm x 390,0 mm x 312,8 mm

Sistema	
LAN inalámbrico (antena interna)	Redes Wi-Fi 802.11a/b/g/n

### SPK8-S (SPK8-S, S78S1-S), Se venden por separado

Receptor inalámbrico	
Requisitos de energía	Consulte la etiqueta principal en el receptor inalámbrico.
Consumo de Energía	Consulte la etiqueta principal en el receptor inalámbrico.
Trasero	70 W eficaz x 2 (3 $\Omega$ al 1 kHz, THD 10 %)
Dimensiones (Amplitud x Altura x Profundidad)	Aprox. 60,0 mm x 220,0 mm x 175,0 mm

Altavoces traseros (cada uno)	
Tipo	1 bocina de 1 vía
Impedancia	3 $\Omega$
Suministro graduado de energía	70 W eficaz
Potencia máxima de suministro	140 W eficaz
Dimensiones (Amplitud x Altura x Profundidad)	Aprox. 100,0 mm x 140,0 mm x 100,0 mm

- Los diseños y especificaciones están sujetas a cambio sin previo aviso.

## Manejo del altavoz

### Al transportar el altavoz

Guarde el empaque original del transporte y los materiales de embalaje. Si necesita transportar el altavoz, para obtener una protección máxima, vuelva a embalar el altavoz como llegó empacado de fábrica.

### Mantenimiento de limpieza en superficies exteriores

- No utilice líquidos inflamables como insecticida en aerosol cerca del altavoz.
- La limpieza con presión excesiva puede dañar la superficie.
- No deje productos de goma o plástico en contacto prolongado con el altavoz.

### Limpieza del altavoz

Para limpiar el reproductor use un paño suave y seco. Si las superficies están extremadamente sucias, use un paño ligeramente húmedo con una solución detergente suave. No utilice solventes fuertes como alcohol, benceno o diluyente de pintura, porque pueden dañar la superficie del altavoz.

## Información importante sobre los servicios de red

Toda información, datos, documentos, comunicaciones, descargas, archivos, texto, imágenes, fotografías, gráficos, videos, publicaciones en internet, herramientas, recursos, software, códigos, programas, artículos, dispositivos, aplicaciones, productos y otro contenido ("Contenido") y todos los servicios y las ofertas ("Servicios") proporcionados o puestos a disposición por o a través de un tercero (cada uno un "Proveedor de servicios") es exclusiva responsabilidad del proveedor de servicio que los proporciona.

La disponibilidad y el acceso al Contenido y a los servicios proporcionados por el Proveedor de servicios a través del Dispositivo LGE están sujetos a cambios en cualquier momento, sin previo aviso, incluidas, a título enunciativo, la suspensión, remoción o interrupción de todo o parte del Contenido o de los Servicios.

Si tiene alguna duda o problema relacionado con el Contenido o los Servicios, puede consultar el sitio web del Proveedor de servicios para obtener la información más actualizada. LGE no asume responsabilidad alguna por el servicio al cliente relacionado con el Contenido y los Servicios. Toda pregunta o solicitud relativa a los servicios que esté relacionada con el Contenido o los Servicios debe dirigirse directamente a los respectivos Proveedores de servicios y Contenido.

Tenga en cuenta que LGE no es responsable de ningún Contenido o Servicios provistos por el Proveedor de servicios ni de ninguna modificación, eliminación o interrupción de dicho Contenido o Servicios y no garantiza de ninguna forma la disponibilidad de dicho Contenido o Servicios ni el acceso a ellos.

## TÉRMINOS DE USO

Estos Términos de Uso se aplican a las personas individuales y a los grupos que usan el altavoz de Wi-Fi de LG, cualquier software asociado con el altavoz de Wi-Fi de LG, esta aplicación y cualquier servicio asociado a esta aplicación (colectivamente, "Software de LG"). En los Términos de uso se establecen las responsabilidades de LG con respecto a usted y también se identifica lo que usted "debe" y "no debe" hacer al usar el Software LG. El Software LG es un software exclusivo propiedad de LG Electronics Inc., una sociedad constituida en Corea con sede principal en Yeouido-dong 20, Yeoungdeungpo-gu, Seúl, Corea. LGE y sus licenciatarios ("LGE" o "nosotros").

Al acceder al Software LG o utilizarlo, usted confirma que acepta estos Términos de uso y que acepta cumplirlos. Si no acepta estos Términos de uso, no podrá acceder al Software LG ni utilizarlo. En caso de surgir un conflicto entre estos Términos de uso y cualquier otro documento al que se haga referencia en ellos, prevalecerán los Términos de uso, salvo que se indique claramente lo contrario en el documento pertinente.

Le otorgamos una licencia no exclusiva para utilizar la copia preinstalada del Software de LG, únicamente en la medida necesaria para que utilice su Altavoz LG Wi-Fi personalmente y para ningún otro propósito.

Usted reconoce que todo derecho de propiedad sobre el Software LG, en cualquier parte del mundo, nos pertenece de manera exclusiva, y que no se le transfiere ningún derecho de propiedad respecto a dicho software LG. Solo tiene derecho al uso limitado del Software LG de la manera en que se otorga en estos términos de licencia.

No puede copiar, modificar, descompilar ni aplicar ingeniería inversa a nuestro software de ninguna manera, salvo que la ley se lo permita. Nos reservamos el derecho de suspender, retirar o discontinuar todos o parte de los servicios sin previo aviso si consideramos que usted no cumplió con estos Términos de uso.

Usted reconoce que el Software LG no se ha desarrollado para satisfacer sus requisitos personales. No otorgamos ninguna garantía ni prometemos que el Software LG no contiene fallas o errores o que siempre estará disponible. Utilizamos todos los esfuerzos comercialmente razonables para ofrecer el Software LG con una alta calidad de forma constante, pero no podemos garantizar que siempre estará disponible o que no sufrirá interrupciones

o no contendrá errores. Es posible que tengamos que interrumpir o discontinuar el Software LG o suspender o restringir el uso de todos o parte de los servicios si lo consideramos razonablemente necesario por motivos técnicos, operativos, de seguridad, legales o regulatorios.

No asumimos ninguna responsabilidad si por algún motivo los servicios, o una parte de ellos, no se encuentran disponibles en cualquier momento o durante algún período.

Si bien puede usar el Software LG para descargar u obtener acceso al contenido o aplicaciones ofrecidos por terceros para su Software LG, no prometemos ni garantizamos que siempre podrá tener acceso a dicho contenido o aplicaciones. Hasta ahora, en la medida en que legalmente podemos hacerlo, excluimos toda garantía, condición u otro término que puedan estar implícitos en estos términos de licencia en virtud de la ley.

Hasta ahora, en la medida en que legalmente podemos hacerlo, excluimos toda responsabilidad por pérdidas o daños en los que incurra usted u otra persona en relación con el uso del Software LG. Solo somos responsables por pérdidas o daños sufridos como resultado previsible de nuestro incumplimiento de estos términos de licencia y nuestra negligencia por hasta el monto especificado a continuación, pero no somos responsables por pérdida o daño alguno que no sea previsible. La pérdida o daño es previsible si es una consecuencia obvia de nuestro incumplimiento o si estuvo contemplado por usted y nosotros al comenzar el uso del Software LG.

En el caso de cualquier pérdida o daño que no esté excluido en virtud de estos términos de licencia, ya sea de forma contractual, extracontractual (incluida negligencia) o de otra índole, nuestra responsabilidad total así como de nuestro grupo de compañías en relación a usted, está limitada al monto que pagó por el servicio de su Software LG. En el alcance permitido en virtud de las leyes aplicables, algunas jurisdicciones no permiten la limitación o exclusión de responsabilidad por daños incidentales o consecuentes, o poseen legislaciones que restringen la limitación o exclusión de responsabilidad, por lo que la limitación anterior puede no aplicar en su caso.

Nada en estos términos de licencia limitará o excluirá nuestra responsabilidad por muerte o lesión personal ocasionada por nuestra negligencia, fraude o declaración falsa, o cualquier otra responsabilidad que no pueda excluirse ni limitarse en virtud de la ley.

El Software LG brinda acceso a "apps" y enlaces a otros servicios operados por terceros y de propiedad

de terceros, como proveedores de contenido. Todo contenido, servicio o aplicación de terceros al cual tenga acceso a través de los servicios, se le ofrece a través de dichos terceros proveedores quienes se encuentran fuera del alcance de estos Términos de uso.

Sus tratos con cualquier tercero proveedor se realizan exclusivamente entre usted y el proveedor respectivo, y pueden estar sujetos a los propios términos y condiciones de dicho proveedor y a su política de privacidad. Le sugerimos que lea estos documentos, aunque no somos responsables de su contenido. No asumimos ninguna responsabilidad por las aplicaciones, servicios o contenidos ofrecidos por estos terceros proveedores.

Podemos imponer límites en el uso de ciertos contenidos, aplicaciones o servicios, o al acceso a ellos, en cualquier caso sin previo aviso y sin asumir ninguna responsabilidad. Renunciamos expresamente a toda responsabilidad ante cualquier cambio, interrupción, desactivación, eliminación o suspensión de contenidos, aplicaciones o servicios disponibles a través del Software LG. Tampoco somos responsables del servicio al cliente relacionado con contenidos, aplicaciones y servicios. Toda pregunta o solicitud de servicio relacionada con contenidos, aplicaciones o servicios de un tercero debe dirigirse directamente a los respectivos proveedores de contenidos y servicios o desarrolladores de aplicaciones, según corresponda.

Estos términos no afectan sus derechos legales como consumidor.

Idoneidad de los servicios para niños y herramientas de control para padres.

Modifique esto para adecuarlo, si es apropiado: Los servicios no están dirigidos a niños menores de 13 años y no se estructuraron específicamente para atraer a niños menores de 13 años. Asimismo, cierto contenido al que usted puede acceder a través del uso de los servicios puede contener material que considere indecente, objetable o el cual tal vez no sea adecuado para menores.

Si permite que su hijo use su LG Smart TV para acceder a los servicios, usted asumirá la responsabilidad exclusiva para decidir si los servicios pertinentes son adecuados para que dicho menor acceda a ellos.

Su TV inteligente le ofrece una herramienta de control parental (a través de un PIN (número de identificación personal de 4 dígitos)). Si usted activa el PIN de 4 dígitos, su LG Smart TV no mostrará el contenido restringido a menos que se ingrese dicho

PIN. Usted es responsable de configurar y mantener la herramienta de control parental y todo otro control disponible, y nosotros no seremos responsables de toda lesión, pérdida o daño que usted sufra, o que cualquier otra persona que use su TV inteligente LG Smart TV sufra, como resultado de su incumplimiento de lo anterior. Dependiendo del modelo de su TV inteligente LG Smart TV, estas funciones tal vez no estén disponibles.

Virus y seguridad

Modifique esto para adecuarlo, si es apropiado: Nosotros utilizamos todos los esfuerzos comercialmente razonables para garantizar que los Servicios sean seguros y no contengan virus, pero tales esfuerzos no pueden garantizar, y no garantizan, que los servicios no contendrán errores, virus u otras vulnerabilidades.

Asimismo, no asumimos responsabilidad por cualquier pérdida o daños causados por un virus, ataque para negación de distribución de servicios u otro material tecnológicamente dañino que pueda infectar su LG Smart TV u otro material de su propiedad durante el uso de los servicios.

Modifique según lo considere apropiado: Reclamaciones

Si tiene alguna duda, inquietud o queja respecto a los servicios, contacte a [incluya una dirección de correo electrónico que no sea dirección personal de LG].

Modifique según lo considere apropiado: Varios

Salvo que en el presente se indique expresamente lo contrario, estos Términos de uso y los documentos a los que se hace referencia en ellos constituyen el acuerdo total entre usted y nosotros en relación con el uso de los servicios y reemplazan todo acuerdo, o propuesta anterior de cualquier tipo, escrito u oral, celebrado entre usted y nosotros con relación a su uso de los servicios.

Podemos ceder, subcontratar o de algún otro modo transferir todos o alguno de nuestros derechos y obligaciones, en virtud de estos Términos de uso a cualquier compañía, firma o persona. Solo podemos hacer esto si no afecta sustancialmente sus derechos en relación con estos Términos y condiciones. Usted no puede ceder, subcontratar o de algún otro modo transferir sus derechos y obligaciones en virtud de estos Términos a ninguna otra persona excepto que primero lo acuerde con nosotros por escrito (salvo en el caso que usted transfiera su LG Smart TV a un tercero).

Si decidimos no ejercer ningún derecho, ni exigir contra usted el cumplimiento de un derecho que tengamos, en un momento determinado, eso no nos impedirá ejercer dicho derecho o exigir su cumplimiento con posterioridad.

Si alguna parte de estos Términos de uso se determinara ilícita, inválida o de algún modo inexigible por orden de un tribunal u órgano regulador, donde se requiera, dicha parte será eliminada y la parte restante de los Términos de uso seguirá vigente.

Estos Términos de uso no crean ni infieren ningún derecho que sea exigible por otra persona que no sea una de las partes en los mismos.

Estos Términos de uso se rigen por las leyes del país en donde se vende su LG Smart TV, y tanto usted como LGE aceptan someterse a la exclusiva jurisdicción de los tribunales del país en donde se vende su LG Smart TV respecto a dichos Términos.

Este Acuerdo se regirá por las leyes de la República de Corea, independientemente de cualquier conflicto que pueda surgir con otras leyes

Si tiene alguna pregunta o comentario sobre estos Términos de uso, visite [www.lg.com](http://www.lg.com).

LGE puede actualizar estos Términos de uso periódicamente. Si realizamos cambios sustanciales a nuestros Términos de uso, se lo notificaremos a través de su Software LG o por cualquier otro medio.

## Software de código abierto

Para obtener el código fuente bajo GPL, LGPL, MPL y otras licencias de código abierto que contiene este producto, visite <http://opensource.lge.com>.

Además del código fuente, se pueden descargar los términos de la licencia, las anulaciones de la garantía y los avisos de derechos de autor.

LG Electronics también le proporcionará el código abierto en un CD-ROM por un costo que cubra los gastos de dicha distribución (como el costo del medio, del envío y de la manipulación) una vez realizado el pedido por correo electrónico a la dirección [opensource@lge.com](mailto:opensource@lge.com).

Esta oferta es válida solo durante un período de tres años después de que se envíe el último cargamento de este producto. Esta oferta es válida para todo aquel que reciba esta información.

Para obtener más información sobre el código abierto de Google, visite la configuración del dispositivo de la aplicación Google Home.

## Renuncias

Google, Google Home, Google Play, Chromecast incorporado y otras marcas y logotipos relacionados son marcas comerciales de Google LLC.

Google Assistant requiere una conexión a internet / datos. Pueden aplicar tarifas de datos.

Google Assistant no está disponible en ciertos idiomas y países.

Es posible que se requieran suscripciones y que se apliquen términos, condiciones y / o cargos adicionales.

El control de ciertos dispositivos y funciones en su hogar requiere un dispositivo inteligente compatible.

