



MANUAL DEL PROPIETARIO

# LAVADORA



**Antes de comenzar la instalación, lea atentamente estas instrucciones. Esto simplificará la instalación y garantizará que el producto se instale de manera correcta y segura. Una vez instalado, guarde estas instrucciones cerca del producto para consultarlas en el futuro.**

LS ESPAÑOL

WT9WSBP



MFL70761315  
Rev.00\_082918

[www.lg.com](http://www.lg.com)

Copyright © 2018 LG Electronics Inc. Todos los derechos reservados.



# ÍNDICE

Es posible que este manual incluya imágenes o contenido diferente del modelo que usted adquirió.

Este manual está sujeto a revisión por parte del fabricante.

<b>INSTRUCCIONES DE SEGURIDAD .....</b>	<b>4</b>
Instrucciones de seguridad importantes.....	4
<b>INSTALACIÓN .....</b>	<b>10</b>
Partes .....	10
Accesorios .....	10
Especificaciones.....	11
Requisitos del lugar de instalación.....	12
Conectando la Manguera de Suministro .....	13
Instalación de la manguera de drenaje .....	15
Nivelado del artefacto.....	17
Ensamblando la Cubierta Anti-Ratas (Opcional).....	17
<b>FUNCIONAMIENTO .....</b>	<b>18</b>
Uso del electrodoméstico .....	18
Clasificación de las prendas.....	19
Agregado de productos de limpieza .....	20
Panel de control.....	22
Programa de lavado .....	23
Opciones de programa .....	25
Lavado Manual .....	27
Funciones Especiales.....	28
<b>FUNCIONES INTELIGENTES.....</b>	<b>29</b>
Usando Smart Diagnosis™ (Diagnóstico Inteligente) .....	29
<b>MANTENIMIENTO.....</b>	<b>30</b>
Limpieza de la Lavadora .....	30
Limpieza del filtro de entrada de agua .....	31
Limpiando el Filtro de Pelusa (Opcional).....	31
Precaución de congelamiento en el invierno.....	33
<b>SOLUCIÓN DE PROBLEMAS .....</b>	<b>34</b>
Diagnóstico de problemas .....	34
Mensajes de error.....	38
<b>GARANTÍA.....</b>	<b>40</b>

# INSTRUCCIONES DE SEGURIDAD

Las siguientes instrucciones de seguridad tienen por objetivo evitar riesgos imprevistos o daños derivados de un funcionamiento poco seguro o incorrecto del aparato. Las instrucciones se dividen en "ADVERTENCIAS" y "PRECAUCIONES", como se describe a continuación.

 Este símbolo se muestra para indicar cuestiones y acciones que pueden suponer un riesgo. Lea con atención la parte señalada con este símbolo y siga las instrucciones a fin de evitar riesgos.

## ADVERTENCIA

Indica que, de no seguirse las instrucciones, pueden producirse lesiones graves o la muerte.

## PRECAUCIÓN

Indica que, de no seguirse las instrucciones, pueden producirse lesiones menos graves o daños en el aparato.

## Instrucciones de seguridad importantes

### ADVERTENCIA

Para reducir el riesgo de explosión, incendio, muerte, descarga eléctrica, lesiones o quemaduras a personas al utilizar este producto, siga instrucciones básicas de seguridad, entre las que se encuentran las siguientes:

#### Niños

Este aparato no debe ser utilizado por personas (incluidos niños) con discapacidades físicas, sensoriales o mentales, o falta de experiencia y conocimientos, si no es bajo supervisión y siguiendo las instrucciones de seguridad de una persona responsable. Debe vigilarse a los niños de corta edad para asegurarse de que no jueguen con el aparato.

## INSTALACIÓN

- Nunca intente hacer funcionar este electrodoméstico si está estropeado, funciona mal, parcialmente desmontado o tiene piezas perdidas o rotas, incluidos el cable o enchufe dañado.
- Este electrodoméstico solo debe ser transportado por dos o más personas que lo sujeten con firmeza.
- Ajuste la manguera de drenaje para evitar que se desprenda.
- Si el cordón de alimentación es dañado, éste debe sustituirse por el fabricante o por su agente de servicio autorizado con el fin de evitar un peligro.
- Asegúrese de que el enchufe está insertado completamente en el tomacorriente.
- No instale el electrodoméstico en un lugar húmedo y polvoriento. No instale ni almacene el electrodoméstico al aire libre ni en un área que esté sujeta a condiciones climáticas, tales como luz directa del sol, viento o lluvia, ni a temperaturas bajo cero.
- Las aperturas de ventilación no deben ser obstruidas por una alfombra.
- No conecte el aparato a tomacorrientes de múltiples conectores o a una extensión del cable de alimentación.
- Este electrodoméstico debe estar conectado a tierra. En caso de mal funcionamiento o avería, la conexión a tierra reducirá el riesgo de descarga eléctrica ya que proporciona una vía de menor resistencia para la corriente eléctrica.
- Este electrodoméstico está equipado con un cable que cuenta con un conductor y un enchufe de conexión a tierra. El enchufe debe conectarse en una toma de corriente adecuada, correctamente instalada y que tenga la conexión a tierra debida, de conformidad con todos los códigos y las ordenanzas locales.

- Una conexión incorrecta del conductor de conexión a tierra del equipo puede ocasionar riesgo de descarga eléctrica. Si tiene dudas respecto de la conexión a tierra adecuada del electrodoméstico, consulte a un electricista calificado o personal de servicio.
- No modifique el cable de alimentación incluido con el electrodoméstico.

## **FUNCIONAMIENTO**

- No use un objeto cortante como un taladro o una clavija para presionar o separar una unidad de operación.
- Mantenga el área debajo del electrodoméstico y alrededor de este sin materiales inflamables, como pelusas, papel, paños, productos químicos, etc.
- No coloque animales vivos, como mascotas, dentro del producto.
- No deje la puerta del electrodoméstico abierta. Los niños pueden colgarse de la puerta o meterse dentro del electrodoméstico y provocar daños o sufrir lesiones.
- Utilice una manguera nueva o el conjunto de manguera suministrado con el electrodoméstico. Volver a utilizar mangueras usadas puede provocar una pérdida de agua y el posterior daño de la propiedad.
- Cierre los grifos de agua para aliviar la presión en las mangueras y válvulas y minimizar la fuga si en caso ocurriera una ruptura. Revise la condición de las mangueras de llenado; estas podrían requerir ser reemplazadas luego de 5 años.
- Nunca introduzca la mano dentro del electrodoméstico mientras está en funcionamiento. Espere hasta que el tambor se haya detenido por completo.
- No introduzca, lave ni seque prendas que se hayan limpiado, lavado, empapado o salpicado con combustible o sustancias explosivas (por ejemplo, ceras, removedores de ceras, aceite, pintura, gasolina, desengrasantes, solventes para limpieza en seco, queroseno, combustible, quitamanchas, aguarrás, aceite vegetal, aceite de cocina, acetona, alcohol, etc.). El uso inadecuado puede provocar incendios o explosiones.

- En caso de inundación, desconecte el enchufe y comuníquese con el centro de información al cliente de LG Electrónicos.
- No utilice ni almacene sustancias inflamables o combustibles (éter, benceno, alcohol, químicos, LPG, aerosol combustible, insecticida, ambientador, cosméticos, etc.) cerca del electrodoméstico.
- Si hay una fuga de gas (isobutano, propano, gas natural, etc.), no toque el electrodoméstico ni el enchufe y ventile el área inmediatamente.
- Si la manguera de drenaje o de entrada se congeló durante el invierno, úsela después de que se haya descongelado.
- Mantenga todos los detergentes de lavado, suavizantes y cloros fuera del alcance de los niños.
- No toque el enchufe ni los controles del aparato con las manos mojadas.
- No doble excesivamente el cable de alimentación ni coloque un objeto pesado sobre él.
- No coloque su mano, pie o algo más debajo de la lavadora mientras ésta está en operación.
- Las manos no deben ser introducidas en el tambor extractor del suministro de agua.
- Asegúrese de que el drenaje está funcionando apropiadamente. Si el agua no se drena apropiadamente, su piso podría inundarse.
- Si, durante el centrifugado, no se detiene el tambor durante los 15 segundos siguientes a la apertura de la puerta, descontinúe inmediatamente la operación del electrodoméstico y contacte a su distribuidor o a un centro de servicio LG Electronics.

- No utilice una caja de enchufe y equipo de cableado para más de su capacidad nominal.
- Cuando la temperatura del aire es alta y la del agua es baja, puede ocurrir condensación y por lo tanto humedecer el piso.
- Limpie la suciedad o el polvo de los contactos del enchufe de alimentación
- Bajo ciertas condiciones, puede que se produzca gas hidrógeno en un sistema de agua caliente que no se ha utilizado por dos semanas o más. El gas hidrógeno puede ser explosivo bajo estas circunstancias. Si el agua CALIENTE no ha sido utilizada por dos o más semanas, prevenga la posibilidad de que ocurra un daño o una lesión al abrir todos los grifos de agua caliente y permitirles correr por varios minutos. Haga esto previo a utilizar cualquier electrodoméstico que esté conectado al sistema de agua CALIENTE. Este simple procedimiento permitirá que escape cualquier formación de gas hidrógeno. Debido a que el gas es inflamable, no fume ni encienda una llama o aparato durante este proceso.

## **Mantenimiento**

- Remueva el enchufe de alimentación cuando limpie el electrodoméstico.
- Conecte con firmeza el enchufe en la toma de corriente tras eliminar por completo toda humedad y polvo.
- No rocíe agua dentro o fuera del producto para limpiarlo.
- No tire del cable para desenchufar el aparato. Sujete el enchufe con fuerza y desconéctelo de la toma de corriente.
- Únicamente personal de servicio autorizado de un centro de servicio LG Electrónicos debe desarmar, reparar o modificar el electrodoméstico. Contacte a un centro de información al cliente de LG Electrónicos si mueve e instala el electrodoméstico en una ubicación diferente.

## **Eliminación**

- Antes de descartar un electrodoméstico antiguo, desenchúfelo. Corte el cable directamente detrás del electrodoméstico para evitar que se use.
- Aleje todos los materiales de embalaje, como bolsas plásticas y poliestireno, de los niños. Los materiales de embalaje pueden provocar asfixia.
- Retire la puerta antes de descartar o desechar este electrodoméstico para evitar el peligro de que niños o pequeños animales queden atrapados en su interior.

## **Para Modelos de Una Válvula**

- No conecte al suministro de agua caliente.

# INSTALACIÓN

## Partes

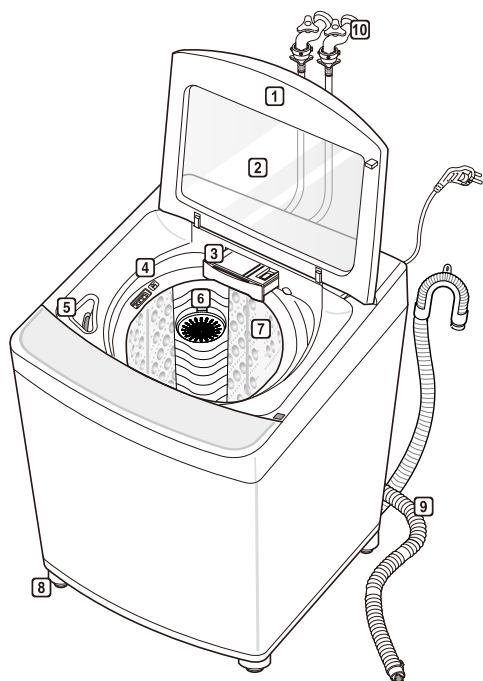

- 1 Puerta
- 2 Vidrio Templado
- 3 Bandeja Dispensadora
- 4 Dispensador de Suavizante
- 5 Dispensador de Blanqueador
- 6 Filtro de Pelusas
- 7 Tambor
- 8 Patas niveladoras
- 9 Manguera de drenaje
- 10 Manguera de Suministro de Agua

## Accesorios

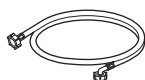

6



6



6



Precinto (Opcional)



2 mangueras de  
suministro de agua  
(Caliente + Fría)

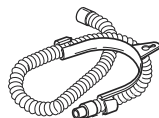

Manguera de drenaje



Cubierta anti-ratas  
(Opcional)



Tornillo para la  
Cubierta anti-ratas  
(Opcional)

- El aspecto y las especificaciones pueden cambiar sin aviso previo para mejorar la calidad del producto.

## Especificaciones

<b>Modelo</b>	<b>WT9WSBP</b>
Alimentación eléctrica	220 V~, 50 Hz
Tamaño	540 mm (ancho) x 540 mm (profundidad) x 925 mm (altura)
Peso del producto	33 kg
Presión de agua permisible	30 - 800 kPa
Entrada nominal	200 W
<b>Capacidad máxima</b>	<b>9.0 kg (20 lbs)</b>

- El aspecto y las especificaciones pueden cambiar sin aviso previo para mejorar la calidad del producto.

<b>Modelo</b>	<b>Carga Máxima</b>	<b>Carga Eficiente</b>	<b>Programma Similar algodón 20</b>
WT9WSBP	9.0 kg	3.5 kg	Normal

## Requisitos del lugar de instalación

### Ubicación

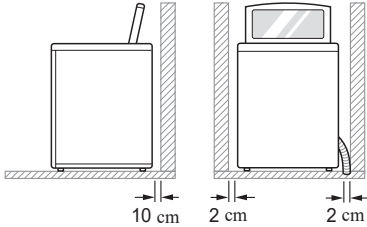

**Suelo nivelado:** La pendiente permitida debajo de todo el electrodoméstico es de 1°.

**Toma de corriente:** Debe encontrarse a 1,5 metros de cada lado de la ubicación del electrodoméstico.

- No sobrecargue la toma de corriente con más de un electrodoméstico.

**Espacio adicional:** Para la pared, 10 cm: lados/2 cm: lado derecho e izquierdo.

- Nunca coloque ni guarde productos de lavado sobre el electrodoméstico. Estos productos pueden dañar la terminación o los controles.

### ⚠ ADVERTENCIA

- El enchufe debe conectarse en una toma de corriente adecuada, correctamente instalada y que tenga la conexión a tierra debida, de conformidad con todos los códigos y las ordenanzas locales.

### Posicionamiento

- Instale el electrodoméstico sobre una superficie plana y resistente.
- Asegúrese de que la circulación de aire alrededor del electrodoméstico no quede obstruida por alfombras, tapetes, etc.
- Nunca intente corregir el desnivel del suelo con trozos de madera, cartón o materiales similares debajo del electrodoméstico.

- Si es imposible evitar instalar el electrodoméstico junto a una cocina de gas o estufa de brasas, se debe colocar un aislamiento (85 x 60 cm) cubierto con papel aluminio del lado que enfrenta la cocina o estufa entre los dos electrodomésticos.
- No instale el electrodoméstico en habitaciones donde puede haber temperaturas bajo cero. Las mangueras congeladas pueden explotar bajo presión. La confiabilidad de la unidad de control electrónico puede verse perjudicada a temperaturas bajo cero.
- Asegúrese de que cuando el electrodoméstico se instale, se coloque en un lugar que sea accesible para un ingeniero en caso de avería.
- Si el electrodoméstico se entrega en invierno y las temperaturas no superan los 0 °C, colóquelo a temperatura ambiente por algunas horas antes de ponerlo en funcionamiento.

### ⚠ ADVERTENCIA

- Este equipo no está diseñado para el uso marítimo ni para usar en instalaciones móviles como remolques, aeronaves, etc.

### Conexión eléctrica

- No use un cable de extensión ni un adaptador doble.
- Siempre desenchufe el electrodoméstico y corte el suministro de agua después de usarlo.
- Conecte el electrodoméstico a una toma de corriente con conexión a tierra, de conformidad con las regulaciones de cableado actuales.
- El electrodoméstico debe posicionarse de modo que pueda accederse fácilmente al enchufe.
- Únicamente personal calificado puede realizar reparaciones en el electrodoméstico. Las reparaciones realizadas por personas sin experiencia pueden ocasionar lesiones o averías graves. Contáctese con el Centro de servicios local.

## Conectando la Manguera de Suministro

- Antes de conectar la manguera de suministro de agua al grifo, revise el tipo de manguera y elija las instrucciones correctas.
- La manguera de suministro de agua incluida puede variar de país a país. Asegúrese de conectar la manguera de suministro azul al grifo de agua FRÍA, y la manguera de suministro naranja al grifo de agua CALIENTE.
- La presión del suministro de agua debe estar entre 30 kPa y 800 kPa (0.3 - 8.0 kgf / cm<sup>2</sup>).
- No apriete en exceso la manguera de suministro de agua.
- Si la presión del suministro de agua es mayor a 800 kPa, una válvula reductora de presión debe ser instalada.
- Revise el estado de la manguera de manera periódica y reemplácela si fuera necesario.

## Comprobación de la junta de goma de la manguera de suministro

Dos sellos de goma son incluidos con las mangueras de suministro de agua. Estos son utilizados para prevenir fugas de agua. Asegúrese de que la conexión a los grifos está lo suficientemente apretada.

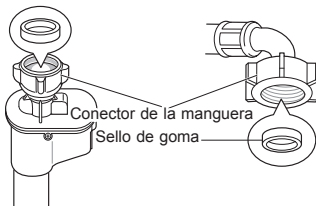
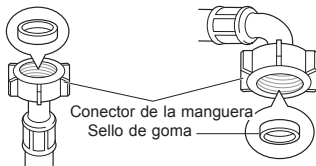

## Conexión de la manguera con el grifo

### Conexión de la manguera tipo rosca con el grifo roscado

Enrosque el conector de la manguera en el grifo de suministro de agua.

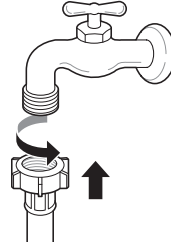

### Conexión de la manguera tipo rosca con el grifo sin rosca

- 1 Afloje los cuatro tornillos de fijación.

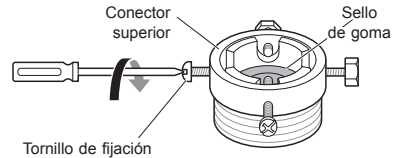

- 2 Quite la placa directriz si el grifo es muy grande para el adaptador.

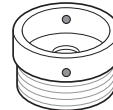
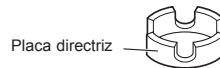

- 3** Presione el adaptador contra el extremo del grifo de modo que el sello de goma forme una conexión hermética. Ajuste los cuatro tornillos de fijación.

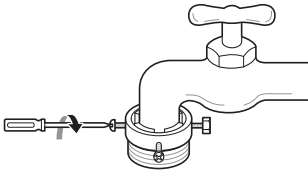

- 2** Quite la placa directriz si el grifo es muy grande para el adaptador.

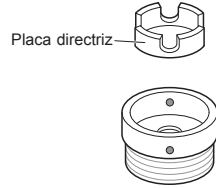

- 4** Presione la manguera de suministro verticalmente hacia arriba de modo que el sello de goma de la manguera pueda adherirse completamente al grifo y luego ajústela girando la rosca hacia la derecha.

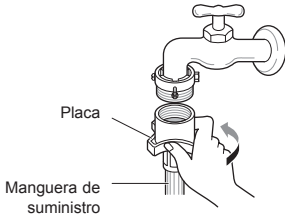

- 3** Presione el adaptador contra el extremo del grifo de modo que el sello de goma forme una conexión hermética. Ajuste los cuatro tornillos de fijación y la placa anular del adaptador.

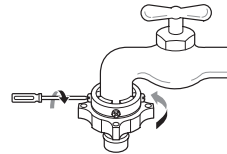

- 4** Tire la placa de cierre del conector hacia abajo, presione la manguera de suministro contra el adaptador y suelte la placa de cierre del conector. Asegúrese de que el adaptador se trabé.

### Conexión de la manguera a presión con el grifo sin rosca

- 1** Desenrosque la placa anular del adaptador y afloje los cuatro tornillos de fijación.

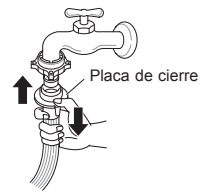
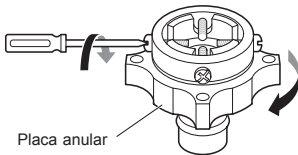

### NOTA

- Una vez conectada la manguera de entrada al grifo de agua, ábralo para drenar sustancias externas (suciedad, arena, aserrín, etc.) de las tuberías de agua. Drene el agua en una cubeta y controle la temperatura.

## Conexión de la manguera al electrodoméstico

Conecte la línea de agua caliente al grifo de agua caliente en la parte posterior de la lavadora. Conecte la línea de agua fría al grifo de agua fría en la parte posterior de la lavadora.

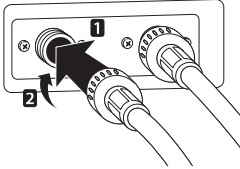

### NOTA

- Una vez finalizada la conexión, si la manguera tiene pérdidas de agua, vuelva a repetir los pasos. Use el tipo de grifo más convencional para el suministro de agua. Si el grifo es cuadrado o demasiado grande, quite la placa directriz antes de insertar el grifo en el adaptador.

## Instalación de la manguera de drenaje

Antes de conectar la manguera de drenaje, revise el modelo de la manguera y elija las instrucciones correctas.

### Modelo de Bomba

- La manguera de drenaje no debe ser colocada a más de 120 cm sobre el piso. El agua en la lavadora podría no drenar o hacerlo lentamente.
- Al ajustar la manguera de drenaje correctamente se protege el suelo de daños ocasionados por pérdidas de agua.
- Si la manguera de drenaje es muy larga, no la fuerce hacia dentro de la lavadora. Esto causará ruido anormal.
- Cuando instale la manguera de drenaje en un sumidero, ajústela fuertemente con una cadena.

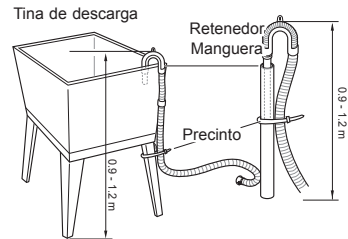
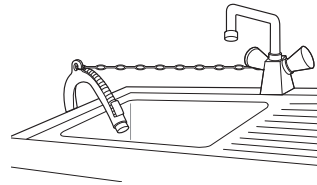

### NOTA

- La altura de descarga debe estar a aproximadamente 0.9 - 1.2 m del piso.

## Modelo Sin Bomba

- 1 Empuje la manguera de codo hacia el cuerpo de la lavadora.

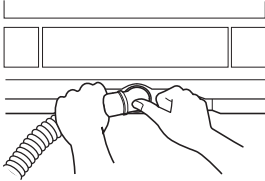

- 2 Para cambiar la dirección de la manguera, retire la manguera de codo y cambie la dirección. Repite el Paso 1.

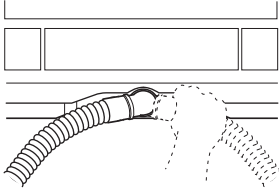

## Conectando la Manguera de Drenaje

- La longitud de la manguera de drenaje no debe exceder los 3 m.
- No coloque la manguera de drenaje en un umbral de 6 cm o más.

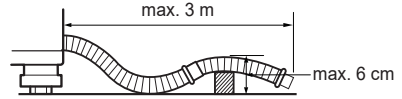

- Asegúrese de que la manguera de drenaje no esté torcida.

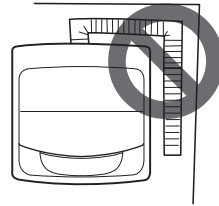

- La salida de la manguera de drenaje no debe estar sumergida bajo agua.
- Asegúrese de que la manguera de drenaje no esté torcida.

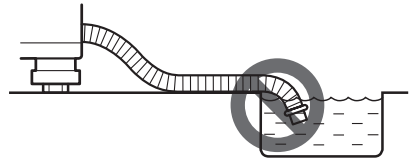

## Nivelado del artefacto

Si el piso está desnivelado, gire las patas ajustables como sea necesario. (No inserte piezas de madera, etc., bajo las patas). Asegúrese de que las cuatro patas estén estables y apoyadas en el piso, y luego revise que el electrodoméstico esté perfectamente nivelado.

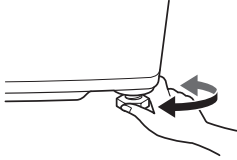

### Verificación diagonal

- Al presionar hacia abajo los extremos del plato superior del electrodoméstico diagonalmente, este no debe moverse hacia arriba y hacia abajo en absoluto (Revise ambas direcciones). Si el electrodoméstico se balancea al presionar hacia abajo el plato superior en forma diagonal, ajuste las patas de nuevo.

### NOTA

- El piso de madera o flotante puede contribuir a una falta de nivelación y vibración excesivas.
- Si la lavadora se instala sobre una plataforma elevada, debe fijarse firmemente para evitar el riesgo de caída.
- Si la lavadora está instalada en un piso desigual, débil o inclinado, y causa una vibración excesiva, podría ocurrir una falla de centrifugado o el error **UE**. Esta debe ser colocada en un piso firme y nivelado para prevenir un fallo de centrifugado.

## Ensamblando la Cubierta Anti-Ratas (Opcional)

Inserte la cubierta Anti-Ratas en el agujero de ensamblaje de la parte frontal o posterior de la lavadora.

### Tipo 1

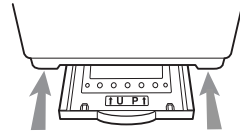

### Tipo 2

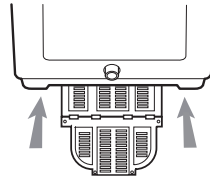

## Uso del electrodoméstico

Previo al primer lavado, seleccione un programa de lavado (Normal, añada una carga media de detergente), permita que la lavadora ejecute el ciclo sin prendas. Esto removerá residuos y agua del tambor que pueda haber quedado durante la fabricación.

- 1 Clasificar las prendas para lavar y cargarlas.
  - Clasifique las prendas para lavar por tipo de tela, nivel de suciedad, color y tamaño de carga según sea necesario. Abra la puerta y coloque las prendas en la lavadora.

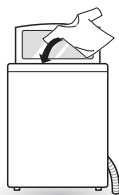

- 2 Agregue productos de limpieza o detergente y suavizante.
  - Agregue la cantidad adecuada de detergente en la gaveta dispensadora. Si lo desea, añada cloro o suavizante en las zonas correspondientes del dispensador.
- 3 Encender la lavadora.
  - Presione el botón de **Encendido/ Apagado** para encender la lavadora.

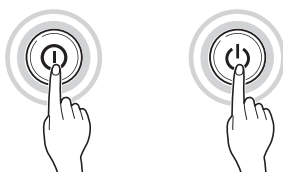

- 4 Elija el programa de lavado deseado.
  - Presione el botón **Programa** repetidamente hasta que el programa deseado haya sido seleccionado.



- 5 Inicie el programa.
  - Presione el botón **Inicio/Pausa** para iniciar el programa. La lavadora se agitará brevemente sin agua para calcular el tamaño del lavado. Si el botón Inicio/Pausa no se presiona en un período de 60 minutos, la lavadora se apagará y toda la configuración se perderá.



- 6 Fin del programa.
  - Una melodía sonará cuando el ciclo haya finalizado. Remueva inmediatamente las prendas de la lavadora para reducir las arrugas.

### NOTA

- La función de Reinicio Automático permite que el programa se reinicie por sí mismo en caso exista una falla de energía. Lo hace desde la etapa en la que éste se detuvo.

# Clasificación de las prendas

## 1 Buscar las etiquetas de mantenimiento de las prendas.

- Estas informan acerca del contenido de las telas y cómo deben lavarse.
- Símbolos de las etiquetas de mantenimiento.

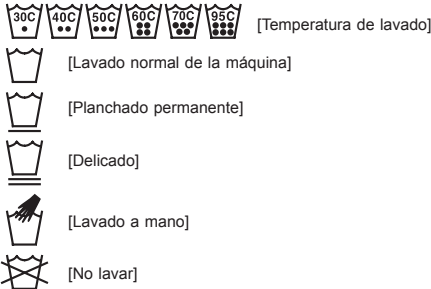

## 2 Clasificar las prendas para lavar.

- Para obtener el mejor resultado, clasifique las prendas por cargas que puedan tener el mismo ciclo de lavado.
  - Diferentes telas requieren distintas temperaturas de lavado y velocidades de centrifugado.
  - Lave juntas dos o más toallas o prendas tejidas. Si las lava por separado, las ropas que absorben mucha agua no se lavarán bien o no se centrifugarán por completo porque quedarán inclinadas.
  - Siempre separe los colores oscuros de los colores claros y del blanco. Lávelos por separado ya que puede producirse una transferencia de tinturas y pelusas que descolore las prendas blancas y claras. De ser posible, no lave prendas muy sucias con prendas más limpias.
- Suciedad (mucho, normal, poca): separe las prendas según la cantidad de suciedad.
- Color (blanco, claro, oscuro): separe las telas blancas de las de color.
- Pelusas (productores, colectores de pelusa): lave las telas que producen y las que atraen las pelusas por separado.

## 3 Cuidados previos al lavado.

- Combine prendas grandes y pequeñas en una carga. Primero cargue la ropa más grande.
- Las prendas grandes no deben ocupar más de la mitad de la carga de lavado total. No lave artículos individuales. Esto podría ocasionar una carga desequilibrada. Agregue dos o más prendas similares.
- Revise todos los bolsillos para asegurarse de que estén vacíos. Objetos como clavos, sujetadores de cabello, cerillas, bolígrafos, monedas y llaves podrían dañar la lavadora y sus prendas.

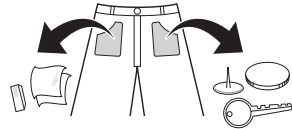

- Cierre las cremalleras, los ganchos y las tiras para asegurarse de que no se enganchen en otras prendas.
- Realice un tratamiento previo en la suciedad y en las manchas con un cepillo y poca cantidad de detergente disuelto en agua para que se desprendan.

### ⚠ PRECAUCIÓN

- No lave o centrifugue cualquier artículo etiquetado o conocido como a prueba de agua o resistente al agua, incluso si la etiqueta de cuidado de dicho artículo dice que el lavado a máquina es permisible. No seguir estas instrucciones podría resultar en un daño severo a sus prendas, su lavadora, y/o en daño a la propiedad como resultado de la vibración anormal de la lavadora.
- Ejemplos de artículos a prueba de agua o resistentes al agua incluyen ciertos protectores de colchón, fundas para colchón, ropa de lluvia, ropa para acampar, ropa para esquiar o ropa para exteriores y artículos similares.

## Agregado de productos de limpieza

### Dosis de detergente

- El detergente debe usarse de acuerdo con las instrucciones del fabricante, y debe seleccionarse de acuerdo con el tipo, el color y la suciedad de la tela, y la temperatura del lavado.
- Si se utiliza demasiado detergente, puede generarse mucha espuma. De esta manera, no obtendrá un buen resultado de lavado y se sobrecargará el motor.
- Si desea utilizar detergente líquido, siga las pautas proporcionadas por el fabricante del detergente.
- Puede verter detergente líquido directamente en la gaveta principal si inicia el ciclo inmediatamente.
- No utilice detergente líquido si va a emplear el Tiempo Diferido o si seleccionó Pre-Lavado ya que el líquido puede endurecerse.
- Si se produce demasiada espuma, reduzca la cantidad de detergente.
- Es posible que deba regularse el uso de detergente según la temperatura y la dureza del agua, y el nivel de suciedad de la carga. Para obtener mejores resultados, evite la formación excesiva de espuma.
- Consulte las etiquetas de las prendas antes de elegir el detergente y la temperatura del agua.
- Al utilizar la lavadora, aplique el detergente designado exclusivamente para cada tipo de prenda:
  - Detergentes en polvo generales para todo tipo de telas
  - Detergentes en polvo para telas delicadas
  - Detergentes líquidos para todo tipo de telas o detergentes líquidos designados exclusivamente para lana
- Para un mejor blanqueo y desempeño del lavado, utilice detergente con cloro en polvo general.
- El detergente se suministra desde el dispensador al comienzo del ciclo.

- Diluya detergente líquido en agua y viértalo en el tambor, inicie el ciclo.
- Utilizar detergente líquido sin diluirlo, o dejar prendas en el tambor luego de haber vertido el detergente líquido diluido podría dañar, blanquear o decolorar la ropa.

### NOTA

- No deje que el detergente se endurezca. De lo contrario, pueden producirse obstrucciones, malos resultados de enjuague u olores.
- Carga completa: Según la recomendación del fabricante.
- Carga parcial: 3/4 de la cantidad normal
- Carga mínima: 1/2 de la carga completa

## Agregado de detergente

- Siga las instrucciones del empaque del detergente. El uso de muy poco detergente es una causa común de los problemas de lavado. Utilice más detergente si tiene agua dura, cargas grandes, manchas de grasa o aceite, o baja temperatura del agua.
- No se deben utilizar escamas de jabón o polvos de jabón granulado en su lavadora. Al lavar lanas, recuerde utilizar un detergente adecuado para estas.

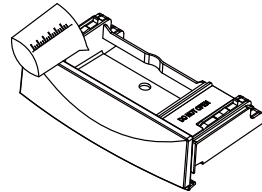

### NOTA

- Demasiado detergente, cloro o suavizante puede producir un rebose.

## Agregado de suavizante

- Diluya suavizante de telas con agua. El suavizante de telas sin diluir puede dar lugar a puntos que se ven como manchas de aceite.
- Mida y agregue la cantidad recomendada de suavizante de telas en el compartimiento marcado con este símbolo (  ).
  - Siga las instrucciones del fabricante.
  - El suavizante de telas es dispensado automáticamente en el enjuague final con la indicación del pitido.
  - Si desea un enjuague extra, debe agregar suavizante de telas manualmente cuando se emita el sonido indicativo en el enjuague final. Esto maximiza la función del suavizante de telas.

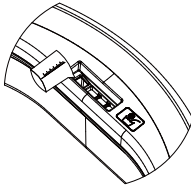

- No llene demasiado. El dispensador retiene un máximo de 35 mL. Nunca añada más de 35 mL. Llenarlo demasiado puede causar un dispensado temprano del suavizante de telas lo cual podría manchar sus prendas. Una taza con una boquilla de llenado le ayudará a evitar derrames.
- El efecto de añadir suavizante de telas puede variar dependiendo de su viscosidad. El suavizante para ropa adhesivo hace que disminuya su efecto. Para un suavizante adherente, es recomendable que este se diluya en agua y luego sea añadido manualmente durante el tiempo en que la lavadora emite un sonido reiterado previo al enjuague final. Esta función que informa el tiempo adecuado para la dispensación manual es aplicada opcionalmente a algunos modelos. Por favor tenga presente que el suavizante de prendas debe ser diluido en agua previo a ser dispensado y vertido directamente sobre las prendas.

## NOTA

- No lo mezcle con detergente o blanqueador.
- Nunca vierta suavizante de telas directamente sobre las prendas. Este puede mancharlas.
- No detenga la lavadora durante el primer centrifugado para la dispensación oportuna.
- El lavado con opciones no está diseñado para ser usado con el dispensador de suavizante de telas.

## Añadiendo Blanqueador Líquido

- Revise las etiquetas de cuidado de sus prendas para instrucciones especiales y separe las prendas que serán blanqueadas.
- Diluya blanqueador con cloro líquido.
- Mida la cantidad recomendada de blanqueador líquido siguiendo cuidadosamente las instrucciones en la botella.
- Previo a iniciar la lavadora, vierta la cantidad medida de blanqueador directamente en el dispensador de blanqueador. Evite salpicar o llenar en exceso. El blanqueador en polvo debe ser mezclado con agua previo a que se vierta en el dispensador.

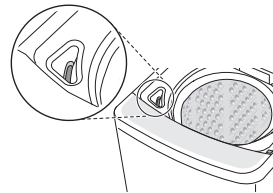

## NOTA

- Nunca vierta blanqueador líquido sin diluir directamente sobre las prendas o en la canasta de lavado. Esto puede causar un cambio de color o daño en el lavado.
- No vierta blanqueador en polvo en el dispensador de blanqueador.

## Panel de control

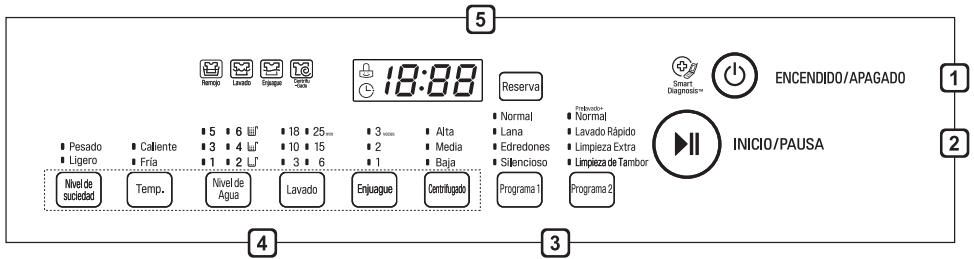

### 1 Botón de Encendido/Apagado

- Presione el botón de **Encendido/Apagado** para activar la lavadora.
- El electrodoméstico se apagará automáticamente una vez haya transcurrido cierto tiempo luego de haber completado el lavado.

### 2 Botón de Inicio/Pausa

- Presione el botón **Inicio/Pausa** para iniciar o pausar el ciclo de lavado.
- Si es necesario detener el ciclo de lavado temporalmente, presione el botón de **Inicio/Pausa**.

### 3 Botón de Programa

- Hay programas disponibles para distintos tipos de prendas para lavar.
- Se enciende una luz que indica el programa seleccionado.

### 4 Botón de Opción

- Presione los botones para seleccionar las opciones deseadas.

### 5 Pantalla

- La pantalla muestra las configuraciones, el tiempo restante estimado, las opciones y los mensajes de estado. Cuando se enciende el producto, se iluminará la configuración predeterminada en la pantalla.
- La luz de proceso se mantendrá previo a que éste inicie. La luz de proceso parpadeará durante dicho proceso, y ésta se apagará cuando haya terminado.

## Programa de lavado

Los ciclos de lavado están diseñados para alcanzar el desempeño óptimo en lavado para cada tipo de carga. Seleccione el programa que mejor se adapte al contenido de la carga para obtener el máximo rendimiento de lavado y de cuidado de la tela. Presione el botón **Programa** para seleccionar el programa deseado. Cuando seleccione un programa de lavado, la luz correspondiente a dicho programa se encenderá.

### Normal

Utilice este programa para lavar cargas normales. El sensor integrado detecta el tamaño de la carga, calculando los ajustes de lavado, enjuague y centrifugado de acuerdo a ello.

- Si ya hay agua o prendas húmedas en el tambor previo al inicio, el nivel de agua se incrementará.
- Para cargas voluminosas y de peso liviano, el nivel de agua podría ser muy bajo y puede que se requiera su incremento de forma manual.

### Lana

Utilice este programa para lavar tejidos delicados como lencería o prendas de lana. Antes del lavado, verifique las instrucciones en las etiquetas de cuidados de las prendas.

- Este programa utiliza una rotación lenta para extraer agua del lavado, a manera de que éste conserve más humedad de la normal.
- Sólo se utilizará agua fría en este programa pues el agua caliente podría dañar sus prendas.

### NOTA

- Cuelgue o extienda para secar sus prendas de lana.

## Edredones

Utilice este programa para lavar una sabana o ropa de cama con el signo de lavado a mano.

- Ropa de cama de casimir; sábanas acrílicas, de hilado mezclado o de lana; relleno (poliéster 101) y sábanas podrían dañarse al flotar. Por favor compre una red de lavado separada para lavarlo.
- Separe la ropa de cama de las prendas generales. Puede causar que la carga de lavado se incline y dar lugar a un lavado anormal.
- Puede que al secado por centrifugado le tome más tiempo extender el lavado si la ropa de cama está aglomerada a un lado.
- Nunca lave una manta eléctrica o una alfombra. Esto causa daño a la lavadora y al lavado.
- Por favor utilice una red de lavado para remojar y lavar la ropa de cama que se infla fácilmente. De inflarse, esto podría causarle daño a la lavadora y a las partes de la máquina.
- Sin importar el tamaño, recomendamos su lavado una por una. Si se lavan al mismo tiempo dos artículos de ropa de cama de diferentes materiales, esto podría causar un secado por centrifugado anormal debido al desequilibrio.

### NOTA

- Cómo introducir una sabana en el tambor?

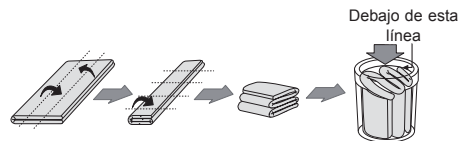

## Silencioso

Utilice este programa para un lavado con calma y silencioso especialmente durante la noche y madrugada.

- Este programa toma más tiempo que el programa Normal.
- A manera de reducir el ruido durante el centrifugado, este programa utiliza una rotación lenta al extraer el agua del lavado, por lo que las prendas quedan más húmedas de lo normal.

## Prelavado + Normal

Utilice este programa para pre-tratar manchas inmediatas sin lavado a mano. Es necesario para las prendas que podrían oler mal sin un pronto lavado.

## Lavado Rápido

Utilice este programa para lavar prendas ligeramente sucias durante un período corto de tiempo. La cantidad de lavado recomendada en este programa es menor a 3 kg.

## Limpieza Extra

Utilice este programa para mejorar el rendimiento de enjuague. Esto incluiría ropa interior y ropa de bebé. Utilice este programa si alguien tiene piel sensible o problemas en la piel.

## Opciones de programa

### Nivel de suciedad

- Este botón le permite seleccionar la fuerza de la acción de lavado.
- Hay 2 niveles en la selección de Nivel de Suciedad : Pesado y Ligerero. Estos pueden ser seleccionados para cualquier programa.
- Si no selecciona el Nivel de Suciedad, éste estará en el estado Normal con la luz apagada.
- Se puede realizar un ajuste durante el proceso de lavado.

### Temp.

- Si desea seleccionar la temperatura del agua, presione el botón **Temp.** para que se le permita seleccionar: Fría → Tibia (Caliente y Fría) → Caliente → Fría respectivamente.
- La configuración predeterminada es Fría.

### Nivel de Agua

- Presione el botón **Nivel del Agua** para ajustar el nivel de agua.
- Este puede ser cambiado durante la operación.
- Esta máquina detecta el tamaño del lavado automáticamente, luego establece el Nivel de Agua. Puede que sea necesario incrementar el nivel de agua manualmente al lavar prendas voluminosas de peso ligero.
- Cuando seleccione un programa de lavado, el Nivel de Agua se mostrará en el panel de control.
- Cuando el Nivel de Agua es detectado automáticamente, este puede diferir dependiendo del tamaño del lavado, incluso al indicar el mismo Nivel de Agua en el panel de control.

## Lavado

- Presione el botón **Lavado** para cambiar el tiempo de lavado.
- Ajustar la configuración del nivel de lavado modificará los tiempos del ciclo o las acciones del lavado. Presione el botón **Lavado** hasta que el nivel de lavado deseado haya sido seleccionado.

## Enjuague

- Presione el botón **Enjuague** para cambiar la cantidad de enjuagues.

## Centrifugado

- Presione el botón **Centrifugado** para cambiar la fuerza del centrifugado.
- Presione el botón **Inicio/Pausa** para que se indique el tiempo restante.

## NOTA

- Siempre mantenga la cantidad de lavado en 2 kg o menos, y asegúrese de que sus prendas se extiendan de manera pareja.



## Reserva

- Puede configurar un tiempo diferido para que la lavadora comience automáticamente y termine después de un intervalo de tiempo especificado.
- 1 Presione el botón de **Encendido/Apagado**.
  - 2 Seleccione un programa de lavado.
  - 3 Presione el botón **Reserva** para ajustar el tiempo de Reserva requerido.
  - 4 Presione el botón de **Inicio/Pausa**.

## NOTA



- El tiempo diferido es el transcurso de Tiempo hasta el final del programa, no el inicio. El tiempo de ejecución real puede variar por la temperatura del agua, la carga del lavado u otros factores.
- La reservación se puede hacer de hasta 18 horas mediante intervalos de 1 hora hasta 3 - 12 horas e intervalos de 2 horas hasta 12 - 18 horas. El Reserva no se puede configurar para menos de 3 horas.
- Para cancelar la función Reserva, presione el botón **Reserva** repetidamente hasta que la reservación se haya cancelado o presione el botón **Encendido/Apagado** para encender y apagar el electrodoméstico.

## Remojo

- Puede seleccionar **Remojo** para lavar prendas muy sucias y remover la suciedad y mugre al remojarlas en agua por algún tiempo.
- Presione el botón **Lavado** hasta que las luces de  and  se enciendan simultáneamente.

## Lavado Manual

Cuando necesite un Enjuague/Centrifugado, Centrifugado, Enjuague, o únicamente ciclo de Lavado, puede configurarlo manualmente.

	Enjuague, Centrifugado	Solo Centrifugado	Solo Enjuague	Solo Lavado
1	 or  Presione el botón de <b>Encendido/Apagado</b> .			
2	Presione el botón <b>Enjuague</b> .	Presione el botón <b>Centrifugado</b> .	Presione el botón <b>Enjuague</b> .	Presione el botón <b>Lavado</b> .
3	Enjuague y Centrifugado son seleccionados automáticamente.	Presione el botón <b>Centrifugado</b> para ajustar la duración del centrifugado.	Presione el botón <b>Centrifugado</b> hasta que la función de centrifugado sea cancelada.	Enjuague y Centrifugado son seleccionados automáticamente.
4	Presione los botones <b>Enjuague</b> y <b>Centrifugado</b> para ajustar la cantidad de enjuagues y los tiempos de centrifugados.		Presione el botón <b>Enjuague</b> para ajustar el número de enjuagues.	Presione los botones <b>Enjuague</b> y <b>Centrifugado</b> hasta que las funciones de enjuague y centrifugado sean canceladas.
5	 Presione el botón de <b>Inicio/Pausa</b> .			

### NOTA

- Cuando una opción de Lavado, Lavado/Enjuague o Sólo Enjuague es seleccionada, el agua no se drenará después de haber finalizado el lavado. Si desea drenar el agua, seleccione sólo **Centrifugado**.
- Si se ha seleccionado Sólo Enjuague, el proceso iniciará por el suministro de entrada de agua.
- Si no selecciona nada para el Nivel de Agua, este se determinará automáticamente.

# Funciones Especiales

## Bloqueo Para Niños

Utilice esta opción para desactivar los controles. Esta opción puede impedir que los niños cambien de programas u operen el electrodoméstico.

### Bloqueo del panel de control

- 1 Mantenga presionados simultáneamente los botones **Temp.** y **Enjuague** por 3 segundos.
- 2 'L' y el tiempo restante son mostrados alternativamente en la pantalla mientras están bloqueados.
  - Cuando se ajusta el bloqueo infantil, todos los botones se bloquean, salvo el botón de **Encendido/Apagado**.

### NOTA

- La desconexión de la corriente no restablece la función de bloqueo infantil. Debe desactivar el bloqueo infantil para poder acceder a otras funciones.

### Desbloqueo del panel de control

Mantenga presionados simultáneamente los botones **Temp.** y **Enjuague** por 3 segundos.

- Sonará una alerta y volverá a aparecer en la pantalla el tiempo restante para que finalice el programa actual.

## Usando Smart Diagnosis™ (Diagnóstico Inteligente)

### Smart Diagnosis™ (Diagnóstico Inteligente) a Través del Centro de Información al Cliente.

Use esta función si necesita un diagnóstico preciso de un Centro de servicios LG Electronics cuando el producto está averiado o falla. Use esta función solo para contactarse con el representante de servicios, no si el producto funciona normalmente.

- 1 Presione el botón de **Encendido** para encender la lavadora. No presione ningún otro botón ni gire la perilla seleccionadora de programa.
- 2 Cuando el centro de atención se lo indique, coloque el micrófono del teléfono cerca del botón de **Encendido/Apagado**.

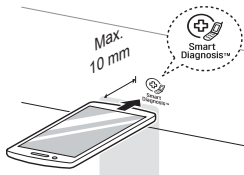

- 3 Mantenga presionado el botón de **Temp.** durante tres segundos, mientras sostiene el micrófono del teléfono cerca del icono o del botón de **Encendido/Apagado**.

- 4 Mantenga el teléfono allí hasta que la transmisión del tono haya finalizado. Se muestra el Tiempo restante para la transferencia de datos.
  - Para obtener mejores resultados, no mueva el teléfono mientras se transmiten los tonos.
  - Si el agente del centro de atención no puede obtener un registro preciso de los datos, le pedirá que lo intente nuevamente.



- 5 Una vez que la cuenta regresiva haya terminado y los tonos se hayan detenido, retome la conversación con el agente del centro de atención para que pueda asistirlo en el uso de la información transmitida para análisis.

### NOTA

- La función Smart Diagnosis™ (Diagnóstico Inteligente) depende de la calidad de la llamada local.
- El desempeño de la comunicación mejorará y usted podrá recibir un mejor servicio si usa el teléfono de su casa.
- Si la transferencia de información del Smart Diagnosis™ (Diagnóstico Inteligente) es pobre debido a la mala calidad de la llamada, puede que no reciba el mejor servicio de Smart Diagnosis™.

## ADVERTENCIA

- Desenchufe la lavadora antes de limpiarla para evitar el riesgo de descarga eléctrica. Si no se cumple con esta advertencia, se pueden producir lesiones graves, incendios, descargas eléctricas o la muerte.
- Nunca utilice químicos fuertes, limpiadores abrasivos ni solventes para limpiar la lavadora. Pueden dañar la terminación.

## Limpieza de la Lavadora

### Cuidado después del lavado

- Si siempre usa agua FRÍA, le recomendamos que se lleve a cabo un lavado TIBIO o CALIENTE en intervalos regulares, por ejemplo, cada cinco lavadas se debe llevar a cabo uno TIBIO.
- Cierre los grifos para prevenir el riesgo de inundaciones si llegase a explotar una manguera.
- Siempre desconecte el cable de alimentación después de su uso.
- Luego de que finaliza un ciclo, limpie la puerta y el lado interno del sello de la puerta con un paño seco para eliminar la humedad.
- Deje la puerta abierta para que se seque el interior del tambor.
- Limpie el cuerpo de la lavadora con un paño seco para quitar la humedad.

## Limpieza del exterior

El cuidado adecuado de la lavadora puede prolongar su vida útil.

### Exterior:

- Seque inmediatamente cualquier derrame.
- Límpielo con un paño húmedo.
- No presione la superficie ni la pantalla con objetos cortantes.

### Bandeja Dispensadora:

El detergente y el suavizante pueden acumularse en la gaveta dispensadora. Quite la gaveta y los separadores y controle que no haya material acumulado una o dos veces al mes.

## Limpieza de Tambor

Limpieza de Tambor es un ciclo especial para limpiar el interior de la lavadora. Ejecute este ciclo regularmente.

- 1 Remueva cualquier prenda o artículo de la lavadora.
- 2 Presione el botón de **Encendido/Apagado**.
- 3 Presione el botón **Programa** para seleccionar **Limpieza de Tambor**. El Nivel de Agua 6 es seleccionado automáticamente.
- 4 Presione el botón de **Inicio/Pausa**.
- 5 Después de 10 minutos del suplementado de agua, agregue el blanqueador oxigenado (alrededor de 300 ml).
- 6 Cierre la puerta.

## PRECAUCIÓN

- Se debe supervisar a los niños en caso de que la puerta de la lavadora abierta.

## NOTA

- No utilice la caja de detergente.
- Previo a utilizar este programa, remueva la pelusa dentro del filtro de pelusa.
- Luego de haber utilizado el programa, remueva la suciedad dentro del filtro de pelusa.
- Después de haber finalizado el programa, abra la puerta de la lavadora para remover el olor irritante.
- No vierta blanqueador directamente en el tambor. Esto podría causarle daños al tambor.
- No deje blanqueador oxigenado diluido dentro del tambor por un largo período de tiempo. Esto podría oxidar el tambor. Drene el agua oxigenada restante.
- Utilice este programa una vez al mes.
- No utilice este programa repetidamente.
- En modelos sin filtro de pelusas, éstas son descargadas al momento de drenar el agua durante el lavado. Lave 1-2 veces al mes utilizando el programa Limpieza de Tambor.

## Limpeza del filtro de entrada de agua

- Cierre los grifos de suministro a la lavadora si no va a utilizarse la lavadora por un tiempo (p. ej., vacaciones), especialmente si no hay drenaje en el suelo (sumidero) cerca.
  - El mensaje de error 'iE' aparecerá en el panel de control cuando no haya agua ingresando a la bandeja de detergente.
  - Si el agua es muy dura o contiene rastros de depósitos de cal, el filtro de la entrada de agua puede obstruirse. Por lo tanto, se recomienda limpiarlo periódicamente.
- 1** Cierre el grifo de agua y desenrosque la manguera de suministro de agua.

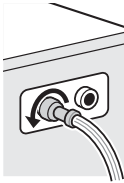

- 2** Limpie el filtro con un cepillo de cerdas duras.

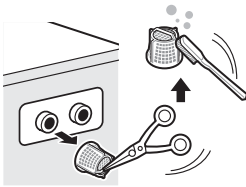

## Limpiando el Filtro de Pelusa (Opcional)

El filtro es un elemento importante para obtener resultados de rendimiento de lavado eficientes, por lo que requiere atención especial de su parte. Se recomienda que el filtro se limpie regularmente.

### **⚠ PRECAUCIÓN**

- Limpie el filtro de pelusas luego de haberlo utilizado al menos 2-3 veces.
- No deje caer el filtro al piso.
- Tenga cuidado de no trabar sus uñas en el filtro mientras lo sujeta.
- El filtro de pelusa debe regresar a su posición original luego de haber sido limpiado para evitar cualquier daño a sus artículos de lavado. No opere la máquina con los filtros de pelusa removidos.
- Puede que objetos extraños en el lavado no sean filtrados si el agujero de malla del filtro de pelusas está obstruido.
- No deje objetos de hierro (como pines de ropa, horquillas, etc.), que puedan oxidarse, en el filtro de pelusas.

## Tipo 1

- 1 Presione hacia abajo la pestaña en la parte superior de la cubierta del filtro y retírelo.

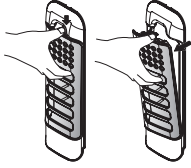

- 2 Abra la tapa y remueva la pelusa.

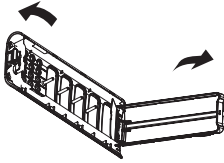

- 3 Limpie el filtro con un cepillo suave.

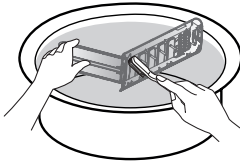

- 4 Cierre la tapa y luego introduzca la parte baja del filtro en la tina de lavado, presione hacia abajo y luego presione la parte superior de ésta hasta que escuche un sonido de clic.

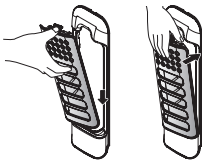

## Tipo 2

- 1 Empuje hacia abajo sujetando ambos lados de la pestaña de la cubierta del filtro y luego tire.

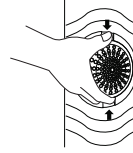

- 2 Abra la tapa, remueva la pelusa y lave.

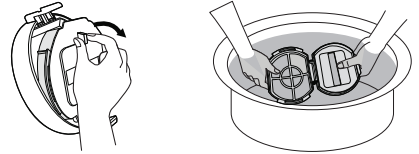

- 3 Cierre la tapa y luego introduzca la parte baja del filtro en la tina de lavado, luego presione la parte superior hasta que escuche un sonido de clic.

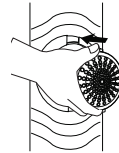

## Precaución de congelamiento en el invierno

- Cuando se congela, el producto no funciona normalmente. Asegúrese de instalar el producto en un lugar donde no se congele durante el invierno.
- En caso de que el producto deba instalarse en un porche o a la intemperie, asegúrese de comprobar lo siguiente.

### Cómo evitar que el producto se congele

- Una vez cerrado el grifo, desconecte la manguera de suministro de agua fría y extraiga el agua sosteniendo la manguera hacia abajo.

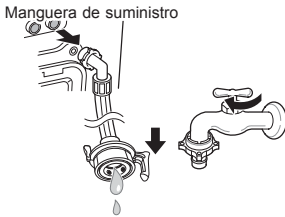

### Qué hacer en caso de congelamiento

- Si se producen problemas de suministro de agua, tome las medidas siguientes.
  - Cierre el grifo, y descongele el grifo y ambas áreas de conexión de la manguera de suministro del producto utilizando un paño con agua caliente.
  - Retire la manguera de suministro y sumérgala en agua tibia debajo de 50–60 °C.

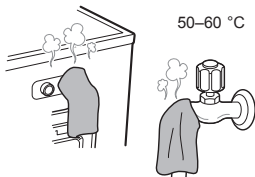

El electrodoméstico está equipado con un sistema de monitoreo de errores automático que detecta y diagnostica problemas anticipadamente. Si el electrodoméstico no funciona correctamente, o no funciona en absoluto, compruebe lo siguiente antes de llamar al servicio:



## Diagnóstico de problemas



Síntomas	Motivo	Solución
Ruido metálico y de traqueteo	Objetos extraños como llaves, monedas, o pines de seguridad podrían estar en el tambor.	<ul style="list-style-type: none"> <li>• Detenga la lavadora, revise si hay objetos extraños en el tambor. Si los ruidos continúan luego de haber reiniciado la lavadora, llame al servicio.</li> </ul>
Golpeteo	Cargas pesadas de lavado podrían producir un sonido intenso. Esto es usualmente normal.	<ul style="list-style-type: none"> <li>• Si el ruido continúa, probablemente la lavadora esté desequilibrada. Detenga la lavadora y distribuya nuevamente la carga de lavado.</li> </ul>
	La carga del lavado puede estar desbalanceada.	<ul style="list-style-type: none"> <li>• Pause el ciclo y redistribuya la carga luego de que la puerta se haya desbloqueado.</li> </ul>
Ruido de vibración	Los materiales de empaque no fueron removidos.	<ul style="list-style-type: none"> <li>• Remueva los materiales de empaque</li> </ul>
	La carga del lavado puede estar distribuida de manera desigual en el tambor.	<ul style="list-style-type: none"> <li>• Pause el ciclo y redistribuya la carga luego de que la puerta se haya desbloqueado.</li> </ul>
	No todas las patas niveladoras están apoyadas firmemente y de forma pareja en el piso.	<ul style="list-style-type: none"> <li>• Vea Nivelar la Lavadora en la sección de Instalación.</li> </ul>
	El piso no es lo suficientemente rígido.	<ul style="list-style-type: none"> <li>• Asegúrese de que el piso es sólido y no se flexiona. Vea la sección Requisitos del Lugar de Instalación.</li> </ul>
Pobre eliminación de manchas	Opciones adecuadas no seleccionadas.	<ul style="list-style-type: none"> <li>• Mucha suciedad y manchas más pesadas pueden requerir poder de limpieza adicional. Presione la característica <b>Remojo</b> para impulsar el poder de limpieza del ciclo seleccionado.</li> </ul>
	Manchas fijadas previamente.	<ul style="list-style-type: none"> <li>• Artículos que han sido lavados previamente pueden tener manchas que se han fijado. Estas manchas pueden ser difíciles de remover y pueden requerir lavado a mano o un pre-tratamiento para ayudar con la eliminación de las mismas.</li> </ul>

Síntomas	Motivo	Solución
Manchas	El suavizante o el blanqueador ha sido dispensado muy pronto.	<ul style="list-style-type: none"> <li>El compartimiento del dispensador está demasiado lleno causando que el blanqueador o el suavizante se dispense inmediatamente. SIEMPRE mida el blanqueador para evitar el llenado en exceso.</li> <li>Cierre la gaveta dispensadora lentamente.</li> </ul>
	El blanqueador o suavizante se añadió directamente a la carga de lavado en el tambor.	<ul style="list-style-type: none"> <li>Siempre utilice el dispensador para asegurar que los productos de lavado sean dispensados apropiadamente en el momento adecuado.</li> </ul>
	Las prendas no se clasificaron apropiadamente.	<ul style="list-style-type: none"> <li>Siempre lave colores oscuros separados de los colores claros y de los blancos para prevenir el decolorado.</li> <li>Nunca lave artículos muy sucios con otros ligeramente sucios.</li> </ul>
Fuga de agua	La conexión de la manguera de suministro está floja en el grifo o en la lavadora.	<ul style="list-style-type: none"> <li>Revise que no hayan fugas, rajaduras o fracturas en las mangueras.</li> <li>Apriete las conexiones de la manguera.</li> </ul>
	La tubería de drenaje del hogar está obstruida.	<ul style="list-style-type: none"> <li>La lavadora bombea agua muy rápidamente. Revise si el agua se regresa de la pipa de drenaje durante dicho proceso. Si observa agua saliendo del drenaje, revise la instalación adecuada de la manguera de drenaje y vea si existe algún impedimento en ella. Contacte a un plomero para reparar la pipa de drenaje.</li> </ul>
	La manguera de drenaje se ha salido de la alcantarilla o no está lo suficientemente insertada.	<ul style="list-style-type: none"> <li>Ate la manguera de drenaje a la manguera de suministro o al tubo vertical para prevenir que esta se salga durante el drenaje. Para pipas de drenaje más pequeñas, inserte la manguera de drenaje dentro de la pipa hasta el borde de la manguera. Para pipas de drenaje más largas, inserte la manguera de drenaje en la pipa 2.5 - 5 cm pasada la pestaña.</li> </ul>
	Un objeto grande como una almohada o manta está por encima de la parte superior del tambor.	<ul style="list-style-type: none"> <li>Detenga la lavadora y compruebe la carga. Asegúrese de que la carga no se encuentre por encima del borde superior del tambor.</li> </ul>

Síntomas	Motivo	Solución
La lavadora no operará	El panel de control se ha apagado debido a inactividad.	<ul style="list-style-type: none"> <li>Esto es normal. Presione el botón <b>Encendido/Apagado</b> para encender la lavadora.</li> </ul>
	La lavadora está desconectada.	<ul style="list-style-type: none"> <li>Asegúrese de que el enchufe esté conectado de forma segura a un tomacorrientes funcional.</li> </ul>
	El suministro de agua está apagado.	<ul style="list-style-type: none"> <li>Abra el grifo de agua caliente y el de agua fría completamente.</li> </ul>
	Los controles no están configurados apropiadamente.	<ul style="list-style-type: none"> <li>Asegúrese de que el ciclo fue configurado correctamente, cierre la puerta y presione el botón <b>Inicio/Pausa</b>.</li> </ul>
	La puerta se encuentra abierta.	<ul style="list-style-type: none"> <li>Cierre la puerta y asegúrese de que nada quede atrapado debajo de la puerta evitando que esta cierre completamente.</li> </ul>
	El cortacircuitos /fusible está obstaculizado/fundido.	<ul style="list-style-type: none"> <li>Revise los cortacircuitos/fusibles del hogar. Reemplace los fusibles o reinicie el disyuntor. La lavadora debe estar en un circuito derivado exclusivo. La lavadora continuará el ciclo en el que se detuvo una vez la energía se restablezca.</li> </ul>
	El control debe ser reiniciado.	<ul style="list-style-type: none"> <li>Presione el botón <b>Encendido/Apagado</b>, luego vuelva a seleccionar el ciclo deseado y presione el botón <b>Inicio/Pausa</b>.</li> </ul>
	Inicio/Pausa no fue presionado luego de seleccionar un ciclo.	<ul style="list-style-type: none"> <li>Presione el botón <b>Encendido/Apagado</b>, luego vuelva a seleccionar el ciclo deseado y presione el botón <b>Inicio/Pausa</b>. La lavadora se apagará si el botón <b>Inicio/Pausa</b> no es presionado en el transcurso de 60 minutos.</li> </ul>
	Presión de agua demasiado baja.	<ul style="list-style-type: none"> <li>Verifique en otro grifo de la casa para cerciorarse que la presión de agua del hogar es la adecuada.</li> </ul>
	La lavadora está muy fría.	<ul style="list-style-type: none"> <li>Si la lavadora ha sido expuesta a temperaturas bajo cero por un largo período de tiempo, permita que esta se entibie previo a presionar el botón <b>Encendido/Apagado</b>.</li> </ul>
La lavadora está calentando el agua o produciendo vapor.	<ul style="list-style-type: none"> <li>El tambor de la lavadora puede dejar de operar temporalmente durante ciertos ciclos, mientras el agua se caliente de forma segura para establecer una temperatura.</li> </ul>	

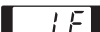
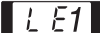
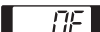
Síntomas	Motivo	Solución
La lavadora no se está llenando apropiadamente.	Filtro obstruido.	• Asegúrese de que los filtros de entrada en las válvulas de llenado no estén obstruidos.
	Las mangueras de suministro podrían estar torcidas.	• Revise que las mangueras de suministro no estén torcidas u obstruidas.
	Suministro de agua insuficiente.	• Asegúrese de que los grifos de agua caliente y fría estén completamente abiertos.
	Las mangueras de suministro de agua fría y caliente están revertidas.	• Revise las conexiones de la manguera de suministro.
La lavadora no drenará agua.	Manguera de drenaje torcida.	• Asegúrese de que la manguera de drenaje no esté retorcida.
	El drenaje está ubicado a más de 1.2 m sobre el piso.	• Asegúrese de que la manguera de drenaje no se encuentre a más de 1.2 m de la planta de la lavadora.
Arrugamiento	La lavadora no se ha descargado apropiadamente.	• Siempre retire los artículos de la lavadora en cuanto el ciclo haya sido completado.
	La lavadora está sobrecargada.	• La lavadora puede estar llena, pero el tambor no debe quedar saturado con artículos. La puerta de la lavadora debe cerrar fácilmente.
	Las mangueras de suministro de agua fría y caliente están revertidas.	• El enjuague con agua caliente puede fijar arrugas en sus prendas. Revise las conexiones de la manguera de suministro.
Despacho incompleto o fallido del detergente	Mucho detergente utilizado.	• Siga las pautas proporcionadas por el fabricante del detergente.
Olor a rancio o a moho en la lavadora	El interior del tambor no se limpió adecuadamente.	• Ejecute el ciclo Limpieza de Tambor regularmente.
El tiempo del ciclo de lavado es más largo de lo usual	La carga es muy pequeña.	• Agregue más artículos para permitirle a la lavadora balancear la carga.
	Artículos pesados están mezclados con artículos livianos.	• Siempre intente lavar artículos de peso similar juntos para permitirle a la lavadora distribuir equitativamente el peso de la carga al momento del centrifugado.
	La carga está desbalanceada.	• Redistribuya manualmente la carga si los artículos se han enredado.

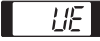
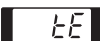
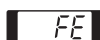
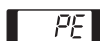
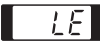
Síntomas	Motivo	Solución
	La puerta no está cerrada apropiadamente.	<ul style="list-style-type: none"> <li>Después de un error dE, algunos modelos comenzarán el ciclo automáticamente tan pronto como la puerta se cierre correctamente. De lo contrario, cierre la tapa (puerta) y presione el botón de <b>Inicio / Pausa</b> para iniciar el ciclo.</li> <li>Cierre la puerta completamente. Si no desaparece el código de error, llame al servicio.</li> </ul>
	Error del interruptor de bloqueo de puerta.	<ul style="list-style-type: none"> <li>Revise que no haya nada atascado debajo de la puerta, incluyendo material de empaque o prendas.</li> <li>Cierre la puerta completamente. Si no desaparece el código de error, llame al servicio.</li> </ul>
	Característica de Drenaje Especial	<ul style="list-style-type: none"> <li>Si la lavadora es pausada durante un ciclo por algunos minutos, el ciclo se cancelará y el agua que haya quedado en el tambor será drenada.</li> </ul>
	Los grifos de suministro de agua no están completamente abiertos.	<ul style="list-style-type: none"> <li>Abra el grifo completamente.</li> </ul>
	Las mangueras de la línea de agua están torcidas, apretadas o aplastadas.	<ul style="list-style-type: none"> <li>Estire la(s) manguera(s).</li> </ul>
	Los filtros de entrada de agua están obstruidos.	<ul style="list-style-type: none"> <li>Limpie los filtros de entrada de agua.</li> </ul>
	La presión del suministro de agua al grifo o al hogar es muy baja.	<ul style="list-style-type: none"> <li>Contacte a un plomero para que repare las líneas de agua.</li> </ul>
	Suministro de agua conectado con mangueras limitantes de fugas.	<ul style="list-style-type: none"> <li>No utilice mangueras limitantes de fugas.</li> </ul>
	Objetos extraños, como monedas, pines, pinzas, etc., atrapados entre la placa de lavado y la cesta interior.	<ul style="list-style-type: none"> <li>Apague la lavadora y luego presione el botón <b>Encendido/Apagado</b>. Presione el botón <b>Centrifugado</b> sin seleccionar un ciclo para drenar y luego centrifugar la carga. Cuando el centrifugado haya sido completado, remueva las prendas y luego busque y remueva cualquier objeto que esté atrapado en la placa de lavado.</li> </ul>
	La manguera de drenaje está torcida, apretada o aplastada.	<ul style="list-style-type: none"> <li>Estire la(s) manguera(s).</li> </ul>
	La descarga del drenaje se encuentra a más de 1.2 m sobre la planta de la lavadora.	<ul style="list-style-type: none"> <li>Ajuste o repare el drenaje. La altura máxima del drenaje es de 1.2 m</li> </ul>

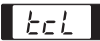
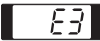
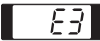
Síntomas	Motivo	Solución
	La operación de rebalanceo UE no ha sido exitosa.	<ul style="list-style-type: none"> <li>El intento automático para rebalancear la carga no ha sido exitoso. El ciclo ha sido pausado para permitirle ajustar manualmente la carga.</li> </ul>
	La carga es muy pequeña.	<ul style="list-style-type: none"> <li>Agregue más artículos para permitirle a la lavadora balancear la carga.</li> </ul>
	Artículos pesados están mezclados con artículos livianos.	<ul style="list-style-type: none"> <li>Lave artículos de pesos similares.</li> </ul>
	La carga está desbalanceada.	<ul style="list-style-type: none"> <li>Redistribuya manualmente la carga si los artículos se han enredado.</li> </ul>
	Error de control.	<ul style="list-style-type: none"> <li>Desconecte la lavadora y espere 60 segundos. Vuelva a conectar la energía e inténtelo de nuevo. Si no desaparece el código de error, llame al servicio.</li> </ul>
	El nivel de agua es muy alto debido a fallas en la válvula de agua.	<ul style="list-style-type: none"> <li>Cierre los grifos de agua, desconecte la lavadora, y llame al servicio.</li> </ul>
	El sensor de nivel de agua no está funcionando correctamente.	<ul style="list-style-type: none"> <li>Cierre los grifos de agua, desconecte la lavadora, y llame al servicio.</li> </ul>
	Ha ocurrido un error en el motor.	<ul style="list-style-type: none"> <li>Deje en reposo la lavadora por 30 minutos y luego reinicie el ciclo. Si no desaparece el código de error, llame al servicio.</li> </ul>
	Error de embrague.	<ul style="list-style-type: none"> <li>Desconecte la lavadora y llame al servicio.</li> </ul>
	Alarma de Limpieza de Tambor.	<ul style="list-style-type: none"> <li>Ejecute el programa Limpieza de Tambor.</li> </ul>
	El sensor de detección de prendas está defectuoso.	<ul style="list-style-type: none"> <li>Redistribuya manualmente la carga si los artículos se han enredado.</li> </ul>
	La revolución del motor es muy baja.	<ul style="list-style-type: none"> <li>Desconecte la lavadora y espere 60 segundos. Vuelva a conectar la energía e inténtelo de nuevo.</li> </ul>
	El punto de contacto del Conector está defectuoso.	<ul style="list-style-type: none"> <li>Llame al servicio técnico.</li> </ul>
	CL no es un error. Esta opción previene que los niños cambien de ciclos u operen el electrodoméstico.	<ul style="list-style-type: none"> <li>Para desactivar la función, presione los botones <b>Temp.</b> y <b>Enjuague</b> simultáneamente por 3 segundos.</li> </ul>

## ESTA GARANTÍA LIMITADA NO CUBRE LO SIGUIENTE:

- Traslados del servicio técnico para entregar, buscar, o instalar o reparar el producto; instrucciones al cliente sobre la operación del producto; reparación o reemplazo de fusibles o corrección de cableado o fontanería, o corrección de reparaciones/instalaciones no autorizadas.
- Avería del producto durante fallos de energía e interrupciones o servicio eléctrico no adecuado.
- Daños ocasionados por tuberías de agua congeladas, rotas o con pérdidas, líneas de drenaje restringidas, suministro de agua interrumpido o inadecuado, o suministro de aire inadecuado.
- Daños como resultado del funcionamiento del producto en un ambiente corrosivo o contrario a las instrucciones detalladas en el Manual del propietario del producto.
- Daños al producto causados por accidentes, pestes y alimañas, rayos, viento, incendio, inundaciones o hechos de fuerza mayor.
- Daños o averías ocasionados por modificaciones o alteraciones no autorizadas, o si se utiliza con un fin distinto del previsto, o si se producen pérdidas de agua por una instalación incorrecta del producto.
- Daños o averías ocasionados por una corriente eléctrica, tensión o códigos de plomería incorrectos; uso comercial o industrial, o uso de accesorios, componentes incorrectos; o uso de productos de limpieza de consumo no aprobados por LG.
- Daños ocasionados por el transporte y la manipulación, incluidos los rasguños, las melladuras, las quebraduras u otros daños en la terminación del producto, a menos que sean el resultado de defectos en los materiales o la mano de obra, y se informe en un plazo de una (1) semana tras la entrega.
- Elementos dañados o faltantes en productos en exhibición, con caja abierta, con descuento o restaurados.
- Productos con número de serie original que hayan sido extraídos, modificados, o que no puedan determinarse fácilmente. Para la validación de la garantía, es necesario contar con el número de serie y modelo junto con el recibo de venta minorista original.
- Aumentos en los costos de servicios públicos y gastos de servicios públicos adicionales.
- Reparaciones cuando el producto se use de otra forma que no sea uso doméstico usual y normal (p. ej., uso comercial, en oficinas e instalaciones recreativas) o de una forma contraria a las instrucciones establecidas en el manual del propietario del producto.
- Costos asociados con el retiro del producto de su casa para realizar reparaciones.
- El retiro y la reinstalación del producto si este está instalado en un lugar inaccesible o no está instalado de acuerdo con las instrucciones de instalación publicadas, lo que incluye los manuales de instalación y del propietario de LG.
- Los daños generados por el uso indebido, abuso e instalación, reparación o mantenimiento incorrectos. Una reparación inapropiada incluye el uso de piezas no aprobadas o especificadas por LG.

# Memorándum

# Memorándum



