



MANUEL D'UTILISATION

ASPIRATEUR

Veillez lire attentivement le présent manuel de l'utilisateur avant de faire fonctionner l'appareil et conservez-le à portée de la main pour le consulter en tout temps.

FRANÇAIS

A9*****



MFL71880914
Rev.00_040622

www.lg.com

Copyright © 2022 LG Electronics Inc. Tous droits réservés

TABLE DES MATIÈRES

3 CONSIGNES DE SÉCURITÉ IMPORTANTES

- 3 LISEZ TOUTES LES CONSIGNES AVANT L'UTILISATION
- 3 AVERTISSEMENTS
- 8 MISES EN GARDE

9 INSTALLATION

- 9 Aperçu du produit
- 12 Rangement des accessoires

15 FONCTIONNEMENT

- 15 Avant de commencer
- 17 Charge de la batterie
- 18 Utilisation du suceur de type vadrouille
- 21 Utilisation des suceurs et des outils

25 FONCTIONS INTELLIGENTES

- 25 Utilisation de l'application LG ThinQ
- 27 Fonctionnalité Smart Diagnosis^{MC}

28 ENTRETIEN

- 28 Nettoyage de l'appareil
- 31 Nettoyage du suceur

35 DÉPANNAGE

- 35 Avant d'appeler le service d'entretien

38 GARANTIE LIMITÉE

- 38 CANADA

CONSIGNES DE SÉCURITÉ IMPORTANTES

LISEZ TOUTES LES CONSIGNES AVANT L'UTILISATION

Messages de sécurité

Il est très important d'assurer votre sécurité et celle des autres.

Nous fournissons de nombreux conseils de sécurité importants dans ce manuel et sur votre appareil. Lisez toujours l'ensemble des messages de sécurité et respectez-les.



Ceci est le symbole d'alerte de sécurité.

Ce symbole est destiné à vous alerter des dangers potentiels pouvant entraîner la mort ou des blessures. Tous les messages de sécurité seront précédés du symbole d'alerte de sécurité et du terme AVERTISSEMENT ou MISE EN GARDE.

Voici le message que ces mots véhiculent :



AVERTISSEMENTS

Vous pouvez être tué ou gravement blessé si vous ne suivez pas les consignes.



MISES EN GARDE

Vous pouvez être légèrement blessé ou pouvez endommager le produit si vous ne suivez pas les consignes.

Tous les messages de sécurité vous indiqueront quel est le danger potentiel, comment réduire les risques de blessures et ce qui peut se produire en cas de non-respect des consignes.

AVERTISSEMENTS

AVERTISSEMENT

- Pour réduire le risque d'explosion, d'incendie, de décès, de décharge électrique, de blessures ou de brûlures lors de l'utilisation de l'appareil, suivez les précautions de base, y compris les suivantes :

Sécurité technique

- Cet appareil ne doit pas être utilisé par des personnes (y compris des enfants) dont les capacités physiques, sensorielles ou mentales sont réduites, ou dont l'expérience et les connaissances sont insuffisantes, sauf sous surveillance ou si des instructions d'utilisation leur ont été données par une personne responsable de leur sécurité.
- L'appareil ne doit pas être utilisé comme jouet. Lorsqu'il est utilisé par des enfants ou à proximité d'eux, une surveillance attentive est nécessaire.
- Ne laissez pas des enfants jouer avec l'appareil ou s'y accrocher.
- N'utilisez pas l'appareil si le cordon d'alimentation ou la fiche sont endommagés. Le cordon doit être remplacé. Si l'appareil ne fonctionne pas comme il se doit, s'il a été échappé, s'il est endommagé, s'il a été laissé à l'extérieur ou s'il est tombé dans l'eau, retournez-le à un centre de service de LG Electronics.
- Ne tirez ni ne transportez l'aspirateur par le cordon, n'utilisez pas le cordon comme poignée, ne fermez pas une porte sur le cordon et ne tirez pas le cordon le long de bords ou de coins tranchants. Ne faites pas passer l'appareil sur le cordon. Tenez le cordon loin des surfaces chaudes.
- Ne débranchez pas l'appareil en tirant sur le cordon. Pour le débrancher, saisissez la fiche et non le cordon.
- Placez les cordons d'autres appareils hors de la zone à nettoyer.

4 CONSIGNES DE SÉCURITÉ IMPORTANTES

- Demandez à un réparateur qualifié d'effectuer l'entretien à l'aide de pièces de rechange identiques seulement. Ceci assurera la sécurité du produit.

Batterie

- N'utilisez jamais la batterie, l'adaptateur ni de socle de recharge d'un autre appareil avec cet appareil. Utilisez uniquement la batterie et le socle de recharge par LG Electronics.
- Utilisez l'appareil uniquement avec le bloc-batterie désigné. L'utilisation de tout autre bloc-batterie pourrait causer des blessures ou un incendie.
- Rechargez la batterie uniquement à l'aide du chargeur indiqué par le fabricant. Un chargeur qui convient à un type de bloc-batterie peut causer un incendie lorsqu'il est utilisé avec un autre type de bloc-batterie.
- N'utilisez jamais la batterie, l'adaptateur ou le socle de recharge de cet appareil avec d'autres appareils.
- Débranchez le cordon d'alimentation et retirez la batterie si l'appareil n'est pas utilisé pendant une période prolongée.
- N'utilisez pas de batteries modifiées ou endommagées.
- Lorsque vous mettez au rebut la batterie ou l'appareil, retirez la batterie de l'appareil et jetez-la de façon appropriée.
- N'utilisez pas un bloc-batterie ou un appareil endommagé ou modifié. Les batteries endommagées ou modifiées peuvent réagir de façon imprévisible et causer un incendie, une explosion ou des blessures.
- Il ne faut pas démonter, enlever ni court-circuiter la batterie.
- Faites remplacer la batterie lorsqu'elle ne peut plus tenir sa charge.
- Reportez-vous aux consignes de la section **Charge de la batterie** pour connaître la méthode de remplacement de la batterie.
- Lors de la mise au rebut de cet appareil, conformez-vous à la réglementation en matière d'élimination des batteries rechargeables au lithium-ion.
- Respectez toutes les ordonnances et réglementations locales concernant la manipulation ou la mise au rebut de la batterie.
- Débranchez le bloc-batterie avant le nettoyage ou l'entretien.
- Prévenez tout démarrage involontaire. Assurez-vous que l'interrupteur est en position d'arrêt avant de brancher le bloc-batterie, de prendre l'appareil ou de le transporter. Le fait de transporter l'appareil avec le doigt sur l'interrupteur ou de brancher la batterie alors que l'interrupteur est en position de marche peut causer des accidents.
- Débranchez le bloc-batterie de l'appareil avant de faire des ajustements, de changer les accessoires ou de ranger l'appareil. De telles mesures de sécurité préventives réduisent le risque de faire démarrer l'appareil accidentellement.
- Lorsque le bloc-batterie n'est pas utilisé, éloignez-le des autres objets métalliques, tels que des trombones, des pièces de monnaie, des clés, des clous, des vis ou d'autres petits objets métalliques, qui pourraient établir une connexion d'une borne à l'autre. Court-circuiter les bornes de la batterie peut causer des brûlures ou un incendie.
- En cas d'utilisation abusive, du liquide peut être éjecté de la batterie. Si cela se produit, évitez tout contact. En cas de contact accidentel, rincez la zone touchée avec de l'eau. Si le liquide entre en contact avec les yeux, obtenez une aide médicale. Le liquide éjecté de la batterie peut causer une irritation ou des brûlures.
- Ne modifiez pas l'appareil ou la batterie (le cas échéant) et ne tentez pas de les réparer, sauf tel qu'il est mentionné dans les instructions d'utilisation et d'entretien.

Caractéristiques techniques de la batterie

- Une ou deux batteries sont fournies. Le nombre de batteries varie en fonction du modèle acheté.
 - **Nom du modèle:** EAC63382208
 - **Type:** Batterie rechargeable au lithium-ion

- **Capacité nominale:** 25,9 VCC; 2,4 Ah; 62,16 Wh (min. 2,3 Ah; 59,57 Wh)

Installation

- Pour éviter de recevoir une décharge électrique ou de provoquer un incendie, n'installez, ne chargez ni ne rangez l'appareil dans un endroit où il pourrait être exposé à l'eau, aux précipitations ou à une humidité élevée.
- Installez, chargez et rangez l'appareil dans un endroit bien ventilé.
- Évitez d'utiliser l'appareil dans des endroits où il existe un risque de fuite de gaz inflammable, d'huile industrielle ou de poussière métallique.
- Ne rangez ni n'installez l'appareil, le cordon d'alimentation ou la fiche à proximité de dispositifs de chauffage ou de flammes nues.
- Installez le socle de recharge sur une surface ferme et plane.
- N'utilisez ni ne rangez l'appareil à des températures inférieures à 5 °C (41 °F) ou supérieures à 38 °C (100 °F).
- N'entreposez ni n'installez l'appareil dans un endroit où il sera exposé à des températures sous le point de congélation ou aux intempéries.
- Lorsque vous installez ou déplacez l'appareil, faites attention de ne pas pincer, écraser, ni endommager le cordon d'alimentation ou la prise.

Fonctionnement

- Utilisez cet appareil uniquement de la manière décrite dans ce manuel. Utilisez uniquement les accessoires recommandés par le fabricant.
- Cet appareil est conçu pour un usage domestique intérieur normal uniquement. Il ne doit pas être utilisé pour un usage non résidentiel, commercial ou industriel.
- Il ne faut pas utiliser ou ranger l'appareil à l'extérieur, dans un garage ou sur une surface mouillée.
- Ce produit ne doit être utilisé qu'avec une prise de courant de 120 V et de 60 Hz. Assurez-vous de vérifier les caractéristiques électriques de l'endroit où vous avez l'intention d'utiliser l'appareil.
- Ne touchez pas le cordon d'alimentation, la prise et les boutons de l'appareil avec les mains mouillées.
- Essuyez toute trace d'humidité ou de saleté sur le cordon ou la fiche à l'aide d'un chiffon sec.
- Débranchez le cordon d'alimentation à l'aide de la fiche et non du cordon. Tirer sur le cordon peut l'endommager et provoquer une décharge électrique ou un incendie.
- Ne tentez jamais d'utiliser cet appareil s'il est endommagé, défectueux ou partiellement désassemblé, s'il manque des pièces ou si des pièces, y compris le câble et la fiche, sont endommagées. Adressez-vous à un centre de service ou à un détaillant agréé LG Electronics pour obtenir de l'aide.
- N'exercez pas de pression excessive sur le cordon d'alimentation lorsque vous voulez le plier, et ne le placez pas sous un objet lourd, car cela l'endommagerait.
- N'utilisez pas d'adaptateur à prises multiples avec cet appareil. Assurez-vous d'utiliser une prise de courant d'une capacité de 10 A.
- Ne branchez pas l'appareil dans une prise de courant murale si celle-ci est endommagée ou lâche.
- Assurez-vous de débrancher le cordon d'alimentation si vous prévoyez ne pas utiliser l'appareil pendant une période prolongée.
- Il ne faut pas endommager, altérer, plier excessivement, tordre, tirer, pincer ou chauffer le cordon d'alimentation.
- Avant d'utiliser l'appareil, retirez tout fil ou câble pouvant se trouver sur le sol.
- Évitez de toucher les broches de la fiche d'alimentation avec les doigts lorsque vous débranchez le cordon d'alimentation.
- Ne recouvrez pas le cordon d'alimentation d'un tapis ou d'une moquette.

6 CONSIGNES DE SÉCURITÉ IMPORTANTES

- Enfoncez fermement la fiche d'alimentation dans la prise murale afin de vous assurer qu'elle ne soit pas lâche.
- Si le produit a été immergé, communiquez avec un centre de service LG Electronics ou un détaillant pour obtenir des directives avant de pouvoir recommencer à l'utiliser.
- Si l'appareil fait un bruit étrange ou émet une odeur ou de la fumée, cessez de l'utiliser et communiquez avec un centre d'information à la clientèle de LG Electronics.
- Seuls les techniciens qualifiés ou le personnel de LG Electronics peuvent assembler, réparer ou modifier l'appareil.
- N'insérez jamais d'objets métalliques tranchants tels qu'une épingle, un clou ou un couteau dans un trou ou un espace vide de l'appareil ou du socle de recharge.
- N'aspirez pas de liquide avec cet appareil. Assurez-vous qu'aucune eau, aucune boisson ni aucun détergent ne pénètre dans l'appareil ou le socle de recharge.
- Ne laissez pas l'appareil aspirer des lames, des punaises, de la sciure de bois, des objets tranchants ou des cendres chaudes ou froides.
- Ne laissez pas d'enfants utiliser l'appareil.
- Ne laissez pas les enfants ou les animaux domestiques s'approcher de l'appareil lors de son utilisation, de sa charge ou de son rangement.
- Ne mettez pas les suceurs ou les outils dans la bouche.
- Gardez les vêtements, les cheveux, les doigts ou toute autre partie du corps à l'écart des ouvertures et des pièces mobiles.
- N'utilisez pas l'appareil si l'orifice d'entrée ou de sortie d'aspiration est bouché.
- N'utilisez pas l'appareil dans un espace clos où se trouvent des vapeurs de diluant à peinture, de traitement antimite, de poussière inflammable ou d'autres matières explosives ou toxiques.
- Assurez-vous que le filtre est installé avant d'utiliser l'appareil.
- N'utilisez pas l'appareil lorsque le bac à poussière est ouvert.
- Ne touchez pas les bornes de charge de l'appareil ou du socle de recharge, et n'insérez pas d'objet électrifié à l'intérieur de l'appareil ou du socle.
- Rangez toujours l'appareil sur le socle de recharge lorsque vous ne l'utilisez pas.
- N'appuyez pas l'appareil contre un mur, une chaise ou une table.
- Si le disjoncteur de mise à la terre se déclenche lorsque l'appareil est placé sur le socle de recharge, retirez immédiatement l'appareil du socle de recharge. Communiquez avec un centre de service LG Electronics.
- Usez de prudence lorsque vous nettoyez les escaliers.
- N'utilisez pas et ne rangez pas de dispositif de chauffage ou de substances inflammables (éther, benzène, alcool, produits chimiques, vaporisateur combustible, insecticide, désodorisant, cosmétiques, etc.) près de l'appareil.
- N'essayez pas de nettoyer une substance liquide (eau, boisson), des substances odorantes (bonbons, chocolat, excréments d'animaux domestiques), des objets métalliques (lames, épingles), des substances inflammables, des agents de surface ou des éclats de verre avec cet appareil.
- En cas de fuite de gaz (propane, gaz naturel, etc.), ne faites pas fonctionner cet appareil ni tout autre appareil. Ouvrez immédiatement une fenêtre ou une porte pour aérer la zone.
- Ne tenez pas le socle de recharge à l'envers alors que la batterie se trouve dans le socle de recharge.
- N'exposez pas l'appareil, et la batterie en particulier, à la chaleur, à un dispositif de chauffage ou aux rayons directs du soleil.
- Ne laissez pas l'appareil ou sa batterie dans un véhicule exposé aux rayons directs du soleil.
- Ne laissez jamais d'eau, de boisson ou de détergent pénétrer à l'intérieur de la batterie.
- N'exercez aucune pression sur la batterie.

- Ne placez aucun objet dans les ouvertures. N'utilisez pas l'appareil si les ouvertures sont bloquées; assurez-vous qu'il n'y a pas de poussière, de charpie, de cheveux ou toute autre chose qui puisse réduire la circulation d'air.
- Ne l'utilisez pas pour ramasser des liquides inflammables ou combustibles, tels que de l'essence, et ne l'utilisez pas dans des endroits où on peut en trouver.
- Ne ramassez rien qui brûle ou qui fume, comme des cigarettes, des allumettes ou des cendres chaudes.
- N'utilisez pas l'appareil sans son bac à poussière ou ses filtres.

Entretien

- Veillez à débrancher le cordon d'alimentation lors du nettoyage ou de l'entretien du socle de recharge.
- Ne lavez pas l'orifice d'aspiration ou le bac à poussière avec de l'eau ou du détergent.
- N'utilisez pas de détergents, de cires ou d'assainisseurs d'air pour nettoyer le bac à poussière.
- Ne vaporisez pas l'appareil et n'utilisez pas d'eau ou de substances inflammables, comme de l'essence ou un diluant, ni d'agents de surface, comme un détergent ou un savon de bain, à proximité de l'appareil.
- Lavez-vous les mains après avoir manipulé les suceurs. Ceux-ci contiennent de la fibre de carbone, et les toucher peut provoquer une légère irritation de la peau.

Mise au rebut

- Gardez le matériel d'emballage hors de portée des enfants. Les matériaux d'emballage peuvent présenter un risque de suffocation pour les enfants.
- Détruisez l'emballage en carton, le sac en plastique et tout autre matériel d'emballage après avoir déballé l'appareil. Les enfants pourraient jouer avec ces articles. Le carton, lorsqu'il est recouvert de tapis, de draps ou d'une pellicule de plastique, peut se transformer en chambre hermétique.
- Disposez de cet appareil conformément aux lois et règlements en vigueur.
- Communiquez avec votre conseil municipal local ou l'autorité gouvernementale concernée avant de jeter cet appareil.
- Si une batterie rechargeable est intégrée au produit, l'appareil en entier doit être recyclé conformément aux normes de recyclage des batteries rechargeables en raison de la batterie interne. Pour une élimination en bonne et due forme, composez le 1 800 822-8837 ou visitez le www.call2recycle.org.

Suceur de type vadrouille

- N'utilisez pas le suceur de type vadrouille pour nettoyer des objets tranchants comme des éclats de verre, des fils métalliques, des lames ou des épingles. Ces objets pourraient s'emmêler dans les tampons de la vadrouille et causer des blessures lorsque vous les nettoyez.

MISES EN GARDE

MISE EN GARDE

- Afin de réduire le risque de blessures, de dysfonctionnement ou de dommages au produit ou à la propriété lors de l'utilisation de cet appareil, suivez les précautions de base, y compris les suivantes :
-

Fonctionnement

- Cet appareil est doté d'un dispositif de sécurité intégré pour éviter les dommages dus à une surchauffe. Si l'appareil surchauffe après une utilisation prolongée, il peut s'éteindre automatiquement. Si cela se produit, laissez l'appareil dans un endroit frais et bien ventilé pendant environ une heure avant de le réutiliser.
- Ne soumettez pas le produit à un choc ou ne le laissez pas tomber.
- Placez l'appareil sur le socle de recharge lorsqu'il n'est pas utilisé afin d'éviter qu'il ne tombe.
- N'installez pas de filtres mouillés ou humides.
- Veillez à essuyer tout liquide comme de l'eau, de l'huile ou des excréments d'animaux domestiques sur le sol avant d'utiliser l'appareil.
- Ne nettoyez pas l'appareil avec un solvant volatil ou organique (diluant ou acétone).
- Utilisez toujours un chiffon doux pour nettoyer l'appareil.
- Restez vigilant lors de l'utilisation de l'appareil afin d'éviter toute collision avec des personnes ou des animaux.
- Ne frappez pas et n'exercez pas de pression sur l'appareil.
- Ne placez aucun objet autre que l'appareil, en particulier un objet métallique ou magnétique, sur le socle de recharge.
- Ne nettoyez pas le même endroit à plusieurs reprises pendant une période prolongée.
- Les vibrations de l'orifice d'aspiration ou de la brosse rotative peuvent endommager le sol ou le tapis.
- Gardez les doigts à l'écart des points de pincement lors de l'assemblage de l'appareil ou du socle de recharge.
- Ne laissez pas un enfant ou un animal de compagnie s'accrocher au socle de recharge.
- N'exercez pas de pression sur le filtre à tamis cyclonique et évitez les impacts.
- Ne retirez pas la batterie pendant que l'appareil est en fonctionnement.

Suceur de type vadrouille

- N'utilisez pas le suceur de type vadrouille à des fins autres que le nettoyage des planchers. Le produit n'est pas conçu pour des usages comme le polissage d'une voiture ou le nettoyage de fenêtres.
- Lorsque vous utilisez le suceur de type vadrouille, ajoutez toujours les tampons de vadrouille.
- Ne nettoyez pas les planchers revêtus, les planchers rugueux ou délicats, ou tout type de tapis avec le suceur de type vadrouille.
- N'utilisez pas le suceur de type vadrouille pour nettoyer le même endroit à plusieurs reprises pendant une période prolongée.
- Ne marchez pas sur le suceur de type vadrouille.
- Les sols humides peuvent présenter un risque de glissade. Laissez les planchers sécher complètement avant de laisser quiconque marcher dessus.
- Ne rangez pas l'appareil si le réservoir d'eau plein est fixé au suceur de type vadrouille.

GARDEZ CES CONSIGNES

INSTALLATION

Aperçu du produit

Les illustrations contenues dans ce manuel peuvent être différentes des composants et accessoires réels, et ceux-ci peuvent être modifiés sans préavis par le fabricant dans le but d'améliorer le produit.

REMARQUE

- Pour votre sécurité et pour prolonger la durée de vie du produit, n'utilisez que des composants autorisés. Le fabricant décline toute responsabilité en cas de dysfonctionnement du produit, de dommages matériels ou de dommages corporels causés par l'utilisation de composants, de pièces ou de produits non autorisés de marque autre que LG et achetés séparément.

Vue de l'avant

† Cette fonctionnalité est offerte sur certains modèles seulement.

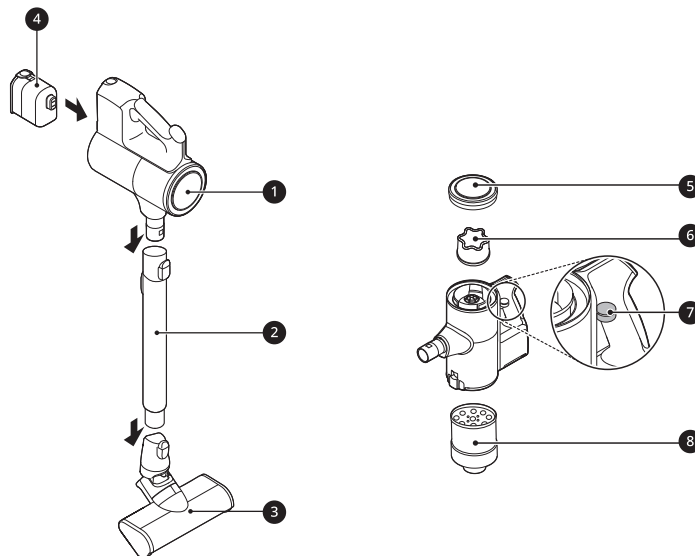

- ❶ Corps de l'appareil
- ❷ Rallonge
- ❸ Suceur
- ❹ Batterie (double batterie[†])
- ❺ Filtre d'échappement
- ❻ Préfiltre
- ❼ Levier du Kompessor
- ❽ Filtre à tamis cyclonique

REMARQUE

- Utilisez l'aspirateur uniquement avec le socle de recharge fourni. L'utilisation d'un socle de recharge autre que celui conçu pour l'aspirateur peut résulter en une mauvaise étanchéité du produit et une impossibilité de vider la poussière de l'aspirateur.
-

Accessoires

† Cet accessoire est offert seulement avec certains modèles.

Accessoires inclus

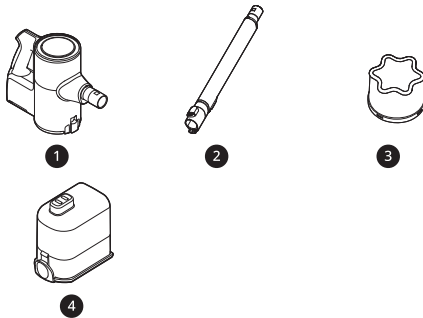

- ❶ Corps de l'appareil
- ❷ Rallonge
- ❸ Préfiltre
- ❹ Batterie (double batterie[†])

Accessoires de base



- ❶ Suceur tout usage
- ❷ Suceur plat
- ❸ Brosse de nettoyage

Suceurs

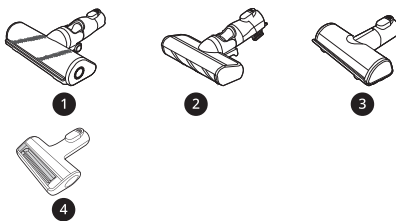

- ❶ Suceur universel[†]
- ❷ Suceur mince pour plancher dur[†]
- ❸ Suceur pour literie[†]
- ❹ Suceur pour poils d'animaux[†]

Sac d'outils et d'accessoires

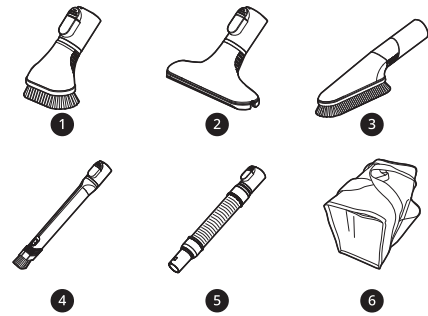

- ❶ Brosse pour saletés incrustées[†]
- ❷ Suceur pour matelas[†]
- ❸ Brosse multiangle[†]
- ❹ Suceur plat flexible[†]
- ❺ Tuyau flexible[†]
- ❻ Sac à accessoires[†]

Trousse de vadrouille

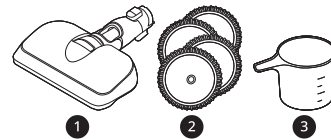

- ❶ Suceur de type vadrouille[†]
- ❷ Tampons de vadrouille pour le nettoyage général[†]
- ❸ Remplisseur de réservoir d'eau[†]

REMARQUE

- Vous devrez éventuellement remplacer les tampons de vadrouille, les batteries, le filtre d'échappement et le préfiltre. Communiquez avec un centre de service à la clientèle de LG Electronics.

Caractéristiques techniques

Appareil

Modèle	A9*****	
Dimensions (largeur X profondeur X hauteur)	10,2 x 10,6 x 44,1 po 260 X 270 x 1120 mm	
Poids	Environ 5,95 lb (2,7 kg)	
Consommation d'énergie	370 W en mode Turbo (maximum 590 W) 120 W en mode Puissance 68 W en mode Normal	
Autonomie de la batterie (avec deux batteries)	Avec un suceur[†] Jusqu'à 12 minutes en mode Turbo Jusqu'à 40 minutes en mode Puissance Jusqu'à 80 minutes en mode Normal	Avec un outil Jusqu'à 14 minutes en mode Turbo Jusqu'à 60 minutes en mode Puissance Jusqu'à 120 minutes en mode Normal
Autonomie de la batterie (avec une batterie)	Avec un suceur[†] Jusqu'à 6 minutes en mode Turbo Jusqu'à 20 minutes en mode Puissance Jusqu'à 40 minutes en mode Normal	Avec un outil Jusqu'à 7 minutes en mode Turbo Jusqu'à 30 minutes en mode Puissance Jusqu'à 60 minutes en mode Normal

- Les dimensions sont données pour l'ensemble corps, rallonge et suceur.
- L'autonomie de la batterie résulte de l'utilisation d'une batterie complètement chargée, conformément à la norme de test de LG Electronics. Les résultats peuvent varier selon l'environnement d'utilisation et la période d'utilisation.
- La durée de fonctionnement maximale recommandée du suceur de type vadrouille est de 80 minutes. Sinon, le moteur risque de surchauffer.

† Le suceur contient le moteur à entraînement direct qui fait directement pivoter la tête de nettoyage du suceur.

Station de charge

Modèle	VDS-ST1****
Entrée	120 V~ 60 Hz
Sortie	28,3 VCC / 1,15 A
Consommation d'énergie	9 A (nettoyage) 0,6 A (charge)

Rangement des accessoires

Assemblage et rangement de l'appareil

Suivez ces étapes pour assembler l'appareil en toute sécurité.

- 1 Fixez fermement la rallonge ❸, le suceur ❹ ou l'outil directement sur le corps de l'appareil ❶.
 - Pour détacher la rallonge, appuyez sur le bouton de dégagement de la rallonge ❷.

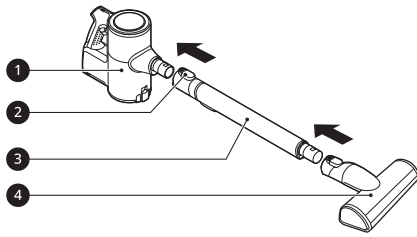

2 Placez le corps de l'appareil sur le socle de recharge.

- Si l'aspirateur est inséré correctement sur le socle de recharge, l'alarme retentit. Attendez plusieurs secondes et si l'alarme ne sonne pas, réinsérez l'aspirateur en veillant à ce que le suceur soit à l'horizontale.

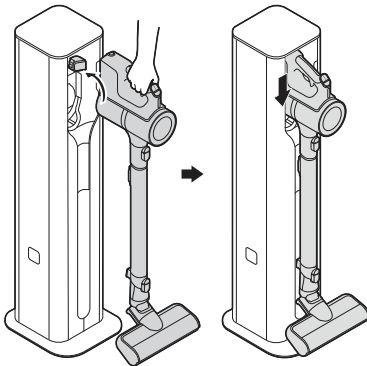

Rangement des outils

Utilisez ce produit pour ranger l'embout et les composants fournis avec l'aspirateur.

Les composants peuvent varier selon le modèle d'aspirateur.

Utilisation des crochets de suceur

- 1** Ouvrez le crochet de suceur ① de chaque côté du poste.
 - Pour ouvrir les crochets de suceur, appuyez sur le côté droit. Prenez soin de ne pas vous pincer les doigts lors de l'ouverture.

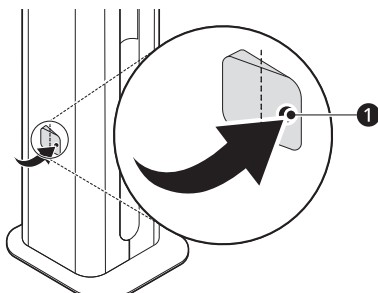

2 Suspendez un suceur sur le crochet.

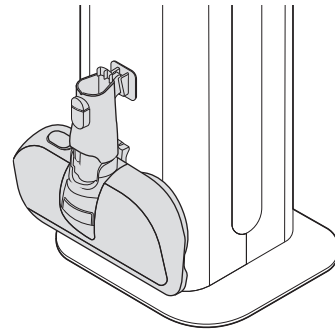

Rangement à l'intérieur

- 1** Ouvrez la porte gauche du produit et rangez le suceur de literie ou le suceur pour poils d'animaux ①.

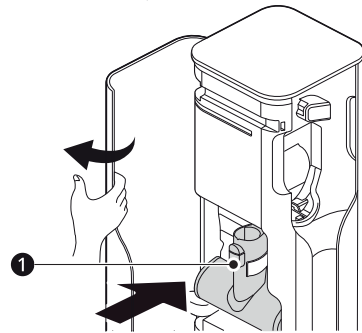

- 2** Ouvrez la porte droite et rangez le suceur tout usage ②, le suceur plat ③ et la brosse de nettoyage ④.

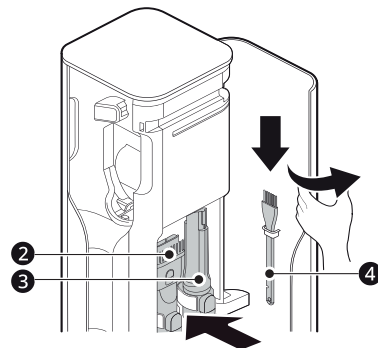

REMARQUE

- Avant de déplacer le produit, débranchez-le et enlevez l'aspirateur, les suceurs et les accessoires.

REMARQUE

- Pour transporter le produit, ouvrez les deux portes et tenez-le aux endroits indiqués.

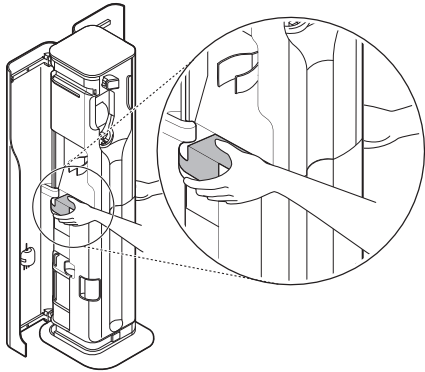

FUNCTIONNEMENT

Avant de commencer

Avant d'utiliser l'appareil

- Assurez-vous que le filtre d'échappement et le préfiltre sont bien installés avant d'utiliser l'appareil.
- Fermez correctement le couvercle du bac à poussière avant d'utiliser l'appareil. Si le couvercle du bac à poussière reste ouvert, la force d'aspiration peut considérablement diminuer et affecter les performances de nettoyage.
- Cet appareil est doté d'un dispositif de sécurité intégré pour empêcher la surchauffe. Si l'appareil surchauffe après une utilisation prolongée, il peut s'éteindre automatiquement. Si cela se produit, laissez l'appareil dans un endroit frais et bien ventilé pendant environ une heure avant de le réutiliser.
- Assurez-vous de retirer toute obstruction tel qu'une chaussette ou un bas avant d'utiliser l'appareil. Tout objet étranger se trouvant sur l'orifice d'aspiration ou la rallonge empêchera le bon fonctionnement de l'appareil.
- Des conditions environnementales comme la température et l'humidité peuvent provoquer une accumulation d'électricité statique sur l'appareil. Veuillez communiquer avec le centre d'information à la clientèle de LG Electronics si le problème persiste.
- Veuillez utiliser l'appareil à des températures ambiantes normales, car l'autonomie de la batterie peut se détériorer grandement à des températures inférieures à 5°C (41°F) ou supérieures à 38°C (100°F) pendant une période prolongée.
- N'utilisez pas l'appareil pour aspirer de l'huile ou du liquide, y compris de l'eau.
- Soutenez le bas de l'appareil lorsque vous nettoyez une surface surélevée.
- Rangez l'appareil dans le socle de recharge ou placez-le à plat sur le sol lorsqu'il n'est pas utilisé. Le fait d'appuyer l'appareil contre un mur ou un fauteuil peut endommager l'appareil ou causer des blessures si l'appareil tombe.
- Pour éviter les rayures sur les sols polis, maintenez les brosses des suceurs et des outils exempts de particules abrasives, de sable ou d'objets abrasifs.
- Reportez-vous à la section **Caractéristiques techniques** pour obtenir plus de détails sur l'autonomie de la batterie.

- L'autonomie de la batterie dépend du type de surface et de la puissance d'aspiration.
- Suivez les recommandations du fabricant lors du nettoyage des revêtements de plancher, des tapis et des moquettes.
- Évitez d'utiliser les outils pour nettoyer un téléviseur, un moniteur ou un écran ACL, car ils pourraient les égratigner.

Assemblage des accessoires

Les suceurs et les outils peuvent être fixés au corps du produit ou sur la rallonge.

⚠ MISE EN GARDE

- Faire fonctionner l'appareil pendant une période prolongée alors qu'un outil lui est connecté peut provoquer une surchauffe du moteur.
- Cet appareil est doté d'un dispositif de sécurité intégré pour empêcher la surchauffe. Si l'appareil surchauffe après une utilisation prolongée, il peut s'éteindre automatiquement. Si cela se produit, laissez l'appareil dans un endroit frais et bien ventilé pendant environ une heure avant de le réutiliser.
- N'utilisez pas le levier du Kompresseur pendant le fonctionnement de l'appareil. Ceci pourrait endommager le produit.

- 1 Insérez la batterie complètement chargée ① dans la cavité au bas de la poignée sur le corps de l'appareil.

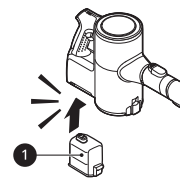

- 2 Fixez les suceurs, les outils ou la rallonge en les faisant glisser dans l'orifice d'entrée ② sur le corps jusqu'à ce que vous entendiez un dé clic. Les suceurs et les outils peuvent également être fixés au bout de la rallonge ②.
 - Détachez les accessoires en appuyant sur le bouton de dégagement ③.

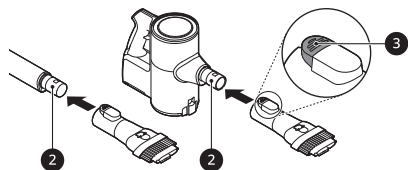

3 Réglez la longueur de la rallonge en appuyant sur le bouton de réglage de la longueur **4** au dos du tube et la faisant glisser jusqu'à ce qu'elle s'enclenche à la longueur souhaitée.

- Il y a quatre positions de rallonge.

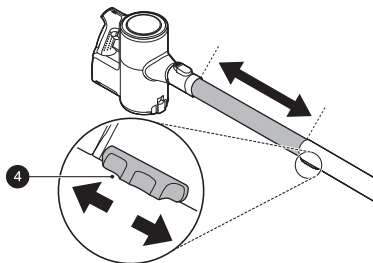

4 Appuyez sur le bouton **Power (Marche/Arrêt)** pour activer le mode **Normal**.

- Pour éteindre l'appareil, appuyez de nouveau sur le bouton **Power (Marche/Arrêt)**.

Réglage de la puissance d'aspiration

Réglez la puissance d'aspiration à l'aide du bouton de réglage de la puissance d'aspiration situé sur la poignée.

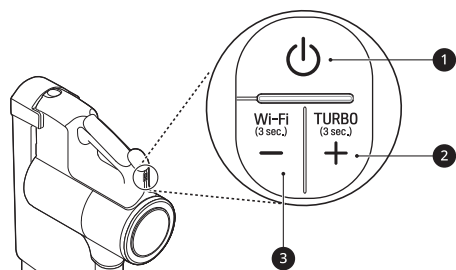

1 **Bouton Power (Marche/Arrêt)**

- Appuyez sur le bouton **Power (Marche/Arrêt)** pour mettre en marche ou arrêter l'appareil.
- Appuyez sur le bouton **Power (Marche/Arrêt)** pour activer le mode **Normal**.

2 **Bouton d'accroissement de la puissance d'aspiration (+) / Mode Turbo**

- Appuyez sur le bouton + pour accroître la puissance d'aspiration.
(Normal → Puissance → Turbo)
- Appuyez sur le bouton + et maintenez-le enfoncé pendant plus de trois secondes pour activer le mode **Turbo** à partir du mode **Puissance**.

3 **Bouton de réduction de la puissance d'aspiration (-) / Mode Wi-Fi**

- Appuyez sur le bouton - pour réduire la puissance d'aspiration.
(Turbo → Puissance → Normal)
- Appuyez sur le bouton - et maintenez-le enfoncé pendant trois secondes pour activer le Wi-Fi et lancer la connexion de l'appareil à l'application **LG ThinQ**.

Affichage

Sur la poignée de l'appareil se trouvent des indicateurs d'obstruction, d'alerte de nettoyage de filtre, d'état de connexion de l'appareil et de charge restante de la batterie.

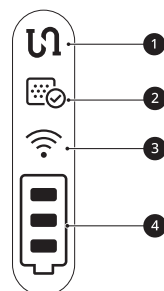

1 **Indicateur d'obstruction**

- Cet indicateur s'allume lorsque l'intérieur du corps du produit, la rallonge, les entrées, le suceur, le filtre d'échappement, le préfiltre ou le filtre à tamis cyclonique sont obstrués par des corps étrangers.
- Si l'obstruction est toujours présente, le moteur change de cycle et l'appareil s'arrête. Enlevez les obstructions et nettoyez le filtre d'échappement, le préfiltre et le filtre à tamis cyclonique en suivant les étapes de la section **Retrait de corps étrangers**.

2 **Indicateur de cycle de nettoyage du filtre**

- Cet indicateur s'allume lorsque l'appareil est utilisé depuis un certain temps. Si nécessaire, nettoyez le filtre d'échappement, le préfiltre et le filtre à tamis cyclonique.

3 **Indicateur Wi-Fi**

- Cet indicateur clignote lorsque l'appareil se connecte à l'application **LG ThinQ** ou au réseau Wi-Fi domestique; l'indicateur reste allumé une fois la connexion établie.

4 Indicateur du niveau de charge de la batterie

- Le niveau de charge restant est représenté par une à trois barres, selon la charge restante de la batterie.
- L'indicateur du niveau de charge clignote lorsque la batterie doit être chargée.
- Pendant la charge de la batterie, les barres de l'indicateur du niveau de charge s'allument pour indiquer le niveau de charge.
- Lorsque la batterie est complètement chargée, l'indicateur de niveau de charge s'allume brièvement, puis s'éteint pour économiser l'énergie.

Charge de la batterie

Avant de charger la batterie

- Assurez-vous que l'adaptateur est connecté à la fois au socle de recharge et à la prise de courant.
- La charge complète d'une seule batterie prend généralement quatre heures. La charge simultanée des batteries principale et auxiliaire prendra deux fois plus de temps.
- La batterie ne se chargera pas si la température intérieure est inférieure à 5 °C (41 °F). Ne chargez la batterie que lorsque la température intérieure se situe entre 5 °C (41 °F) et 38 °C (100 °F).
- La batterie devra éventuellement être remplacée. En raison des caractéristiques de la batterie, son autonomie est raccourcie si vous utilisez souvent l'appareil pendant de longues périodes.
- La dernière barre de l'indicateur de charge commence à clignoter lorsque la batterie doit être rechargée. Utilisez l'appareil avec une batterie complètement chargée.
- Si la batterie principale est en cours de charge sur le socle de recharge, la batterie auxiliaire ne commencera à se charger qu'une fois la batterie principale complètement chargée.
- Pour maintenir la durée de vie des batteries sur les modèles à double batterie, permutez périodiquement les positions des deux batteries entre le corps principal et le socle de recharge auxiliaire.

Chargement du corps de l'appareil

Lorsque vous rangez l'appareil sur le socle de recharge, la batterie se recharge automatiquement.

- 1 Pour éteindre l'appareil, appuyez sur le bouton **Power (Marche/Arrêt)**.
- 2 Placez le corps de l'appareil sur le socle de recharge en l'alignant sur le crochet ❶ du socle de recharge.
 - Assurez-vous que la rallonge soit au plus court et placez le corps sur le poste.
 - L'appareil ne peut pas être installé sur le socle de recharge avec le suceur tout usage ou plat inséré. Utilisez le socle de recharge uniquement après avoir enlevé le suceur tout usage ou plat, le cas échéant.
 - Si vous n'entendez pas de signal sonore, remplacez l'appareil dans le socle de recharge en veillant à ce que le suceur soit à l'horizontale.
 - Lorsque la batterie est complètement chargée, l'indicateur de niveau de charge (■ ■ ■) s'allume brièvement, puis s'éteint pour économiser l'énergie.
 - Pour économiser l'énergie pendant la charge, appuyez sur le bouton **Select Mode** afin de passer au mode de vidange manuel de la poussière.

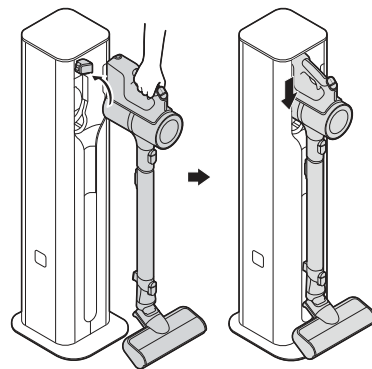

⚠ AVERTISSEMENT

- Veillez à bien insérer le corps de l'appareil dans le socle de recharge. Si l'appareil tombe du socle de recharge, vous risquez de vous blesser, d'endommager des biens ou d'endommager l'appareil.

Charge de la batterie auxiliaire

Lorsque l'aspirateur est complètement chargé, la batterie auxiliaire commence à se charger.

Une ou deux batteries sont fournies. Le nombre de batteries varie en fonction du modèle acheté.

- 1 Soulevez l'avant du panneau de commande, qui se trouve sur le dessus du socle de recharge.

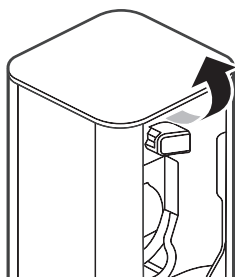

- 2 Pour insérer, alignez la batterie avec le contour du chargeur.

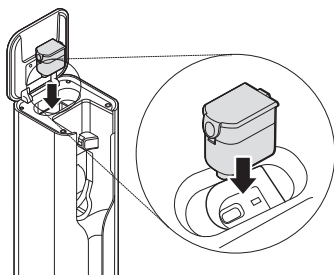

- 3 Poussez la batterie dans le logement.

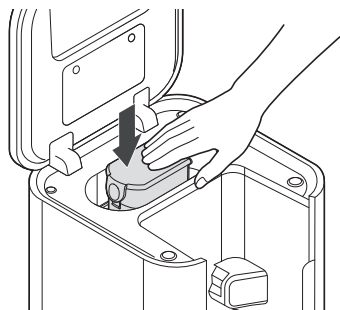

REMARQUE

- Insérez complètement la batterie auxiliaire. Si la batterie auxiliaire est correctement insérée, l'icône de batterie auxiliaire (🔋) clignote.
- À l'écran de statut, l'icône de la batterie auxiliaire (🔋) clignote pendant la charge, puis s'allume brièvement et s'éteint pour économiser l'énergie lorsque la charge est terminée.

Utilisation du suceur de type vadrouille

Avant l'utilisation

- Vous ne pouvez pas ajuster la vitesse de rotation des plaques de vadrouille sur le suceur de type vadrouille.
- Afin d'éviter tout bris de l'appareil, la plaque de vadrouille s'arrête automatiquement si des corps étrangers s'y coincent ou si elle subit un fort impact. Éteignez l'appareil sans tarder pour dégager les corps étrangers ou les obstructions avant de continuer à vous en servir.
- Si vous entendez un bruit pendant que vous passez la vadrouille, il se peut que le tampon de vadrouille se soit détaché de sa plaque. Éteignez l'appareil sans tarder et remplacez le tampon sur la plaque de vadrouille avant de continuer à vous en servir.
- N'utilisez pas de tampon de vadrouille sale pour nettoyer les planchers.
- Réglez le bouton de réglage de l'eau à la position **STOP** avant de déplacer l'appareil alors que le suceur de type vadrouille est connecté.
- N'utilisez que des tampons de vadrouille autorisés par LG Electronics.
- Assurez-vous de ne pas toucher accidentellement le bouton **Réglage de la quantité d'eau** situé à l'arrière du suceur de type vadrouille lorsque vous nettoyez autour des chaises ou des pattes de table. Le niveau d'apport en eau pourrait changer ou être coupé.

Utilisation du suceur de type vadrouille

Cet accessoire est offert seulement avec certains modèles.

Lorsque le suceur de type vadrouille est fixé, l'aspiration est désactivée et seule la vadrouille fonctionne. Appuyez sur le bouton **Power (Marche/Arrêt)**  pour activer ou désactiver la vadrouille.

- La vitesse de rotation des plaques de vadrouille est constante et ne peut pas être réglée.

⚠ MISE EN GARDE

- N'assemblez ni ne démontez le suceur alors que l'appareil est en marche. Cela pourrait causer des blessures.
- Réglez le bouton de réglage d'apport d'eau sur **STOP** lorsque vous n'avez pas l'intention d'utiliser l'appareil pendant une longue période.

Le non-respect de cette précaution pourrait endommager le produit.

- Ne laissez pas l'appareil immobile sur le plancher lorsque des tampons de vadrouille humides y sont fixés. Cela pourrait endommager le plancher de bois ou le faire gondoler.
- Ne l'utilisez pas sur des tapis en PVC ou en polyuréthane pour nourrissons ou enfants. La friction pourrait entraîner une surchauffe du moteur.

REMARQUE

- Si vous utilisez le suceur de type vadrouille pendant une longue période, le moteur peut surchauffer. (La durée de fonctionnement maximale recommandée est de 80 minutes.) Si le moteur surchauffe, une fonction de sécurité est activée et l'appareil s'éteint automatiquement. Placez l'appareil dans un endroit frais et bien ventilé, puis laissez-le refroidir pendant environ une heure avant de le réutiliser.

Remplissage du réservoir d'eau

Avant de passer la vadrouille, vous devez remplir le réservoir d'eau et le fixer au suceur de type vadrouille.

- 1 Appuyez sur le bouton **PUSH** 1 pour séparer le réservoir d'eau du suceur de type vadrouille.

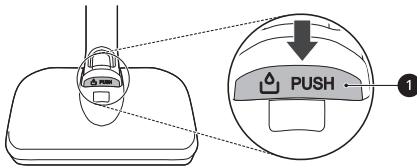

- 2 Ouvrez le capuchon de remplissage d'eau 2 situé sur le côté du réservoir d'eau et remplissez celui-ci d'eau à l'aide du remplisseur 3.

- Pour faire le plein d'eau, n'ouvrez qu'un seul capuchon de remplissage d'eau. Le réservoir pourrait se vider si vous ouvrez les deux capuchons.
- Ne remplissez pas le réservoir au-delà de la ligne **MAX** 4.
- N'utilisez pas de détergent ou aucun autre liquide que de l'eau dans le réservoir d'eau.
- Vous pouvez remplir le réservoir par une extrémité ou l'autre.

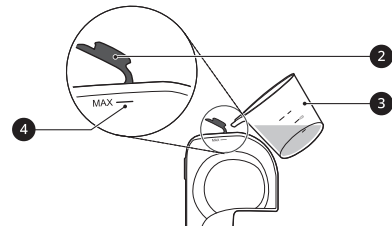

- 3 Fermez le capuchon de remplissage d'eau de façon bien hermétique.

- Un capuchon mal fermé pourrait entraîner une fuite d'eau.

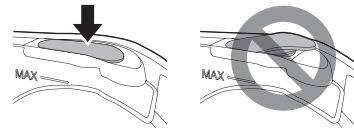

- 4 Réinstallez le réservoir d'eau sur le suceur de type vadrouille.

- Insérez les deux languettes 5 dans les fentes 6 situées à l'avant du réservoir d'eau, sur le dessus du suceur de type vadrouille. Poussez sur l'arrière du réservoir d'eau pour le mettre en place.
- Poussez au centre 7 pour verrouiller le réservoir en place.

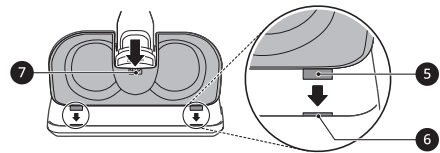

Fixation des tampons de vadrouille

Utilisez les tampons de vadrouille ordinaires pour un nettoyage général. Pour les taches tenaces, utilisez les tampons de vadrouille pour gros travaux.

⚠ AVERTISSEMENT

- Pour éviter de vous blesser, ne fixez pas les tampons de vadrouille pendant que les plaques de vadrouille sont en mouvement.
- Ne placez pas la main entre les plaques de vadrouille en rotation. Vous risqueriez de vous blesser.

- 1 Mouillez les deux côtés des tampons de vadrouille avec de l'eau, puis tordez-les pour enlever l'excédent d'eau avant de les fixer.

- Ne fixez pas de tampons encore dégoutants.

- La pose et l'utilisation de tampons de vadrouille secs pourraient nuire au nettoyage.

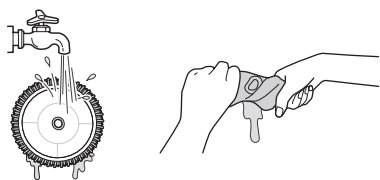

- 2 Déposez le suceur de type vadrouille à l'envers sur le plancher.
- 3 Alignez le centre du tampon de vadrouille avec le centre de la plaque de vadrouille, puis fixez le tampon.
 - Appuyez fermement pour fixer le Velcro du tampon de vadrouille à la plaque de vadrouille. Un tampon de vadrouille fixé à l'envers ou incorrectement pourrait nuire au nettoyage.

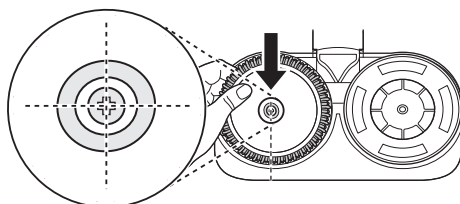

- 4 Fixez le suceur de type vadrouille sur l'appareil.

Réglage de la quantité d'eau

Appuyez sur le bouton **Réglage de la quantité d'eau** situé au dos du suceur de type vadrouille pour ajuster la quantité d'eau libérée sur le tampon de vadrouille.

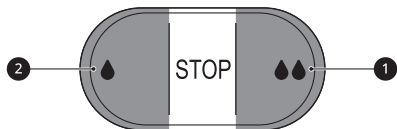

- **Mode élevé:** Enfoncez complètement le bouton **Mode élevé 1** pour nettoyer des saletés incrustées ou pour obtenir une grande quantité d'eau.
- **Mode faible:** Enfoncez complètement le bouton **Mode faible 2** pour obtenir une petite quantité d'eau pour nettoyer des planchers de bois ou d'autres types de planchers pouvant être endommagés par une trop grande quantité d'eau.
- **STOP:** Appuyez sur les boutons **Mode faible** ou **Mode élevé** à mi-chemin pour revenir en

position **STOP**. L'apport d'eau est alors coupé, ce qui vous permet de repasser sur les zones déjà mouillées.

- Par défaut, le bouton de réglage de la quantité d'eau est à **STOP**.

Utilisation du suceur de type vadrouille

- 1 Posez le réservoir d'eau et les tampons de vadrouille sur le suceur de type vadrouille.
- 2 Appuyez sur le bouton **Réglage de la quantité d'eau** pour régler la quantité d'eau.
- 3 Appuyez sur le bouton **Power (Marche/Arrêt)** pour commencer à nettoyer.

Séchage du réservoir d'eau et des tampons de vadrouille

Séchage du réservoir d'eau

Lorsque vous avez fini de nettoyer, videz bien le réservoir d'eau et séchez-le avant de ranger le suceur de type vadrouille.

⚠ MISE EN GARDE

- Tournez les capuchons de remplissage d'eau de façon à ce qu'ils restent bien ouverts lorsque vous entreposez le réservoir d'eau. Si les capuchons sont fermés et que le réservoir n'est pas complètement sec, l'humidité emprisonnée pourrait causer des odeurs.
- Ne séparez pas les capuchons de remplissage d'eau du réservoir d'eau. Les capuchons pourraient se déchirer.
- N'ajoutez pas de détergent, de vinaigre ou de bicarbonate de soude dans le réservoir d'eau lors du lavage. Ces produits ne s'éliminent pas facilement du réservoir d'eau et peuvent salir le plancher.
- Après le lavage, utilisez un chiffon doux pour essuyer l'eau qui reste sur l'orifice de remplissage d'eau 1 du suceur de type vadrouille. Si vous ne le faites pas, cette eau pourrait s'égoutter sur le plancher et l'endommager.

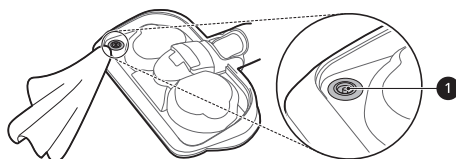

- N'étirez pas le joint de caoutchouc autour de l'orifice de remplissage d'eau et ne tirez pas dessus. Vous pourriez le déchirer ou l'endommager.

- 1 Ouvrez les deux capuchons de remplissage d'eau ❶ situés de chaque côté du réservoir d'eau et videz celui-ci. Secouez le réservoir d'eau pour évacuer toute eau restante.

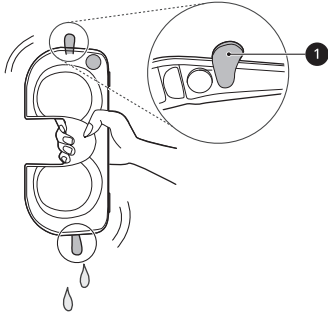

- 2 Laissez les deux capuchons de remplissage d'eau ouverts et laissez le réservoir d'eau sécher dans un endroit bien aéré, à l'abri des rayons directs du soleil, pendant au moins 24 heures.

- Ne rangez le réservoir d'eau que lorsqu'il est complètement vide et sec. L'humidité ou l'eau résiduelle emprisonnée dans le réservoir peut causer des odeurs.

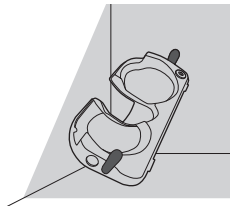

Séchage des tampons de vadrouille

Après avoir utilisé les tampons de vadrouille, lavez-les à la main et laissez-les sécher avant de les ranger.

⚠ MISE EN GARDE

- Suivez ces précautions pour prévenir la déformation des tampons de vadrouille.
 - N'utilisez pas de javellisant ou d'assouplissant pour laver les tampons de vadrouille.
 - Ne séchez pas les tampons à la sècheuse.
 - Ne faites pas bouillir les tampons de vadrouille.

- 1 Détachez les tampons de vadrouille des plaques de vadrouille.

- 2 Lavez les tampons à la main avec un détergent neutre.

- 3 Placez les tampons dans un endroit bien aéré, à l'abri des rayons directs du soleil, pendant au moins 24 heures ou jusqu'à ce qu'ils soient bien secs.

- Si vous rangez les tampons de vadrouille avant qu'ils soient complètement secs, cela peut causer des odeurs.

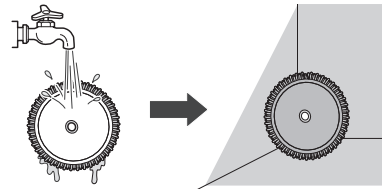

Utilisation des suceurs et des outils

Avant d'utiliser les suceurs et les outils

Certains accessoires sont offerts seulement avec certains modèles.

Des accessoires spécialisés peuvent permettre un nettoyage plus efficace. Les outils et les suceurs peuvent être attachés au corps de l'appareil ou à la rallonge.

- Modifiez la puissance d'aspiration si l'embout reste collé au plancher, au tapis ou à la literie.
- Certains suceurs sont dotés d'un moteur qui peut faire du bruit quand il fonctionne.

⚠ MISE EN GARDE

- N'utilisez pas le suceur pour plancher dur ou universel sur les tapis en PVC ou en polyuréthane pour nourrissons et enfants. Le tapis pourrait coller au suceur, le rendant difficile à utiliser et causant des dommages au tapis ou générant de l'électricité statique sur l'appareil. Nettoyez les tapis à l'aide du suceur plat.

Suceur universel

Utilisez ce suceur pour nettoyer les tapis ou les moquettes.

- Sur les planchers durs, le suceur sera bruyant.

Suceur mince pour plancher dur

Utilisez ce suceur pour nettoyer les planchers durs.

Suceur pour poils d'animaux

Utilisez ce suceur pour les surfaces souples et pour enlever les poils d'animaux.

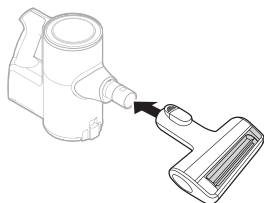

- Utilisez-le pour les endroits susceptibles de produire de l'électricité statique, comme les tapis.
- Utilisez-le avec le mode **Turbo** pour enlever les poils d'animaux qui se trouvent sur les meubles, les tapis ou dans les endroits étroits comme des coins.

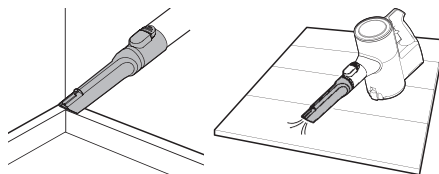

⚠ MISE EN GARDE

- N'utilisez pas le suceur sur les surfaces énumérées ci-dessous. Ne l'utilisez pas pour nettoyer les planchers revêtus ou laqués, notamment, car un usage répété peut user le revêtement.
 - Vêtements, literie
 - Divans en cuir, coussins
 - Tapis
 - Revêtement de plancher en vinyle, tuiles, marbre

Suceur tout usage

Utilisez cet outil en mode plat ou en mode brosse pour nettoyer les coins ou les petites fentes susceptibles d'accumuler de la poussière et des saletés.

• Mode plat

Utilisez l'outil en mode plat pour nettoyer les surfaces plates, telles que les canapés ou les matelas.

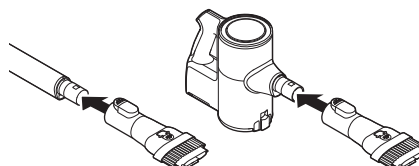

• Mode brosse

Utilisez l'outil en mode brosse pour nettoyer les surfaces délicates comme des cadres ou des meubles.

- Pour changer de mode, appuyez sur le bouton de réglage ❶ et poussez vers l'avant.

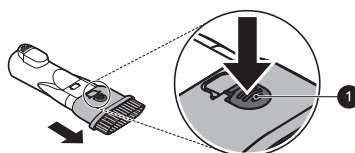

Suceur pour literie

Ce suceur permet un nettoyage efficace des draps et de la literie. Il élimine la poussière de la literie grâce à une forte aspiration et à un mouvement de battage.

- Réduisez la puissance d'aspiration lorsque vous passez l'aspirateur sur des articles de literie comme des housses de couette pour éviter que les tissus minces se fassent aspirer dans le suceur.

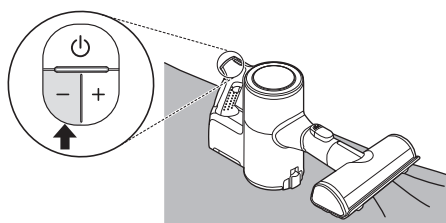

Suceur plat

Utilisez cet outil pour éliminer la poussière des coins et des espaces étroits.

Brosse pour saletés incrustées

Les poils durs délogent la crasse accumulée sur les surfaces dures. Éliminez les poils ou les corps

étrangers emmêlés dans les tapis ou les moquettes.

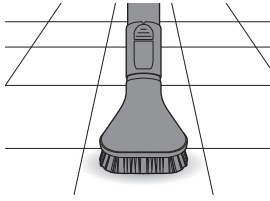

Suceur pour matelas

Utilisez cet outil pour éliminer la poussière et les corps étrangers présents sur les matelas, les tissus délicats et les tissus d'ameublement.

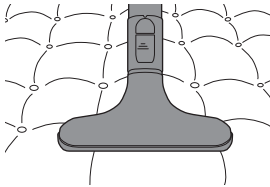

Suceur plat flexible

Cet outil est flexible et peut être réglé en longueur, ce qui le rend particulièrement utile pour le nettoyage automobile intérieur ou dans les espaces étroits sous et derrière les meubles qui nécessitent un outil coudé.

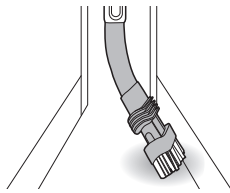

Utilisation de la brosse

Pour convertir l'outil du mode plat à brosse, serrez les côtés de la tête de la brosse ① et tirez sur la brosse.

- Pour retourner au mode plat, appuyez sur le bouton de dégagement ② et poussez la brosse vers le haut.

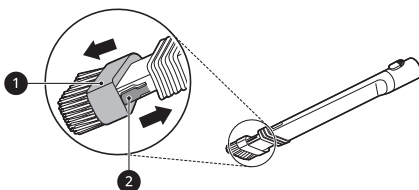

Réglage de la longueur

Pour régler la longueur de l'outil, appuyez sur le bouton de dégagement ③ sur le côté de l'outil sans le relâcher. Poussez ou tirez sur la tête de la brosse ④ pour allonger ou raccourcir l'outil.

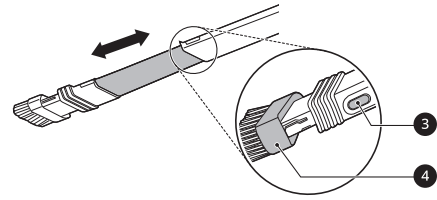

Brosse multiangle

Cet outil est muni d'une brosse souple pouvant être réglée à plusieurs angles différents, ce qui la rend très utile pour nettoyer les consoles d'automobile et le dessus de meubles.

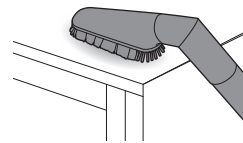

Tuyau flexible

Branchez ce tuyau flexible extensible entre le corps de l'appareil et les outils pour nettoyer les endroits difficiles à atteindre.

- La rallonge flexible n'est pas compatible avec le suceur.

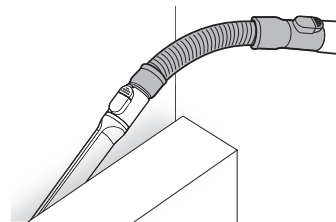

Utilisation du levier du Kompessor

Utilisez le levier du Kompessor pour comprimer les cheveux et les fibres à l'intérieur du bac à poussière après avoir passé l'aspirateur et avant de le vider.

- Vous devez arrêter l'aspirateur avant d'utiliser le levier du Kompessor.
- Le fait de comprimer la poussière dégage les parois intérieures du bac à poussière et vous permet de passer l'aspirateur plus longtemps avant de devoir vider le bac à poussière. Cela

24 FONCTIONNEMENT

facilite également le nettoyage du bac à poussière et réduit les dégâts.

- Pour que le plateau de compression soit efficace, le bac à poussière doit être au moins à moitié plein.
- Appuyez à plusieurs reprises sur le levier du Kompressor pour comprimer la poussière et nettoyer les parois intérieures du bac à poussière.

FONCTIONS INTELLIGENTES

Utilisation de l'application LG ThinQ

L'application **LG ThinQ** vous permet de communiquer avec l'appareil à l'aide d'un téléphone intelligent.

Caractéristiques de l'application LG ThinQ

- **Historique de nettoyage**
 - Indique l'historique de nettoyage, comme le temps de nettoyage mensuel, la fréquence de nettoyage, le mode de nettoyage, etc.

REMARQUE

- Pendant le nettoyage, l'outil d'aspiration assemblé s'affiche à l'écran.
- Une notification s'affiche à l'écran s'il faut nettoyer le préfiltre et le filtre d'échappement.

- **Alarme de cycle de nettoyage des filtres**

- Lorsque l'appareil est utilisé depuis un certain temps, une notification s'affiche à l'écran de votre téléphone intelligent. Si nécessaire, nettoyez le filtre d'échappement ou le préfiltre.

- **Mode de nettoyage**

- Le mode de nettoyage que vous utilisez s'affiche à l'écran de votre téléphone intelligent.

- **Guide de nettoyage des filtres**

- Explique comment nettoyer les filtres.

- **Smart Diagnosis^{MC}**

- Cette fonction fournit des renseignements utiles pour diagnostiquer et résoudre les problèmes avec l'appareil en se basant sur le profil d'utilisation.

REMARQUE

- Si vous changez de routeur sans fil, de fournisseur de services Internet ou de mot de passe, supprimez l'appareil connecté de l'application **LG ThinQ**, puis connectez-le de nouveau.
- Cette information est à jour au moment de la publication. L'application peut être modifiée à des fins d'amélioration du produit, et ce, sans avis préalable.

Avant d'utiliser l'application LG ThinQ

- 1 Utilisez un téléphone intelligent pour vérifier la force du signal du routeur sans fil (réseau Wi-Fi) à proximité de l'appareil.
 - Si la distance entre l'appareil et le routeur est trop grande, le signal s'affaiblit. L'enregistrement peut prendre du temps, ou l'installation peut échouer.
- 2 Désactivez les **Données mobiles** ou les **Données cellulaires** sur votre téléphone intelligent.

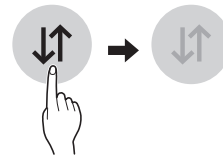

- 3 Connectez votre téléphone intelligent au routeur sans fil.

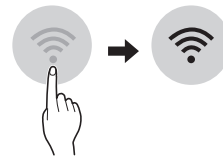

REMARQUE

- Pour vérifier l'état de la connexion Wi-Fi, assurez-vous que l'icône  qui se trouve sur le panneau de commande est allumée.
- L'appareil prend seulement en charge les réseaux Wi-Fi de 2,4 GHz. Pour vérifier la fréquence de votre réseau, contactez votre fournisseur de services Internet ou reportez-vous au manuel de votre routeur sans fil.
- **LG ThinQ** n'est pas responsable des problèmes de connexion au réseau ou des défauts, dysfonctionnements ou erreurs causés par la connexion au réseau.
- L'environnement sans fil peut causer un ralentissement du fonctionnement du réseau sans fil.
- Si l'appareil a des difficultés à se connecter au réseau Wi-Fi, il est peut-être trop loin du routeur. Procurez-vous un répéteur Wi-Fi (rallonge de portée) pour améliorer la force du signal Wi-Fi.

REMARQUE

- La connexion réseau peut ne pas fonctionner correctement selon le fournisseur de services Internet.
- La connexion Wi-Fi peut ne pas se faire ou être interrompue à cause de l'environnement du réseau domestique.
- Si l'appareil ne peut pas se connecter en raison de problèmes avec la transmission du signal sans fil, débranchez l'appareil et attendez environ une minute avant de réessayer.
- Si le pare-feu de votre routeur sans fil est activé, désactivez-le ou ajoutez-y une exception.
- Le nom du réseau sans fil (SSID) doit être une combinaison de lettres anglaises et de chiffres. (N'utilisez pas de caractères spéciaux.)
- L'interface utilisateur (IU) du téléphone intelligent peut varier en fonction du système d'exploitation (SE) mobile et du fabricant.
- Si le protocole de sécurité du routeur est configuré sur **WEP**, la configuration du réseau peut échouer. Veuillez changer le protocole de sécurité (nous recommandons **WPA2**) et connectez le produit de nouveau.

Installation de l'application LG ThinQ

À partir d'un téléphone intelligent, cherchez l'application **LG ThinQ** dans la boutique Google Play ou l'App Store d'Apple. Suivez les directives pour télécharger et installer l'application.

Connexion de l'appareil à LG ThinQ**Statut de l'indicateur Wi-Fi** 

Statut de l'indicateur	Description
Clignotement	L'appareil se connecte.
ACTIVÉ	L'appareil a terminé de se connecter. L'appareil est connecté au Wi-Fi.
DÉSACTIVÉ	L'appareil a été déconnecté.

Première connexion de l'appareil

Dans le menu, sélectionnez votre appareil en appuyant sur le bouton **Ajouter un produit (+)**.

Suivez les instructions de l'application **LG ThinQ** pour connecter votre appareil.

Connexion d'utilisateurs supplémentaires

Enlevez l'appareil du socle de recharge. Suivez les instructions qui se trouvent dans la section **Première connexion de l'appareil**.

REMARQUE

- L'historique d'utilisation sera réinitialisé si vous supprimez un appareil connecté dans l'application **LG ThinQ**.
- Si le signal Wi-Fi est faible, il est possible que l'appareil soit temporairement déconnecté de l'application. Lorsque le signal Wi-Fi revient à la normale, l'appareil se connecte de nouveau à l'application.

Activation et désactivation du Wi-Fi sur l'appareil**Déconnexion du Wi-Fi**

Pour économiser de l'énergie, désactivez la fonction **Wi-Fi** en appuyant pendant trois secondes sur le bouton Wi-Fi lorsque l'appareil se trouve sur le socle de recharge.

Reconnexion au Wi-Fi

Suivez les étapes ci-dessous sur l'appareil.

- 1 Appuyez pendant trois secondes sur le bouton **Wi-Fi** jusqu'à ce que l'icône  clignote à l'écran.
- 2 Appuyez de nouveau sur le bouton **Wi-Fi** pendant trois secondes.
 - Lorsque l'icône s'éteint, attendez un moment et rallumez-le.
 - Le délai requis avant que l'icône s'allume peut varier selon l'environnement réseau.

Caractéristiques du module LAN sans fil

Plage de fréquences	2412 à 2462 MHz
Puissance de sortie (Max.)	< 30 dBm

Déclaration d'ISDE

L'émetteur/récepteur exempt de licence contenu dans le présent appareil est conforme aux CNR d'Innovation, Sciences et Développement économique Canada applicables aux appareils radio exempts de licence. L'exploitation est autorisée aux deux conditions suivantes :

(1) Cet appareil ne doit pas provoquer d'interférences.

(2) Cet appareil doit accepter toutes les interférences, y compris celles pouvant entraîner son dysfonctionnement.

Ce dispositif est conforme aux limites d'exposition aux rayonnements établies par ISDE pour un environnement non contrôlé. L'émetteur de ce dispositif ne doit pas être colocalisé ou fonctionner conjointement avec toute autre antenne ou tout autre transmetteur.

Le dispositif est conçu pour répondre aux exigences d'exposition aux ondes radio établies par ISDE. Ces exigences établissent une limite SAR de 4 W/kg en moyenne pour dix grammes de tissu. La valeur SAR la plus élevée signalée en vertu de cette norme lors de la certification de produit à utiliser lorsqu'il est correctement en utilisant.

REMARQUE

- LE FABRICANT N'EST PAS RESPONSABLE DES INTERFÉRENCES RADIOÉLECTRIQUES CAUSÉES PAR DES MODIFICATIONS NON AUTORISÉES APPORTÉES À CET APPAREIL. DE TELLES MODIFICATIONS POURRAIENT ANNULER L'AUTORISATION ACCORDÉE À L'UTILISATEUR DE FAIRE FONCTIONNER L'APPAREIL.

Renseignements sur l'avis de logiciel libre

Pour obtenir le code source conformément aux dispositions de la licence publique générale, de la licence publique générale limitée, de la licence publique Mozilla et de toute autre licence régissant les logiciels à code source libre contenus dans ce produit et exigeant la divulgation du code source, visitez le site <https://opensource.lge.com>. En plus du code source, toutes les dispositions de licence, les avis de droits d'auteurs et autres documents pertinents peuvent aussi être consultés.

LG Electronics mettra également à votre disposition le code source libre sur CD-ROM pour un prix couvrant le coût de la distribution (coût du support, de l'expédition et de la manutention) sur

simple demande par courriel à l'adresse opensource@lge.com.

Cette offre est valable pour une période de trois ans après notre dernière expédition de ce produit et s'applique à toute personne ayant reçu ces renseignements.

Fonctionnalité Smart Diagnosis^{MC}

Utilisation de l'application LG ThinQ pour diagnostiquer les problèmes

Si vous éprouvez des problèmes avec votre appareil doté du Wi-Fi, vous pouvez transmettre des données de dépannage par téléphone intelligent à l'aide de l'application **LG ThinQ**.

- Lancez l'application **LG ThinQ** et sélectionnez la fonctionnalité **Smart Diagnosis^{MC}** qui se trouve dans le menu. Suivez les instructions indiquées dans l'application **LG ThinQ**.

ENTRETIEN

Nettoyage de l'appareil

Avant de nettoyer l'appareil

Pour conserver une puissance d'aspiration optimale, vous devez nettoyer à l'eau courante au moins une fois par mois le filtre à tamis cyclonique, le filtre d'échappement et le préfiltre.

- Coupez l'alimentation avant de nettoyer l'appareil.
- La fréquence de nettoyage varie selon l'environnement et le temps d'utilisation. Dans un environnement poussiéreux, nettoyez fréquemment.

⚠ AVERTISSEMENT

- Ne lavez jamais le suceur, la brosse rotative ou le corps du produit à l'eau. L'eau pourrait atteindre le moteur et causer une décharge électrique ou un incendie.
- Évitez que des objets étrangers entrent dans le moteur. Cela pourrait provoquer une décharge électrique, causer un incendie ou endommager le produit.
- N'insérez pas les doigts ou un objet tranchant dans le moteur. Cela pourrait briser le produit, causer des blessures ou provoquer une décharge électrique.

⚠ MISE EN GARDE

- Évitez d'exercer une force sur le filtre à tamis cyclonique et de le soumettre à des impacts. Cela pourrait déformer le filtre et compromettre le rendement du produit ou en causer la défectuosité.
- Si le levier du Kompresseur ne se relève pas, enlevez le filtre à tamis cyclonique du bac à poussière et nettoyez-le. Un filtre obstrué ou sale peut réduire la performance du produit.

Retrait de corps étrangers

Si des corps étrangers obstruent l'appareil, la puissance d'aspiration change, le moteur effectue un cycle de façon répétée et l'indicateur d'obstruction clignote.

Si les corps étrangers ne sont pas retirés, l'appareil s'éteint automatiquement pour prévenir tout dommage. Enlevez la pile du corps du produit et

retirez les corps étrangers avant de réutiliser l'appareil.

- Vérifiez le corps du produit, le dessus de la plaque de travail du Kompresseur, la rallonge, les entrées ou les filtre d'échappement, préfiltre et filtre à tamis cyclonique sont obstrués.
- Si les entrées ne sont pas complètement obstruées, l'indicateur d'obstruction pourrait ne pas s'allumer.
- Si l'appareil émet un bruit fort ou si la performance de nettoyage est mauvaise, vérifiez s'il y a présence de corps étrangers.

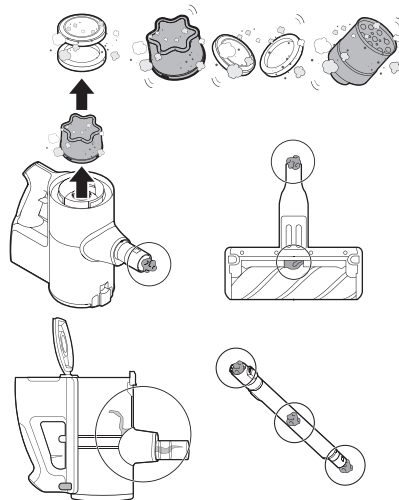

Nettoyage du bac à poussière

Videz et nettoyez le bac à poussière après chaque utilisation.

- Si le bac à poussière est plein ou si le filtre est bouché, la puissance d'aspiration peut s'en trouver amoindrie.

⚠ MISE EN GARDE

- N'utilisez pas l'appareil sans le filtre à tamis cyclonique installé. Cela pourrait endommager l'appareil.

- 1 Retirez la batterie du corps de l'appareil avant de nettoyer le bac à poussière.

- 2** Appuyez à plusieurs reprises sur le levier du Kompessor **1** pour compacter la poussière provenant du filtre à tamis cyclonique et des parois intérieures du bac à poussière.
- Il peut être difficile de déloger avec le levier du Kompessor les corps étrangers qui se trouvent dans le filtre à tamis cyclonique. Enlevez le filtre à tamis cyclonique et utilisez la brosse de nettoyage fournie pour le nettoyer.

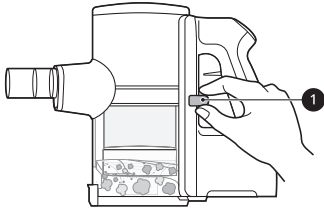

- 3** Appuyez sur le bouton de dégagement du couvercle du bac à poussière **2** pour ouvrir le couvercle du bac à poussière. Secouez le bac à poussière pour le vider.
- Faites attention à la poussière et aux corps étrangers qui peuvent déborder par l'ouverture du bac à poussière. Videz le bac à poussière dans une poubelle ou dans un contenant où il sera facile de retirer la poussière et les corps étrangers.
 - Le bac à poussière peut être placé dans un sac de plastique pour contenir la poussière lors de sa vidange.

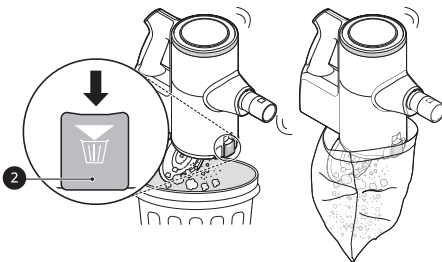

⚠ AVERTISSEMENT

- Si le levier du Kompessor ne se déplace pas en douceur, des corps étrangers peuvent se retrouver coincés entre le bac et le filtre à tamis cyclonique. Nettoyez le bac à poussière et le filtre à tamis cyclonique pour éviter d'endommager le produit.
- Ne forcez pas le mouvement du levier du Kompessor vers le bas si des corps étrangers se retrouvent coincés autour de la plaque de travail du système Kompessor. Cela pourrait endommager le produit.

- 4** Insérez le suceur plat **4** dans le filtre à tamis cyclonique **3** et tournez-le en sens antihoraire pour retirer le filtre.

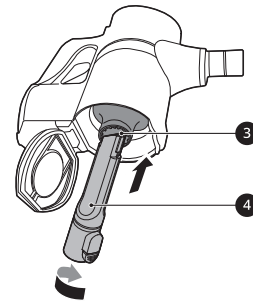

- 5** Lavez le filtre à tamis cyclonique sous l'eau du robinet.
- Pour éviter le développement d'odeurs et prévenir le mauvais fonctionnement du moteur, laissez le filtre à tamis cyclonique sécher complètement dans un endroit bien aéré, à l'abri des rayons directs du soleil, pendant au moins 24 heures avant de le remettre en place.



- 6** Utilisez l'outil tout usage **5** pour éliminer la poussière et les corps étrangers présents dans le bac à poussière.
- Ne lavez pas le corps du produit ou le moteur avec de l'eau.

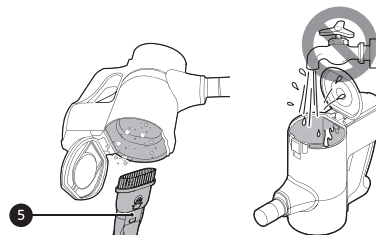

- 7** Placez le corps du produit à l'envers, puis soulevez le levier du Kompessor **6** et nettoyez l'intérieur de la plaque de travail avec la brosse de nettoyage fournie.
- Ne poussez pas le levier du Kompessor trop fort. Vous pourriez endommager la plaque de travail.

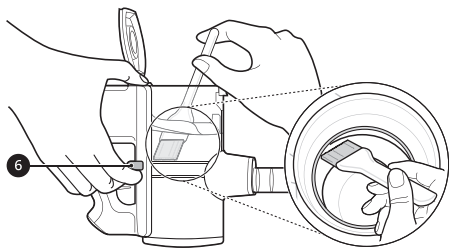

8 Retournez à nouveau le corps du produit, puis secouez-le tout en appuyant sur le levier afin d'enlever la poussière.

9 Entourez la brosse de nettoyage fournie d'un essuie-tout humide en l'insérant dans les fentes **7** de la poignée.

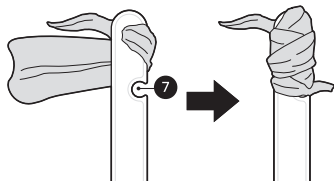

10 Retournez le corps du produit, soulevez le levier du Kompressor **8**, puis nettoyez l'intérieur de la plaque de travail à l'aide de la poignée de la brosse enveloppée dans l'essuie-tout.

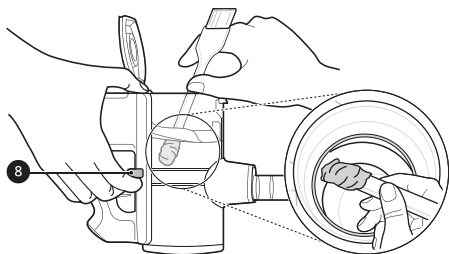

Nettoyage des filtres

Nettoyez régulièrement le préfiltre et le filtre d'échappement et lavez-les à l'eau courante au moins une fois par mois pour que l'appareil conserve sa puissance d'aspiration optimale.

- La fréquence de nettoyage dépend de l'endroit et de la fréquence d'utilisation du produit. Nettoyez les filtres plus souvent si l'appareil est utilisé régulièrement ou dans des endroits très poussiéreux.
- Les filtres sont des articles consommables. Vous pouvez acheter d'autres filtres auprès d'un centre de service autorisé.

1 Enlevez la batterie du corps du produit.

2 Tournez le filtre d'échappement **1** en position déverrouillée **2** pour le séparer du corps du produit.

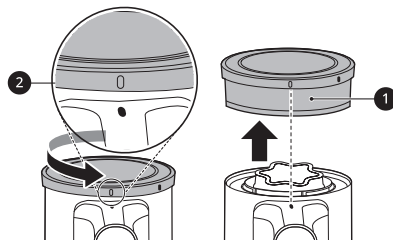

3 Saisissez le couvercle du filtre d'échappement **3** et le filtre d'échappement **1** avec les deux mains, puis tournez le couvercle du filtre d'échappement tout en appuyant sur le bouton **PUSH** afin de le séparer du filtre d'échappement.

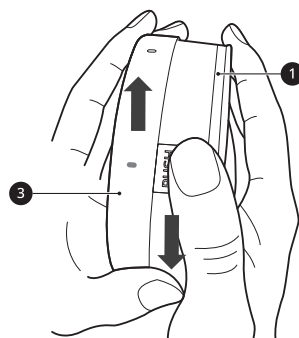

4 Sortez le préfiltre **4** du corps de l'appareil en tirant dessus.

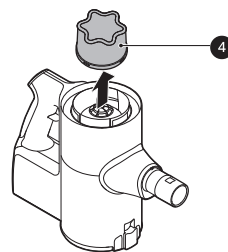

5 Utilisez le suceur tout usage **5** pour dépoussiérer le moteur.

- Ne lavez pas le moteur avec de l'eau.

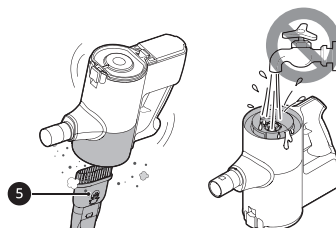

6 Nettoyez régulièrement les filtres d'échappement en brossant la poussière et en les lavant à l'eau du robinet au moins une fois par mois.

- Pour éviter le développement d'odeurs et prévenir le mauvais fonctionnement du moteur, laissez le filtre d'échappement sécher complètement dans un endroit bien aéré, à l'abri des rayons directs du soleil, pendant au moins 24 heures avant de le remettre en place.



7 Nettoyez régulièrement les préfiltres en brossant la poussière et en les lavant à l'eau du robinet au moins une fois par mois.

- Pour éviter le développement d'odeurs et prévenir le mauvais fonctionnement du moteur, laissez le préfiltre sécher complètement dans un endroit bien aéré, à l'abri des rayons directs du soleil, pendant au moins 24 heures avant de le remettre en place.

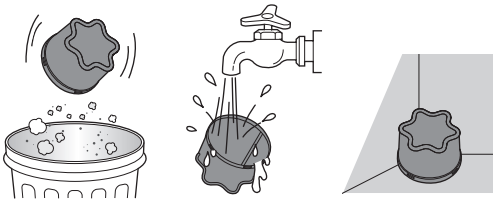

8 Alignez l'indicateur de verrouillage du couvercle du filtre d'échappement **6** avec la lettre « H » **7** du bouton **PUSH** du filtre d'échappement.

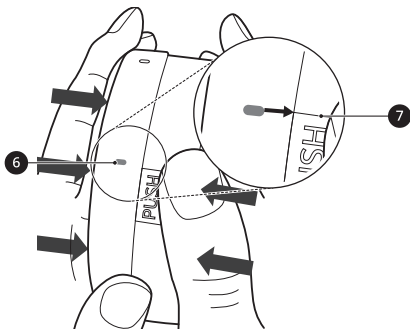

9 Poussez et insérez le couvercle du filtre d'échappement **3** dans le filtre

d'échappement **1** et tournez-le pour le réassembler et l'empêcher de tomber.

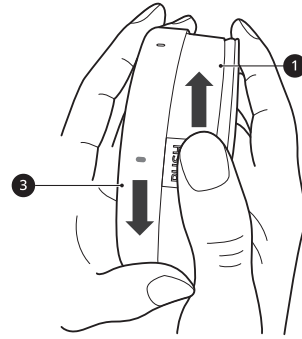

10 Insérez le préfiltre sec, puis tournez le filtre d'échappement en position verrouillée **6** et remplacez le tout sur le corps du produit.

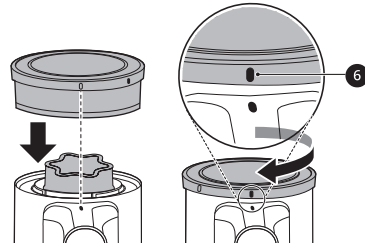

⚠ MISE EN GARDE

- N'utilisez pas l'appareil sans le filtre d'échappement ni le préfiltre installés. Vous risqueriez d'endommager le produit.

Nettoyage du suceur

Nettoyez régulièrement le suceur et la brosse rotative.

⚠ MISE EN GARDE

- Avant le nettoyage, séparez toujours le suceur du corps du produit ou retirez la batterie. Si le suceur se met à fonctionner pendant le nettoyage, cela pourrait causer des blessures.
- Gardez les doigts à l'écart des points de pincement lors de l'assemblage du suceur sur l'appareil ou de la brosse rotative sur le suceur.
- N'utilisez pas la brosse rotative en guise de vadrouille humide. Cela pourrait endommager le produit.

Nettoyage du suceur universel

Nettoyez la brosse et les têtes rotatives avant chaque utilisation.

- Si la brosse contient des corps étrangers, elle pourrait ne pas tourner ou produire des bruits pendant son fonctionnement.

1 Appuyez sur le bouton de dégagement du suceur **1** pour le séparer de la rallonge ou du corps de l'appareil.

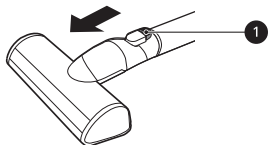

2 Tournez le suceur à l'envers, puis faites tourner la fente de blocage du couvercle **2** en sens antihoraire.

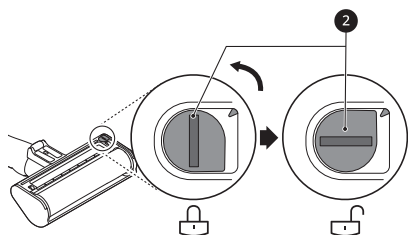

3 Tirez le couvercle vers l'avant, puis sortez la brosse.

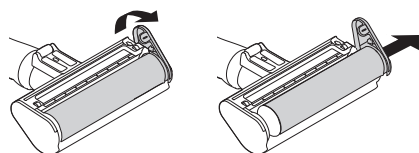

4 Posez le suceur plat sur le corps de l'appareil, puis utilisez l'aspirateur pour éliminer les corps étrangers et la poussière de la brosse et de la partie inférieure du suceur.

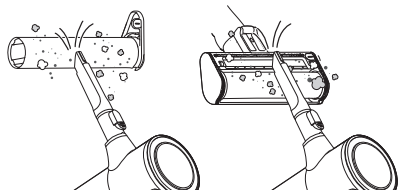

5 Utilisez une serviette ou un chiffon humide pour essuyer les corps étrangers et la poussière sur la brosse et la partie inférieure du suceur.

- Utilisez une pince à épiler pour retirer délicatement les corps étrangers des rouleaux du suceur.
- Ne rincez et ne submergez pas dans l'eau la brosse rotative ou le suceur.

- Enroulez une serviette ou un chiffon humide autour de la poignée de la brosse de nettoyage, puis utilisez-la pour nettoyer la brosse rotative et le suceur.

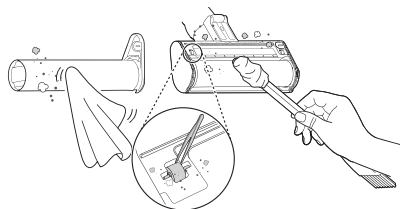

6 Réinsérez la brosse dans le suceur et remettez le couvercle en place en le faisant tourner. Faites tourner le verrou en sens horaire pour bloquer le couvercle.

Nettoyage du suceur mince pour plancher dur

1 Appuyez sur le bouton de dégagement du suceur **1** pour le séparer de la rallonge ou du corps de l'appareil.

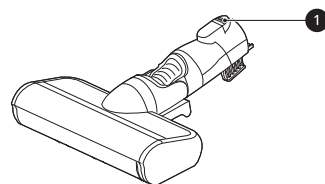

2 Tournez le suceur à l'envers et enlevez la brosse rotative tout en maintenant enfoncé le bouton **PUSH** du suceur.

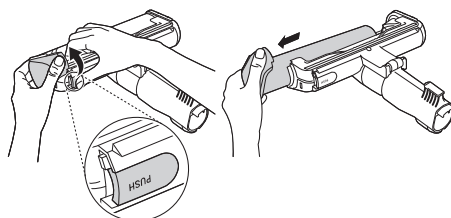

3 Posez le suceur plat sur le corps de l'appareil, puis utilisez l'aspirateur pour éliminer les corps étrangers et la poussière de la brosse et de la partie inférieure du suceur.

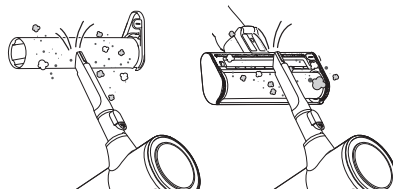

4 Utilisez une serviette ou un chiffon humide pour essuyer les corps étrangers et la poussière sur la brosse et la partie inférieure du suceur.

- Enlevez les corps étrangers des rouleaux du suceur à l'aide d'une pince à épiler.
- Ne rincez et ne submergez pas dans l'eau la brosse rotative ou le suceur.
- Enroulez une serviette ou un chiffon humide autour de la poignée de la brosse de nettoyage, puis utilisez-la pour nettoyer la brosse rotative et le suceur.

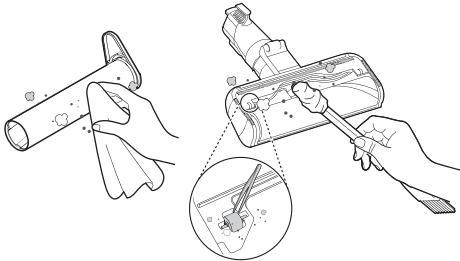

5 Faites glisser la brosse dans le suceur jusqu'à ce qu'elle s'enclenche.

Nettoyage du suceur de poils d'animaux

1 Appuyez sur le bouton de dégagement du suceur **1** pour le séparer de la rallonge ou du corps de l'appareil.

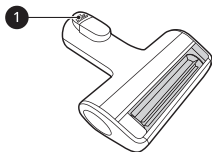

2 Maintenez enfoncé le bouton **PUSH** du suceur tout en enlevant la brosse rotative.

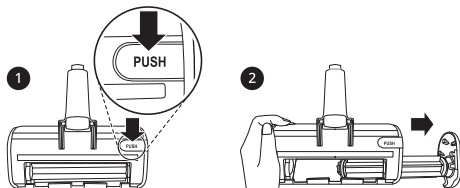

3 Posez le suceur plat sur le corps de l'appareil, puis utilisez l'aspirateur pour éliminer les corps étrangers et la poussière de la brosse et de la partie inférieure du suceur.

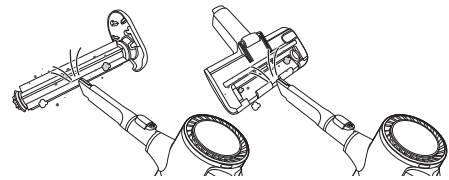

4 Utilisez une serviette ou un chiffon humide pour enlever les corps étrangers et la poussière de la brosse et de la partie inférieure du suceur. Enlevez les corps étrangers, les débris et les cheveux de tous les rouleaux du suceur à l'aide d'une pince à épiler.

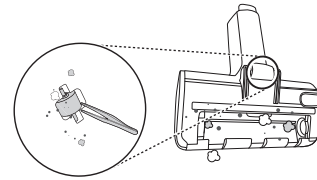

5 Insérez le côté gauche du suceur **2** dans la rainure **3** située à l'intérieur du suceur.

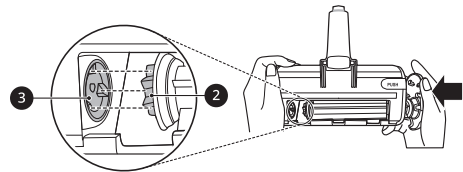

6 Appuyez sur le couvercle de la brosse jusqu'à ce qu'il s'enclenche pour verrouiller la brosse en place.

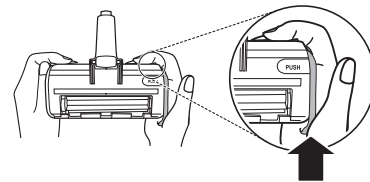

Nettoyage du suceur pour literie

1 Appuyez sur le bouton de dégagement du suceur pour le séparer de la rallonge ou du corps de l'appareil, puis tournez le suceur à l'envers.

2 Attachez le suceur plat au corps du produit, puis utilisez l'aspirateur pour éliminer les corps étrangers et la poussière de la partie inférieure du suceur.

- Utilisez une serviette ou un chiffon humide pour enlever les corps étrangers et la poussière de la partie inférieure du suceur.

Après le nettoyage, essuyez le suceur pour la sécher.

- Ne rincez pas le suceur et ne le submergez pas dans l'eau.

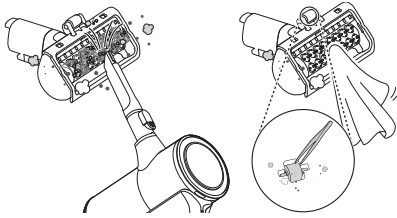

Nettoyage du suceur de type vadrouille

- 1** Appuyez sur le bouton de dégagement du suceur pour le séparer de la rallonge, puis tournez le suceur à l'envers.
- 2** Utilisez une serviette ou un chiffon humide pour enlever les corps étrangers et la poussière de la partie inférieure du suceur de type vadrouille. Enlevez les corps étrangers, les débris et les cheveux de tous les rouleaux du suceur à l'aide d'une pince à épiler.

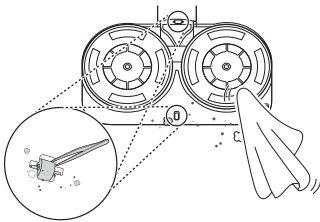

DÉPANNAGE

Avant d'appeler le service d'entretien

Fonctionnement

Symptômes	Causes possibles et solutions
L'appareil ne fonctionne pas.	La batterie est complètement déchargée. <ul style="list-style-type: none"> Rechargez la batterie.
	L'appareil est éteint. <ul style="list-style-type: none"> Appuyez sur le bouton Power (Marche/Arrêt) pour allumer l'appareil.
La puissance d'aspiration est trop faible.	Le bac à poussière est plein de poussière. <ul style="list-style-type: none"> Videz le bac à poussière.
	Les filtres sont obstrués. <ul style="list-style-type: none"> Nettoyez le préfiltre et le filtre d'échappement.
	L'embout est bouché. <ul style="list-style-type: none"> Délogez les corps étrangers pris à l'intérieur du corps de l'appareil ou de la rallonge.
	Un corps étranger se trouve sur la brosse rotative ou dans l'embout d'aspiration. <ul style="list-style-type: none"> Délogez tous les corps étrangers (fils, poils) de la brosse rotative ou de l'embout d'aspiration.
Le corps de l'appareil ne semble pas se recharger.	Le cordon d'alimentation est débranché. <ul style="list-style-type: none"> Branchez fermement le cordon d'alimentation dans la prise électrique.
	Un corps étranger se trouve sur les bornes de recharge. <ul style="list-style-type: none"> Retirez la saleté ou les corps étrangers présents sur les bornes de recharge à l'aide d'un chiffon sec.
Il se dégage de l'air chaud du corps de l'appareil.	Le moteur se refroidit. <ul style="list-style-type: none"> Si l'appareil fonctionne normalement, l'air chaud provient du moteur qui se refroidit et n'est donc pas signe de défaut.
Il se dégage une odeur étrange de l'appareil.	L'appareil a été acheté dans les trois derniers mois. <ul style="list-style-type: none"> L'aspirateur peut dégager une odeur de caoutchouc pendant environ trois mois après son achat.
	Le bac à poussière est plein de poussière. <ul style="list-style-type: none"> La poussière dans le bac peut être une source d'odeurs. Videz le bac et nettoyez-le.
	Un corps étranger se trouve sur le filtre. <ul style="list-style-type: none"> Le filtre peut dégager des odeurs s'il n'a pas été nettoyé depuis un certain temps. Nettoyez régulièrement le préfiltre et le filtre d'échappement.
	Le préfiltre était encore humide ou mouillé lorsqu'il a été installé. <ul style="list-style-type: none"> Lavez le préfiltre à l'eau du robinet. Pour éviter le développement d'odeurs, laissez le préfiltre sécher complètement dans un endroit bien aéré, à l'abri des rayons directs du soleil, pendant au moins 24 heures avant de le remettre en place.
	Le filtre d'échappement était encore humide ou mouillé lorsqu'il a été installé. <ul style="list-style-type: none"> Lavez le filtre d'échappement à l'eau du robinet. Pour éviter le développement d'odeurs, laissez le filtre d'échappement sécher complètement dans un endroit bien aéré, à l'abri des rayons directs du soleil, pendant au moins 24 heures avant de le remettre en place.
L'appareil fait trop de bruit.	L'aspirateur est en marche en mode Turbo. <ul style="list-style-type: none"> Le moteur peut être bruyant lorsqu'il est réglé en mode de puissance d'aspiration élevée. Ceci est normal.

Symptômes	Causes possibles et solutions
L'appareil s'éteint de façon inattendue ou de lui-même après une série de variations de la vitesse du moteur.	La batterie n'est pas complètement chargée. <ul style="list-style-type: none"> La batterie doit être complètement chargée avant que vous commenciez votre ménage. Si le problème persiste lorsque la batterie est complètement chargée et que les suceurs et accessoires sont libres de toute obstruction, communiquez avec un centre d'information à la clientèle de LG pour obtenir de l'aide.
	Un corps étranger se trouve dans le corps de l'appareil, la rallonge, l'embout d'aspiration ou le suceur. <ul style="list-style-type: none"> Retirez les corps étrangers du corps de l'appareil, de la rallonge, de l'embout d'aspiration ou du suceur.
	Les filtres sont obstrués. <ul style="list-style-type: none"> Nettoyez le préfiltre et le filtre d'échappement.
La brosse rotative ne tourne pas.	La brosse est mal installée. <ul style="list-style-type: none"> Retirez la brosse, nettoyez-la si nécessaire, puis réinstallez-la.
	Un corps étranger se trouve sur la brosse rotative. <ul style="list-style-type: none"> Retirez les corps étrangers de la brosse rotative.

Suceur de type vadrouille

Symptômes	Causes possibles et solutions
Les plaques de vadrouille ne tournent pas.	Les tampons de vadrouille sont mal installés. <ul style="list-style-type: none"> Retirez les tampons de vadrouille, nettoyez-les si c'est nécessaire, puis réinstallez-les.
	L'utilisateur appuie trop fort sur le plancher avec le suceur de type vadrouille. <ul style="list-style-type: none"> Les plaques de vadrouille s'arrêtent automatiquement pour protéger le produit. Il ne s'agit pas d'une défectuosité. Fixez les tampons de vadrouille solidement sur les plaques de vadrouille, puis appuyez sur le bouton Puissance pour reprendre le travail.
	Corps étranger pris entre les plaques de vadrouille et les tampons de vadrouille. <ul style="list-style-type: none"> Retirez les corps étrangers des plaques de vadrouille, puis appuyez sur le bouton Puissance pour reprendre le travail.
Il n'y a pas d'eau qui sort du suceur de type vadrouille.	Le réservoir d'eau est vide. <ul style="list-style-type: none"> Remplissez le réservoir d'eau. Retirez la batterie ou le suceur avant de remplir le réservoir d'eau.
	Le réservoir d'eau est mal fixé sur le suceur de type vadrouille. <ul style="list-style-type: none"> Fixez bien le réservoir d'eau sur le suceur de type vadrouille. Retirez la batterie ou le suceur avant de bien fixer le réservoir d'eau sur le suceur.
	Le bouton Réglage de la quantité d'eau est en position STOP. <ul style="list-style-type: none"> Enfoncez complètement le bouton Réglage de la quantité d'eau en mode Élevée ou Faible. Aucune eau ne peut sortir si le bouton est en position STOP.
	La sortie d'eau a été obstruée par du tartre d'eau dure ou d'autres corps étrangers. <ul style="list-style-type: none"> Utilisez une épingle pour éliminer l'obstruction.
Il y a de l'humidité dans le réservoir d'eau.	Le réservoir d'eau n'a pas séché complètement après son utilisation. <ul style="list-style-type: none"> Videz le réservoir d'eau, posez-le à l'abri des rayons directs du soleil, puis laissez-le sécher complètement après l'avoir utilisé.
La vadrouille salit le plancher ou dégage une odeur étrange.	Les tampons de vadrouille n'ont pas été bien nettoyés après leur utilisation. <ul style="list-style-type: none"> Nettoyez à fond les tampons de vadrouille après chaque utilisation. L'utilisation de tampons de vadrouille sales peut salir davantage le plancher.

Wi-Fi

Symptômes	Causes possibles et solutions
Votre électroménager et votre téléphone intelligent ne sont pas connectés à un réseau Wi-Fi.	La batterie est complètement déchargée. <ul style="list-style-type: none"> • Chargez la pile, puis enregistrez votre appareil dans l'application LG ThinQ.
	Le mot de passe du réseau Wi-Fi auquel vous tentez de vous connecter a été mal saisi. <ul style="list-style-type: none"> • Trouvez le réseau Wi-Fi auquel votre téléphone intelligent est connecté et enlevez-le, puis connectez votre appareil à LG ThinQ.
	Les données mobiles de votre téléphone intelligent sont activées. <ul style="list-style-type: none"> • Désactivez les données mobiles de votre téléphone intelligent avant de connecter l'appareil par l'entremise du réseau Wi-Fi.
	Le nom du réseau sans fil (SSID) est erroné. <ul style="list-style-type: none"> • Le nom du réseau sans fil (SSID) doit être une combinaison de lettres anglaises et de chiffres. (N'utilisez pas de caractères spéciaux.)
	La fréquence du routeur n'est pas de 2,4 GHz. <ul style="list-style-type: none"> • Seule une fréquence de routeur de 2,4 GHz est prise en charge. Réglez le routeur sans fil à 2,4 GHz et connectez-y l'appareil. Pour connaître la fréquence du routeur, informez-vous auprès de votre fournisseur de services Internet ou du fabricant du routeur.
	L'appareil est trop éloigné du routeur. <ul style="list-style-type: none"> • Si l'appareil est trop éloigné du routeur, le signal peut être faible et la connexion peut ne pas être configurée correctement. Déplacez le routeur pour le placer plus près de l'appareil.

GARANTIE LIMITÉE

CANADA

CONDITIONS

AVIS D'ARBITRAGE : LA PRÉSENTE GARANTIE LIMITÉE CONTIENT UNE DISPOSITION SUR L'ARBITRAGE QUI EXIGE QUE LE RÈGLEMENT DES DIFFÉRENDS ENTRE VOUS ET LG S'EFFECTUE PAR ARBITRAGE EXÉCUTOIRE PLUTÔT QUE DEVANT UN TRIBUNAL, À MOINS QUE LES LOIS DE VOTRE PROVINCE OU TERRITOIRE L'INTERDISENT OU QUE, DANS UN AUTRE TERRITOIRE DE COMPÉTENCE, VOUS VOUS PRÉVALIEZ D'UNE OPTION DE RETRAIT. LES RECOURS COLLECTIFS ET LES PROCÈS DEVANT JURY NE SONT PAS AUTORISÉS PAR LE PROCESSUS D'ARBITRAGE. VEUILLEZ VOUS RÉFÉRER CI-DESSOUS À L'ARTICLE « PROCÉDURE DE RÈGLEMENT DE DIFFÉREND ».

Si votre aspirateur LG («Produit») a tombé en panne en raison d'un défaut de matériaux ou de fabrication sous une utilisation normale et appropriée, pendant la période de garantie indiquée ci-dessous, LG Electronics Canada Inc. («LGECI»), à son gré, réparera ou remplacera le «Produit» ou un offrira un remboursement au prorata après réception de la preuve d'achat originale au détail. Cette garantie limitée est valable uniquement qu'à l'acheteur original du «Produit» du détaillant et s'applique uniquement à un produit distribué, cacheté d'un détaillant autorisé et utilisé au Canada, tel que déterminé à la seule discrétion de «LGECI».

PÉRIODE DE GARANTIE : (Remarque : Dans le cas où la date d'achat initial ne peut pas être vérifiée, la garantie commence soixante (60) jours après la date de fabrication.)	
Aspirateur	Moteur intelligent à inversion (moteur d'aspiration)
Un (1) an à compter de la date initiale d'achat au détail	Dix (10) ans après la date d'achat original de l'appareil.
Pièces et main-d'œuvre (pièces internes et fonctionnelles seulement)	Pièces seulement (vous serez facturé pour la main-d'œuvre)

- Les produits et pièces de remplacement sont garantis pour la portion restante de la période de garantie originale ou quatre-vingt-dix (90) jours, selon la période la plus longue.
- Les pièces et les produits de rechange peuvent être neufs, reconditionnés, remis à neuf ou réusinés, à la seule discrétion de LGECI.
- Une preuve de l'achat original détaillant le modèle du produit et la date d'achat est exigée pour obtenir le service de garantie en vertu de cette garantie limitée.

LA RESPONSABILITÉ DE LGECI EST LIMITÉE À LA GARANTIE LIMITÉE EXPRIMÉE CI-DESSUS. À L'EXCEPTION DES CAS EXPRESSÉMENT DÉCRITS CI-DESSUS, LGECI DÉCLINE TOUTE AUTRE GARANTIE ET CONDITION CONCERNANT LE PRODUIT, EXPLICITE OU IMPLICITE, Y COMPRIS, MAIS SANS S'Y LIMITER, TOUTE GARANTIE IMPLICITE OU CONDITION DE QUALITÉ MARCHANDE OU D'ADAPTATION À UN USAGE PARTICULIER, ET AUCUNE REPRÉSENTATION NE SERA LIÉE À LGECI. LGECI N'AUTORISE AUCUNE PERSONNE À CRÉER OU À ENDOSSER EN SON NOM TOUTE AUTRE OBLIGATION DE GARANTIE OU RESPONSABILITÉ RELATIVE AU PRODUIT. DANS LA MESURE OÙ TOUTE GARANTIE OU CONDITION EST IMPLICITE PAR LA LOI, ELLE EST LIMITÉE À LA PÉRIODE DE GARANTIE INDIQUÉE CI-DESSUS. EN AUCUN CAS, LGECI, LE FABRICANT OU LE DISTRIBUTEUR DU PRODUIT NE SERONT TENUS RESPONSABLES DE TOUT DOMMAGE ACCESSOIRE, CONSÉCUTIF, SPÉCIAL, DIRECT, INDIRECT, PUNITIF OU EXEMPLAIRE, Y COMPRIS, MAIS SANS S'Y LIMITER, LA PERTE DE CLIENTÈLE, LA PERTE DE PROFITS, LA PERTE DE PROFITS ANTICIPÉS, LA PERTE DE REVENUS, LA PERTE D'UTILISATION OU TOUT AUTRE DOMMAGE, QU'IL PROVIENNE DIRECTEMENT OU INDIRECTEMENT DE TOUTE INFRACTION CONTRACTUELLE, VIOLATION FONDAMENTALE, DÉLICTUELLE OU AUTRE, OU DE TOUT ACTE OU OMISSION. LA RESPONSABILITÉ TOTALE DE LGECI, LE CAS ÉCHÉANT, N'OUTREPASSERA PAS LE PRIX D'ACHAT QUE VOUS AVEZ PAYÉ POUR LE PRODUIT.

Cette garantie limitée vous donne des droits légaux particuliers. D'autres droits peuvent vous être accordés en fonction de votre province et de ses lois applicables. Toute condition de cette garantie limitée qui rejette ou modifie une condition ou garantie implicite dans le cadre des lois provinciales est dissociable

lorsqu'elle entre en conflit avec ces lois provinciales, sans que cela n'affecte le reste des conditions de cette garantie.

LA PRÉSENTE GARANTIE LIMITÉE NE COUVRE PAS CE QUI SUIT :

- Un appel de service pour livrer, ramasser, installer ou nettoyer le produit; rectifier le câblage ou corriger des réparations non autorisées.
- Un appel de service pour expliquer comment assembler, utiliser ou entretenir le produit.
- Le bris ou le dysfonctionnement du produit durant une panne, une interruption de l'alimentation électrique ou une mauvaise alimentation en électricité.
- Les dommages ou la défaillance du produit attribuables à son utilisation dans un environnement agressif ou de façon contraire aux indications du manuel d'utilisation.
- Les dommages ou les défaillances à l'appareil causés par des accidents, des insectes nuisibles, de la vermine, la foudre, le vent, un incendie, une inondation ou une catastrophe naturelle, ou toute autre cause indépendante de la volonté de LG.
- Les dommages ou la défaillance du produit causés par une modification non autorisée, ou si le produit est utilisé à des fins autres que celles prévues.
- Les dommages ou la défaillance du produit causés par un courant électrique ou une tension incorrects.
- Les dommages ou la défaillance du produit causés par le transport, l'entreposage ou la manutention, y compris les égratignures, les bosses, les ébréchures et tout autre dommage à la finition du produit, sauf si de tels dommages sont rapportés dans un délai d'une (1) semaine après la livraison.
- Les dommages ou les éléments manquants de tout affichage, boîte ouverte ou produit en rabais.
- Le produit remis à neuf ou tout autre produit est vendu « tel quel », « tel que disponible », « avec tous les défauts », ou tout avis de non-responsabilité semblable.
- Des produits dont le numéro de série original a été retiré, modifié ou ne peut être facilement déterminé.
- Les augmentations des frais de fonctionnement et des autres dépenses de fonctionnement.
- Tout bruit associé à un fonctionnement normal.
- Les appareils utilisés pour un usage autre que ménager (par exemple, utilisation commerciale ou industrielle, bureaux, installations de loisirs, véhicules, etc.) ou de façon contraire aux indications du manuel d'utilisation.
- Les coûts associés au retrait et à la réinstallation du produit aux fins de réparation.
- Le remplacement des batteries, des filtres ou des consommables.
- Le déplacement et la réinstallation du produit, s'il est installé dans un endroit inaccessible ou s'il n'est pas installé conformément aux instructions d'installation du manuel d'utilisation du produit.
- Les dommages ou la défaillance du produit causés par une mauvaise utilisation, un abus, une installation inadéquate, une mauvaise réparation ou un entretien inadéquat. Une mauvaise réparation comprend l'utilisation de pièces non approuvées par LG. L'installation ou l'entretien inadéquats comprennent une installation ou un entretien contraires aux instructions du manuel d'utilisation du produit.
- Les dommages ou la défaillance du produit causés par l'utilisation de pièces, de composants, d'accessoires, de produits de nettoyage, de détergents, de produits chimiques ou de tout autre produit ou service non approuvés par LG.

Tous coûts et dépenses associés aux circonstances exclues ci-dessus, énumérés sous la rubrique « Cette garantie limitée ne couvre pas » sont à la charge du consommateur.

AFIN D'OBTENIR SOUTIEN DE GARANTIE ET INFORMATIONS SUPPLÉMENTAIRES, VEUILLEZ NOUS APPELER OU VISITER NOTRE SITE WEB :

Composez le 1-888-542-2623 et sélectionnez l'option appropriée dans le menu, ou visitez notre site Web au <http://www.lg.com>.

PROCÉDURE DE RÈGLEMENT DES DIFFÉRENDS

SAUF LA OÙ LA LOI L'INTERDIT, TOUT DIFFÉREND ENTRE VOUS ET LG ASSOCIÉ DE QUELQUE FAÇON QUE CE SOIT À LA PRÉSENTE GARANTIE LIMITÉE SE RÈGLE EXCLUSIVEMENT PAR ARBITRAGE EXÉCUTOIRE PLUTÔT QUE DEVANT UN TRIBUNAL DE DROIT COMMUN. SAUF LÀ OÙ LA LOI L'INTERDIT, VOUS ET LG RENONCEZ IRRÉVOCABLEMENT À TOUT DROIT À UN PROCÈS DEVANT JURY, AINSI QU'À EXERCER UN RECOURS COLLECTIF OU À Y PARTICIPER.

Définitions. Aux fins du présent article, « LG » désigne LG Electronics Canada Inc., ses sociétés mères, ses filiales et ses sociétés affiliées et tous leurs dirigeants, administrateurs, employés, agents, bénéficiaires, détenteurs précédents des mêmes droits, successeurs, cessionnaires et fournisseurs; « différend » et « réclamation » englobent tout différend, réclamation ou litige de quelque sorte que ce soit (fondés sur une responsabilité contractuelle, délictuelle, légale, réglementaire ou découlant d'une ordonnance, par fraude, fausse représentation ou sous quelque régime de responsabilité que ce soit) découlant de quelque façon que ce soit de la vente, des conditions ou de l'exécution du produit ou de la présente garantie limitée.

Avis de différend. Si vous prévoyez engager une procédure d'arbitrage, vous devez d'abord envoyer à LG un préavis écrit d'au moins 30 jours à l'adresse suivante : Équipe juridique LGECI, 20 Norelco Drive, North York, Ontario, Canada M9L 2X6 (l'« avis de différend »). Vous et LG convenez de discuter en toute bonne foi pour tenter de régler le différend à l'amiable. L'avis doit mentionner votre nom, votre adresse, votre numéro de téléphone, le produit faisant l'objet de la réclamation, la nature de la réclamation et la réparation demandée. Si vous et LG ne parvenez pas à régler le différend dans les 30 jours suivant la réception de l'avis de différend par LG, le différend doit être réglé par arbitrage exécutoire conformément à la procédure établie aux présentes. Vous et LG convenez que, tout au long du processus d'arbitrage, les modalités (y compris les montants) de toute offre de règlement formulée par vous ou par LG ne seront pas divulguées à l'arbitre et resteront confidentielles à moins d'accord contraire entre les deux parties ou que l'arbitre règle le différend.

Entente d'arbitrage exécutoire et renonciation à un recours collectif. Si la réclamation n'a pu être réglée dans les 30 jours suivant la réception de l'avis de différend par LG, vous et LG convenez de ne régler les réclamations vous opposant que par arbitrage exécutoire au cas par cas, à moins que vous vous prévaliez de l'option de retrait évoquée plus haut ou que vous résidiez dans un territoire de compétences qui interdit la pleine application de cette clause dans le cas de réclamations de ce type (Dans lequel cas, si vous êtes un consommateur, cette clause ne s'appliquera que si vous acceptez expressément l'arbitrage). Dans la mesure où la loi en vigueur le permet, aucun différend entre vous et LG ne peut être combiné ou regroupé avec un différend faisant intervenir le produit ou la réclamation d'une personne ou entité tierce. Plus précisément et sans limiter la portée de ce qui précède, sauf dans la mesure où une telle interdiction n'est pas autorisée en droit, en aucun cas un différend entre vous et LG ne peut être traité dans le cadre d'un recours collectif. Au lieu de l'arbitrage, les parties peuvent tenter une action individuelle devant une cour des petites créances, mais cette action ne peut pas être intentée dans le cadre d'un recours collectif, sauf dans la mesure où une telle interdiction n'est pas autorisée en droit dans votre province ou territoire de compétences pour une réclamation en cause qui nous oppose.

Règles et procédures d'arbitrage. Pour soumettre une réclamation à un arbitrage, l'une des deux parties, soit vous, soit LG, doit déposer une demande écrite à cet effet. L'arbitrage est privé et confidentiel et s'effectue selon une procédure simplifiée et accélérée devant un arbitre unique choisi par les parties conformément aux lois et règlements en vigueur portant sur l'arbitrage commercial de votre province ou territoire de résidence. Vous devez également envoyer une copie de votre demande écrite à LG Electronics Canada Inc., Legal Department - Arbitration, 20 Norelco Drive, North York, Ontario M9L 2X6. La présente disposition sur l'arbitrage est régie par les lois et règlements sur l'arbitrage commercial applicables de votre province ou territoire. La sentence arbitrale peut donner lieu à un jugement de n'importe quel tribunal compétent. Toutes les décisions relèvent de l'arbitre, à l'exception des questions associées à la portée et à l'applicabilité de la disposition sur l'arbitrage et à l'arbitrabilité du différend, qui sont du ressort du tribunal. L'arbitre est tenu de respecter les modalités de la présente disposition.

Droit applicable. Les lois de votre province ou territoire d'achat régissent la présente garantie limitée et tout différend entre nous, sauf dans la mesure où de telles lois sont supplantées par des lois fédérales, provinciales ou territoriales applicables ou sont incompatibles avec ces dernières. Si l'arbitrage n'est pas autorisé pour régler une réclamation, une poursuite, un différend ou un litige nous opposant, nous nous remettons à la compétence exclusive des tribunaux de votre province ou territoire d'achat pour le règlement de la réclamation, de la poursuite, du différend ou du litige nous opposant.

Coûts/frais. Vous n'avez pas besoin de payer des frais pour engager l'arbitrage. À la réception de votre demande d'arbitrage écrite, LG réglera rapidement la totalité des frais de dépôt de la demande

d'arbitrage, sauf si vous réclamez des dommages-intérêts supérieurs à 25 000 \$. Dans ce cas, le paiement de ces frais sera régi par les règles d'arbitrage applicables. Sauf disposition contraire aux présentes, LG paiera tous les frais de dépôt de demande et d'administration ainsi que les honoraires de l'arbitre conformément aux règles d'arbitrage applicables et à la présente disposition sur l'arbitrage. Si vous obtenez gain de cause lors de l'arbitrage, LG paiera vos frais et honoraires d'avocats dans la mesure où ceux-ci sont raisonnables, en tenant compte de certains facteurs, y compris, mais sans s'y limiter, le montant de l'achat et de la réclamation. Nonobstant ce qui précède, si la loi applicable permet d'accorder une indemnité de frais et d'honoraires d'avocats, l'arbitre peut l'accorder dans la même mesure qu'un tribunal. Si l'arbitre estime que la base de votre réclamation ou que la mesure réparatoire demandée dans la réclamation est frivole ou qu'elle se base sur des motifs déplacés (au regard des lois applicables), le paiement de tous les frais d'arbitrage sera régi par les règles d'arbitrage applicables. Dans un tel cas, vous acceptez de rembourser à LG la totalité des montants versés qu'il vous revient autrement de payer en vertu des règles d'arbitrage applicables. Sauf indication contraire, LG renonce à tous les droits qu'elle pourrait avoir relativement à la réclamation de frais et honoraires d'avocats si LG prévaut lors de l'arbitrage.

Audience et lieu de l'arbitrage. Si votre réclamation est égale ou inférieure à 25 000 \$, vous pouvez opter pour un arbitrage conduit selon l'une des modalités suivantes uniquement : 1) sur examen des documents remis à l'arbitre, 2) par audience téléphonique ou 3) par audience en personne selon les dispositions des règles d'arbitrage applicables. Si votre réclamation dépasse 25 000 \$, le droit à une audience sera défini par les règles d'arbitrage applicables. Les audiences arbitrales en personne se tiendront à l'endroit le plus proche et le plus pratique pour les deux parties situé dans votre province ou votre territoire de résidence, sauf si nous convenons mutuellement d'un autre lieu ou d'un arbitrage par téléphone.

Dissociabilité et renoncement. Si une partie de la présente garantie limitée (y compris les présentes procédures d'arbitrage) n'est pas applicable, les dispositions restantes demeurent en vigueur dans la mesure permise par la loi applicable. Le fait de ne pas exiger la stricte exécution d'une disposition de la présente garantie limitée (y compris les présentes procédures d'arbitrage) ne signifie pas que nous ayons renoncé ni que nous ayons l'intention de renoncer à toute disposition ou partie de la présente garantie limitée.

Option de retrait. Vous pouvez vous retirer de la présente procédure de règlement de différend. Dans ce cas, ni vous ni LG ne pouvez imposer à l'autre partie de participer à une procédure d'arbitrage. Pour vous prévaloir de l'option de retrait, vous devez envoyer un préavis à LG dans les trente (30) jours civils à compter de la date de l'achat du produit par le premier acheteur i) dans un courriel adressé à optout@lge.com et dont la ligne d'objet porte la mention « Retrait de l'arbitrage » ou ii) en composant le 1 800 980-2973. Que ce soit par courriel ou par téléphone, vous devrez donner a) votre nom et votre adresse; b) la date d'achat du produit; c) le nom ou le numéro de modèle du produit et d) le numéro de série [qu'il est possible de trouver i) sur le produit ou ii) en ligne au https://www.lg.com/ca_fr/soutien/repair-garantie/demande-reparation, Trouver mes numéros de modèle et de série].

Si vous vous prévaluez de l'option de retrait, les lois de votre province ou territoire de résidence régissent la présente garantie limitée et tout différend entre nous, sauf dans la mesure où de telles lois sont supplantées par des lois fédérales, provinciales ou territoriales applicables ou sont incompatibles avec ces dernières. Si l'arbitrage n'est pas autorisé pour régler une réclamation, une poursuite, un différend ou un litige nous opposant, nous nous en remettons à la compétence exclusive des tribunaux de votre province ou territoire de compétence pour le règlement de la réclamation, de la poursuite, du différend ou du litige nous opposant.

Vous pouvez uniquement vous retirer de la procédure de résolution des différends de la manière décrite ci-dessus (c'est-à-dire par courriel ou par téléphone); aucune autre forme d'avis ne sera valable pour vous retirer de la procédure de résolution des différends. Le retrait de cette procédure de résolution des différends n'aura aucune incidence sur la couverture de la garantie limitée, et vous continuerez de profiter de tous les avantages de cette dernière. Si vous conservez ce produit et ne vous retirez pas de la procédure, vous devez accepter toutes les conditions de la disposition relative à l'arbitrage décrites ci-dessus.

Conflit de modalités. En cas de conflit ou d'incompatibilité entre les modalités de la présente garantie limitée et le contrat de licence d'utilisation (CLU) en ce qui concerne le règlement des différends, les modalités de la présente garantie limitée contrôlent et régissent les droits et obligations des parties et ont préséance sur le CLU.



MANUEL D'UTILISATION

ASPIRATEUR

Veillez lire attentivement le présent manuel de l'utilisateur avant de faire fonctionner l'appareil et conservez-le à portée de la main pour le consulter en tout temps.

FRANÇAIS

VDS-ST1****



TABLE DES MATIÈRES

3 CONSIGNES DE SÉCURITÉ IMPORTANTES

- 3 LISEZ TOUTES LES CONSIGNES AVANT L'UTILISATION
- 3 AVERTISSEMENTS
- 8 MISES EN GARDE

9 INSTALLATION

- 9 Aperçu du produit
- 12 Installation du socle de recharge
- 14 Rangement des accessoires

16 FONCTIONNEMENT

- 16 Charge de la batterie
- 17 Avant de commencer

21 ENTRETIEN

- 21 Nettoyage de l'appareil

25 DÉPANNAGE

- 25 Avant d'appeler le service d'entretien

CONSIGNES DE SÉCURITÉ IMPORTANTES

LISEZ TOUTES LES CONSIGNES AVANT L'UTILISATION

Messages de sécurité

Il est très important d'assurer votre sécurité et celle des autres.

Nous fournissons de nombreux conseils de sécurité importants dans ce manuel et sur votre appareil. Lisez toujours l'ensemble des messages de sécurité et respectez-les.



Ceci est le symbole d'alerte de sécurité.

Ce symbole est destiné à vous alerter des dangers potentiels pouvant entraîner la mort ou des blessures. Tous les messages de sécurité seront précédés du symbole d'alerte de sécurité et du terme AVERTISSEMENT ou MISE EN GARDE.

Voici le message que ces mots véhiculent :



AVERTISSEMENTS

Vous pouvez être tué ou gravement blessé si vous ne suivez pas les consignes.



MISES EN GARDE

Vous pouvez être légèrement blessé ou pouvez endommager le produit si vous ne suivez pas les consignes.

Tous les messages de sécurité vous indiqueront quel est le danger potentiel, comment réduire les risques de blessures et ce qui peut se produire en cas de non-respect des consignes.

AVERTISSEMENTS



AVERTISSEMENT

- Pour réduire le risque d'explosion, d'incendie, de décès, de décharge électrique, de blessures ou de brûlures lors de l'utilisation de l'appareil, suivez les précautions de base, y compris les suivantes :

Sécurité technique

- Cet appareil ne doit pas être utilisé par des personnes (y compris des enfants) dont les capacités physiques, sensorielles ou mentales sont réduites, ou dont l'expérience et les connaissances sont insuffisantes, sauf sous surveillance ou si des instructions d'utilisation leur ont été données par une personne responsable de leur sécurité.
- L'appareil ne doit pas être utilisé comme jouet. Lorsqu'il est utilisé par des enfants ou à proximité d'eux, une surveillance attentive est nécessaire.
- Ne laissez pas des enfants jouer avec l'appareil ou s'y accrocher.
- N'utilisez pas l'appareil si le cordon d'alimentation ou la fiche sont endommagés. Le cordon doit être remplacé. Si l'appareil ne fonctionne pas comme il se doit, s'il a été échappé, s'il est endommagé, s'il a été laissé à l'extérieur ou s'il est tombé dans l'eau, retournez-le à un centre de service de LG Electronics.
- Ne tirez ni ne transportez l'aspirateur par le cordon, n'utilisez pas le cordon comme poignée, ne fermez pas une porte sur le cordon et ne tirez pas le cordon le long de bords ou de coins tranchants. Ne faites pas passer l'appareil sur le cordon. Tenez le cordon loin des surfaces chaudes.
- Ne débranchez pas l'appareil en tirant sur le cordon. Pour le débrancher, saisissez la fiche et non le cordon.
- Placez les cordons d'autres appareils hors de la zone à nettoyer.

4 CONSIGNES DE SÉCURITÉ IMPORTANTES

- Demandez à un réparateur qualifié d'effectuer l'entretien à l'aide de pièces de rechange identiques seulement. Ceci assurera la sécurité du produit.

Batterie

- N'utilisez jamais une batterie ni un socle de recharge provenant d'autres appareils avec cet appareil. Utilisez uniquement la batterie et le socle de recharge fournis par LG Electronics.
- Utilisez l'appareil uniquement avec le bloc-batterie désigné. L'utilisation de tout autre bloc-batterie pourrait causer des blessures ou un incendie.
- Rechargez la batterie uniquement à l'aide du chargeur indiqué par le fabricant. Un chargeur qui convient à un type de bloc-batterie peut causer un incendie lorsqu'il est utilisé avec un autre type de bloc-batterie.
- N'utilisez jamais la batterie ou le socle de recharge de cet appareil avec d'autres appareils.
- Débranchez le cordon d'alimentation de la prise et retirez la batterie si l'appareil n'est pas utilisé pendant une période prolongée.
- N'utilisez pas de batteries modifiées ou endommagées.
- Lorsque vous mettez au rebut la batterie ou l'appareil, retirez la batterie de l'appareil et jetez-la de façon appropriée.
- N'utilisez pas un bloc-batterie ou un appareil endommagé ou modifié. Les batteries endommagées ou modifiées peuvent réagir de façon imprévisible et causer un incendie, une explosion ou des blessures.
- Il ne faut pas démonter, enlever ni court-circuiter la batterie.
- Faites remplacer la batterie lorsqu'elle ne peut plus tenir sa charge.
- Reportez-vous aux consignes de la section **Charge de la batterie** pour connaître la méthode de remplacement de la batterie.
- Lors de la mise au rebut de cet appareil, conformez-vous à la réglementation en matière d'élimination des batteries rechargeables au lithium-ion.
- Respectez toutes les ordonnances et réglementations locales concernant la manipulation ou la mise au rebut de la batterie.
- Débranchez le bloc-batterie avant le nettoyage ou l'entretien.
- Prévenez tout démarrage involontaire. Assurez-vous que l'interrupteur est en position d'arrêt avant de brancher le bloc-batterie, de prendre l'appareil ou de le transporter. Le fait de transporter l'appareil avec le doigt sur l'interrupteur ou de brancher la batterie alors que l'interrupteur est en position de marche peut causer des accidents.
- Lorsque le bloc-batterie n'est pas utilisé, éloignez-le des autres objets métalliques, tels que des trombones, des pièces de monnaie, des clés, des clous, des vis ou d'autres petits objets métalliques, qui pourraient établir une connexion d'une borne à l'autre. Court-circuiter les bornes de la batterie peut causer des brûlures ou un incendie.
- En cas d'utilisation abusive, du liquide peut être éjecté de la batterie. Si cela se produit, évitez tout contact. En cas de contact accidentel, rincez la zone touchée avec de l'eau. Si le liquide entre en contact avec les yeux, obtenez une aide médicale. Le liquide éjecté de la batterie peut causer une irritation ou des brûlures.
- Ne modifiez pas l'appareil ou la batterie (le cas échéant) et ne tentez pas de les réparer, sauf tel qu'il est mentionné dans les instructions d'utilisation et d'entretien.

Installation

- Pour éviter de recevoir une décharge électrique ou de provoquer un incendie, n'installez, ne chargez ni ne rangez l'appareil dans un endroit où il pourrait être exposé à l'eau, aux précipitations ou à une humidité élevée.
- Installez, chargez et rangez l'appareil dans un endroit bien ventilé.
- Évitez d'utiliser l'appareil dans des endroits où il existe un risque de fuite de gaz inflammable, d'huile industrielle ou de poussière métallique.

- Ne rangez ni n'installez l'appareil, le cordon d'alimentation ou la fiche à proximité de dispositifs de chauffage ou de flammes nues.
- Installez le socle de recharge sur une surface ferme et plane.
- Installez l'appareil de manière à ce qu'il ne bascule pas.
- Pour éviter que l'appareil bascule, les installations autonomes doivent être ancrées au mur à l'aide de la trousse d'ancrage fournie.
- Utilisez les vis d'ancrage uniquement si vous fixez l'appareil sur du béton ou d'autres surfaces solides similaires.
- Ne percez jamais un trou dans un mur sans avoir au préalable vérifié que la zone derrière celui-ci est exempte de conduits électriques, de tuyauterie, de conduits d'aération ou de câbles.
- N'utilisez ni ne rangez l'appareil à des températures inférieures à 5 °C (41 °F) ou supérieures à 38 °C (100 °F).
- N'entreposez ni n'installez l'appareil dans un endroit où il sera exposé à des températures sous le point de congélation ou aux intempéries.
- Lorsque vous installez ou déplacez l'appareil, faites attention de ne pas pincer, écraser, ni endommager le cordon d'alimentation ou la prise.

Fonctionnement

- Cet appareil doit être exclusivement utilisé avec l'aspirateur CordZero A9 de LG Electronics. Ne l'utilisez pas pour d'autres appareils ou à d'autres fins.
- Utilisez cet appareil uniquement de la manière décrite dans ce manuel. Utilisez uniquement les accessoires recommandés par le fabricant.
- Cet appareil est conçu pour un usage domestique intérieur normal uniquement. Il ne doit pas être utilisé pour un usage non résidentiel, commercial ou industriel.
- Il ne faut pas utiliser ou ranger l'appareil à l'extérieur, dans un garage ou sur une surface mouillée.
- Ce produit ne doit être utilisé qu'avec une prise de courant de 120 V et de 60 Hz. Assurez-vous de vérifier les caractéristiques électriques de l'endroit où vous avez l'intention d'utiliser l'appareil.
- Cet appareil est équipé d'un cordon d'alimentation comportant un conducteur de mise à la terre/à la masse (broche de mise à la terre) et une fiche d'alimentation de mise à la terre. La fiche d'alimentation doit être branchée dans une prise appropriée, installée et mise à la terre/à la masse conformément à tous les codes et ordonnances locaux.
- Ne touchez pas le cordon d'alimentation, la prise et les boutons de l'appareil avec les mains mouillées.
- Essuyez toute trace d'humidité ou de saleté sur le cordon ou la fiche à l'aide d'un chiffon sec.
- Débranchez le cordon d'alimentation à l'aide de la fiche et non du cordon. Tirer sur le cordon peut l'endommager et provoquer une décharge électrique ou un incendie.
- Ne tentez jamais d'utiliser cet appareil s'il est endommagé, défectueux ou partiellement désassemblé, s'il manque des pièces ou si des pièces, y compris le câble et la fiche, sont endommagées. Adressez-vous à un centre de service ou à un détaillant agréé LG Electronics pour obtenir de l'aide.
- N'exercez pas de pression excessive sur le cordon d'alimentation lorsque vous voulez le plier, et ne le placez pas sous un objet lourd, car cela l'endommagerait.
- N'utilisez pas d'adaptateur à prises multiples avec cet appareil. Assurez-vous d'utiliser une prise de courant d'une capacité de 10 A.
- Ne branchez pas l'appareil dans une prise de courant murale si celle-ci est endommagée ou lâche.
- Assurez-vous de débrancher le cordon d'alimentation de la prise si vous prévoyez ne pas utiliser l'appareil pendant une période prolongée.
- Il ne faut pas endommager, altérer, plier excessivement, tordre, tirer, pincer ou chauffer le cordon d'alimentation.
- Avant d'utiliser l'appareil, retirez tout fil ou câble pouvant se trouver sur le sol.

6 CONSIGNES DE SÉCURITÉ IMPORTANTES

- Évitez de toucher les broches de la fiche d'alimentation avec les doigts lorsque vous débranchez le cordon d'alimentation.
- Ne recouvrez pas le cordon d'alimentation d'un tapis ou d'une moquette.
- Enfoncez fermement la fiche d'alimentation dans la prise murale afin de vous assurer qu'elle ne soit pas lâche.
- Si le produit a été immergé, communiquez avec un centre de service LG Electronics ou un détaillant pour obtenir des directives avant de pouvoir recommencer à l'utiliser.
- Si l'appareil fait un bruit étrange ou émet une odeur ou de la fumée, cessez de l'utiliser et communiquez avec un centre d'information à la clientèle de LG Electronics.
- Seuls les techniciens qualifiés ou le personnel de LG Electronics peuvent assembler, réparer ou modifier l'appareil.
- N'insérez jamais d'objets métalliques tranchants tels qu'une épingle, un clou ou un couteau dans un trou ou un espace vide de l'appareil ou du socle de recharge.
- Assurez-vous qu'aucune eau, aucune boisson ou aucun détergent ne pénètre dans l'appareil ni dans le socle de recharge.
- Ne laissez pas d'enfants utiliser l'appareil.
- Ne laissez pas les enfants ou les animaux domestiques s'approcher de l'appareil lors de son utilisation, de sa charge ou de son rangement.
- Gardez les vêtements, les cheveux, les doigts ou toute autre partie du corps à l'écart des ouvertures et des pièces mobiles.
- N'utilisez pas l'appareil dans un espace clos où se trouvent des vapeurs de diluant à peinture, de traitement antimite, de poussière inflammable ou d'autres matières explosives ou toxiques.
- Assurez-vous que le filtre est installé avant d'utiliser l'appareil.
- Ne touchez pas les bornes de charge de l'appareil ou du socle de recharge, et n'insérez pas d'objet électrifié à l'intérieur de l'appareil ou du socle.
- N'appuyez pas l'appareil contre un mur, une chaise ou une table.
- Si le disjoncteur de mise à la terre se déclenche lorsque l'appareil est placé sur le socle de recharge, retirez immédiatement l'appareil du socle de recharge. Communiquez avec un centre de service LG Electronics.
- N'utilisez pas et ne rangez pas de dispositif de chauffage ou de substances inflammables (éther, benzène, alcool, produits chimiques, vaporisateur combustible, insecticide, désodorisant, cosmétiques, etc.) près de l'appareil.
- N'essayez pas de nettoyer une substance liquide (eau, boisson), des substances odorantes (bonbons, chocolat, excréments d'animaux domestiques), des objets métalliques (lames, épingles), des substances inflammables, des agents de surface ou des éclats de verre avec cet appareil.
- En cas de fuite de gaz (propane, gaz naturel, etc.), ne faites pas fonctionner cet appareil ni tout autre appareil. Ouvrez immédiatement une fenêtre ou une porte pour aérer la zone.
- Ne tenez pas le socle de recharge à l'envers alors que la batterie se trouve dans le socle de recharge.
- N'exposez pas l'appareil, et la batterie en particulier, à la chaleur, à un dispositif de chauffage ou aux rayons directs du soleil.
- Ne laissez pas l'appareil ou sa batterie dans un véhicule exposé aux rayons directs du soleil.
- Ne laissez jamais d'eau, de boisson ou de détergent pénétrer à l'intérieur de la batterie.
- N'exercez aucune pression sur la batterie.
- N'utilisez pas l'appareil sans son sac à poussière ou ses filtres.
- N'aspirez rien qui brûle ou qui fume, comme des cigarettes, des allumettes ou des cendres chaudes.
- N'utilisez pas l'appareil pour aspirer des liquides inflammables ou combustibles, tels que de l'essence, et n'utilisez pas dans des endroits où on peut en trouver.
- N'utilisez pas l'appareil à l'extérieur.

Entretien

- Veillez à débrancher le cordon d'alimentation de la prise lors du nettoyage ou de l'entretien du socle de recharge.
- Ne vaporisez pas l'appareil et n'utilisez pas d'eau ou de substances inflammables, comme de l'essence ou un diluant, ni d'agents de surface, comme un détergent ou un savon de bain, à proximité de l'appareil.

Mise au rebut

- Gardez le matériel d'emballage hors de portée des enfants. Les matériaux d'emballage peuvent présenter un risque de suffocation pour les enfants.
- Détruisez l'emballage en carton, le sac en plastique et tout autre matériel d'emballage après avoir déballé l'appareil. Les enfants pourraient jouer avec ces articles. Le carton, lorsqu'il est recouvert de tapis, de draps ou d'une pellicule de plastique, peut se transformer en chambre hermétique.
- Disposez de cet appareil conformément aux lois et règlements en vigueur.
- Communiquez avec votre conseil municipal local ou l'autorité gouvernementale concernée avant de jeter cet appareil.
- Si une batterie rechargeable est intégrée au produit, l'appareil en entier doit être recyclé conformément aux normes de recyclage des batteries rechargeables en raison de la batterie interne. Pour une élimination en bonne et due forme, composez le 1 800 822-8837 ou visitez le www.call2recycle.org.

MISES EN GARDE

MISE EN GARDE

- Afin de réduire le risque de blessures, de dysfonctionnement ou de dommages au produit ou à la propriété lors de l'utilisation de cet appareil, suivez les précautions de base, y compris les suivantes :
-

Fonctionnement

- N'utilisez pas une force excessive pour ouvrir la porte du produit.
- Ne transportez pas le produit si l'aspirateur, les suceurs ou les accessoires sont à l'intérieur, car cela pourrait causer des blessures ou endommager le produit.
- Lorsque vous ouvrez et fermez la porte du produit ou le panneau de commande, assurez-vous de ne pas vous coincer les doigts.
- Enlevez tous les plastiques de protection de l'aspirateur avant de l'utiliser, sans quoi un bruit anormal peut se faire entendre pendant l'opération de vidange de la poussière.
- Gardez propre la zone autour du socle de recharge. Un fort courant d'air peut être émis par l'échappement situé à l'arrière du produit, entraînant l'accumulation de poussière sur le sol.
- Cet appareil est doté d'un dispositif de sécurité intégré pour éviter les dommages dus à une surchauffe. Si l'appareil surchauffe après une utilisation prolongée, il peut s'éteindre automatiquement. Si cela se produit, laissez l'appareil dans un endroit frais et bien ventilé pendant environ une heure avant de le réutiliser.
- Ne soumettez pas le produit à un choc ou ne le laissez pas tomber.
- N'installez pas de filtres mouillés ou humides.
- Ne nettoyez pas l'appareil avec un solvant volatil ou organique (diluant ou acétone).
- Utilisez toujours un chiffon doux pour nettoyer l'appareil.
- Restez vigilant lors de l'utilisation de l'appareil afin d'éviter toute collision avec des personnes ou des animaux.
- Ne frappez pas et n'exercez pas de pression sur l'appareil.
- Ne placez aucun objet autre que l'appareil, en particulier un objet métallique ou magnétique, sur le socle de recharge.
- Gardez les doigts à l'écart des points de pincement lors de l'assemblage de l'appareil ou du socle de recharge.
- Ne laissez pas un enfant ou un animal de compagnie s'accrocher au socle de recharge.
- Respectez toutes les réglementations et tous les codes en vigueur lors de l'installation du socle.
- N'utilisez pas le ruban adhésif double face pour ancrer le socle de recharge sur du papier peint. Utilisez les vis fournies pour ancrer le socle de recharge. Le poids du socle de recharge et de l'appareil pourrait endommager le papier.
- Ne retirez pas la batterie pendant que l'appareil est en fonctionnement.

GARDEZ CES CONSIGNES

INSTALLATION

Aperçu du produit

Les illustrations contenues dans ce manuel peuvent être différentes des composants et accessoires réels, et ceux-ci peuvent être modifiés sans préavis par le fabricant dans le but d'améliorer le produit.

REMARQUE

- Pour votre sécurité et pour prolonger la durée de vie du produit, n'utilisez que des composants autorisés. Le fabricant décline toute responsabilité en cas de dysfonctionnement du produit, de dommages matériels ou de dommages corporels causés par l'utilisation de composants, de pièces ou de produits non autorisés de marque autre que LG et achetés séparément.

Vue de l'avant

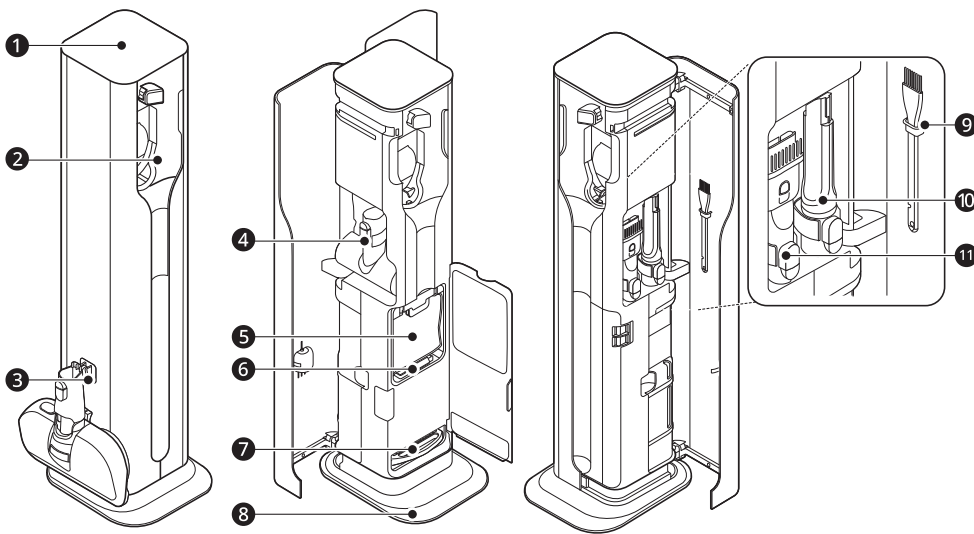

Nom de la pièce		Nom de la pièce	
①	Panneau de commande	⑦	Filtre d'échappement (consommable)
②	Unité de fixation de l'aspirateur	⑧	Plateau de la base
③	Crochet du suceur†	⑨	Brosse de nettoyage
④	Suceur pour literie ou poils d'animaux	⑩	Suceur plat
⑤	Sac à poussière (consommable)	⑪	Suceur tout usage
⑥	Filtre de protection du moteur (consommable)		

† Sur la droite se trouve également un crochet pour suceur.

REMARQUE

- Utilisez le socle de recharge à vidange automatique uniquement avec l'aspirateur fourni. L'utilisation d'un aspirateur autre que celui conçu pour le socle de charge à vidange automatique peut résulter en une mauvaise étanchéité du produit et une impossibilité de vider la poussière de l'aspirateur.

Accessoires

† Cet accessoire est offert seulement avec certains modèles.

Accessoires inclus

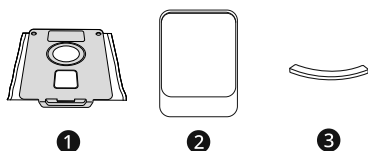

- ❶ Sac à poussière (consommable)
- ❷ Plateau de la base
- ❸ Bandeaux antidérapants (4)

Ensemble d'installation

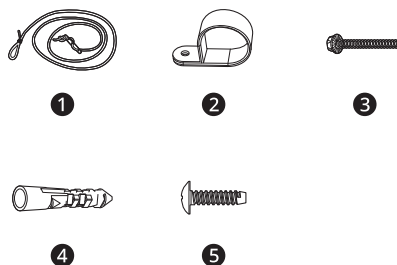

- ❶ Cordon (avec glissière et boucle)
- ❷ Bandes de fixation (2)
- ❸ Vis de fixation murale
- ❹ Ancre de fixation murale
- ❺ Vis de fixation du produit

REMARQUE

- Vous devrez éventuellement remplacer le sac à poussière, le filtre d'échappement et le filtre de protection du moteur. Communiquez avec un centre de service à la clientèle de LG Electronics.
- Le produit est livré avec un sac à poussière déjà installé.

Caractéristiques techniques

Appareil

Modèle	VDS-ST1****
Dimensions (largeur X profondeur X hauteur)	10,0 x 11,7 x 39,7 po 260 X 270 x 1009 mm
Poids	Environ 22,3 lb (10,1 kg)
Consommation d'énergie	9 A (nettoyage) 0,6 A (charge)
Entrée	120 V~ 60 Hz
Sortie	28,3 VCC / 1,15 A

Batterie

Le socle de recharge complète la charge d'une batterie avant de charger la seconde.

La batterie auxiliaire ne commencera à se charger que lorsque la batterie de l'aspirateur sera complètement chargée.

REMARQUE

- Le nombre de batteries varie en fonction de l'aspirateur acheté. La batterie auxiliaire peut être achetée séparément.
-

Modèle	EAC63382208
Tension	25,9 VCC
Capacité	2 400 mA

Installation du socle de recharge

⚠ MISE EN GARDE

- Ne laissez pas les enfants ou les animaux domestiques s'accrocher au socle de recharge. Ils pourraient se blesser ou endommager l'appareil.
- Veillez à ne pas laisser tomber les pièces de l'appareil pendant le déballage pour éviter des dommages ou des blessures corporelles.

REMARQUE

- Le coût d'un appel de service pour installer ou réinstaller le socle de recharge n'est pas couvert par la garantie.

Installation

Procédez comme suit pour installer le socle de recharge sur un plancher ferme et de niveau.

⚠ MISE EN GARDE

- N'installez pas l'appareil sur des sols recouverts de tapis. Le produit pourrait tomber et causer des blessures ou des dommages.

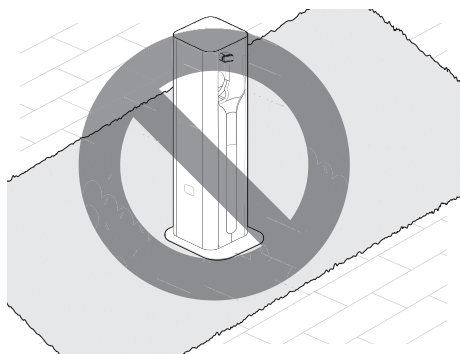

- Si le plateau de la base et le produit ne sont pas correctement assemblés, ces derniers risquent de tomber et d'être endommagés ou de provoquer des blessures.

- 1 Avant d'installer le produit, fixez les bandeaux antidérapants ① dans les quatre rainures situées sur le fond du plateau de la base ②.

- Enlevez le papier du bandeau antidérapant, retirez tout corps étranger de la rainure, puis fixez le côté collant du bandeau antidérapant sur le plateau de la base.
- Fixer les bandeaux antidérapants sur le plateau de la base permet d'éviter que le

plateau de la base ne glisse ou ne raye le plancher lors de l'installation du produit.

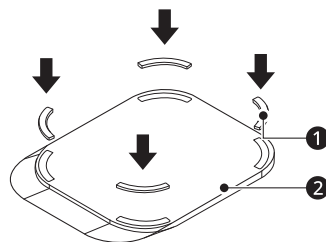

- 2 Placez le plateau de la base sur une surface plane et dure, le long côté tourné vers l'avant. Placez le produit sur le plateau de la base.

- Installez le plateau de la base avec un dégagement d'au moins 2 po (5 cm) à l'arrière. Si vous prévoyez ranger le suceur de type vadrouille sur le socle, prévoyez plus de 2 po (5 cm).
- Assurez-vous que le devant du socle est libre de tout obstacle dans un rayon de 8 po (20 cm) afin de permettre l'ouverture des portes du socle.

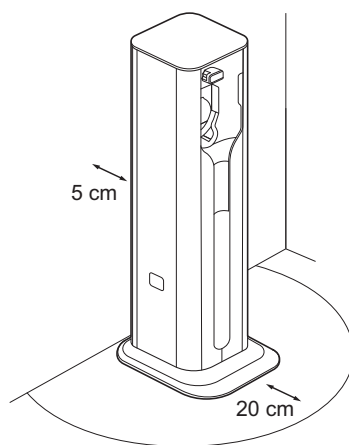

- 3 Placez le socle sur le plateau de la base et appuyez fermement sur tous les côtés pour bien le fixer au socle.
- Une fois correctement assemblés, le plateau de la base et le socle devraient être posés à plat au sol, sans que le plateau de la base ne vacille ou ne soit bombé.

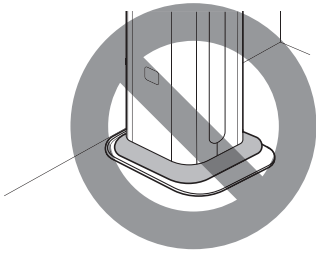

4 Fixez fermement le produit au mur à l'aide de la trousse antibasculement.

5 Branchez le cordon d'alimentation dans la prise.

- Lorsque le cordon d'alimentation est correctement branché, l'affichage de statut clignote et les paramètres du produit sont initialisés. Une fois l'initialisation terminée, l'affichage de statut s'éteint.
- Utilisez une attache velcro pour fixer et ranger l'excédent de câble.

Installation de la trousse antibasculement

La trousse antibasculement est conçue pour fixer le produit au mur afin d'éviter qu'il bascule et cause des blessures, se brise ou endommage le plancher.

⚠ AVERTISSEMENT

- Lisez et suivez attentivement les directives afin d'éviter tout dommage matériel ou toute blessure.
- Ne vous appuyez pas sur le produit et ne placez aucun objet lourd dessus.
- Surveillez les enfants ou les animaux domestiques pour éviter qu'ils se cognent ou grimpent sur le produit.
- Si vous préférez ne pas installer cette trousse immédiatement, assurez-vous de garder le produit hors de portée des enfants.
- N'utilisez pas cette trousse à des fins autres que l'installation du socle de recharge.
- Portez des gants et des vêtements de protection afin d'éviter toute blessure corporelle.
- Lorsque vous percez un trou dans du béton, soyez vigilant et portez des lunettes de protection.

- Avant de percer un mur, assurez-vous qu'il n'y a pas de tuyaux d'aération, de conduites de gaz ou d'eau, ou de câbles électriques derrière le mur.

- 1** Avant d'installer le produit à sa position finale, marquez l'emplacement sur le mur où vous fixerez le cordon antibasculement. Si vous ne percez pas dans un montant mural, vous devrez utiliser l'ancrage de montage mural.
 - Installez l'ancrage de fixation murale et la bande de fixation directement à l'arrière du produit.

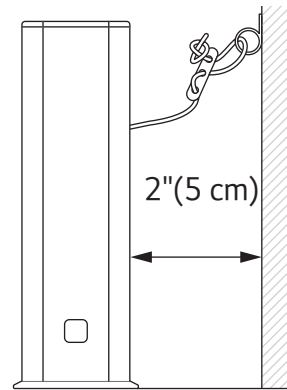

- 2** Fixez l'une des bandes de fixation à la boucle située à une extrémité du cordon.

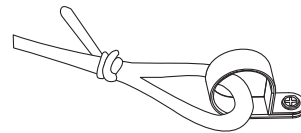

- 3** Si vous percez une cloison sèche, utilisez une mèche de 4 mm pour percer un trou de 1 3/4 po (44,5 mm) de profondeur à l'endroit indiqué. Insérez d'abord l'ancrage de fixation murale. Vissez ensuite la bande de fixation dans l'ancrage à l'aide de la vis de fixation murale. Pour visser dans un montant de mur ou dans du béton, utilisez la vis de fixation murale sans ancrage.
- 4** Faites passer l'autre extrémité du cordon dans la glissière, comme indiqué, pour former une boucle. Attachez la deuxième bande de fixation à cette boucle.

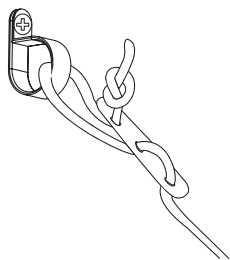

- 5** Utilisez la vis de fixation du produit pour attacher la bande de fixation à l'arrière du produit.

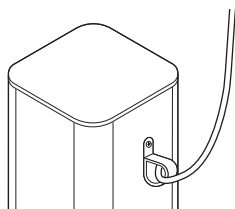

- 6** Placez le produit à son emplacement définitif et utilisez la glissière pour ajuster la longueur du cordon jusqu'à ce qu'il y ait environ 1 pouce de jeu dans le cordon.

⚠ MISE EN GARDE

- Ne serrez pas excessivement la vis de fixation murale. Vous risqueriez de desserrer la fixation murale et de faire tomber le produit, ce qui pourrait entraîner des blessures ou endommager le produit.
- Pour obtenir de meilleurs résultats, attachez la bande de fixation à un montant mural ou à un mur solide. Si la vis se détache du mur et que le produit tombe, cela pourrait entraîner des blessures ou endommager le produit.
- Si la distance entre le mur et le produit est trop importante, le produit risque de tomber.

Rangement des accessoires

Rangement des outils

Utilisez ce produit pour ranger l'embout et les composants fournis avec l'aspirateur.

Les composants peuvent varier selon le modèle d'aspirateur.

Utilisation des crochets de suceur

- 1** Ouvrez le crochet de suceur **1** de chaque côté du poste.
- Pour ouvrir les crochets de suceur, appuyez sur le côté droit. Prenez soin de ne pas vous pincer les doigts lors de l'ouverture.

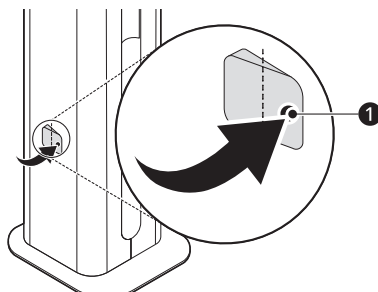

- 2** Suspendez un suceur sur le crochet.

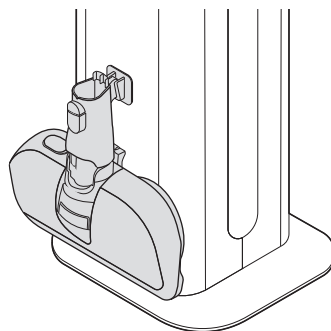

Rangement à l'intérieur

- 1** Ouvrez la porte gauche du produit et rangez le suceur de literie ou le suceur pour poils d'animaux **1**.

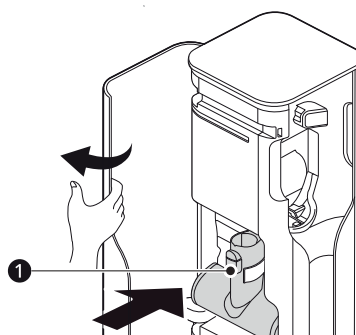

- 2** Ouvrez la porte droite et rangez le suceur tout usage **2**, le suceur plat **3** et la brosse de nettoyage **4**.

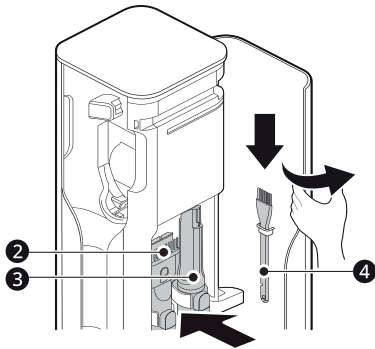
**REMARQUE**

- Avant de déplacer le produit, débranchez-le et enlevez l'aspirateur, les suceurs et les accessoires.
- Pour transporter le produit, ouvrez les deux portes et tenez-le aux endroits indiqués.

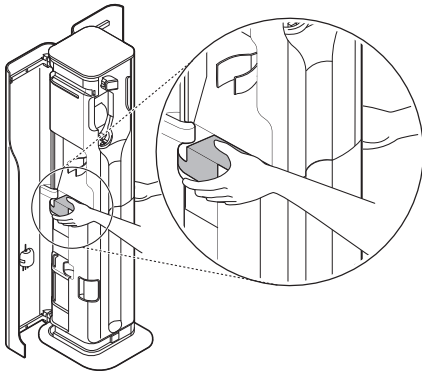

FONCTIONNEMENT

Charge de la batterie

Avant de charger la batterie

- Assurez-vous que l'adaptateur est connecté à la fois au socle de recharge et à la prise de courant.
- La charge complète d'une seule batterie prend généralement quatre heures. La charge simultanée des batteries principale et auxiliaire prendra deux fois plus de temps.
- La batterie ne se chargera pas si la température intérieure est inférieure à 5 °C (41 °F). Ne chargez la batterie que lorsque la température intérieure se situe entre 5 °C (41 °F) et 38 °C (100 °F).
- La batterie devra éventuellement être remplacée. En raison des caractéristiques de la batterie, son autonomie est raccourcie si vous utilisez souvent l'appareil pendant de longues périodes.
- La dernière barre de l'indicateur de charge commence à clignoter lorsque la batterie doit être rechargée. Utilisez l'appareil avec une batterie complètement chargée.
- Si la batterie principale est en cours de charge sur le socle de recharge, la batterie auxiliaire ne commencera à se charger qu'une fois la batterie principale complètement chargée.
- Pour maintenir la durée de vie des batteries sur les modèles à double batterie, permutuez périodiquement les positions des deux batteries entre le corps principal et le socle de recharge auxiliaire.

Charge de la batterie auxiliaire

Lorsque l'aspirateur est complètement chargé, la batterie auxiliaire commence à se charger.

Une ou deux batteries sont fournies. Le nombre de batteries varie en fonction du modèle acheté.

- 1 Soulevez l'avant du panneau de commande, qui se trouve sur le dessus du socle de recharge.

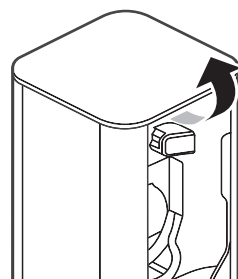

- 2 Pour insérer, alignez la batterie avec le contour du chargeur.

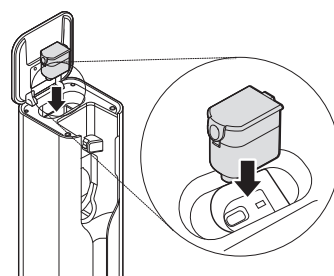

- 3 Poussez la batterie dans le logement.

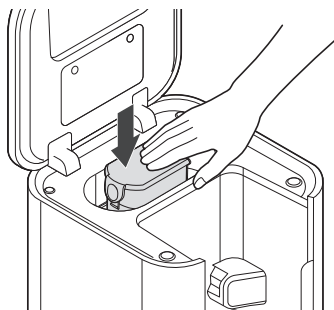

REMARQUE

- Insérez complètement la batterie auxiliaire. Si la batterie auxiliaire est correctement insérée, l'icône de batterie auxiliaire (🔋) clignote.
- À l'écran de statut, l'icône de la batterie auxiliaire (🔋) clignote pendant la charge, puis s'allume brièvement et s'éteint pour économiser l'énergie lorsque la charge est terminée.

Avant de commencer

Caractéristiques du panneau de commande

Panneau de commande

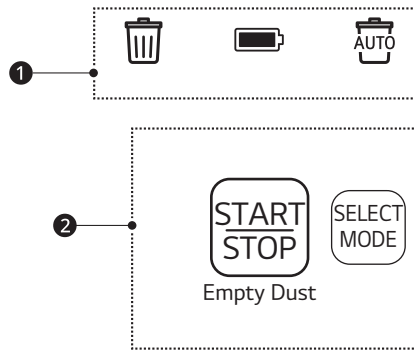

	Lister	Descriptions
1	Affichage du statut	L'affichage indique le statut de l'opération de vidange de la poussière ou le moment de remplacer le sac à poussière, l'état de charge de la batterie auxiliaire et le mode de vidange de la poussière.
2	Démarrage	Appuyez une fois sur le bouton Start/Stop pour amorcer la vidange de la poussière lorsque vous utilisez le mode de vidange manuelle de la poussière. <ul style="list-style-type: none"> • Lorsque vous achetez le produit, le mode de vidange automatique de la poussière est réglé par défaut. • Lorsque le bouton Start/Stop est enfoncé, une mélodie se fait entendre. Posez l'aspirateur. Le couvercle du bac à poussière s'ouvre automatiquement et l'opération de vidange de la poussière commence.
	Arrêt	Appuyez une fois sur le bouton Start/Stop pour annuler l'opération de vidange de la poussière. <ul style="list-style-type: none"> • Lorsque l'opération de vidange de la poussière est annulée, le produit revient à l'état de charge. <ul style="list-style-type: none"> - Le bouton Start/Stop est inactif pendant la phase finale de vidange de la poussière, lorsque le couvercle du bac à poussière se ferme automatiquement. • La poussière résiduelle dans la zone d'aspiration peut tomber sur le sol lorsque l'aspirateur est retiré de la station après l'annulation de l'opération de vidange de la poussière. <ul style="list-style-type: none"> - Si l'opération de vidange de la poussière est annulée, il se peut que le bac à poussière ne soit pas complètement vidé et que de la poussière reste sur la zone d'aspiration du conduit. - Effectuez l'opération de vidange de la poussière avant d'utiliser l'aspirateur.
	Changement du mode de vidange de la poussière.	Appuyez sur le bouton Select Mode pour choisir le mode de vidange automatique ou manuelle de la poussière.

Affichage de l'état

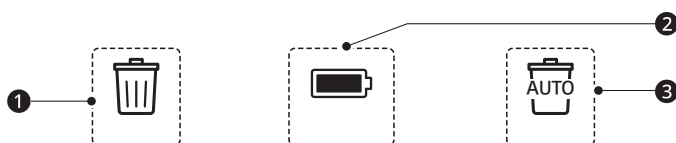

	Lister	Descriptions
①	Indicateur de vidange de la poussière (remplacement du sac)	<ul style="list-style-type: none"> • Indique le statut de l'opération de vidange de la poussière ou le moment où il faut remplacer le sac à poussière. <ul style="list-style-type: none"> - Blanc : Le produit est en train de vider la poussière. - Rouge clignotant : Si l'indicateur clignote en rouge pendant la vidange de la poussière, remplacez le sac à poussière à la fin de l'opération de vidange de la poussière. - Rouge clignotant, signal sonore : Si l'opération de vidange de la poussière est terminée et que le sac à poussière est plein, l'indicateur clignote en rouge, émet 10 signaux sonores et s'éteint. - Si l'indicateur clignote en rouge, remplacez le sac à poussière pour maintenir les performances du produit.
②	Indicateur de batterie auxiliaire	<ul style="list-style-type: none"> • Indique l'état de charge de la batterie auxiliaire. <ul style="list-style-type: none"> - Clignote : Lorsque la batterie auxiliaire est installée dans le chargeur. - S'allume brièvement puis s'éteint : La batterie auxiliaire est chargée. - La batterie auxiliaire ne se charge pas tant que la batterie de l'aspirateur n'est pas complètement chargée. Vérifiez le niveau de la batterie sur la poignée de l'aspirateur pour savoir si la charge est terminée.
③	Indicateur de vidange automatique	<ul style="list-style-type: none"> • S'allume pour indiquer que le mode de vidange automatique de la poussière est activé. <ul style="list-style-type: none"> - Le mode de vidange automatique de la poussière se met automatiquement en marche chaque fois que l'aspirateur est installé correctement sur le produit. - Si vous enlevez l'aspirateur et le remettez immédiatement, l'opération de vidange de la poussière pourrait ne pas s'amorcer automatiquement, selon les circonstances. Si elle ne s'amorce pas automatiquement, appuyez sur le bouton Start/Stop pour la faire démarrer.

REMARQUE

- Enlevez tous les plastiques de protection de l'aspirateur avant de l'utiliser, sans quoi un bruit anormal peut se faire entendre pendant l'opération de vidange de la poussière.

Vider le bac à poussière de l'aspirateur

Utilisation du mode automatique

Lorsque le mode de vidange automatique de la poussière est sélectionné, l'opération de vidange de la poussière démarre automatiquement dès

que l'aspirateur est correctement inséré dans le produit.

Lorsque vous achetez le produit, le mode de vidange automatique de la poussière est réglé par défaut.

- 1 Placez l'aspirateur dans le produit.
 - Après avoir ajusté au plus court le tuyau de l'aspirateur, placez l'aspirateur dans le produit.
 - Si le tuyau de l'aspirateur est relié à un suceur tout usage ou à un suceur plat, l'aspirateur n'entrera pas dans le produit. Placez l'aspirateur sans suceur plat ou tout usage.
 - Si l'aspirateur est inséré correctement dans le produit, l'alarme retentit. Si l'alarme ne sonne pas, réinsérez l'aspirateur en veillant à ce que le suceur soit à l'horizontale sur le plancher.
 - Avant de commencer l'opération de vidange de la poussière, tirez le levier de vidange de la poussière de l'aspirateur deux ou trois fois vers le bas pour balayer la poussière afin de faciliter l'opération.

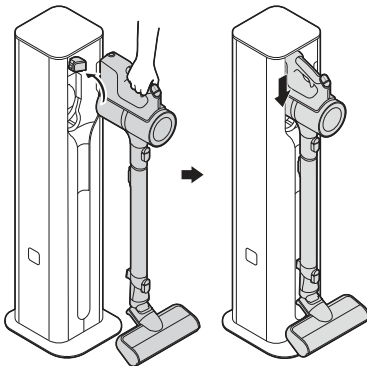

- 2 Lorsque l'opération de vidange de la poussière est terminée, une mélodie se fait entendre, l'icône de vidange de la poussière (remplacement du sac) s'éteint et l'aspirateur commence à se recharger.

Utilisation du mode manuel

- 1 Appuyez sur le bouton **Select Mode** pour passer du mode Automatique au mode Manuel.
- 2 Placez l'aspirateur dans le produit.
- 3 Appuyez sur le bouton **Start/Stop**. L'icône de vidange de la poussière (remplacement du sac) clignote en blanc, l'opération de vidange de la poussière commence et une mélodie se fait entendre. N'essayez pas d'enlever

l'aspirateur lorsque l'opération est commencée.

- 4 Lorsque l'opération de vidange de la poussière est terminée, une mélodie se fait entendre, l'icône de vidange de la poussière (remplacement du sac) s'éteint et l'aspirateur commence à se recharger.

⚠ AVERTISSEMENT

- Ne lavez pas le corps de l'aspirateur ou l'entrée avec de l'eau. Si l'eau pénètre dans le moteur, cela peut provoquer une décharge électrique ou un incendie.

⚠ MISE EN GARDE

- N'enlevez pas de force l'aspirateur pendant l'opération de vidange de la poussière. Puisque l'aspirateur est fixé, le produit peut se briser ou tomber, ce qui pourrait provoquer des blessures ou endommager le produit.
 - Enlevez l'aspirateur lorsque l'icône de vidange de la poussière (remplacement du sac) est complètement éteinte sur l'affichage de statut.
- Ne placez pas d'objets étrangers comme des mains, des déchets ou des jouets dans la zone d'aspiration de la poussière du produit sans que l'aspirateur soit en place.
- Ne poussez pas, ne tirez pas et ne vous appuyez pas sur le produit, car il pourrait tomber et provoquer des blessures ou des dommages.
- Ne placez pas d'objets comme des téléphones intelligents sur le panneau de commande du produit. Le produit pourrait mal fonctionner en raison des vibrations, ou l'objet pourrait tomber sur le sol et causer des blessures ou des dommages.
- Si l'alimentation est soudainement coupée pendant l'opération de vidange de la poussière, l'aspirateur reste fixé et ne peut pas être enlevé. Les causes d'une coupure de courant comprennent une panne de courant, une multiprise éteinte, un cordon d'alimentation débranché et un disjoncteur déclenché.
- Une fois le courant rétabli, enlevez l'aspirateur lorsque les paramètres de l'unité de fixation de l'aspirateur sont réinitialisés.

REMARQUE

- Le son du moteur haute performance peut être plus fort que celui de l'aspirateur sans fil existant. Il est normal d'entendre des sons tels que ceux de l'aspirateur, de l'ouverture du couvercle du bac à poussière, de l'unité de commande du produit et de l'aspiration.
 - L'unité de fixation de l'aspirateur du socle de recharge est nettoyée avec une force d'aspiration plus importante juste avant la fin de l'opération de vidange de la poussière. Le bruit peut augmenter, mais cette situation est normale et il ne s'agit pas d'un mauvais fonctionnement.
 - Pendant l'opération de vidange de la poussière, le produit et la batterie auxiliaire ne sont pas chargés pour des raisons de sécurité.
 - Pour obtenir de meilleurs résultats dans les zones où il y a beaucoup de cheveux ou de squames d'animaux, videz le bac à poussière de l'aspirateur plus souvent pendant le nettoyage.
 - Remplacez le sac à poussière tous les mois pour maintenir les performances de vidange de la poussière. Le cycle de remplacement peut varier en fonction de l'environnement, et peut être particulièrement court dans des conditions où il y a beaucoup de poussière ou de poils d'animaux.
 - Le bac à poussière pourrait ne pas se vider complètement dans certaines conditions (s'il est très plein, s'il contient des cheveux longs, etc.). Si cela se produit, appuyez sur **Start/Stop** pour répéter le processus de vidange.
 - Nettoyez l'intérieur du bac à poussière, le levier de vidange de la poussière et le grand séparateur de poussière pour éliminer la poussière restante. Pour obtenir plus d'information, consultez le guide d'utilisation de l'aspirateur.
 - La fonction UV dans le boîtier du sac à poussière démarre automatiquement lorsque l'aspirateur est inséré dans le produit. Elle fonctionne pendant deux heures ou jusqu'à ce que la porte soit ouverte ou que l'aspirateur soit retiré. La fonction UV n'est disponible que sur certains modèles.
-

ENTRETIEN

Nettoyage de l'appareil

Avant de nettoyer l'appareil

- Remplacez le sac à poussière lorsque l'icône de vidange de la poussière (remplacement du sac) clignote en rouge.
- Remplacez le sac à poussière tous les mois pour maintenir les performances de vidange de la poussière.
- Nettoyez le filtre de protection du moteur et le filtre d'échappement tous les trois mois ou si la fonction de vidange de la poussière semble plus faible.
- Avant de nettoyer le produit, débranchez le cordon d'alimentation de la prise.
- Si le produit dégage une odeur, remplacez le sac à poussière et nettoyez le filtre.
- La fréquence de nettoyage varie selon l'environnement et le temps d'utilisation. Dans un environnement poussiéreux, nettoyez fréquemment.
- De la poussière fine peut rester sur le couvercle du bac à poussière en raison de l'électricité statique générée pendant l'opération de vidange de la poussière. Nettoyez périodiquement le couvercle du bac à poussière.

⚠ AVERTISSEMENT

- Ne lavez jamais le corps de l'appareil avec de l'eau. L'eau pourrait atteindre le moteur et causer une décharge électrique ou un incendie.
- Évitez que des objets étrangers entrent dans le moteur. Cela pourrait provoquer une décharge électrique, causer un incendie ou endommager le produit.

Nettoyage du corps de l'appareil

- 1 Débranchez le cordon d'alimentation de la prise.
- 2 À l'aide d'un chiffon doux, essuyez le panneau de commande.
 - Le produit risque de mal fonctionner si de la poussière se trouve sur le panneau de commande.



- 3 À l'aide d'un aspirateur, nettoyez la poussière autour de la zone d'aspiration de la poussière.

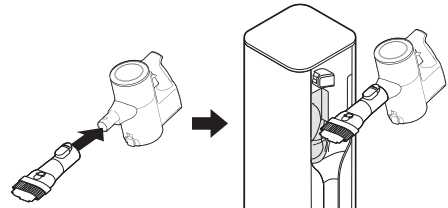

- 4 Soulevez le produit et nettoyez le plateau de la base.
 - Avant de déplacer le produit, débranchez-le et enlevez l'aspirateur, les suceurs et les accessoires.

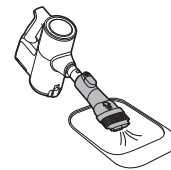

- 5 Assemblez à nouveau le produit et le plateau de la base.
 - Assurez-vous que le produit et le plateau de la base sont correctement assemblés.

Remplacement du sac à poussière

- 1 Ouvrez les portes gauche et droite du rangement des composants.

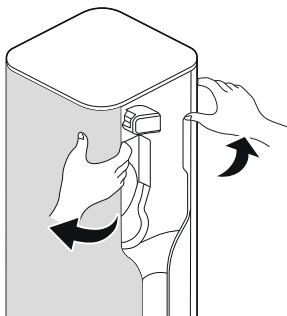

- 2** Tenez le produit d'une main et ouvrez la porte du sac à poussière de l'autre main.

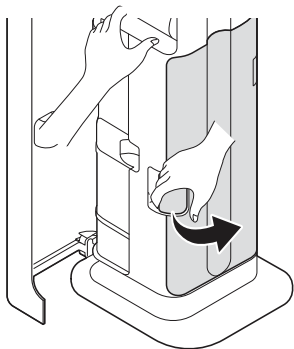

- 3** Appuyez d'une main sur le bouton ▲ ① situé au-dessus de l'étiquette **PUSH**. Le sac à poussière est libéré.

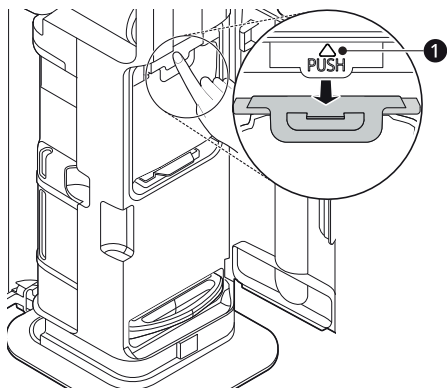

- 4** Tirez sur le levier ② du sac à poussière pour enlever le sac à poussière.
- Lorsque le sac à poussière est sorti, l'ouverture supérieure se ferme.

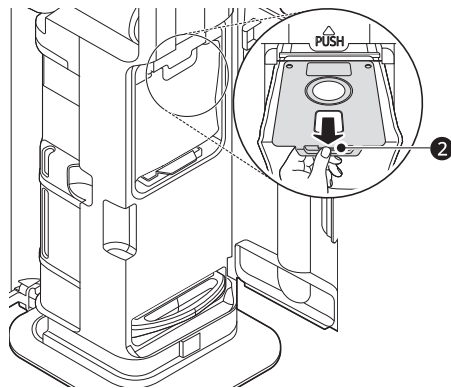

- 5** Jetez le sac à poussière.

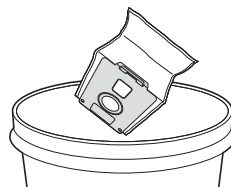

- 6** Préparez un nouveau sac à poussière.

- Pour prévenir les odeurs, ne réutilisez pas les sacs à poussière.

- 7** Placez l'extrémité du sac à poussière sur le rail situé à l'intérieur du produit.

- Assurez-vous que le sac à poussière est de niveau et que les deux côtés reposent correctement sur les rails.
- Si nécessaire, tirez sur le haut du sac pour l'éloigner des rails et l'insérer en douceur.
- Si le sac n'est pas inséré correctement, de la poussière s'échappera par le haut du sac.

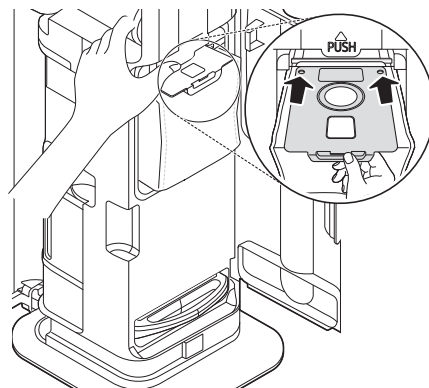

- 8** Faites glisser le sac à poussière le long des rails du produit jusqu'à ce qu'il soit complètement inséré.

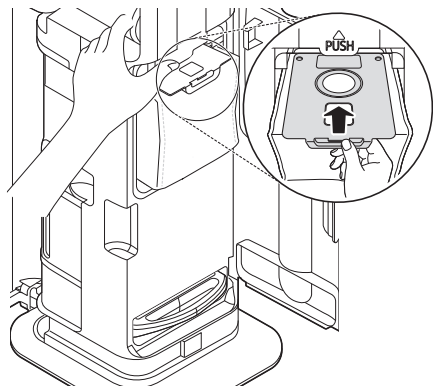

- 9** Saisissez le levier ② du sac à poussière et poussez-le vers le haut jusqu'à ce que vous entendiez un « clic ».

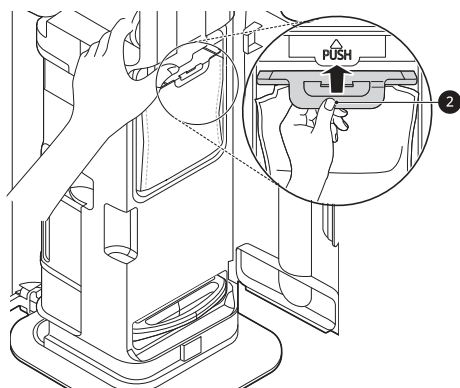

REMARQUE

- La porte du sac à poussière ne se fermera pas sans sac à poussière. Jetez le sac à poussière et assurez-vous de mettre un nouveau sac à poussière.
- Remplacez le sac à poussière tous les mois pour maintenir les performances de vidange de la poussière. Le cycle de remplacement peut varier en fonction de l'environnement, et peut être particulièrement court dans des conditions où il y a beaucoup de poussière ou de poils d'animaux.
- Remplacez le sac à poussière s'il sent mauvais, même s'il n'est pas plein.
- Vous devrez éventuellement remplacer le filtre de protection du moteur. Communiquez avec un centre de service à la clientèle de LG Electronics.

Nettoyage des filtres

Nettoyez le filtre de protection du moteur et le filtre d'échappement tous les trois mois ou avant si

la fonction de vidange de la poussière semble plus faible.

- Nettoyez les filtres à une fréquence accrue si vous utilisez l'appareil régulièrement ou dans des endroits très poussiéreux.

⚠ MISE EN GARDE

- N'utilisez pas l'appareil sans le filtre d'échappement et le filtre de protection du moteur. Vous risqueriez d'endommager le produit.

- 1** Ouvrez les portes de rangement des composants gauche et droite.

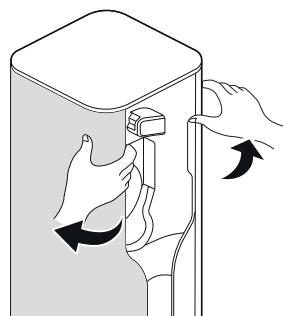

- 2** Tenez le produit d'une main et ouvrez la porte du sac à poussière de l'autre main.

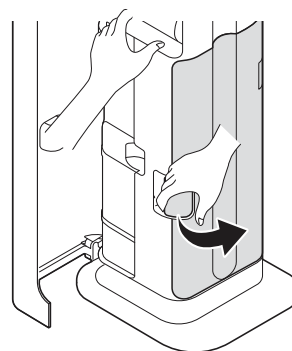

- 3** Tenez le produit d'une main et sortez le filtre de protection du moteur de l'autre main.

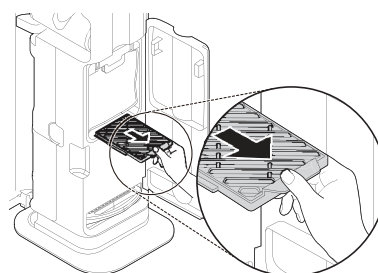

- 4** Pour enlever le filtre d'échappement, tenez le bas du produit et tirez sur l'extrémité du filtre avec la poignée.

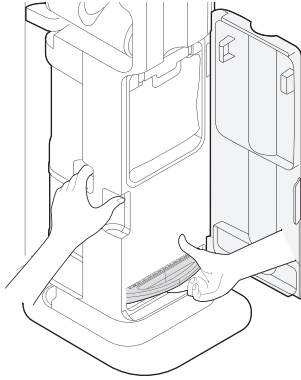

- 5** Enlevez la poussière qui se trouve sur le filtre de protection du moteur et le filtre d'échappement une fois tous les trois mois et lavez-les avec une eau tiède.

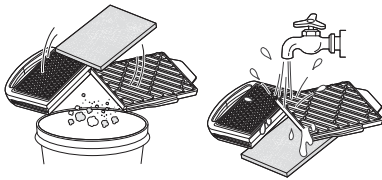

- Pour éviter le développement d'odeurs et prévenir le mauvais fonctionnement du moteur, laissez le filtre de protection du moteur et le filtre d'échappement sécher complètement dans un endroit bien aéré, à l'abri des rayons directs du soleil, pendant au moins 24 heures avant de les remettre en place.
- 6** Repoussez le filtre de protection du moteur et le filtre d'échappement dans leur position initiale.
- Avant d'utiliser le produit, assurez-vous que les filtres sont en place.

DÉPANNAGE

Avant d'appeler le service d'entretien

Fonctionnement

Symptômes	Causes possibles et solutions
La vidange de la poussière ne fonctionne pas.	<p>La fiche d'alimentation n'est pas branchée.</p> <ul style="list-style-type: none"> • Branchez la fiche d'alimentation dans une prise de courant.
	<p>L'aspirateur n'est pas correctement inséré dans le produit.</p> <ul style="list-style-type: none"> • Enlevez l'aspirateur et réinsérez-le. S'il est correctement installé, un signal sonore se fait entendre.
	<p>L'opération de vidange de la poussière est arrêtée.</p> <ul style="list-style-type: none"> • Lorsque vous appuyez sur le bouton « Start/Stop » de vidange de la poussière, l'opération de vidange de la poussière recommence depuis le début.
	<p>Il est réglé sur le mode de vidange de la poussière automatique ou manuel.</p> <ul style="list-style-type: none"> • Lorsque vous achetez le produit, le mode de vidange automatique de la poussière est sélectionné par défaut. Lorsque l'appareil est en mode de vidange automatique de la poussière, l'opération de vidange de la poussière démarre automatiquement dès que l'aspirateur est correctement inséré dans le produit. • Lorsque l'appareil est en mode de vidange manuelle de la poussière, appuyer sur le bouton Start/Stop de la vidange de la poussière lance l'opération de vidange de la poussière après avoir inséré l'aspirateur dans le produit,
L'initialisation des réglages du produit ne fonctionne pas même après avoir rebranché la fiche d'alimentation.	<p>Le moteur interne du produit ne fonctionne pas correctement.</p> <ul style="list-style-type: none"> • Débranchez la fiche d'alimentation de la prise et communiquez avec un centre de service de LG Electronics.
L'alimentation électrique a été coupée.	<p>L'alimentation électrique a été coupée.</p> <ul style="list-style-type: none"> • Vérifiez si la fiche d'alimentation est correctement branchée à la prise. • Si vous utilisez un bloc multiprises, assurez-vous qu'il soit sous tension. • Vérifiez si le disjoncteur est déclenché ou s'il y a une coupure de courant.
Il ne se charge pas.	<p>Il n'est pas branché.</p> <ul style="list-style-type: none"> • Branchez-le dans une prise de courant.
	<p>Un corps étranger se trouve sur les bornes de charge.</p> <ul style="list-style-type: none"> • Après avoir débranché l'appareil de la prise, utilisez un chiffon sec pour essuyer tout corps étranger qui se trouve sur les bornes de charge.
	<p>La température ambiante était inférieure ou égale à 5 °C (41 °F) pendant la charge.</p> <ul style="list-style-type: none"> • Si la température de l'endroit où vous chargez est inférieure ou égale à 5 °C (41 °F), la charge pourrait ne pas fonctionner. Avant toute utilisation, chargez complètement l'aspirateur à une température supérieure à 5 °C (41 °F).
	<p>L'aspirateur n'est pas correctement inséré dans le produit.</p> <ul style="list-style-type: none"> • Lorsque l'aspirateur est correctement inséré dans le produit, un signal sonore se fait entendre. Si le signal sonore ne retentit pas, réinsérez l'aspirateur.
	<p>La batterie auxiliaire n'est pas correctement insérée dans le produit.</p> <ul style="list-style-type: none"> • Poussez complètement la batterie auxiliaire. Lorsque la batterie auxiliaire est correctement insérée, l'icône de la batterie auxiliaire clignote.

Symptômes	Causes possibles et solutions
Le produit dégage une odeur étrange.	Le produit a été acheté dans les trois derniers mois. <ul style="list-style-type: none"> Les odeurs provenant de la fabrication du produit devraient disparaître dans les trois mois.
	L'aspirateur dégage une odeur. <ul style="list-style-type: none"> Après le nettoyage avec le suceur de type vadrouille, la poussière humide peut dégager une odeur. Après avoir terminé le nettoyage, enlevez la poussière humide du suceur de type vadrouille avant de ranger l'aspirateur. S'ils ne sont pas complètement séchés, le préfiltre, le filtre d'échappement ou le grand séparateur de poussière peuvent dégager une odeur après le lavage. Après les avoir lavés à l'eau, séchez-les complètement à l'ombre dans un endroit bien ventilé pendant au moins 24 heures avant de les utiliser à nouveau.
	Le sac à poussière dégage une odeur. <ul style="list-style-type: none"> Si vous nettoyez avec l'aspirateur des corps étrangers qui dégagent une odeur (comme des excréments d'animaux), l'aspirateur peut sentir mauvais même si le sac à poussière n'est pas plein. Remplacez le sac à poussière même s'il n'est pas plein. Si vous n'avez pas remplacé le sac à poussière depuis longtemps, il peut sentir mauvais. Remplacez le sac à poussière même s'il n'est pas plein.
Deux icônes (vidange de la poussière [remplacement du sac] et batterie auxiliaire) clignotent simultanément.	Le moteur qui retient l'aspirateur ne fonctionne pas correctement. <ul style="list-style-type: none"> Débranchez la fiche d'alimentation de la prise et communiquez avec un centre de service de LG Electronics.
	Le moteur qui ouvre et ferme le couvercle du bac à poussière de l'aspirateur ne fonctionne pas correctement. <ul style="list-style-type: none"> Débranchez la fiche d'alimentation de la prise et communiquez avec un centre de service de LG Electronics.
Deux icônes (batterie auxiliaire et vidange automatique) clignotent simultanément.	Le moteur qui appuie sur le bouton de séparation du bac à poussière de l'aspirateur ne fonctionne pas correctement. <ul style="list-style-type: none"> Débranchez la fiche d'alimentation de la prise et communiquez avec un centre de service de LG Electronics.
Pendant l'opération de vidange de la poussière, la notification de vidange de la poussière clignote en rouge.	Le sac à poussière est plein. <ul style="list-style-type: none"> Jetez le sac à poussière usagé et remplacez-le par un sac à poussière neuf.
La notification de vidange de la poussière clignote en rouge pendant environ dix secondes et un signal sonore se fait entendre.	Le sac à poussière est plein. <ul style="list-style-type: none"> Jetez le sac à poussière usagé et remplacez-le par un sac à poussière neuf.



LG

Life's Good

LG Customer Information Center

For inquiries or comments,
visit **www.lg.com** or call:

1-800-243-0000 U.S.A.

1-888-542-2623 CANADA

Register your product Online!

www.lg.com