



ESPAÑOL

# LG SIGNATURE

## Manual del propietario

## Purificador de aire y humidificador

Lea con detenimiento este manual del propietario antes de hacer funcionar el electrodoméstico y guárdelo a mano para poder consultarlo en cualquier momento.

Este manual es la versión simplificada del manual original.

Puede obtener el manual original en [www.LGSIGNATURE.com](http://www.LGSIGNATURE.com).

[www.LGSIGNATURE.com](http://www.LGSIGNATURE.com)

Copyright © 2017 - 2019 LG Electronics. Todos los derechos reservados.



# Índice

Las imágenes de este manual del propietario pueden ser diferentes de los componentes y accesorios reales del producto, que el fabricante puede cambiar sin previo aviso para mejorar el producto.

<b>Instrucciones de seguridad</b> .....	<b>03</b>
Cómo desechar las baterías y los acumuladores gastados .....	08
Símbolo para marcar AEE .....	08
<b>Funcionamiento</b> .....	<b>10</b>
Descripción general del producto .....	10

## **Aviso sobre el software de código abierto**

Si desea obtener el código fuente que contiene este producto, desarrollado conforme a la GPL, LGPL, MPL y otras licencias de código abierto, visite <http://opensource.lge.com>

Además del código fuente, podrá descargar todos los términos de las licencias mencionadas, exenciones de garantía y avisos de derechos de autor.

LG Electronics también proporcionará el código abierto en CD-ROM por una cantidad que cubra el coste de realizar dicha distribución (como el coste del soporte, envío y manipulación) si se solicita por correo electrónico a [opensource@lge.com](mailto:opensource@lge.com). Esta oferta será válida por un periodo de tres (3) años contados a partir de la fecha de compra del producto.

# Instrucciones de seguridad

## LEA Y GUARDE ESTAS INSTRUCCIONES.

Esta guía contiene numerosos mensajes de seguridad importantes. Lea y obedezca siempre todos los mensajes de seguridad.

 Este es el símbolo de alerta de seguridad. Es una alerta de mensajes de seguridad sobre peligros que pueden causar la muerte o lesiones a usted o a otras personas o causar daños en el producto.

Todos los mensajes de seguridad estarán precedidos por el símbolo de alerta de seguridad y las palabras de aviso de peligro ADVERTENCIA o PRECAUCIÓN. Estas palabras significan:

 **ADVERTENCIA** No seguir las instrucciones puede provocarle la muerte o lesiones graves.

 **PRECAUCIÓN** Indica una situación de riesgo inminente que, si no se evita, podría ocasionar una lesión menor o moderada o daños en el producto.

Este equipo doméstico (clase B), que cumple las normas EMI, está diseñado principalmente para el uso doméstico y puede utilizarse en cualquier región.

## Advertencia

Para reducir el riesgo de incendio, descarga eléctrica o lesión al utilizar este producto, siga las precauciones básicas de seguridad, entre las que se encuentran las siguientes:

### NIÑOS

Este electrodoméstico no debe ser utilizado por personas (niños incluidos) con capacidades físicas, sensoriales o mentales disminuidas o sin experiencia y conocimientos, a menos que una persona responsable de su seguridad las supervise o les facilite instrucciones relativas al uso del electrodoméstico. Se debe supervisar a los niños para asegurarse de que no jueguen con el electrodoméstico.

### PARA USO EN EUROPA:

Este electrodoméstico solo puede ser utilizado por niños a partir de 8 años de edad y personas con capacidades físicas, sensoriales o mentales disminuidas o sin experiencia y conocimientos si están sometidos a supervisión o si reciben instrucciones sobre el uso del electrodoméstico de forma segura y entienden los peligros que entraña. Los niños no deben jugar con el electrodoméstico. Tampoco deben llevar a cabo operaciones de limpieza ni de mantenimiento sin supervisión.



## INSTALACIÓN

- Instale el producto de forma que pueda accederse fácilmente al enchufe.
- Instale el producto sobre una superficie plana y nivelada.
- No exponga el producto al agua ni a la lluvia.
- No instale el producto en lugares expuestos a la luz solar directa ni cerca de equipos que generen calor, como hornos o calefactores.
- No instale el producto en lugares en los que pueda haber fugas de combustible, grasa o polvo de metal.

## ALIMENTACIÓN ELÉCTRICA

- Conecte este producto a una toma eléctrica de 220-240 V conectada a tierra. No conecte nada más a esa toma.
- No utilice adaptadores ni enchufe el producto a un alargador con varias tomas.
- Nunca corte ni quite la tercera clavija (toma de tierra) del enchufe del cable de alimentación.
- NUNCA desenchufe el producto tirando del cable de alimentación. Sujete el enchufe firmemente y tire de él para sacarlo de la toma eléctrica.
- Si el cable de alimentación está dañado, deben sustituirlo el fabricante, su técnico de reparaciones o una persona con una cualificación similar para evitar peligros.
- No utilice tomas eléctricas no certificadas.
- Desenchufe el electrodoméstico inmediatamente en caso de apagón o tormenta.

- Conecte el electrodoméstico con el enchufe del cable de alimentación mirando hacia abajo.
- Desenchufe el producto antes de limpiarlo, reemplazando los filtros o llenando de agua el cubo directamente.
- No toque el enchufe con las manos húmedas.
- Elimine la suciedad o la humedad del enchufe antes de conectarlo.
- Tenga cuidado para no aplastar el cable bajo el producto o cualquier objeto pesado.
- Desenchufe el producto cuando no lo utilice.
- No modifique ni alargue el cable de alimentación.
- Cuando el cable de alimentación deba ser sustituido, los trabajos de sustitución se llevarán a cabo únicamente por personal autorizado utilizando únicamente piezas de repuesto originales.

## USO

- Si el producto se sumerge en agua, deje de utilizarlo y póngase en contacto con un centro de atención al cliente de LG Electronics para solicitar asistencia técnica.
- En caso de fuga de gas (propano/ gas licuado de petróleo), ventile bien la zona y póngase en contacto con un centro autorizado de reparaciones antes de volver a utilizar el electrodoméstico. No toque el producto ni el enchufe.
- No utilice esponjas o paños abrasivos ni cepillos metálicos para limpiar el producto.





- Desconecte el cable de alimentación inmediatamente si escucha ruidos, percibe olores extraños o detecta humos procedentes del producto.
- No desmonte, repare ni modifique el producto.
- No utilice ni almacene sustancias inflamables o combustibles como éter, benceno, alcohol, fármacos, gas licuado de petróleo, aerosoles combustibles, insecticidas, ambientadores, cosméticos, velas o lámparas cerca del producto.
- No coloque el cable bajo alfombras, moquetas o esteras.
- No permita que los animales muerdan el cable de alimentación.
- No permita que los niños se cuelguen del producto ni jueguen con él.
- Este electrodoméstico no debe ser utilizado por personas (niños incluidos) con capacidades físicas, sensoriales o mentales disminuidas o sin experiencia y conocimientos, a menos que una persona responsable de su seguridad las supervise o les facilite instrucciones relativas al uso del electrodoméstico.
- No mueva el producto mientras esté funcionando.
- Para mover el producto, utilice solamente el asa.
- No coloque objetos encima del producto.
- No introduzca las manos ni objetos metálicos en la entrada o la salida de aire.
- El producto debe estar correctamente conectado a tierra.
- No aplaste los filtros al quitarlos o ponerlos.
- Utilice el producto sobre una superficie estable. Si el producto vuelca y se derrama agua durante la humidificación, habrá riesgo de descarga eléctrica.
- Desenchufe el producto y elimine el agua restante antes de guardarlo o si va a estar mucho tiempo sin utilizarse.
- No utilice el producto si está dañado o desmontado.
- Desenchufe el producto antes de limpiarlo.
- No introduzca materiales combustibles o inflamables en el producto.
- El mando a distancia del producto utiliza una pila de botón.
- No trague la pila. De lo contrario, puede causarle daños graves, incluidos daños en los órganos.
- Si traga la pila, puede sufrir daños en los órganos en 2 horas. Si es grave, puede incluso provocarle la muerte.
- Mantenga la pila fuera del alcance de los niños.
- Si la bandeja de la pila no está firmemente fijada, deje de utilizar el producto y mantenga la bandeja de la pila fuera del alcance de los niños.
- Si ha tragado la pila, consulte a su médico inmediatamente.

## ELIMINACIÓN

- Elimine todos los materiales de embalaje rápidamente y manténgalos fuera del alcance de los niños.



## **Precaución**

Para reducir el riesgo de incendio, descarga eléctrica o lesión al utilizar el producto, siga las precauciones básicas de seguridad, entre las que se encuentran las siguientes:

### **INSTALACIÓN**

- No incline el producto cuando lo mueva o limpie.
- Este producto no está diseñado para ser utilizado en vehículos, lo que incluye caravanas o barcos.
- No coloque el producto a menos de 1 m de un equipo de televisión o estéreo. Pueden producirse interferencias.
- No coloque el producto cerca de una ventana ni cerca de la entrada o la salida de aire de un aire acondicionado o calefactor. Hacerlo podría averiar el sensor de humedad.

### **USO**

- No utilice el electrodoméstico para eliminar gases tóxicos como el monóxido de carbono.
- No utilice el producto en vez de una campana extractora. Hacerlo reducirá la vida útil del producto.
- Si se utiliza durante mucho tiempo en una zona de voltaje inestable, el producto puede apagarse automáticamente para proteger sus componentes.
- No bloquee la entrada ni la salida de aire del producto.

- No coloque el producto cerca de cortinas que el aire pueda llevar hasta el mismo, pues podría averiarse el sensor de humedad.
- Utilice el producto con el fin para el que se ha diseñado. El producto no está diseñado para conservar ni proteger animales, equipos de precisión u obras de arte.
- No pise el producto ni coloque objetos encima de él.
- No utilice el producto con las manos húmedas.
- No permita que la humedad de un humidificador entre en contacto directo con el producto.
- Sostenga el depósito de agua con ambas manos cuando lo mueva.
- No exponga el producto a temperaturas bajo cero.
- Sustituya el agua que quede en el producto por agua limpia todos los días.
- No utilice el producto si está tumbado de lado.
- No coloque el producto sobre o cerca de objetos que puedan dañarse o desteñirse con el calor o la humedad.





- No guarde ni traslade el producto con agua en su interior.
- Utilice agua limpia del grifo. No utilice agua a más de 40 °C.
- Utilice el filtro únicamente con el fin para el que se ha diseñado.
- No utilice detergentes, cosméticos, productos químicos, ambientadores ni desinfectantes en el producto.
- No beba el agua utilizada en el producto ni la utilice para regar plantas o dar de beber a animales. Hacerlo podría causar enfermedades.
- Utilice un paño suave para limpiar el producto. No utilice detergentes fuertes ni disolventes.
- Cuando limpie las piezas, utilice el método de limpieza adecuado siguiendo el manual correspondiente. Además, cuando sustituya las piezas, debe instalar las piezas nuevas en los lugares adecuados siguiendo el manual correspondiente.
- No modifique la pila arbitrariamente. De lo contrario, podría causar incendios o averiar el producto.
- Si inserta mal la pila en el producto, podría causar una explosión.
- No desmonte ni recargue la pila agotada. No la tire al fuego ni la caliente. Hacerlo podría causar una explosión.
- Si se agota la pila, sustitúyala por una nueva (CR2025).
- Si el mando a distancia tiene algún problema, pruebe a sustituir la pila o a invertir sus polos antes de ponerse en contacto con el centro de atención al cliente.
- Elimine la pila agotada de acuerdo con la normativa ambiental.



## Cómo desechar las baterías y los acumuladores gastados



- Este símbolo puede aparecer junto con los símbolos químicos del mercurio (Hg), cadmio (Cd) o plomo (Pb) si la batería contiene más del 0,0005% de mercurio, 0,002% de cadmio o 0,004% de plomo.
- Todas las baterías y acumuladores se deben desechar de forma distinta del servicio municipal de recogida de basura, a través de los puntos de recogida designados por el gobierno o las autoridades locales.
- La correcta recogida y tratamiento de baterías y acumuladores contribuye a evitar posibles riesgos para el medio ambiente, los animales y la salud pública.
- Para obtener más información sobre cómo desechar las baterías y acumuladores antiguos, póngase en contacto con el ayuntamiento, el servicio de recogida de basuras o el establecimiento donde haya adquirido el producto.  
(<http://www.lg.com/global/sustainability/environment/take-back-recycling/global-network-europe>)

## Símbolo para marcar AEE



- El símbolo del contenedor de basura tachado con un aspa indica que la recogida separada de aparatos eléctricos y electrónicos (AEE) debe realizarse de manera separada.
- Los productos eléctricos antiguos pueden contener sustancias peligrosas de modo que la correcta eliminación del antiguo aparato ayudará a evitar posibles consecuencias negativas para el medio ambiente y para la salud humana. El antiguo aparato puede contener piezas reutilizables que podrían utilizarse para reparar otros productos y otros materiales valiosos que pueden reciclarse para conservar los recursos limitados.
- Este producto contiene pilas y/o acumuladores. Siempre que no sea necesaria la intervención de un profesional cualificado para ello, y antes del depósito final del producto en las instalaciones de recogida selectiva, usted debe extraer las pilas y acumuladores de forma segura y separadamente para su adecuada gestión.
- Puede llevar el aparato a cualquiera de los centros autorizados para su recogida. Para obtener la información más actualizada para su país por favor visite [www.lg.com/global/recycling](http://www.lg.com/global/recycling)

## **⚠ Advertencia** — Este aparato contiene un emisor UV-C. No mire fijamente a la fuente de luz.

- Un uso del aparato distinto del previsto o la existencia de daños de la carcasa pueden provocar la emisión de radiación UV-C peligrosa. La radiación UV-C, incluso en dosis pequeñas, puede dañar los ojos y la piel.
- No deben usarse aparatos con daños obvios.
- Si el emisor UV-C está dañado, deben sustituirlo el fabricante, su técnico de reparaciones o una persona con una cualificación similar para evitar peligros.





# Desembalaje

## Piezas

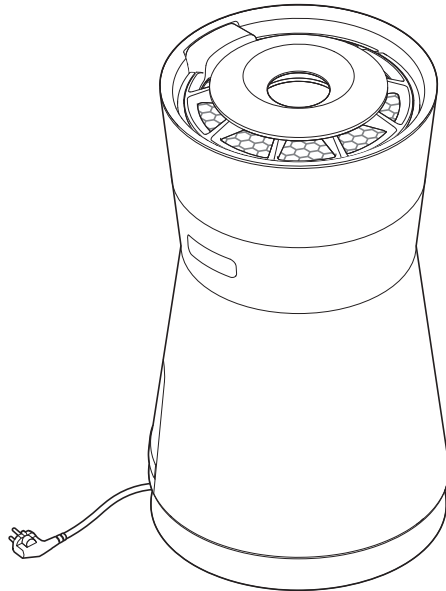

Purificador de aire y humidificador

ESPAÑOL

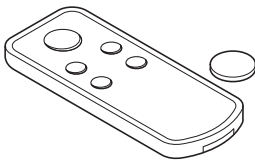

Mando a distancia /  
pila (CR2025, 1 EA)



Paño ultrafino



Manual del propietario

- La apariencia o los componentes del producto pueden variar de un modelo a otro.
- La forma del enchufe difiere dependiendo del país.

# Funcionamiento

## Descripción general del producto

### Vista frontal

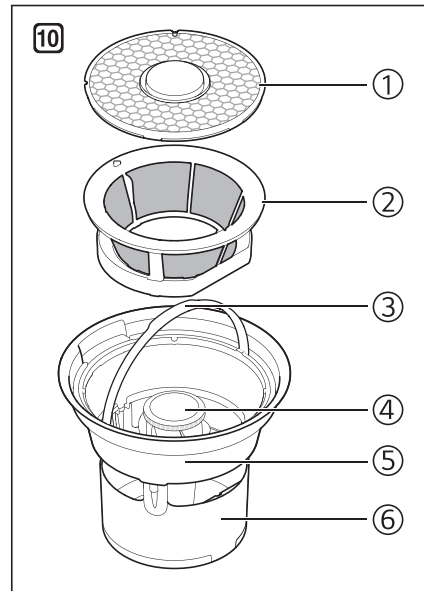
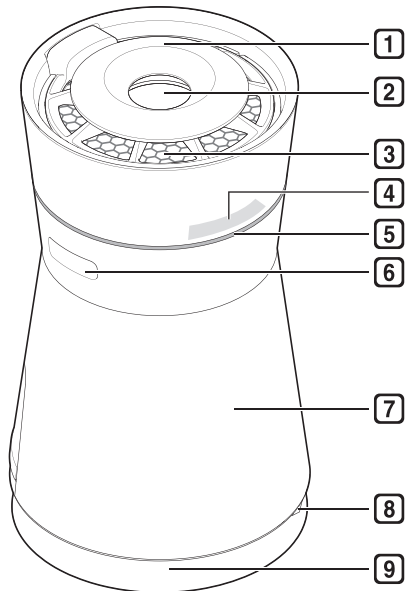

- 1 Tapa superior (panel de control y luz indicadora del nivel de agua)**  
Para cambiar la configuración del producto o comprobar el nivel de agua.
- 2 Entrada del depósito de agua para llenarlo fácilmente**  
Para añadir agua al depósito de agua fácilmente.
- 3 Salida de aire**  
Deja salir el aire purificado y la humedad.
- 4 Panel de estado**  
Para comprobar la configuración del producto y la calidad del aire.
- 5 Luz indicadora de la calidad del aire**  
Muestra la calidad general del aire utilizando luces de colores.
- 6 Asas de la unidad principal**  
Utilice las asas para mover el producto.

- 7 Altavoz Smart Diagnosis™**  
Se utiliza para resolver averías o fallos del producto.
- 8 Panel del sensor del mando a distancia**
- 9 Entrada de aire**
- 10 Sistema de agua exclusivo**
  - Filtro superior del depósito de agua — ①
  - Filtro lateral del depósito de agua — ②
  - Asa del depósito de agua — ③
  - Watering Engine™ — ④
  - Ventana de calidad del aire — ⑤
  - Depósito de agua — ⑥

• El exterior o los componentes del producto pueden ser diferentes en cada modelo.

## Vista posterior

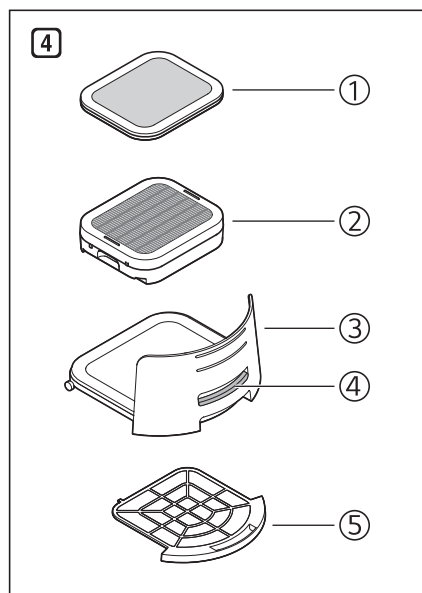
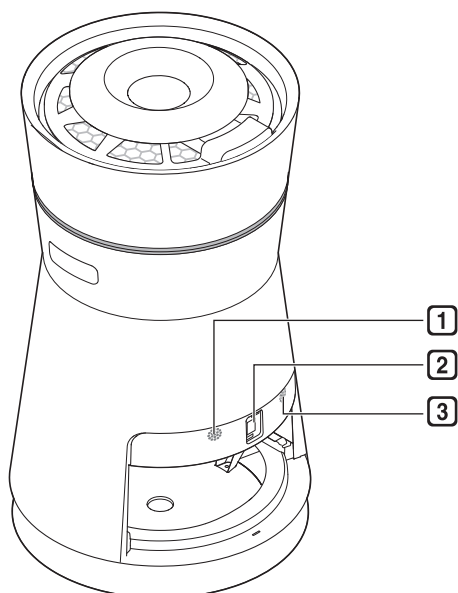

### 1 Sensor de humedad

Detecta el nivel de humedad.

### 2 Sensor de PM 1,0 (polvo superultrafino)

Detecta la densidad del polvo.

### 3 Sensor de olores

Detecta olores en el aire.

### 4 Sistema de filtro negro exclusivo

#### 1 Filtro negro desodorizante

Filtra olores desagradables como los olores fuertes de comida o el de humo de tabaco.

#### 2 Filtro negro de PM 1,0

Filtra partículas de polvo superultrafinas como las de arena fina o ceniza de cigarrillos.

#### 3 Bandeja del filtro

Sostiene el filtro negro de PM 1,0 y el filtro negro desodorizante.

#### 4 Botón eyector de la bandeja del filtro

Abre la bandeja del filtro.

#### 5 Filtro ultrafino (PREFILTRO)

Filtra partículas de polvo grandes como pelos de animales.

## Nota

- El producto no funcionará si los filtros no están correctamente colocados.
- Si es posible, cierre las ventanas y puertas exteriores cuando utilice el electrodoméstico. Para evitar niveles altos de dióxido de carbono, no utilice el electrodoméstico durante mucho tiempo en espacios muy cerrados.
- El producto no puede eliminar el peligroso CO (monóxido de carbono) del aire.
- El filtro negro desodorizante del purificador de aire está diseñado para eliminar olores del aire.
- Si el filtro negro desodorizante se expone a demasiados olores durante mucho tiempo, puede ser necesario sustituirlo con más frecuencia. En este caso, el propio filtro puede producir olores.
- No utilice el purificador de aire en vez de una campana extractora. Para eliminar olores fuertes del aire de espacios interiores, ventile la zona con una campana extractora o abriendo puertas o ventanas. A continuación, utilice el producto para eliminar los olores que queden tras la ventilación.

## Panel de control e indicador del nivel de agua

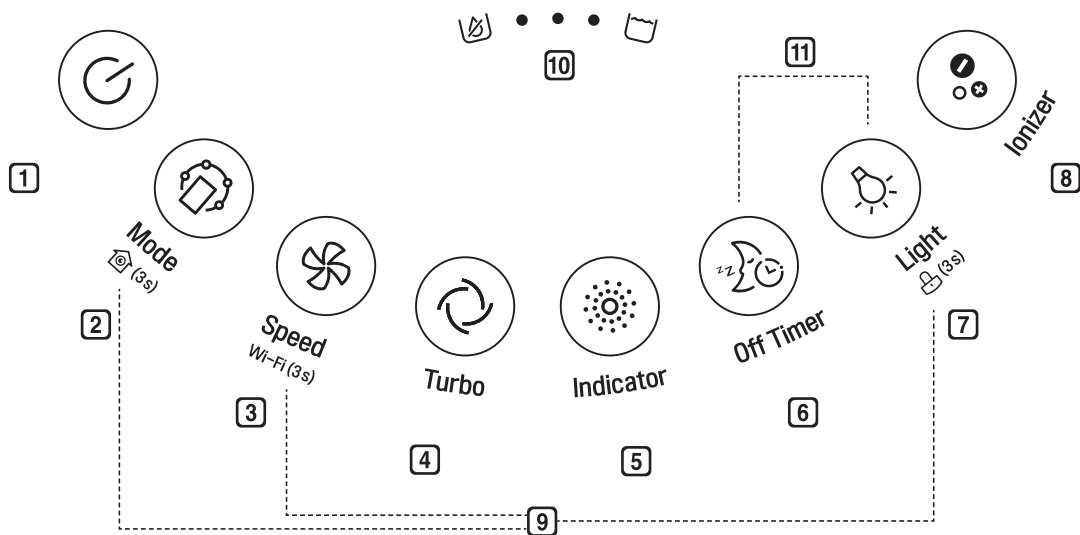

### 1 Botón de inicio/parada

Inicia o detiene el funcionamiento.

### 2 Botón Mode

Configura el modo de funcionamiento.

- Pulse el botón varias veces para ver todos los modos de funcionamiento: **Purify** → **Humid** → **Purify** → **Silent**.

### 3 Botón Speed

Ajusta la velocidad del ventilador.

### 4 Botón Turbo

Purifica el aire rápidamente.

### 5 Botón Indicator

Muestra los niveles de densidad del polvo y humedad.

### 6 Botón Off Timer

Selecciona el modo **Sleep** del producto y configura su apagado automático después de 2, 4, 8 o 12 horas.

### 7 Botón Light

Enciende/apaga la luz indicadora de la calidad del aire.

### 8 Botón Ionizer

Genera iones para eliminar distintos gérmenes del aire de espacios interiores.

### 9 Funciones adicionales

Mantenga pulsado cada botón durante unos 3 segundos para iniciar la función correspondiente.

- : función de control de la calidad del aire.
- : función de conexión Wi-Fi.
- : función de bloqueo de control.

### 10 Luces indicadoras del nivel de agua

Muestran el nivel de agua del depósito de agua.

- (Vacío) • • • (Lleno)

### 11 Función de secado higiénico

- Cuando la función de secado higiénico se está ejecutando, (secado higiénico) aparece en el panel de estado.
- Para desactivar la función de secado higiénico, mantenga pulsados los botones **Off Timer** y **Light** durante unos 3 segundos.

## Panel de estado

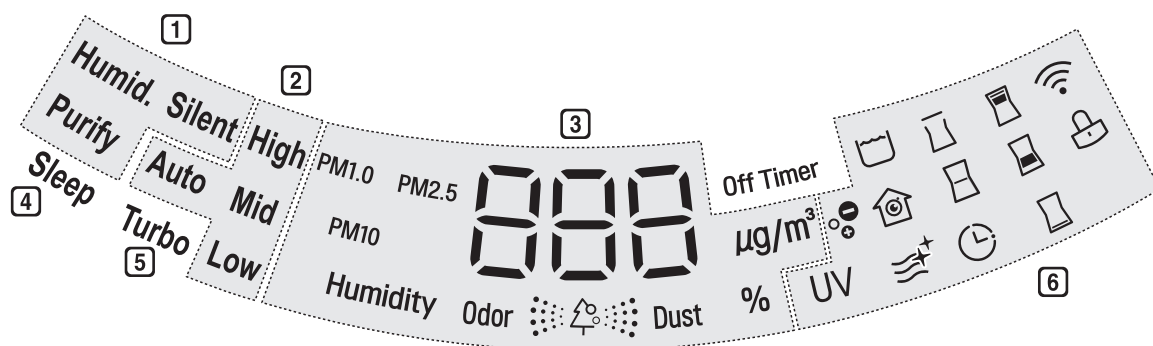

- 1 Visualización del modo de funcionamiento
- 2 Visualización de la velocidad del ventilador
- 3 Visualización de la calidad del aire
- 4 Visualización del temporizador de apagado
- 5 Visualización del turbo

### 6 Iconos de visualización

Icono	Descripción
	La función del ionizador está activada para esterilizar el aire con iones.
	Se está realizando el tratamiento de agua con luz LED UV en el depósito de agua.
	El depósito de agua está lleno.
	La función de control de la calidad del aire está activada.
	La función de secado higiénico está activada.
	Se ha activado el temporizador de encendido/apagado utilizando la aplicación LG Smart ThinQ.
	La tapa superior no está correctamente colocada.
	Uno o más filtros del depósito de agua no están en su lugar, no están correctamente colocados o deben limpiarse.
	El filtro negro desodorizante no está en su lugar o no está correctamente colocado.
	El filtro negro de PM 1,0 o el filtro negro desodorizante no están en su lugar, no están correctamente colocados o deben limpiarse.
	El filtro ultrafino (prefiltro) no está en su lugar, no está correctamente colocado o debe limpiarse.
	El producto está conectado a una red Wi-Fi.
	La función de bloqueo de control está activada.

## Mando a distancia

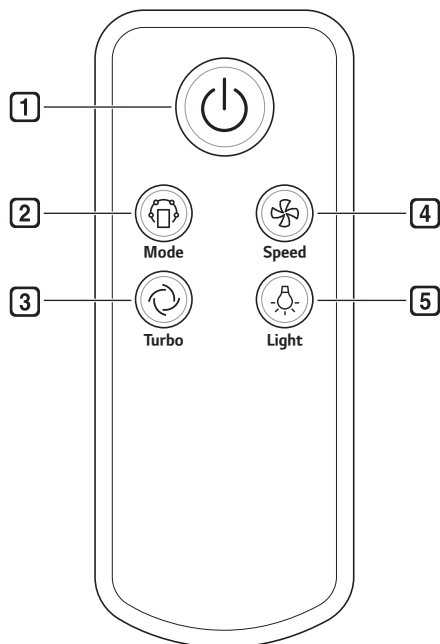

- 1 Botón de inicio/parada**  
Inicia o detiene el funcionamiento.
- 2 Botón Mode**  
Configura el modo de funcionamiento.
  - Pulse el botón varias veces para ver todos los modos de funcionamiento: **Purify** → **Humid Purify** → **Silent**.
- 3 Botón Turbo**  
Purifica el aire rápidamente.
- 4 Botón Speed**  
Ajusta la velocidad del ventilador.
- 5 Botón Light**  
Enciende/apaga la luz indicadora de la calidad del aire.

## Sensor del mando a distancia

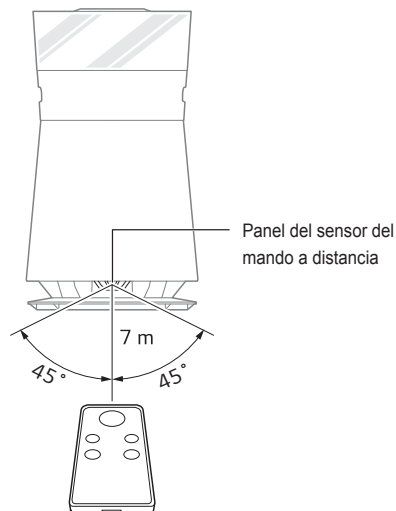

### ⚠ Precaución

- No lo pise ni le aplique presión.
- No lo guarde ni utilice cerca de agua o donde haya mucha humedad.
- No lo guarde ni utilice cerca de llamas abiertas o dispositivos de calefacción como calefactores u hornos. La pila podría explotar.
- Quite la pila antes de guardarlo para evitar daños producidos por la fuga de fluido de la pila.
- No desmonte ni recargue la pila. Elimine la pila agotada correctamente para evitar incendios y explosiones.

### Nota

- Para adquirir un mando a distancia de repuesto, visite un centro de atención al cliente de LG cercano.
- Pulsar varios botones a la vez puede averiar el mando a distancia.
- Para utilizarlo, sostenga el mando a distancia con el transmisor apuntando hacia el sensor del producto.
- El funcionamiento del mando a distancia es el óptimo si se utiliza como máximo a 7 m y en un ángulo máximo de 45° a la izquierda o la derecha del sensor situado en la parte delantera del producto.
- Si el mando a distancia no funciona tras sustituir la pila, solicite asistencia técnica.
- Es posible que el mando a distancia no funcione si hay mucha luz procedente de neones o tubos fluorescentes de tres ondas.