



MANUAL DEL PROPIETARIO

LAVADORA



Antes de empezar la instalación, lea con atención estas instrucciones. Con ello, la instalación le resultará más sencilla y se asegurará de que el aparato quede instalado de forma correcta y segura. Guarde estas instrucciones cerca del aparato después de la instalación para poder consultarlas en el futuro.

ES ESPAÑOL

F*WN*



MFL71445743
Rev.00_073119

www.lg.com

Copyright © 2019 LG Electronics Inc. Todos los derechos reservados

ÍNDICE

Este manual puede contener imágenes o contenido diferentes del modelo que haya adquirido.
Este manual está sujeto a revisión por parte del fabricante.

| | |
|--|-----------|
| INSTRUCCIONES DE SEGURIDAD IMPORTANTES | 3 |
| LEA TODAS LAS INSTRUCCIONES ANTES DE SU USO..... | 3 |
| ADVERTENCIA | 3 |
| CUIDADO DEL MEDIOAMBIENTE | 7 |
| Residuos de aparatos eléctricos y electrónicos | 7 |
| INSTALACIÓN | 8 |
| Piezas y especificaciones..... | 8 |
| Requisitos del lugar de instalación | 9 |
| Desembalaje del electrodoméstico..... | 11 |
| Nivelado del electrodoméstico..... | 11 |
| Conexión del tubo de entrada de agua | 12 |
| Instalación del tubo de desagüe..... | 13 |
| FUNCIONAMIENTO..... | 14 |
| Vista general de funcionamiento | 14 |
| Preparación de la colada..... | 14 |
| Adición de detergentes y suavizantes | 15 |
| Panel de control..... | 17 |
| Tabla de programas..... | 18 |
| Datos de consumo..... | 21 |
| Opciones y funciones extra | 22 |
| FUNCIONES INTELIGENTES | 24 |
| Utilización de la aplicación LG SmartThinQ | 24 |
| Utilización de Smart Diagnosis..... | 26 |
| MANTENIMIENTO | 28 |
| Limpieza después de cada lavado | 28 |
| Limpieza periódica del electrodoméstico..... | 28 |
| Limpieza de la cuba..... | 28 |
| SOLUCIÓN DE PROBLEMAS..... | 31 |
| Antes de llamar para recibir servicio técnico | 31 |
| DATOS DE FUNCIONAMIENTO | 38 |
| Ficha del producto | 38 |

LEA TODAS LAS INSTRUCCIONES ANTES DE SU USO

Las siguientes instrucciones de seguridad tienen por objetivo evitar riesgos imprevistos o daños derivados de un funcionamiento poco seguro o incorrecto del aparato.

Las instrucciones se dividen en "ADVERTENCIAS" y "PRECAUCIONES", como se describe a continuación.

Mensajes de seguridad

 Este símbolo se muestra para indicar cuestiones y acciones que pueden suponer un riesgo. Lea con atención la parte señalada con este símbolo y siga las instrucciones a fin de evitar riesgos.

ADVERTENCIA

Indica que, de no seguirse las instrucciones, pueden producirse lesiones graves o la muerte.

PRECAUCIÓN

Indica que, de no seguirse las instrucciones, pueden producirse lesiones menos graves o daños en el aparato.

ADVERTENCIA

ADVERTENCIA

Para reducir el riesgo de explosión, incendio, muerte, descarga eléctrica, lesiones o quemaduras a personas al utilizar este producto, siga instrucciones básicas de seguridad, entre las que se encuentran las siguientes:

Seguridad técnica

- Este electrodoméstico solo puede ser utilizado por niños a partir de 8 años de edad y personas con capacidades físicas, sensoriales o mentales disminuidas o sin experiencia o conocimientos si están sometidos a supervisión o si reciben instrucciones sobre el uso del electrodoméstico de forma segura y entienden los peligros que entraña. Los niños no deben jugar con el electrodoméstico. Los niños no pueden llevar a cabo operaciones de limpieza ni de mantenimiento sin supervisión.

- Los niños de menos de 3 años de edad deben mantenerse alejados del electrodoméstico, a menos que estén sometidos a supervisión continua.
- Si el cable de alimentación está dañado, debe ser reemplazado por el fabricante, su técnico o personas con cualificación similar para evitar peligros.
- Las aperturas de ventilación no deben ser obstruidas por una alfombra.
- Este electrodoméstico tiene como propósito ser utilizado en un hogar y no en aplicaciones como;
 - Áreas de cocina profesional en tiendas, oficinas y otras áreas de trabajo;
 - Granjas;
 - Por clientes en hoteles, moteles y otras áreas de tipo residencial;
 - Áreas como hostales;
 - Áreas para uso comunitario en bloques de pisos o en lavanderías
- Utilice una manguera nueva o el conjunto de manguera suministrado con el electrodoméstico. Volver a utilizar mangueras usadas puede provocar una pérdida de agua y el posterior daño a la propiedad.
- La presión del agua debe estar comprendida entre 100 y 1000 kPa.
- La capacidad máxima en algunos ciclos para el lavado de ropa seca es de 9 kg.

Instalación

- No trate nunca de hacer funcionar el electrodoméstico si está dañado, averiado o parcialmente desmontado, si le faltan piezas o si tiene piezas rotas, lo que incluye daños en el cable o el enchufe.
- Este aparato solo debe ser transportado por dos o más personas que sostengan el aparato de forma segura.
- No instale el aparato en un lugar húmedo y polvoriento. No instale ni guarde el aparato en cualquier área al aire libre, o cualquier área que esté sujeta a condiciones climatológicas tales como la luz directa del sol, el viento o la lluvia o temperaturas bajo cero.
- Apriete el tubo de desagüe para evitar que se separe.
- No enchufe el electrodoméstico a múltiples tomas de corriente, bases de enchufe o un cable de extensión de alimentación.

- Este aparato no se debe instalar detrás de una puerta con llave, una puerta corredera o una puerta con una bisagra en el lado opuesto al del aparato, de tal manera que una apertura total de la puerta del aparato quede restringida.
- Este electrodoméstico debe llevar conexión a tierra. En caso de avería, la conexión a tierra reducirá el riesgo de descarga eléctrica, al proporcionar una vía de menor resistencia para la corriente eléctrica.
- Este aparato está equipado con un cable que tiene un conductor de conexión a tierra y un enchufe de corriente a tierra. El enchufe de corriente debe estar conectado a una toma de corriente apropiada que esté instalada y conectada a tierra de acuerdo con todos los códigos y ordenanzas locales.
- Una conexión incorrecta del conductor a tierra del equipo puede causar riesgos de descarga eléctrica. Consulte a un electricista o técnico de servicio cualificados si tiene dudas acerca de si el aparato está correctamente conectado a tierra.
- No modifique el enchufe suministrado con el aparato. Si no cabe en la toma, pida a un electricista cualificado que le instale una toma adecuada.

Funcionamiento

- No intente separar ningún panel o desmontar el electrodoméstico.
- No utilice ningún objeto afilado con el panel de control para hacer funcionar el electrodoméstico.
- No intente reparar o reemplazar ninguna parte del electrodoméstico. Todas las reparaciones deben ser realizadas por personal de servicio cualificado a menos que se recomiende específicamente lo contrario en este manual de instrucciones. Utilice solo piezas de fábrica autorizadas.
- No introduzca animales, como mascotas, en el electrodoméstico.
- Mantenga la zona de debajo y alrededor del electrodoméstico libre de materiales combustibles, como pelusas, papel, trapos, productos químicos, etc.
- No deje abierta la puerta de este electrodoméstico. Los niños pueden colgarse de la puerta o meterse dentro del electrodoméstico, lo que puede provocar daños o lesiones.

- Use un tubo o conjunto de tubos nuevos suministrados con el aparato. La reutilización de los tubos viejos puede ocasionar una fuga de agua y, en consecuencia, daños a la propiedad.
 - No introduzca, lave ni seque prendas que se hayan limpiado, lavado, empapado o salpicado con sustancias combustibles o explosivas (como ceras, quitaceras, aceite, pintura, gasolina, desengrasantes, disolventes para limpieza en seco, queroseno, gasolina, quitamanchas, aguarrás, aceite vegetal, aceite para cocinar, acetona, alcohol, etc.). Un uso inadecuado puede provocar un incendio o una explosión.
 - No introduzca las manos en el electrodoméstico mientras esté funcionando. Espere a que el tambor se haya detenido por completo.
 - En caso de inundación, desconecte el cable de alimentación y póngase en contacto con el centro de información al cliente de LG Electronics.
 - No ejerza una fuerza excesiva en la puerta del electrodoméstico cuando esté abierta.
 - No toque la puerta durante un programa de alta temperatura.
 - No utilice gases inflamables ni sustancias inflamables (benceno, gasolina, diluyente, petróleo, alcohol, etc.) cerca del aparato.
 - Si el tubo de desagüe o el de entrada se congelan durante el invierno, utilícelos únicamente después de descongelarlos.
 - Guarde el detergente, el suavizante y la lejía fuera del alcance de los niños.
 - No toque el enchufe de alimentación o los controles del aparato con las manos mojadas.
 - No doble excesivamente el cable de alimentación ni coloque un objeto pesado sobre él.
 - No lave alfombras, esterillas, zapatos o mantas para mascotas, o cualquier otro artículo que no sea ropa o sábanas, en esta máquina.
 - Este aparato solo debe ser usado para fines domésticos y no debe utilizarse para su uso en caravanas.
 - Si se produce una fuga de gas (isobutano, propano, gas natural, etc.) no toque el aparato ni el enchufe de corriente y ventile la zona de inmediato.
- Mantenimiento

- Enchufe de manera segura el cable de alimentación en la toma de corriente después de eliminar por completo cualquier humedad y polvo.
- Desconecte el aparato de la fuente de alimentación antes de limpiar el aparato. Ajustar los controles en la posición OFF o posición de espera no desconecta al aparato de la fuente de alimentación.
- No pulverice agua en el interior o en el exterior del aparato para limpiarlo.
- Nunca desenchufe el aparato tirando del cable de alimentación. Agarre siempre el enchufe firmemente y tire en línea recta desde la toma de corriente.

Eliminación

- Antes de eliminar un electrodoméstico viejo, desenchúfelo. Corte el cable directamente por detrás del electrodoméstico para evitar un uso inadecuado.
- Elimine el material de embalaje (como bolsas de plástico y poliestireno extruido) de forma que los niños no tengan acceso a él. Los materiales de embalaje pueden causar asfixia.
- Retire la puerta antes de eliminar o desechar este aparato para evitar el peligro de que los niños o animales pequeños puedan quedar atrapados en el interior.

CUIDADO DEL MEDIOAMBIENTE

Residuos de aparatos eléctricos y electrónicos



- El símbolo del contenedor de basura tachado con un aspa indica que la recogida de aparatos eléctricos y electrónicos (AEE) debe realizarse de manera separada.
- Los productos eléctricos antiguos pueden contener sustancias peligrosas, de modo que la correcta eliminación del antiguo aparato ayudará a evitar posibles consecuencias negativas para el medioambiente y para la salud humana. El antiguo aparato puede contener piezas reutilizables que podrían utilizarse para reparar otros productos y otros materiales valiosos que pueden reciclarse para conservar los recursos limitados.
- Puede llevar el aparato a la tienda donde adquirió el producto, o ponerse en contacto con la oficina de medioambiente de su Gobierno local para obtener detalles sobre su punto de recogida autorizado AEE. Para obtener la información más actualizada para su país, visite www.lg.com/global/recycling.

Piezas y especificaciones

NOTA

- La apariencia y las especificaciones pueden cambiar sin previo aviso para mejorar la calidad del electrodoméstico.

Vista frontal

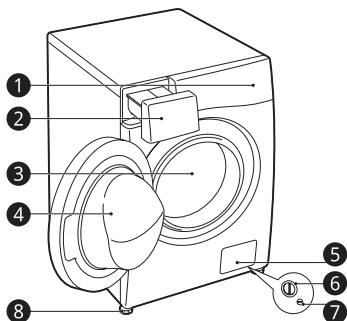

- ❶ Panel de control
- ❷ Cajón dispensador del detergente
- ❸ Tambor
- ❹ Puerta
- ❺ Tapa
- ❻ Filtro de la bomba de desagüe
- ❼ Tapón de desagüe
- ❽ Patas ajustables

Vista trasera

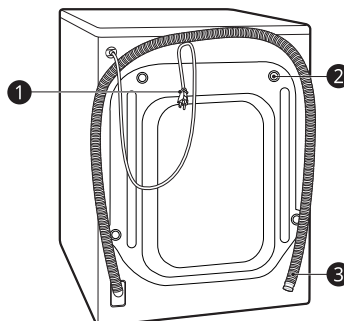

- ❶ Enchufe de alimentación
- ❷ Tornillos para el transporte
- ❸ Tubo de desagüe

Accesorios

* Esta característica está disponible solo en algunos modelos.



- ❶ Tubo de entrada de agua fría*
- ❷ Llave de ajuste
- ❸ Tapas para cubrir los orificios de los tornillos para el transporte*
- ❹ Abrazadera de codo para fijar el tubo de drenaje*

Especificaciones

| Modelo | F*WN* |
|---|--------------------------|
| Alimentación de corriente | 220 - 240 V~, 50 Hz |
| Dimensiones (Ancho X Profundidad X Altura) | 600 mm X 560 mm X 850 mm |
| Peso del aparato | 63 kg |

- No se requiere protección adicional contra reflujo para la conexión a la entrada de agua.

Requisitos del lugar de instalación

Antes de instalar el electrodoméstico, compruebe la siguiente información para asegurarse de que el electrodoméstico se instala en un lugar correcto.

Ubicación de instalación

- Instale el electrodoméstico sobre un suelo plano. (Inclinación permitida debajo del electrodoméstico: 1°)
- Nunca intente nivelar un desnivel del suelo colocando trozos de madera, cartón o materiales similares debajo del electrodoméstico.
- Si es imposible evitar posicionar el electrodoméstico junto a una cocina de gas o fogón, se debe colocar un aislamiento (850 x 600 mm) cubierto con papel aluminio del lado que enfrenta la cocina o fogón entre los dos electrodomésticos.
- Asegúrese de que, cuando el electrodoméstico esté instalado, resulte de fácil acceso para el técnico en caso de avería.
- Al instalar el electrodoméstico, ajuste los cuatro pies con la llave de tornillos de transporte para hacer que el electrodoméstico quede estable y dejar aproximadamente **5 mm** de espacio entre la parte superior de éste y la parte inferior de la encimera.
- Se deberá dejar un espacio adicional de **100 mm** para la pared y **20 mm** para la parte trasera, izquierda y derecha.

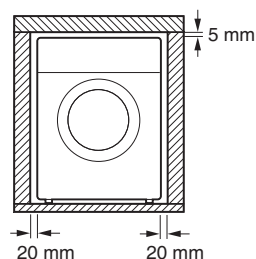
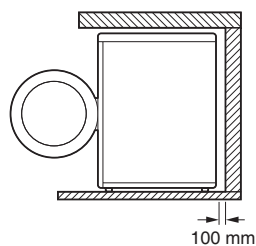

⚠ ADVERTENCIA

- Este aparato solo debe ser usado para fines domésticos y no debe utilizarse para su uso en caravanas.

NOTA

- Si el aparato se instala sobre una plataforma elevada, debe fijarse de forma segura para eliminar el riesgo de que caiga.

Suelos de madera (tarima flotante)

Cuando instale el aparato sobre suelos de madera, utilice topes de goma para prevenir que el aparato reciba vibraciones excesivas o quede desequilibrado.

- Para evitar las vibraciones recomendamos colocar topes de goma ❶ de al menos 15 mm de grosor bajo cada pata del electrodoméstico, sujetos con tornillos a, por lo menos, dos listones del suelo.

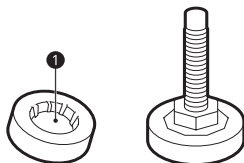

- Si es posible, instale el electrodoméstico en una de las esquinas de la estancia, donde el suelo es más estable.
- Coloque los topes de goma para reducir las vibraciones.

⚠ PRECAUCIÓN

- Este aparato solo debe ser usado para fines domésticos y no debe utilizarse para su uso en caravanas.
- Si el electrodoméstico se instala sobre un suelo inestable (p.ej. Suelo de madera), la garantía no cubre ningún daño ni costes que se produzcan debido a la instalación sobre el suelo inestable.

NOTA

- Puede adquirir topes de goma (N.º pieza **4620ER4002B**) en el Centro de Servicios de LG Electronics.

Ventilación

- Asegúrese de que la circulación de aire alrededor del electrodoméstico no se vea obstaculizada por alfombras, esteras, etc.

Temperatura ambiente

- No instale el electrodoméstico en estancias en las que puedan producirse temperaturas de congelación. Los tubos congelados pueden estallar al ser sometidos a presión. La fiabilidad de la unidad de control electrónico puede reducirse a temperaturas por debajo del punto de congelación.
- Si el electrodoméstico se entrega en invierno y las temperaturas están por debajo del punto de congelación, déjelo a temperatura ambiente durante varias horas antes de hacerlo funcionar.

Conexión eléctrica

- No utilice cables alargadores ni ladrones.
- Desenchufe siempre el electrodoméstico y corte la entrada de agua después del uso.
- Conecte el electrodoméstico a un enchufe con conexión a tierra de acuerdo con las regulaciones sobre cableado eléctrico.
- El electrodoméstico debe colocarse de forma que resulte fácil acceder al enchufe.
- La toma de corriente debe encontrarse a 1 metro como mínimo de cada lado del electrodoméstico.

⚠ ADVERTENCIA

- Solo el personal cualificado puede realizar reparaciones en el electrodoméstico. Las reparaciones efectuadas por personas sin experiencia pueden provocar lesiones o averías graves. Póngase en contacto con el centro de servicio LG.
- El enchufe debe estar conectado a una toma de corriente apropiada que esté instalada y con una toma a tierra hecha según los códigos y las ordenanzas locales.

Desembalaje del electrodoméstico

Levante el electrodoméstico de la base de espuma

* Esta característica está disponible solo en algunos modelos.

Después de quitar el cartón y material de transporte, levante el electrodoméstico de la base de espuma.

- Asegúrese de que el soporte de la cuba ❶* salga con la base y no quede atascado en la parte inferior del electrodoméstico.
- Si debe apoyar el electrodoméstico en el suelo para retirar la base de cartón ❷, proteja un lateral y apóyelo sobre ese lado. No apoye jamás el electrodoméstico sobre la parte frontal o posterior.

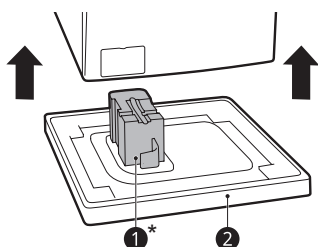

Retirada de los conjuntos de tornillos

- 1 Empezando por los tornillos de transporte de la parte inferior ❶, use la llave (incluida) para aflojar completamente todos los tornillos de transporte girándolos hacia la izquierda.

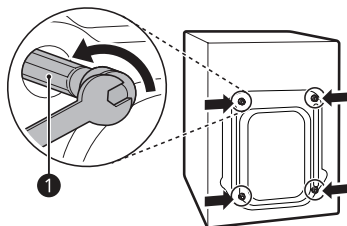

- 2 Retire los conjuntos de tornillos aplicando un ligero movimiento de derecha a izquierda mientras tira de ellos.

- 3 Coloque los tapones de los orificios.

- Los tapones para agujeros ❷ se encuentran en el paquete de accesorios o adjuntos a la parte trasera.

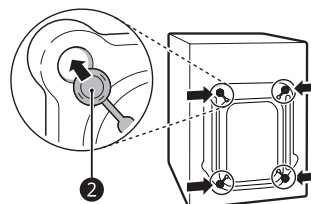

Nivelado del electrodoméstico

Comprobación del nivel

La nivelación del electrodoméstico previene ruidos y vibraciones innecesarios. Compruebe si el electrodoméstico está totalmente nivelado después de la instalación.

- Si el electrodoméstico se balancea al presionar la placa superior del electrodoméstico diagonalmente, ajuste los pies otra vez.

Ajuste y nivelación de los pies

Cuando instale el electrodoméstico, este debe quedar alineado y totalmente nivelado.

- Si el electrodoméstico no está alineado y adecuadamente lineado, este podría resultar dañado o podría no funcionar adecuadamente.

1 Gire las patas ajustables según sea necesario si el suelo está desnivelado.

- No inserte piezas de madera, etc., debajo de las patas.
- Asegúrese de que las cuatro patas queden estables y descansen sobre el suelo.

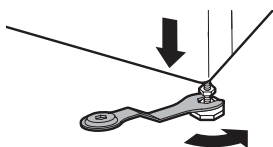
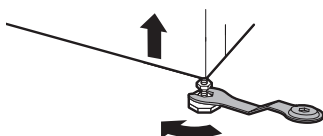

2 Compruebe que el electrodoméstico esté completamente nivelado usando un nivel **1**.

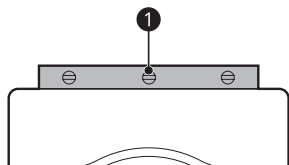

3 Fije las patas ajustables con las contratuercas **2** girando hacia la izquierda contra la parte inferior del electrodoméstico.

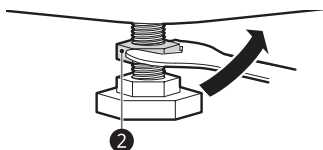

4 Compruebe si todas las contratuercas de la base del electrodoméstico están fijadas adecuadamente.

NOTA

- La colocación y nivelación adecuadas del electrodoméstico garantizarán un funcionamiento prolongado, regular y confiable.
- El electrodoméstico debe estar nivelado y estático de manera firme en su posición.
- No debe balancearse de una esquina a otra cuando esté cargada.
- No deje que las patas del aparato se mojen. Si se mojan, pueden producirse vibraciones o ruidos.

Conexión del tubo de entrada de agua

Nota para conexión

- La presión del agua debe estar entre **100 kPa** y **1000 kPa** (1,0 - 10,0 kgf/cm²). Si la presión del agua es superior a **1000 kPa**, se debe instalar un dispositivo de descompresión.
- No sobreajuste el tubo de entrada de agua a las válvulas.
- Compruebe periódicamente el estado del tubo y sustitúyalo si es preciso.

Comprobación de la junta de goma de la manguera de la entrada de agua

Se suministran dos juntas de goma **1** con los tubos de entrada de agua. Estas se usan para evitar fugas de agua. Asegúrese de que la conexión con los grifos esté suficientemente apretada.

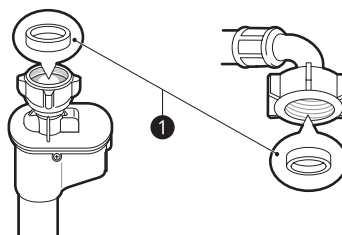
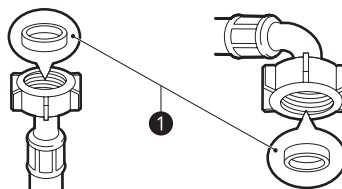

Conexión del tubo al grifo de agua

Tubo tipo roscante al grifo con rosca

Enrosque el conector del tubo al suministro de agua, que tiene una unión roscada de $\frac{3}{4}$ ".

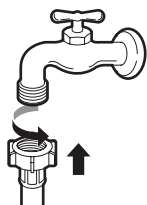

NOTA

- Antes de conectar el tubo de entrada al grifo de agua, abra este para dejar salir los cuerpos extraños (suciedad, arena, serrín, etc.) de las tuberías. Deje el agua caer en un cubo y compruebe su temperatura.

Conexión del tubo al electrodoméstico

Atornille la línea de agua al suministro de agua en la parte posterior del electrodoméstico.

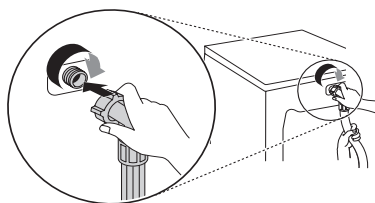

NOTA

- Una vez hecha la conexión, si sale agua del tubo, repita los mismos pasos. Utilice el tipo de grifo más convencional para la entrada de agua. Si el grifo es cuadrado o demasiado grande, retire la placa guía antes de insertar el grifo en el adaptador.
- Asegúrese de que el tubo no esté doblado o aprisionado.

Instalación del tubo de desagüe

Para el modelo con bomba de desagüe

El tubo de desagüe no debe colocarse a más de **100 cm** por encima del suelo. Puede que el agua de la lavadora no desagüe o lo haga lentamente.

- Al fijar correctamente el tubo de desagüe, estará protegiendo el suelo de daños debidos a fugas de agua.

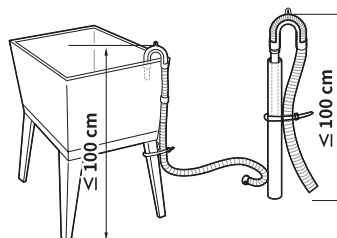
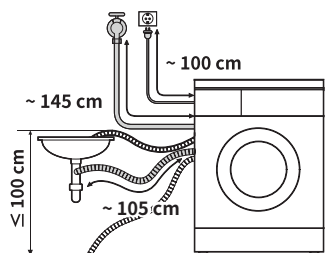

- Si el tubo de desagüe es demasiado largo, no lo fuerce para meterlo detrás del electrodoméstico. Ello causará ruidos anómalos.
- Cuando instale el tubo de desagüe a un fregadero, átelo con cuerda para fijarlo firmemente.

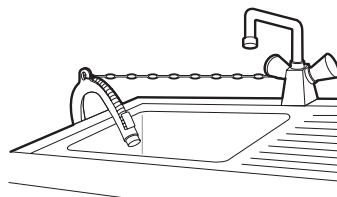

Vista general de funcionamiento

Uso del electrodoméstico

Antes del primer lavado, seleccione el programa de lavado **Algodón**, y añada la mitad de cantidad del detergente. Ponga en marcha la lavadora vacía. Ello eliminará del tambor posibles residuos y el agua que puedan haber quedado durante la fabricación.

- 1 Clasifique la colada e introduzca las prendas.
 - Clasifique las prendas para lavar por tipo de tela, nivel de suciedad, color y tamaño de carga según sea necesario. Abra la puerta y coloque la colada en el electrodoméstico.
- 2 Añada detergente o suavizante.
 - Añada la cantidad adecuada de detergente al cajón dispensador de detergente. Si lo desea, añada lejía o suavizante en los compartimentos adecuados del dispensador.
- 3 Encienda el electrodoméstico.
 - Pulse el botón **Encendido** para encender el electrodoméstico.
- 4 Seleccione el ciclo deseado.
 - Pulse repetidamente el botón de ciclo o gire el selector de ciclo hasta que se seleccione el ciclo que desee.
 - Ahora seleccione una temperatura de lavado y velocidad de centrifugado. Siempre preste atención a la etiqueta de cuidado de tejidos de su ropa.
- 5 Inicie el ciclo.
 - Pulse el botón **Inicio/Pausa** para que comience el ciclo. El tambor girará brevemente sin agua para medir el peso de la carga. Si no se pulsa el botón **Inicio/Pausa** en el transcurso de **15 minutos**, la lavadora se apagará y los ajustes se perderán.
- 6 Finalice el ciclo.
 - Cuando el ciclo haya terminado, sonará una melodía. Retire inmediatamente la ropa del electrodoméstico para reducir las arrugas. Compruebe la junta de la puerta al retirar la carga por si han quedado prendas pequeñas atrapadas en ella.

Preparación de la colada

Clasifique la colada para obtener los mejores resultados posibles, y luego prepare la colada siguiendo los símbolos de la etiqueta de mantenimiento.





Clasificación de las prendas

- Para obtener los mejores resultados de lavado, clasifique sus prendas según una etiqueta de cuidado que indique el tipo de tejido y temperatura de lavado. Ajuste la velocidad de centrifugado para lavarlas.
- Nivel de suciedad (Profunda, Normal, Ligera): separe las prendas según el nivel de suciedad. De ser posible, no lave prendas muy sucias con prendas más limpias.
- Color (Blanco, Claro, Oscuro): lave por separado las prendas oscuras o tintadas y las de colores blancos o claros. La mezcla de prendas con tinturas y prendas claras pueden provocar una transferencia de tintes o decoloración de las prendas más claras.
- Pelusa (Generadores de pelusa, Receptores de pelusa): lave por separado los tejidos que producen pelusas y los tejidos recolectores de pelusa. Los tejidos productores de pelusa pueden provocar bolitas y pelusas en los tejidos recolectores.

Verificación de la etiqueta de cuidado de tejidos

Símbolos en la etiqueta de cuidado de lavado

Estos símbolos informan acerca del contenido de sus prendas y cómo deben lavarse.

| Símbolo | Lavado/tipo tejido |
|---|--|
|  | <ul style="list-style-type: none"> • Lavado normal • Algodón, tejidos mixtos |
|  | <ul style="list-style-type: none"> • Lavado delicado • Sintético, tejidos mixtos |
|  | <ul style="list-style-type: none"> • Lavado delicado especial • Delicados |
|  | <ul style="list-style-type: none"> • Solo lavado mano • Lana, seda |
|  | <ul style="list-style-type: none"> • No lavar |

NOTA

- Las rayas situadas debajo del símbolo le ofrecen información sobre el tipo de tejido y el máximo permitido de estrés mecánico.

Comprobación de la ropa antes de la carga

- Combine artículos grandes y pequeños en una carga. Cargue los artículos grandes primero. Los artículos grandes no deberían ocupar más de la mitad de la carga total.
- No lave individualmente artículos pequeños. Agregue 1-2 artículos similares a la carga para prevenir una carga desequilibrada.
- Asegúrese de vaciar todos los bolsillos. Los elementos como clavos, sujetadores de cabello, cerillas, bolígrafos, monedas y llaves podrían dañar el electrodoméstico y prendas.

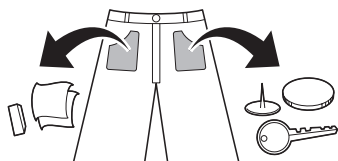

- Lave la ropa delicada (medias, sujetadores con aro) en una bolsa de red para lavar.
- Cierre las cremalleras, los ganchos y las tiras para asegurarse de que no se enganchen con otras prendas.
- Trate previamente la suciedad y las manchas saturando la suciedad y las manchas con detergente disuelto y cepillándolas para eliminar la suciedad.
- Revise los pliegues de la junta flexible (gris) en busca de elementos pequeños y quítelos.

⚠ PRECAUCIÓN

- Compruebe si la colada se queda atrapada entre la puerta y la junta; de lo contrario, la colada podría resultar dañada mientras se lava.

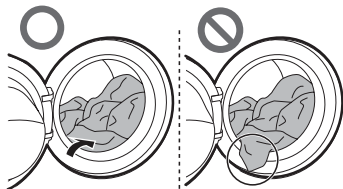

- Retire los objetos que pueda haber en la junta flexible para evitar daños en la ropa y la junta.

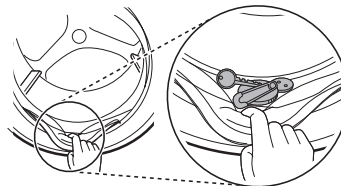

Adición de detergentes y suavizantes



Dosificación del detergente

- El detergente debe usarse de acuerdo con las instrucciones del fabricante y seleccionarse en función del tipo, color, grado de suciedad del tejido y la temperatura de lavado.
- Reduzca la cantidad de detergente si se forma demasiada espuma.
- El uso excesivo de detergente da como resultado un exceso de espuma que causa un lavado deficiente.
- Al utilizar detergente líquido, siga las pautas proporcionadas por el fabricante del detergente.
- Puede verter el detergente líquido directamente en el cajón principal del detergente si va a iniciar el ciclo de lavado de inmediato.
- No utilice detergente líquido si va a usar la función **Finalización diferida** o si ha seleccionado **Pre-Lavado**, ya que el líquido puede solidificarse.
- Es posible que deba regularse el uso de detergente según la temperatura y la dureza del agua, y el nivel de suciedad de las prendas. Para obtener mejores resultados, evite la formación excesiva de espuma.
- Consulte la etiqueta de las prendas antes de elegir el detergente y la temperatura del agua.
- Utilice detergentes apropiados para el tipo respectivo de ropa:
 - El detergente líquido a menudo está diseñado para aplicaciones especiales, p. ej., para tejidos de colores, lana, delicados o ropa oscura.
 - El detergente en polvo es adecuado para todo tipo de tejidos.
 - Para obtener mejores resultados de lavado de ropa blanca y pálida, use detergente en polvo con cloro.
 - El detergente se dispensa desde el dispensador al comienzo del ciclo.

NOTA

- No deje que el detergente se solidifique. Si lo hace, puede causar obstrucciones, malos olores o un enjuague inadecuado.
- Carga completa: Según la recomendación del fabricante
- Carga parcial: $\frac{3}{4}$ de la cantidad normal.
- Carga mínima: $\frac{1}{2}$ de la carga completa.

Adición de detergente

- Detergente para lavado principal **1** solamente → 
- Detergente para prelavado **2** y lavado principal **1** →  

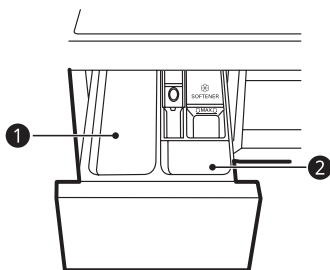
**NOTA**

- Utilice la cantidad adecuada de detergente. Un exceso de detergente, lejía o suavizante puede provocar desbordamientos.
- Cuando seleccione la **Pre-Lavado**, divida la dosis en $\frac{1}{3}$ para el prelavado y $\frac{2}{3}$ para el lavado principal.

Adición de tableta de detergente

También dispone de tabletas de detergente para hacer la colada.

- 1 Abra la puerta y ponga las tabletas en el tambor.

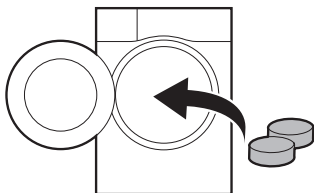

- 2 Cargue la colada en el tambor y cierre la puerta.

NOTA

- No ponga las tabletas en el cajón.

Adición de suavizante

- Añada suavizante hasta la línea de llenado máximo.

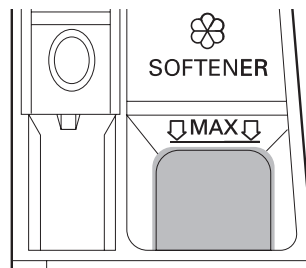

- Cierre el cajón del dispensador suavemente.
- No deje el suavizante en el cajón del detergente por más de 2 días. El suavizante podría endurecerse.
- El suavizante se añadirá automáticamente durante el último ciclo de enjuague.
- No abra el cajón cuando se esté suministrando agua.
- No deben usarse disolventes (p. ej., benceno, etc.).

NOTA

- El vertido excesivo de suavizante por encima de la línea de llenado máximo puede provocar que se dispense demasiado pronto, lo que podría manchar la ropa.
- No vierta suavizante directamente sobre las prendas, ya que esto podría causar manchas en sus éstas.

Adición de descalcificadores de agua

Se puede usar un descalcificador de agua, como un producto antical, para reducir el uso de detergente en áreas con un alto nivel de dureza del agua.

- Primero añada el detergente, y luego el suavizante. Dispense según la cantidad especificada en el envase.

Panel de control

Funciones del panel de control

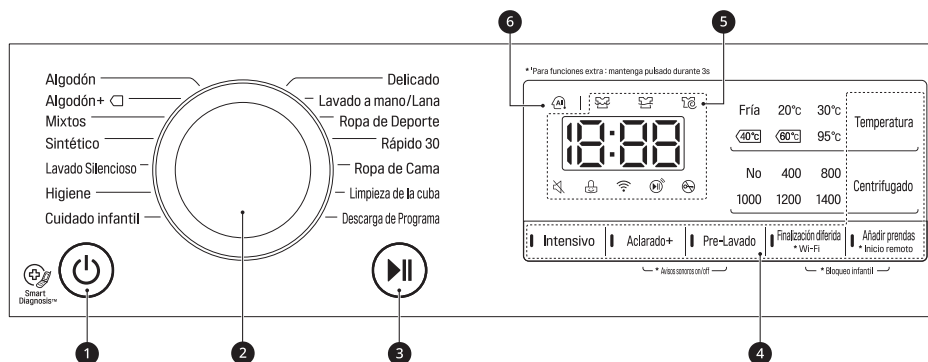

1 Botón Encendido

- Presione el botón **Encendido** para encender o apagar el aparato.

2 Selector de programa

- Los programas disponibles varían según el tipo de colada.
- La luz se encenderá para indicar el programa seleccionado.

3 Botón Inicio/Pausa

- Presione el botón **Inicio/Pausa** para comenzar o pausar un ciclo de lavado.
- Presione el botón **Inicio/Pausa** para detener un ciclo de lavado temporalmente.

4 Opciones y funciones extra

- Puede usar las opciones y funciones extra para personalizar los programas.
- Para usar las funciones extra, pulse y mantenga presionado el botón correspondiente durante 3 segundos. El símbolo correspondiente se ilumina en la pantalla.
- Para utilizar la función **Inicio remoto**, consulte **FUNCIONES INTELIGENTES**.
- Esto le permite seleccionar programas adicionales y se encenderá cuando se seleccione.
 - : Este icono se enciende cuando el electrodoméstico se conecta a una red Wi-Fi en el hogar.

5 Pantalla

- La pantalla muestra la configuración, el tiempo restante estimado, las opciones y los mensajes de estado. Cuando se enciende el electrodoméstico, se iluminará la configuración predeterminada en la pantalla.
 - : cuando un programa se selecciona, el tiempo predeterminado del programa seleccionado se muestra. El tiempo predeterminado puede ser cambiado según la opción seleccionada.
 - : cuando la colada se está lavando, este icono se ilumina.
 - : cuando la colada se está aclarando después de la finalización del programa de lavado, este icono se ilumina.
 - : cuando la colada se está centrifugando para eliminar el agua, este icono se ilumina.
 - : cuando este icono se ilumina, la puerta no puede abrirse.

6 Intello DD



- **Intello DD**  proporciona el lavado y centrifugado deseados.
-  se activa cuando los programas **Algodón**, **Mixtos** y **Sintético** se seleccionan y manejan.

Tabla de programas

Programa de lavado

| Programa | Algodón | Carga máx. | Estipulación |
|-----------------------------|---|------------|--------------|
| Descripción | Ofrece mejores resultados al combinar distintos movimientos del tambor. Úselo para artículos de colores rápidos (camisas, camisones, pijamas, etc.) y una carga de algodón (ropa interior) de suciedad normal. | | |
| Temperatura apropiada | 40 °C (de fría a 95 °C) | | |
| Velocidad centrifugado máx. | 1400 rpm | | |

| Programa | Algodón+ | Carga máx. | Estipulación |
|-----------------------------|---|------------|--------------|
| Descripción | Ofrece unos resultados de lavado optimizados para grandes cantidades de colada con menos consumo de energía. Úselo para artículos de colores rápidos (camisas, camisones, pijamas, etc.) y artículos de algodón (ropa interior) con suciedad normal. | | |
| Temperatura apropiada | 60 °C (de fría a 60 °C) | | |
| Velocidad centrifugado máx. | 1400 rpm | | |

| Programa | Mixtos | Carga máx. | 3 kg |
|-----------------------------|---|------------|------|
| Descripción | Permite lavar simultáneamente diversos tejidos. Use para varios tipos de telas, excepto artículos especiales (seda/delicadas, ropa deportiva, prendas oscuras, lana, ropa de cama/cortinas). | | |
| Temperatura apropiada | 40 °C (de fría a 60 °C) | | |
| Velocidad centrifugado máx. | 1400 rpm | | |

| Programa | Sintético | Carga máx. | 3 kg |
|-----------------------------|---|------------|------|
| Descripción | Este ciclo es apropiado para camisas informales que no necesitan plancharse después del lavado. Usar para poliamida, acrílico o poliéster. | | |
| Temperatura apropiada | 40 °C (de fría a 60 °C) | | |
| Velocidad centrifugado máx. | 1400 rpm | | |

| | | | |
|------------------------------------|--|-------------------|--------|
| Programa | Lavado Silencioso | Carga máx. | 4,5 kg |
| Descripción | Produce menos ruido y vibraciones y permite ahorrar dinero al utilizar la tarifa nocturna de electricidad. Usar para prendas de colores sólidos (camisas, camiones, pijamas, etc.) y algodón blanco con grado de suciedad leve (ropa interior). | | |
| Temperatura apropiada | 40 °C (de fría a 60 °C) | | |
| Velocidad centrifugado máx. | 1000 rpm | | |

| | | | |
|------------------------------------|---|-------------------|------|
| Programa | Higiene | Carga máx. | 3 kg |
| Descripción | Ayuda a eliminar alérgenos tales como ácaros domésticos, polen y pelo animal. | | |
| Temperatura apropiada | 60 °C | | |
| Velocidad centrifugado máx. | 1400 rpm | | |

| | | | |
|------------------------------------|---|-------------------|--------|
| Programa | Cuidado infantil | Carga máx. | 4,5 kg |
| Descripción | Proporciona cuidado para prendas con un movimiento suave y un rendimiento mejor gracias al vapor. | | |
| Temperatura apropiada | 60 °C | | |
| Velocidad centrifugado máx. | 1000 rpm | | |

| | | | |
|------------------------------------|--|-------------------|------|
| Programa | Delicado | Carga máx. | 2 kg |
| Descripción | Adecuado para ropa delicada como ropa interior, blusas, etc. | | |
| Temperatura apropiada | 20 °C (de fría a 40 °C) | | |
| Velocidad centrifugado máx. | 800 rpm | | |

| | | | |
|------------------------------------|--|-------------------|--------|
| Programa | Lavado a mano/Lana | Carga máx. | 1,5 kg |
| Descripción | Para ropa delicada lavable a mano y a máquina, como lana lavable, lencería, vestidos, etc. (Use detergente para prendas de lana lavables a máquina). Use para lana, seda, ropa lavable a mano, ropa delicada y fácil de dañar. | | |
| Temperatura apropiada | 30 °C (de fría a 40 °C) | | |
| Velocidad centrifugado máx. | 800 rpm | | |

| | | | |
|------------------------------------|--|-------------------|------|
| Programa | Ropa de Deporte | Carga máx. | 2 kg |
| Descripción | Adecuado para artículos especiales como ropa deportiva y de exterior. Usar para Coolmax, Gore-Tex, forros polares y Sympatex. | | |
| Temperatura apropiada | 40 °C (de fría a 40 °C) | | |
| Velocidad centrifugado máx. | 800 rpm | | |

| | | | |
|------------------------------------|---|-------------------|------|
| Programa | Rápido 30 | Carga máx. | 2 kg |
| Descripción | Permite lavar en poco tiempo cargas pequeñas y ropa poco sucia. | | |
| Temperatura apropiada | 20 °C (de fría a 40 °C) | | |
| Velocidad centrifugado máx. | 1400 rpm | | |

| | | | |
|------------------------------------|--|-------------------|----------------------|
| Programa | Ropa de Cama | Carga máx. | 1 artículo de colada |
| Descripción | Para artículos más grandes como sábanas, almohadas, cubiertas de sofá, etc. Use para sábanas de algodón excepto para artículos especiales (delicadas, lana, seda, etc.) con relleno: ropa de cama, almohadas, mantas, cubiertas de sofá con relleno. | | |
| Temperatura apropiada | Fría (de fría a 40 °C) | | |
| Velocidad centrifugado máx. | 1000 rpm | | |

| | |
|--------------------|---|
| Programa | Limpieza de la cuba |
| Descripción | Esta es una función especial para limpiar el interior de su electrodoméstico. |

| | | | |
|------------------------------------|---|-------------------|----------------------|
| Programa | Descarga de Programa | Carga máx. | 1 artículo de colada |
| Descripción | El programa Descarga de Programa le permite descargar programas de lavado nuevos y especiales en su lavadora con un teléfono inteligente. El programa predeterminado es Aclarado + Centrifugado . | | |
| Temperatura apropiada | - | | |
| Velocidad centrifugado máx. | 1400 rpm | | |

NOTA

- Seleccione la temperatura de lavado y la velocidad de centrifugado adecuadas para los programas deseados.
- Cuando lave, preste atención al etiquetado de cuidado de su ropa.
- La velocidad máxima de centrifugado real podría variar dependiendo del modelo, programa y condiciones de carga.





Opciones adicionales

| Programa | Pre-Lavado | Finalización diferida | Añadir prendas | Aclarado+ | Intensivo |
|----------------------------|------------|-----------------------|----------------|-----------|-----------|
| Algodón | ● | ● | ● | ● | ● |
| Algodón+ | ● | ● | ● | ● | |
| Mixtos | ● | ● | ● | ● | ● |
| Sintético | ● | ● | ● | ● | ● |
| Lavado Silencioso | | ● | ● | ● | ● |
| Antialérgico | | ● | ● | ● | ● |
| Delicado | | ● | ● | ● | ● |
| Lavado a mano/Lana | | ● | ● | ● | ● |
| Ropa de Deporte | | ● | ● | ● | ● |
| Cuidado Infantil con Vapor | | ● | ● | ● | ● |
| Rápido 30 | ● | ● | ● | ● | ● |
| Ropa de Cama | | ● | ● | ● | ● |
| Limpieza de la cuba | | | | | |
| Descarga de Programa | | ● | ● | ● | |

* Esta opción se añade automáticamente al programa y no puede deseleccionarse.

Datos de consumo

Programas de lavado principales

| F*WN* | | | | | | |
|--|---|------------|-----------------|----------|---------------|----------------------|
| Programa | Temp. (°C) | Carga (kg) | Duración (h:mm) | Agua (L) | Energía (kWh) | Humedad residual (%) |
| Algodón+  |  | 9 | 4:43 | 41 | 0,81 | 44 |
| |  | 4.5 | 3:55 | 34 | 0,61 | 44 |
| |  | 4.5 | 3:46 | 34 | 0,58 | 44 |

* El programa de algodón estándar es **Algodón+** ,  carga completa, **Algodón+** ,  media carga y **Algodón+** ,  media carga de acuerdo con los Reglamentos (EU) No. 1061/2010 y EN 60456.

NOTA

- La prueba depende de la presión del agua, dureza del agua, temperatura de entrada del agua, temperatura ambiente, tipo y cantidad de prendas, tipo y cantidad de detergentes y fluctuaciones en el suministro principal de electricidad y opciones adicionales seleccionadas.
- Se recomienda detergente neutro.
- La temperatura de lavado real puede diferir de la temperatura de los programas de lavado indicados en la tabla.

Opciones y funciones extra

Puede usar las opciones y funciones extra para personalizar los programas.

Aclarado

Utilice esta opción para seleccionar el número aclarados presionando el botón **Aclarado+**. Esta opción se recomienda para personas con alergias a los detergentes.

Aclarado+

Utilice esta opción para agregar un aclarado más.

Pre-Lavado

Utilice esta opción para lavar prendas con suciedad abundante.

- 1 Pulse el botón **Encendido**.
- 2 Seleccione un programa de lavado.
- 3 Pulse el botón **Pre-Lavado**.
- 4 Pulse el botón **Inicio/Pausa**.

Intensivo

Utilice esta opción para lavar ropa con suciedad normal y abundante.

- 1 Pulse el botón **Encendido**.
- 2 Seleccione un programa de lavado.
- 3 Pulse el botón **Intensivo** durante 3 segundos.
- 4 Pulse el botón **Inicio/Pausa**.

Finalización diferida

Utilice esta función para comenzar y finalizar automáticamente el electrodoméstico luego de un intervalo de tiempo especificado.

- 1 Pulse el botón **Encendido**.
- 2 Seleccione un programa de lavado.
- 3 Pulse el botón **Finalización diferida** para ajustar la hora que desee.
- 4 Pulse el botón **Inicio/Pausa**.

NOTA

- El tiempo diferido es el transcurso de tiempo hasta el final del programa, no el inicio. El tiempo de ejecución real puede variar por la temperatura del agua, prendas u otros factores.
- Se debe pulsar el botón **Encendido** para cancelar la función.
- Evite el uso de detergente líquido para esta función.

Wi-Fi

Cuando la red WLAN está conectada, el icono **Wi-Fi** del panel de control se ilumina.

Añadir prendas

Utilice esta opción para agregar o quitar ropa después de que el programa de lavado comience.

- 1 Pulse el botón **Añadir prendas** cuando se encienda el LED.
- 2 Abra la puerta después de que se haya desbloqueado.
- 3 Añada o quite colada.
- 4 Cierre la puerta y presione el botón **Inicio/Pausa**.

NOTA

- Por razones de seguridad, la puerta permanece bloqueada cuando el nivel de agua o la temperatura en el interior del tambor son altos. No es posible añadir prendas en ese momento.

Temperatura

Utilice esta opción para seleccionar la temperatura de lavado y aclarado en combinación con el programa seleccionado. Presione este botón hasta que el ajuste deseado se encienda. Para todos los aclarados se usa agua fría del grifo.

- Seleccione la temperatura del agua adecuada para el tipo de ropa que está lavando. Siga las etiquetas de cuidado de tejido para obtener mejores resultados.

Centrifugado 

Utilice esta opción para cambiar la potencia de centrifugado. Presione el botón **Centrifugado** repetidamente para cambiar la velocidad de centrifugado.

- 1 Pulse el botón **Encendido**.
- 2 Seleccione un programa de lavado.
- 3 Pulse el botón **Centrifugado** para seleccionar las RPM.
- 4 Pulse el botón **Inicio/Pausa**.

NOTA

- Si selecciona **No**, girará igualmente de forma breve para escurrir con rapidez.

Avisos sonoros on/off 

Esta función se activa solo cuando el electrodoméstico está en funcionamiento.

- Mantenga pulsados simultáneamente los botones **Aclarado+** y **Pre-Lavado** durante 3 segundos para activar/desactivar esta función.

NOTA

- Una vez establecida esta función, este ajuste se memoriza incluso aunque se apague el aparato.
- Si desea desactivar el pitido, no tiene más que repetir el proceso.

Bloqueo infantil 

Utilice esta función para deshabilitar los controles. Esta función puede evitar que los niños cambien los ciclos o manejen este dispositivo.

NOTA

- Una vez que se establece esta función, todos los botones quedan bloqueados, excepto el botón **Encendido**.
- Cuando los controles están bloqueados, \square y el tiempo restante se muestran alternativamente en la pantalla durante el lavado mientras el bloqueo para niños está activado.
- Al apagar el aparato no se anula esta función. Debe desactivar esta función antes de poder acceder a cualquier otra función.



Bloqueo del panel de control

- 1 Conectar la alimentación.
- 2 Mantenga presionados los botones **Finalización diferida** y **Añadir prendas** durante 3 segundos para activar esta función.
 - Sonará una alerta, y \square aparecerá en la pantalla.

Desbloqueo del panel de control

- 1 Conectar la alimentación.
- 2 Mantenga presionados los botones **Finalización diferida** y **Añadir prendas** durante 3 segundos para desactivar esta función.

Utilización de la aplicación LG SmartThinQ

Esta característica solo está disponible en el modelo con el logo  o .

Antes de usar LG SmartThinQ

- 1 Compruebe la distancia entre el electrodoméstico y el router inalámbrico (red WLAN).
 - Si la distancia entre el electrodoméstico y el enrutador inalámbrico es muy grande, la señal será débil. Podría llevar bastante tiempo registrarse o que falle la instalación de la aplicación.
- 2 Desactive los **Datos móviles** o **Datos celulares** en el teléfono inteligente.

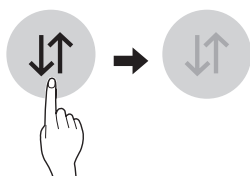

- 3 Conecte el teléfono inteligente al router inalámbrico.

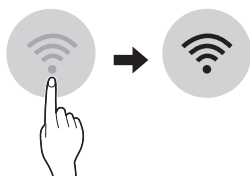

NOTA

- Para verificar la conexión Wi-Fi, verifique que el icono **Wi-Fi**  en el panel de control esté encendido.
- El electrodoméstico funciona únicamente con redes Wi-Fi de 2,4 GHz. Contacte a su proveedor de servicios de internet o verifique el manual del enrutador inalámbrico para revisar la frecuencia de su red.
- **LG SmartThinQ** no se hace responsable de ningún problema de conexión a la red ni de fallos, mal funcionamiento o errores causados por la conexión de red.

- Si el aparato tiene algún problema para conectarse a la red Wi-Fi, es posible que sea porque está demasiado lejos del router. Adquiera un repetidor Wi-Fi (un amplificador de alcance inalámbrico) para incrementar la señal Wi-Fi.
- La conexión Wi-Fi podría no llevarse a cabo o podría ser interrumpida debido al entorno de la red doméstica.
- La conexión de red podría no funcionar correctamente con algunos proveedores de servicios de Internet.
- El entorno inalámbrico circundante puede hacer que el servicio de red inalámbrica tenga un funcionamiento muy lento.
- El electrodoméstico no puede registrarse debido a problemas en la transmisión de la señal inalámbrica. Desenchufe el electrodoméstico y espere aproximadamente un minuto para volver a intentarlo.
- Si el firewall del router inalámbrico está activado, desactive el firewall o añada una excepción.
- El nombre de la red inalámbrica (SSID) debe ser una combinación de letras del alfabeto inglés y números (no utilice caracteres especiales).
- La interfaz de usuario (UI) del teléfono inteligente puede variar en función del sistema operativo (SO) móvil y el fabricante.
- Si el protocolo de seguridad del router está establecido en **WEP**, puede ser imposible configurar la red. Cambie el protocolo de seguridad a otro distinto (se recomienda **WPA2**) y registre el producto de nuevo.

Instalación de LG SmartThinQ

Busque la aplicación **LG SmartThinQ** en Google Play Store o Apple App Store en un teléfono inteligente. Siga las instrucciones para descargar e instalar la aplicación.

Función Wi-Fi

Comuníquese con el aparato desde un teléfono inteligente utilizando las cómodas funciones inteligentes.

Ciclo de lavado (Inicio remoto, Descarga de Programa)

Establezca o descargue cualquier ciclo que prefiera y gestiónelo por control remoto.

Limpieza de la cuba Gestor de ciclos

Esta función muestra cuántos ciclos quedan para ejecutar el ciclo **Limpieza de la cuba**.

Monitorizado de energía

Compruebe el consumo de energía de los ciclos usados recientemente y el promedio mensual.

Smart Diagnosis

Esta función proporciona información útil para el diagnóstico y solución de problemas con el aparato con base en el patrón de uso.

Ajustes

Varias funciones están disponibles.

Alerta push

Esta función sirve para informar sobre las notificaciones de estado para que el usuario pueda reconocer el estado del electrodoméstico. Las notificaciones se ejecutan incluso si la aplicación **LG SmartThinQ** está apagada.

NOTA

- Si usted cambia su router inalámbrico, proveedor de servicios de internet o contraseña, elimine el electrodoméstico registrado en la aplicación **LG SmartThinQ** y regístrelo otra vez.
- La aplicación está sujeta a cambios con el propósito de mejoras en el electrodoméstico sin previo aviso a los usuarios.
- Las funciones pueden variar según el modelo.

Uso remoto del electrodoméstico

Inicio remoto

Use un teléfono inteligente para controlar su electrodoméstico remotamente. También puede monitorizar el funcionamiento de su ciclo para saber cuánto tiempo le queda al ciclo.

Uso de esta función

- 1 Pulse el botón **Encendido**.
- 2 Ponga la ropa dentro del tambor.
- 3 Pulse y mantenga presionado el botón **Inicio remoto** durante 3 segundos para habilitar esta función.

- 4 Inicie un ciclo desde la aplicación **LG SmartThinQ** de su teléfono inteligente.

NOTA

- Una vez activada esta función, podrá iniciar un ciclo desde la aplicación para teléfonos inteligentes **LG SmartThinQ**. Si el ciclo no se inicia, la máquina esperará a que se apague de forma remota desde la aplicación o se desactive esta función para iniciar el ciclo.
- Cuando esta función está activada, la puerta se bloquea automáticamente.

Deshabilitación de esta función

Cuando esta función está activada, pulse y mantenga presionado el botón **Inicio remoto** durante 3 segundos para desactivar esta función. Esta función debe apagarse para que el electrodoméstico pueda usarse manualmente.

Descarga de ciclo

Descarga un ciclo nuevo y especial que no está incluido en los ciclos básicos del electrodoméstico.

Los electrodomésticos que han sido registrados con éxito pueden descargar una variedad de ciclos de especialidad específicos para su modelo.

Los ciclos solo pueden guardarse en el electrodoméstico de uno en uno.

Una vez que haya finalizado la descarga del ciclo en el electrodoméstico, el producto conserva el ciclo descargado hasta que se descarga uno nuevo.

Especificaciones de Módulo LAN Inalámbrico

| | |
|---------------------------------|--|
| Modelo | LCW-004 |
| Rango de Frecuencia | 2412 a 2472 MHz |
| Potencia de salida (Máx) | IEEE 802.11b:17.82 dBm IEEE 802.11g:17.72 dBm IEEE 802.11n:16.61 dBm |

Versión del software de la función inalámbrica: V 1.0
Para que el usuario lo tenga en cuenta, este dispositivo debe ser instalado y operado con una distancia mínima de 20 cm entre el dispositivo y el armazón.

Declaración de conformidad



Por la presente, LG Electronics declara que el tipo de equipamiento de radio de la lavadora se ajusta a la Directiva 2014/53/EU. El texto completo de la declaración de conformidad de UE está disponible en la siguiente dirección de internet:

<http://www.lg.com/global/support/cedoc/cedoc#>

LG Electronics European Shared Service Centre B.V
Krijgsman 1

1186 DM Amstelveen

Países Bajos

Consumo eléctrico en espera

| | |
|--|--------|
| Consumo eléctrico en espera | 0,5 W |
| Consumo eléctrico en espera conectado a la red | 2,0 W |
| El periodo de tiempo tras el cual la función de administración de energía, o una función similar, cambia automáticamente el equipo al estado de espera o apagado, o al estado que ofrece estado en espera conectado a la red | 20 min |

Información del aviso de software de código abierto

Para obtener el código fuente correspondiente GPL, LGPL, MPL y otras licencias de código abierto que contiene este producto, visite <http://opensource.lge.com>.

Además del código fuente, podrá descargar las condiciones de las licencias, exención de responsabilidad de la garantía y avisos de copyright.

LG Electronics también le proporcionará código abierto en CD-ROM por un importe que cubre los gastos de su distribución (como el soporte, el envío y la manipulación) previa solicitud por correo electrónico a opensource@lge.com. Esta oferta es válida durante un periodo de tres años a partir del último envío de este producto. Esta oferta es válida para cualquier persona que reciba esta información.

Smart Diagnosis usando un teléfono inteligente

Esta característica solo está disponible en el modelo con el logo o .

Utilice esta función si necesita un diagnóstico preciso de un centro de información al cliente de LG Electronics cuando el aparato no funcione o lo haga incorrectamente.

Esta función no se puede activar a menos que el aparato esté conectado a la alimentación. Si el aparato no puede encenderse, entonces la solución de problemas debe hacerse sin el uso de esta función.

Utilización de Smart Diagnosis

Smart Diagnosis a Través del Centro de Información al Cliente

Utilice esta función si necesita un diagnóstico preciso de un centro de información al cliente de LG Electronics cuando el aparato no funcione o no lo haga correctamente. Emplee esta función únicamente para ponerse en contacto con el representante del servicio, no durante el funcionamiento normal.

- 1 Pulse el botón **Encendido** para encender el electrodoméstico.
 - No presione ningún otro botón.
- 2 Cuando el servicio telefónico de atención al cliente se lo indique, coloque el micrófono de su teléfono junto al icono **Smart Diagnosis**.

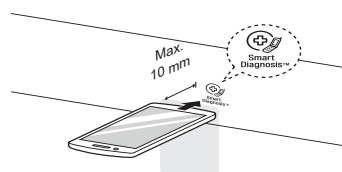

- 3 Pulse y mantenga presionado el botón **Temperatura** durante 3 segundos.

4 Mantenga el teléfono en esta posición hasta que la transmisión del tono haya finalizado. Se mostrará el tiempo restante para la transferencia de datos.

- Para obtener unos resultados óptimos, no mueva el teléfono mientras se estén transmitiendo los tonos.
- Si el agente del servicio telefónico de atención al cliente no consigue una grabación precisa de los datos, tal vez le pida que lo intente de nuevo.

5 Cuando la cuenta atrás haya finalizado y los tonos se hayan detenido, reanude la conversación con el agente del servicio telefónico de atención al cliente, que podrá ayudarle utilizando la información transmitida para el análisis.

NOTA

- Esta función depende de la calidad local de las llamadas.
- El resultado de la comunicación mejorará y recibirá un mejor servicio si utiliza el teléfono fijo.
- Si la transferencia de datos es defectuosa debido a una mala calidad de la llamada, puede que no reciba el mejor servicio posible.

⚠ ADVERTENCIA

- Desenchufe el electrodoméstico antes de limpiarlo para evitar el riesgo de que se produzca una descarga eléctrica. De no seguir esta advertencia, pueden producirse lesiones graves, incendios, descargas eléctricas o la muerte.
- No use nunca productos químicos fuertes, limpiadores abrasivos ni disolventes para limpiar el electrodoméstico. Podrían dañar el acabado.

Limpeza después de cada lavado

Cuidado tras el lavado

- Una vez finalizado el ciclo de lavado, limpie la puerta y la junta de la puerta para eliminar posibles humedades.
- Deje la puerta ligeramente abierta para que se seque el tambor.
- Limpie el electrodoméstico con un trapo seco para eliminar posibles humedades.

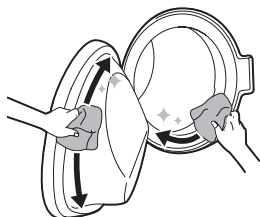

⚠ ADVERTENCIA

- Deje la puerta abierta para que se seque el interior del tambor pero solo si es seguro y los niños están supervisados.

Limpeza del exterior

El cuidado adecuado del electrodoméstico puede prolongar su vida útil.

Exterior

- Elimine inmediatamente cualquier derrame. Frote con un trapo mojado.
- Frote con un paño húmedo y luego otra vez con un paño seco asegurándose de que no queda humedad en uniones y grietas del armario.
- No presione la superficie de la pantalla con objetos afilados.

Puerta

- Limpie con un trapo húmedo el exterior y el interior y, a continuación, seque con un trapo suave.

⚠ ADVERTENCIA

- No intente separar ningún panel ni desmontar el aparato. No aplique ningún objeto afilado al panel de control con el fin de hacer funcionar el aparato.

Limpeza del interior

- Utilice una toalla o un trapo suave para limpiar alrededor de la abertura de la puerta y del cristal de la puerta.
- Saque siempre las prendas del electrodoméstico en cuanto el ciclo haya finalizado. Si deja prendas húmedas en el interior del electrodoméstico, pueden producirse arrugas, transferencias de color y malos olores.

Limpeza periódica del electrodoméstico

Limpeza de la cuba

Utilice esta función para limpiar el interior del electrodoméstico.

Se usa un nivel de agua más alto en este programa con una velocidad de centrifugado más alta. Ejecute esta función una vez al mes (o más a menudo si fuera necesario) para eliminar acumulación de detergente y otros residuos.

- 1 Retire las prendas u otros objetos del electrodoméstico y cierre la puerta.
- 2 Abra el cajón dispensador y añada un producto antical en polvo al compartimento del lavado normal.
 - Ponga tabletas en el tambor.
- 3 Cierre lentamente el cajón dispensador.

- 4** Encienda el aparato, y luego seleccione **Limpieza de la cuba**.

- ECL se mostrará en la pantalla.

- 5** Pulse el botón **Inicio/Pausa** para empezar.

- 6** Cuando el programa termine, deje la puerta abierta para permitir que la abertura, la junta y el cristal de la puerta se sequen.

⚠ ADVERTENCIA

- Deje la puerta abierta para que se seque el interior del electrodoméstico solo si los niños están siendo supervisados en su hogar.

Limpieza del filtro de entrada de agua

El filtro de entrada de agua recoge la cal o pequeños objetos que pueda haber en el agua suministrada al electrodoméstico. Limpie el filtro de entrada de agua regularmente.

NOTA

- Cierre la llave de paso si no va a usar el electrodoméstico durante cierto periodo de tiempo (por ejemplo, en vacaciones), sobre todo si no hay desagüe en el suelo (sumidero) justo al lado.
- El mensaje de error **IE** aparecerá en el panel de control cuando el agua no ingrese a la gaveta de detergente.
- Si el agua es muy dura o contiene trazas de cal, el filtro de entrada de agua podría atascarse.

- 1** Cierre la llave de paso del agua y desenrosque el tubo de entrada de agua.

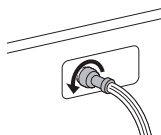

- 2** Limpie el filtro con un cepillo dientes con cerdas de dureza media.

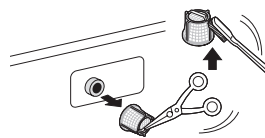

Limpieza del filtro de la bomba de desagüe

El filtro de desagüe recoge hilos y pequeños objetos que hayan quedado en la colada. Compruebe regularmente que el filtro está limpio para asegurar un funcionamiento adecuado del electrodoméstico.

Deje que el agua se enfríe antes de limpiar el filtro de la bomba de desagüe. Abra la puerta en caso de emergencia o realice una evacuación de emergencia.

- 1** Desenchufe el electrodoméstico.
- 2** Abra la tapa y tire del tubo hacia afuera.

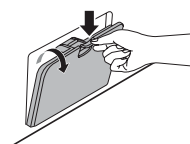

- 3** Desenrosque el tapón de desagüe **1**, y luego drene el agua. Desenrosque lentamente el filtro de la bomba de desagüe **2** para drenar el agua y retirar pequeños objetos.

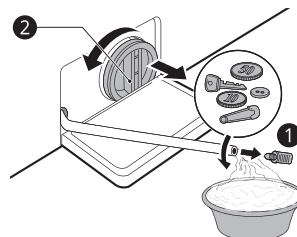

4 Después de limpiar el filtro de la bomba de desagüe, saque el filtro de la bomba de desagüe e inserte el tapón de desagüe.

5 Cierre la tapa.

! PRECAUCIÓN

- Tenga cuidado al desaguar, ya que el agua puede estar caliente.
- Ponga en marcha el programa de limpieza del tambor una vez al mes (o con más frecuencia, según sea necesario), para eliminar el exceso de detergente y otros restos.

Limpieza del cajón dispensador

Pueden producirse acumulaciones de detergente y suavizante en el cajón dispensador. Extraiga el cajón y los componentes del cajón de su interior y compruebe si hay acumulaciones de detergentes o suavizantes una o dos veces al mes.

1 Extraiga el dispensador de detergente tirando de él hacia afuera hasta que se pare.

- Quite la gaveta mientras presiona el botón de liberación en el interior de la gaveta de detergente.

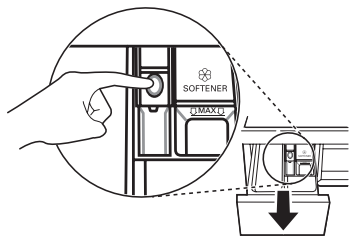

2 Retire la acumulación de detergente y suavizante.

- Enjuague el cajón y los componentes del cajón con agua caliente para eliminar la acumulación de detergente y suavizante. Utilice solo agua para limpiar el cajón dispensador. Seque el cajón y los componentes del cajón con un trapo suave o toalla.

Antes de llamar para recibir servicio técnico

El manejo del electrodoméstico puede llevar a errores o funcionamientos inadecuados. Las siguientes tablas contienen causas y notas para la resolución de mensajes de error o funcionamientos inadecuados. Puede solucionar la mayoría de los problemas por sí mismo, ahorrando tiempo y dinero, ya que no tendrá la necesidad de llamar al Centro de Servicio de LG Electronics. La siguiente tabla debería ayudarle a resolver problemas.

Mensajes de error

El electrodoméstico está equipado con un sistema de monitorización de errores automático que detecta y diagnostica problemas anticipadamente. Si este electrodoméstico no funciona correctamente, o no funciona en absoluto, compruebe lo siguiente antes de llamar al Centro de Servicio de LG Electronics.

| Síntomas | Causa posible y solución |
|---|--|
| IE ERROR ENTRADA | El suministro de agua no es adecuado en esa ubicación. El agua no entra en el electrodoméstico o lo hace lentamente. <ul style="list-style-type: none"> • Pruebe otro grifo de la casa. |
| | El grifo de suministro de agua no está abierto completamente. El agua no entra en el electrodoméstico o lo hace lentamente. <ul style="list-style-type: none"> • Abra el grifo completamente. |
| | Los tubos de suministro de agua están retorcidos. <ul style="list-style-type: none"> • Enderece el tubo o reinstale el tubo de entrada de agua. |
| | El filtro de los tubos de suministro está obstruido. <ul style="list-style-type: none"> • Compruebe y limpie el filtro del tubo de entrada. |
| | Si se produce una fuga de agua en el tubo de suministro AquaStop, el indicador se volverá de color rojo. <ul style="list-style-type: none"> • Reemplace el tubo de suministro AquaStop. |
| DE ERROR DE SALIDA DE AGUA | El tubo de desagüe está doblado o atascado. El agua del electrodoméstico no se desagua o lo hace lentamente. <ul style="list-style-type: none"> • Limpie y enderece el tubo de desagüe. |
| | El filtro de desagüe está atascado. <ul style="list-style-type: none"> • Compruebe y limpie el filtro de desagüe. |
| UE ERROR POR DESEQUILIBRIO | El electrodoméstico tiene un sistema que detecta y corrige el desequilibrio del electrodoméstico. <ul style="list-style-type: none"> • La ropa podría estar demasiado húmeda al final del ciclo, reorganice la ropa para permitir que gire correctamente. Cierre la puerta y presione el botón Inicio/Pausa. Pueden pasar algunos minutos antes de que el electrodoméstico comience a centrifugar. La puerta debe estar cerrada con llave antes de poder centrifugar. |
| | La carga es demasiado pequeña. Este sistema podría detener el centrifugado o incluso interrumpir el ciclo de centrifugado completamente si elementos pesados individuales (p. ej. tapete de baño, bata de baño, etc.) se cargan. <ul style="list-style-type: none"> • Agregue 1 o 2 elementos similares u otros para ayudar a equilibrar las prendas. Cierre la puerta y presione el botón Inicio/Pausa. Pueden pasar algunos minutos antes de que el electrodoméstico comience a centrifugar. La puerta debe estar cerrada con llave antes de poder centrifugar. |

| Síntomas | Causa posible y solución |
|--|---|
| dE dE1 dE2 dE4 ERROR DE PUERTA | El sensor de la puerta no funciona. <ul style="list-style-type: none"> Llame al centro de servicio LG Electronics. Puede encontrar el número de teléfono de su centro de servicio LG Electronics en la tarjeta de garantía. |
| LE ERROR DE CONTROL | Este un error de control. <ul style="list-style-type: none"> Desenchufe el cable y llame al servicio técnico. |
| LE ERROR MOTOR BLOQUEADO | Sobrecarga en el motor <ul style="list-style-type: none"> Deje que el electrodoméstico espere durante 30 minutos hasta que el motor se enfríe y luego, reinicie el ciclo. |
| FE ERROR POR DESBORDE | El agua se desborda debido a una válvula de agua defectuosa. <ul style="list-style-type: none"> Cierre el grifo del agua. Desconecte el enchufe. Llame al servicio técnico. |
| PE ERROR DEL SENSOR DE PRESIÓN | El sensor de nivel de agua no funciona. <ul style="list-style-type: none"> Cierre el grifo del agua. Desconecte el enchufe. Llame al servicio técnico. |
| WS ERROR DEL SENSOR DE VIBRACIÓN | El sensor de vibración no funciona. <ul style="list-style-type: none"> Llame al servicio técnico. |
| FF FALLO CONGELACIÓN | ¿Están el tubo de suministro/drenaje de agua o la bomba de drenaje congelados? <ul style="list-style-type: none"> Suministre agua caliente al interior del tambor para descongelar el tubo de desagüe y la bomba de desagüe. Cubra el tubo de desagüe con una toalla mojada y caliente. |
| RE FUGA AGUA | Se producen fugas de agua. <ul style="list-style-type: none"> Llame al servicio técnico. |
| PF FALLO DE RED | El electrodoméstico ha experimentado un fallo de red eléctrica. <ul style="list-style-type: none"> Reinicie el ciclo. |



Ruidos que podría oír

| Síntomas | Causa posible y solución |
|------------------------------------|--|
| Traqueteo y sonido metálico | Puede haber objetos extraños, como llaves, monedas o imperdibles, en el tambor. <ul style="list-style-type: none"> Detenga el electrodoméstico, compruebe la cuba ante la presencia de objetos extraños. Si el ruido continúa después de reiniciar el electrodoméstico, llame al servicio técnico. |
| Sonido de golpes sordos | Las prendas pesadas pueden producir un golpeteo. Esto suele ser normal. <ul style="list-style-type: none"> Si el sonido continúa, probablemente el electrodoméstico esté desequilibrado. Deténgalo y distribuya nuevamente las prendas. |
| | Las prendas podrían estar desequilibradas. <ul style="list-style-type: none"> Pause el ciclo y redistribuya las prendas después de que la puerta se haya desbloqueado. |

| Síntomas | Causa posible y solución |
|---------------------|---|
| Sonido de vibración | Los materiales de embalaje no se han retirado. <ul style="list-style-type: none"> Retire los materiales de embalaje. |
| | Las prendas podrían estar distribuidas desigualmente en el tambor. <ul style="list-style-type: none"> Pause el ciclo y redistribuya las prendas después de que la puerta se haya desbloqueado. |
| | No todas las patas están descansando firmemente y por igual sobre el suelo. <ul style="list-style-type: none"> Consulte Nivelación del electrodoméstico para ajustar la nivelación del electrodoméstico. |
| | El suelo no es suficientemente rígido. <ul style="list-style-type: none"> Compruebe si el suelo es sólido y no se flexiona. Consulte Requisitos del lugar de instalación para seleccionar la ubicación adecuada. |

Funcionamiento

| Síntomas | Causa posible y solución |
|---------------------------------------|--|
| Se está produciendo una fuga de agua. | Las tuberías de desagüe de la casa están atoradas. <ul style="list-style-type: none"> Desatore la tubería de desagüe. Póngase en contacto con un fontanero si es necesario. |
| | La fuga está causada por una instalación incorrecta del tubo de desagüe o tubo de desagüe atascado. <ul style="list-style-type: none"> Limpie y enderece el tubo de desagüe. Compruebe y limpie el filtro de desagüe regularmente. |
| El electrodoméstico no funciona. | El panel de control se ha apagado debido a la inactividad. <ul style="list-style-type: none"> Esto es normal. Pulse el botón Encendido para encender el electrodoméstico. |
| | El electrodoméstico está desenchufado. <ul style="list-style-type: none"> Asegúrese de que el cable esté enchufado con seguridad a una toma de corriente que funcione. |
| | El suministro de agua está desactivado. <ul style="list-style-type: none"> Abra el grifo de suministro de agua completamente. |

| Síntomas | Causa posible y solución |
|---|--|
| El electrodoméstico no funciona. | <p>Los controles no están ajustados apropiadamente.</p> <ul style="list-style-type: none"> Asegúrese de que el ciclo esté ajustado correctamente. Cierre la puerta y pulse el botón Inicio/Pausa. |
| | <p>La puerta está abierta.</p> <ul style="list-style-type: none"> Cierre la puerta y asegúrese de que nada esté atrapado debajo de la puerta evitando que esta se cierre completamente. |
| | <p>El disyuntor/fusible está disparado/quemado.</p> <ul style="list-style-type: none"> Compruebe los disyuntores/fusibles de su hogar. Reemplace los fusibles o reactive el disyuntor. El electrodoméstico debería estar en un circuito derivado dedicado. El electrodoméstico reanudará el ciclo donde se haya detenido cuando la alimentación se restablezca. |
| | <p>El control debe restablecerse.</p> <ul style="list-style-type: none"> Pulse el botón Encendido, luego reseleccione el programa deseado y presione el botón Inicio/Pausa. |
| | <p>Inicio/Pausa no fue presionado después de que un ciclo quedara ajustado.</p> <ul style="list-style-type: none"> Presione el botón Encendido, luego reseleccione el programa deseado y presione el botón Inicio/Pausa. El electrodoméstico se apagará si el botón Inicio/Pausa no se presiona en 15 minutos. |
| | <p>Presión del agua extremadamente baja.</p> <ul style="list-style-type: none"> Compruebe otro grifo de la casa para asegurarse de que la presión del agua de la vivienda sea la adecuada. |
| | <p>El electrodoméstico está calentando el agua o creando vapor.</p> <ul style="list-style-type: none"> El tambor podría dejar de funcionar temporalmente durante ciertos ciclos, mientras el agua se calienta de manera segura hasta alcanzar la temperatura ajustada. |
| Los botones pueden no funcionar correctamente. | <p>La puerta no puede abrirse por motivos de seguridad una vez que el electrodoméstico comienza a funcionar.</p> <ul style="list-style-type: none"> Compruebe si el icono  está encendido. Podrá abrir la puerta con seguridad cuando el icono Bloqueo puerta se haya apagado. |
| La puerta no se abre. | <p>La puerta no puede abrirse por motivos de seguridad una vez que el electrodoméstico comienza a funcionar.</p> <ul style="list-style-type: none"> Compruebe si el icono  está encendido. Podrá abrir la puerta con seguridad cuando el icono  se haya apagado. |
| El electrodoméstico no se está llenando apropiadamente. | <p>El filtro está obstruido.</p> <ul style="list-style-type: none"> Asegúrese de que los filtros de entrada de las válvulas de llenado no están obstruidos. |
| | <p>Los tubos de entrada podrían estar doblados.</p> <ul style="list-style-type: none"> Compruebe que los tubos de entrada no están doblados u obstruidos. |
| | <p>Suministro de agua insuficiente.</p> <ul style="list-style-type: none"> Asegúrese de que tanto los grifos de agua caliente como los de agua fría están abiertos por completo. |
| | <p>Los tubos de entrada de agua caliente y fría están invertidos.</p> <ul style="list-style-type: none"> Compruebe las conexiones de los tubos de entrada. |

| Síntomas | Causa posible y solución |
|--|---|
| El electrodoméstico no drena el agua. | Tubo de desagüe doblado. <ul style="list-style-type: none"> Asegúrese de que el tubo de desagüe no está doblado. |
| | El desagüe está localizado más de 1,2 m por encima del nivel del suelo. <ul style="list-style-type: none"> Asegúrese de que el tubo de desagüe no esté por encima de 1,2 m del nivel del suelo donde descansa el electrodoméstico. |
| El detergente no se dispensa completamente o no se dispensa en absoluto. | Está usando demasiado detergente. <ul style="list-style-type: none"> Siga las instrucciones proporcionadas por el fabricante del detergente. |
| El tiempo del ciclo es mayor de lo normal. | La carga es demasiado pequeña. <ul style="list-style-type: none"> Añada más artículos para dejar que el electrodoméstico equilibre las prendas. |
| | Hay elementos pesados mezclados con artículos más ligeros. <ul style="list-style-type: none"> Intente siempre lavar elementos con un peso similar para permitir que el electrodoméstico distribuya por igual el peso de las prendas para el centrifugado. |
| | La carga está desequilibrada. <ul style="list-style-type: none"> Redistribuya las prendas si los elementos se han enganchado. |
| Hay un retraso en la duración | Se ha detectado un desequilibrio o el programa de eliminación de espuma está activado. <ul style="list-style-type: none"> Esto es normal. El tiempo restante que se muestra en la pantalla es solo una duración estimada. El tiempo real puede variar. |

Rendimiento

| Síntomas | Causa posible y solución |
|------------------------------|---|
| Eliminación pobre de manchas | Manchas persistentes. <ul style="list-style-type: none"> Los elementos que se lavaron previamente podrían tener manchas que se hayan fijado. Estas manchas podrían resultar difíciles de eliminar y podrían requerir su lavado a mano o un tratamiento previo para facilitar la eliminación de las manchas. |
| Manchas | La lejía o el suavizante se dispensan demasiado pronto. <ul style="list-style-type: none"> El compartimento del dispensador está demasiado lleno. Esto hace que la lejía o el suavizante se dispensen rápidamente. Mida siempre la lejía o el suavizante para prevenir que se llene demasiado. Cierre el cajón del dispensador suavemente. |
| | Se añadió cloro o suavizante directamente a las prendas en el tambor. <ul style="list-style-type: none"> Use siempre los dispensadores para garantizar que los productos para la colada sean siempre dispensados apropiadamente en el momento adecuado del ciclo. |
| | Las prendas no han sido clasificadas adecuadamente. <ul style="list-style-type: none"> Lave siempre los colores oscuros separadamente de los colores claros y blancos para prevenir la decoloración. Nunca lave los artículos muy sucios con los ligeramente sucios. |

| Síntomas | Causa posible y solución |
|-------------------------------------|---|
| Arrugas | <p>La carga del electrodoméstico no fue retirada inmediatamente.</p> <ul style="list-style-type: none"> • Saque siempre los artículos del electrodoméstico en cuanto el ciclo haya finalizado. |
| | <p>El electrodoméstico está sobrecargado.</p> <ul style="list-style-type: none"> • El electrodoméstico puede llenarse por completo, pero sin que los artículos queden apretados en el tambor. La puerta del electrodoméstico debería poder cerrarse con facilidad. |
| | <p>Los tubos de entrada de agua caliente y agua fría están invertidos.</p> <ul style="list-style-type: none"> • Un aclarado con agua caliente puede hacer arrugas en las prendas. Compruebe las conexiones con el tubo de entrada. |
| Olor a humedad o moho en el aparato | <p>El interior del tambor no está limpiado apropiadamente.</p> <ul style="list-style-type: none"> • Ejecute la función Limpieza de la cuba regularmente. |
| | <p>El tubo de desagüe no está correctamente instalado, lo que producirá sifonado (el agua fluirá de nuevo hacia el interior del electrodoméstico).</p> <ul style="list-style-type: none"> • Cuando instale el tubo de desagüe, asegúrese de que no esté enroscado ni bloqueado. |
| | <p>El cajón dispensador de detergente no se limpia regularmente.</p> <ul style="list-style-type: none"> • Limpie el cajón dispensador de detergente, especialmente la parte superior e inferior de la apertura del cajón. |
| | <p>Es posible que se produzcan olores si el tubo de desagüe no está correctamente instalado, lo que producirá sifonado (el agua fluirá de nuevo hacia el interior del electrodoméstico).</p> <ul style="list-style-type: none"> • Cuando instale el tubo de desagüe, asegúrese de que no esté enroscado ni bloqueado. |
| | <p>Si el cajón dispensador de detergente no se limpia con frecuencia, podrían producirse olores debido al moho o a sustancias extrañas.</p> <ul style="list-style-type: none"> • Limpie el cajón dispensador del detergente, especialmente la parte superior e inferior de la apertura del cajón. |



Wi-Fi

| Síntomas | Causa posible y solución |
|---|---|
| <p>El electrodoméstico y el teléfono inteligente no están conectados a la red Wi-Fi.</p> | <p>La contraseña de la red Wi-Fi a la que está intentando conectarse no es correcta.</p> <ul style="list-style-type: none"> • Busque la red Wi-Fi conectada a su teléfono inteligente, elimínela y, a continuación, registre su electrodoméstico en LG SmartThinQ. |
| | <p>Los datos móviles de su teléfono inteligente están activados.</p> <ul style="list-style-type: none"> • Desactive los datos móviles de su teléfono inteligente y registre el electrodoméstico utilizando la red Wi-Fi. |
| | <p>El nombre de la red inalámbrica (SSID) se ha configurado de forma incorrecta.</p> <ul style="list-style-type: none"> • El nombre de la red inalámbrica (SSID) debe ser una combinación de letras del alfabeto inglés y números (no utilice caracteres especiales). |
| | <p>La frecuencia del router no es de 2,4 GHz.</p> <ul style="list-style-type: none"> • Solo se admiten frecuencias de router de 2,4 GHz. Configure el router inalámbrico en 2,4 GHz y conecte el electrodoméstico al router inalámbrico. Para comprobar la frecuencia del router, póngase en contacto con su proveedor de servicios de internet o con el fabricante del router. |
| | <p>Hay demasiada distancia entre el electrodoméstico y el router.</p> <ul style="list-style-type: none"> • Si hay demasiada distancia entre el electrodoméstico y el router, la señal podría debilitarse y la conexión podría no configurarse correctamente. Mueva el router de lugar para que esté más cerca del electrodoméstico. |

Ficha del producto

Reglamento Delegado (UE) N.º 1061/2010 de la Comisión

| Nombre o marca comercial del proveedor | LG | |
|---|-------------------------------------|-------|
| Modelo del proveedor | | F*WN* |
| Capacidad estipulada | kg | 9 |
| Clase de eficiencia energética | | A+++ |
| Galardonado con un "premio Etiqueta Ecológica de la UE" conforme a la norma [(CE) N.º 66/2010] | | No |
| Consumo de energía anual (AEC (CEA)) ponderado en kWh por año ¹ | kWh/año | 152 |
| Consumo de energía | | |
| El programa de algodón estándar a 60 °C con carga completa | kWh | 0,81 |
| El programa de algodón estándar a 60 °C con carga parcial | kWh | 0,61 |
| El programa de algodón estándar a 40 °C con carga parcial | kWh | 0,58 |
| Consumo ponderado de energía del modo desactivado y del modo sin apagar | W | 0,45 |
| Consumo de agua anual (AWC (CAA)) ponderado en litros por año ² | litros/año | 8800 |
| Clase de eficiencia de centrifugado en una escala de la G (menos eficiente) a la A (más eficiente). | | A |
| Velocidad centrifugado máxima ³ | rpm | 1360 |
| Humedad restante ³ | % | 44 |
| Los programas de algodón estándar ⁴ | Cotton+ (Algodón+)□□, 60 °C / 40 °C | |
| La duración del programa | | |
| El programa de algodón estándar a 60 °C con carga completa ⁵ | min | 283 |
| El programa de algodón estándar a 60 °C con carga parcial ⁵ | min | 235 |
| El programa de algodón estándar a 40 °C con carga parcial ⁵ | min | 226 |
| La duración en modo sin apagar (TI) | min | 10 |
| Emisiones de ruido acústico en el aire | | |
| Fase de lavado ⁶ | dB(A) | 52 |
| Fase de centrifugado ⁶ | dB(A) | 75 |
| Instalación independiente | | |

- *1: Con base en 220 ciclos de lavado estándar para programas de algodón a 60 °C y 40 °C con carga completa y parcial, y el consumo de los modos de baja energía. El consumo de energía real dependerá de cómo se use el electrodoméstico.
- *2: Con base en 220 ciclos de lavado estándar para programas de algodón a 60 °C y 40 °C con carga completa y parcial. El consumo de agua real dependerá de cómo se use el electrodoméstico.
- *3: Logrado para el programa de algodón estándar a 60 °C con carga completa o el programa de algodón estándar a 40 °C con carga parcial, cualquiera que resulte inferior, y el contenido de humedad restante logrado para el programa de algodón estándar a 60 °C con carga completa o el programa de algodón estándar a 40 °C con carga parcial, cualquiera que resulte mayor.
- *4: A lo cual se refiere la información en la etiqueta y en la ficha, que estos programas son adecuados para limpiar la ropa de algodón con suciedad normal y que son los programas más eficientes en términos de consumo combinado de energía y agua.
- *5: El programa de algodón estándar es **Algodón+**  , ^{60°C} carga completa, **Algodón+**  , ^{60°C} media carga, y **Algodón+** media carga según las Normas (EU) No. 1061/2010 y EN 60456.
- *6: Expresado en dB(A) re 1 pW y redondeado al entero más cercano durante las fases de lavado y centrifugado para el programa de algodón estándar a 60 °C con carga completa.

Notas

Notas

Notas

Notas

