



KULLANIM KILAVUZU

Wi-Fi SOUND BAR

Aygıtınızı çalıştırmadan önce lütfen bu kullanım kılavuzunu dikkatle okuyun ve ileride başvurmak için saklayın.

Model

SG10TY (SG10TY, SPTG-W)

Sound Bar Hızlı Kılavuz

Ürünün Kurulumu ve Kullanımı

- 1 Sound barı TV'nize optik kablo veya HDMI kablosu ile bağlayın.

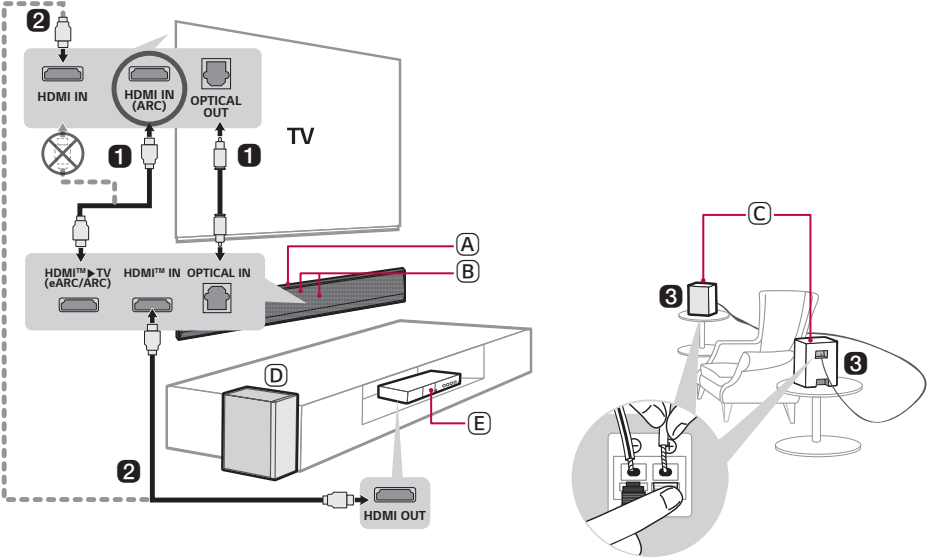

- (A) Sound bar
- (B) Uzaktan Kumanda Alıcısı / Durum Ekranı
- (C) Arka Hoparlörler (Ayrı satılır, SPT8-S)
- (D) Kablosuz Subwoofer - Sound barın yanına kurun.
- (E) Harici Cihaz - (Blu-ray oynatıcı, oyun konsolu vb.)

- ② Harici bir cihaz kullanıyorsanız (ör. Alıcı kutusu, Blu-ray oynatıcı, oyun konsolu vb.), sound bara veya TV'ye HDMI kablosu ile bağlayın.
- ③ Arka hoparlörleri ayrı olarak satın aldıysanız, arka hoparlörleri bir hoparlör kablosuyla bağlayın. Arka hoparlörleri bağlarken, siyah şeritli kabloyu her hoparlörün negatif ucuna ve diğer kabloyu her hoparlörün pozitif ucuna bağlayın.
- ④ Gücü şu sırada bağlayın: kablosuz subwoofer → arka hoparlörler → soundbar. Daha sonra soundbarı açın. Soundbar ile bağlantı otomatik olarak sağlandığında, kablosuz subwoofer ve arka hoparlördeki LED'ler yeşil renkte yanar. (→ Bkz. "Ürünün Bağlanması" sayfa 6.)





⑤ Ürünün TV'nizle kullanımı (→ Bkz. "Optik Kablo ile bağlama", "HDMI Kablosu ile bağlama", "Bluetooth ile bağlama" sayfa 32, 34, 36.)

-
- ① Durum ekranında "OPT/HDMI ARC" ifadesi görünene kadar **Fonksiyon**  düğmesine art arda basın.
 - ② TV'nizin ayarlarında, çıkış hoparlörünü [HDMI ARC], [Optik], [LG WOWCAST] veya [Harici Hoparlör] olarak ayarlayın.
 - ③ TV ürüne uygun şekilde bağlandığında, "OPT", "ARC" veya "E-ARC" ifadesi sesli bir uyarı ile durum ekranında görünür.

⑥ Ürünün Wi-Fi ile akıllı telefonunuza bağlanması (→ Bkz. "LG ThinQ uygulaması aracılığıyla ürünle bağlantı kurma" sayfa 16.)



-
- ① Akıllı telefonunuzu Wi-Fi ağına bağlayın.
 - ② **LG ThinQ uygulamasını** Google Play veya App Store'dan yükleyin.
 - ③ **LG ThinQ uygulamasını** çalıştırın ve talimatları izleyin.
 - ④ Ürün akıllı telefonunuza bağlanır ve **LG ThinQ uygulaması** ile ürünü kontrol edebilirsiniz.

7 Ürünün Bluetooth ile akıllı telefonunuza bağlanması (→ Bkz. “Bluetooth ile bağlama” sayfa 41.)

- 1 Akıllı telefonunuzda **Ayarlar**  düğmesine basın ve **Bluetooth** öğesini seçin. **Bluetooth** fonksiyonunu açın. ( **Kapalı** >  **Açık**)
- 2 **Bluetooth Eşleştirme**  düğmesine basın. Bir süre sonra, durum ekranında “BT READY” ifadesini görürsünüz.
- 3 “LG_Speaker_SG10TY_XXXX” öğesini bulun ve seçin.
- 4 Ürün akıllı telefonunuza **Bluetooth** ile bağlandığında, durum ekranının “**PAIRED**” → “**Bağlı Bluetooth cihaz adı**” → “**BT**” şeklinde değiştiğini görebilirsiniz.

Soundbarın kablosuz subwoofer veya arka hoparlörler ile manuel olarak bağlanması (→ Bkz. “Kablosuz subwoofer’ın manuel bağlantısı”, “Manuel bağlantı” sayfa 8, 11.)

Kablosuz subwoofer veya arka hoparlör üzerinde kırmızı bir LED görürseniz, bu soundbarın hoparlörlere bağlı olmadığı anlamına gelir. Bu durumda bunları aşağıdaki sırayla bağlayın.

- 1 Kapatmak üzere sound bar üzerindeki **Güç**  düğmesine basın.
- 2 Kablosuz subwoofer veya arka hoparlörün arkasındaki **PAIRING** düğmesine basın. Her LED’in yeşil renkte yanıp söndüğünden emin olun.
 - Kablosuz subwoofer’da halen kırmızı renkte bir LED görüyorsanız, subwoofer arkasındaki düğmeyi tekrar basılı tutun.
- 3 Açmak üzere sound bar üzerindeki **Güç**  düğmesine basın.
- 4 Bağlantı kurulduğunda, kablosuz subwoofer veya arka hoparlör üzerinde yeşil bir LED ışığının yandığını göreceksiniz.

Sound Bar Hızlı Kılavuz

- 2 Ürünün Kurulumu ve Kullanımı

Kurulum

- 6 Ürünün Bağlanması
- 12 Zenginleştirilmiş sesin tadını çıkarın
- 16 LG ThinQ uygulaması aracılığıyla ürünle bağlantı kurma
- 17 LG ThinQ uygulamasını yükleme ve ürünü kaydetme
- 19 Ürünün Sıfırlanması

Ürünün Anlaşılması

- 20 Ön
- 22 Arka
- 23 Uzaktan Kumandanın Anlaşılması

TV'ye bağlama

- 32 Optik Kablo ile bağlama
- 34 HDMI Kablosu ile bağlama
- 36 Bluetooth ile bağlama

Harici Cihaza Bağlama

- 37 HDMI Kablosu ile bağlama
- 40 Optik Kablo ile bağlama

Ürünün Ses Sistemi Olarak Kullanımı

- 41 Bluetooth ile bağlama
- 44 USB Depolama Aygıtına Bağlama
- 46 LG ThinQ uygulamasının kullanılması
- 47 Google Asistan ile uyumlu
- 48 Apple AirPlay ile çalışır
- 49 Spotify Connect
- 50 Alexa ile çalışır
- 51 Tidal Connect

Ürünün Duvara Monte Edilmesi

- 52 Duvara monte etmeden önce kontrol
- 54 Ürünün Duvara Monte Edilmesi

Güvenlik Önlemleri

- 60 Güvenlik ve Yönetmelik
- 63 Ürünün yanlış kullanımını önleme

Ürün Arızasını Rapor Etmeden Önce

- 67 Sorun giderme

Ek

- 73 Teknik Özellikler
- 75 Tescilli Ticari Markalar ve Lisanslar
- 77 Ağ Hizmetleri Hakkında Bilmeniz Gerekenler
- 77 Açık Kaynaklı Yazılım Bildirimi Bilgileri
- 78 Ürünün Taşınması

Kurulum

Ürünün Bağlanması

Sound barı kablosuz subwoofer ile bağlayarak daha zengin bir sesin keyfini çıkarabilirsiniz.

Kablosuz subwoofer ile otomatik bağlantı

Kurulum tamamlandıktan sonra, kablosuz subwoofer sound bara otomatik olarak bağlanacaktır. Sound bar ile subwoofer bağlantısını aşağıdaki sırada yapın.

- 1 Güç kablosunu kablosuz subwoofer'a takın.
- 2 Kablosuz subwoofer'a takılı güç kablosunu bir prize takın.
- 3 Kablosuz subwoofer'a takılı güç kablosunu bir prize takın.
- 4 Güç kablosunu AC adaptöre takın.
- 5 AC adaptör kablosunu ürünün arkasındaki **DC IN** (AC adaptör girişi) ucuna takın.
- 6 Sound barı açmak için üzerindeki **Güç**  düğmesine basın.

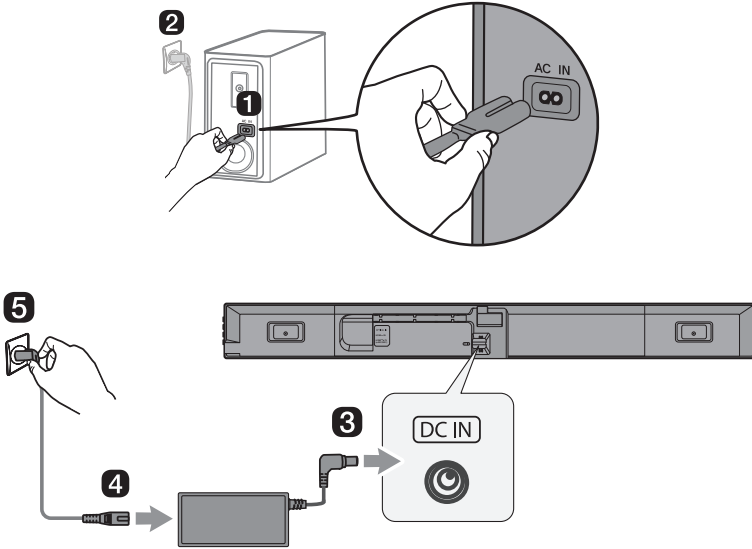

- 7 Bağlantı otomatik olarak sağlandığında, kablosuz subwoofer'ın arkasındaki LED'in yeşil renkte yandığını görürsünüz.

Not

- Verilen AC adaptörü kullandığınızdan emin olun. Diğer AC adaptörlerin kullanımı düzgün çalışmamaya neden olabilir ve ürün garantisini geçersiz kılar.

Kablosuz subwoofer'daki LED ile bağlantının kontrolü

Kablosuz subwoofer'daki LED'e bakarak bağlantı durumunu kontrol edebilirsiniz.

LED Rengi	Durum
Yeşil renkte yanıp sönme	Bağlantı sürüyor
Yeşil	Başarıyla bağlandı
Kırmızı	Kötü bağlantı veya subwoofer beklemede
Kapalı	Güç kablosu bağlı değil

Kablosuz subwoofer'in manuel bağlantısı

Kablosuz subwoofer'da kırmızı renkte bir LED görürseniz, bu durum sound barın subwoofer'a bağlı olmadığı anlamına gelir. Bu durumda bunları aşağıdaki sırayla bağlayın.

- 1 Sound barı kapatmak için üzerindeki **Güç** (🔌) düğmesine basın.
- 2 Kablosuz subwoofer'ın arkasındaki **PAIRING** düğmesine basın. Subwoofer'ın arkasındaki LED yeşil renkte yanıp sönüyor mu kontrol edin. Kablosuz subwoofer'da halen kırmızı renkte bir LED görüyorsanız, subwoofer arkasındaki düğmeyi tekrar basılı tutun.

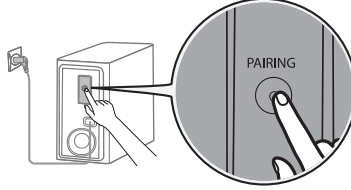

- 3 Sound barı açmak için üzerindeki **Güç** (🔌) düğmesine basın.
- 4 Bağlantı sağlandığında, kablosuz subwoofer'daki LED ışığın yeşil renkte yandığını görürsünüz.

✓ Not

- Sound barı kablosuz subwoofer'ın olabildiğince yakınına kurun. Sound bar ve kablosuz subwoofer arasındaki mesafe ne kadar az olursa, ses kalitesi de o kadar iyi olur.
- Lütfen sound bar kablosuz subwoofer arasında herhangi bir engel olmadığından emin olun.
- Kablosuz girişimi önlemek için sound bar veya subwoofer ile güçlü elektromanyetik dalgalar üreten çevresel cihazlar (ör. kablosuz yönlendiriciler, mikrodalga fırınlar vb.) arasına en az 1 m mesafe koyun.

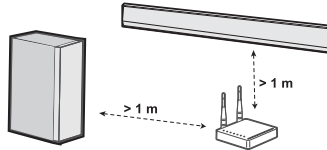

Arka hoparlörleri bağlama (SPT8-S, ayrı satılır)

Otomatik bağlantı

Kurulum tamamlandıktan sonra, kablosuz alıcı sound bara otomatik olarak bağlanacaktır. Sound bar ile kablosuz alıcı bağlantısını aşağıdaki sırada yapın.

- 1 Hoparlör kablolarını arka hoparlörlerdeki (sol, sağ) ilgili uçlara bağlayın. Siyah şeritli kabloyu negatif uca ve diğer kabloyu pozitif uca bağlayın.

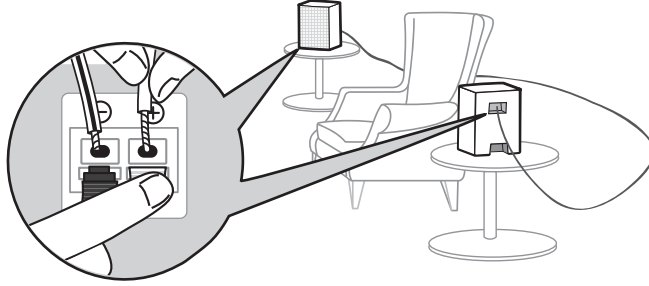

- 2 Güç kablosunu arka hoparlöre takın.
- 3 Arka hoparlöre takılı güç kablosunu bir prize takın.
- 4 Sound barı açmak için üzerindeki **Güç** (⏻) düğmesine basın.
- 5 Bağlantı otomatik olarak sağlandığında, arka hoparlördeki LED'in yeşil renkte yandığını görürsünüz.

✓ Not

- Lütfen yalnızca ürün ile birlikte verilen hoparlörleri kullanın. Başka hoparlörlerin kullanımı düzgün çalışmama neden olabilir.
- Hoparlör kablolarını ilgili uçlara bağlayın. Pozitif kabloyu pozitif uca ve negatif kabloyu negatif uca bağlayın. Yanlış şekilde bağlanan bir kablo sesi bozar veya bas sesleri üretmez.
- Ürünü satın alırken birlikte verilen hoparlörlere ve kablolarla bağlayın.
 - Ürünü satın alırken birlikte verilen hoparlörler ve kablolar haricinde unsurlara bağlarsanız, ses kalitesinde bozulma veya hoparlörde çalışmama durumu oluşabilir.
- Hoparlörleri ürüne bağladığınızda, hoparlöre uyan çıkış bağlantı noktasına yalnızca bir hoparlörü bağlayın.
 - Bir çıkış bağlantı noktasına birden fazla hoparlör bağlarsanız, ürünün veya hoparlörün çalışmamasına neden olabilir.
- Arka hoparlörlerin kurulumu sırasında elektrik fişinin konumu farklıysa, **LG ThinQ uygulaması** aracılığıyla arka hoparlörün Sol/Sağ kanalının konumunu değiştirebilirsiniz.

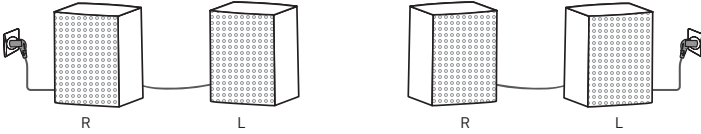

LED rengi ile bağlantı durumunun kontrolü

Arka hoparlördeki LED'e bakarak bağlantı durumunu kontrol edebilirsiniz.

LED Rengi	Durum
Yeşil renkte yanıp sönme	Bağlantı sürüyor
Yeşil	Başarıyla bağlandı
Kırmızı	Kötü bağlantı veya arka hoparlörler bekleme modunda
Kapalı	Güç kablosu bağlı değil

Manuel bağlantı

Arka hoparlör üzerinde kırmızı bir LED görürseniz, bu soundbarın arka hoparlörlere bağlı olmadığı anlamına gelir. Bu durumda bunları aşağıdaki sırayla bağlayın.

- 1 Sound barı kapatmak için üzerindeki **Güç** (🔌) düğmesine basın.
- 2 Arka hoparlörün arkasındaki **PAIRING** düğmesine basın. Arka hoparlördeki LED ışık yeşil renkte yanıp sönüyor mu kontrol edin.

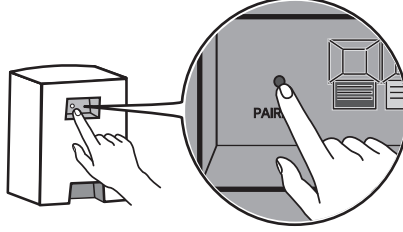

- 3 Sound barı açmak için üzerindeki **Güç** (🔌) düğmesine basın.
- 4 Bağlantı sağlandığında, arka hoparlördeki LED ışığın yeşil renkte yandığını görürsünüz.

✓ Not

- Arka hoparlörleri TV veya monitörden en az 30 cm uzakta tutun.
- Kablosuz girişimi önlemek için soundbar veya arka hoparlörler ile güçlü elektromanyetik dalgalar üreten çevresel cihazlar (ör. kablosuz yönlendiriciler, mikrodalga fırınlar vb.) arasına en az 1 m. mesafe koyun.

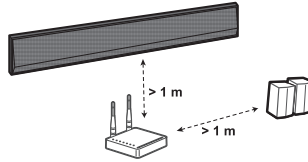

Zenginleştirilmiş sesin tadını çıkarın

Saran ses fonksiyonu, orijinal kaydedilen içerikte kanallara bakılmaksızın, hoparlörlerden gelen birden fazla ses kanalı tarafından üretilen heyecan verici 3B sesi duymanızı sağlar.

Örneğin, arka hoparlörler bağlıyken 2.0 kanallarında standart ses efektleriyle kaydedilen müziği dinlerseniz, aşağıdaki farkı duyabilirsiniz.

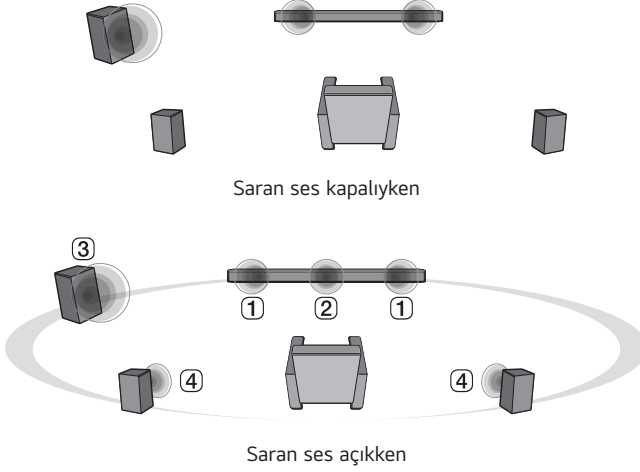

✓ Not

• Hoparlör konumları aşağıdaki gibidir.

- ① Ön hoparlörler
- ② Orta hoparlör
- ③ Subwoofer
- ④ Arka hoparlörler

Saran sesin açılması/kapatılması

- 1 **Ayarlar**  düğmesine basın. Ürün ayar moduna geçer ve **"OFF-AUTO POWER"** veya **"ON-AUTO POWER"** seçeneklerini görebilirsiniz.

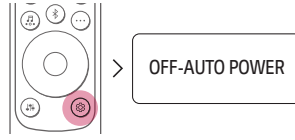



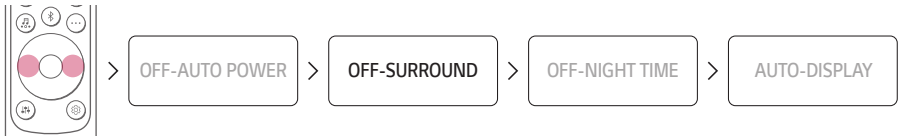

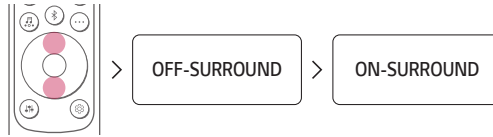

- 2 **"OFF-AUTO POWER"** veya **"ON-AUTO POWER"** durum ekranında kayarken, saran ses ayarını seçmek üzere **Sol/Sağ** düğmesine basın. Saran sesin durumunun, **"OFF-SURROUND"** veya **"ON-SURROUND"** olduğunu görebilirsiniz.

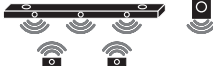

- 3 **"OFF-SURROUND"** veya **"ON-SURROUND"** durum ekranında kayarken, saran sesi açmak veya kapatmak üzere **Yukarı/Aşağı** düğmesine basın.

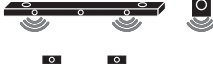

Giriş kanallarına bağlı hoparlör sesi

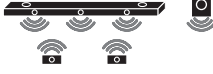
Ses Efektleri		
Giriş	Çıkış	
	Arka hoparlör bağlı değil	Arka hoparlör bağlı
AI SOUND PRO Yapay zeka ile özelleştirilen ses		
2.0 kanal		
5.1 kanal		
7.1 kanal veya üstü		
STANDARD Optimize edilmiş sesin keyfini çıkarabilirsiniz		
2.0 kanal		
5.1 kanal		
7.1 kanal veya üstü		
CINEMA Sinematik 3B ses		
2.0 kanal		
5.1 kanal		
7.1 kanal veya üstü		
CLEAR VOICE PRO Seslerin netliğini artırır		
2.0 kanal		
5.1 kanal		
7.1 kanal veya üstü		

Ses Efektleri

Giriş	Çıkış	
	Arka hoparlör bağlı değil	Arka hoparlör bağlı

SPORTS

Stadyum içerisindeymiş gibi gerçekçi bir ses

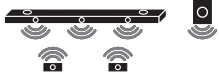
2.0 kanal		
5.1 kanal		
7.1 kanal veya üstü		

MUSIC

Müzik için optimize edilmiş daha iyi sesin keyfini sürebilirsiniz

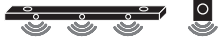
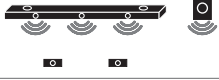
2.0 kanal		
5.1 kanal		
7.1 kanal veya üstü		

GAME

Oyun için optimize edilen ses

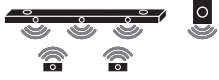
2.0 kanal		
5.1 kanal		
7.1 kanal veya üstü		

BASS BLAST (BASS BLAST+)

Bas sesleri desteklenen ses

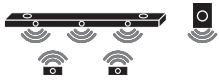
2.0 kanal		
5.1 kanal		
7.1 kanal veya üstü		

LG ThinQ uygulaması aracılığıyla ürünle bağlantı kurma

LG ThinQ uygulaması ürünü ağa bağlayıp kontrol etmenize olanak sağlar.

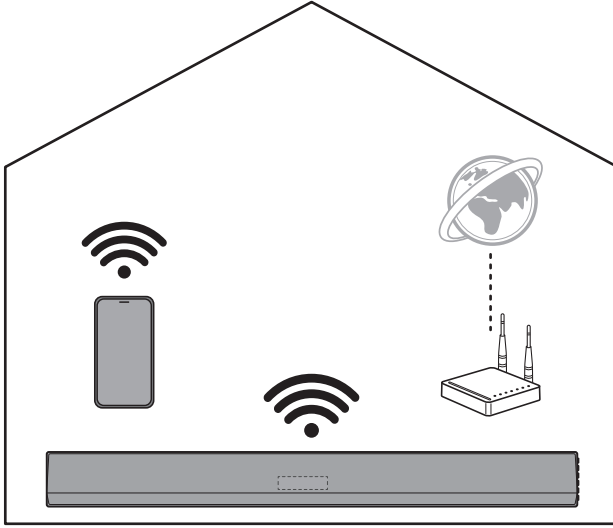

Lütfen önce aşağıdakileri kontrol edin.

- Kablosuz yönlendiriciniz var mı?
 - Akıllı telefonunuzu ve ürünü Wi-Fi üzerinden bağlamak için internete bağlı bir kablosuz yönlendiricinizin olması gerekir.
 - Her ikisinin de aynı Wi-Fi ağına bağlı olduğundan emin olun.
 - Kablosuz yönlendirici sinyali zayıfsa, bağlanamayabilir. Yönlendiriciyi sound bara daha yakın bir yere taşıyın ve engellerden uzak şekilde tekrar yerleştirin.
- Akıllı telefonunuzda **Bluetooth** özelliği etkin mi?
 - Akıllı telefonunuzda **Bluetooth** özelliğini etkinleştirin.
 - **Bluetooth** etkinse, Wi-Fi ağına kolaylıkla bağlanabilirsiniz. **Bluetooth** devre dışıysa, ürünün **LG ThinQ uygulamasında** kaydı yapılamayabilir.
- **LG ThinQ uygulaması** aşağıda listelenen sürümlerde mevcuttur.
 - Android™ İşletim Sistemi: Sürüm 9.0 veya üzeri
 - iOS İşletim Sistemi: Sürüm 15.0 veya üzeri
 - Her işletim sistemi için desteklenen minimum sürümler daha sonra değişebilir.

LG ThinQ uygulamasını yükleme ve ürünü kaydetme

LG ThinQ uygulaması ile ev aletinizi istediğiniz zaman istediğiniz yerden yönetebilirsiniz.

QR kodu olmayan ürün

- 1 Akıllı telefonunuzda Google Play veya App Store uygulamasına gidin ve yüklemek için **LG ThinQ uygulamasını** arayın.
- 2 **LG ThinQ uygulamasını** çalıştırın ve hesabınızla uygulamaya giriş yapın. Hesabınız yoksa yeni bir hesap da oluşturabilirsiniz.
- 3 **Ekle (+)** düğmesine basın ve ürününüzü kaydetmek için **LG ThinQ uygulamasındaki** talimatları izleyin.

✔ **Not**

- QR kodunun satın alma sırasında mevcut olmayabileceğini lütfen unutmayın.
 - QR kodu ek yeri, ürüne bağlı olarak farklılık gösterebilir.
 - Ayarlar menüsü akıllı telefon üreticisi ve işletim sistemine göre farklılık gösterebilir.
 - Google, Android, Google Play, Google Home ve Google Cast, Google LLC'nin ticari markalarıdır.
 - Yönlendirici parolası bazı özel karakterler (` ' " + / \ ; : - _ ^ & () < > gibi) veya ifadeler içeriyorsa, sound bar bağlanmayabilir. İngilizce harf ve sayı kombinasyonu kullanarak bir parola ayarlamanız önerilir.
 - Kablosuz yönlendiricinin güvenlik türünü WPA2 olarak ayarlamanız önerilir.
-

| Ürünün Sıfırlanması

Ağ bağlantısı sabit değilse, sıfırlamanız gerekir. Wi-Fi ağı değiştiyse, ürünü sıfırlamanız ve akıllı telefonunuza tekrar bağlamanız gerekir.

Sıfırlama

- 1 Bir ses sinyali duyana kadar ürünün yan kısmındaki **Wi-Fi**  düğmesini basılı tutun.
- 2 Durum ekranında “**RESET**” ifadesinin görüldüğünü görürsünüz ve üründeki tüm kablosuz ağ ayarları temizlenir.

✓ Not

- Ürünü sıfırladıktan sonra, ürünü **LG ThinQ uygulamasında** Wi-Fi üzerinden tekrar akıllı telefona bağlamanız gerekecektir.
-

Kablosuz ağ bağlantılarının devre dışı bırakılması.

Güç  düğmesine 3 saniye veya daha fazla basılı tutarak ürünü kapatın.

Ürünün Anlaşılması

Ön

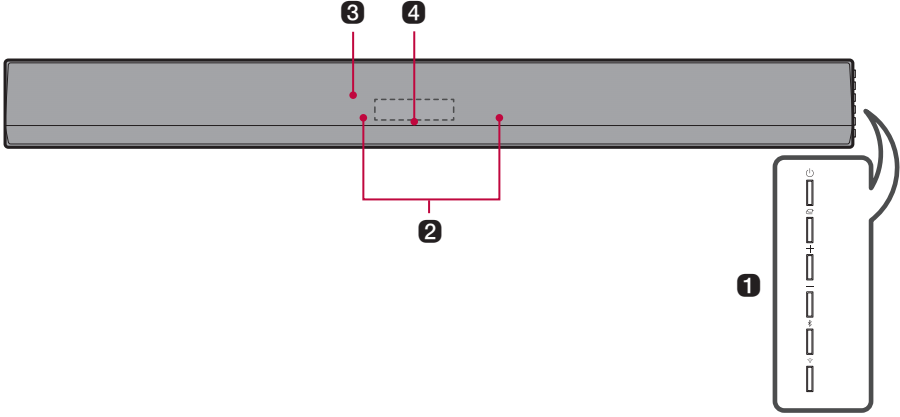

1 Güç (🔌)

Bu düğme ürünü açar/kapatar.

- **Güç** (🔌) düğmesine 3 saniyeden fazla basarsanız, Wi-Fi bağlantısı kesilir ve ürün artık ses vermez. İleride Wi-Fi bağlantısını kullanmak üzere **Güç** (🔌) düğmesine hızlıca basın.

Fonksiyon (📏)

İstlenen fonksiyonu veya giriş modunu seçmek için düğmeye art arda basın.

- Wi-Fi: Ürünü Wi-Fi üzerinden bağlar
- BT: Ürünü **Bluetooth** üzerinden bağlar
- OPT/HDMI ARC: Ürünü optik kablo, ARC, E-ARC veya LG Sound Sync özelliklerini destekleyen bir TV'ye bağlar
- HDMI: Ürünü bir HDMI giriş bağlantı noktasına bağlar
- USB: Ürünü bir USB depolama aygıtına bağlar

Ses Düzeyi (🔊)

Ses düzeyini ayarlar.

Bluetooth eşleştirme (📶)

Akıllı telefon gibi bir **Bluetooth** cihazını bu ürünle üç dakikalığına eşleştirmenizi sağlar. (→ Bkz. "Bluetooth ile bağlama" sayfa 41.)

Wi-Fi (📶)

Doğrudan Wi-Fi fonksiyonuna gider.

2 Dahili mikrofon

LG ThinQ uygulamasında AI oda kalibrasyonu yapılırken burası kullanılır.

3 Uzaktan Kumanda Alıcısı

Burası uzaktan kumandadan gelen kablosuz sinyalleri alır.

4 Durum ekranı

Giriş modu ve ses düzeyi gibi seçenekler metin olarak gösterilir.

- Durum ekranı otomatik, açık ve kapalı olarak kontrol edilebilir. (→ Bkz. "Ekran Kullanımı" sayfa 29.)
-

✓ Not

- Güç tüketimini azaltmak amacıyla, harici bir cihazdan giriş sinyali alınmazsa ürün 15 dakika sonra otomatik olarak kapatılır.
-

Arka

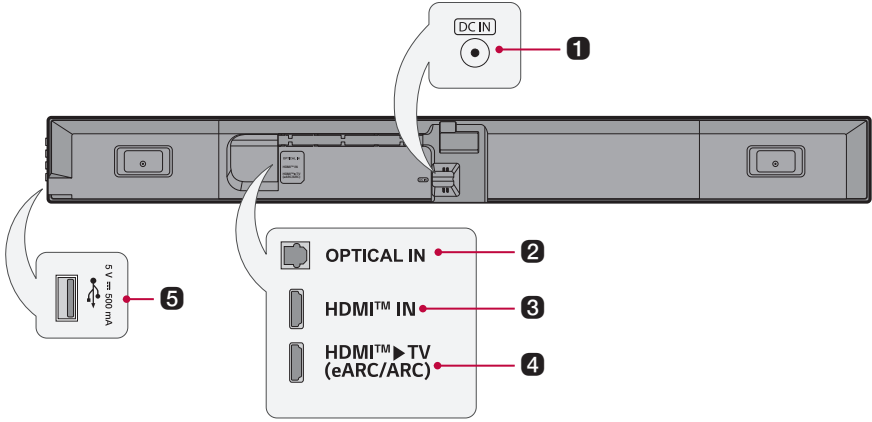

1 DC IN

AC adaptörü ürüne takın.

2 OPTICAL IN

TV'yi ürüne bağlamak için bir optik kablo takın.

3 HDMI™ IN

Harici cihazı ürüne bağlamak için bir HDMI kablosu takın.

4 HDMI™ ► TV (eARC / ARC)

TV'yi ürüne bağlamak için bir HDMI kablosu takın.

5 USB bağlantı noktası

Üründe müzik çalmak için bir USB depolama aygıtı takın.

Uzaktan Kumandanın Anlaşılması

Ürünü kapatıp açmaktan sinematik sesin etkinleştirilmesine, ürünün tüm fonksiyonlarını kontrol etmek için uzaktan kumandayı kullanabilirsiniz.

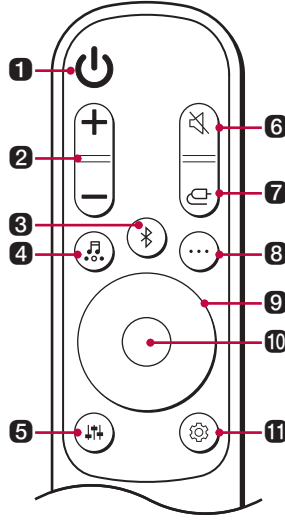

Pilin Değiştirilmesi

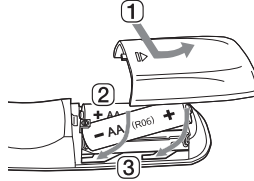

AA 1,5 V piller kullanın. İki pili gösterilen yönlere göre uzaktan kumandaya takarak pilleri değiştirin.

- 1 Uzaktan kumandanın arkasındaki pil kapağını açın.
- 2 + ve - uçlar ilgili işaretlere gelecek şekilde pilleri yerleştirin.
- 3 Pil kapağını kapatın.

Pil yanlış türde bir pille değiştirildiğinde yangın veya patlama riski vardır.

1 Güç (🔘)

Ürünü açar/kapatır

2 Ses Düzeyi (🔊)

Ses düzeyini ayarlar

3 Bluetooth eşleştirme (📶)

Akıllı telefon gibi bir **Bluetooth** cihazını bu ürünle üç dakikalığına eşleştirmenizi sağlar. (→ Bkz. "Bluetooth ile bağlama" sayfa 41.)

4 Ses Efektleri

İstlenen ses alanını seçmek için düğmeye basın.

- AI SOUND PRO: İçeriğinize uyması için yapay zeka optimum ses ayarlarını seçer.
- STANDARD: Optimize edilmiş sesin keyfini çıkarabilirsiniz.
- CINEMA: İçeriği sinema salonuna benzer 3B ses ile oynatın.
- CLEAR VOICE PRO: Seslerin netliğini artırır.
- SPORTS: Stadyum içerisindeymiş gibi gerçekçi bir ses.
- MUSIC: Müzik için optimize edilmiş daha iyi sesin keyfini sürebilirsiniz.
- GAME: Oyun için optimize edilen ses.
- BASS BLAST (BASS BLAST+): Bas sesler zenginleştirilir.

5 Ses Ayarı

Bu, bağlı hoparlörün ses düzeyini ayarlar. Ses düzeyini artırmak/azaltmak için **Yukarı/Aşağı** düğmesine basmadan önce, istenen hoparlörü seçmek için **Ses Ayarı**  düğmesine ve ardından **Sol/Sağ** düğmesine basın. Ayarlanabilir hoparlörler ve ayar aralıkları aşağıdaki gibidir:

- WF (Subwoofer): -15 - 6
 - C (Orta hoparlör): -6 - 6
 - R (Arka Hoparlör): -6 - 6
 - TRE (Tiz): -6 - 6
 - MID (Orta) : -6 - 6
 - BAS (Bas): -6 - 6
 - Subwoofer ve arka hoparlörlerin seviyesini ayarlama, yalnızca subwoofer ve arka hoparlörler bağlı olduğunda uygulanır.
-

6 Sessiz 

Üründeki sesi kapatır.

7 Fonksiyon 

İstenen giriş modunu veya fonksiyonu seçmek için düğmeye art arda basın.

8 Bilgi 

Bağlı giriş kaynağını, Wi-Fi ağını veya **Bluetooth** bilgilerini görüntüleyin.

- Wi-Fi: Bağlı uygulama adı
- BT: Bağlanan **Bluetooth** cihazının adı
- OPT/ARC/E-ARC/HDMI: Geçerli ses kaynağı
- USB: Geçerli ses dosya adı

9 Yukarı/Aşağı/Sol/Sağ 

Uygun fonksiyonların ayarlarını yaparken bu düğme kullanılır.

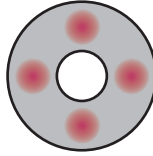

Yukarı/Aşağı: Bu, USB depolama aygıtındaki klasörler arasında kaydırma yapar. İstenen klasörü seçmek için düğmeye basabilirsiniz.

Sol/Sağ: Önceki parçayı oynatmak için **Sol** düğmesine basın. Sonraki parçayı oynatmak için **Sağ** düğmesine basın.

10 Oynat/Duraklat 

Bir parçayı oynatmak veya duraklatmak için bu düğmeye basın.

- Bir USD depolama aygıtında müzik dinlerken, düğmeye 3 saniye veya daha fazla basarak oynatma modunu seçebilirsiniz. Ardından istediğiniz Tekrarlama seçeneğini belirlemek için **Yukarı/Aşağı** ögesine basın.
 - OFF: Dosyaları sırayla oynatır, ardından oynatmayı sonlandırır
 - ONE: Geçerli dosyayı tekrar ederek oynatır
 - FOLDER: Yalnızca klasördeki dosyaları bir döngü içerisinde oynatır
 - ALL: Tüm dosyaları bir döngü içerisinde oynatır
 - SHUFFLE: Tüm dosyalar oynatılana kadar rastgele bir dosyayı oynatır, ardından oynatmayı sonlandırır

11 Ayarlar

Bu ürünün ayarlarını yapmanıza olanak tanır: AUTO POWER, SURROUND, NIGHT TIME, DISPLAY, REAR CH CHANGE. Ayarı açmak/kapatmak için **Yukarı/Aşağı** düğmesine basmadan önce, **Ayarlar**  düğmesine basın ve **Sol/Sağ** düğmesini kullanarak ayarı seçin.

- AUTO POWER: TV veya harici cihaz açıldığında veya kapatıldığında, ürün de otomatik olarak açılır veya kapatılır. Bu özellik, yalnızca ürün TV'ye optik kablo veya **Bluetooth** üzerinden bağlandığında kullanılabilir. (→ Bkz. "Otomatik Güç fonksiyonunun kullanımı" sayfa 27.)
- SURROUND: Saran ses fonksiyonu, orijinal kaydedilen içerikte kanallara bakılmaksızın, hoparlörlerden gelen birden fazla ses kanalı tarafından üretilen heyecan verici 3B sesi duymanızı sağlar. (→ Bkz. "Saran sesin açılması/kapatılması" sayfa 13.)
- NIGHT TIME: Bu ayar genel ses düzeyini azaltır ancak yumuşak ve zayıf seslerin düzeylerini artırır. Bu, gece geç saatlerde müziğin veya filmin tadını çıkarırken kullanışlıdır. (→ Bkz. "Gece Modunun Kullanımı" sayfa 28.)
- DISPLAY: Durum ekranı otomatik, açık ve kapalı olarak kontrol edilebilir. (→ Bkz. "Ekran Kullanımı" sayfa 29.)
- REAR CH CHANGE: Arka hoparlör konumunu istediğiniz gibi değiştirebilirsiniz. (→ Bkz. "Arka kanal değişimi" sayfa 30.)

Otomatik Güç fonksiyonunun kullanımı

TV veya harici cihaz açıldığında veya kapatıldığında, bu fonksiyon ürünü otomatik olarak açar veya kapatır. Bağlı cihaz açıldığında, ürün otomatik olarak açılır ve giriş sinyaline göre bir fonksiyon seçer.

Otomatik Güç fonksiyonunun etkinleştirilmesi/devre dışı bırakılması

- 1 Ayarlar**  düğmesine basın. Ürün ayar moduna geçer ve **"OFF-AUTO POWER"** veya **"ON-AUTO POWER"** seçeneklerini görebilirsiniz.

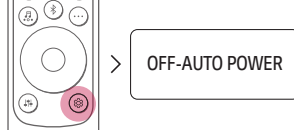

- 2 "OFF-AUTO POWER"** veya **"ON-AUTO POWER"** durum ekranında kayarken, Otomatik Güç fonksiyonunu açmak veya kapatmak üzere **Yukarı/Aşağı** düğmesine basın.

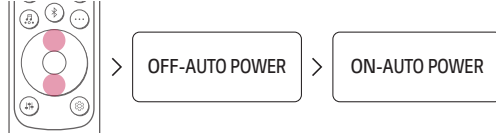

Gece Modunun Kullanımı

Bu ayar genel ses düzeyini azaltır ancak yumuşak ve zayıf seslerin düzeylerini artırır. Bu, gece geç saatlerde müziğin veya filmin tadını çıkarırken kullanışlıdır.

Gece Modu fonksiyonunun etkinleştirilmesi/devre dışı bırakılması

- 1 **Ayarlar**  düğmesine basın. Ürün ayar moduna geçer ve **"OFF-AUTO POWER"** veya **"ON-AUTO POWER"** seçeneklerini görebilirsiniz.

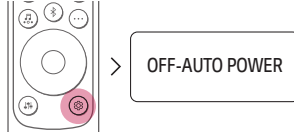

- 2 **"OFF-AUTO POWER"** veya **"ON-AUTO POWER"** durum ekranında kayarken, Gece modu ayarını seçmek üzere **Sol/Sağ** düğmesine basın. Gece modunun durumunu, **"ON-NIGHT TIME"** veya **"OFF-NIGHT TIME"** olarak görebilirsiniz.



- 3 **"ON-NIGHT TIME"** veya **"OFF-NIGHT TIME"** durum ekranında kayarken, Gece modunu açmak veya kapatmak üzere **Yukarı/Aşağı** düğmesine basın.



Ekran Kullanımı

Durum ekranı otomatik, açık ve kapalı olarak kontrol edilebilir.

Seçenek	Durum ekranı
AUTO	Düğme girişinden 20 anıye sonra karartılır.
ON	Her zaman açık
OFF	Düğme girişinden 20 anıye sonra kapatılır.

Ekran işlevinin etkinleştirilmesi/devre dışı bırakılması

- 1 Ayarlar**  düğmesine basın. Ürün ayar moduna geçer ve "OFF-AUTO POWER" veya "ON-AUTO POWER" seçeneklerini görebilirsiniz.

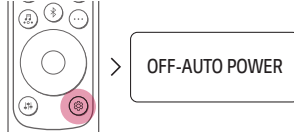

- 2 "OFF-AUTO POWER" veya "ON-AUTO POWER" durum ekranında kayarken, Ekran ayarını seçmek üzere Sol/Sağ düğmesine basın. Ekran durumunu, "AUTO-DISPLAY", "ON-DISPLAY" veya "OFF-DISPLAY" olarak görebilirsiniz.**



- 3 "AUTO-DISPLAY", "ON-DISPLAY" veya "OFF-DISPLAY" durum ekranında kayarken, Ekran ayarını "AUTO" olarak seçmek üzere Yukarı/Aşağı düğmesine basın.**

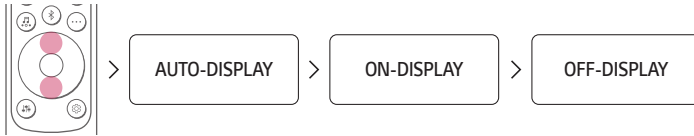

Arka kanal deęiřimi

Hoparlör konumunu istediđiniz gibi deęiřtirebilirsiniz. Priz soundbarın sol tarafındaysa, hoparlörü güç kablosuyla birlikte sol tarafa yerleřtirin ve hoparlör konumunu ayarlayın.

Seçenek	Arka Kanal
OFF	Kablosuz alıcı dahil hoparlör: Sol / Diđer Hoparlör: Sađ
ON	Kablosuz alıcı dahil hoparlör: Sađ Diđer Hoparlör: Sol

Arka kanal deęiřirme

- 1 Ayarlar**  düđmesine basın. Ürün ayar moduna geđer ve **“OFF-AUTO POWER”** veya **“ON-AUTO POWER”** seçeneklerini görebilirsiniz.

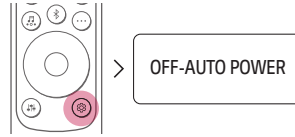

- 2 “OFF-AUTO POWER”** veya **“ON-AUTO POWER”** durum ekranında kayarken, Ekran ayarını seçmek üzere **Sol/Sađ** düđmesine basın. Ekran durumunu **“ON-REAR CH CHANGE”** veya **“REAR CH CHANGE”** olarak görebilirsiniz.

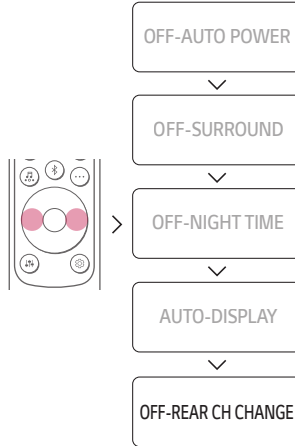

- 3 Durum ekranında "**ON-REAR CH CHANGE**" veya "**OFF-REAR CH CHANGE**" kayarken, arka kanalı deęiřtirmek için **Yukarı/Ařaęı** düęmesine basın.



✓ **Not**

- Arka hoparlörleri soundbara baęladıktan sonra hoparlör konumunu deęiřtirebilirsiniz. Ayrıca, bunu yalnızca arka hoparlör açıkta deęiřtirebilirsiniz.
-

TV'ye baęlama

Optik Kablo ile baęlama

Ürünü TV'ye bir optik kablo ile baęlayarak TV'nizin sesini ürüne iletin. Odayı derin, zengin bir ses ile doldurmak için orijinal sese çeşitli 3B efektler ekleyebilirsiniz.

Optik kablo ile baęladıktan sonra TV izleme

- 1 Dijital kablo uçlarında kapak varsa öncelikle her iki uçtaki kapakları çıkarın.

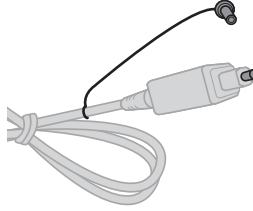

- 2 Optik bir kablo kullanarak, resimde gösterildięi üzere ürünün arkasındaki **OPTICAL IN** ucunu TV'deki **Optik Dijital Çıkış (OPTICAL OUT)** ucuna baęlayın.

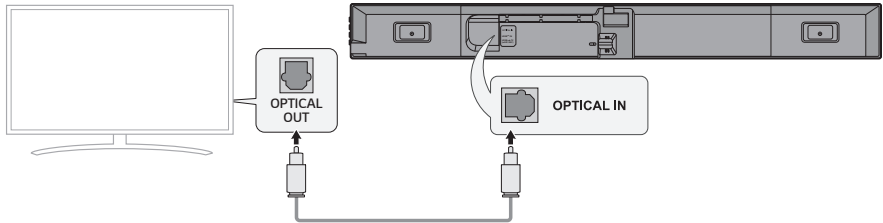

- 3 Durum ekranında "OPT/HDMI ARC" ifadesi görünene kadar **Fonksiyon**  düğmesine art arda basın.



- 4 TV uzaktan kumandasında **Ayarlar** düğmesine basarak [Hoparlör] menüsüne girin ve çıkış hoparlörünü [Optik] veya [Harici Hoparlör] olarak ayarlayın. Ayarlar ve menü öğeleri TV üreticisine göre farklılık gösterebilir.

✓ **Not**

- Optik giriş sinyali ve ARC sinyali aynı anda bağlanmaya çalışılırsa, ARC sinyali önceliği alır.

LG TV kullandığınızda

TV ürüne bir optik kablo ile bağlıysa, ses düzeyini LG TV uzaktan kumandası ile ayarlayabilirsiniz. Bunu yalnızca LG TV Sound Sync fonksiyonunu destekleyen bir TV'de yapabilirsiniz. TV'nizin destekleyip desteklemediğini öğrenmek için TV'nizin kullanım kılavuzuna bakın.

LG TV uzaktan kumandası ile kontrol edilebilen fonksiyonlar

Ses düzeyi, sessiz modu açma/kapatma

✓ **Not**

- TV ürüne uygun şekilde bağlandığında, "LGOPT" ifadesi durum ekranında görünür.
- Ürünü LG TV uzaktan kumandası ile kullanırken, TV'de ayarlı ses düzeyi ve sessiz durumu otomatik olarak ürüne uygulanır.
- Ürünün uzaktan kumandasını LG TV'ye bağladıktan sonra bile kullanabilirsiniz.
- LG Sound Sync fonksiyonunu kullanmak için TV'nizin ses ayarını değiştirmek zorunda kalabilirsiniz. TV'ye bağlı olarak değişiklik gösterebilir.

HDMI Kablosu ile bağlama

TV'yi ürüne bir HDMI kablosu ile bağlayarak TV sesini ürüne iletebilirsiniz. Odayı derin, zengin bir ses ile doldurmak için orijinal sese çeşitli 3B efektler ekleyin.

HDMI kablosu ile bağladıktan sonra TV izleme

- 1 HDMI kablosunu kullanarak, resimde gösterildiği üzere ürünün arkasındaki **HDMI™ ► TV (eARC / ARC)** ucunu TV'deki **HDMI IN (ARC)** ucuna bağlayın.

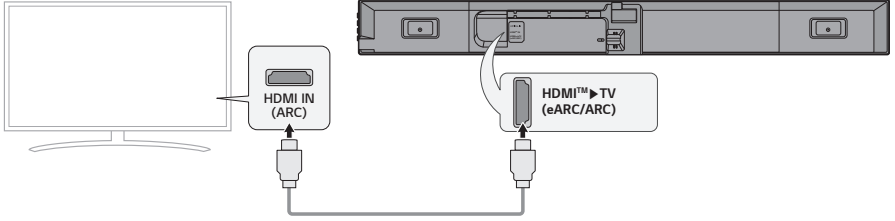

- 2 Durum ekranında "**OPT/HDMI ARC**" ifadesi görünene kadar **Fonksiyon**  düğmesine art arda basın.

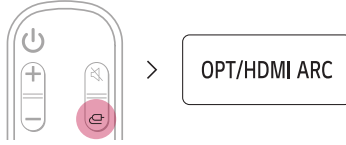

- 3 TV uzaktan kumandasında **Ayarlar** düğmesine basarak [Hoparlör] menüsüne girin ve çıkış hoparlörünü [HDMI ARC] olarak ayarlayın. Ayarlar ve menü öğeleri TV üreticisine göre farklılık gösterebilir.
- 4 TV ürüne uygun şekilde bağlandığında, "**ARC**" veya "**E-ARC**" ifadesi durum ekranında görünür.

✓ Not

- E-ARC; DTS-HD Master Audio™, DTS:X®, Dolby TrueHD ve Dolby Atmos® gibi yüksek kaliteli sesleri destekler.
- Dolby Atmos® veya DTS:X® teknolojilerini kullanmak istiyorsanız, bağlı cihazın ve içeriğinin Dolby Atmos® veya DTS:X® teknolojilerini desteklemesi gerekir.
- eARC fonksiyonunu **Ayarlar** menüsünden açmadan önce TV'nizin eARC fonksiyonunu desteklediğinden emin olun. Bu fonksiyonun kullanımı hakkında daha fazla bilgi için lütfen TV'nizin kullanım kılavuzuna bakın. Ayarlar TV'ye bağlı olarak değişkenlik gösterebilir.
- HDMI logosu bulunan sertifikalı bir kablo kullanın.

SIMPLINK

- SIMPLINK HDMI üzerinden LG TV'ye baęlı bir ses cihazını veya oynatıcıyı kolayca kullanmak için tek bir TV uzaktan kumandasını kullanmanızı saęlayan HDMI-CEC fonksiyonudur.
 - SIMPLINK uyumlu LG TV uzaktan kumandası ile kontrol edilebilen fonksiyonlar: Güç açma/kapatma, ses düzeyi kontrolü, sessiz modu açma/kapatma vb.
- SIMPLINK ayarı hakkında daha fazla bilgi için, LG TV'nizin kullanım kılavuzuna bakın.



✓ Not

- SIMPLINK fonksiyonu ürünün veya baęlı cihazların durumuna baęlı olarak düzgün şekilde çalışmayabilir.
 - TV üreticisine göre HDMI-CEC özellikleri: LG SIMPLINK, Sony BRAVIA Sync/Link, Philips EasyLink, Samsung Anynet+ vb.

LG TV ile WOW Orchestra kullanımı

LG soundbar ve LG TV kombinasyonu, her ikisinden eş zamanlı olarak ses vermek üzere size en iyi dinleme deneyimini saęlar.

Sound bar TV'ye baęlandığında bu işlev otomatik olarak etkinleştirilir ve TV'deki ses çıkışı menüsünden bu özellięi seçebilirsiniz.

✓ Not

- Bazı LG TV ve sound bar modellerinde mevcuttur
- TV tarafından desteklenen ses codec'ine göre çalışır.
- Bu işlev yalnızca TV bir HDMI kablosuyla baęlandığında veya LG WOWCAST yerleşik işlevini destekleyen bir TV baęlandığında çalışır.
- TV'de e-ARC özellięini etkinleştirdiğinizden emin olun.
- TV'de gösterilen mesajlar modele göre farklılık gösterebilir.
- Ayarlar hakkında daha fazla bilgi için TV'nin kullanım kılavuzuna bakın.

Bluetooth ile bağlama

Bluetooth çevrenizdeki elektronik ürünleri kablosuz olarak bağlayan bir teknolojidir. Ürünü bir TV'ye **Bluetooth** ile bağlayın ve yüksek kaliteli TV sesinin keyfini sürün.

Kablosuz olarak bağladıktan sonra TV izleme

- 1 **Bluetooth Eşleştirme**  düğmesine basın. Bir süre sonra, durum ekranında “**BT READY**” ifadesi görünür.



- 2 TV uzaktan kumandasında **Ayarlar** düğmesine basarak [Hoparlör] menüsüne girin ve çıkış hoparlörünü [**Bluetooth**] olarak ayarlayın.
- 3 “LG_Speaker_SG10TY_XXXX” ögesini bulun ve seçin.
- 4 Ürün akıllı telefonunuza **Bluetooth** ile bağlandığında, durum ekranının “**PAIRED**” (Bağlı) → “**Bağlı TV adı**” → “**BT**” (Kullanıma hazır) şeklinde değiştiğini görebilirsiniz.

✓ Not

- **Bluetooth** cihazlar için, gösterilemeyen karakterler (ör. Korece Hangul) ürün durum ekranında ‘-’ olarak gösterilir.
- Uzaktan kumandada **Bilgi**  düğmesine basarak bağlı **Bluetooth** cihazın adını kontrol edin. Bağlı **Bluetooth** cihazın adının durum ekranında görüldüğünü görürsünüz.

Harici Cihaza Bağlama

HDMI Kablosu ile bağlama

TV ve harici cihazı (oyun konsolu, DVD oynatıcı, vb.) bir HDMI kablo ile bağlayın ve derin ve zengin sesin keyfini çıkarın.

HDMI ile harici cihazı bağlama A

- 1 DVD veya Blu-ray oynatıcı gibi bir harici cihaz bağlayın. Aşağıdaki resme bakarak, cihazın **HDMI OUT** ucunu ürünün arkasındaki **HDMI™ IN** ucuna bağlayın.
- 2 HDMI kablosunu kullanarak, ürünün arkasındaki **HDMI™ ▶ TV (eARC / ARC)** ucunu TV'deki **HDMI IN (ARC)** ucuna bağlayın.

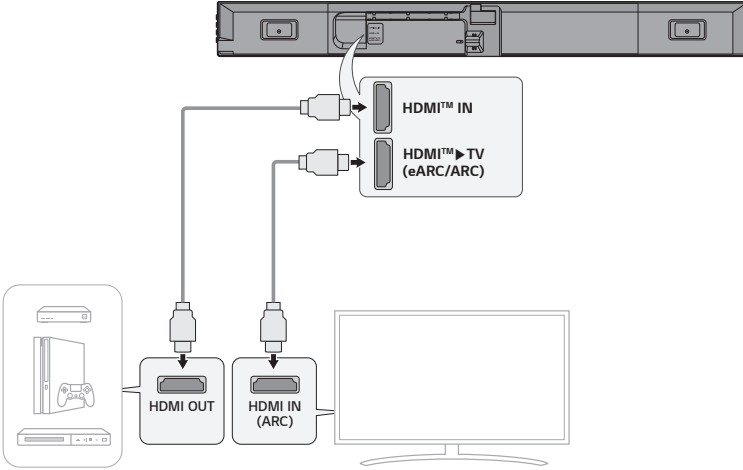

3 Durum ekranında "HDMI" ifadesi görünene kadar **Fonksiyon**  düğmesine art arda basın.

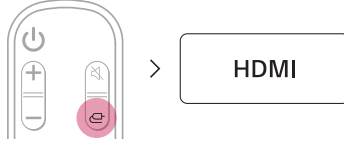

4 Harici cihaz ürüne düzgün şekilde bağlandığında, cihazın sesini dinleyebilirsiniz. Dolby Atmos® veya DTS:X® teknolojisi ile video oynatırken, "**DOLBY ATMOS**" veya "**DTS:X**" durum ekranında görünür.

✓ Not

- Dolby Atmos® veya DTS:X® ses, 3.1 kanallarını destekler. Kablosuz arka hoparlörler bağlandığında 5.1 kanalları desteklenir.
- Lütfen harici cihazınızın Ayarlar menüsündeki ses çıkış ayarlarını kontrol edin (ör. Blu-ray oynatıcı veya TV). Ses çıkışı [Kodlama yok], [Bit akışı], [Otomatik] veya [Geçiş] olarak ayarlanmalıdır. Çıkışın ayarlanması hakkında daha fazla bilgi için lütfen harici cihazınızın kullanım kılavuzuna bakın.
- HDMI logosu bulunan sertifikalı bir kablo kullanın.

HDMI ile harici cihazı bağlama (B)

- 1 Alıcı kutusu, DVD veya Blu-ray oynatıcı gibi bir harici cihaz bağlayın. Aşağıdaki resme bakarak, cihazın **HDMI OUT** ucunu TV'deki **HDMI IN** ucuna bağlayın.
- 2 HDMI kablosunu kullanarak, ürünün arkasındaki **HDMI™ ► TV (eARC / ARC)** ucunu TV'deki **HDMI IN (ARC)** ucuna bağlayın.

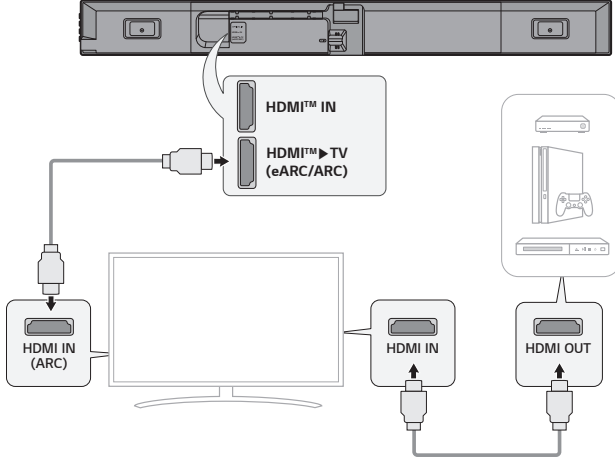

- 3 Durum ekranında "**OPT/HDMI ARC**" ifadesi görünene kadar **Fonksiyon**  düğmesine art arda basın.

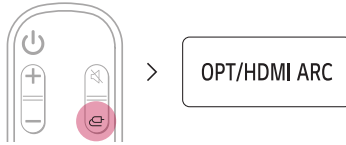

- 4 Harici cihaz ürüne düzgün şekilde bağlandığında, cihazın sesini dinleyebilirsiniz.

✓ Not

- Bağlı TV'nin teknik özelliklerine bağlı olarak ses çıkmayabilir. Harici cihazı doğrudan ürüne bağlamanız önerilir. (→ Bkz. "HDMI ile harici cihazı bağlama A" sayfa 37.)

Optik Kablo ile bağlama

TV ve harici cihazı (oyun konsolu, DVD oynatıcı, vb.) bir optik kablo ile bağlayın ve derin ve zengin sesin keyfini çıkarın.

Optik kablo ile harici cihazı bağlama

- 1 Optik kabloyu kullanarak resimde gösterildiği üzere ürünün arkasındaki **OPTICAL IN** ucunu harici cihazınızın **OPTICAL OUT** ucuna bağlayın (ör. TV, Blu-ray oynatıcı).

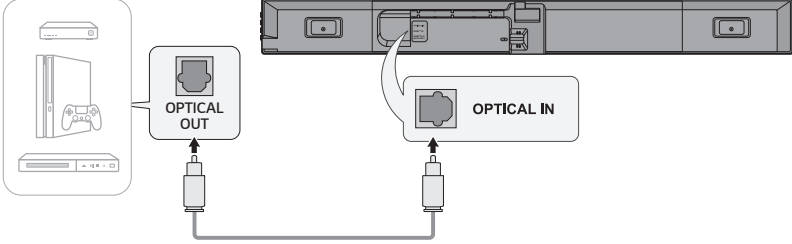

- 2 Durum ekranında "**OPT/HDMI ARC**" ifadesi görünene kadar **Fonksiyon**  düğmesine art arda basın.

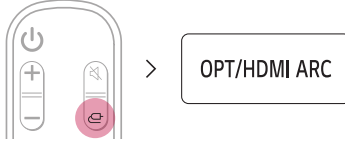

- 3 Harici cihaz ürüne uygun şekilde bağlandığında, "**OPT**" ifadesi durum ekranında görünür.

Ürünün Ses Sistemi Olarak Kullanımı

| Bluetooth ile bağlama

Bu ürünle müziğin keyfini sürmek için **Bluetooth** cihazında depolanan müzik dosyalarını oynatabilir veya müzik uygulamalarını çalıştırabilirsiniz.

Lütfen önce aşağıdakileri kontrol edin.

- Ürüne bağlanacak **Bluetooth** cihazların aşağıdaki teknik özellikleri karşılması gerekir.
 - **Bluetooth** 5.1 teknolojisi
 - Codec: SBC, AAC
- Cihazı ürüne bağlama adımları **Bluetooth** cihaz türüne ve modeline göre farklılık gösterebilir. Cihazın bağlanması hakkında daha fazla bilgi için lütfen harici cihazınızın kullanım kılavuzuna bakın.

Akıllı telefonunuzun **Ayarlar** menüsünden [**Bluetooth**] öğesini seçin.

Ayarlar menüsü akıllı telefonunuzun üreticisi ve modeline göre farklılık gösterebilir.

1 Ürünü açın.

2 **Bluetooth Eşleştirme**  düğmesine basın. Bir süre sonra, durum ekranında “**BT READY**” ifadesi görünür.

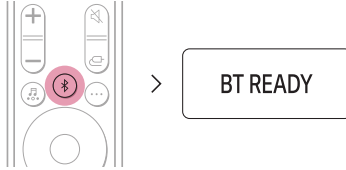

3 Akıllı telefonunuzda **Ayarlar**  /  düğmesine dokunun ve **Bluetooth** öğesini seçin.

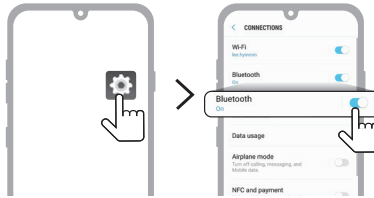

(Android Telefon)

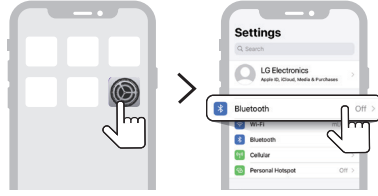

(iPhone)

4 Bluetooth fonksiyonunu açın. (☐ Kapalı > ○ Açık)

5 Akıllı telefonunuzda bağlantılabılır cihazlar listesini görürsünüz. "LG_Speaker_SG10TY_XXXX" ögesini bulun ve seçin.



6 Ürün akıllı telefona Bluetooth ile bağlandığında, durum ekranının "PAIRED" (Bağlı) → "Bağlı Bluetooth cihaz adı" → "BT" (Kullanıma hazır) şeklinde değiştiğini görürsünüz.

7 "LG_Speaker_SG10TY_XXXX" ürününü göremezseniz, Android telefonda ekranın sağ üst kısmındaki Yenile 🔄 düğmesine basın veya iPhone'da Bluetooth fonksiyonunu kapatıp tekrar açın.

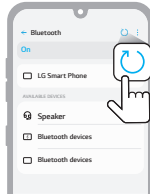

(Android Telefon)

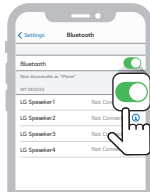

(iPhone)

8 Bir M¼zik uygulaması alıřtırın ve akıllı telefonda m¼zik dinleyin.



✓ Not

- **Bluetooth** cihazı ¼r¼ne ne kadar yakın olursa baęlantı o kadar iyi olur.
 - ¼r¼n¼n **Bluetooth Eřleřtirme** (Bluetooth) d¼ęmesine basıp "**BT**" seeneęini belirlediyseniz ancak **Bluetooth** cihazına baęlanamadıysanız, durum ekranında "**BT READY**" ifadesini g¼r¼rs¼n¼z. **Bluetooth** cihazının durumunu kontrol edin.
 - **Bluetooth** fonksiyonunu kullanırken, ses d¼zeyini uygun bir d¼zeye ayarlamamız gerekir.
 - Bu ¼r¼n¼n **Bluetooth** adında "LG_Speaker_SG10TY_XXXX", "XXXX" ifadesi rastgele oluřturulan d¼rt basamaklı rakamlar ve harflerdir.
-

USB Depolama Aygıtına Bağlama

Ürüne müzik dosyaları içeren bir USB depolama aygıtı bağlayarak yüksek kaliteli sesin tadını çıkarın.

Ürünün USB depolama aygıtına bağlanması

- 1 USB depolama aygıtını ürünün arkasındaki **USB** bağlantı noktasına takın.
 - Ürün, USB depolama aygıtı hub'ı veya USB depolama aygıtı kablosuyla bağlanan aygıtları oynatamaz.
 - Ürün, yüklenmesi için ayrı bir cihaz sürücüsü gerektiren herhangi bir USB depolama aygıtına, USB türü MP3 çalara veya kart okuyucuya bağlanamaz.

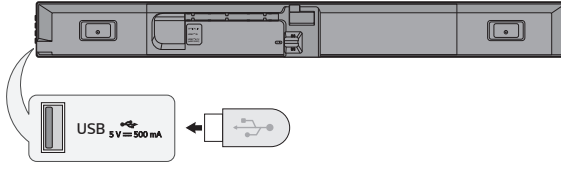

- 2 Durum ekranında "USB" ifadesi görünene kadar **Fonksiyon**  düğmesine art arda basın.

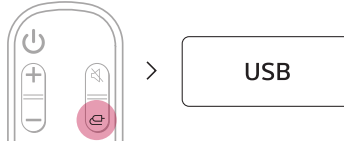

- 3 Ürün düzgün bir şekilde USB depolama aygıtına bağlandığında, USB aygıtındaki müzik dosyası sayısı durum ekranında görünür. Müziğin keyfini çıkarmak için uzaktan kumanda üzerindeki **Oynat/Duraklat**  düğmesine basın.

✓ Not

- USB depolama aygıtların takılmasını ve çıkarılmasını daha kolay hale getirmek için ayrı bir USB adaptörü satın almanız önerilir.
- USB 2.0 uzatma kablosu bulunan bir USB adaptörü satın alın.
- Büyük depolama birimi bulunan USB aygıtlarda dosyalara göz atılması birkaç dakika alabilir.
- Veri kayıplarından LG Electronics sorumlu değildir. Veri kaybı kaynaklı hasarları minimize etmek için her zaman USB depolama aygıtınızdaki verileri yedekleyin.
- Yalnızca FAT16/FAT32/NTFS biçimleri desteklenir. exFAT biçimi desteklenmez.
- Bu ürünün USB bağlantı noktasını yalnızca ortam dosyası oynatmak için kullanın. Harici cihazları USB bağlantı noktası ile şarj edemezsiniz.

Desteklenen USB depolama aygıtları

- MP3 çalar
- Flash MP3 çalar
- USB flash aygıtı
- USB 2.0

Bu ürün bazı USB depolama aygıtlarını tanımayabilir.

Oynatılabilir dosya özellikleri

Dosya uzantısı	Örnekleme frekansı / Bit hızı
MP3	32 kHz - 48 kHz / 8 kbps - 320 kbps
AAC	32 kHz - 48 kHz / 8 kbps - 320 kbps
OGG	32 kHz - 48 kHz / 64 kbps - 320 kbps

Dosya uzantısı	Örnekleme frekansı
FLAC (16 bit/24 bit)	32 kHz, 44,1 kHz, 48 kHz, 88,2 kHz, 96 kHz, 176,4 kHz, 192 kHz
WAV (16 bit/24 bit)	32 kHz, 44,1 kHz, 48 kHz, 88,2 kHz, 96 kHz, 176,4 kHz, 192 kHz

- Oynatılabilir dosya sayısı: 2.000'e kadar
- Maksimum dizin sayısı: 200'e kadar
- Bu ürün DRM (Dijital Hak Yönetimi) ile korunan dosyaları oynatamaz.
- Bu ürün USB depolama aygıtından video dosyaları oynatamaz.

LG ThinQ uygulamasının kullanılması

Cihaz fonksiyonlarının kontrol edilmesi

LG ThinQ uygulamasını çalıştırın. Kolay bir şekilde [Sound Effect] ve [Night Time] seçeneklerini ayarlayabilir ve uzaktan kumanda olmadan her hoparlörün ses düzeyini ayarlayabilirsiniz.

Sound barın ayarlarını değiştirmek için ilk ekranda **Ayarlar**  düğmesine dokununuz.

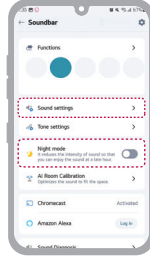

AI Oda Kalibrasyonunun Kullanımı

Bu teknoloji, üründen gelen sesi analiz etmenizi ve ses ayarlarının ince ayarını yapmanızı sağlar. Lütfen AI Room Calibration işlemini başlattığınızda, ürünün beklenenden daha yüksek bir ses vereceğini unutmayın.

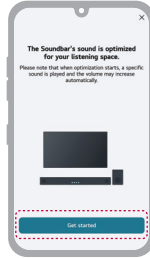

✓ Not

- Bazı menüler ana karta eklenebilir, böylece menüyü daha erişilebilir bir şekilde kullanabilirsiniz.

Lütfen önce aşağıdakileri kontrol edin.

- Bazı özellik, teknik özellik, uygulama, hizmet ve/veya içeriklerin (“Özellikler”) bazı ülkelerde mevcut olmayabileceğini göz önünde bulundurun. Özellikler ülkeye göre farklılık gösterebilir ve haber verilmeden değiştirilebilir. Özellikler bazı dillerde mevcut olmayabilir. Ülkeye göre hizmet durumu için lütfen lg.com adresine bakın.

| Google Asistan ile uyumlu

Cihazınızı Google Assistant yardımıyla yalnızca sesinizi kullanarak kontrol edin.

Eğer Google Cast bulunan uyumlu bir Google Assistant cihazınız varsa bu cihazı Google Home uygulamanıza ekleyebilirsiniz. Böylece müziği oynatabilir, atlayabilir veya durdurabilir ve ses düzeyini değiştirebilirsiniz; yalnızca Google Assistant’a sorun.

Gereksinimler

- Google Asistan’ın etkinleştirildiği cihaz (Ayrı Satılır)
- Bu ünite internete bağlanmalıdır.
- Bu ünite **Google Home** uygulamasında kaydedilmelidir.



Google Cast™ Kullanımı

Telefon, tablet veya dizüstü bilgisayarınızda Google Cast’in etkin olduğu yüzlerce uygulamayı kullanarak bu üründe favori müziğinizi dinleyebilirsiniz.



Önceden bildiğiniz ve sevdiğiniz uygulamalarda **Yayınla** düğmesine dokunmanız yeterlidir. Yeni oturum açma veya indirme işlemleri gerekmez. Arama yapmak, oynatmak, duraklatmak ve ses düzeyini evde her yerden açmak için telefonunuzu kullanın.

Yayın yapabileceğiniz Google Cast özellikli uygulamaların listesi de dahil olmak üzere Google Cast hakkında daha fazla bilgi için g.co/cast/audio adresini ziyaret edin

Google Cast’in etkin olduğu diğer hoparlörler ile çoklu oda kurulumu için **Google Home** uygulamasını indirin.

Apple AirPlay ile çalışır

Bu ürün AirPlay üzerinden iOS cihazınızdan müzik dinlemenize olanak tanır.

✓ Not

- Bu ürünün ve iOS cihazınızın aynı Wi-Fi ağına bağlı olduğundan emin olun.
- iOS cihazınızın iOS 11.4 veya üzeri sürüm çalıştırdığından emin olun.
- Birden fazla hoparlöre akış sağlamak için AirPlay 2 etkin hoparlörler gerekir.

iOS cihazı ile Wi-Fi ağı ayarı

- 1 Güç  düğmesine basarak ürünü açın.
- 2 iOS cihazınızda, **Ayarlar** ve ardından **Wi-Fi** ögesini seçin.
- 3 **YENİ AIRPLAY HOPARLÖR AYARLA** kısmında "LG_Speaker_SG10TY_XXXX" seçeneğini belirleyin.
- 4 Ev yönlendiricinizin seçildiğinden emin olun. Bu adımda, seçiminizin ürün adını değiştirebilir ve ayrıca bir parola belirleyebilirsiniz. Ayarları tamamladıktan sonra, **İleri**'yi seçin.
- 5 **Bitti**'yi seçin.

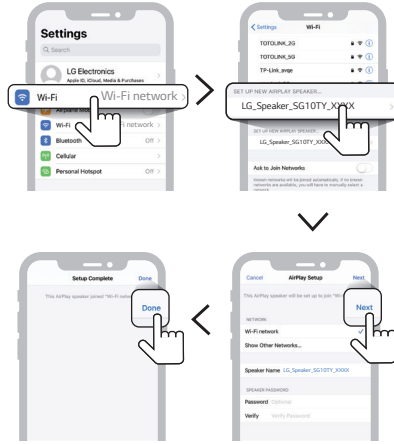

AirPlay üzerinden müzik dinleme

Denetim Merkezinden:

- 1 iOS cihazınızda Denetim Merkezini açın.
- 2 AirPlay (📶) üzerine dokunun.
- 3 Müzik dinlemek için ürününüzü seçin. Bir veya birden fazla AirPlay 2 etkin hoparlör seçebilirsiniz.

Müzik çalar uygulamasından:

- 1 Müzik çalar uygulamasını açın.
- 2 AirPlay (📶) üzerine dokunun.
- 3 Müzik dinlemek için ürününüzü seçin. Bir veya birden fazla AirPlay 2 etkin hoparlör seçebilirsiniz.



Apple®, AirPlay®, iPad®, iPad Air®, iPad Pro® ve iPhone® ABD ve diğer ülkelerde kayıtlı Apple Inc., şirketinin ticari markalarıdır.

"Apple ile çalışır" rozeti, bir aksesuarın rozette belirtilen teknoloji ile özel olarak çalışmak üzere tasarlandığı anlamına gelir ve Apple performans standartlarını karşılamak üzere geliştirici tarafından onaylanmıştır.

Bu AirPlay 2 etkin hoparlörü kontrol etmek için iOS 11.4 veya üzeri sürüm gereklidir.

| Spotify Connect

Telefon, tablet veya bilgisayarını Spotify için uzaktan kumanda olarak kullan. Nasıl yapacağını öğrenmek için spotify.com/connect adresine git.



Spotify Yazılımının tabi olduğu üçüncü parti lisanslar buradadır: <https://www.spotify.com/connect/third-party-licenses>.

Alexa ile çalışır

Alexa, Alexa yerleşik cihazı ile komutlar söyleyerek bu ürünü sesle kontrol etmenizi sağlar. Alexa yerleşik cihaz ayrı satılır.

Alexa kurulum adımları

LG ThinQ uygulamasını çalıştırın ve ilk ekranda **amazon alexa** düğmesine dokununuz. Ardından yönergeleri izleyin.



Alexa'nın kullanımı

- **Hedefi açıklama:** Alexa yerleşik cihazları ile (ör. Amazon Echo), Alexa'dan [LG SG10TY Soundbar] ürününüzde müzik oynatmasını isteyebilirsiniz. Örneğin, "Alexa, [LG SG10TY Soundbar]'da jazz çal".
- **Tercih Edilen Hoparlör:** Akıllı Ev Grubu içerisindeki belli cihazlar bir veya daha fazla hoparlörde müzik oynatacak şekilde ayar yapabilirsiniz. Alexa uygulamasını kullanarak hoparlörleri belirleyebilirsiniz.
- **Alexa uygulamasından müzik yayınlama:** Alexa uygulaması ile [LG SG10TY Soundbar] ürününüzde uzaktan müzik oynatmayı kontrol edebilirsiniz.

Amazon, Alexa ve ilgili tüm logolar Amazon.com, Inc. veya iştiraklerinin ticari markalarıdır.

✓ Not

- Bu hizmet Amazon tarafından sağlanır ve herhangi bir zamanda sonlandırılabilir. LG hizmet kullanılabilirliği için sorumluluk kabul etmez.
- Amazon Alexa uygulaması ekranı önceden haber vermeden değiştirilebilir.
- Bu özellik bazı ülkelerde kullanılabilir olmayabilir.
- Daha fazla bilgi için web sitesini ziyaret edin
 - <https://www.amazon.com/gp/help/customer/display.html?nodeId=202207000>

| Tidal Connect

Cep telefonunuzu veya tabletinizi Tidal için uzaktan kumanda olarak kullanın. Nasıl yapılacağını öğrenmek için <https://tidal.com/connect> adresine gidin.



Ürünün Duvara Monte Edilmesi

I Duvara monte etmeden önce kontrol

Bu ürünü duvara monte edebilirsiniz.

Ürünü duvara takarken aşağıdaki yönergeleri izleyin.

Lütfen önce aşağıdakileri kontrol edin.

- Duvara montaj işleminden sonra harici cihazların ve kabloların takılması zor olabilir. Ürünü duvara monte etmeden önce ilk olarak, harici cihazı uygun bağlantı kablosuyla ürüne bağlayın.
- Ürünü duvara monte ettiğinizde lütfen aşağıdaki konuları göz önünde bulundurun. İşlem esnasında ürün hasarı veya yaralanma oluşabilir.
 - Duvara monte ürünün üst kısmına herhangi bir nesne koymayın.
 - Sabitleme vidalarını kullanarak ürünü duvara düşmeyecek şekilde sabitleyin.
 - Çocukların erişemeyeceği bir konumda olduğundan emin olun. Monte edilen ürünün çekilmesi veya sallanması düşmesine neden olabilir.
- Duvar montaj aparatını, sound bar'ı monte etme amacının dışında kullanmayın.
- Montaj işlemini tamamen anlamadıysanız montajı hemen durdurun ve servis merkezi ile iletişime geçin. Danıştıktan sonra montaj sorunları devam ederse uzman montaj personelini kullanın.
- Bu ürünün beton duvar veya ahşap dikme üzerine monte edilmesi önerilir. Bu ürünün diğer yüzeylere (Alçıpan, kontrplak, tuğla vb.) montajı önerilmez. Uygun olmayan montaj ürünün düşmesine sebep olabilir.
- Ürünü yalnızca dikey duvara monte edin. İnşaat standartlarını aşan eğimli bir duvar üzerine veya fazla eğimli duvara ya da tavana monte etmeyin. LG, ürünün uygun olmayan montajından ortaya çıkabilecek sorunlardan sorumlu değildir, ör. fazla eğimli duvarlar ve tavanlar.
- Montaj öncesinde verilen aksesuarları kontrol edin. İç ambalaj açıldıktan sonra kayıp veya hasarlı aksesuarlar için sorumluluk kabul etmeyiz.
- Bebek veya küçük bir çocuk verilen aksesuarları yutarsa boğulma gibi çeşitli güvenlik kazaları oluşabilir. Verilen aksesuarları bebeklerin ve çocukların erişemeyeceği yerlerde saklayın.
- Vidaları sıkarken tamamen yerine oturana kadar sıkın. Vidaları sıkarken fazla güç kullanmaktan kaçının. Bunu yaparsanız duvara ve ürüne zarar verebilir ya da ürünün bükülmezliğini veya performansını düşürebilirsiniz.

- Belirtilen çekme yükünü aşan üniteyi monte etmekten kaçının ve ürüne harici güç uygulanmasına izin vermeyin.
- Montaj esnasında çalışma aletlerini dikkatli kullanarak kazaları önleyin.
- Bu üniteyi kurduktan sonra bağlantı yapmak güç olduğundan kabloları kurulumdan önce bağlamanız gerekir.
- Montaj esnasında, verilen tüm vidaların takıldığından emin olun. Vidalar tam sıkılmazsa, ürün eğilebilir veya devrilebilir ve hasara neden olabilir. Vidaların aşırı güçle sıkılması, vida bağlantısının aşınmasından dolayı vidaların çıkmasına neden olabilir.

Ürün montajı için bileşenler

Sound bar

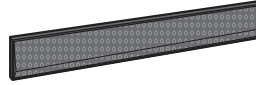

Duvar aparatı



Duvar aparatı montaj kılavuzu

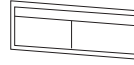

Aparat vidaları

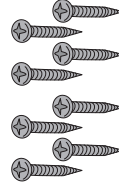

Dübeller

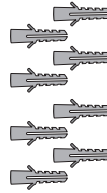

Duvar aparatı uzatması

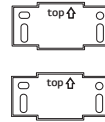

Ürünün Duvara Monte Edilmesi

- 1 Ürün paketinden duvar aparatı montaj kılavuzunu bulun. İki duvar aparatı montaj kılavuzunu tek bir tane olacak şekilde takın.
- 2 Duvar aparatı montaj kılavuzunda **"TV Bottom Line"** ifadesi ile TV'nin alt kısmını hizalayın ve duvara takın. Duvara monte TV'nin orta kısmı ile montaj kılavuzundaki **"TV Center"** olarak işaretlenen bölümü hizalayın.

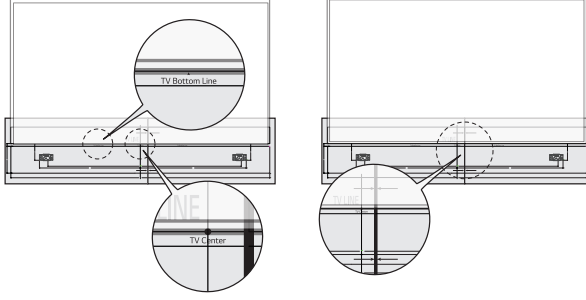

- 3 Bir kalem ile duvar aparatlarının takılacağı vida deliklerini montaj kılavuzunda işaretleyin.

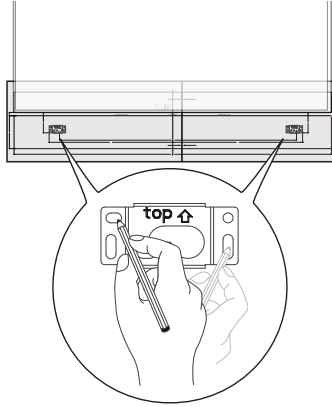

- 4 Montaj kılavuzunda işaretlenen konumlara vida delikleri açın.
- 5 Duvar aparatı montaj kılavuzunu duvardan çıkarın.

- 6 Dübelleri ve vidaları kullanarak aparatları duvara sıkıca sabitleyin.

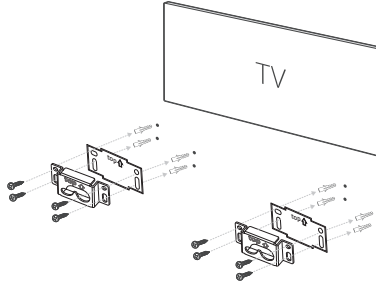

- 7 Sabitleme kancasını ürünün arkasına ve duvar montaj aparatındaki deliğe yerleştirerek tam oturmasını sağlayın.

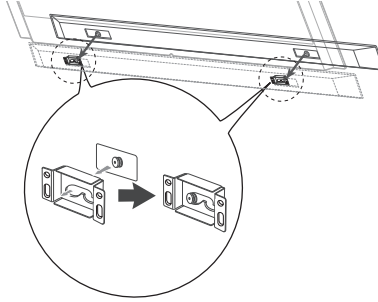

- 8 Ünitenin kancalarını aşağıda gösterildiği gibi braketlere sabitleyin.

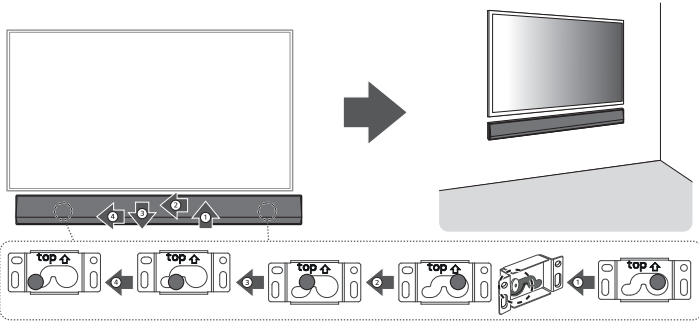

Dübellerin ve vidaların sabitlenmesi

(Beton duvara montaj için)

- 1** Dübellerin konumlarına $\varnothing 6$ mm'lik matkap ucu ile 40 mm ila 45 mm derinliğinde delikler açın.

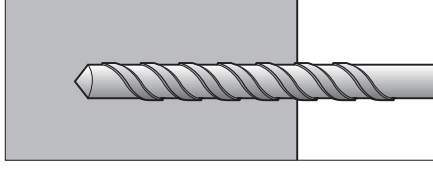

- 2** Açılan delikleri temizleyin.

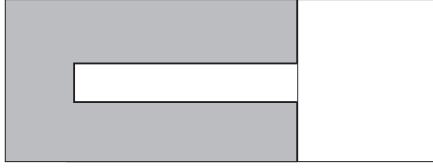

- 3** Duvar montaj aparatını deliklere sabitlemek için verilen dübelleri yerleştirin. (Dübelleri yerleştirirken çekiç kullanın.)

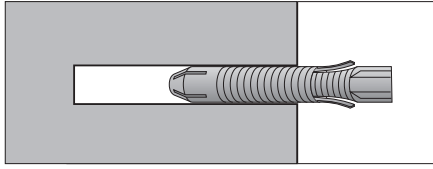

- 4** Delik konumlarına gelecek şekilde duvar montaj desteğini dikkatle duvara doğru itin.

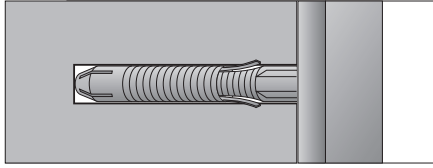

- 5 Duvar montaj aparatını deliklere sabitlemek için vidaları sıkın. Bu esnada vidaları 12 kgf/cm \pm 1 tork deęeri ile sıkın.

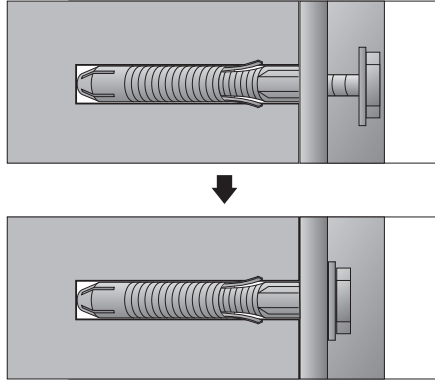

✓ **Not**

- Üniteyi duvara takarken düşmeyecek şekilde dikkatlice sabitleyin.
- Bu ürünü yağa veya yağ buharına maruz kalacak şekilde monte etmeyin. Bu, ürüne hasar verip düşmesine neden olabilir.
- Uzman montaj personeli uygun montaj için bu kullanım kılavuzunu dikkatlice okumalıdır.
- Uzman montaj personeli montaj sonrasında bu kullanım kılavuzunu müşterilere iletmeli ve onları kılavuzu okumaya ve ileride başvurmak üzere uygun bir yerde saklamaya teşvik etmelidir.
- Montaj kılavuzunu okuduktan sonra, ileride kullanmak üzere uygun bir yerde saklayın.
- Ürünün montajı için mağaza tarafından tayin edilen bir uzman montaj personeli isteyin. Uzman montaj personeli haricindeki kişilerin montaj yapması çok tehlikelidir ve kişisel yaralanmalara yol açabilir.
- Ürünü, ağırlığına dayanamayacak dengesiz bir alana monte etmeyin. Montaj alanı yeterli sertliği sağlayamıyorsa, ürün düşebilir ve kişisel yaralanmalara yol açabilir.
- Montaj sonrasında, ürünü taşımadan veya deęiştirmeden önce mağaza tarafından tayin edilen uzman montaj personeli ile iletişime geçin. Montaj teknik bir işlemdir ve bir kişi ürünü bireysel olarak monte etmek veya taşımak isterse güvenlik sorunları oluşabilir.
- Ürünü asmayın veya montaj sonrasında ciddi derecede darbeye maruz bırakmayın. Bunun yapılması ürünün düşmesine ve kişisel yaralanmalara neden olabilir.

✓ Not

- Ürünü duvara monte ederken, güç hattını veya sinyal kablolarını ünitenin arkasına asmayın. Bu, kablolarla zarar vererek yangına, elektrik çarpmasına veya ürünün bozulmasına yol açabilir.
- Ürünü montaj kılavuzundaki talimatlara göre monte edin. Ürünün montaj kılavuzundaki talimatlara göre monte edilmemesi ciddi kişisel yaralanmalara veya ürün hasarına neden olabilir.
- Ürünü monte ederken veya ürünün yükseklğini ayarlarken en az iki kişi olduğundan emin olun. Kişisel olarak montaj veya ayarlama yapılması kişisel yaralanmalara veya ürün hasarına neden olabilir.
- Montaja devam etmeden önce kullanılabilir bir duvar olduğundan emin olun. Ürünle verilen dübelleri ve vidaları kullanın. İzin verilmeyen dübellerin ve vidaların kullanımı ürünün ağırlığını destekleyemeyebilir ve bu durum güvenlik riski teşkil eder.
- Montaj için duvarda delik açarken belirtilen çapta matkap uçları ve matkaplar kullandığınızdan emin olun. Delik derinliği için talimatları takip edin. Montaj kılavuzunda belirtilenler dışındaki yollarla delik açılması ve ürünün monte edilmesi dengesiz montaja ve olası güvenlik sorunlarına yol açabilir.
- Ürünü ıslak havlu ile silmeyin veya ürünün monte edildiği yerin altında ısıtma ekipmanı veya nemlendirici kullanmayın. Su veya buhar ürüne girebilir ve aşırı ısı yangına, elektrik çarpmasına veya bozukluğa sebep olabilir.
- Ürünü, yangın söndürme cihazı veya dedektörün yakınına, titreşim veya darbenin oluşabileceği yerlere veya yüksek gerilim hatlarının veya güç kaynağının yakınına monte etmeyin.
- Montaj öncesinde ürünün fişini prizden çekin. Fiş takılıyken ürünün monte edilmesi elektrik çarpmasına veya yangına neden olabilir.
- Ürünü çıplak ellerle monte etmeyin. İş eldivenleri taktığınızdan emin olun. İş eldivenleri olmadan çalışılması kişisel yaralanmalara yol açabilir.
- Bu üniteyi ters monte etmeyin. Bu, ünitenin parçalarına zarar verebilir veya kişisel yaralanmalara neden olabilir.
- Takılı üniteye asılmayın ve üniteye herhangi bir darbeden kaçının.
- Üniteyi duvara düşmeyecek şekilde sabitleyin. Ünite düşerse yaralanma veya ürüne zararlar sonuçlanabilir.
- Ünite duvara monte edildiğinde, düşmesine neden olabileceğinden lütfen çocukların bağlı kabloları çekmediğinden emin olun.

Kabloların düzenlenmesi

Bu ünitenin arkasında kabloları düzenlemek için bir oyuk vardır.

Bu cihaza bağlı kabloları aşağıda gösterildiği gibi düzenleyin.

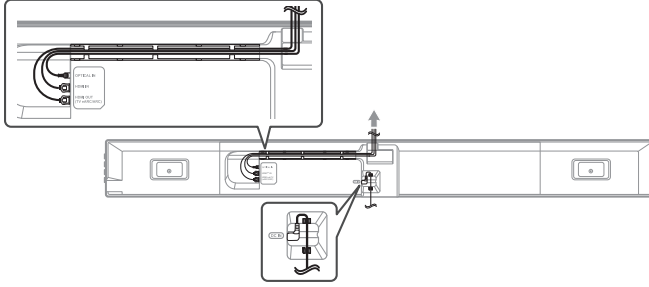

✓ Not

- Tüm bağlantıların tamamlanmasından sonra, kabloları gereken şekilde düzenleyebilirsiniz.
 - Bu ürünle verilen HDMI kablosunu kullanmanızı öneririz. Başka bir HDMI kablo kullanılırsa, bu ürünle düzenlenmesi mümkün olmayabilir.
-

Güvenlik Önlemleri

| Güvenlik ve Yönetmelik



DİKKAT
ELEKTRİK ÇARPMASI RİSKİ
AÇMAYIN



DİKKAT: ELEKTRİK ÇARPMASI RİSKİNİ AZALTMAK İÇİN, KAPAĞI (VEYA ARKA KISMI) ÇIKARMAYIN. CİHAZIN İÇİNDE KULLANICININ SERVİS UYGULAYABİLECEĞİ BİR PARÇA YOKTUR. SERVİS HİZMETİ ALMAK İÇİN YETKİLİ SERVİS PERSONELİNE BAŞVURUN.



Bir eşkenar üçgen içerisinde bulunan ve ucu ok ile gösterilen bu yıldırım işareti, kullanıcıyı ürün içerisinde güçlü miktarda elektrik çarpmasına neden olabilecek yalıtımsız tehlikeli elektrik voltajı varlığı konusunda uyarmaktadır.



Bir eşkenar üçgen içerisinde bulunan ünlem işareti, kullanıcıyı ürün ile birlikte verilen kullanım kılavuzu içerisinde önemli işletim ve bakım (servis) yönergelerinin bulunduğunu konusunda uyarmaktadır.

UYARI:

- YANGIN VEYA ELEKTRİK ÇARPMASI TEHLİKESİNİ ÖNLEMELİK İÇİN, ÜRÜNÜ YAĞMUR VEYA RUTUBETE MARUZ BIRAKMAYIN.
- Bu üniteyi, kitaplık ve benzeri bir ünite gibi dar bir alan içine yerleştirmeyin.

DİKKAT:

- Bu ürünün çevresinde yüksek voltajlı ürünler kullanmayın. (ör. Elektrikli sinek kovucu) Bu ürün elektrik şoku nedeniyle arızalanabilir.
- Yanan mum gibi çıplak alev kaynakları cihaz üzerine yerleştirilmemelidir.
- Havalandırma açıklıklarının önünü kapamayın. Cihazın kurulumunu üreticinin talimatları çerçevesinde yapın. Kabin etrafında bulunan havalandırma amaçlı yarık ve açıklıklar ürünün sağlıklı çalışması ve aşırı ısınmasını engellemek için yapılmıştır. Bu havalandırma açıklıkları, ürünü hiçbir zaman yatak, divan, halı veya benzeri zeminlerin üzerine koyarak bloke edilmemelidir. Ürün, sağlıklı bir hava akışı sağlamadığı ve üreticinin koşullarını karşılamayan kütüphane veya raf gibi kapalı yerlere yerleştirilmemelidir.
- Cihazı suya (damlama ya da sıçrama) maruz bırakmayın ve vazo gibi sıvı dolu nesnelere cihazın üzerine konulmamalıdır.
- Ürün kimliği ve besleme değerlerini içeren güvenlik işaretleme bilgileri için, lütfen ürünün alt tarafında veya diğer yüzeylerinde bulunan ana etikete bakın.
- Çocukların *hoparlör kanalına ellerini veya herhangi bir nesne sokmamaları konusunda dikkatli olun.
 - * hoparlör kanalı: Hoparlör kabinindeki yüksek bas için tasarlanan delik. (muhafaza)

Güç Kablosu hakkında UYARI

Güç Fişli, bağlantı kesme aracıdır. Acil bir durumda, Güç Fişinin erişilir olması gerekir.

Mevcut gerekliliklerden emin olmak için bu kullanma kılavuzunun teknik özellikler sayfasını kontrol edin.

Duvar prizlerine aşırı yüklemeye yapmayın. Aşırı yüklenmiş duvar prizleri, gevşek veya hasarlı duvar prizleri, uzatma kabloları, aşınmış güç kabloları veya hasarlı, ya da çatlak kablo yalıtımı tehlikelidir. Bu durumlardan herhangi biri elektrik çarpması veya yangın ile sonuçlanabilir. Cihazınızın kablosunu periyodik aralıklarla kontrol edin; görünüşü herhangi bir hasar veya bozulma olduğunu gösteriyorsa cihazınızı fişten çekin ve kullanmaya devam etmeyin. Kablonun yetkili bir servis merkezi tarafından uygun yedek parçası ile değiştirilmesini sağlayın.

Güç kablosunu; kıvrılma, dolaşma, sıkışma, kapı arasında sıkışma, üstüne basılma gibi fiziksel veya mekanik kötü kullanım durumlarından koruyun. Fişlere, prize ve kablonun cihazdan çıktığı noktaya özellikle dikkat edin.

Adaptör kullanan modeller için

Yalnızca bu cihazla birlikte verilen AC adaptörünü kullanın. Başka bir aygıtın veya başka bir üreticinin güç adaptörünü kullanmayın. Başka bir güç kablosunun ve güç kaynağının kullanılması cihazınıza zarar verebilir ve garantinizi geçersiz kılabilir.

Pil kullanan modeller için

Bu cihaz taşınabilir pil veya akü ile donatılmıştır.

DİKKAT: Pil yanlış türde bir pille değiştirildiğinde yangın veya patlama riski vardır.

Dahili pil bulunan modeller için

11,6 kPa değerinden düşük basınçta ve 15.000 m rakımın üstünde saklamayın veya taşımayın.

- Pilin yanlış türde bir pil ile değiştirilmesi korumayı ortadan kaldırabilir (ör. bazı lityum pil türleri için);
- Pilin ateşe veya sıcak bir fırına atılması ya da mekanik olarak ezilmesi veya kesilmesi patlamayla sonuçlanabilir;
- Pilin aşırı derecede yüksek sıcaklıktaki ortama bırakılması, patlamaya veya yanıcı sıvı ya da gaz sızıntısına sebep olabilir;
- Pil aşırı derecede düşük hava basıncına maruz kalırsa patlayabilir veya yanıcı sıvı ya da gaz sızıntısı oluşabilir.

Semboller

~ : Alternatif akım (AC).

— — : Doğru akım (DC).

☐ : Bu ürün bir sınıf II ekipmandır.

⏻ : Bekleme güç durumu.

⏻ : Güç açık.

⚡ : Tehlikeli gerilim.

Ürünün yanlış kullanımını önleme

Ürünün yanlış kullanımını önlemek için lütfen aşağıdaki içerikleri kontrol ettiğinizden emin olun.

Ürün kurulumuna yönelik önlemler

- Ürünü, sallanan raf veya eğik yüzey gibi dengesiz veya titreten yerlere kurmayın. Ürünü sağlam ve düz bir yüzeye kurun.
 - Aksi takdirde, ürün düşebilir veya devrilebilir ve yaralanmaya neden olabilir.
 - Ürünü dengesiz bir yüzeye kurarsanız, ürün uygun şekilde çalışmayabilir.
- Ürünü mobilya veya rafın üzerine kurarsanız, ürünün alt ön kısmının çıkıntı yapmadığından emin olun. Her zaman ürün boyutuna uyan mobilya veya raf kullanın.
 - Aksi takdirde, ürün dengesini yitirip düşebilir ve yaralanma ya da ürün hasarına neden olur.
- Ürünü güvenli bir yere kurun. Aksi takdirde, çocuklar ürünün kenarına çarpabilir ve yaralanabilir.
- Ürünün uygun şekilde çalışması için elektromanyetik girişimden muaf bir yere kurun.
- Ürünü genel kullanım şartlarını karşılamayan bir yere kurarsanız, beklenmeyen bir kalite sorunu ortaya çıkabilir. Dolayısıyla, ürünü bu tür bir yere kurmadan önce servis merkezi ile iletişime geçtiğinizden emin olun.
- Ürünü sıcaklığın çok yüksek (40 °C üzeri) veya çok düşük (5 °C altı) olduğu ya da çok fazla nem olan yerlerde saklamayın.
- Isıtıcının yanı gibi doğrudan güneş ışığı veya ısıya maruz kalan yerlerden kaçının. Ürünün yakınında yanıcı spreylere veya maddelere kullanmayın veya tutmayın.
 - Aksi takdirde, patlama veya yangın riski vardır.
- Çok fazla nem, toz veya kurum olan yerlere kurmayın.
 - Aksi takdirde, yangın veya elektrik çarpmasına neden olabilir.
- Ürünü, kitaplık içi gibi düzgün havalandırılmayan dar alanlara kurmayın. Ürünü, masa örtüsü veya perde ile kapatmayın.
 - Aksi takdirde, ürün sıcaklığını artırabilir ve arıza ya da yangına neden olabilir.
- Ürünün fişini kolayca erişilebilen bir prize takın.
 - Üründe yangın veya diğer bir sorun oluştuğunda, güç fişini hızlıca çıkarabiliyor olmanız gerekir.
- Tek bir elektrik prizine aynı anda birden fazla ürün bağlamayın.
 - Aksi takdirde aşırı ısınmaya sebep olarak yangına neden olabilir.

Ürün kullanımına yönelik önlemler

- Ürün çalışırken kaldırmayın veya taşımayın.
 - Aksi takdirde bu, arızaya neden olabilir.
- Ürünü taşıırken, güç kablosunu ve ürüne bağlı tüm kabloları çıkarın.
 - Aksi takdirde, yangın veya elektrik çarpmasına neden olabilir.
- Duman veya farklı bir koku fark ederseniz ürünü kullanmayı hemen durdurun. Bu durumda, hemen gücü kapatın, fişi çekin ve servis merkezi ile iletişime geçin.
 - Ürünü bu durumda kullanmak yangına veya elektrik çarpmasına neden olabilir.
- Ürünün içine para veya toka gibi metal nesnelere ya da kağıt ve kibrit gibi yanıcı nesnelere koymayın. Çocuklarınıza da bunları yapmamasını söylediğinizden emin olun.
 - Aksi takdirde bu, arızaya neden olabilir.
- Ürünün içine yabancı madde konursa, güç fişini çekin ve servis merkezi ile iletişime geçin.
- Ürünün üst kısmına herhangi bir ağır nesne koymayın.
 - Aksi takdirde, devrilebilir veya düşebilir ve yaralanmaya neden olabilir.
- Çocukların ürüne asılmadığından veya üzerine çıkmadığından emin olun.
 - Aksi takdirde, ürün düşebilir veya devrilebilir ve yaralanmaya neden olabilir. Çocuklarınıza da bunları yapmamasını söylediğinizden emin olun.
- Firtınalar esnasında güç fişini çıkarın.
 - Aksi takdirde yangına neden olabilir.
- Vazo, kavanoz, kozmetik veya ilaç gibi sıvı içeren kapları ürünün üzerine koymayın.
 - Aksi takdirde, düşeceği vb. için yangın, elektrik çarpması veya yaralanmaya neden olabilir.
- Güç fişini sıkıca taktığınızdan emin olun. Üründe gösterilen nominal gerilim dışında bir gerilim kullanmayın.
 - Güvensiz bir bağlantı yangına neden olabilir.
- Güç fişi prize takılıken, ürünün diğer tarafındaki oluğa Çin yemeği çubukları gibi iletkenler sokmayın. Prizden çektikten sonra güç fişine hemen dokunmayın.
 - Aksi takdirde bu, elektrik çarpmasına neden olabilir.
- Güç fişini kuru ellerle tutun.
 - Aksi takdirde bu, elektrik çarpmasına neden olabilir.
- Güç kablosu gibi bir ürün kablosunu tutarken ürünü taşımayın veya itmeyin.
 - Kablo hasar görebilir ve arızaya, yangına veya elektrik çarpmasına neden olabilir.
- Ürüne takılı kabloyu çıkarırken, kablounun sonundaki konektörü tuttuğunuzdan emin olun. Kablo hattını tutmayın.
 - Aksi takdirde, yaralanmaya neden olabilir veya ürün düşebilir ve arızaya sebep olabilir.
- Ürünü, ısıtıcının yanı sıra ısıya maruz kalan yerlerde saklamayın.
 - Aksi takdirde yangına veya arızaya yol açabilir.
- Ürünü sökmeyin, onarmayın ya da değiştirmeyin.
 - Aksi takdirde bu, arızaya neden olarak yangın, elektrik çarpması veya yaralanmaya sebep olabilir.
- Plastik ambalaj kağıtlarını çocukların erişemeyeceği yerlerde saklayın.
 - Aksi takdirde, çocuklar plastik ambalaj kağıtlarından dolayı boğulabilir.
- Ürünün üzerine bir nesne düşürmeyin veya üzerinde bir darbe oluşturmayın. Ürünü ciddi derecede titreşimlerin ve miktatısların olduğu yerlerden uzakta tutun.
- Güç kablosuna hasar vermeyin, değiştirmeyin, eğmeyin, bükmeyin veya ısıtmayın.
 - Aksi takdirde, güç kablosuna hasar vererek yangın veya elektrik çarpmasına neden olabilir.

- Ürünü uzun süre kullanmadığınız zaman, örneğin evden uzakta olduğunuzda, güç kablosunu güç prizinden çekin.
 - Toz birikirse, ısıya neden olarak kısa devreden dolayı elektrik çarpmasına veya yangına neden olabilir.
- Atık pilleri normal atıklarla birlikte bertaraf etmeyin. Bunları ayrı şekilde atın.
 - Aksi takdirde, patlama veya yangın riski vardır.
- Bu ürünün çevresinde yüksek gerilimli ürünler kullanmayın. (ör. Elektrikli sinek kovucu)
 - Bu ürün elektrik şoku nedeniyle arızalanabilir.
- Prizden çektikten sonra güç fişine hemen dokunmayın.
 - Aksi takdirde bu, elektrik çarpmasına neden olabilir.
- Güç fişini topraklı bir prize veya uzatma kablosuna takın. (Bu, topraksız ürünler için geçerli değildir.)
 - Aksi takdirde, kısa devreden dolayı bozulma veya elektrik çarpmasına neden olabilir.
- Havalandırması olan bir ürün olması durumunda, ürünün uzun süre açık tutulması havalandırmanın ısınmasına neden olabilir. Isındığında havalandırmaya dokunmayın. Bu ısı ürünün hatası değildir ve herhangi bir arızaya neden olmaz. Bu yüzden ürünü değiştirilmeden kullanabilirsiniz.
- Güç kablosuna, AC adaptöre veya güç fişine hasar vermeyin. Güç kablosunun veya AC adaptörün üst kısmına herhangi bir ağır nesne koymayın.
 - Aksi takdirde, yangın veya elektrik çarpmasına neden olabilir.
- Güç fişinin pinlerinde, AC adaptörde veya güç prizinde toz, kir vb. bulunursa, silerek tamamen temizleyin.
 - Aksi takdirde yangına neden olabilir.
- Güç kablosu veya AC adaptörü bulunan bir ürün olması durumunda, yalnızca LG Electronics tarafından sağlanan orijinal güç kablolarını ve AC adaptörleri kullanın.
 - Aksi takdirde, yangın veya elektrik çarpmasına neden olabilir.
- Kulak içi veya kulak üstü kulaklık kullanıyorsanız, ses düzeyini çok yüksek açmayın veya bunları uzun süre kullanmayın. [Bu yalnızca kulak içi veya kulak üstü kulaklığı destekleyen modeller için geçerlidir]
 - Aksi takdirde, işitme kabiliyetinizi olumsuz yönde etkileyebilir.
- Bu ürünün yazılımı güncellenebilir. Yazılımı güncellerken ürünü kapatmayın. Güncelleme tamamlandıktan sonra ürün otomatik olarak kapanır.
 - Yazılım güncellenirken ürünü kapatırsanız üründe arızaya neden olabilir.

Aşağıdakiler yalnızca uzaktan kumandası bulunan modeller için geçerlidir

- Çocukların uzaktan kumandayı kullanmalarına izin vermeyin. Uzaktan kumandayı çocukların erişmeyeceği yerlerde saklayın.
- Çocukların uzaktan kumandayı ağızlarına sokmasına izin vermeyin. Çocukların uzaktan kumanda kapağını veya pili yutmadıklarından emin olun. Eğer bir çocuk bunu yutarsa, acilen bir doktora başvurun.
- Çocukların uzaktan kumanda kapağının üzerine çıkıp yaralanmamasına dikkat edin.
- Uzaktan kumandanın sorunsuz çalışması için ürün ve uzaktan kumanda arasındaki engelleri kaldırın.

Aşağıdakiler yalnızca optik disk kullanan modeller için geçerlidir

- Ellerinizi disk sürücüsüne sokmayın veya zorlayarak dışarı çekmeyin.
- Çocukların ellerini disk sürücüsüne sokmadıklarından emin olun.

Aşağıdakiler yalnızca video izlenebilen modeller için geçerlidir

- Uykuyu yeterli almadıysanız veya alkol aldıktan sonra 3B video izlemekten kaçınin.
 - Bazı 3B videolar kişileri şaşırtabilir veya heyecanlandırabilir.
- Video seyrederken aşağıdaki semptomlardan herhangi biri olursa, hemen izlemeyi durdurun ve dinlenin.
 - Semptomlardan herhangi biri devam ederse biri doktora başvurun. Vertigo, gözlerin veya yüzün yanma hissi, şuursuz hareket, spazm, bulanık zihin, sersemlik, dizorientasyon, bulantı.
- Bir video veya oyunda belli bir görüntüyü ya da belli bir düzene ya da yanıp sönen ışıklara sahip bir videoyu izlediğinizde nöbet gibi bir semptomdan şikayetçi olabilirsiniz. Sizin veya akrabalarınızın epilepsi ya da nöbet gibi bir geçmişi varsa izlemeden önce bir doktora başvurun.
- 3B bir video izlediğinizde, kırılabilir nesnelere ya da çevrenizdeki hasar verebilecek unsurları ortadan kaldırın.
 - 3B videoyu gerçekle karıştırırsanız veya şaşıracak vücudunuzu hareket ettirirseniz, siz veya yakındakiler yaralanabilir veya yakınınızdaki nesnelere hasar görebilir.

Ürün temizliğine yönelik önlemler





- Ürünü temizlerken ürünün üzerine doğrudan su fişkırtmayın.
 - Aksi takdirde, yangın veya elektrik çarpmasına neden olabilir.
- Ürünü temizlerken, önce güç kablosunu çektiğinizden ve ürünün yüzeyini kuru bir bezle hafifçe sildiğinizden emin olun. Ürünü temizlerken kimyasalları veya deterjanları kullanmayın. Bunlar ürün yüzeyini bozabilir veya ürünün boyasının kalkmasına neden olabilir (beniz, alkol vb.).

Ürün Arızasını Rapor Etmeden Önce

| Sorun giderme

Ürünü kullanırken aşağıdaki sorunları yaşıyorsanız, bunlar arıza olmayabileceği için lütfen çeşitli kontrolleri yapın.

Genel Hatalar

Sorun	Çözüm
Ürün düzgün çalışmıyor	<ul style="list-style-type: none">Güç kablolarının ve TV, subwoofer veya amplifikatör gibi harici cihazlarınızın fişini çekin ve tekrar takın.Ürünü sıfırladıktan sonra akıllı telefonunuzu ve Wi-Fi ağını tekrar bağlayın. (→ Bkz. “LG ThinQ uygulaması aracılığıyla ürünle bağlantı kurma” sayfa 16.) (Lütfen önceki ayarların kaybolabileceğini göz önünde bulundurun.)
Cihaz açılmıyor	<ul style="list-style-type: none">Güç kablosu prize uygun şekilde takılmış mı?<ul style="list-style-type: none">Güç fişini prize doğru şekilde takın.
Ses yok	<ul style="list-style-type: none">Ses en düşük seviyeye mi ayarlanmış?<ul style="list-style-type: none">Sesi açmak için uzaktan kumandada Ses Düzeyi   düğmesine basın.Alıcı kutusu, portatif cihaz veya Bluetooth cihazı gibi bir harici cihaz kullanıyorsanız, harici cihazın ses düzeyini ayarlayın.Sessiz işlevi açık mı?<ul style="list-style-type: none">Durum ekranında “MUTE” ifadesi görünüyorsa, sesiz işlevi açıktır. Sesi açmak için Sessiz  düğmesine basın.Bağlı harici cihaza göre doğru ürün fonksiyonu seçildi mi?<ul style="list-style-type: none">Doğru fonksiyonu seçip seçmediğinizi kontrol etmek için Fonksiyon  düğmesine basın.
Subwoofer'dan ses gelmiyor	<ul style="list-style-type: none">Ürün kablosuz subwoofer'a uygun şekilde bağlandı mı?<ul style="list-style-type: none">Kablosuz subwoofer arkasındaki LED yeşil renkte yanıp sönüyorsa veya kırmızı yanıyor, bağlı olmadığı anlamına gelir. Bağlantı sağlandıysa, yeşil renkte ışık görünecektir. Ürünü kablosuz subwoofer'a tekrar bağlayın. (→ Bkz. “Ürünün Bağlanması” sayfa 6.)

Uzaktan kumanda düzgün şekilde çalışmıyor	<ul style="list-style-type: none">• Uzaktan kumandayı kullanırken ürünün ön kısmına doğru tutun.• Uzaktan kumandayı ürüne göre 7 m'lik çap içerisinde kullanın.• Pilleri yenileriyle gerektiği üzere değiştirin.
Otomatik Güç fonksiyonu çalışmıyor	<ul style="list-style-type: none">• Harici cihaz bağlantısını kontrol edin (ör. alıcı kutusu, portatif cihaz, Bluetooth cihazı).
LG Sound Sync çalışmıyor	<ul style="list-style-type: none">• TV'nizin LG Sound Sync özelliğini desteklediğinden emin olun.• Ürünün TV'ye optik kablo ile düzgün şekilde bağlanıp bağlanmadığını kontrol edin.<ul style="list-style-type: none">- TV uzaktan kumandasında Ayarlar düğmesine basarak fonksiyonun [LG Sound Sync] kısmında açılıp açılmadığını kontrol edin.
Ürünün ses düzeyi düşük	<ul style="list-style-type: none">• Aşağıdaki unsurları kontrol edin ve buna göre ayarları değiştirin.<ul style="list-style-type: none">- LG ThinQ uygulamasını çalıştırın, ilk ekranda [Ses ayarları] sekmesine dokunun ve [Ses çıkışı] menüsünde [DRC] işlevini [Kapalı] olarak ayarlayın.- Ürün bir TV'ye bağlandığında, TV uzaktan kumandasında Ayarlar düğmesine basın, [Hoparlör] menüsünü seçin ve [Dijital Ses Çıkışı] ayarını [PCM] ayarından [OTOMATİK] veya [BİT AKIŞI] ayarına değiştirin.- Ürün DVD oynatıcı veya Blu-ray disk oynatıcı gibi bir oynatma cihazına bağlıysa, bağlı cihazın Ayarlar menüsüne gidin. [Dijital Ses Çıkışı] ayarını [PCM] ayarından [BİRİNCİL GEÇİŞ] veya [BİT AKIŞI] ayarına değiştirin. Bağlı cihazın [DRC] ayarını [KAPALI] olarak ayarlayın.- Ürünün Gece Modu açıksa, Ayarlar  düğmesi ve Sol/Sağ ve ardından Yukarı/Aşağı öğelerine basarak kapatın.
Ürün USB depolama cihazını tanıyamıyor	<ul style="list-style-type: none">• Ürün, USB depolama aygıtının dosya biçimini destekleyemiyor olabilir. USB depolama aygıtını biçimlendirin ve tekrar bağlayın. Biçimlendirirken, ürün tarafından desteklenen USB depolama aygıtı biçimlerine başvurun ve uygun bir dosya biçimi seçin. (→ Bkz. "USB Depolama Aygıtına Bağlama" sayfa 44.)
Bluetooth cihazı eşleştiremiyor	<ul style="list-style-type: none">• Bluetooth cihazında Ayarlar düğmesine basın ve Bluetooth fonksiyonunun etkinleştirildiğinden emin olun. Bluetooth etkinse, kapatıp açın ve yeniden deneyin.• Ürün ve Bluetooth cihazı arasındaki engelleri kaldırın.• Bluetooth eşleştirme (bağlantı) Bluetooth cihazının türüne veya çevredeki ortama göre düzgün çalışmıyor olabilir.

Ađ Bađlantısı Hataları

Sorun	Çözüm
Ürün LG ThinQ uygulamasına bağlanamıyor	<ul style="list-style-type: none">Bađlantı, mikrodalga fırınlar ve tıbbi cihaz gibi kablosuz dalgaları kullanan diđer elektrikli cihazlar tarafından rahatsız edilirse, düzgün olmayabilir. Ürünü diđer ev aletlerinden 1 m uzađa kurun.Kablosuz yönlendiricinizi kapatın ve tekrar açın.Akıllı telefonunuzun Wi-Fi fonksiyonunun açık olduđundan emin olun. Wi-Fi bađlantı durumunu akıllı telefonunuzun ayarlarından kontrol edebilirsiniz.Ürünün ve akıllı telefonun aynı Wi-Fi ađında olduđundan emin olun.

Ürün Wi-Fi ağına bağlanmıyor

- Kablosuz yönlendiricini kapatıp tekrar açtınız mı?
 - Ürünü kapatın ve tekrar açın.
 - Yeni bir kablosuz yönlendirici kurdunuz mu?
 - Ürünün ağ ayarlarını yeniden yapılandırmanız gereklidir. (→ Bkz. "LG ThinQ uygulaması aracılığıyla ürünle bağlantı kurma" sayfa 16.)
 - Kablosuz yönlendiricinin ayarlarını değiştirdiniz mi?
 - Yönlendirici parolası bazı özel karakterler (` ' " + / \ ; : - _ ^ & () < > gibi) veya ifadeler içeriyorsa, sound bar bağlanmayabilir. İngilizce harf ve sayı kombinasyonu kullanarak bir parola ayarlamamız önerilir.
 - Kablosuz yönlendiricinin güvenlik türünü WPA2 olarak ayarlamamız önerilir.
 - Yönlendiricinin fişini çıkarın ve 10 saniye sonra tekrar takın. Ardından ağ geri geldikten sonra bağlanmayı deneyin.
 - Yönlendiricinizdeki kablosuz kanalı değiştirmek kablosuz girişimi azaltmaya yardımcı olabilir. (En yaygın yönlendiricilerin kablosuz kanalını aşağıdaki gibi değiştirebilirsiniz. Tüm bilgiler için yönlendiricinin kullanım kılavuzuna bakın.)
 - ① Akıllı telefon, PC veya MAC'te IP adresini girin veya yönlendirici kurulum sayfasında oturum açmak için kurulum sihirbazı CD'sini kullanın. Bu yalnızca, yönlendirici ağa Wi-Fi veya Ethernet kablosuyla bağlandığında yapılabilir.
 - ② Kablosuz ayarlar sayfasını bulun ve 2,4 GHz / 5 GHz ağınıza kablosuz kanalını değiştirin. "Otomatik" kanalı etkinse, devre dışı bırakın ve özel bir kanal belirleyin.
 - Yönlendirici kanalı 2,4 GHz, kanal 6 / kanal 11
 - Yönlendirici kanalı 5 GHz, kanal 48 / kanal 149
 - ③ Ayarları kaydedin ve kablosuz yönlendiriciyi yeniden başlatın.
 - Güç kablosunu yönlendiriciden çıkarın, 5 saniye bekleyin ve güç kablosunu yeniden takın. Yönlendirici tamamen açıldığında, tekrar bağlamayı deneyin.
-





Uygulama Hataları

Sorun	Çözüm
Uygulama düzgün çalışmıyor	<ul style="list-style-type: none">• Uygulamayı çalıştırırken hata aldınız mı?<ul style="list-style-type: none">- Cihazın gücünün açık olduğundan emin olun.- Çalıştırmak istediğiniz uygulamanın akıllı telefonunuzun işletim sistemini desteklediğinden emin olun. Desteklenen işletim sistemlerini doğrulamak için uygulama üreticisinin web sitesini ziyaret edebilirsiniz.- Uygulamanın son sürümüne sahip olduğunuzdan emin olun. Uygulamayı Google Play veya App Store'da arayın ve yan kısmında bir Güncelle düğmesinin olup olmadığını kontrol edin. Son sürüm değilse Güncelle düğmesine dokununuz.• Hata henüz çözülmediyse, yüklenen LG ThinQ uygulamasıyla başka bir akıllı telefon kullanarak bağlamayı deneyin.
Google Cast düzgün çalışmıyor	<ul style="list-style-type: none">• Soundbar'ı kurduktan sonra Google Cast düzgün çalışmıyorsa, bunu LG ThinQ uygulamasını çözebilirsiniz.<ol style="list-style-type: none">① Akıllı telefonunuzun TV'nizle aynı Wi-Fi ağına bağlı olduğundan emin olun.② LG ThinQ uygulamasını yükleyin ve başlatın.③ LG ThinQ uygulamasını başlattıktan sonra, Google Cast işlevini etkinleştirmek için aşağıdaki adımları izleyin.<ul style="list-style-type: none">- Ana ekranın sağ üst köşesindeki Ayarlar  seçeneğine girin → 'Google Cast Ayarları' seçeneğine girin → 'Etkinleştir' seçeneğine girin → 'Kabul et' düğmesine tıklayın.
Alexa oturum açma düzgün çalışmıyor	<ul style="list-style-type: none">• LG ThinQ uygulamasında Amazon Alexa girişini seçtiğinizde bir hata alıyor musunuz?<ul style="list-style-type: none">- LG Soundbar AlexaLoginManager uygulamasını Google Play veya App Store'dan indirdikten sonra yükleyip yüklediğinizi kontrol edin.- Cep telefonunuzun internetinin düzgün çalışıp çalışmadığını kontrol edin.- Amazon Alexa için geçerli bir hesap ve şifre girip girmediğinizi kontrol edin.★ Lütfen bu işlevselliğin belirli ülkelerdeki Amazon servis destek politikasına bağlı olarak sınırlı olabileceğini unutmayın.



Kablosuz Bağlantı Sorunları

Sorun	Çözüm
Bu cihaz, kablosuz enterferansa sahip olabilir.	<ul style="list-style-type: none">• Ürünü ve kablosuz subwoofer'ı birbirlerine olabildiğince yakın kurun.• Ürünü metal aksamı mobilya üzerine monte etmeyin.• Kablosuz bağlantı, zayıf sinyal bulunan alanlarda düzgün çalışmayabilir.
Bluetooth bağlantısı düzgün çalışmama veya gürültü oluşmasına neden oluyor	<ul style="list-style-type: none">• Bluetooth kullanırken gürültü duyuyor musunuz veya düzgün çalışmama durumunu yaşıyor musunuz?<ul style="list-style-type: none">- Vücudunuzun herhangi bir kısmının Bluetooth cihazı veya ürün ile temas etmesine izin vermeyin.- Bluetooth cihazı duvara veya kuytu bir noktaya kurmayın.- Ürün ve Bluetooth cihazı arasındaki engelleri kaldırın.- Bluetooth cihazı ürünün yakınına kurun.• Bluetooth cihazı üründen çok uzakta olursa, Bluetooth bağlantısı kesilebilir veya arızalar oluşabilir.<ul style="list-style-type: none">- Bluetooth cihazını ürünle aynı frekansı kullanan kablosuz yönlendirici, tıbbi cihaz ve mikrodalga fırın gibi cihazlardan 1 m uzağa kurun.

Demo Modunun Kapatılması

Sorun	Çözüm
Uzaktan kumanda çalışmıyor	<ul style="list-style-type: none">• Fonksiyon  düğmesine birkaç kez bastıktan sonra bile durum ekranındaki metin değişmiyor mu?• Durum ekranında yalnızca "DEMO" metnini mi görüyorsunuz?<ul style="list-style-type: none">- Üründe demo modu etkinleştirilmiş olabilir. Ürünün güç kablosunu çıkarın ve tekrar takın.- Uzaktan kumanda yine de çalışmıyorsa, üründeki Ses Düzeyi   düğmesine basarak ses düzeyini 2'ye ayarlayın, ardından Fonksiyon  düğmesini yaklaşık 5 saniye basılı tutun. Seçilen mevcut fonksiyon durum ekranında görünürse bu durum demo modunun kapatıldığını gösterir.

| Teknik Özellikler

Genel	
Güç Tüketimi	Ana etikete bakın. Kapalı: 0,5 W Ağ bekleme: 2,0 W
AC adaptör	<ul style="list-style-type: none"> • Üretici: LG Electronics Inc. • Ticari kayıt numarası: 107-86-14075 • Adres: LG Twin Towers, 128 Yeoui-daero, Yeongdeungpogu, Seoul, 07336, Korea • Model: MS-Z2610R230-065E0-P, MOSO POWER SUPPLY TECHNOLOGY CO., LTD. • Giriş: 100 - 240 V ~ 50/60 Hz • Çıkış: 23,0 V  2,61 A • Çıkış gücü: 60,03 W • Ortalama aktif verimlilik: % 88,0 • Düşük güçte verimlilik (% 10): % 88,0 • Yüksüz güç tüketimi: 0,21 W
Boyutlar (G x Y x D)	Yaklaşık 1446,0 mm x 150,0 mm x 32,5 mm (taban dahil)
Çalışma Sıcaklığı Aralığı	5 °C ila 40 °C
Çalışma Nemi Aralığı	% 5 ila % 80 RH
Veri Yolu Güç Kaynağı (USB)	5 V  500 mA
Mevcut Dijital Giriş Ses Örnekleme Frekansı	32 kHz, 44,1 kHz, 48 kHz, 88,2 kHz, 96 kHz, 176,4 kHz, 192 kHz
Kullanılabilir Dijital Giriş Ses biçimi	Dolby Digital, Dobby Digital Plus, Dolby TrueHD, Dolby Atmos, DTS Digital Surround, DTS-HD HRA, DTS-HD MA, DTS:X, PCM

Giriş/Çıkış	
OPTICAL IN	3,0 V (p-p), (optik ses bağlantı ucu) × 1
HDMI™ IN	19 pim (Tip A, HDMI™ bağlantı ucu) × 1
HDMI™ ► TV (eARC / ARC)	19 pim (Tip A, HDMI™ bağlantı ucu) × 1 4K çözünürlük, HDCP 2.3 ile uygulanan 4K kaynaklar için desteklenir (4K, 120 Hz (YCbCr 4:2:0) için).

Amplifikatör (RMS çıkış)

Toplam	420 W RMS
Ön	80 W RMS×2 (Empedans: 4 Ω, THD % 10)
Merkez	40 W RMS (Empedans: 4 Ω, THD % 10)
Subwoofer	220 W RMS (Empedans: 3 Ω, THD % 10)

Kablosuz Subwoofer

Güç Gerekisini	Kablosuz Subwoofer üzerindeki ana etikete bakın.
Güç Tüketimi	Kablosuz Subwoofer üzerindeki ana etikete bakın.
Tip	1 yönlü 1 hoparlör
Empedans	3 Ω
Nominal güç	220 W RMS
Maks. Güç	440 W RMS
Boyutlar (G x Y x D)	Yaklaşık 180,0 mm x 394,0 mm x 290,0 mm (taban dahil)

Sistem

Kablosuz LAN (İnternet anteni)	802.11a/b/g/n Wi-Fi ağı ile uyumlu
--------------------------------	------------------------------------

Arka Hoparlörler (SPT8-S, Ayrı Satılır)

Kablosuz Alıcı (Arka hoparlöre dahildir)

Güç Gerekisini	Arka hoparlörün üzerindeki ana etikete bakın.
Güç Tüketimi	Arka hoparlörün üzerindeki ana etikete bakın.
Arka güç	50 W RMS×2 (Empedans: 4 Ω, THD 10 %)
Çalışma Sıcaklığı Aralığı	5 °C ila 40 °C
Çalışma Nemi Aralığı	% 5 ila % 80 RH

Arka Hoparlörler (Her biri)

Tip	1 yönlü 1 hoparlör
Empedans	4 Ω
Nominal güç	50 W RMS
Maks. güç	100 W RMS
Boyutlar (G x Y x D)	Yaklaşık 100,0 mm x 176,5 mm x 120,0 mm (taban dahil)

- Tasarım ve teknik özellikler önceden haber verilmeksizin değiştirilebilir.

| Tescilli Ticari Markalar ve Lisanslar

Tüm ticari markalar ve ticari adlar ilgili sahiplerinin mülkiyetidir.



Dolby, Dolby Vision, Dolby Atmos ve çift-D sembolü Dolby Laboratories Licensing Corporation'ın tescilli ticari markalarıdır. Dolby Laboratories'in lisansı ile üretilmiştir. Yayımlanmamış gizli çalışmalar. Telif Hakkı © 2012-2021 Dolby Laboratories. Tüm hakları saklıdır.



Bluetooth® kelime markası ve logoları **Bluetooth** SIG inc. tarafından sahip olunan tescilli ticari markalardır ve bu markaların herhangi kullanımı LG Electronics lisansı altındadır.

Diğer ticari markalar ve ticari adlar ilgili mülkiyet sahiplerine aittir.



HDMI, HDMI Yüksek Çözünürlüklü Multimedya Ara Yüzü terimleri, HDMI Ticari takdim şekli ve HDMI Logoları HDMI Licensing Administrator, Inc.'nin ticari markaları veya tescilli ticari markalarıdır.



DTS patentleri için bkz. <http://patents.dts.com>. DTS, Inc. veya DTS Licensing Limited lisansı altında üretilmiştir. DTS, DTS:X, ve DTS:X logosu DTS, Inc. şirketinin Amerika Birleşik Devletleri ve diğer ülkelerde tescilli ticari markaları veya ticari markalarıdır. © 2023 DTS, Inc. TÜM HAKLARI SAKLIDIR.

| Ağ Hizmetleri Hakkında Bilmeniz Gerekenler

Üçüncü parti tarafından kullanıma sunulan tüm bilgiler, veriler, belgeler, yazışma, indirmeler, dosyalar, metin, resimler, fotoğraflar, grafikler, videolar, web yayınları, yayımlar, araçlar, kaynaklar, yazılım, kod, programlar, küçük uygulamalar, widget'lar, uygulamalar, ürünler ve diğer içerikler ("İçerik") ve hizmetler ve sunulan unsurlar ("Hizmetler"); bunları üreten hizmet sağlayıcıların tek sorumluluğu altında sunulur.

Bu İçerik ve Hizmetlerin herhangi birinin veya tümünün durdurulması, kaldırılması ve askıya alınması kısıtlı değildir ve hizmet sağlayıcılar tarafından LG Electronics ürünleri üzerinden sağlanan İçerik ve Hizmetlerin kullanımı ve bunlara erişim önceden haber verilmeksizin değiştirilebilir.

İçerik ve Hizmetlere ilişkin talepleriniz veya sorunlarınız varsa, en güncel bilgi için hizmet sağlayıcının web sitesine bakabilirsiniz. LG Electronics İçerik ve Hizmetlere ilişkin tüketici hizmetlerinden sorumlu değildir ve herhangi bir yükümlülük almaz. İçerik ve Hizmetlere ilişkin sorular ve gereksinimler, doğrudan ilgili içerik ve hizmet sağlayıcılar tarafından yerine getirilmelidir.

LG Electronics'in herhangi bir İçerik veya Hizmet veya her İçerik veya Hizmetin değiştirilmesi, kaldırılması veya askıya alınması için sorumlu olmadığı açıktır ve bu İçerik ve Hizmetlerin kullanımını veya bunlara erişimi onaylamaz veya garanti etmez.

| Açık Kaynaklı Yazılım Bildirimi Bilgileri

GPL, LGPL, MPL ve kaynak kodu açıklama yükümlülüğü bulunan ve bu üründe yer alan diğer açık kaynak lisansları altındaki kaynak kodunu edinmek ve belirtilen tüm lisans koşullarına, telif hakkı bildirimlerine ve ilgili diğer belgelere erişmek için lütfen <https://opensource.lge.com> adresini ziyaret edin.

Ayrıca LG Electronics, opensource@lge.com adresine gönderilen e-posta taleplerinin üzerine bu tür bir hizmetin maliyetini (ortam, gönderi ve taşıma masrafı gibi) kapsayan bir ücret karşılığında açık kaynak kodunu CD-ROM ile de sağlar.

Bu teklif, bu ürünü son gönderimimizden itibaren üç yıllık bir süre boyunca bu bilgiyi alan herkes için geçerlidir.

| Ürünün Taşınması

Ürün nakliyatı esnasında

Lütfen orijinal paketleme için kullanılan karton kutu ve paketleme malzemesini saklayın. Ürünün bir başka yere taşınması söz konusu olduğunda en üst düzeyde koruma için ürünü fabrika çıkışındaki orijinal ambalajı içerisinde paketleyin.

Dış yüzeylerin temiz tutulması

- Ürün yakınlarında böcek spreyleri gibi uçucu sıvıları kullanmayın.
- Fazla bastırarak silmek yüzeye zarar verebilir.
- Lastik veya plastik maddeleri uzun süreli olarak ürünle temas halinde bırakmayın.

Ürünün temizlenmesi

Ürünü temizlemek için kuru ve yumuşak bir bez kullanın. Yüzeyin aşırı kirli olması durumunda hafif bir deterjan çözeltisi ile az nemlendirilmiş yumuşak bir bez kullanın. Alkol, benzen veya tiner gibi güçlü çözücüler ürün yüzeyine zarar vereceğinden kullanmayın.

