

User's Guide Specification

담당	관리자
Park SY 09.06.23	KANG KWANG SUK 09.06.23

1. Model Description

MODEL	LH85-UC LH95-UA	BRAND	LG	Part No.	MFL58558506 (0906-REV00)
SUFFIX	MEXICO	Product Name	42/47/55LH85, 55LHX		

2. Printing Specification

1. Trim Size (Format) : 185mm x 260 mm
2. Printing Colors
 - Cover : 1 COLOR (BLACK)
 - Inside : 1 COLOR (BLACK)
3. Stock (Paper)
 - Cover : Coated paper , S/White 150 g/m²
 - Inside : Uncoated paper , 백상지 60 g/m²
4. Printing Method : Off set
5. Bindery : Perfect bind
6. Language : Spanish (1)
7. Number of pages : 124

NOTES

"This part contain Eco-hazardous substances (Pb, Cd, Hg, Cr6+, PBB, PBDE, etc.) within LG standard level, Details should be followed Eco-SCM management standard[LG(56)-A-2524]. Especially, Part should be followed and controlled the following specification.
 (1)Eco-hazardous substances test report should be submitted when Part certification test and First Mass Production.
 (2) Especially, Don't use or contain lead(Pb) and cadmium(Cd) in ink.

3. Special Instructions

(1) Origin Notification

- | | | | |
|-----------------------------|--------------------------------|---------------------------------|-------------------------------|
| * LGEMX : Printed in Mexico | * LGENT : Printed in China | * LGEMA : Printed in Poland | * LGETH : Printed in Thailand |
| * LGERS : Printed in Mexico | * LGENP : Printed in China | * LGEWA : Printed in U.K. | * LGEVN : Printed in Vietnam |
| * LGEAZ : Printed in Brazil | * LGEIL : Printed in India | * LGEEG : Printed in Egypt | |
| * LGESP : Printed in Brazil | * LGEDI : Printed in Indonesia | * LGERA : Printed in Russia | |
| * LGESY : Printed in China | * LGEIN : Printed in Indonesia | * LGEAK : Printed in Kazakhstan | |

4. Changes

9				
8				
7				
6				
5				
4				
3				
2				
1				
REV. NO.	MM/DD/YY	SIGNATURE	CHANGE NO.	CHANGE CONTENTS

Pagination sheet

P/NO. [MFL58558506](#)
Total pages : 124 pages

Front cover

LG(SP)
P/NO.

2
---	------

....
------	------

....	123
------	-----

Rear cover

LG



TELEVISOR LCD CON LED | CAJA DE MEDIOS MANUAL DE USUARIO

MODELO DE TELEVISOR LCD
CON LED
55LHX

MODELO DE CAJA DE
MEDIOS
ASW1000

TELEVISOR LCD | CAJA DE MEDIOS MANUAL DE USUARIO

MODELO DE TELEVISOR LCD
47LH85
55LH85

MODELO DE CAJA DE
MEDIOS
ASW1000

Lea atentamente este manual antes de poner en marcha su equipo y guárdelo para futuras consultas.
El número de modelo y serie del producto se encuentran en la parte posterior y en un lateral del mismo.
Anótelos a continuación para tenerlo disponible en caso de necesitar asistencia.

Modelo:

Serie:



Este producto reúne los requisitos ENERGY STAR en el ajuste "predeterminado de fábrica (Home Use)".

Cambiar los ajustes de imagen predeterminados de fábrica o activar otras funciones, incrementará el consumo de energía, pudiendo exceder los límites de las condiciones impuestas por la clasificación Energy Star.

La caja de medios no cumple las directrices del programa ENERGY STAR.

P/NO : MFL58558506 (0906-REV00)
Printed in Korea

ADVERTENCIA / PRECAUCIÓN



ADVERTENCIA / PRECAUCION
RIESGO DE CHOQUE ELECTRICO
NO ABRIR



PARA REDUCIR EL RIESGO DE DESCARGA ELECTRICA NO RETIRE LA CUBIERTA NI LA PARTE POSTERIOR DE ESTE APARATO.

 El símbolo de descarga dentro del triángulo equilátero, señala al usuario la presencia de voltaje peligroso sin aislamiento en el interior del aparato de tal intensidad que podría presentar riesgo de descarga eléctrica.

 El símbolo de admiración dentro del triángulo equilátero, indica al usuario que el manual que acompaña a este aparato contiene instrucciones referentes a su funcionamiento y mantenimiento.

ADVERTENCIA/PRECAUCION

PARA REDUCIR EL RIESGO DE INCENDIO O DESCARGA ELECTRICA, NO EXPONGA EL TELEVISOR A LA LLUVIA O HUMEDAD.

ADVERTENCIA

INSTRUCCIONES DE SEGURIDAD IMPORTANTES

Lea estas instrucciones.

Guarde estas instrucciones.

Tenga en cuenta todas las advertencias.

Siga todas las instrucciones.



- 1** No utilice este producto cerca del agua.



- 2** Límpielo sólo con un paño seco.



- 3** No bloquee las aberturas de ventilación. Instale siguiendo las instrucciones del fabricante.

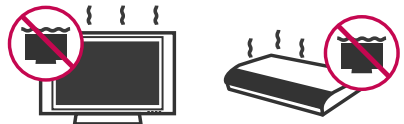

- 4** No lo coloque cerca de fuentes de calor, como radiadores, rejillas de aire caliente, estufas u otros aparatos (incluidos los amplificadores) que emitan calor.



- 5** Proteja el cable de alimentación para que no lo pisen ni aplasten, especialmente en las clavijas, las tomas y el punto de salida del aparato.

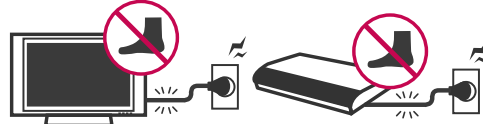

- 6** Utilice únicamente acoplamientos y accesorios especificados por el fabricante.



- 7** Utilícelo sólo con el estante fijo o con ruedas, trípode, soporte o mesa especificados por el fabricante o con el accesorio suministrado con el aparato. Si utiliza un carrito, tenga cuidado al moverlo junto con el aparato para evitar lesiones en caso de que éste se caiga.



- 8** Desenchufe este producto en caso de no utilizarlo durante un largo periodo de tiempo. Desenchufe este equipo durante tormentas con aparato eléctrico o si no piensa usarlo durante largos periodos de tiempo.

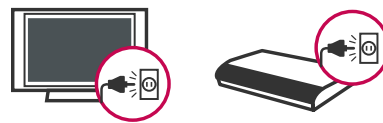

- 9** Sólo el personal calificado puede encargarse del servicio técnico. La asistencia técnica es necesaria si el aparato presenta algún daño, como por ejemplo, si el cable o la clavija de alimentación están dañados, si se derrama líquido o se introducen objetos dentro del aparato, si el aparato ha estado expuesto a la lluvia o humedad, si no opera correctamente o si se ha caído.



ADVERTENCIA

- 10** No toque el aparato o la antena durante una tormenta eléctrica.

- 11** Cuando monte el televisor en la pared, asegúrese de no colgar el televisor en cables eléctricos y de señal de la parte trasera.

- 12** No golpee el producto ni permita que le caigan objetos encima ni en la pantalla.

- 13** **PRECAUCIÓN** en cuanto al cable de alimentación: Se recomienda colocar la mayoría de los aparatos en un circuito dedicado. Es decir, un circuito de salida única que alimenta sólo a ese aparato y que no tiene tomas o circuitos adicionales. Compruebe la página de especificaciones de este manual del propietario para estar seguro.

No conecte demasiados electrodomésticos a la misma toma de pared de corriente alterna ya que hacerlo podría suponer riesgo de incendio o choque eléctrico.

No sobrecargue las tomas de pared. Las tomas de pared sobrecargadas, sueltas o dañadas, los alargadores, los cables de alimentación deshilachados o el aislante agrietado de los cables podrían resultar peligrosos. Cualquiera de estas condiciones podría provocar un incendio o una descarga eléctrica. Examine periódicamente el cable de su aparato y si parece dañado o deteriorado, desenchúfelo, deje de usarlo y solicite al centro de servicio técnico autorizado que lo sustituyan por un nuevo equivalente. Proteja el cable de alimentación de daños físicos o mecánicos y evite doblarlo, aplastarlo, pellizcarlo o pisarlo con una puerta o caminar sobre él. Ponga especial atención en los enchufes, tomas de pared y el punto por donde el cable sale del aparato.

No manipule la producto con el cable de alimentación enchufado. No utilice cables de alimentación dañados o mal conectados. Asegúrese de desenchufar el cable de alimentación sujetando el enchufe. No tire del cable de alimentación para desenchufar la producto.



- 14** **ADVERTENCIA** - A fin de reducir el riesgo de incendio o choque eléctrico, no exponga este aparato a la lluvia, humedad u otros líquidos. No toque la producto con las manos mojadas. No instale este producto cerca de objetos inflamables como gasolina o velas, ni exponga la producto al flujo directo de aparatos de aire acondicionado.



- 15** No exponga este aparato a goteos o salpicaduras, ni coloque sobre él objetos que contengan líquidos, como floreros, tazas, etc. (por ejemplo en estantes sobre la unidad).



- 16** **TOMA A TIERRA**

Asegúrese de conectar el cable de toma a tierra para evitar posibles descargas eléctricas. (es decir, que una producto con un enchufe de tres polos, debe conectarse a una toma de pared con tres polos). Si no es posible la puesta a tierra, contacte con un electricista calificado para que instale un interruptor automático independiente. No intente conectar la unidad a tierra mediante cables telefónicos, pararrayos o tuberías de gas.

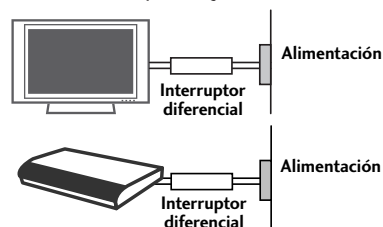

- 17** **DESCONECTAR EL DISPOSITIVO DE LA RED**
Este dispositivo se desconecta desenchufándolo del cable de red. El enchufe debe con tar con un acceso sin obstáculos.

- 18** Mientras esta unidad esté conectada a un tomacorriente de ca se desconectará de dicha fuente aunque apague la unidad mediante el INTERRUPTOR DE PRENDIDO.

19 Limpieza

Antes de iniciar labores de limpieza, desenchufe el cable de alimentación y limpie cuidadosamente la unidad con un paño suave para evitar arañazos superficiales. No rocíe directamente agua vaporizada u otros líquidos sobre la producto para evitar posibles choques eléctricos. No limpie la unidad con productos químicos como alcoholes, disolventes o benceno.

20 Transporte

Asegúrese de que el producto esté apagado, desenchufado y que todos los cables hayan sido desconectados. Harán falta dos o más personas para transportar TVs de gran tamaño. No someta el panel frontal de la TV a presiones o esfuerzos excesivos.

21 Ventilación

Instale su producto en un lugar que disponga de ventilación apropiada. No la instale en espacios cerrados como, por ejemplo, una estantería. No cubra el producto con paños u otros materiales, como plásticos, mientras esté enchufada. No instale la unidad en lugares con exceso de polvo.

22 Si percibe olor a quemado o de cualquier otro tipo, o detecta sonidos extraños procedentes de su producto, desenchufe el cable de alimentación y contacte con el servicio técnico autorizado.

23 No presione en exceso el panel con sus manos u objetos afilados, como tornillos, lápices o bolígrafos, y evite rayarlo.



24 Mantenga el producto lejos de la luz directa del sol.

25 Si siente la TV fría al tocar, puede que haya un pequeño "flicker" cuando se ha encendido. Esto es normal, no hay nada malo con la TV.

Unos pocos defectos de puntos pueden ser visibles en la pantalla, apareciendo en un color rojo, verde o azul. Pero ellos no tienen ningún efecto equivocado para la función del monitor.

Evítese a tocar la pantalla LCD o agarrarla con su(s) dedo(s) por un periodo largo de tiempo. Si lo hace, eso puede provocar una distorsión temporal en la pantalla.

26 Radiación FCC Exposición

A fin de cumplir los requisitos de exposición RF impuestos por la FCC, este dispositivo debe instalarse de tal forma que exista siempre una distancia de 20 cm entre la antena del dispositivo y las personas cercanas.

DISPOSICIÓN**(Sólo lámpara de Hg utilizada en TV LCD)**

Lámpara fluorescente usada en este producto contiene una cantidad mínima de mercurio. No lo disponga este producto con basura normal de la casa. Disposición de este producto debe ser manejado de acuerdo a la autoridad local de su provincia.

CONTENIDO

ADVERTENCIA / PRECAUCIÓN	2
ADVERTENCIA	3
FUNCIONES DE ESTE TV	8

PREPARACIÓN

Accesorios	9
Información del panel frontal	10
Información del panel posterior	13
Aspectos importantes a tener en cuenta antes de proceder a la instalación de la caja de medios ..	15
Método de instalación de la caja de medios ..	16
Instrucciones	17
Montaje para la pared VESA	19
Organizador de cables	20
Instalación de un pedestal de escritorio	22
Soporte del eslabon giratorio	22
Sistema de seguridad Kensington	22
Fijación de la TV a la pared para evitar que se caiga cuando esté instalada sobre un soporte tipo pedestal	23
Conexión de la Antena o cable	24

CONEXIONES DE EQUIPO EXTERNO

Instalación del HDSTB	25
Instalación del DVD	28
Instalación del VCR	29
Configuración de otra fuente de A/V	30
Conexión USB	30
Conexión de salida de Audio	31
Instalación de la PC	32

VER LA TV / CONTROL DE CANAL

Funciones de los botones del control remoto	38
Encendido del TV	42
Ajuste del Canal	44
Ajuste del volumen	44
Configuración Inicial	45
Selección y ajuste del menú pantalla	46
Quick Menu (menú rápido)	47

Búsqueda de canales	
- Escaneo automático (Sintonización automática) ..	48
- Agregar/Eliminar los Canales (Sintonización Manual)	49
- Edición de Canal	50
Lista de canales	51
Configuración de los canales favoritos / Lista de canales favoritos	52
INFO. BREVE	53
Lista de entradas	54
Etiqueta de entrada	55
Modo AV	56
Manual Simple	56
Bloqueo de teclas	57
SIMPLINK	58

USB

Modoo de entrada	60
Lista de fotos	61
Lista de música	65
Lista de cine	67
Código de registro del DivX	72
Desactivación	73

CONTROL DE IMAGEN

Tamaño de la Imagen (Aspecto de pantalla)	74
Asistente de imagen	76
Ajustes de la Imagen Prestablecida (Modo imagen) ..	78
Control Manual de Imagen- Modo usuario	79
Tecnología de Mejora de la Imagen	80
Control experto de imagen	81
Ahorro de energía	84
Restablecimiento de la imagen	85
Indicador de poder	86
Modo Demo	87
Atenuacion local LED	88

CONTROL DE SONIDO Y DE IDIOMA

Nivelador Automático de volumen	89
Voz Clara II	90
Ajuste de sonido preestablecido (Modo de audio) .	91
Ajuste de sonido - Modo usuario	92
Ajuste de Balance	93
Disposición de bocinas de TV	94
Reajuste de audio	95
Disfrute de la transmisión Estéreo/SAP	96
Selección del lenguaje en la pantalla	97
Idioma del audio	98
Subtítulos	
- Sistemas de texto oculto de programas analógicos .	99
- Sistemas de texto oculto de programas digitales	100
- Opciones del texto oculto	101

CONFIGURACIÓN HORARIA

Programación del reloj	
- Configuración Auto del Reloj	102
- Configuración Manual del Reloj	103
Ajustes de Encendido / Apagado Automático del temporizador	104
Configuración del temporizador de apagado automático	105

CONTROL PATERNO /CLASIFICACIONES

Establecer contraseña y bloqueo del sistema	106
Bloqueo de canales	109
Clasificaciones de Películas y TV	110
Clasificación Descargable	113
Bloqueo de entrada externa	114

APÉNDICE

Lista de verificación de problemas	115
Mantenimiento	118
Especificaciones del producto	119
Códigos de IR	120
Aviso sobre software de código abierto	121

FUNCIONES DE ESTE TV

- Algunas de estas características no están disponibles para todos los modelos.



Televisión de alta definición. El sistema de emisión y reproducción de TV digital de alta resolución está compuesto por casi un millón o más de píxeles, pantallas con relación de aspecto 16:9 y audio digital AC3. Un sub-equipo de TV digital, formato HDTV incluye resoluciones de 1 080 entrelazado y 720 progresivo.



Este televisor cuenta con las calibraciones concretas necesarias para la certificación profesional por parte de la Imaging Science Foundation. El usuario podrá acceder a los modos "día" y "noche" ISF resultantes a fin de aprovechar al máximo todo lo que su HDTV de LG puede ofrecer.

El modo ISFccc permite realizar calibraciones sofisticadas y detalladas. La realización de calibraciones detalladas debe ser realizada por un técnico certificado.

Por favor, contacte con su distribuidor local para solicitar la asistencia de un técnico certificado por ISF.



El modo AV dispone de tres ajustes preestablecidos de imagen y audio. Este permite al espectador cambiar rápidamente entre los ajustes comunes. Incluye los modos Cine, Deportes y Juego.



Un sistema de altoparlantes exclusivo, ajustado por el renombrado experto en audio, Mark Levinson. Los altoparlantes están integrados en lugares estratégicos tras el armario frontal, y emplean minúsculas vibraciones para girar la totalidad del bisel frontal hacia el sistema del altoparlante. Esto proporciona un estilo limpio y elegante, a la vez que mejora el audio incrementando los "puntos óptimos", proporcionando un campo de sonido más rico y amplio.



Un avanzado panel de 120 Hz ofrece imágenes más nítidas y uniformes, incluso durante el transcurso de escenas rápidas de acción, creando una estructura más estable para una imagen más precisa.



La tecnología TruMotion de 240 Hz muestra 240 fotogramas por segundo combinando la avanzada tecnología de 120 Hz con la retroiluminación de barrido. Esta tecnología está verificada por Intertek & TÜV Rheinland.



Además de cumplir con la nueva especificación Energy Star 3.0, los televisores HD de LG disponen de opciones de ahorro de energía como la posibilidad de escoger un ajuste específico de contenido, "supresión del video" o disfrutar de la tecnología exclusiva del sensor inteligente.



Fabricado bajo licencia de Dolby Laboratories. "Dolby" y el símbolo de la doble-D son marcas comerciales de Dolby Laboratories.



SRS es una marca comercial de SRS Labs, Inc. La tecnología TruSurround XT ha sido incorporada bajo licencia de SRS Labs, Inc.



Mejora y amplifica automáticamente el sonido dentro del rango de frecuencia de la voz humana para ayudar a mantener audibles los diálogos ante un aumento del ruido de fondo.



HDMI, el logotipo HDMI y el interfaz multimedia de alta definición son marcas comerciales o registradas de HDMI Licensing LLC."



Muestra una definición FULL HD 1 920 x 1 080 progresivo para una imagen mas detallada.



Transmisión de la señal 1 080 progresivo descomprimida sin la molestia de un cableado desordenado.



A diferencia de otros sensores que sólo detectan la luminosidad de la luz ambiental, el "Sensor inteligente" de LG usa 4 096 niveles de detección para evaluar su entorno. Usando un sofisticado algoritmo, el televisor LG procesa elementos relativos a la calidad de imagen incluyendo el brillo, contraste, color, nitidez y el balance de blancos. El resultado es una imagen optimizada para su entorno, más agradable para el espectador y capaz de ahorrar hasta un 50% del consumo eléctrico.



"Certificado de DivX para leer video en DivX de hasta 1 080 progresivo HD, incluyendo contenido complementario"
ACERCA DEL VIDEO EN DIVX: DivX® es un formato de video digital creado por DivX, Inc. Este es un dispositivo con certificado oficial DivX que reproduce video en formato DivX. Visite la página www.divx.com para obtener más información y herramientas de software para convertir sus archivos en video con formato DivX.
ACERCA DE LOS CONTENIDOS DIVX VIDEO-ON-DEMAND: Este dispositivo DivX Certified® debe registrarse a fin de poder reproducir contenidos de tipo DivX Video-on-Demand (VOD). Para generar el código de registro, busque la sección DivX VOD en el menú de configuración del dispositivo. Visite el sitio vod.divx.com con este código para completar el proceso de registro y obtener más información acerca de los contenidos DivX VOD.



INFORMACIÓN IMPORTANTE PARA EVITAR EL EFECTO "DEGRADACIÓN DE LA IMAGEN POR SOBRE EXPOSICIÓN / QUEMADO" EN LA PANTALLA DE SU TELEVISOR

- Al visualizar una imagen fija (Ej.: logotipos, menús de pantalla, videojuegos e imágenes procedentes de computadoras) en el televisor durante un período de tiempo prolongado, dicha imagen puede quedar impresa permanentemente sobre la pantalla. Este fenómeno se conoce como "degradación de la imagen por sobreexposición" o "quemado". Problema que no está cubierto por la garantía del fabricante.
- A fin de evitar la degradación de la imagen por sobreexposición, no permita la visualización de imágenes fijas en su pantalla durante un período de tiempo prolongado (2 horas o más para una pantalla LCD, 1 hora o más para pantallas de plasma).
- El efecto de degradación de imagen por sobreexposición también puede producirse en las zonas de bandas del formato letterbox (apaisado) de su televisor si usa el ajuste de formato de pantalla en 4:3 durante un período de tiempo prolongado.

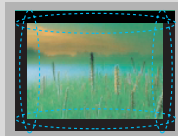
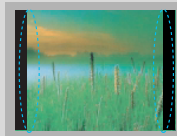

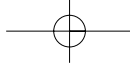

PREPARACIÓN

ACCESORIOS

Asegurese de que los siguientes accesorios estén incluidos con su TV. Si algún accesorio no está incluido, favor de contactar al distribuidor del producto en el lugar donde realizó la compra.

Los accesorios que se incluyen pueden ser diferentes a los de las imágenes a continuación.

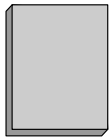

Manual de Usuario

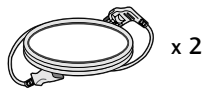

Cable de Alimentación

No incluido en todos los modelos



Paño de limpieza

- * Solo limpie las manchas exteriores con un paño.
- * No limpie con demasiada fuerza para intentar quitar las manchas. Tenga cuidado, ya que si limpia con demasiada fuerza podría rayar o decolorar la superficie.

Opciones Extras (Adicionales)

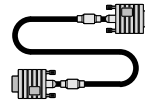

Cable D-sub de 15 terminales

Cuando utilice la conexión VGA (cable D-sub de 15 pins) para la PC, el usuario debe usar cables de interfaz de señal recubiertos (cable D-sub de 15 clavijas) con núcleos de ferrita para mantener el cumplimiento estándar del producto.

para 47/55LH85

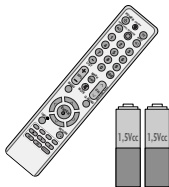

Control Remoto, Baterías

(para 47LH85)



Tornillos para la base ensamblada
(Refiérase a la p.17)

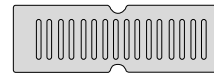

Cubierta de protección
(Refiérase a la p.17)

para 55LHX

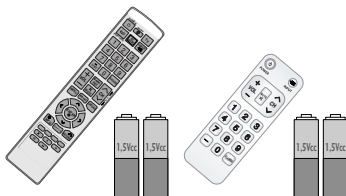

Control Remoto, Baterías



Soporte tipo conector
(Refiérase a la p.21)



Soporte protector para el cable de alimentación
(Refiérase a la p.21)

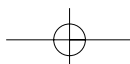

PREPARACIÓN

INFORMACIÓN DEL PANEL FRONTAL

■ La imagen podría diferir de la correspondiente a su producto.

PREPARACIÓN

TELEVISOR LCD (47LH85, 55LH85)

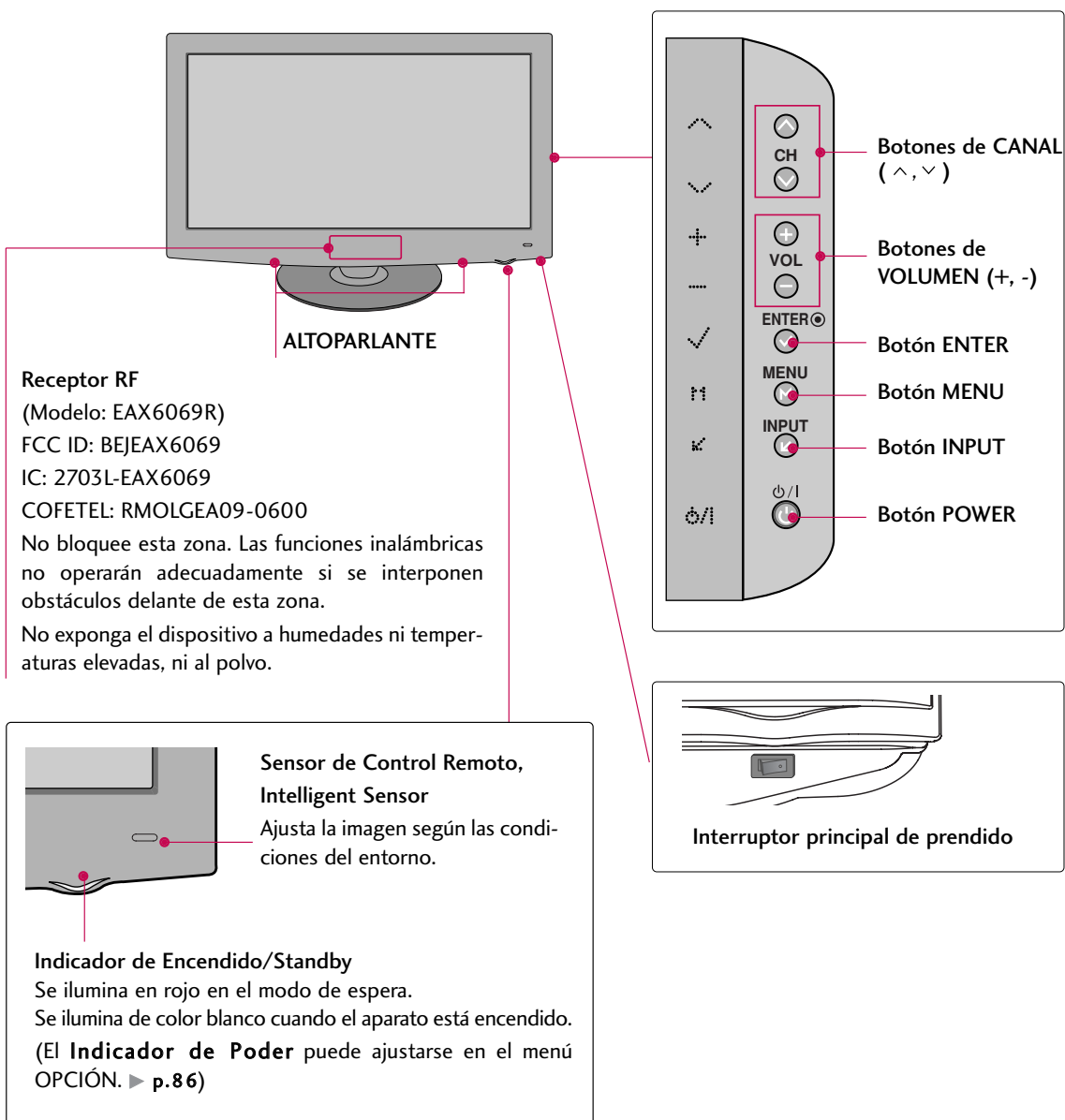

TELEVISOR LCD CON LED (55LHX)

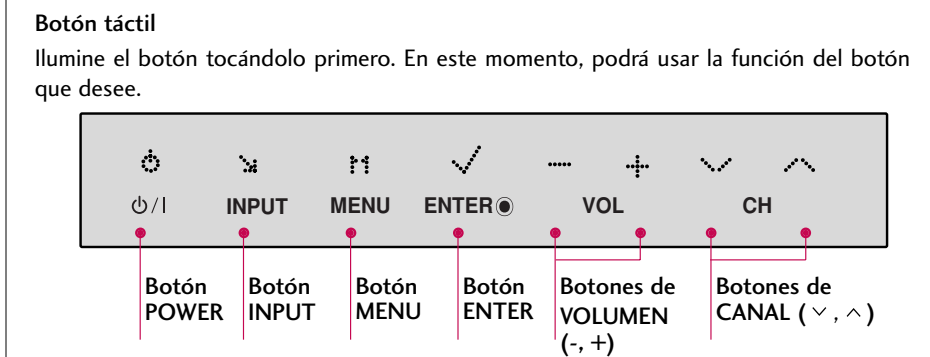
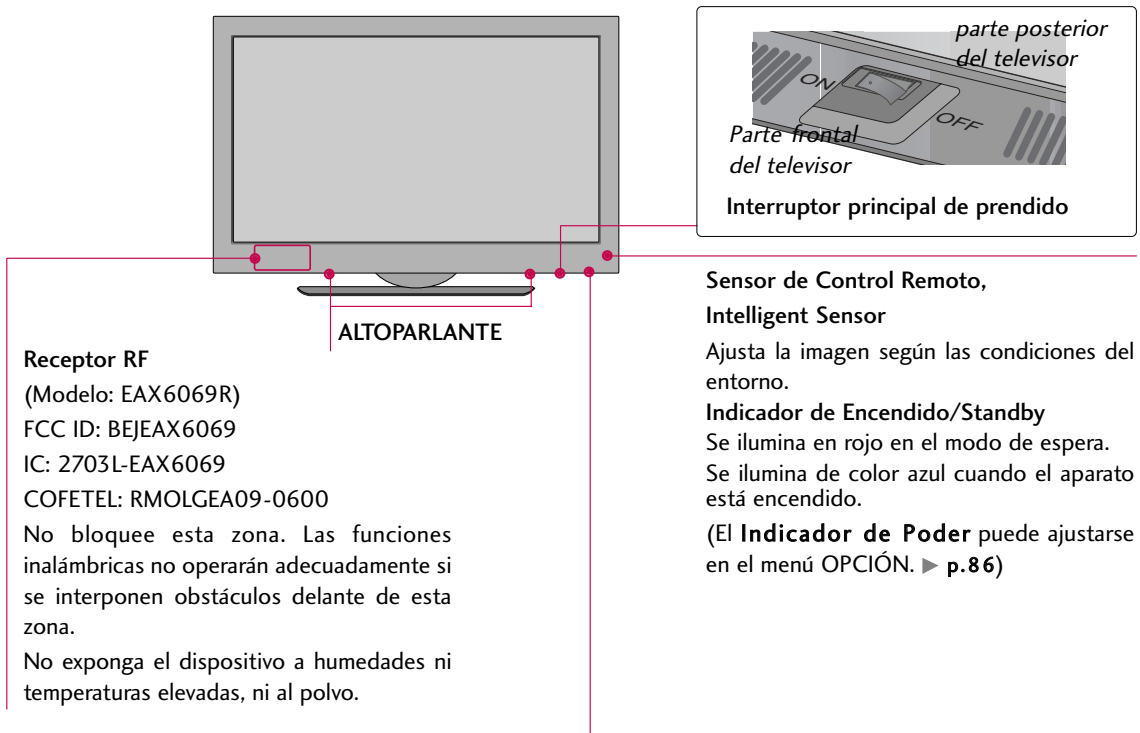

PREPARACIÓN

CAJA DE MEDIOS

Botón de prendido

Toque para prender o apagar la caja de medios. Aunque la caja de medios esté apagada, se prenderá automáticamente al mismo tiempo que el televisor (cuando esté conectado con la caja de medios).

Indicador de conexión inalámbrica

Parpadea y se prende al usar la conexión inalámbrica.

Indicador de fuente de entrada y botón táctil de ENTRADA

Toque para escoger la fuente de entrada.

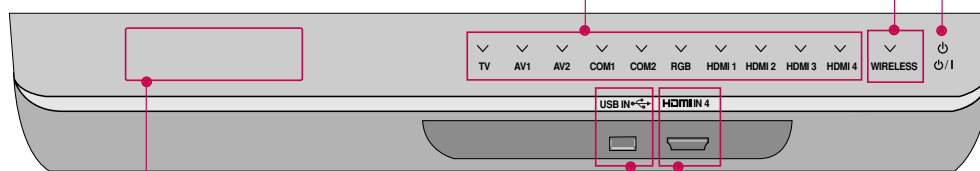

Transmisor RF

(Modelo: EAX5296T)

FCC ID: BEJEAX5296

IC: 2703L-EAX5296

COFETEL: RMOLGEO9-0601

No coloque obstáculos entre el receptor/transmisor RF del televisor y la caja de medios.

No exponga el dispositivo a humedades ni temperaturas elevadas, ni al polvo.

HDMI IN

Conexión digital.

Compatible con video HD y audio digital. No es compatible con 480 entrelazado.

USB IN

Úselo para ver fotografías, películas y escuchar música en MP3.

* La etiqueta ID de la caja de medios se encuentra localizada en la base del dispositivo.

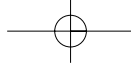

INFORMACIÓN DEL PANEL POSTERIOR

- La imagen podría diferir de la correspondiente a su producto.

TELEVISOR LCD (47LH85, 55LH85)

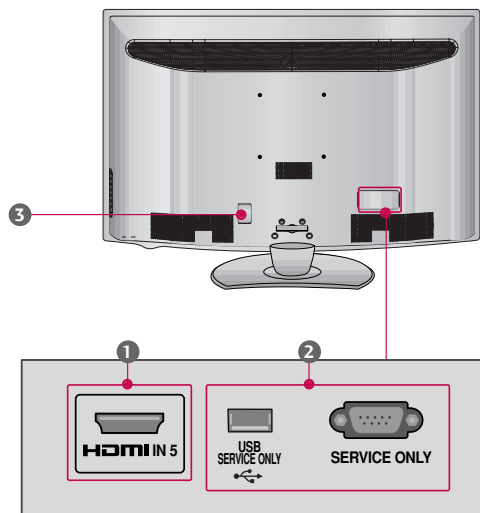

TELEVISOR LCD CON LED (55LHX)

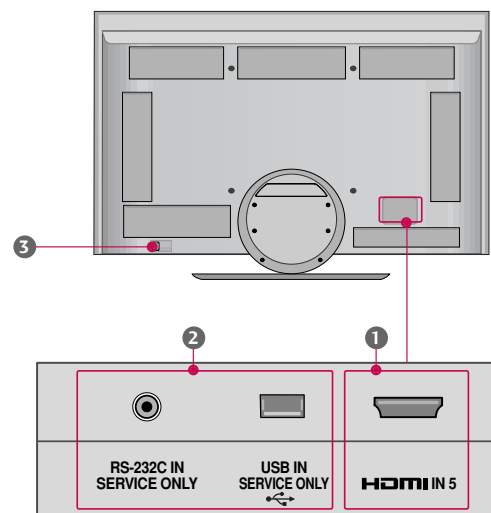

1 HDMI IN

Conexión digital.

Compatible con video HD y audio digital. No es compatible con 480 entrelazado y SIMPLINK (HDMI-CEC).

2 USB SERVICE ONLY, SERVICE ONLY

Utilizado para la actualización de software.

3 Socket del Cordón de Alimentación

Esta TV funciona con alimentación de corriente alterna (ca)

Cuidado: Nunca aplique voltaje de corriente continua (cc) a esta TV.

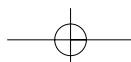

PREPARACIÓN

PREPARACIÓN

CAJA DE MEDIOS

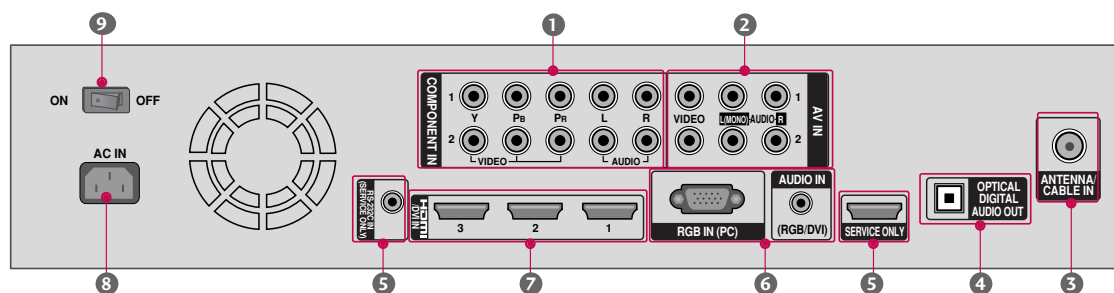

1 COMPONENT IN

Conexión análoga.
Compatible con HD.
Utiliza un cable rojo, verde y azul para video y uno rojo y blanco para audio.

2 AV (Audio/Video) IN

Conexión análoga compuesta. Compatible solo con una definición de video estándar (480 entrelazado).

3 ANTENNA/CABLE IN (Entrada de la Antena/Cable)

Conecte las señales/cables de la transmisión a este puerto.

4 OPTICAL DIGITAL AUDIO OUT (Salida de Audio Digital Óptico)

Salida óptica de audio digital para usar con amplificadores y sistemas de cine en casa.

Nota: En el modo de espera, este puerto no funciona.

5 SERVICE ONLY, RS-232C IN (SERVICE ONLY)

Utilizado para la actualización de software.

6 RGB IN (PC)

Conexión análoga a la PC. Utilice un cable D-sub de 15 pins (cable VGA).

AUDIO IN (RGB/DVI)

Enchufe de auriculares 1/8" (0,32 cm) para la entrada de audio análoga de la PC.

7 HDMI/DVI IN

Conexión digital.
Compatible con video HD y audio digital. No es compatible con 480 entrelazado.
Acepta video DVI con un adaptador o un cable de HDMI a DVI (no incluido).

8 Socket del Cordón de Alimentación

Esta caja de medios funciona con alimentación de corriente alterna (ca)

Cuidado: Nunca aplique voltaje de corriente continua (cc) a esta caja de medios.

9 Interruptor principal de prendido

Si no puede prender la caja de medios a través del control remoto, active el suministro mediante el interruptor principal de prendido y, a continuación, prenda el televisor mediante el botón de POWER del control remoto.

Si apaga la caja de medios usando el interruptor principal de prendido, no podrá activar el sistema mediante el control remoto.

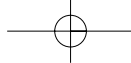

ASPECTOS IMPORTANTES A TENER EN CUENTA ANTES DE PROCEDER A LA INSTALACIÓN DE LA CAJA DE MEDIOS

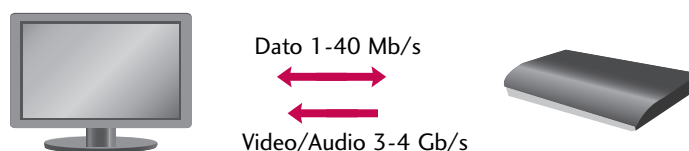

PREPARACIÓN

- La caja de medios transmite, de forma inalámbrica, videos en formato HD 1080 progresivo usando la frecuencia de 60 GHz
- Esta transmite video sin comprimir en formato HD 1080 progresivo al televisor, a una distancia de hasta 10 m en LOS (línea visual).
- Esta también consta de transmisión direccional basada en la frecuencia de 60 GHz. Si hubiera obstáculos en la trayectoria de transmisión, el receptor usará una pared interior u otro material reflexivo y encontrará, inmediatamente, una trayectoria alternativa de transmisión para evitar dicho obstáculo y mantener la conexión.

PRECAUCIONES DURANTE LA INSTALACIÓN

- La calidad de video y de recepción de la señal de radio podrían diferir dependiendo del lugar de emplazamiento del televisor y la caja de medios. Para obtener la mejor calidad de video, asegúrese de mantener la distancia de 10 m y la línea visual (LOS) entre el televisor y la caja de medios, y que ambos están enfrentados.
- Los receptores/transmisores RF están situados en los paneles frontales del televisor y la caja de medios. No coloque ningún obstáculo alrededor del receptor/transmisor RF. No exponga el dispositivo a humedades ni temperaturas elevadas, ni al polvo.
- La calidad de recepción de la señal de radio podría degradarse si la caja de medios se instala junto al televisor. Pulse el botón INFO en el control remoto para chequear el estado de recepción de la señal de radio e instale la caja de medios en un emplazamiento donde dicha recepción sea **Señal fuerte** (► p.53).

NOTA

- Este producto está destinado exclusivamente al uso doméstico.
- No use este producto en centros médicos ni en las proximidades de dispositivos médicos. Este equipo podría provocar fallas en algunos dispositivos médicos.
- La calidad de video podría verse reducida o la distancia de recepción mermada, dependiendo de las condiciones del entorno.
- La existencia de obstáculos entre el televisor y la caja de medios podría reducir el rendimiento de la recepción de la señal de radio.
- La existencia de objetos móviles entre el televisor y la caja de medios podría provocar breves parpadeos en la pantalla, que desaparecerán inmediatamente y no supondrán problema alguno para el funcionamiento.
- Si instala la caja de medios fuera del rango máximo de recepción/transmisión, la conexión podría fallar o la calidad de video podría verse reducida.
- Si instala la caja de medios al lado izquierdo o derecho del televisor, la calidad de video podría verse reducida.
- Si instala la caja de medios en el interior de un armario metálico, la conexión podría fallar.
- Si instala la caja de medios en el centro de un mueble, la conexión podría fallar o la calidad de video podría verse reducida. Instale la caja de medios en el extremo del mueble.
- Si existen dos televisores o dos cajas de medios inalámbricas dentro de la línea visual (LOS) y de la distancia de 10 m, podrían interferir entre ellos y hacer fallar la conexión inalámbrica.
- Si usa el producto con una frecuencia de 60 GHz junto con este producto, la conexión inalámbrica no podrá realizarse o podría desconectarse por interferencias (Para ver la especificación de RF, Refiérase a la p.119).

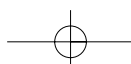

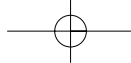

PREPARACIÓN

MÉTODO DE INSTALACIÓN DE LA CAJA DE MEDIOS

- La imagen podría diferir de la correspondiente a su producto.
- Este es uno de los tipos de instalación recomendado para obtener una buena conexión inalámbrica.

PREPARACIÓN

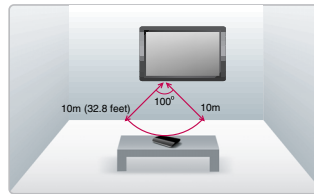
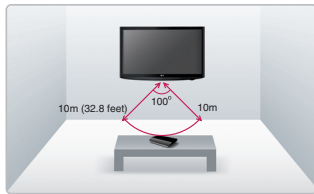

Cuando la caja de medios y el televisor se mantienen separados y enfrentados.

Disponga los receptores/transmisores RF de la caja de medios y el televisor enfrentados. Mantenga la separación entre los equipos dentro de una distancia de 10 m y un ángulo de 100 grados con la pantalla del televisor.

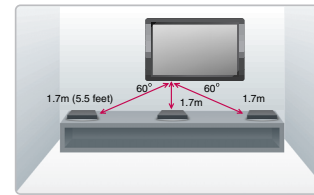
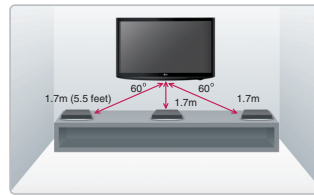

Cuando la instalación de la caja de medios y el televisor se realiza en la misma pared

Disponga la caja de medios y el televisor con su parte frontal hacia delante. Mantenga la separación entre los equipos dentro de una distancia de 1,7 m y un ángulo de 60 grados con la pantalla del televisor.

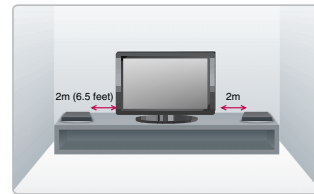
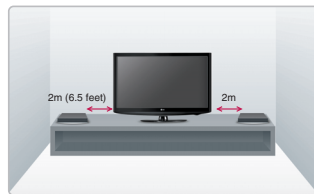

Cuando la instalación de la caja de medios y el televisor se realiza en paralelo

Disponga la caja de medios y el televisor con su parte frontal hacia delante. Mantenga la separación entre los equipos dentro de una distancia de 2 m

Precauciones relativas al entorno de la instalación

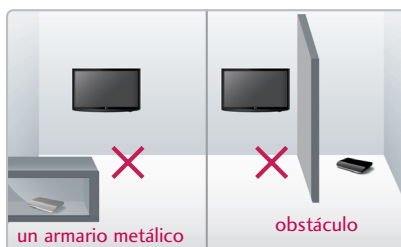

No coloque ningún obstáculo alrededor del receptor/transmisor RF.

Si instala la caja de medios en el interior de un armario metálico, la conexión podría fallar.

Si existen dos televisores o dos cajas de medios inalámbricas dentro de la línea visual (LOS) y de la distancia de 10 m, podrían interferir entre ellos y hacer fallar la conexión inalámbrica.

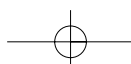

INSTRUCCIONES (para 47/55LH85)

- La imagen puede ser diferente a la de su televisor.

INSTALACIÓN (para 47LH85)

- Coloque con cuidado la pantalla de la TV sobre una superficie acolchada que la proteja de posibles daños.

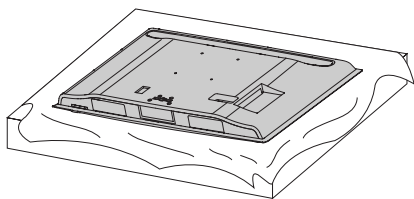

- Monte la TV como se ilustra.

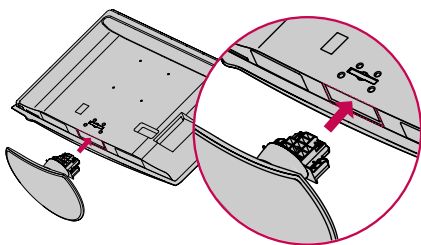

- Ajuste firmemente los 4 tornillos en los huecos de la parte posterior de la TV.

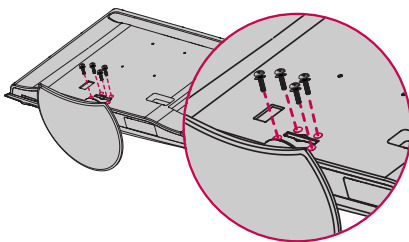

! NOTA

- Al realizar un montaje de sobremesa, compruebe que los tornillos estén apretados correctamente. (De no ser así, el producto podría inclinarse hacia delante tras su instalación). Si, por el contrario, apretara el tornillo en exceso, podría deformarse por abrasión en el área de apriete del mismo. No sobreapriete los tornillos.

SEPARACIÓN

- Coloque con cuidado la pantalla de la TV sobre una superficie acolchada que la proteja de posibles daños.

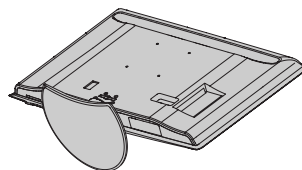

- Extraiga los pernos del televisor.

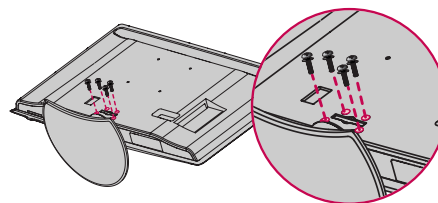

- Separar el soporte del televisor.

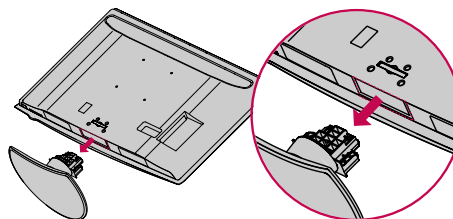

CUBIERTA DE PROTECCIÓN

- Luego de sacar el papel de protección de la **CUBIERTA DE PROTECCIÓN**, adhiérala al televisor según se muestra en la imagen.

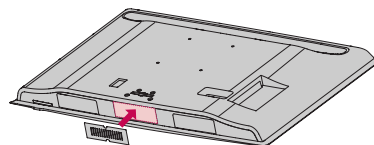

PREPARACIÓN

INSTRUCCIONES (para 55LHX)

- La imagen puede ser diferente a la de su televisor.

PREPARACIÓN

SEPARACIÓN

- 1** Coloque con cuidado la pantalla de la TV sobre una superficie acolchada que la proteja de posibles daños.

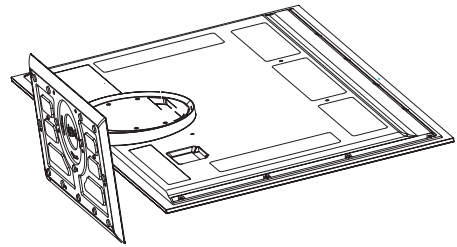

- 2** Extraiga los pernos del televisor.

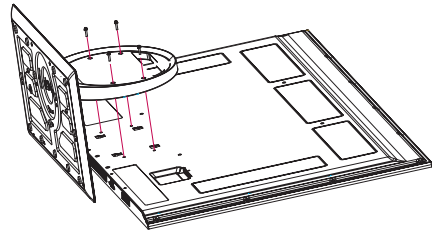

- 3** Separar el soporte del televisor.

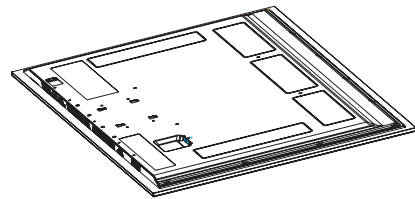

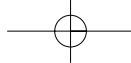

MONTAJE PARA LA PARED VESA

Realice la instalación mural sobre una pared sólida, perpendicular al suelo. Al montar sobre otros materiales de construcción, por favor, póngase en contacto con su instalador más cercano.

En instalaciones del techo o sobre paredes inclinadas, la unidad puede caer y provocar graves daños personales. Le recomendamos que utilice un soporte de montaje de pared de la marca LG, cuando ud. ponga la TV en la pared. LG recomienda que el montaje de pared lo realice un instalador profesional calificado.

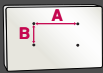
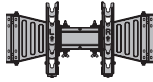
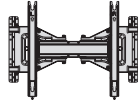
Modelos	VESA (A * B) 	Tornillo estándar	Cantidad	Soporte para instalación en pared (de venta por separado)
47LH85	200 * 200	M6	4	 AW-47LG30M
55LH85, 55LHX	400 * 400	M6	4	 AW-55LH40M

! NOTA

- ▶ La longitud de los tornillos necesarios varía en función de la pared en la que se realice el montaje. Para obtener más información, consulte las instrucciones incluidas con el equipo de montaje.
- ▶ Las dimensiones estándar para el equipo de montaje mural se muestran en la tabla.
- ▶ Al adquirir nuestro equipo de montaje mural, le será suministrado un manual de instrucciones detallado y todas las piezas necesarias para la instalación.
- ▶ No utilice tornillos más largos que los de dimensión estándar mostrados, ya que podría dañar el interior de la TV.
- ▶ Para montajes murales que no cumplan con las especificaciones para tornillos del estándar VESA, la longitud de estos puede diferir dependiendo de sus especificaciones.
- ▶ No utilice tornillos que no cumplan con las especificaciones relativas a los mismos del estándar VESA.
- ▶ No apriete los tornillos en exceso, ya que podría dañar la TV o provocar que cayera provocando daños personales. LG no se hace responsable de este tipo de accidentes.
- ▶ LG no se hace responsable por los daños ocasionados en la TV o las lesiones personales producidas cuando no se utilice un equipo de montaje que cumpla con el estándar VESA o se monte sobre un muro que no haya sido especificado o si el cliente no sigue las instrucciones de instalación de la TV.

- ▲ **PRECAUCIÓN** ▶ No instale su equipo de montaje mural mientras la TV está encendida. Eso podría provocar lesiones personales por choques eléctricos.

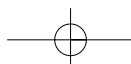

PREPARACIÓN

ORGANIZADOR DE CABLES (para 47/55LH85)

- La imagen puede ser diferente a la de su televisor.

PREPARACIÓN

- 1 Conecte los cables necesarios.
Para conectar un equipo adicional, vea la sección de **CONEXIONES DE EQUIPO EXTERNO**.

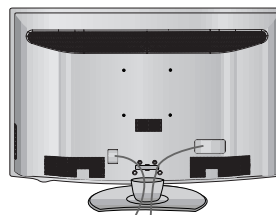

- 2 Abrir el **ORGANIZADOR DE CABLES** como la imagen.

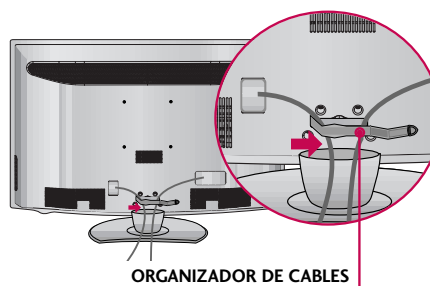

- 3 Introduzca los cables en el interior del **ORGANIZADOR DE CABLE** y ciérrelo a presión.

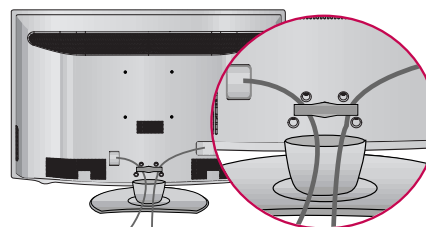

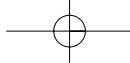

ORGANIZADOR DE CABLES (para 55LHX)

- La imagen puede ser diferente a la de su televisor.

PARA SOPORTE TIPO ESCRITORIO

- Conecte los cables necesarios.
Para conectar un equipo adicional, vea la sección de **CONEXIONES DE EQUIPO EXTERNO**.

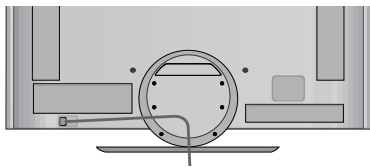

- Afloje el perno como se indica.
A continuación, asegure el cable de alimentación con el **SOPORTE PROTECTOR** y vuelva a instalar de nuevo el perno.
Este le ayudará a prevenir desconexiones accidentales del cable de alimentación.

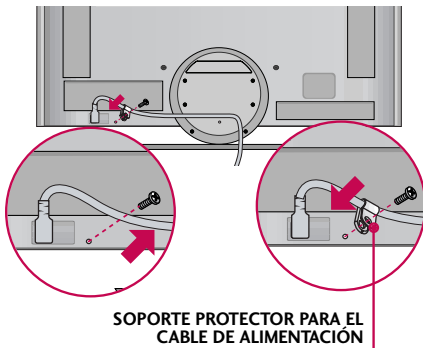

- Instale el **SOPORTE TIPO CONECTOR** e introduzca el cable en su interior.

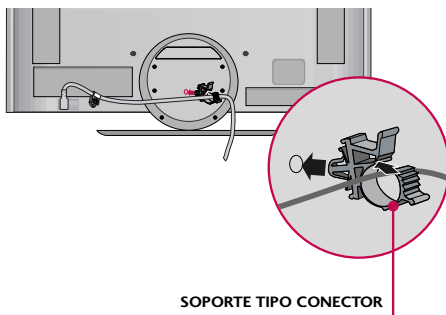

PARA MONTAJE EN PARED

- Conecte los cables necesarios.
Para conectar un equipo adicional, vea la sección de **CONEXIONES DE EQUIPO EXTERNO**.

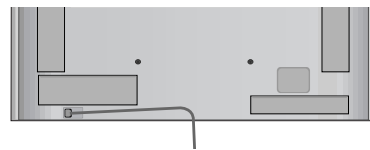

- Afloje el perno como se indica.
A continuación, asegure el cable de alimentación con el **SOPORTE PROTECTOR** y vuelva a instalar de nuevo el perno.

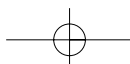
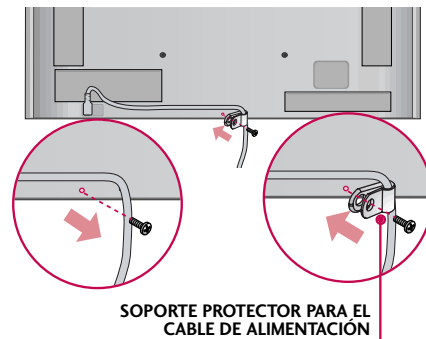

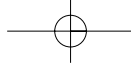

PREPARACIÓN

INSTALACIÓN DE UN PEDESTAL DE ESCRITORIO

- La imagen puede ser diferente a la de su televisor.

Para conseguir una ventilación adecuada, deje un espacio de 10,1 cm de separación entre la pared y los costados del televisor.

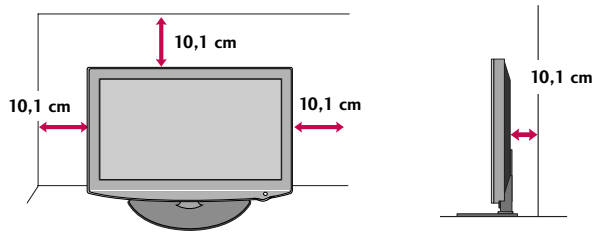

PREPARACIÓN

⚠ CUIDADO

- ▶ Asegure la ventilación adecuada dejando el espacio recomendado.
- ▶ No instale la unidad próxima o sobre ninguna fuente de calor.

SOPORTE DEL ESLABON GIRATORIO

Después de instalar la TV, puede ajustar el TV manualmente 20 grados a la izquierda y derecha para satisfacer su ángulo de visión.

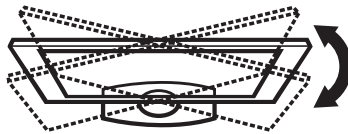

SISTEMA DE SEGURIDAD KENSINGTON

- La imagen puede ser diferente a la de su televisor.
- El televisor tiene instalado un conector de Sistema de seguridad Kensington en el panel posterior. Conecte el cable de Sistema de seguridad Kensington como se indica a continuación.
- Para obtener información detallada sobre la instalación y uso del Sistema de seguridad Kensington, consulte la guía del usuario que se incluye con este sistema.
Para obtener información adicional, visite <http://www.kensington.com>, la página Web de Kensington. Esta empresa vende sistemas de seguridad para equipos electrónicos de alto costo, como PC portátiles y proyectores LCD.

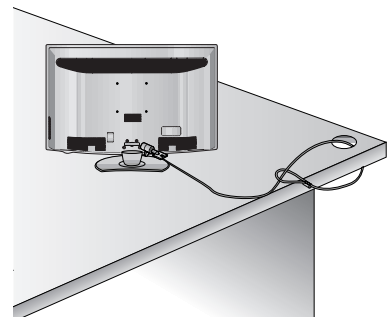

NOTA: El Sistema de seguridad Kensington es un accesorio opcional.

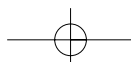

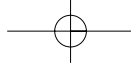

FIJACIÓN DE LA TV A LA PARED PARA EVITAR QUE SE CAIGA CUANDO ESTÉ INSTALADA SOBRE UN SOPORTE TIPO PEDESTAL.

- Debe adquirir los componentes necesarios para prevenir que el televisor vuelque (cuando no se use el montaje de pared).
- La imagen puede ser diferente a la de su televisor.

Instalelo cerca de la pared así el producto no se cae cuando esté presionado hacia atrás.

Las instrucciones mostradas a continuación son más seguras para instalar el producto en la pared así no se caerá cuando el producto esté presionado hacia enfrente. Esto protegerá el producto y la gente de la caída hacia enfrente. También prevendrá el producto del daño causado por la caída.

Cuidado: Favor de estar seguro de que los niños no se suban ni se cuelguen del producto.

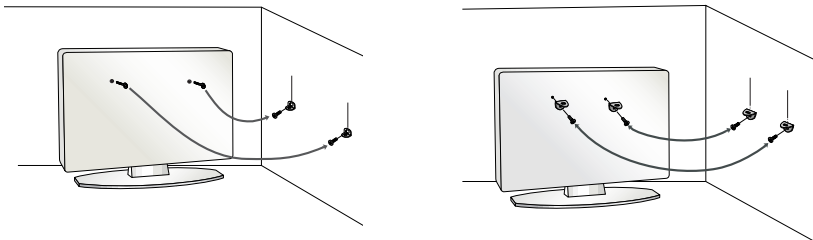

- Use los soportes y los tornillos para fijar el producto en la pared como se muestra.
 - * Si el producto tiene los tornillos en el lugar de los tornillos de ojo antes de insertar estos últimos, afloje los tornillos. Asegúrese de los soportes con los tornillos (De venta por separado) en la pared que estén ajustados firmemente. Para usar el producto seguramente asegúrese de que la altura de los soportes montados en la pared sea la misma que la del producto.

Asegúrese de que los tornillos de ojo o soportes estén apretados en forma segura.

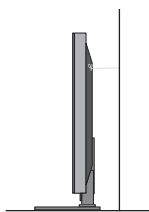

- Use un cordón fuerte (De venta por separado) para ajustar el producto. Es más seguro usar un cordón, así se quedará horizontalmente entre la pared y el producto.

! NOTA

- ▶ Utilice una plataforma o armario suficientemente fuerte y grande para soportar el tamaño y el peso de la TV.
- ▶ Para utilizar la TV con seguridad, asegúrese que la altura los soportes están a la misma altura en la pared y en el aparato de televisión.

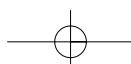

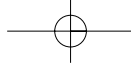

PREPARACIÓN

- Para prevenir daños, no conecte a la corriente hasta que estén instaladas todas las conexiones entre los dispositivos.
- La imagen podría diferir de la correspondiente a su producto.

CONEXIÓN DE LA ANTENA O CABLE

PREPARACIÓN

1. Antena (analógica o digital)

Toma de entrada de pared o antena exterior sin conexiones a caja de cables.

Para lograr la mejor calidad de imagen, ajuste la posición de la antena si fuera necesario.

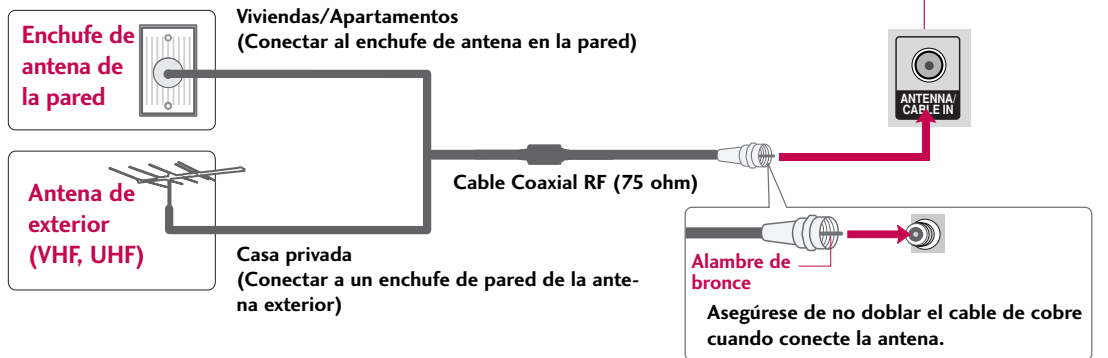

2. Cable

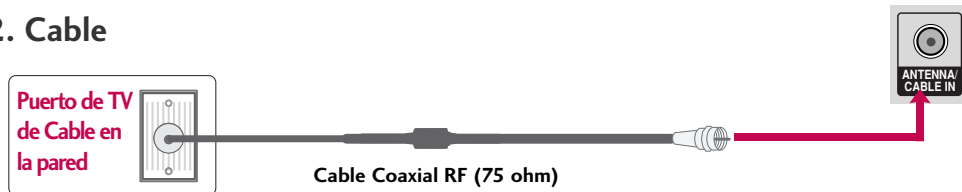

- En áreas de señal deficiente, puede obtener una mejor calidad en la imagen si instala un amplificador de señal.
- Si está siendo utilizada una antena para dos unidades, use un divisor de señal para conectarse.
- El cable y el convertidor de antena no son proporcionados con el producto.
- Examine el sitio <http://AntennaWeb.org> para obtener más información acerca de antenas y televisión digital.

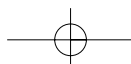

CONEXIONES DE EQUIPO EXTERNO

- Para evitar daños en el equipo, no enchufe ningún cable de alimentación hasta haber finalizado la conexión completa de todo el equipo.
- La imagen podría diferir de la correspondiente a su producto.

INSTALACIÓN DEL HDSTB

Este caja de medios puede recibir señales de la transmisión digital/cable sin una caja sintonizadora externa. Pero si ud. recibe señales digitales desde una caja sintonizadora u otro dispositivo externo digital, refiérase a las siguientes figuras.

Conexión de componentes

1. Cómo conectar

- 1** Conecte las salidas de video (Y, PB, PR) del decodificador digital a los puertos de **COMPONENT IN VIDEO 1** o **2** en la unidad. Haga coincidir los colores de los conectores (Y = Verde, PB = Azul, PR = Rojo).
- 2** Conecte la salida de audio del decodificador digital a los puertos de **COMPONENT IN AUDIO 1** o **2** en la unidad.

2. Cómo usar

- Encienda el Set-top box digital.
(Refiérase al manual de usuario del Set-top box digital.)
- Seleccione la fuente de entrada del **Component1** o **Component2** con el botón de **INPUT** en el control remoto.

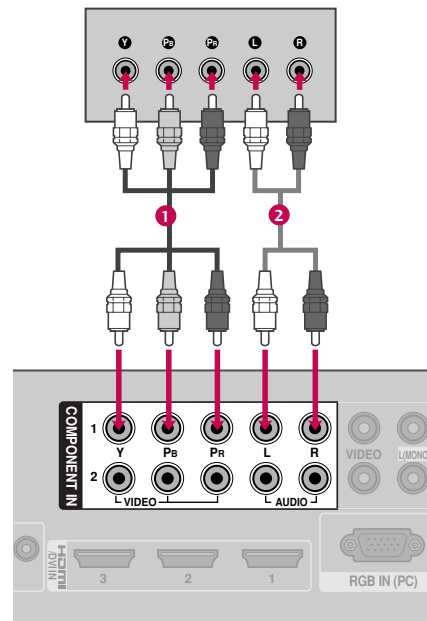

Resoluciones compatibles

Señal	Componente	HDMI
480 entrelazado	Sí	No
480 progresivo	Sí	Sí
720 progresivo	Sí	Sí
1 080 entrelazado	Sí	Sí
1 080 progresivo	Sí	Sí

Y, CB/PB, CR/PR

Resolución	Frecuencia Horizontal (kHz)	Frecuencia Vertical (Hz)
720 x 480 entrelazado	15,73	59,94
	15,73	60,00
720 x 480 progresivo	31,47	59,94
	31,50	60,00
1 280 x 720 progresivo	44,96	59,94
	45,00	60,00
1 920 x 1 080 entrelazado	33,72	59,94
	33,75	60,00
1 920 x 1 080 progresivo	26,97	23,97
	27,00	24,00
	33,71	29,97
	33,75	30,00
	67,43	59,94
	67,50	60,00

CONEXIONES DE EQUIPO EXTERNO

Conexión HDMI

1. Cómo conectar

- 1 Conecte la salida HDMI del decodificador de señales digitales al conector **HDMI/DVI IN 1, 2, 3** o **HDMI IN 4** en la unidad o **HDMI IN 5** en la unidad.
- 2 No se necesita conexión de audio por separado. HDMI admite audio y video.

2. Cómo usar

- Encienda el decodificador digital.
(Refiérase al manual de usuario del decodificador digital.)
- Seleccione la fuente de entrada del **HDMI1**, **HDMI2**, **HDMI3**, **HDMI4** o **HDMI5** con el botón de **INPUT** en el control remoto.

! NOTA

- ▶ Verifique que el cable HDMI admita la versión 1.3. Los cables HDMI que no admiten la versión 1.3 de HDMI, provocan parpadeos o no muestran la imagen en pantalla. Si este es el caso, utilice cables recientes que soporten la versión 1.3 de HDMI.
- ▶ Formato de audio HDMI: PCM, Dolby Digital

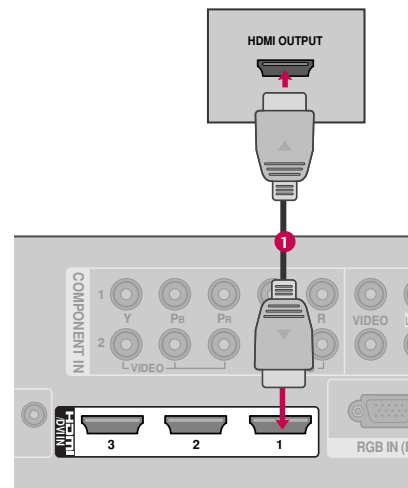

HDMI-DTV

Resolución	Frecuencia Horizontal(kHz)	Frecuencia Vertical(Hz)
720 x 480 progresivo	31,47	59,94
	31,50	60,00
1 280 x 720 progresivo	44,96	59,94
	45,00	60,00
1 920 x 1 080 entrelazado	33,72	59,94
	33,75	60,00
1 920 x 1 080 progresivo	26,97	23,97
	27,00	24,00
	33,71	29,97
	33,75	30,00
	67,43	59,94
	67,50	60,00

Conexión de DVI a HDMI

1. Cómo conectar

- 1 Conecte la salida de DVI del decodificador digital al puerto de **HDMI/DVI IN 1, 2 o 3** en la unidad.
- 2 Conecte las salidas de audio del decodificador al puerto de **AUDIO IN (RGB/DVI)** en la unidad.

2. Cómo usar

- Encienda el decodificador digital. (Refiérase al manual de usuario del decodificador digital.)
- Seleccione la fuente de entrada del **HDMI1, HDMI2, o HDMI3** con el botón de **INPUT** en el control remoto.

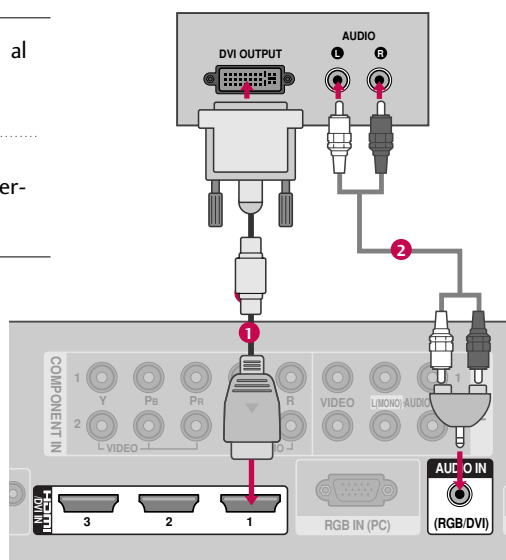

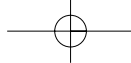

CONEXIONES DE EQUIPO EXTERNO

INSTALACIÓN DEL DVD

Conexión de componentes

1. Cómo conectar

- 1 Conecte las salidas de video (Y, PB, PR) del DVD a los puertos de **COMPONENT IN VIDEO 1** o **2** en la unidad. Haga coincidir los colores de los conectores (Y = Verde, PB = Azul, PR = Rojo).
- 2 Conecte las salidas de audio del DVD a los puertos de **COMPONENT IN AUDIO 1** o **2** en la unidad.

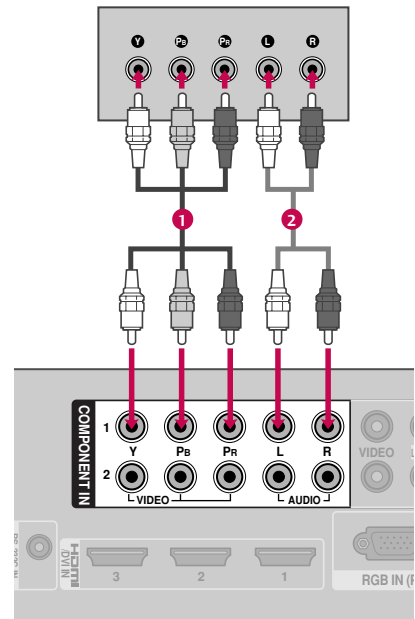

2. Cómo usar

- Encienda el reproductor de DVD, inserte un DVD.
- Seleccione la fuente de entrada del **Component1** o **Component2** con el botón de **INPUT** en el control remoto.
- Refiérase al manual de usuario del reproductor de DVD para seguir las instrucciones.

Conexión HDMI

1. Cómo conectar

- 1 Conecte la salida de HDMI del DVD al puerto de **HDMI/DVI IN 1, 2, 3** o **HDMI IN 4** en la unidad o **HDMI IN 5** en la unidad.
- 2 No se necesita conexión de audio por separado. HDMI admite audio y video.

2. Cómo usar

- Seleccione la fuente de entrada del **HDMI1, HDMI2, HDMI3, HDMI4** o **HDMI5** con el botón de **INPUT** en el control remoto.
- Refiérase al manual de usuario del reproductor de DVD para seguir las instrucciones.

! NOTA

- ▶ Verifique que el cable HDMI admita la versión 1.3. Los cables HDMI que no admiten la versión 1.3 de HDMI, provocan parpadeos o no muestran la imagen en pantalla. Si este es el caso, utilice cables recientes que soporten la versión 1.3 de HDMI.

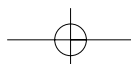
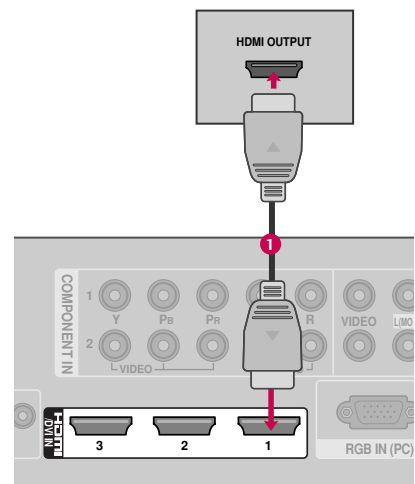

INSTALACIÓN DEL VCR

Conexión de la antena

1. Cómo conectar

- 1 Conecte el conector de la antena exterior de RF del VCR al conector de la **ANTENNA/CABLE IN** en la unidad.
- 2 Conecte el cable de antena al puerto de la antena RF del VCR.

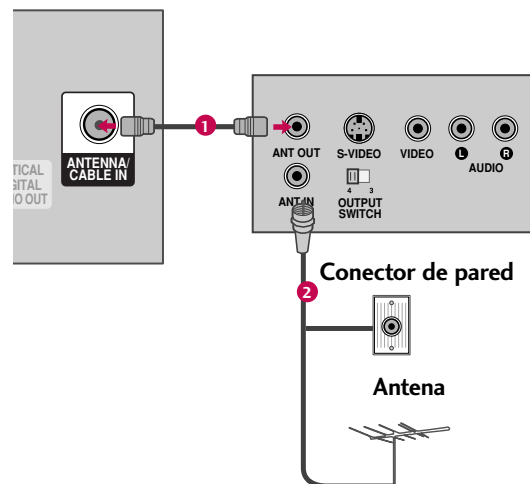

2. Cómo usar

- Ponga el interruptor de salida del VCR en 3 ó 4 y luego sintonice el unidad en el mismo número de canal.
- Inserte una cinta de video en el VCR y presione el botón AUDIO PLAY del VCR. (Vea el manual de usuario del VCR).

Conexión compuesta (RCA)

1. Cómo conectar

- 1 Conecte las salidas de **AUDIO/VIDEO** entre en la unidad. y el VCR. Coincida los colores de salidas (Video = amarillo, Audio izquierdo = blanco, Audio derecho = rojo)

2. Cómo usar

- Inserte una cinta de video en el VCR y presione el botón PLAY del VCR. (Vea el manual de usuario del VCR).
- Seleccione la fuente de entrada del **AV1** o **AV2** con el botón de **INPUT** en el control remoto.

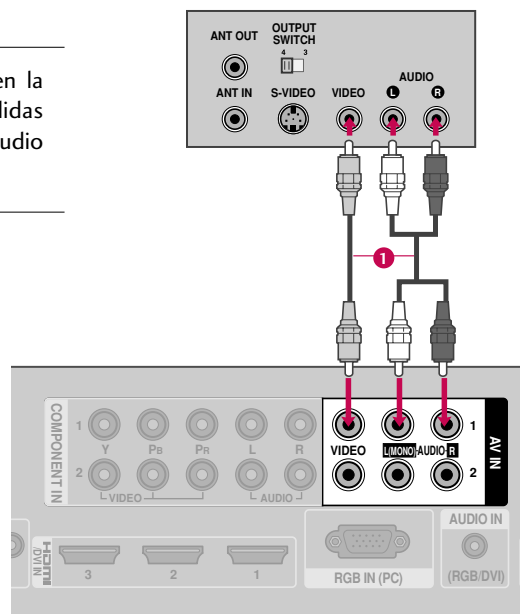

CONEXIONES DE EQUIPO EXTERNO

CONFIGURACIÓN DE OTRA FUENTE DE A/V

1. Cómo conectar

- 1 Conecte los puertos de **AUDIO/VIDEO** entre la unidad y un equipo externo. Coincida los colores de puertos (Video = amarillo, Audio izquierdo = blanco, Audio derecho = rojo)

2. Cómo usar

- Seleccione la fuente de entrada del **AV1** o **AV2** con el botón de **INPUT** en el control remoto.
- Opere el equipo externo correspondiente. Refiérase a la guía de la operación de equipo externo.

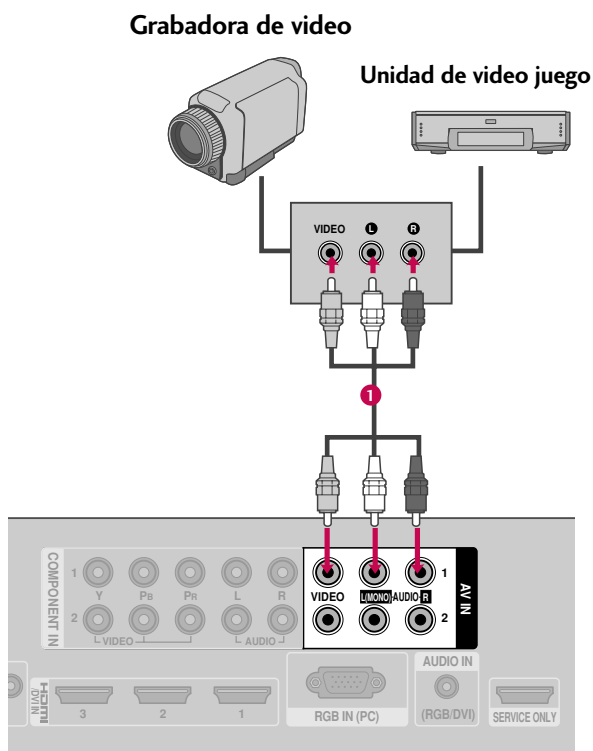

CONEXIÓN USB

1. Cómo conectar

- 1 Conecte el dispositivo USB a los conectores **USB IN** (Entrada de USB) en la unidad.

2. Cómo usar

- Una vez conectados los conectores **USB IN**, use la función USB. (► p.60)

! NOTA

- Verifique que el cable USB admite la versión 2,0.

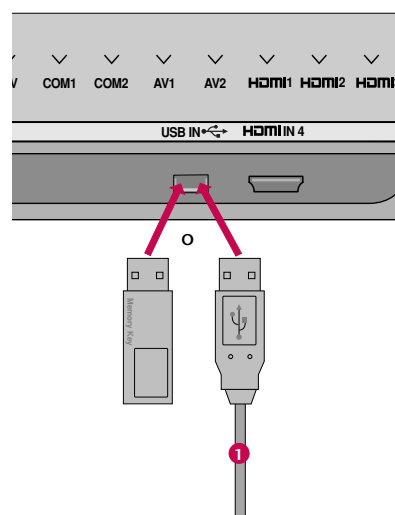

CONEXIÓN DE SALIDA DE AUDIO

Conecte el cable de audio de TV al equipo de audio externo (sistema de estéreo) por el puerto de Salida Óptica de Audio.

Si desea disfrutar de emisiones digitales a través de los altoparlantes con sonido 5.1 ch, conecte la toma OPTICAL DIGITAL AUDIO OUT a la parte posterior del caja de medios a un sistema de cine en casa (o a un amplificador).

1. Cómo conectar

- 1 Conecte una salida del cable **OPTICAL** al puerto de la unidad óptica de la **DIGITAL AUDIO OUT**.
- 2 Conecte otro extremo de cable óptico a la entrada de audio digital óptico en el equipo de audio.
- 3 Ajuste la "Parlantes de TV - Apagado" en el menú AUDIO. (► p.94). Cuando se conecta a un equipo de audio externo como amplificadores o bocinas por favor apague las bocinas de TV.

! NOTA

- Cuando conecte equipos de audio externos, como amplificadores o bocinas, puede apagar los altoparlantes del televisor desde el menú. (► p.94)
- Las fuentes de entrada HDMI5 no pueden usarse para salida audio

⚠ PRECAUCIÓN

- No mire dentro del puerto de salida óptica. Mirar el rayo láser puede dañar su vista.
- El audio con la función ACP (protección anticopia de audio) podrían bloquear la salida de audio digital.

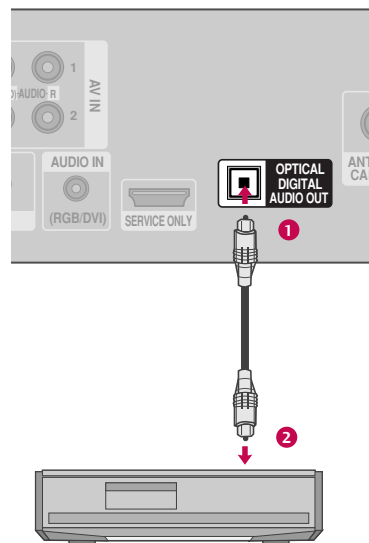

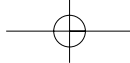

CONEXIONES DE EQUIPO EXTERNO

INSTALACIÓN DE LA PC

Este producto proporciona la capacidad de Plug and Play, significa que la PC se ajusta automáticamente por las programaciones de la TV.

Conexión VGA (D-Sub de 15 pins)

1. Cómo conectar

- 1 Conecte la salida de VGA de la PC al puerto de **RGB IN (PC)** en la unidad.
- 2 Conecte las salidas de audio de la PC al puerto de **AUDIO IN (RGB/DVI)** en la unidad.

2. Cómo usar

- Encienda la PC y la unidad.
- Seleccione la fuente de entrada del **RGB-PC** con el botón de **INPUT** en el control remoto.

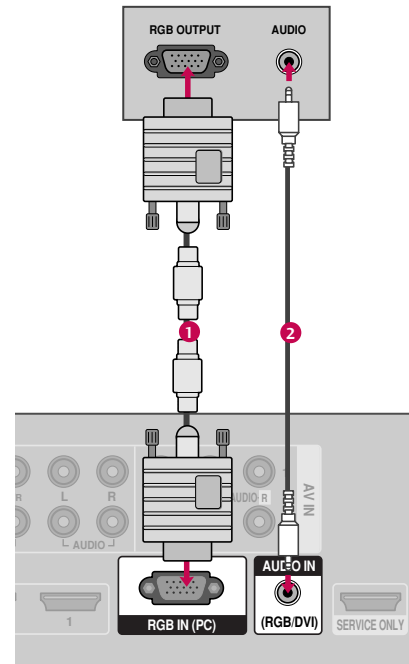

Conexión de DVI a HDMI

1. Cómo conectar

- 1 Conecte la salida de DVI de la PC al puerto de **HDMI/DVI IN 1, 2 o 3** en la unidad.
- 2 Conecte las salidas de audio de la PC al puerto de **AUDIO IN (RGB/DVI)** en la unidad.

2. Cómo usar

- Encienda la PC y la unidad.
- Seleccione la fuente de entrada del **HDMI1, HDMI2 o HDMI3** con el botón de **INPUT** en el control remoto.

! NOTA

- ▶ Verifique que el cable HDMI admita la versión 1.3. Los cables HDMI que no admiten la versión 1.3 de HDMI, provocan parpadeos o no muestran la imagen en pantalla. Si este es el caso, utilice cables recientes que soporten la versión 1.3 de HDMI.

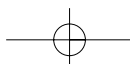
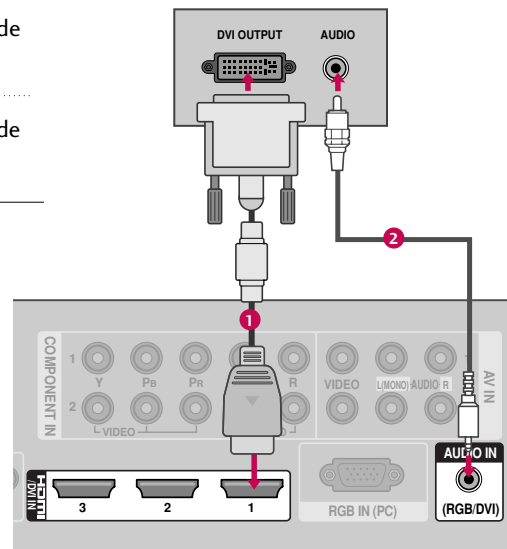

! NOTA

- ▶ Nosotros le recomendamos que use **1 920 x 1 080** para el modo PC, esto le ofrecerá la mejor calidad de imagen
- ▶ Dependiendo de la tarjeta gráfica, el modo DOS puede no funcionar si utiliza un cable HDMI a DVI.
- ▶ En el modo PC, podría verse ruido asociado con la resolución, un diseño vertical, contraste o brillo. Si observa ruidos, cambie la salida de la PC a otra resolución, cambie la tasa de actualización a otra tasa o ajuste el brillo y el contraste en el menú de IMAGEN hasta que la imagen se vea clara.
- ▶ Evite mantener una imagen fija en pantalla durante largos periodos de tiempo. La imagen fija podría grabarse permanentemente en pantalla.
- ▶ Las formas de la entrada de sincronización para la frecuencia horizontal y vertical están separadas.
- ▶ Según la tarjeta de gráficos que posea, algunas resoluciones podrían no posicionarse adecuadamente en la pantalla.
- ▶ Si hay overscan en modo HDMI-PC 1 920 x 1 080, cambio de la relación de aspecto de **Sólo búsqueda**.
- ▶ Al escoger HDMI-PC, Ajuste la "Etiqueta de entrada - PC" en el menú OPCIÓN.
- ▶ No es preciso disponer de un controlador para el televisor. El televisor envía la información necesaria a la tarjeta gráfica.

Resolución de Despliegue (RGB-PC, HDMI-PC)

Resolución	Frecuencia Horizontal(kHz)	Frecuencia Vertical(Hz)
640 x 350	31,468	70,09
720 x 400	31,469	70,08
640 x 480	31,469	59,94
800 x 600	37,879	60,31
1 024 x 768	48,363	60,00
1 280 x 768	47,776	59,87
1 360 x 768	47,712	60,015
1 280 x 1 024	63,981	60,02
1 600 x 1 200	75,00	60,00
1 920 x 1 080 RGB-PC	66,587	59,934
1 920 x 1 080 HDMI-PC	67,5	60,00

CONEXIONES DE EQUIPO EXTERNO

Configuración de pantalla para el modo PC







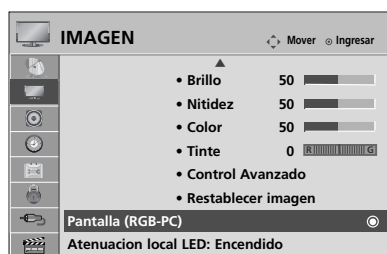

Seleccionar la resolución

Puede seleccionar la resolución en el modo RGB-PC.

También pueden ajustarse la **Ubicación**, la **Fase** y el **Tamaño**.

Podrá escoger esta opción sólo cuando la resolución del PC esté ajustada en 1 024X768, 1 280X768 ó 1 360X768.











- 

 Seleccione **IMAGEN**.
- 

 Seleccione **Pantalla (RGB-PC)**.
- 

 Seleccione **Resolución**.
- 

 Seleccione la resolución deseada.
- 

Auto configuración

Ajusta automáticamente la posición de la imagen y minimiza la inestabilidad de la imagen. Luego del ajuste, si la imagen aún no es adecuada, intente usar los ajustes manuales o una resolución diferente o actualice la tasa de la PC.



- 1   Seleccione **IMAGEN**.
- 2   Seleccione **Pantalla (RGB-PC)**.
- 3   Seleccione **Auto config.**
- 4   Seleccione **Sí**.
- 5  Iniciar la auto configuración.

- Si la posición de la imagen aún no es la adecuada, intente auto ajustar nuevamente.
- Si la imagen debe ajustarse nuevamente luego del auto ajuste en RGB-PC, puede ajustar la **Ubicación**, el **Tamaño**, o la **Fase**.

CONEXIONES DE EQUIPO EXTERNO









Ajuste para la Ubicación, Tamaño y Fase de la pantalla

Si la imagen no se ve clara luego del auto ajuste y, especialmente, si los caracteres aún tiemblan, ajuste la fase de la imagen manualmente.

Esta característica solo opera en modo RGB-PC.

CONEXIONES DE EQUIPO EXTERNO











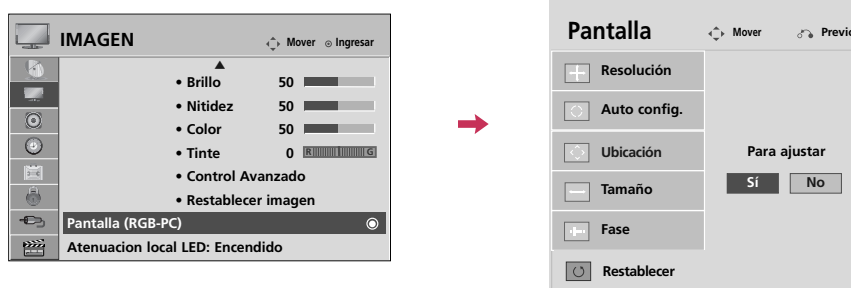

- 1   Seleccione **IMAGEN**.
- 2   Seleccione **Pantalla (RGB-PC)**.
- 3   Seleccione **Ubicación, Tamaño o Fase**.
- 4   Realice los ajustes adecuados.
- 5 

- **Ubicación:** Esta función es para ajustar la imagen a la izquierda/derecha y arriba/ abajo a su preferencia.
- **Tamaño:** Esta función es para minimizar cualquier barra vertical o rayas visibles en el fondo de pantalla. Y también cambiará el tamaño de pantalla.
- **Fase:** Esta función le deja remover cualquier ruido horizontal y hace clara o nitida la imagen de caracteres.

Reajustar la pantalla (Regreso a los valores originales de la fábrica)

Restaura los ajustes de **Ubicación**, **Tamaño** y **Fase** a los predeterminados de fábrica.
Esta característica solo opera en modo RGB-PC.



- 1   Seleccione **IMAGEN**.
- 2   Seleccione **Pantalla (RGB-PC)**.
- 3   Seleccione **Restablecer**.
- 4   Seleccione **Sí**.
- 5 

VER LA TV / CONTROL DE CANAL

FUNCIONES DE LOS BOTONES DEL CONTROL REMOTO

Cuando use el control remoto dirija el sensor del control remoto hacia panel frontal de la TV.

47/55LH85

VER LA TV / CONTROL DE CANAL

<p>POWER</p> <ul style="list-style-type: none"> ◦ Cuando el televisor y la caja de medios estén conectados, tanto el televisor como la caja de medios se prenderán/apagarán. ◦ Cuando el televisor y la caja de medios no estén conectados, sólo se prenderá/apagará el televisor.
<p>ON/OFF  Ilumina los botones del control remoto.</p>
<p>TV Represa a la visualización normal de la TV desde cualquier modo.</p>
<p>ENERGY SAVING Ajusta la función Ahorro de energía. ▶ p.84</p>
<p>AV MODE Conmuta entre modos preestablecidos de video y audio. ▶ p.56</p>
<p>INPUT Alterna entre las entradas. También prende el televisor desde el modo de espera. ▶ p.54</p>
<p>THUMBSTICK (Arriba/Abajo/Izquierda/Derecha/ENTER) Le permite navegar a través de los menús en la pantalla y ajustar el sistema de acuerdo a sus preferencias.</p>
<p>INFO Muestra la información sobre el canal y la intensidad de la señal inalámbrica en la parte superior de la pantalla. ▶ p.53</p>
<p>RETURN Permite al usuario desplazarse un paso hacia atrás en una aplicación interactiva o en otras funciones interactivas.</p>
<p>botones de Color Usuarios de funciones opcionales.</p>
<p>Botones USB, SIMPLINK</p> <ul style="list-style-type: none"> ◦ Controla menú USB (Lista de fotos, Lista de música, Lista de cine) ◦ Controla los dispositivos compatibles con la función SIMPLINK.
<p>SIMPLINK Consulte una lista de dispositivos AV conectados de caja de medios. Al alternar este botón, aparece el menú SIMPLINK en la pantalla. ▶ p.58-59</p>

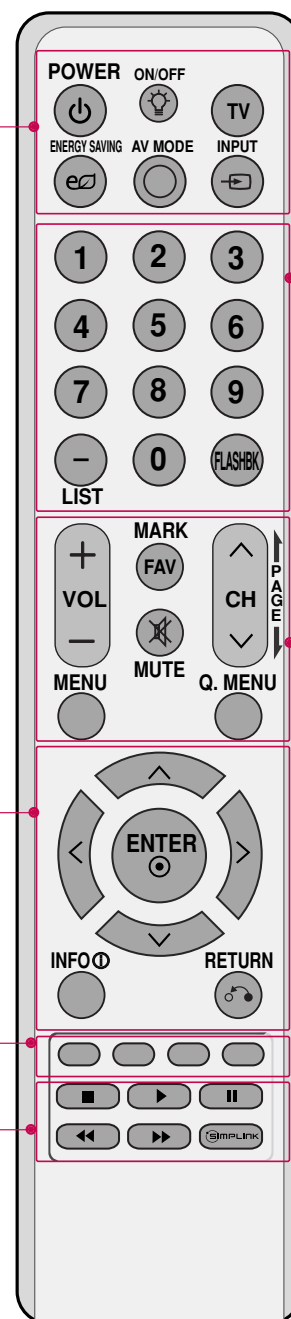

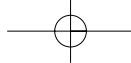

Botones Numerados

— (GUIÓN) Entra al número de canales múltiples de programa como 2 - 1, 2 - 2, etc.

LIST Muestra la lista de canales. ► p.51

FLASHBK Regresa al último canal visto.

**VOLUMEN
SUBIR/BAJAR** Ajusta el volumen.

FAV Se desplaza a través de los canales programados favoritos. ► p.52

MARK Escoja la entrada para aplicar los ajustes del **Asistente de imagen**. ► p.77
Utilizar para marcar o desmarcar una foto/música/películas. ► p.62, 66, 69

MUTE Enciende y apaga el sonido. ► p.44

**CANAL
ARRIBA/ABAJO** Cambia el canal.

**PAGINA
ARRIBA/ABAJO** Se mueve de un conjunto de información en pantalla al siguiente.

MENU Muestra el menú principal o cierra todas las visualizaciones en pantalla y regresa a ver la imagen del televisor.

Q.MENU Abre la lista de opciones del menú rápido. ► p.47

Colocando las Baterías

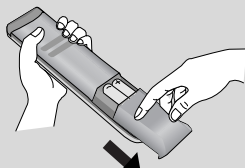

- Abra la tapa del compartimiento de las baterías en la parte posterior e instale las baterías con la polaridad correcta.
- Instale dos baterías de 1,5 Vcc tipo AAA. No mezcle las baterías nuevas con las usadas.
- Cierre la tapa.

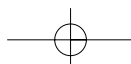

VER LA TV / CONTROL DE CANAL

Cuando use el control remoto dirija el sensor del control remoto hacia panel frontal de la TV.

55LHX

- POWER**
- Cuando el televisor y la caja de medios estén conectados, tanto el televisor como la caja de medios se prenderán/apagarán.
 - Cuando el televisor y la caja de medios no estén conectados, sólo se prenderá/apagará el televisor.

ON/OFF  Ilumina los botones del control remoto.

TV Represa a la visualización normal de la TV desde cualquier modo.

ENERGY SAVING Ajusta la función **Ahorro de energía**. ► p.84

AV MODE Conmuta entre modos preestablecidos de video y audio. ► p.56

INPUT Alterna entre las entradas.
También prende el televisor desde el modo de espera. ► p.54

THUMBSTICK (Arriba/Abajo/Izquierda/Derecha/ENTER) Le permite navegar a través de los menús en la pantalla y ajustar el sistema de acuerdo a sus preferencias.

INFO Muestra la información sobre el canal y la intensidad de la señal inalámbrica en la parte superior de la pantalla. ► p.53

SIMPLINK Consulte una lista de dispositivos AV conectados de caja de medios. Al alternar este botón, aparece el menú SIMPLINK en la pantalla. ► p.58-59

RETURN Permite al usuario desplazarse un paso hacia atrás en una aplicación interactiva o en otras funciones interactivas.

botones de Color Usuarios de funciones opcionales.

- Botones USB, SIMPLINK**
- Controla menú USB (Lista de fotos, Lista de música, Lista de cine)
 - Controla los dispositivos compatibles con la función SIMPLINK.

Colocando las Baterías

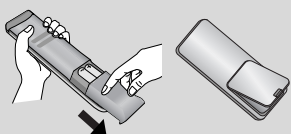

- Abra la tapa del compartimiento de las baterías en la parte posterior e instale las baterías con la polaridad correcta.
- Instale dos baterías de 1,5 Vcc tipo AAA. No mezcle las baterías nuevas con las usadas.
- Cierre la tapa.

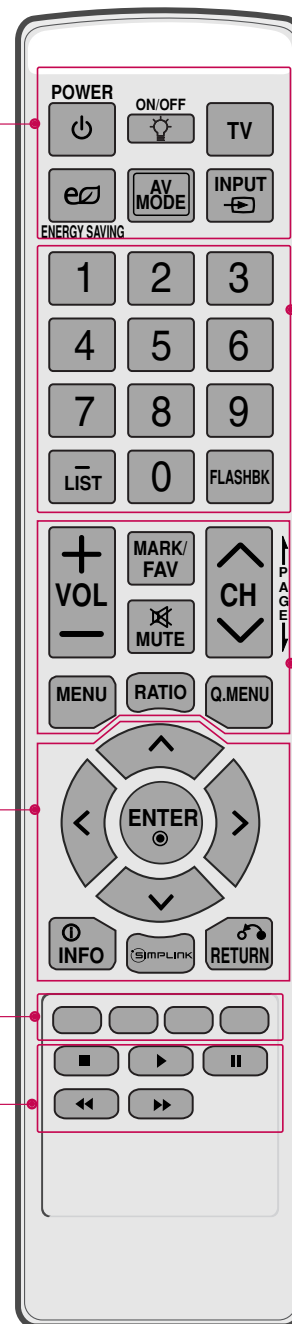

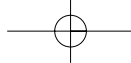

Botones Numerados

— (GUIÓN) Entra al número de canales multiples de programa como 2 - 1, 2 - 2, etc.

LIST Muestra la lista de canales. ► p.51

FLASHBK Regresa al último canal visto.

VOLUMEN SUBIR/BAJAR

Ajusta el volumen.

FAV Se desplaza a través de los canales programados favoritos. ► p.52

MARK Escoja la entrada para aplicar los ajustes del **Asistente de imagen**. ► p.76
Utilizar para marcar o desmarcar una foto/música/películas. ► p.62, 66, 69

MUTE Enciende y apaga el sonido. ► p.44

CANAL ARRIBA/ABAJO

Cambia el canal.

PAGINA ARRIBA/ABAJO

Se mueve de un conjunto de información en pantalla al siguiente.

MENU Muestra el menú principal o cierra todas las visualizaciones en pantalla y regresa a ver la imagen del televisor.

Q.MENU Abre la lista de opciones del menú rápido. ► p.47

RATIO Selecciona su formato de imagen deseado. ► p.74

Control remoto único

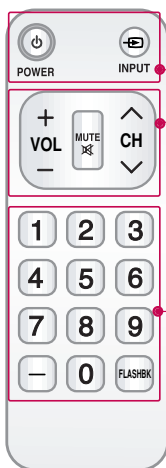

POWER Prende el televisor desde el modo de reposo o lo apaga.

INPUT Alterna entre las entradas. ► p.54

**VOLUMEN
SUBIR/BAJAR** Ajusta el volumen.

MUTE Enciende y apaga el sonido. ► p.44

**CANAL
ARRIBA/ABAJO** Cambia el canal.

Botones Numerados

— (GUIÓN)

Entra al número de canales multiples de programa como 2 - 1, 2 - 2, etc.

LIST Muestra la lista de canales. ► p.51

FLASHBK Regresa al último canal visto.

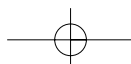

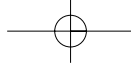

VER LA TV / CONTROL DE CANAL

ENCENDIDO DEL TV

- 1 Primero, conecte correctamente el cable de alimentación y ajuste el **interruptor de prendido** del televisor y la caja de medios en la posición (ON).
En ese momento el televisor y la caja de medios pasarán a modo de espera.
 - En el modo de espera para encender el TV, presione los botones $\phi/1$, **INPUT, CH** (\wedge o \vee) en el TV o presione **POWER, INPUT, CH** (\wedge o \vee) y **números (0 - 9)** del control remoto.
 Al prender o apagar el televisor, se prenderá o apagará también la caja de medios. Si la caja de medios no se prende automáticamente, modifique el emplazamiento de la misma (► p.15-16).

- 2 Al prender el televisor, se mostrarán por fases las imágenes como se indican a continuación, según el proceso de conexión inalámbrica.



El televisor está buscando la caja de medios mediante conexión inalámbrica.

Si no pasa la siguiente fase transcurridos 40 segundos, modifique el emplazamiento de la caja de medios (refiérase a la P.15-16).



El televisor está intentando establecer conexión inalámbrica tras localizar la caja de medios.

Si no pasa la siguiente fase transcurridos 5 segundos aproximadamente, modifique el emplazamiento de la caja de medios (refiérase a la P.15-16).



Conexión inalámbrica completada.

- Esta pantalla aparecerá cada vez que prenda el televisor tras haber sido cortado el suministro.
- La conexión entre el televisor y la caja de medios tardará de 30 a 40 segundos aproximadamente en realizarse.
- La pantalla se oscurecerá brevemente justo antes de que el proceso de conexión se haya completado.

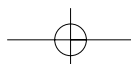

- 3 Seleccione la fuente de visualización utilizando el botón **INPUT** en el control remoto.
 - Esta TV está programada para recordar qué estado de energía se configuró por última vez, incluso si el cable de alimentación se desconecta.
- 4 Cuando deje de usar la TV, presione el botón **POWER** en el control remoto. El televisor vuelve al modo apagado.

! NOTA

- ▶ Si usted va a estar ausente en vacaciones, desconecte el TV del tomacorriente.
- ▶ Si no completa los ajustes iniciales, estos aparecerán cada vez que prenda el televisor hasta que complete dicho proceso.
- ▶ Si retira el suministro del televisor/caja de medios o desconecta el interruptor principal de prendido de los mismos, el **Reloj** se reiniciará.

VER LA TV / CONTROL DE CANAL

AJUSTE DEL CANAL

- 1 Presione el botón **CH** (^ o v) o de **NÚMERO** para seleccionar un número del canal.
-

AJUSTE DEL VOLUMEN

Ajuste el volumen según su preferencia personal.

- 1 Presione el botón **VOL (+ o -)** para ajustar el volumen.
 - 2 Si ud. quiere apagar el sonido, presione el botón **MUTE**.
 - 3 Ud. puede cancelar esta función presionando el botón **MUTE** o **VOL (+ o -)**.
-

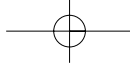

CONFIGURACIÓN INICIAL

Esta función guía al usuario para que pueda configurar fácilmente los elementos esenciales para ver el televisor por primera vez cuando lo adquiere. Se visualizará en la pantalla cuando encienda el televisor por primera vez. También puede activarse desde los menús del usuario.

- La selección preestablecida es **“Home Use”**. Recomendamos el establecimiento de la televisión a modo **“Home Use”** para la mejor imagen en su entorno familiar.
- **“Store Demo”** Modo sólo destinado para su utilización en entornos de venta al por menor. Los clientes pueden ajustar el “menú **IMAGEN - Modo imagen**” manualmente mientras que la inspección de la televisión, pero la televisión regresará automáticamente a la preestablecida en almacén después de 5 minutos.
- El modo **“Store Demo”** proporciona un ajuste óptimo para la visualización de la unidad en establecimientos de venta al por menor. El modo **“Store Demo”** inicia la TV para ajustar la calidad de la imagen.
- También ud. puede hacer la **Configuración Inicial** con el menú **OPCIÓN**.

Paso1. Selección de idioma

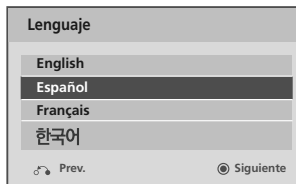

Seleccione Idioma del menú.

Paso2. Configuración de Modo



Seleccione Modo **Home Use**.

Paso3. Configuración de Hora

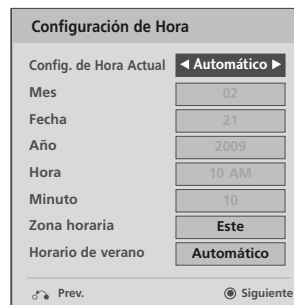

Seleccione **Automático** o **Manual**.



Seleccione la opción de tiempo deseada.

Paso4. Sintonización automática



Verifique su conexión de antena y ejecute la función **Sintonización automática**.

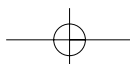





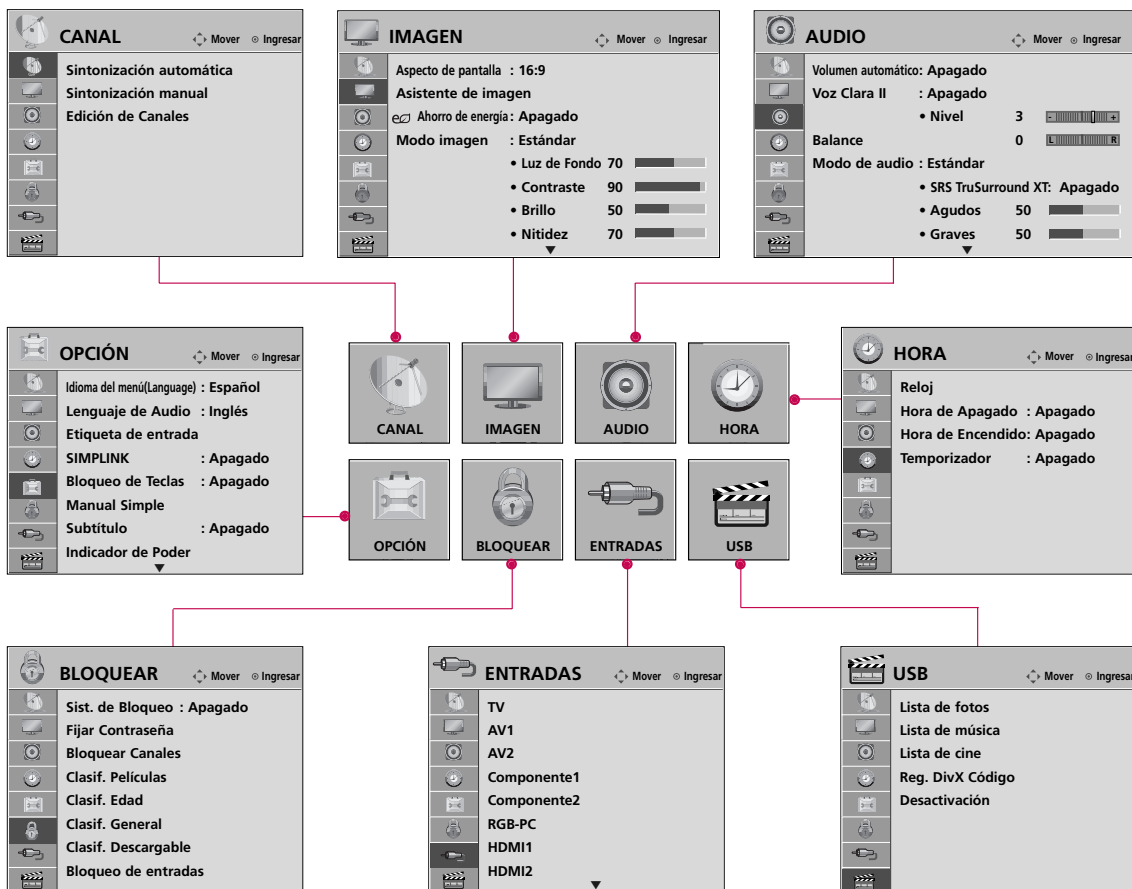

VER LA TV / CONTROL DE CANAL

SELECCIÓN Y AJUSTE DEL MENÚ PANTALLA

El OSD (On Screen Display, Despliegue En la Pantalla) de su TV puede ser un poco diferente que este manual.



-   Visualizar todos los menús.
-   Seleccione un elemento del menú.
-  Acepte la selección actual.
-  Regresar a la pantalla del televisor.





QUICK MENU (MENÚ RÁPIDO)

Los menús de visualización en pantalla de su TV pueden diferir ligeramente de las ilustraciones mostradas en este manual.

El menú rápido (Q.Menu) es un menú destinado a las funciones que el usuario utiliza con más frecuencia.



-  **Aspecto de pantalla:** Selecciona el formato de imagen que desee.
-  **Modo imagen:** Selecciona modos de imagen predefinidas de fábrica en función de las condiciones de observación.
-  **Modo de audio:** Selecciona modos de sonido predefinidos de fábrica para los diferentes tipos de programa.
-  **Multi Audio:** Cambia el lenguaje de audio (señal digital).
-  **SAP:** Seleccione sonido MTS (Señal Analoga).
-  **Sleep:** Seleccione el plazo de tiempo antes de que su TV se apague automáticamente.
-  **Borr/Agr/Fav:** Seleccione el canal que desee agregar o eliminar, o agregue el canal a la lista de favoritos.
-  **Subtítulo:** Seleccione encendido o apagado
-  **Dispos USB:** Seleccione "Expulsar" para expulsar el dispositivo USB.

- 1**   Visualizar todos los menús.
- 2**  Realice los ajustes adecuados.
- 3**  Regresar a la pantalla del televisor.

VER LA TV / CONTROL DE CANAL

BÚSQUEDA DE CANALES

Escaneo automático (Sintonización automática)



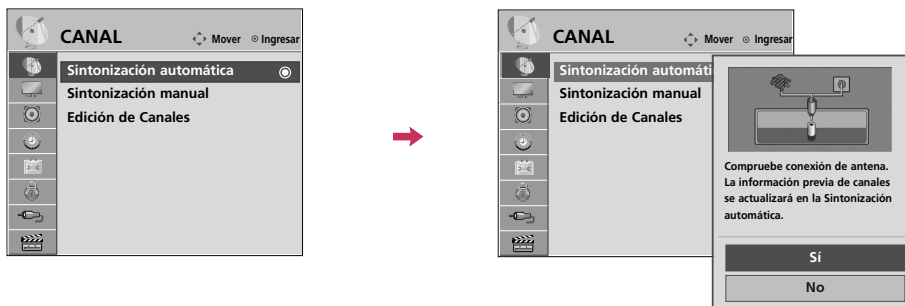

Busca automáticamente todos los canales disponibles por las entradas de antena o cable y los guarda en la memoria de la lista de canales.

Ejecute esta función si cambia de vivienda o cambia el emplazamiento del televisor. Asegúrese también de que ejecuta esta función con la antena conectada, durante el horario de transmisión televisiva.

La función de sintonización automática memoriza sólo los canales que están disponibles en este momento.

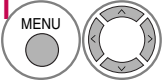
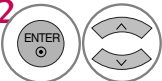

VER LA TV / CONTROL DE CANAL









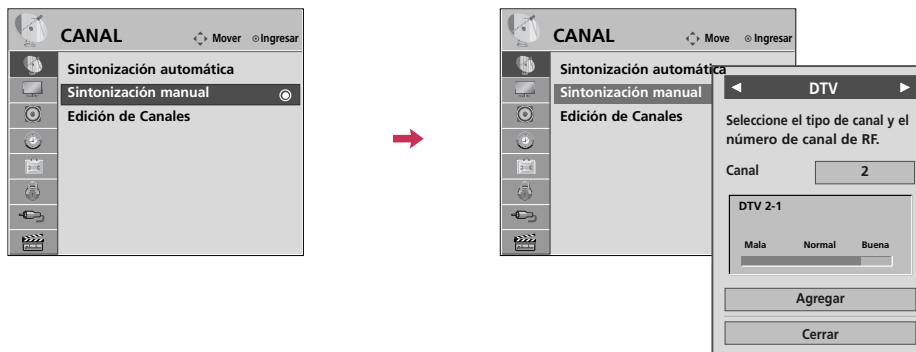



- 1  Seleccione **CANAL**.
- 2  Seleccione **Sintonización automática**.
- 3  Seleccione **Sí**.
- 4  Ejecutar la **Sintonización automática**.
- 5  Regresar al menú anterior.
-  Regresar a la pantalla del televisor.

- El televisor solicitará una contraseña si el control parental ha sido activado (menú de **BLOQUEAR**). Use la contraseña establecida en el menú de **BLOQUEAR** para permitir una búsqueda de canal.
- Al establecer la sintonización automática o manual, el número máximo de canales que podrá guardar es de 1 000. Esto está sujeto a cambios dependiendo de las condiciones de la señal de emisión.
- Memoriza todos los canales disponibles en el siguiente orden: DTV, TV, CADTV y CATV.

Agregar/Eliminar los Canales (Sintonización manual)

Si selecciona señal de entrada DTV o CADTV, puede visualizar el monitor de intensidad de la señal en la pantalla para ver la calidad de la señal que se recibe.



- 1   Seleccione **CANAL**.
- 2   Seleccione **Sintonización manual**.
- 3   Seleccione **DTV, TV, CADTV** o **CATV**.
- 4   Seleccione el canal que desee agregar o borrar.
- 5   Seleccione **Agregar** o **Borrar**.
- 6  Regresar al menú anterior.
-  Regresar a la pantalla del televisor.

- El televisor solicitará una contraseña si el control parental ha sido activado (menú de **BLOQUEAR**). Use la contraseña establecida en el menú de **BLOQUEAR** para permitir una búsqueda de canal.
- Al establecer la sintonización automática o manual, el número máximo de canales que podrá guardar es de 1 000. Esto está sujeto a cambios dependiendo de las condiciones de la señal de emisión.

VER LA TV / CONTROL DE CANAL







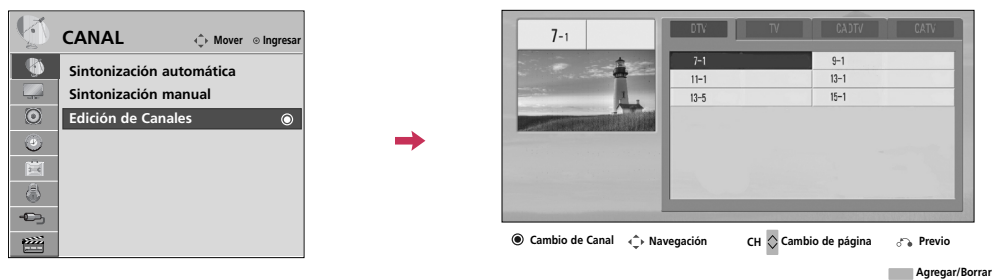

Edición de canal

Los canales de la Lista de edición de canales aparecen en negro y los canales eliminados de la lista aparecen en azul.

Al omitir un número de canal, no podrá escogerlo mediante el botón **CH** ^ v durante la visualización del televisor. Si desea escoger el programa omitido, introduzca directamente su número mediante los botones NUMÉRICOS o escójalos en el menú **Edición de canales**.

VER LA TV / CONTROL DE CANAL



- 1   Seleccione **CANAL**.
- 2   Seleccione **Edición de Canales**.
- 3   Seleccione un canal.
- 4  Agregar o Borrar el canal.
- 5  Regresar al menú anterior.
-  Regresar a la pantalla del televisor.

- Mantenga presionado el botón ^ y use los botones < o > para desplazarse entre DTV, TV, CADTV y CATV.
- Si la lista de canales es demasiado larga, use los botones **CH** ^ o v para desplazarse por las páginas.

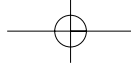

LISTA DE CANALES

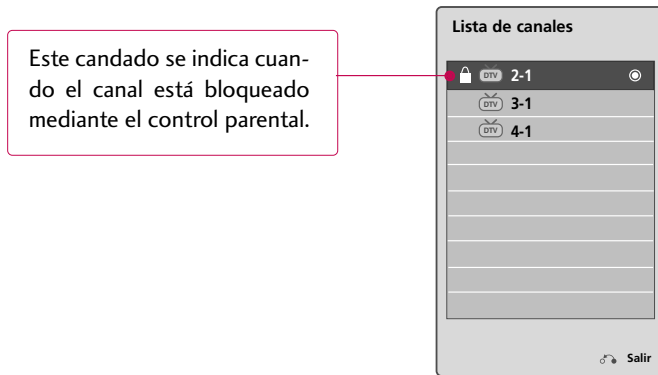

Podrá examinar los programas almacenados en la memoria visualizando la lista de canales.





Visualización de la lista de canales

- 1  Muestra la **Lista de canales**.

Selección de un canal de la lista de canales

- 1  Escoja un canal.
- 2  Cambie al número de canal escogido.

Paso de páginas de una lista de canales

- 1  Pase las páginas.
- 2  Regresar a la pantalla del televisor.

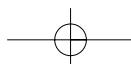

VER LA TV / CONTROL DE CANAL

CONFIGURACIÓN DE LOS CANALES FAVORITOS

La lista de Canales favoritos es una función muy cómoda que le permitirá cambiar rápidamente entre sus canales preferidos sin tener que esperar a que el televisor sintonice todos los canales intermedios.

Presione repetidamente el botón **FAV** (Favorite) para seleccionar canales favoritos almacenados.

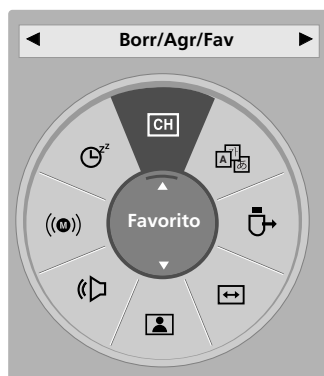

- 1  o  Escoja el canal que prefiera.
- 2   Seleccione **Borr/Agr/Fav**.
- 3   Seleccione **Favorito**.
- 4  Regresar a la pantalla del televisor.

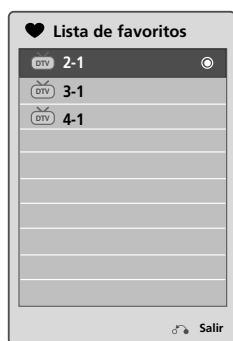

LISTA DE CANALES FAVORITOS





Visualización de la lista de canales favoritos

- 1  Muestre la lista de canales favoritos.

Selección de un canal de la lista de canales favoritos

- 1   Escoja un canal.
- 2  Cambie al número de canal escogido.

Paso de páginas de la lista de canales favoritos

- 1  Pase las páginas.
- 2  Regresar a la pantalla del televisor.

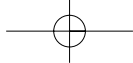

INFO. BREVE

La información breve muestra la información de la pantalla actual.



1 Mostrar la Información breve en pantalla.



2 Regresar a la pantalla del televisor.

- 1 Título de programa
- 2 Día de semana, Mes, Año
- 3 Hora de inicio de programa
- 4 Barra de progreso de programa
- 5 Hora de termino de Programa
- 6 Hora actual
- 7 Información de estandarte

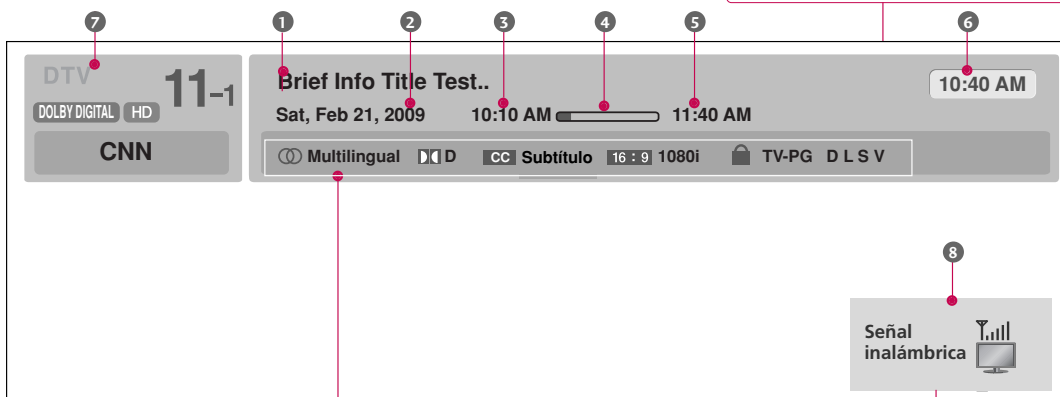

VER LA TV / CONTROL DE CANAL

	Multilinguaj: El programa contiene dos o más canales de audio disponibles. Use el menú Q.MENU para escoger la pista de audio que desee.
	Subtítulo: El programa contiene subtítulos disponibles en uno o más idiomas. Use el menú Q.MENU para escoger los subtítulos que desee.
	Dolby Digital: El programa contiene señal Dolby digital de entrada en la televisión y la fuente de entrada HDMI ou DivX.
	El formato de imagen original del video es 4:3.
	El formato de imagen original del video es 16:9.
	480i La resolución de video es de 720 x 480 entrelazado 480p La resolución de video es de 720 x 480 progresivo 720p La resolución de video es de 1 280 x 720 progresivo 1080i La resolución de video es de 1 920 x 1 080 entrelazado 1080p La resolución de video es de 1 920 x 1 080 progresivo
	V-Chip: El programa contiene información V-Chip. Referente al menú de BLOQUEAR: A (Edad), D (Diálogo), L (Lenguaje), S (Sexo), V (Violencia), FV (Violencia de Fantasía)

8 Indicador de intensidad de la señal inalámbrica recibida

Los valores de intensidad de la señal cambian continuamente debido a las influencias externas.

La calidad de la señal inalámbrica podría diferir dependiendo del lugar de emplazamiento del televisor y la caja de medios. Asegúrese de instalar la caja de medios en un emplazamiento donde la recepción de la señal de radio sea "Señal fuerte".

Señal fuerte	Señal buena	Señal débil

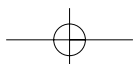

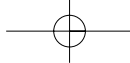

VER LA TV / CONTROL DE CANAL

LISTA DE ENTRADAS

Solo estas señales de entrada que están conectadas a un televisor/caja de medios pueden activarse y seleccionarse.

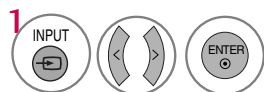

Seleccione la fuente de entrada deseada.

- También puede seleccionar la fuente de entrada deseada en el menú de **ENTRADAS**.

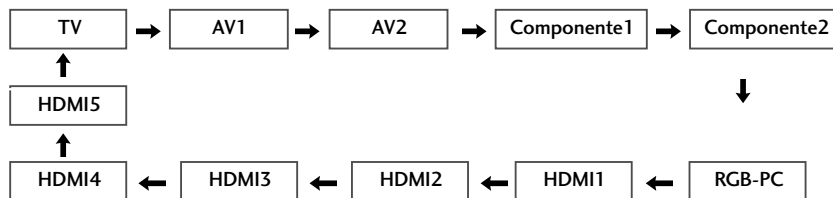

ie)



Las entradas desconectadas están inactivas (se indican en gris)

Seleccione una fuente de entrada deseada (excepto **TV**). Luego, puede escoger la **Etiqueta de entrada** que prefiera usando el botón Azul. ► **p.55**

Ej.) En caso de cambiar la etiqueta de entrada mediante el botón Azul.



- Cuando se encuentra conectado un dispositivo externo, este menú emergente se visualiza automáticamente. Si selecciona **Sí**, puede seleccionar la fuente de entrada que desee percibir.
- Pero, si selecciona **"SIMPLINK - Encendido"** en modo HDMI, este menú emergente podría no visualizarse.

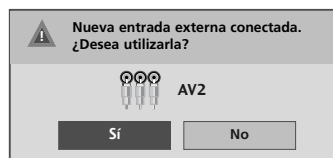

- **TV**: selecciónelo para mirar estaciones de aire, cable y digitales.
- **AV**: selecciónelo para mirar una video casetera u otro equipo externo.
- **Componente**: selecciónelos para mirar un DVD o un decodificador digital.
- **RGB-PC**: selecciónelo para ver la PC.
- **HDMI**: selecciónelo para ver en dispositivos de alta definición.

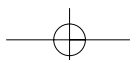





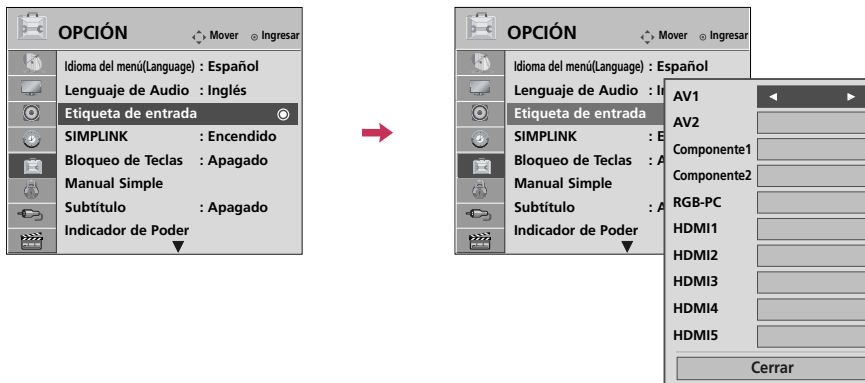



ETIQUETA DE ENTRADA







Esto indica qué dispositivo está conectado a cada puerto de entrada.



Usando el menú OPCIÓN

- 1   Seleccione **OPCIÓN**.
- 2   Seleccione **Etiqueta de entrada**.
- 3   Seleccione la fuente.
- 4  Seleccione la etiqueta.
- 5  Regresar al menú anterior.
-  Regresar a la pantalla del televisor.

Usando el botón de INPUT

- 1   Seleccione la fuente.
- 2   Seleccione la etiqueta.
- 3  Regresar al menú anterior.
-  Regresar a la pantalla del televisor.

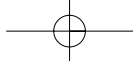

VER LA TV / CONTROL DE CANAL

MODO AV

El Modo AV cambia entre los ajustes de video y audio.

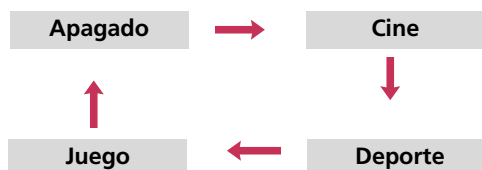

- 1 Presione repetidamente el botón **AV MODE** para seleccionar el modo que desee.
- 2

- Si selecciona “Cine” en modo AV, el **Cine** se seleccionará para el “menú IMAGEN - Modo imagen” y para el “menú AUDIO - Modo de audio” respectivamente.
- Si selecciona “Apagado” en modo AV, el “Modo imagen” y el “Modo de audio” volverán a tener el valor seleccionado anteriormente.
- **Apagado**: Desactiva el MODO AV.
- **Cine**: optimiza video y audio para disfrutar películas.
- **Deporte**: optimiza video y audio para disfrutar de eventos deportivos.
- **Juego**: optimiza video y audio para jugar a videojuegos.

VER LA TV / CONTROL DE CANAL

MANUAL SIMPLE

Podrá acceder fácil y eficazmente a la información del televisor visualizando un manual simple en el propio aparato.

Mientras se muestra el manual simple, el audio permanecerá desactivado.

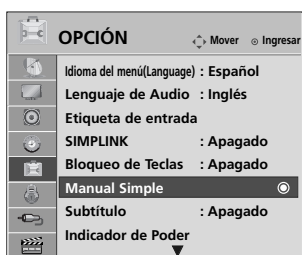

ie)

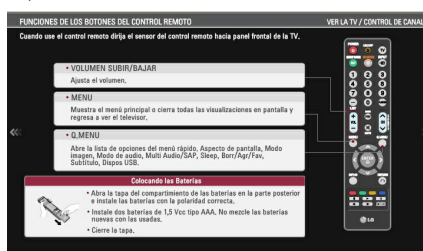

- 1 Seleccione **OPCIÓN**.
- 2 Seleccione **Manual Simple**.

- 3 Escoja la sección del manual que desea examinar.
- 4 Regresar a la pantalla del televisor.

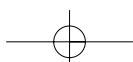



BLOQUEO DE TECLAS

Esta función puede usarse para prevenir visualizaciones no autorizadas bloqueando los controles del panel frontal, por lo que sólo puede usarse con el control remoto.

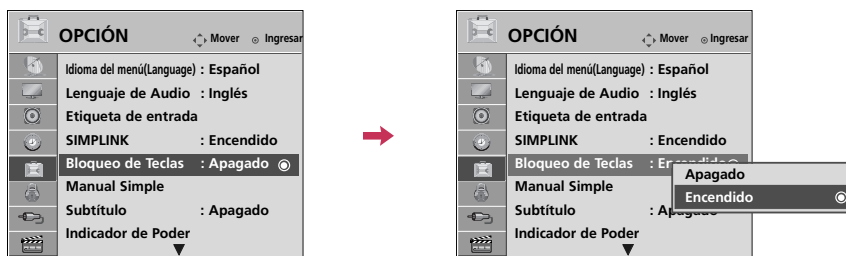
Este televisor está programado para recordar la última opción definida, incluso si apaga el televisor.



- 1   Seleccione **OPCIÓN**.
- 2   Seleccione **Bloqueo de Teclas**.
- 3   Seleccione **Apagado** o **Encendido**.
- 4  Regresar al menú anterior.
-  Regresar al menú anterior.

- En **Bloqueo Encendido**, si la unidad está apagada, presione el botón ϕ / I, **INPUT**, **CH** (^ v) de la unidad o los botones de **POWER**, **INPUT**, **CH** (^ v) o números del control remoto.
- Con **Bloqueo de Teclas Encendido**, se aparecerá ' **⚠ Bloqueo de Teclas** ' en la pantalla si cualquier botón del panel frontal ha presionado cuando mira la unidad.

VER LA TV / CONTROL DE CANAL



La función SIMPLINK le permite controlar y leer dispositivos AV conectados mediante cable HDMI sin ningún otro cable ni ajuste adicional. Este televisor podría funcionar con dispositivos compatibles con HDMI-CEC, pero sólo serán completamente compatibles con dispositivos distinguidos con el logotipo .

SIMPLINK puede activarse y desactivarse desde los menús de usuario.

La entrada HDMI IN 5 no admite la función SIMPLINK.

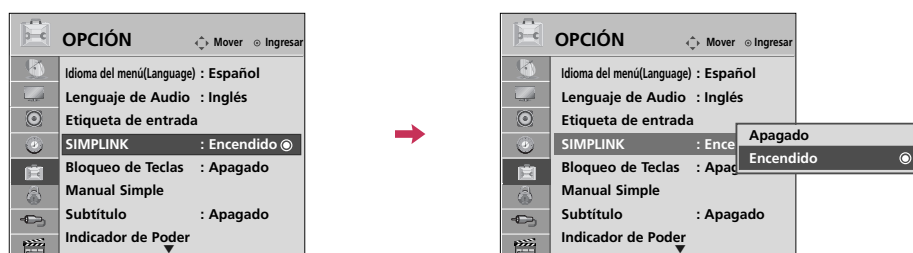

VER LA TV / CONTROL DE CANAL

- 1 Seleccione **OPCIÓN**.
- 2 Seleccione **SIMPLINK**.
- 3 Seleccione **Encendido** o **Apagado**.
- 4 Regresar al menú anterior.
- Regresar a la pantalla del televisor.

! NOTA

- ▶ Conecte la terminal HDMI/DVI IN o HDMI IN del caja de medios a la terminal posterior (salida HDMI) del dispositivo SIMPLINK con el cable HDMI.
- ▶ Al encender la fuente de Entrada con el botón **INPUT** en el control remoto, se desactivará el dispositivo SIMPLINK.
- ▶ Al escoger un dispositivo que disponga de la función de cine en casa, la salida de sonido cambiará automáticamente a los altoparlantes del sistema de cine en casa, desactivándose los del televisor.
- ▶ Si un sistema de home theater SIMPLINK no se reproduce en el audio del televisor, conecte la terminal de SALIDA DE AUDIO DIGITAL a la parte posterior del caja de medios a la terminal de ENTRADA DE AUDIO DIGITAL en la parte posterior del dispositivo SIMPLINK con un cable ÓPTICO.

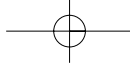

Funciones de SIMPLINK

- **Reproducción directa:** Luego de conectar los dispositivos AV al caja de medios, puede controlar directamente los dispositivos y medios de reproducción sin ninguna configuración adicional.
- **Seleccione dispositivo AV:** Le permite seleccionar uno de los dispositivos conectados al caja de medios y reproducirlo.
- **Reproducción del disco:** Controle los dispositivos AV conectados presionando los botones \wedge \vee \lt \gt , ENTER, \blacktriangleright , \blacksquare , I , \ll y \gg .
- **Apague todos los dispositivos:** Para que está función aplique, todos los dispositivos conectados al televisor deben de estar detenidos.
- **Desconecte el audio :** Ofrece una forma fácil de desactivar el audio.
- **Sync Power on:** Al iniciar la lectura en un equipo conectado a la toma HDMI que disponga de función Simplink, el televisor se prenderá automáticamente.

Nota: Para activar el enlace simple, debe emplear el cable HDMI con el dispositivo *CEC. (*CEC: Consumer Electronics Control).



(Un dispositivo, el cual se conecta al caja de medios a través del cable HDMI pero no es compatible con Simplink, no proporciona esta función)

Menú SIMPLINK

1 Visualizar el menú SIMPLINK.

2 Seleccione el dispositivo deseado.

3 Controle los dispositivos AV conectados.

➔

- 1 **Visualización del televisor:** Cambie al canal del televisor anterior, sin importar el modo actual.
- 2 **Reproducción de DISC (Disco):** Seleccione y reproduzca los discos. Cuando existan varios discos disponibles, los títulos de los discos aparecerán en la parte inferior de la pantalla.
- 3 **Reproducción de VCR:** Reproduzca y controle el VCR conectado.
- 4 **Reproducción de grabaciones HDD:** Reproduzca y controle las grabaciones almacenadas en HDD.
- 5 **Salida de audio a bocina HT/ Salida de audio a televisor:** Seleccione parlante HT o parlante TV para salida de audio.



- ▶ Cuando no hay un dispositivo conectado (aparece en gris)
- ▶ Dispositivo seleccionado
- ▶ Cuando hay un dispositivo esta conectado (Muestra un color brillante)

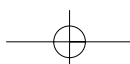

USB

MODOS DE ENTRADA

Cuando usted conecta el dispositivo USB, el menú emergente se muestra automáticamente.

Cuando el menú emergente no aparece, usted puede seleccionar del menú del USB una lista de fotos, de música o de cine.

En el dispositivo USB, no puede agregar una nueva carpeta ni borrar la carpeta existente.

- 1 Conecte el dispositivo USB a las tomas **USB IN** en el lateral de la caja de medios.

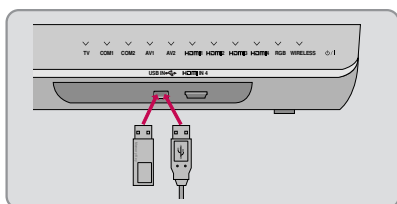

- Este televisor es compatible con los formatos JPG, MP3 y HD DivX.

- 2 Seleccione **LISTA DE FOTOS**, **LISTA DE MÚSICA** o **LISTA DE CINE**.



- 3

Cuando desconecte el dispositivo USB

Seleccione el menú **Dispos USB** antes de desconectar el dispositivo USB.

- 1 Seleccione **Dispos USB**.
- 2 Seleccione **Expulsar**.

Conexión del dispositivo USB

- ▶ Sólo se puede reconocer un dispositivo de almacenamiento USB.
- ▶ No se admite la conexión de un dispositivo de almacenamiento USB a través de un concentrador USB.
- ▶ Es posible que no se reconozca un dispositivo de almacenamiento USB mediante el programa de reconocimiento automático.
- ▶ La velocidad de reconocimiento de un dispositivo de almacenamiento USB dependerá de cada dispositivo.
- ▶ En el caso de disponer de varias particiones o de un lector de tarjetas, serán reconocibles simultáneamente hasta cuatro tarjetas de memoria.
- ▶ Si su memoria USB tiene múltiples particiones, o si utiliza un lector de memoria multipuerto, puede utilizar hasta 4 particiones o una memoria USB.
- ▶ No apague el televisor ni desconecte el dispositivo USB cuando el dispositivo de almacenamiento USB conectado esté funcionando. Al separar o desenchufar repentinamente dicho dispositivo, se pueden dañar los archivos almacenados o el dispositivo de almacenamiento USB.
- ▶ Únicamente utilice un dispositivo USB de almacenamiento el cual contiene archivos normales de música o imágenes.
- ▶ Use sólo un dispositivo de almacenamiento USB formateado como sistema de archivo FAT 32 o NTFS, incluido con el sistema operativo Windows. El resto podrían no ser reconocidos.
- ▶ Los datos en un dispositivo de almacenamiento USB no serán eliminados en un sistema de archivos NTFS.
- ▶ Algunos dispositivos de almacenamiento USB requieren adaptador de corriente. El adaptador de corriente debe conectarse para que el televisor pueda reconocerlo.
- ▶ Si un dispositivo no es reconocido por el televisor, pruebe con un cable diferente. No se admiten cables de excesiva longitud.
- ▶ Algunos dispositivos de almacenamiento USB podrían no ser compatibles o no funcionar adecuadamente.
- ▶ Realice copias de seguridad de sus archivos importantes, ya que los datos almacenados en el dispositivo USB podrían resultar dañados. La gestión de datos es responsabilidad del cliente, y en consecuencia, el fabricante no cubre en garantía los daños en los datos guardados en el producto.
- ▶ Un dispositivo de almacenamiento USB con varias particiones podría no funcionar correctamente.
- ▶ Si el dispositivo de memoria USB no funciona correctamente, desconéctelo y vuelva a conectarlo.
- ▶ Conecte una fuente de alimentación externa al dispositivo de almacenamiento USB si fuese necesario.
- ▶ Al usar una alargadera USB, los discos duros USB sin fuente de alimentación externa no serán admitidos.
- ▶ El método de alineación del dispositivo USB de almacenaje es similar al de Windows XP y los nombres de archivos pueden reconocer hasta 100 caracteres ingleses.
- ▶ La capacidad recomendada para un disco duro externo USB es de 1 TB o menos y para una memoria clave USB es de 32 GB o menos.
- ▶ Si un disco duro externo USB con "Ahorro de energía" no funciona, apague el disco duro y encienda de nuevo para que funcione. Consulte el manual de usuario para la aplicación de un disco duro externo USB.

LISTA DE FOTOS

Puede visualizar archivos .JPG de dispositivos de almacenaje USB.
La visualización en la pantalla de su modelo puede variar levemente.

Archivo de foto compatible: *.JPG

- Sólo puede ejecutar archivos JPG.
- Sólo el escaneo baseline es compatible con JPG (no progresiva).
- Disponible JPG en tamaño:
64 en píxeles (ancho) x 64 en píxeles (altura) - 1 5 360 en píxeles (ancho) x 8 640 en píxeles (altura)

USB



Componentes de la pantalla

1



Seleccione **USB**.

2

Seleccione **Lista de fotos**.

- 1 Muévase a la carpeta de nivel superior.
- 2 Previsualizar: visualice las imágenes en miniatura o el nombre de la carpeta de las fotos en la carpeta seleccionada.
- 3 Página actual/Total de páginas
- 4 Número total de fotos en miniatura marcadas
- 5 Botones correspondientes en el control remoto

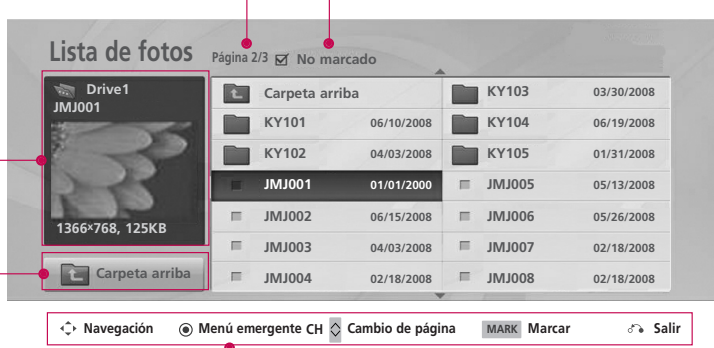

Lista de fotos Página 2/3 No marcado

Carpeta arriba		KY103	03/30/2008
KY101	06/10/2008	KY104	06/19/2008
KY102	04/03/2008	KY105	01/31/2008
JMJ001	01/01/2000	JMJ005	05/13/2008
JMJ002	06/15/2008	JMJ006	05/26/2008
JMJ003	04/03/2008	JMJ007	02/18/2008
JMJ004	02/18/2008	JMJ008	02/18/2008

⏪ Navegación ⊙ Menú emergente CH ⏩ Cambio de página MARK Marcar ↶ Salir

USB

Selección de fotos y menú emergente









Navegación Menú emergente CH Cambio de página MARK Marcar Salir





Navegación Menú emergente CH Cambio de página MARK Marcar Salir

Cuando selecciona un archivo (no una carpeta), se visualiza el menú emergente.

- ▶ **Ver:** Muestra el elemento seleccionado.
- ▶ **Marcar todo:** Marca todas las fotos de la pantalla.
- ▶ **Desmarcar todo:** Cancele la selección de las fotos marcadas.
- ▶ **Borrar:** Borra la foto seleccionada.
- ▶ **Cerrar:** Cierra el menú emergente.

- 1  Seleccione la carpeta o el disco de destino.
- 2   Seleccione las fotos deseadas.
- 3  Visualice el menú emergente.
- 4   Seleccione el menú emergente deseado.

- Utilice el botón **CH**   para navegar en la página de fotos.
- Use el botón **MARK** para marcar o desmarcar una foto. Cuando se marca una o más fotos, se pueden ver las fotos en forma individual o una presentación de las fotos marcadas. Si no se marca ninguna foto, se pueden ver todas las fotos en forma individual o todas las fotos en la carpeta, como presentación.

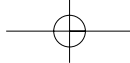





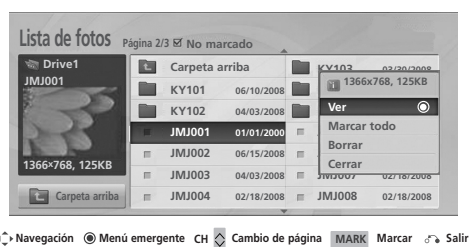
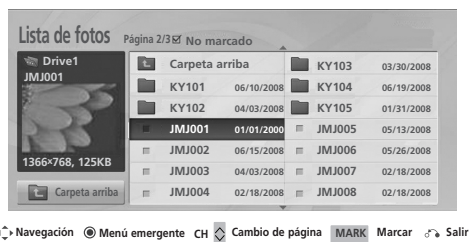



Menú de pantalla completa

Puede cambiar la vista de la lista de fotos para que ocupe toda la pantalla. Se encuentran disponibles más funciones en el modo de pantalla completa.



La relación de aspecto de una foto puede cambiar el tamaño de la foto exhibida en pantalla completa.

- 1  Seleccione la carpeta o el disco de destino.
- 2   Seleccione las fotos deseadas.
- 3   Visualice el menú emergente.
- 4   Seleccione **Ver**.
- 5   La foto seleccionada se visualiza en el modo de pantalla completa.

- Use el botón **CH**   para navegar en la página de fotos en miniatura.

USB

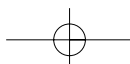

USB

USB

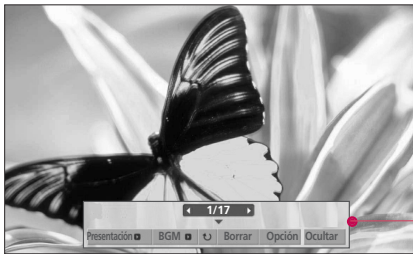

6

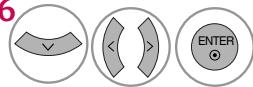

Seleccione **Presentación, BGM, (Girar), Borrar, Opción o Ocultar.**

- Use el botón < > para seleccionar la foto anterior o siguiente.
- Use el botón ^ v < > para seleccionar y controlar el menú en la pantalla completa.

- ▶ **Presentación:** Las fotos seleccionadas se visualizan durante la presentación de diapositivas. Si no se selecciona ninguna foto, todas las fotos en la carpeta actual se visualizan durante la presentación de diapositivas.
 - Defina el intervalo de tiempo de la presentación en **Opción**.
- ▶ **BGM:** Escuche música mientras ve las fotos en tamaño completo.
 - Defina el dispositivo BGM y álbum en **Opción**.
- ▶ **(Girar):** Girar fotos.
 - Gira la foto 90°, 180°, 270°, 360° en el sentido de las agujas del reloj.
 - No podrá girarse cuando el ancho de la foto sea mayor que la altura de resolución admitida.
- ▶ **Borrar:** Borre las fotos.
- ▶ **Opción:** Defina los valores para **Veloc. (Velocidad) de presentación** y **Carpeta de música**.
 - Use el botón ^ v < > y el botón **ENTER** para definir los valores. Luego vaya a **Ingresar** y presione **ENTER** para guardar la configuración.
 - Puede cambiar BGM Device (Dispositivo BGM)/ **Carpeta de música** mientras BGM se está reproduciendo.
- ▶ **Ocultar:** Oculte el menú en la pantalla de tamaño completo.
 - Para ver nuevamente el menú en pantalla completa, presione el botón **ENTER**.

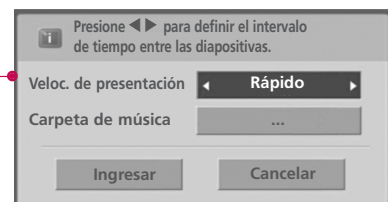

! NOTA

- ▶ Este televisor no podrá decodificar las imágenes JPG que se guardaron utilizando la opción progresiva.

LISTA DE MÚSICA



Puede utilizar el menú de listado de música para reproducir archivos MP3 de un dispositivo USB de almacenaje. Este televisor no puede reproducir archivos protegidos contra copia. La visualización en la pantalla de su modelo puede variar levemente.



Archivos de música compatibles: *.MP3
 Frecuencia de tasa binaria 32kb/s - 320kb/s

- Frecuencia de muestreo
 - MPEG1 capa 3: 32 kHz 44,1 kHz 48 kHz
 - MPEG2 capa 3: 16 kHz, 22,05 kHz 24 kHz
 - MPEG2.5 capa 3: 8 kHz 11,025 kHz 12 kHz

USB

Componentes de la pantalla

1   Seleccione **USB**.

2    Seleccione **Lista de música**.

1 Muévase a la carpeta de nivel superior.

2 Previsualizar: si el álbum tiene una portada, se visualizará.

3 Página actual/Total de páginas

4 Número total de música en miniatura marcadas

5 Botones correspondientes en el control remoto



Titulo	Duración
Carpeta arriba	
Favorite Music	
Favorite Music No.2	
Velvet Goldmine (OST vers2)	1:34
Good Bye (Original Ver.)	1:15
Urban Nite (Feat.Amin.J)	1:20

Navegación Menú emergente CH Cambio de página MARK Marcar Salir

USB

Selección de música y menú emergente



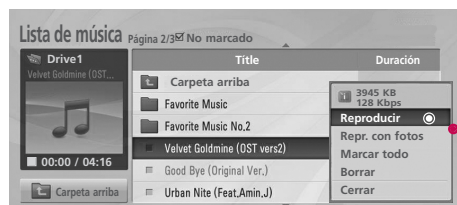

◀ Navegación ● Menú emergente CH ▶ Cambio de página MARK Marcar ↵ Salir



◀ Navegación ● Menú emergente CH ▶ Cambio de página MARK Marcar ↵ Salir

- ▶ **Reproducir** (Durante la pausa.): Reproduzca la música seleccionada. Durante la reproducción, puede seleccionar un archivo diferente para reproducir y el archivo comenzará en forma automática. Una vez que finalice la reproducción de una música, comenzará a reproducirse la siguiente seleccionada. Cuando ya no haya música seleccionada para reproducción, se reproducirá la siguiente en la carpeta actual. Si va a una carpeta diferente y presiona el botón **ENTER**, la música actualmente en reproducción se detendrá.
- ▶ **Repr.marcados:** Reproduzca la música seleccionada. Cuando una canción termina de reproducirse, la siguiente canción seleccionada se reproducirá automáticamente.
- ▶ **Detener reprod.:** Comience a reproducir la música seleccionada y luego muévase a la lista de fotos.
- ▶ **Repr.con fotos:** Comience reproduciendo la música seleccionada y luego muévase a la lista de fotos.
- ▶ **Marcar todo:** Marque toda la música del folder.
- ▶ **Desmarcar todo:** Cancele la selección de todas las canciones.
- ▶ **Borrar:** Borrar la música seleccionada.
- ▶ **Cerrar:** Cierre el pop-up menú.

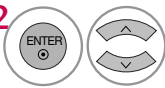

- Use el botón **CH** ^ v para navegar en la página de títulos de música.
- Use el botón **MARK** para marcar o desmarcar una música. Si no se marca ninguna música, toda la música en la carpeta se reproducirá en secuencia. Cuando uno o más archivos de música estén marcados, la música marcada se reproducirá en secuencia. Si desea escuchar sólo una música repetidamente, simplemente marque esa música y reproduzca.

- 1  Seleccione la carpeta o el disco de destino.
- 2  Seleccione todas las canciones.
- 3  Visualice el menú emergente.
- 4  Seleccione el menú emergente deseado.

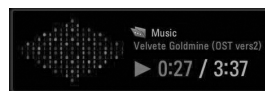
- El cuadro de información de reproducción (como se muestra a continuación) se moverá automáticamente por toda la pantalla cuando no haya una acción por parte del usuario que evite que la imagen fija de la pantalla permanezca por un período de tiempo prolongado.



! NOTA

- ▶ Cuando se reproduce una canción, se visualiza  frente al tiempo de reproducción.
- ▶ Un archivo de música dañado o alterado muestra 00:00 como el tiempo de reproducción.
- ▶ Los archivos de música protegidos contra copia no se reproducirán.
- ▶ Presione el botón **ENTER**,  o **RETURN** para desactivar el protector de pantalla.



LISTA DE CINE



La lista de videos se activará una vez detectado el USB. Se utiliza al reproducir archivos de películas en la TV. Esta muestra todos los archivos de video reconocidos.

La visualización en la pantalla de su modelo puede variar levemente.

- Velocidad de bits máxima del archivo de película que puede leerse: 20 Mb/s (mega bits por segundo)
- Velocidad de bits del formato de audio: entre 32 y 320 kb/s (MP3)
- Formato de subtítulos admitido: *.smi, *.srt, *.sub (MicroDVD, SubViewer1.0/2.0), *.ass, *.ssa, *.txt (TMPlayer), *.psb(PowerDivx)

Componentes de la pantalla

1   Seleccione **USB**.

2    Seleccione **Lista de cine**.

1 Se desplaza a la carpeta del nivel superior.

2 Página actual/Total de páginas

3 Número total de película marcados

4 Botones correspondientes en el control remoto



Los archivos no admitidos se indican mediante este gráfico.



1 **2** **3** **4**

USB

USB

Archivos DivX admitidos

(* .avi/* .dat/* .divx/* .mkv/* .mp4/* .mpeg/* .mpg/* .tp/* .trp/* .ts/* .vob)

Extensión de archivo	Decodificador de video	Codec de audio	Resolución
mpg, mpeg, vob	MPEG1, MPEG2	Dolby Digital, MPEG, MP3, LPCM	
dat	MPEG1	Dolby Digital, MPEG, MP3, LPCM	
tp, trp, ts	MPEG2, H.264/AVC	Dolby Digital, MPEG	
mp4	MPEG4 SP, MPEG4 ASP, DivX 3.11, DivX 4.12, DivX 5.x, DivX 6, Xvid 1.00, Xvid 1.01, Xvid 1.02, Xvid 1.03, Xvid 1.10-beta 1, Xvid 1.10-beta 2, H.264/AVC	Dolby Digital, MPEG, MP3, LPCM	1 920 x 1 080 progresivo @25/30 progresivo
avi	MPEG 2, MPEG 4 SP, MPEG4 ASP, Divx 3.11, DivX 4, DivX 5, DivX 6, Xvid 1.00, Xvid 1.01, Xvid 1.02, Xvid 1.03, Xvid 1.10-beta 1, Xvid 1.10-beta 2, H.264/AVC	Dolby Digital, MPEG, MP3, LPCM	1 280 x 720 progresivo @50/60 progresivo
mkv	H.264/AVC, MPEG 1, MPEG 2, MPEG 4 SP, MPEG4 ASP	Dolby Digital, MPEG, MP3, LPCM	
divx	MPEG 2, MPEG 4 SP, MPEG4 ASP, Divx 3.11, DivX 4, DivX 5, DivX 6, Xvid 1.00, Xvid 1.01, Xvid 1.02, Xvid 1.03, Xvid 1.10-beta 1, Xvid 1.10-beta 2, H.264/AVC	Dolby Digital, MPEG, MP3, LPCM	

USB

Precauciones al leer los archivos de video

- ▶ Algunos subtítulos creados por usuario podrían no funcionar correctamente.
- ▶ Algunos caracteres especiales no son compatibles con el sistema de subtítulos.
- ▶ Las etiquetas HTMS no son compatibles con el sistema de subtítulos.
- ▶ Los subtítulos de idiomas distintos a los admitidos por la unidad, son incompatibles.
- ▶ La información relativa al tiempo en un archivo de subtítulos externo, debe organizarse en orden ascendente para su lectura.
- ▶ La pantalla podría sufrir interrupciones temporales (paralización de la imagen, lectura más rápida, etc.) al cambiar el idioma de audio.
- ▶ Un archivo de película dañado podría no leerse correctamente o impedir el uso de ciertas funciones del lector.
- ▶ Los archivos de películas creados con ciertos codificadores podrían no leerse correctamente.
- ▶ Si la estructura de video y audio del archivo grabado no está interpolada, se emitirá o video o audio.
- ▶ No puede garantizarse una lectura uniforme para los contenidos de video con una resolución por fotograma superior al máximo admitido.
- ▶ Los archivos de películas con tipo y formato distintos a los especificados, podrían no funcionar correctamente.
- ▶ El codificador de archivos de video de GMC (Global Motion Compensation) no es compatible.
- ▶ Sólo los archivos guardados en el código ASCII se apoya en los subtítulos.
- ▶ Sólo 250 caracteres coreanos, 500 alfabetos y 500 números son compatibles con cada línea de los subtítulos.
- ▶ Sólo 10 000 de los bloques de sincronización se puede apoyar en el archivo de subtítulos.
- ▶ La velocidad binaria para que un archivo de película pueda ser leído es de 20 Mb/s
- ▶ No se garantiza la lectura uniforme de imágenes codificadas con nivel 4.1 ó superior en H.264.
- ▶ El códec de audio DTS no es compatible.
- ▶ Un archivo de película con un tamaño superior a 30 GB es incompatible y no podrá leerse.
- ▶ Al leer un video a través de una conexión USB no compatible con transmisión de datos de alta velocidad, podría no funcionar correctamente.
- ▶ Los dispositivos de almacenamiento USB de versión inferior a USB 2.0, también son compatibles. Pero podrían no funcionar correctamente en la lista de películas.
- ▶ Los archivos de video y subtítulos deben estar localizados en la misma carpeta.
- ▶ En este momento, el nombre de un archivo de película y el de su archivo de subtítulos deben ser idénticos para que puedan mostrarse.
- ▶ Al disfrutar de una película mediante la función Lista de películas, podrá ajustar la imagen mediante los botones de **ENERGY SAVING** y **AV MODE** del control remoto. Los ajustes de usuario no funcionan para cada modo de imagen.

USB



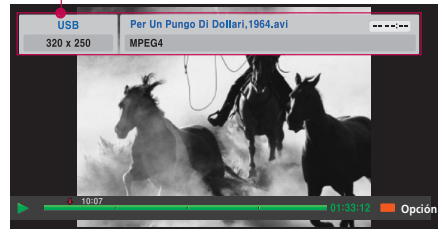
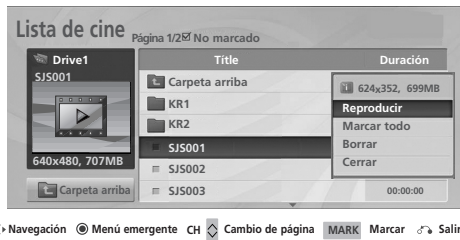
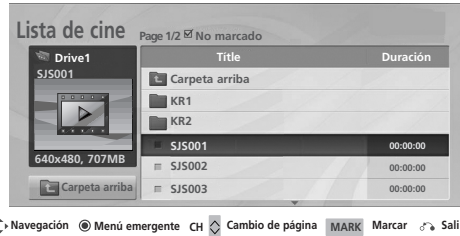



Lectura de una película



Muestra el Banner de DivX en la parte superior de la pantalla.

- 1  Seleccione la carpeta o el disco de destino.
- 2   Seleccione todas las películas.
- 3  Visualice el menú emergente.
- 4  Seleccione **Reproducir**.
- 5  Muestra la barra de progreso de estado de la película actual en la parte inferior de la pantalla.

Uso del control remoto

	Presiónelo para retroceder.
	Presiónelo para avanzar rápidamente.
	Muestra la pantalla congelada.
	Detiene la pantalla.
	Se desplaza a un fotograma específico hacia delante o hacia atrás durante la lectura de una película. Puede verse en la pantalla un cursor que indica la posición. (Estos podrían no funcionar correctamente para algunos archivos durante la lectura de una película).
	Muestra la imagen a cámara lenta.

Menú de opción de selección

Durante la lectura de una película, estarán disponibles las siguientes opciones.

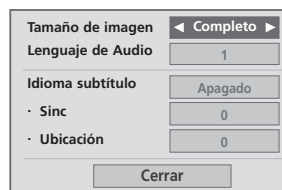
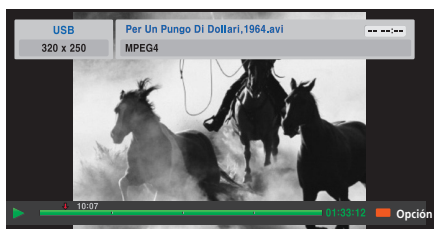

- ▶ **Tamaño de imagen:** Escoja el tamaño original o a completo.
- ▶ **Lenguaje de Audio:** Escoja el idioma deseado.
Pero, no puede escogerse el archivo que sólo contenga un canal de audio.
- ▶ **Idioma subtítulo:** Los subtítulos pueden activarse o desactivarse. Ante dos o más opciones de subtítulos, podrá escoger uno de ellos.

Idioma de los subtítulos grupo	Soporte de idioma
Latin1	Inglés, Español, Francés
Coreano	Inglés, Coreano

- **Sinc:** Cuando el video no está sincronizado con los subtítulos, éstos pueden ajustarse por unidades de 0,5 segundos.
- **Ubicación:** Desplace el emplazamiento de los subtítulos.



1 Seleccione **Opción**.



2 Seleccione **Tamaño de imagen, Lenguaje de Audio, Idioma subtítulo, Sinc** o **Ubicación**.



3 Seleccione sus opciones deseadas.



4 Regresar a la pantalla del película.

USB

CÓDIGO DE REGISTRO DEL DIVX

Confirme el número del código de registro de DivX del televisor. Usando el número de registro, es posible alquilar o comprar películas en www.divx.com/vod.

Con un código de registro DivX de otro televisor, no está permitida la lectura de archivos DivX alquilados o adquiridos. (Únicamente son legibles los archivos DivX correspondientes con el código de registro del televisor adquirido)



USB

- 1   Seleccione **USB**.
- 2   Seleccione **Reg. DivX Codigo**.
- 3  Visualizar el **Reg. DivX Codigo**.
- 4  Regresar al menú anterior.
-  Regresar a la pantalla del televisor.

! NOTA







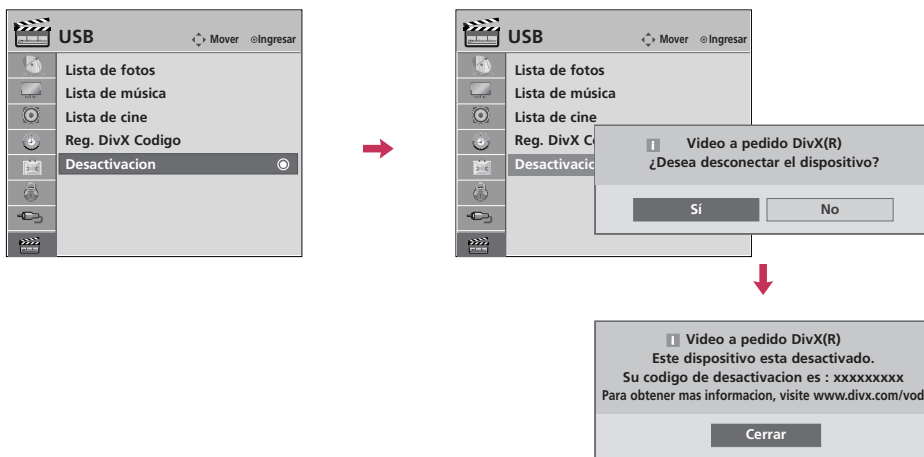

- ▶ Al cargar, algunos botones pueden no funcionar.
- ▶ Si usa el código de registro DivX de otro dispositivo, el archivo DivX alquilado o adquirido no podrá leerse. Por lo tanto, use siempre el código de registro DivX asignado a este producto.
- ▶ El video o audio de un archivo convertido mediante un estándar distinto al del códec del formato DivX, podría estar corrupto o no poder leerse.

DESACTIVACIÓN

El objetivo de la función es permitir la desactivación de dispositivos a usuarios que hayan activado todos los dispositivos disponibles a través del servidor web y tengan restringida la activación de más dispositivos. El sistema DivX VOD permite al cliente activar hasta 6 dispositivos por cuenta.

Elimine la información de autenticación actual para recibir una autenticación de usuario nueva de DivX para el televisor. Una vez ejecutada esta función, se requerirá de nuevo una autenticación de usuario DivX para ver archivos DRM DivX.



- 1   Seleccione **USB**.
- 2   Seleccione **Desactivacion**.
- 3   Seleccione **Sí**.
- 4  Visualizar el **Desactivacion**.
- 5  Regresar al menú anterior.
-  Regresar a la pantalla del televisor.

CONTROL DE IMAGEN







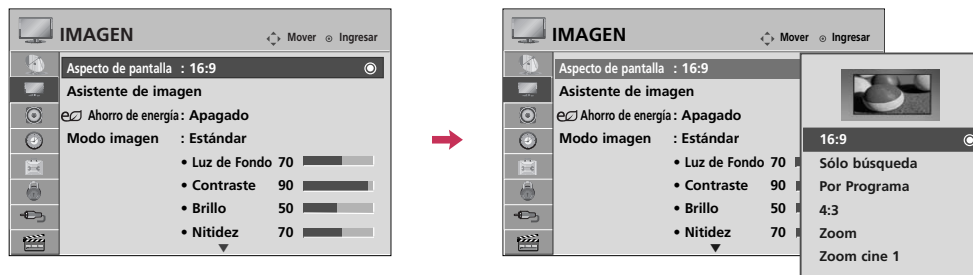

TAMAÑO DE LA IMAGEN (ASPECTO DE PANTALLA)

Esta función le permite elegir de una imagen analoga una relación de aspecto 4:3 mostrada en la TV. HDMI/RGB-PC fuente de entrada de relación de aspecto 4:3 ó 16:9. Pero puede escoger todas las relaciones de aspecto disponibles en la entrada 1 920 x 1 080 PC HDMI.

Podrá escoger una relación de aspecto diferente dependiendo de la fuente de entrada (emisión analógica, emisión digital, aux., etc.).



CONTROL DE IMAGEN

- 1   Seleccione **IMAGEN**.
- 2   Seleccione **Aspecto de pantalla**.
- 3   Seleccione el formato de imagen deseado.
- 4  Regresar al menú anterior.
-  Regresar a la pantalla del televisor.

■ También ud. puede hacer la **Aspecto de pantalla** con el menú **Q. MENÚ**.

16:9

Seleccione cuando desea ajustar la imagen horizontalmente, en una proporción lineal para llenar la pantalla completa.

**Sólo búsqueda**

Normalmente los bordes de las señales de video quedan recortadas un 1-2%. El modo Sólo búsqueda desactiva este recorte y muestra el video completo.

Notas: Si hubiera ruido en los bordes de la señal original, serán visibles cuando el modo Sólo búsqueda esté activado.

Esta función sólo se opera en los modos de DTV/CADTV/Component/HDMI-DTV/DVI-DTV (720 progresivo/1 080 entrelazado/1 080 progresivo).

**Por Programa**

Selecciona la proporción de imagen adecuada para que se corresponda con la imagen fuente.

(4:3 → 4:3)



(16:9 → 16:9)

**4:3**

La selección siguiente le dejará ver una imagen con la proporción original de aspecto 4:3.

**Zoom**

Seleccione cuando desea ver la imagen sin ninguna alteración. Sin embargo, las porciones superior e inferior de la imagen serán cortadas.

- Al ajustar en el menú Q.MENU,
 - a. Botón < o > : Ajuste el Zoom a proporción.
 - b. Botón ^ o v : Mueve la imagen de la pantalla.

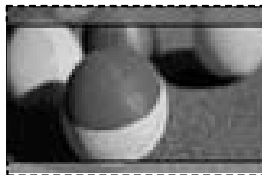
**Zoom cine**

Seleccione Zoom cine cuando desee ampliar la imagen en la proporción correcta.

Esta función amplía una imagen hasta obtener una relación de aspecto de cinematógrafo (2.35:1) sin distorsión.

Nota: La imagen puede verse distorsionada al ampliarla o reducirla.

- Botón < o > : Ajuste el Zoom cine a proporción. El rango de ajuste es de 1-16.
- Botón ^ o v : Mueve la imagen de la pantalla.



CONTROL DE IMAGEN

ASISTENTE DE IMAGEN

Esta función le permitirá ajustar la calidad de imagen de la imagen original.

Úsela para calibrar la calidad en pantalla ajustando el nivel de negro y blanco, etc. Podrá calibrar la calidad en pantalla siguiendo unos sencillos pasos.

Cuando usted ajusta la imagen a **Bajo**, **Recomendado** o **Alto**, Usted puede ver el ejemplo del cambio que hizo.

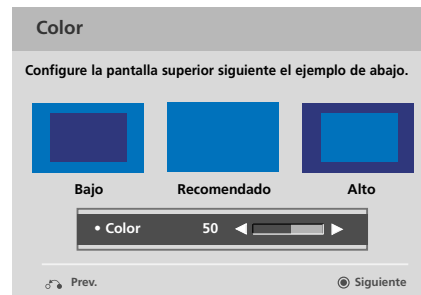
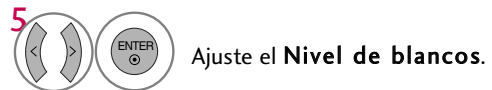
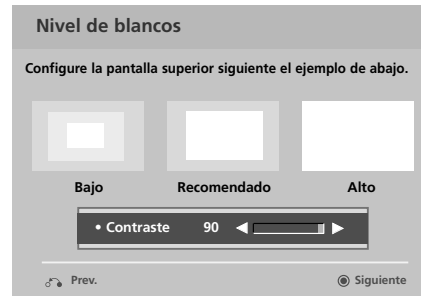
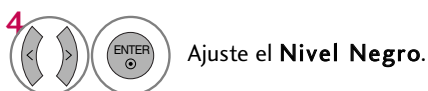
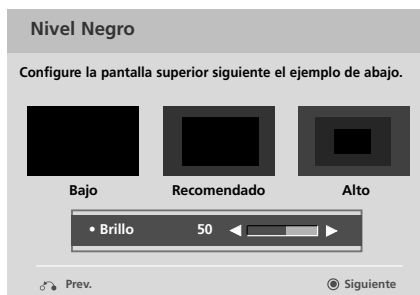
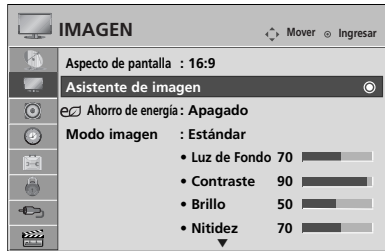

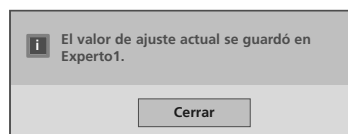
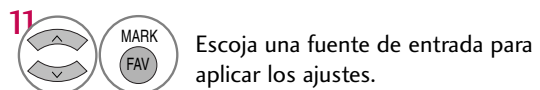
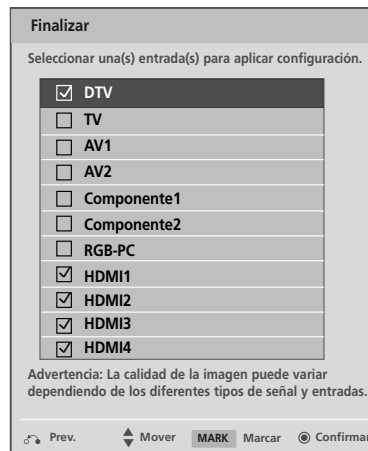
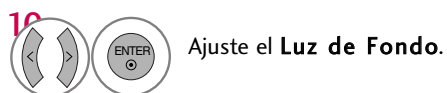
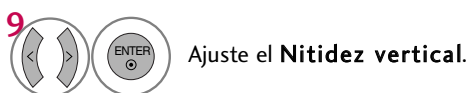
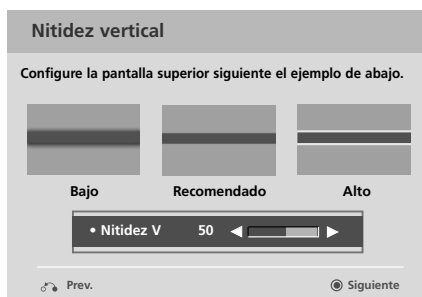
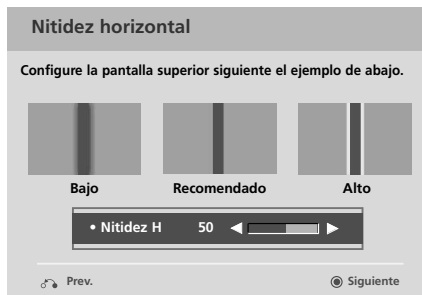

- Si detiene los ajustes antes del paso final, dichos cambios no quedarán aplicados en el televisor.
- Una vez que el **Asistente de imagen** ajusta la calidad de imagen, la función **Ahorro de energía** cambia automáticamente a modo **Apagado**.
- El valor de ajuste del **Asistente de imagen** no es aplicable a la fuente de entrada HDMI 5.







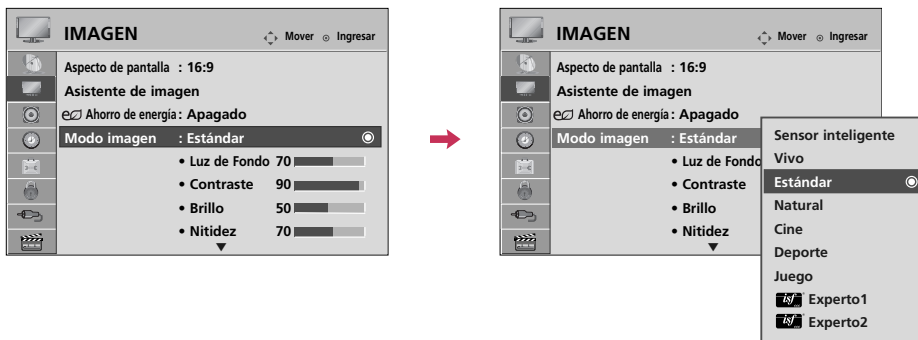

CONTROL DE IMAGEN

AJUSTES DE LA IMAGEN PRESTABLECIDA (MODO IMAGEN)

Hay configuraciones predeterminadas de fábrica disponibles en los menús del usuario. Puede usar una configuración predeterminada, cambiar cada configuración manualmente o utilizar el sensor inteligente.



CONTROL DE IMAGEN

- 1   Seleccione **IMAGEN**.
- 2   Seleccione **Modo imagen**.
- 3   Seleccione **Sensor inteligente, Vivo, Estándar, Natural, Cine, Deporte o Juego**.
- 4  Regresar al menú anterior.
-  Regresar a la pantalla del televisor.

- Al escoger **Sensor inteligente**, el ajuste **Ahorro de energía** cambia automáticamente a **Automático**.
- Al escoger **Sensor inteligente**, el contraste, brillo, nitidez, color y tinte cambian automáticamente.
- Los ajustes **Vivo, Estándar, Natural, Cine, Deporte** y **Juego** son preestablecidos en fábrica para lograr la mejor calidad de imagen.
- Cuando la función **Sensor inteligente**, la imagen se ajusta automáticamente para adecuarse lo más posible a las condiciones del entorno.
- **Vivo**: este es el modo para maximizar el efecto del video en el expositor de la tienda. Intensifica el contraste, brillo, color y la nitidez para ofrecer imágenes vivas.
- **Estándar**: este es el modo con el que se obtienen condiciones óptimas de visualización para el usuario general.
- **Natural**: este es el modo para que la pantalla muestre la imagen de la forma más natural posible.
- **Cine**: este modo optimiza el video para disfrutar películas.
- **Deporte**: este es el modo de video para enfatizar el video dinámico y los colores primarios (ej.: blanco, uniforme, césped, azul del cielo, etc.) obteniendo el ajuste óptimo de la pantalla para disfrutar los deportes.
- **Juego**: este es el modo para obtener velocidad de respuesta rápida en una pantalla rápida de videojuego.
- **Experto**: este es el modo para ajustar el video de forma pormenorizada para expertos en calidad de video y usuarios generales.
- También ud. puede hacer la **Modo imagen** con el menú **Q. MENU**.

CONTROL MANUAL DE IMAGEN - MODO USUARIO

Ajuste la apariencia de la imagen según sus preferencias y situaciones de visualización.

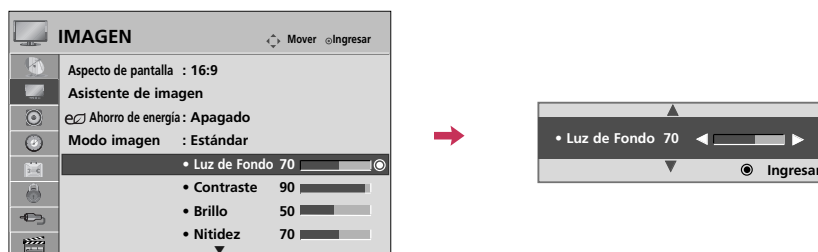

- 1 Seleccione **IMAGEN**.
- 2 Seleccione **Modo imagen**.
- 3 Seleccione **Vivo, Estándar, Natural, Cine, Deporte o Juego**.
- 4 Seleccione **Luz de Fondo, Contraste, Brillo, Nitidez, Color o Tinte**.
- 5 Realice los ajustes adecuados.
- 6 Regresar al menú anterior.
- Regresar a la pantalla del televisor.

- Al ajustar el **Ahorro de energía**, la función **Luz de Fondo** se desactivará.
- **Luz de Fondo**: esta función ajusta el brillo del panel LCD para controlar la luminosidad de la pantalla. Se recomienda modificar la luz de fondo al ajustar el brillo del aparato. Al disminuir la luz de fondo, el brillo de los negros se vuelve más oscuro sin pérdidas en la señal de video y el consumo eléctrico se reduce.
- **Contraste**: aumenta o disminuye el gradiente de la señal de video. Podría usar el mando de contraste cuando las partes brillantes de la imagen queden saturadas.
- **Brillo**: Ajuste el nivel base de la señal en la imagen. Puede usar brillo cuando la oscuridad de la imagen este saturada.
- **Nitidez**: ajusta el nivel de nitidez de los bordes entre las zonas de imagen iluminadas y oscuras. Cuanto más bajo sea el nivel, más suave la imagen.
- **Color**: ajusta la intensidad de todos los colores.
- **Tinte**: ajusta el balance entre niveles de rojo y verde.

CONTROL DE IMAGEN

TECNOLOGÍA DE MEJORA DE LA IMAGEN

Puede calibrar la pantalla para cada Modo de imagen o ajustar el valor del video de acuerdo con la pantalla especial de video.

Puede ajustar un valor de video diferente para cada entrada.

Para reiniciar a los ajustes preestablecidos de fábrica tras realizar ajustes para cada fuente de entrada, ejecute el **Restablecer imagen** para cada **Modo imagen**.

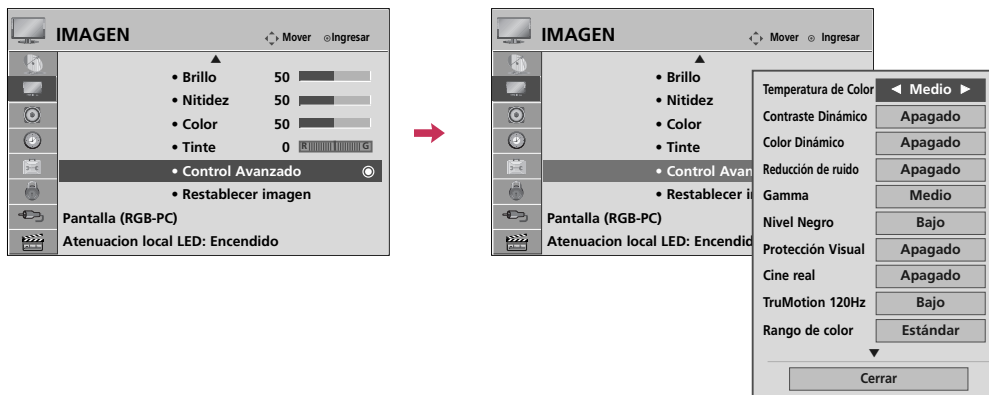

CONTROL DE IMAGEN

- 1   Seleccione **IMAGEN**.
- 2   Seleccione **Control Avanzado**.
- 3   Seleccione sus opciones deseadas.
- 4  Realice los ajustes adecuados.
- 5  Regresar al menú anterior.
-  Regresar a la pantalla del televisor.

CONTROL EXPERTO DE IMAGEN

Al segmentar categorías, el **Experto1** y **Experto2** proporcionan más categorías que los usuarios pueden configurar a su gusto, lo que ofrece una calidad de imagen óptima para los usuarios.

Esto también puede ser usado al modo experto para ayudar a optimizar el desempeño de la TV en el medio ambiente en que la TV este ubicada.

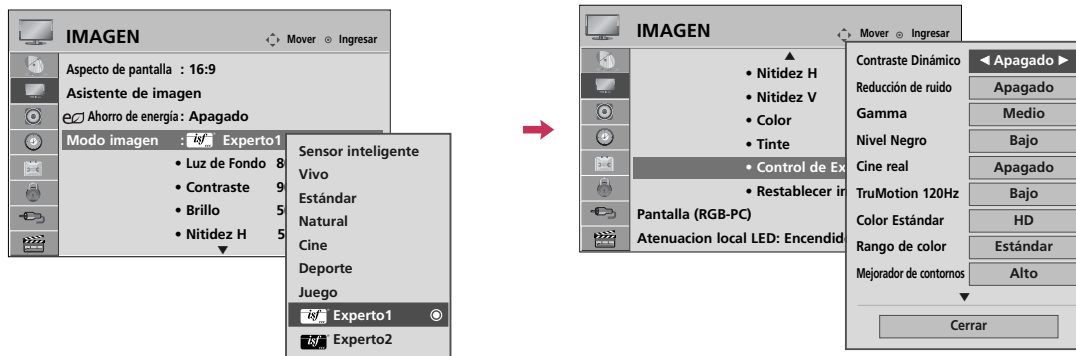

- 1   Seleccione **IMAGEN**.
- 2   Seleccione **Modo imagen**.
- 3   Seleccione  **Experto1** o  **Experto2**.
- 4   Seleccione **Control de Experto**.
- 5   Seleccione su opción del menú deseada.
- 6  Realice los ajustes adecuados.
- 7  Regresar al menú anterior.
-  Regresar a la pantalla del televisor.

CONTROL DE IMAGEN

Temperatura de Color	<ul style="list-style-type: none"> ■ Ajuste en cálido para mejorar los colores de gama más cálida como el rojo o en frío para dar a la imagen un tono más azulado.
Contraste Dinámico	<ul style="list-style-type: none"> ■ Ajusta el contraste para mantenerlo en el nivel óptimo dependiendo del brillo de la pantalla. La resolución de la graduación mejora haciendo más brillantes las partes brillantes y más oscuras, las oscuras.
Color Dinámico	<ul style="list-style-type: none"> ■ Ajusta los colores en pantalla para que aparezcan vivos y limpios. Esta función mejora el tono, saturación e iluminación de forma que rojos, azules, verdes y blancos parezcan más vivos.
Reducción de ruido	<ul style="list-style-type: none"> ■ Reduce el ruido en pantalla sin afectar la calidad de video.
Gamma	<p><i>Bajo : ilumina la zona de nivel oscuro y gris de la imagen.</i> <i>Medio: graduación rápida de la imagen original.</i> <i>Alto: oscurece la zona de nivel oscuro y gris de la imagen.</i></p> <ul style="list-style-type: none"> ■ Puede ajustar el brillo de la zona oscura y la zona del nivel de gris de la imagen.
Nivel Negro	<p><i>Bajo: La reflexión de pantalla se pone más oscura.</i> <i>Alto: La reflexión de pantalla se pone más clara.</i></p> <ul style="list-style-type: none"> ■ Ajuste el nivel de negro de la pantalla al nivel adecuado. ■ Esta función permite escoger "Bajo" o "Alto" en el siguiente modo: AV (NTSC-M), HDMI o por componentes.
Protección Visual	<ul style="list-style-type: none"> ■ Ajuste el brillo de la pantalla para evitar el brillo excesivo de la misma. Atenua imágenes muy brillantes. ■ Esta característica se desactiva en "Modo imagen - Vivo, Cine, Sensor inteligente".
Cine real	<ul style="list-style-type: none"> ■ Hace que los videoclips grabados en la película parezcan más naturales mediante la eliminación de efecto "judder". ■ Las películas en DVD y Blu-ray están filmadas a 24 fotogramas por segundo. Con LG Real Cinema, cada fotograma es procesado sistemáticamente 5 veces cada 1/24 de segundo, generando 120 cuadros/s con TruMotion ó 2 veces cada 1/24 de segundo, generando 48 cuadros/s sin TruMotion, eliminando así por completo el efecto de imagen desdoblada.
TruMotion	<p><i>Alto: proporciona movimientos de película más regulares.</i> <i>Bajo: proporciona movimientos de película regulares. Utilice esta configuración para un uso estándar.</i> <i>Apagado: utilice esta configuración cuando las configuraciones "Alto" y "bajo" causan ruido.</i></p> <ul style="list-style-type: none"> ■ TruMotion funciona con todos los tipos de entrada, excepto los del modo PC. ■ Si activa "TruMotion", podría aparecer ruido en la pantalla. Si esto sucede, desactive "TruMotion".

Rango de color	<p><i>Estándar: Muestra el área de los colores estándar.</i></p> <p><i>Ancho: modo para usar y ajustar la zona de color de la pantalla.</i></p> <ul style="list-style-type: none"> ■ Maximice el uso del color para incrementar la calidad.
Majorador de contornos	<ul style="list-style-type: none"> ■ Mostrar las esquinas del video más claras y nítidas, pero siempre naturales. ■ Esta función se activa en "Modo imagen - Experto".
Color Estándar	<ul style="list-style-type: none"> ■ Convierte a color HD un video que posea color diferente.
Filtro de Color	<ul style="list-style-type: none"> ■ Esta es la función para filtrar la zona específica de color del video. Puede usar el filtro RGB para ajustar exactamente la saturación y el tono de color.
xvYCC	<p><i>* Esta característica no se encuentra disponible para todos los modelos.</i></p> <ul style="list-style-type: none"> ■ Esta es la función para mostrar colores vivos. ■ Esta función representa colores más vivos al igual que señales de video convencionales. ■ Esta función se activa en "Modo imagen - Cine, Experto" cuando la señal xvYCC entra a través de la toma HDMI.
Patrón experto	<ul style="list-style-type: none"> ■ Este es el modelo necesario para ajuste experto. ■ Esta función se activa en "Modo imagen - Experto" al ver televisión digital (DTV).
Balance Blanco	<ul style="list-style-type: none"> ■ Ajusta el color global de la pantalla cambiando el color del blanco. <ul style="list-style-type: none"> a. Método : 2 puntos <ul style="list-style-type: none"> - Patrón: Interior, Exterior - Contraste Rojo/Verde/Azul, Brillo Rojo/Verde/Azul: El rango de ajuste es de -50 - +50. b. Método : IRE de 10 puntos <ul style="list-style-type: none"> - Patrón: Interior, Exterior - IRE (Institute of Radio Engineers: Instituto de ingenieros de radio) es la unidad para visualizar el tamaño de la señal de video y puede ajustarse entre 10, 20, 30 – 100. Puede ajustar el rojo, verde o azul de acuerdo a cada valor. - Luminosidad: Esta función muestra la luminancia calculada por 2,2 gamas. Puede ingresar el valor de la luminancia como usted desee a 100 IRE, el objetivo de luminancia por 2,2 gamas es mostrado cada 10 pasos de 10 IRE' hasta 90 IRE. - Rojo/Verde/Azul: El rango de ajuste es de -50 - +50.
Sistema de Mantenimiento de Color	<ul style="list-style-type: none"> ■ Al igual que la herramienta usada por los expertos para realizar ajustes mediante los modelos de prueba, esta no afecta a otros colores, pero puede usarse para ajustar selectivamente las 6 zonas de color (Rojo/Verde/Azul/Amarillo/Cian/Magenta). La diferencia de color podría no distinguirse aun cuando realice ajustes para el video general. <p>Ajuste el Rojo/Verde/Azul/Amarillo/Cian/Magenta.</p> <ul style="list-style-type: none"> - Color Rojo/Verde/Azul/Amarillo/Cian/Magenta: El rango de ajuste es de -30 - +30. - Tinte Rojo/Verde/Azul/Amarillo/Cian/Magenta: El rango de ajuste es de -30 - +30. - Esta característica se desactiva en modo RGB-PC y HDMI-PC.
OPC	<p><i>* Esta característica no se encuentra disponible para todos los modelos.</i></p> <ul style="list-style-type: none"> ■ Es la tecnología para reducir el consumo de energía manteniendo el nivel de brillo, esta tiene el efecto de reducir el consumo energético, mejorando el contraste.

CONTROL DE IMAGEN

AHORRO DE ENERGÍA







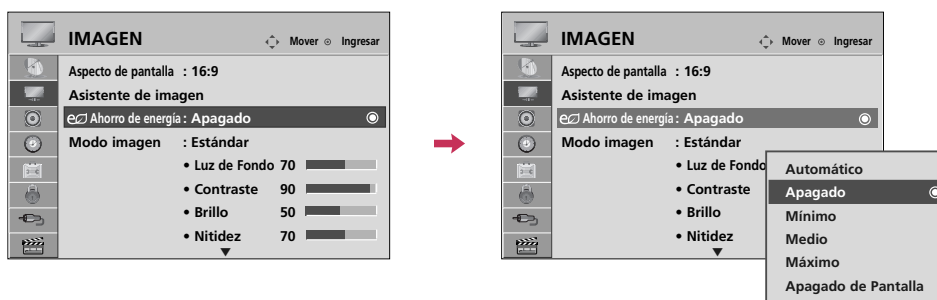

Si reduce el nivel de consumo de energía disminuye el nivel de la luz de fondo.

El ajuste predeterminado de fábrica reúne los requisitos **Energy Star**, adecuándose a un nivel cómodo para el visionado en el hogar.

Puede incrementar el brillo de su pantalla ajustando el nivel **Ahorro de Energía** o **Modo imagen**.



CONTROL DE IMAGEN







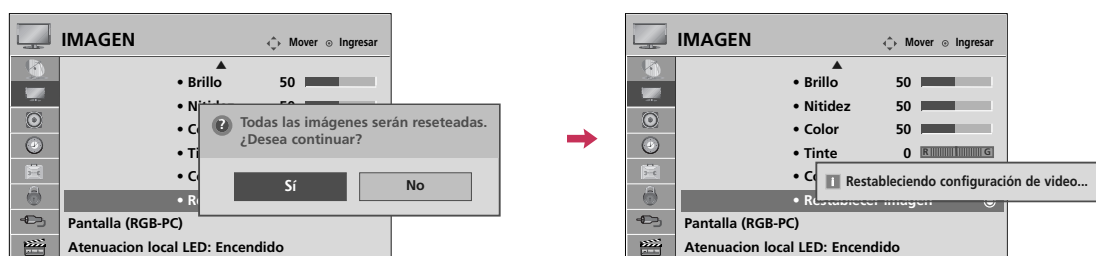

- 1   Seleccione **IMAGEN**.
- 2   Seleccione  **Ahorro de energía**.
- 3   Seleccione **Automático, Apagado, Mínimo, Medio, Máximo** o **Apagado de Pantalla**.
- 4  Regresar al menú anterior.
-  Regresar a la pantalla del televisor.

- Al escoger **Apagado de Pantalla**, el televisor se apagará pasados 3 segundos.
- Si ajusta "**Ahorro de energía-Automático, Mínimo, Medio, Máximo**", la función **Luz de fondo** no funcionará.
- Al escoger **Automático**, la **Luz de fondo** se ajustará automáticamente mediante el **Sensor Inteligente** según las condiciones del entorno.
- Presione el botón de **ENERGY SAVING** repetitivamente para seleccionar la configuración apropiada para el ahorro de energía.

RESTABLECIMIENTO DE LA IMAGEN

Las configuraciones de los modos de pantalla seleccionados vuelven a las configuraciones predeterminadas de fábrica.



- 1   Seleccione **IMAGEN**.
- 2   Seleccione **Restablecer imagen**.
- 3   Seleccione **Sí**.
- 4  Inicialice el valor ajustado.
- 5  Regresar a la pantalla del televisor.







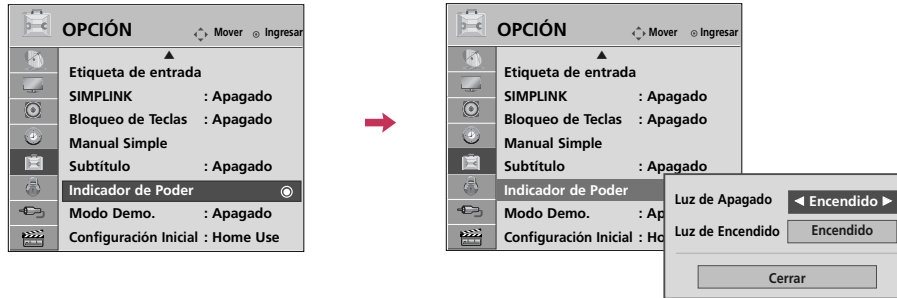



CONTROL DE IMAGEN

INDICADOR DE PODER

Ajuste el indicador luminoso de prendido/modo de espera de la parte frontal del televisor.



CONTROL DE IMAGEN





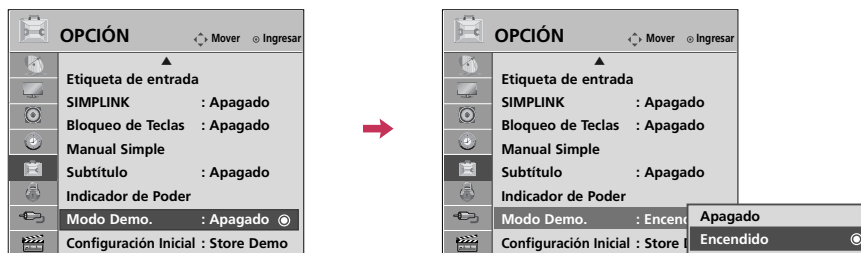

- 1   Seleccione **OPCIÓN**.
- 2   Seleccione **Indicador de Poder**.
- 3   Seleccione **Luz de Apagado** o **Luz de Encendido**.
- 4   Seleccione sus opciones deseadas.
- 5  Regresar al menú anterior.
-  Regresar a la pantalla del televisor.

- **Luz de Apagado:** establece si ajustar el indicador luminoso de la parte frontal del televisor para que esté **Encendido** o **Apagado** cuando la unidad se encuentra en el modo de espera.
- **Luz de Encendido:** establece si ajustar el indicador luminoso de la parte frontal del televisor para que esté **Encendido** o **Apagado** cuando la unidad está apagada.

MODO DEMO. (MODO DE DEMOSTRACIÓN)

Visualice el pase de diapositivas que explica distintas funciones de este televisor.



- 1   Seleccione **OPCIÓN**.
- 2   Seleccione **Modo Demo..**
- 3   Escoja **Encendido** para mostrar la distintas funciones del televisor.
- 4  Regresar a la pantalla del televisor.

Tras un breve período de tiempo, comenzará el **Modo Demo..**

Si desea detener la demostración, pulse cualquier botón (Excepto botón VOL +, - y MUTE).

■ Esta característica se desactiva en "Configuración Inicial-Home Use".







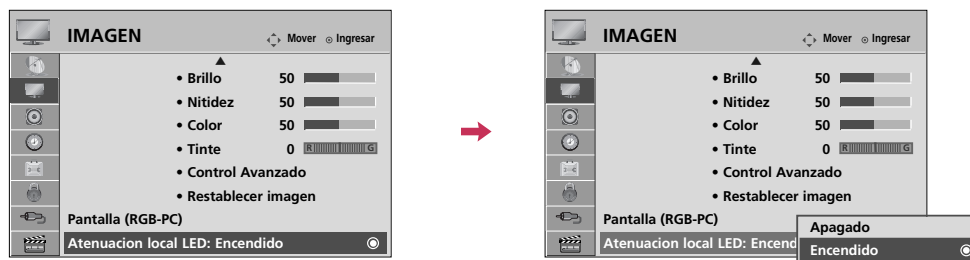

CONTROL DE IMAGEN

ATENUACION LOCAL LED - para 55LHX

Tras analizar la señal de video de entrada por áreas de la pantalla, ajuste la retroiluminación para mejorar el contraste. Esta función permanece deshabilitada con la opción **“Modo imagen - Juego”** y modo PC mod.



CONTROL DE IMAGEN

- 1   Seleccione **IMAGEN**.
- 2   Seleccione **Atenuacion local LED**.
- 3   Seleccione **Encendido** o **Apagado**.
- 4  Regresar al menú anterior.
-  Regresar a la pantalla del televisor.





CONTROL DE SONIDO Y DE IDIOMA

NIVELADOR AUTOMÁTICO DE VOLUMEN

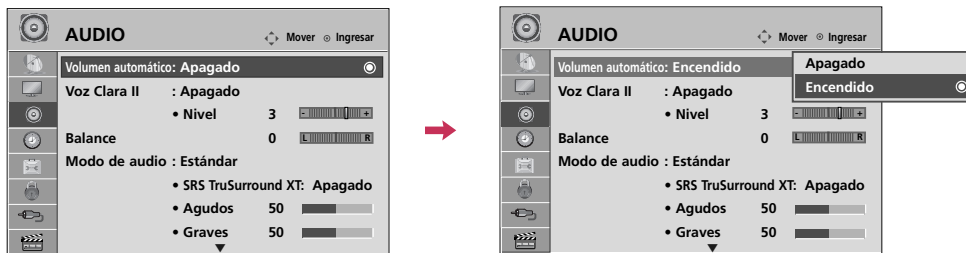
Volumen automático le asegura que el nivel de volumen permanece constante si está viendo anuncios o un programa de televisión.

Debido a que la señal de cada cadena de televisión dispone de características propias, podría ser preciso ajustar el volumen cada vez que cambie de canal. Esta función permite a los usuarios disfrutar de niveles uniformes de volumen realizándose ajustes automáticos para cada canal.



- 1   Seleccione **AUDIO**.
- 2   Seleccione **Volumen automático**.
- 3   Seleccione **Encendido** o **Apagado**.
- 4  Regresar al menú anterior.
-  Regresar a la pantalla del televisor.

CONTROL DE SONIDO Y DE IDIOMA

VOZ CLARA II

Como diferencia el registro de sonidos de los otros, logra que la calidad de sonido de las voces sea mejor.

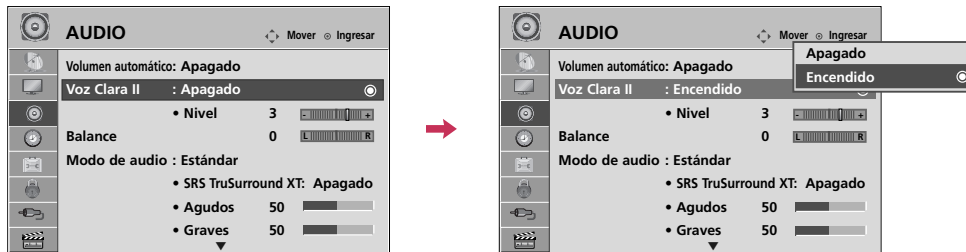



1   Seleccione **AUDIO**.

2   Seleccione **Voz Clara II**.

3   Seleccione **Encendido** o **Apagado**.

Ajuste del nivel de la función Voz Clara II con la selección **Encendido**

4   Seleccione **Nivel**.

5   Realice los ajustes adecuados.

6  Regresar al menú anterior.

 Regresar a la pantalla del televisor.

AJUSTES DE SONIDO PREESTABLECIDOS (MODO DE AUDIO)

El modo de sonido le permitirá disfrutar del mejor sonido sin realizar ajustes especiales, mediante programas preestablecidos de fábrica.

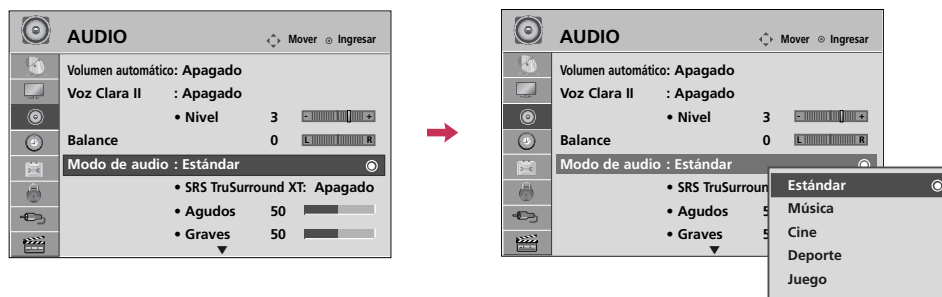

- 1   Seleccione **AUDIO**.
 - 2   Seleccione **Modo de audio**.
 - 3   Seleccione **Estándar, Música, Cine, Deporte** o **Juego**.
 - 4  Regresar al menú anterior.
-  Regresar a la pantalla del televisor.





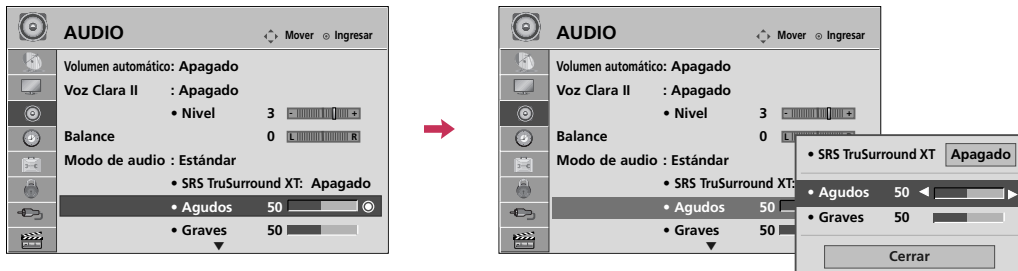

- **Estándar, Música, Cine, Deporte, Juego** son prefijados para la buena calidad de sonido en la fábrica.
- También ud. puede hacer el cambio a **Modo de audio** en el menú **Q. MENÚ**.
- **Estándar**: ofrece sonido de calidad estándar.
- **Música**: optimiza el sonido para escuchar música.
- **Cine**: optimiza el sonido para disfrutar películas.
- **Deporte**: optimiza el sonido para disfrutar eventos deportivos.
- **Juego**: optimiza el sonido para jugar con videojuegos.

AJUSTE DE SONIDO - MODO USUARIO

Usted puede ajustar sonidos agudos y bajos a los niveles de su preferencia.











- 1   Seleccione **AUDIO**.
- 2   Seleccione **Modo de audio**.
- 3   Seleccione **Estándar, Música, Cine, Deporte o Juego**.

- 4   Seleccione **Agudos o Graves**.
- 5   Realice los ajustes adecuados.
- 6  Regresar al menú anterior.
-  Regresar a la pantalla del televisor.

SRS TRUSURROUND XT

Escoja esta opción para obtener un sonido realista.

- 1   Seleccione **AUDIO**.
- 2   Seleccione **SRS TruSurround XT**.
- 3   Seleccione **Encendido o Apagado**.
- 4  Regresar al menú anterior.
-  Regresar a la pantalla del televisor.

- Si la calidad del sonido o volumen no es el nivel que usted desea, le recomendamos que use por separado un sistema de teatro en casa o un amplificador para distintos entornos de usuario.
- Si selecciona “**Voz Clara II-Encendido**”, la característica **SRS TruSurround XT** no funcionará.
- **SRS TruSurround XT**: TruSurround XT es la tecnología patentada por SRS que resuelve el problema de la lectura de contenidos de audio con formato 5.1ch a través de dos altoparlantes.

AJUSTE DE BALANCE

Puede ajustar el balance de sonido de las bocinas a los niveles que desea ud.

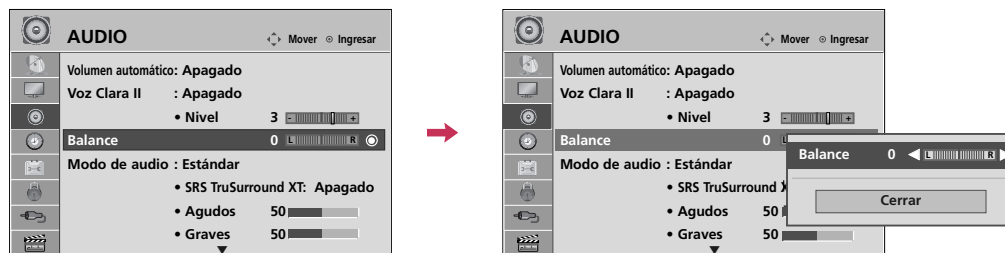

- 1   Seleccione **AUDIO**.
- 2   Seleccione **Balance**.
- 3   Realice los ajustes adecuados.
- 4  Regresar al menú anterior.
-  Regresar a la pantalla del televisor.

CONTROL DE SONIDO Y DE IDIOMA

DISPOSICIÓN DE BOCINAS DE TV

Si desea usar un sistema externo Hi-Fi o SRS System, apague los parlantes internos del televisor.

En **AV**, **Componente**, **RGB** y **HDMI** con HDMI al cable DVI, el parlantes del televisor puede estar operativo incluso sin señal de video.

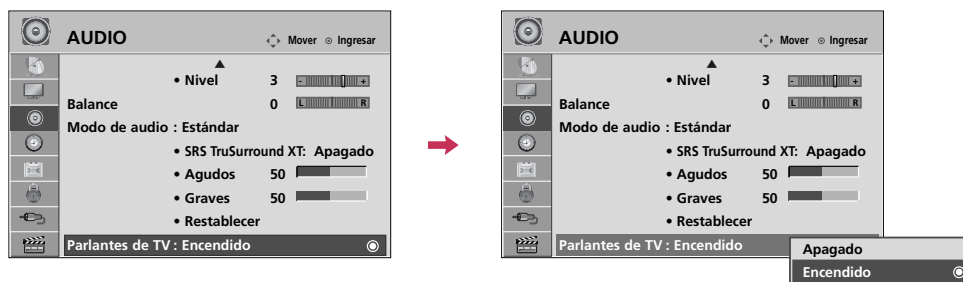

- 1   Seleccione **AUDIO**.
- 2   Seleccione **Parlantes de TV**.
- 3   Seleccione **Encendido** o **Apagado**.
- 4  Regresar al menú anterior.
-  Regresar a la pantalla del televisor.

REAJUSTE DE AUDIO

Las configuraciones de los modos de sonido seleccionados vuelven a las configuraciones predeterminadas de fábrica.

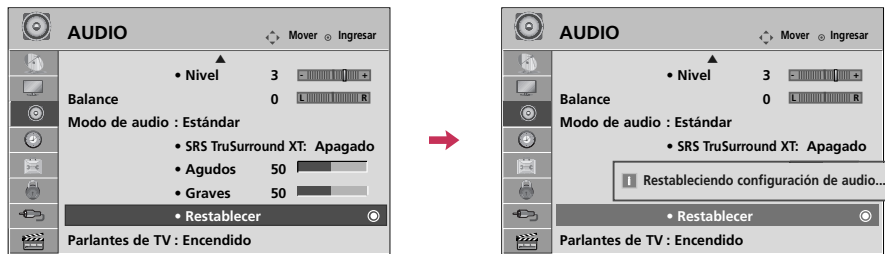

- 1   Seleccione **AUDIO**.
- 2   Seleccione **Restablecer**.
- 3  Inicialice el valor ajustado.
- 4  Regresar a la pantalla del televisor.

CONTROL DE SONIDO Y DE IDIOMA

DISFRUTE DE LA TRANSMISIÓN ESTÉREO/SAP



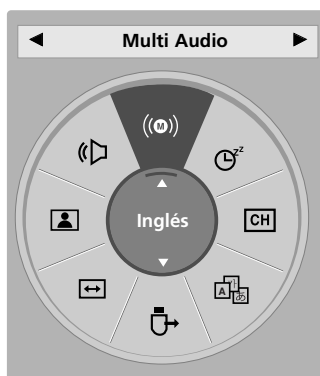

Solo para análogos: este televisor puede recibir programas de estéreo MTS y de cualquier SAP (programa de audio secundario) que acompañe el programa de estéreo si la estación transmite una señal de sonido adicional. El sonido mono se utiliza automáticamente si se transmite solo en mono.



Televisor análogo

- 1   Seleccione **SAP**.
- 2  Seleccione **Mono, Stereo** o **SAP**.
- 3  Regresar a la pantalla del televisor.







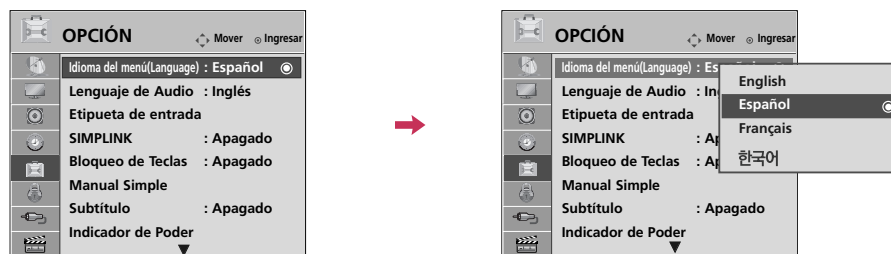

Televisor digital

- 1   Seleccione **Multi Audio**.
- 2  Seleccione otro idioma.
- 3  Regresar a la pantalla del televisor.

SELECCIÓN DEL LENGUAJE EN LA PANTALLA

Los menus pueden ser mostrados en la pantalla en el idioma inicial seleccionado.





- 1   Seleccione **OPCIÓN**.
- 2   Seleccione **Idioma del menú(Language)**.
- 3   Seleccione su idioma deseado.
De aquí en adelante la exhibición en la pantalla aparecerá en el idioma seleccionado.
- 4  Regresar al menú anterior.
-  Regresar a la pantalla del televisor.

CONTROL DE SONIDO Y DE IDIOMA

IDIOMA DEL AUDIO

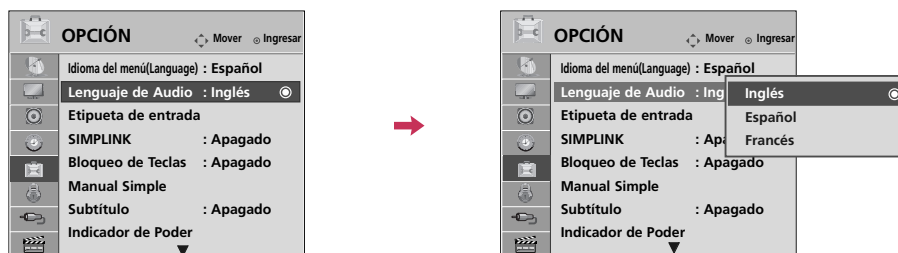
Esta función opera sólo en modo DTV/CADTV.











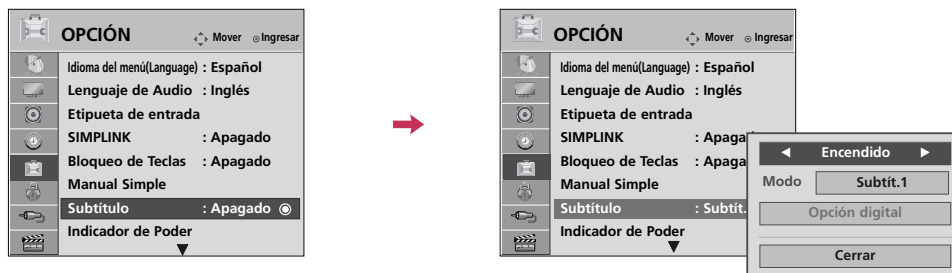

- 1   Seleccione **OPCIÓN**.
- 2   Seleccione **Lenguaje de Audio**.
- 3   Seleccione su idioma deseado.
- 4  Regresar al menú anterior.
-  Regresar a la pantalla del televisor.

SUBTÍTULOS

Sistemas de texto oculto de programas analógicos

Se debe proporcionar subtítulos para ayudar a ver TV a las personas que no escuchan. Seleccione un modo de subtulado para visualizar la información de subtulado si el programa lo proporciona. El subtulado análogo visualiza información en cualquier posición de la pantalla y se trata generalmente del cuadro de diálogo del programa. El subtulado o el texto, si la estación los proporciona, serían aconsejables para los canales digitales o análogos de la antena o cable. Este televisor está programado para memorizar el modo de subtulado o texto que fue configurado la última vez que apagó el equipo. Esta función sólo está disponible cuando Modo Subtítulos está definido en Encendido.



- 1   Seleccione **OPCIÓN**.
- 2   Seleccione **Subtítulo**.
- 3   Seleccione **Encendido**.
- 4   Seleccione **Subtit.1 - 4, Texto 1 - 4**.
- 5  Regresar al menú anterior.
-  Regresar a la pantalla del televisor.

- Al seleccionar **Apagado**, se desactivan los submenús para Análogo, DTV y Opción digital.

■ SUBTÍTULO

Término que se utiliza para las palabras que aparecen en la parte inferior de la pantalla de la televisión; Se trata normalmente de las partes de audio del programa que se proporcionan para las personas con deficiencias auditivas.

■ TEXTO

Término que se utiliza para las palabras que aparecen en un gran marco negro y que cubren casi toda la pantalla; Se trata normalmente de los mensajes proporcionados por el proveedor del programa.

CONTROL DE SONIDO Y DE IDIOMA









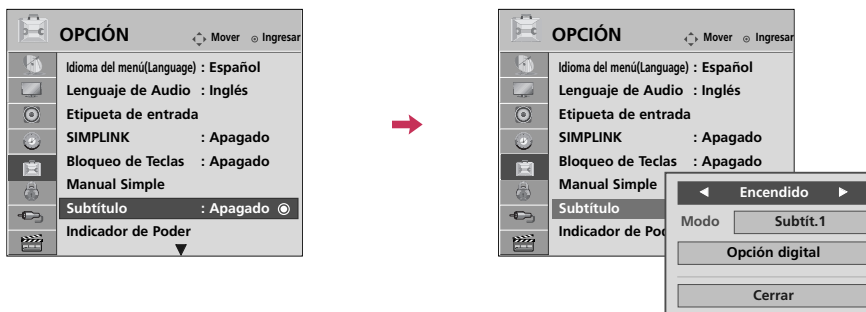

Sistemas de texto oculto de programas digitales

Seleccione el idioma en el que desea que aparezcan los textos ocultos de DTV/CADTV.

Sólo podrán escogerse otros idiomas para las fuentes digitales si están incluidos en el programa.

Esta función sólo está disponible cuando Modo Subtítulos está definido en Encendido.



- 1   Seleccione **OPCIÓN**.
- 2   Seleccione **Subtítulo**.
- 3   Seleccione **Encendido**.
- 4   Seleccione **Subtít.1 - 4**, **Texto1 - 4** o **Servicio1 - 6**.
- 5  Regresar al menú anterior.
-  Regresar a la pantalla del televisor.

Opciones del texto oculto

Personalice el texto oculto de DTV/CADTV que aparece en la pantalla.

Esta función sólo está disponible cuando Modo Subtítulos está definido en Encendido.



- 1 Seleccione **OPCIÓN**.
- 2 Seleccione **Subtítulo**.
- 3 Seleccione **Encendido**.
- 4 Seleccione **Opción digital**.
- 5 Seleccione **Personalizar**.
- 6 Personalizar el **Tamaño, Letra, etc.**, según sus preferencias.
En la parte inferior de la pantalla se proporciona un icono de previsualización. Utilícelo para ver el idioma del texto oculto.
- 7 Regresar al menú anterior.
- Regresar a la pantalla del televisor.

- **Tamaño:** Ajuste el tamaño en el que aparecerán las palabras.
- **Letra:** Seleccione un tipo de letra para las palabras.
- **Color del Texto:** Escoja un color para el texto.
- **Opacidad del Texto:** Especifique la opacidad del color del texto.
- **Color de Fondo:** Seleccione un color de fondo.
- **Opacidad del Fondo:** Seleccione la opacidad del color de fondo.
- **Tipo de Contorno:** Seleccione un tipo de borde.
- **Color del Contorno:** Seleccione un color para el borde.

CONFIGURACIÓN HORARIA

PROGRAMACION DEL RELOJ

Configuración Auto del Reloj

El tiempo se selecciona automáticamente desde una señal de canal digital.

La señal del canal digital incluye información de la hora actual proporcionada por la emisora que transmite.

Si la hora actual es incorrecta, puede ajustar manualmente el reloj mediante la función de reloj automático.







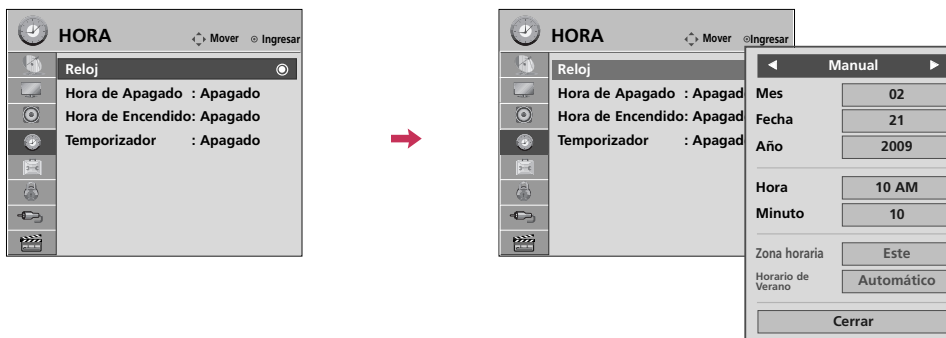

- 1   Seleccione **HORA**.
- 2   Seleccione **Reloj**.
- 3   Seleccione **Automático**.
- 4   Seleccione la zona horaria de su área de recepción: **Este, Central, Montaña, Pacífico, Alaska** o **Hawaii**.
- 5   Seleccione **Automático, Apagado, Encendido**, dependiendo de si su región hace o no uso del Horario de verano.
- 6  Regresar al menú anterior.
-  Regresar a la pantalla del televisor.

Configuración Manual del Reloj

Si la hora actual programada esta equivocada, restablezca el reloj manualmente.

Si la caja de medios es desenchufada o apagada mediante el **Interrupción principal de prendido** de la caja de medios, reinicie la función del **Reloj**.



- 1   Seleccione **HORA**.
- 2   Seleccione **Reloj**.
- 3   Seleccione **Manual**.
- 4  Seleccione bien el año, el mes, la fecha, la hora o el minuto
- 5  Ajustar bien el año, el mes, la fecha, la hora o el minuto
- 6  Regresar al menú anterior.
-  Regresar a la pantalla del televisor.

CONFIGURACIÓN HORARIA

AJUSTES DE ENCENDIDO/ APAGADO AUTOMÁTICO DEL TEMPORIZADOR

El temporizador apagado cambia la unidad automáticamente al modo de espera en el tiempo prefijo.

La función de apagado se invalida en la función de encendido si ambos están configurados para el mismo tiempo.

La unidad debe estar en el modo de espera para que funcione el temporizador encendido.

Después de dos horas de que está cambiada la unidad por la función de encendido, se cambiará al modo de espera automáticamente si no haya presionado ningún botón.

Si apaga la caja de medios o el televisor mediante el interruptor principal de prendido tras ajustar la función de **Hora de Apagado**, dicha función no se ejecutará debido a la falta de corriente.



- 1 Seleccione **HORA**.
- 2 Seleccione **Hora de Apagado** o **Hora de Encendido**.
- 3 Seleccione **Repetir**.
- 4 Seleccione **Apagado, Una vez, Diariamente, Lun.~Vie., Lun.~Sáb., Sáb.~Dom. o Lunes**.
- 5 Seleccione y ajustar **Hora** o **Minuto**.
- 6 Regresar al menú anterior.
- Regresar a la pantalla del televisor.

- Para cancelar la función de **Hora de Apagado /Hora de Encendido**, seleccionar **Apagado**.
- Sólo para la función Hora de Encendido

- 1 Seleccione **Entrada**.
- 2 Seleccione la fuente de entrada deseada.
- 3 Si selecciona **TV**: Seleccione el canal que desea.
- 4 Regresar al menú previo.

CONFIGURACIÓN DEL TEMPORIZADOR DE APAGADO AUTOMÁTICO

El **Temporizador** de desconexión automática apaga el televisor y la caja de medios a la hora establecida. Tenga en cuenta que este ajuste queda eliminado al apagar el televisor o la caja de medios.

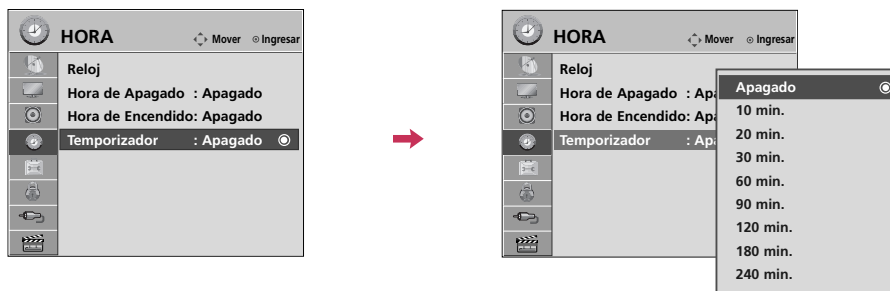

- 1   Seleccione **HORA**.
- 2   Seleccione **Temporizador**.
- 3   Realice los ajustes adecuados.
- 4  Regresar al menú anterior.
-  Regresar a la pantalla del televisor.

- Para cancelar **Temporizador**, seleccione **Apagado**.
- También ud. puede hacer la **Temporizador** con el menú **Q. MENÚ**.

CONTROL PATERNO / CLASIFICACIONES

Es posible utilizar el control paterno para bloquear los canales específicos, las clasificaciones y otras fuentes de visualización.

La función del control paterno (V-Chip) se utiliza para bloquear la visualización de un programa que se basa en las clasificaciones enviadas por la emisora. La configuración por defecto permite ver todos los programas. Es posible bloquear la visualización según el tipo de programa y las categorías que se quieran bloquear. También es posible bloquear la visualización de todos los programas durante un período de tiempo. Para utilizar esta función, debe hacer lo siguiente:

1. Configure las clasificaciones y las categorías que desee bloquear.
2. Especifique una contraseña.
3. Permita el bloqueo

Clasificaciones y categorías V-Chip

Las pautas para la clasificación las proporcionan las emisoras. La mayoría de los programas y películas de televisión se pueden bloquear mediante las clasificaciones de la televisión y/o las categorías individuales. Tanto las películas que se han emitido en los cines como las películas de salida directa de alquiler utilizan únicamente el sistema de clasificación de películas de la Asociación Americana de Películas (MPAA).

Clasificación para los programas de televisión que incluye a las películas para televisión:

- TV-G (Para todos los públicos)
- TV-PG (Se sugiere la compañía paterna)
- TV-14 (Para mayores de 14 años. Se recomienda la supervisión paterna)
- TV-MA (Sólo público adulto)
- TV-Y (Para todas las edades)
- TV-Y7 (Para niños mayores de 7 años)

ESTABLECER CONTRASEÑA Y BLOQUEO DEL SISTEMA

Configuración de su Contraseña

Le deja configurar el esquema de bloqueo para bloquear unos canales especificados, clasificación y fuentes de vista. Una contraseña es requerida para acceder a este menú si el sistema de bloqueo está activado.

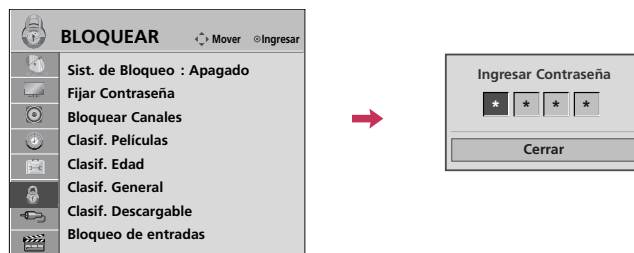

1. Seleccione **BLOQUEAR**.
2. Meter la contraseña

- Entre la contraseña requerida.
- La TV está configurada con la contraseña inicial "0-0-0-0".

Bloqueo Del Sistema

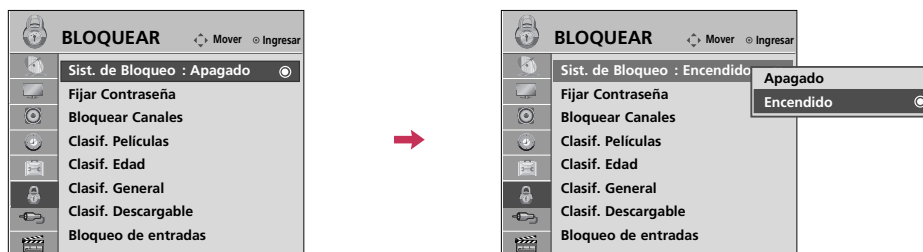

Activa o desactiva el estado de bloqueo establecido con anterioridad.





1    Seleccione **BLOQUEAR**.

2  Meter la contraseña.

3  Seleccione **Sist. de Bloqueo**.

4   Seleccione **Encendido** o **Apagado**.

5  Regresar al menú anterior.

 Regresar a la pantalla del televisor.







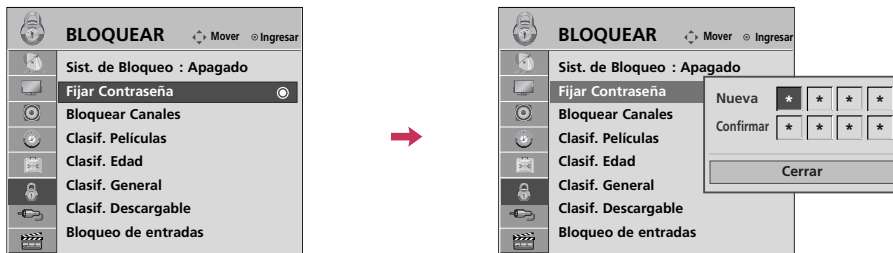

■ Al seleccionarlo, activara el Bloqueo del sistema.

CONTROL PATERNO / CLASIFICACIONES

Establecer Contraseña

Cambie la contraseña introduciendo dos veces una nueva.



- 1    Seleccione **BLOQUEAR**.
- 2  Meter la contraseña.
- 3  Seleccione **Fijar Contraseña**.
- 4   Escoja 4 dígitos para su **Nueva** contraseña e introdúzcalos.
Después de introducir los 4 dígitos, vuelva a hacerlo en el campo **Confirmar**.
- 5  Regresar al menú anterior.
-  Regresar a la pantalla del televisor.

BLOQUEO DE CANALES

Bloquea cualquier canal que no desee visualizar o que no desea que sus hijos puedan ver.

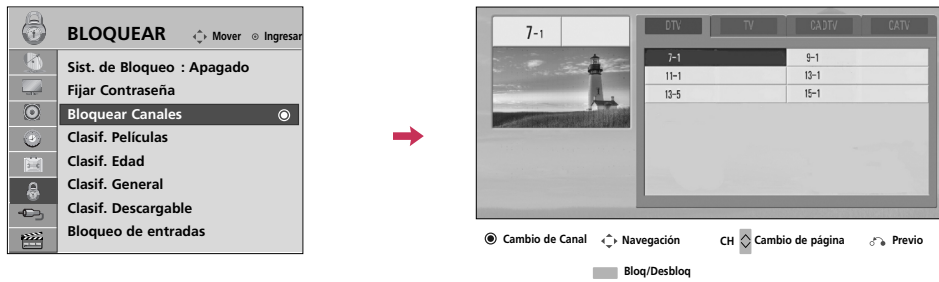

1 Seleccione **BLOQUEAR**.

2 Meter la contraseña.

3 Seleccione **Bloquear Canales**.

4 Seleccione un canal para bloquear o desbloquear.

5 Bloquear o desbloquear un canal.

6 Regresar al menú anterior.

Regresar a la pantalla del televisor.

■ Si el canal está bloqueado, ponga la contraseña para desbloquear temporalmente.

CONTROL PATERNO / CLASIFICACIONES

CLASIFICACIONES DE PELÍCULAS Y TV

Clasificaciones de películas

Bloquea películas conforme a los límites de clasificación especificados, de tal forma que los niños no puedan ver ciertas películas. Puede configurar este límite para que bloquee todas las películas cuya clasificación sea superior a un nivel especificado. Tenga presente que este límite sólo será aplicable a las películas que aparezcan en TV, no a los propios programas de TV, como series de TV.

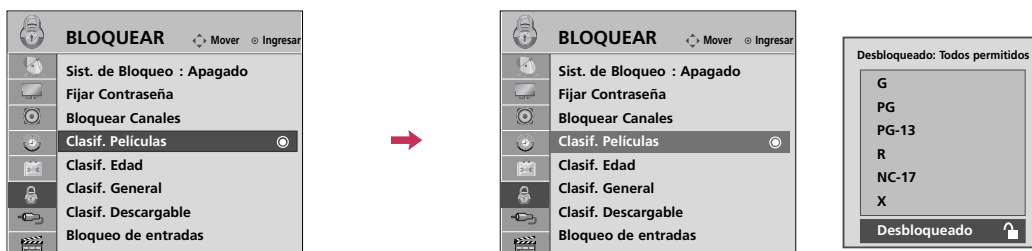

1 Seleccione **BLOQUEAR**.

2 Meter la contraseña.

3 Seleccione **Clasif. Películas**.

4 Seleccione **G, PG, PG-13, R, NC-17, X o Desbloqueado**.

5 Regresar al menú anterior.

Regresar a la pantalla del televisor.





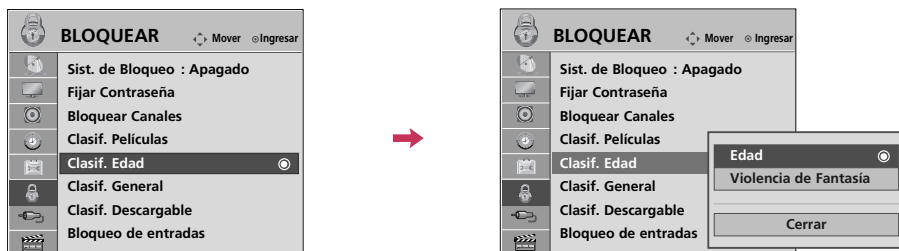

- Si un parámetro de la función **Clasif. Películas**, **Clasif. Edad** o **Clasif. General** está bloqueado, introduzca la contraseña para desbloquearlo temporalmente.
- G (Audiencia General)
- PG (Guía por padres sugerida)
- PG-13 (Advertencia para padres)
- R (Restringido)
- NC-17 (Restringido 17 años y menores)
- X (Sólo Adultos)
- Desbloqueado (Todos permitidos)
- ▶ Si selecciona PG-13: Estarán disponibles las películas G y PG mientras que se bloquearán las PG-13, R, NC-17 y X.

Clasificación de TV- Infantil

Evita que los niños vean ciertos programas infantiles de TV, conforme al límite de clasificación establecido. Esta clasificación no es aplicable a otros programas de TV.

A menos que bloquee ciertos programas de TV pensados para audiencias maduras en el menú secundario de clasificación de la TV, sus hijos estarán expuestos a estos programas.



- 1    Seleccione **BLOQUEAR**.
- 2  Meter la contraseña.
- 3   Seleccione **Clasif. Edad**.
- 4    Seleccione **Edad o Violencia de Fantasía**.
- 5    Seleccione las opciones de bloqueo.
- 6  Regresar al menú anterior.
-  Regresar a la pantalla del televisor.

- Edad (se aplica a TV-Y, TV-Y7)
- Violencia de fantasía (se aplica a TV-Y7)

CONTROL PATERNO / CLASIFICACIONES

Clasificación de TV - General

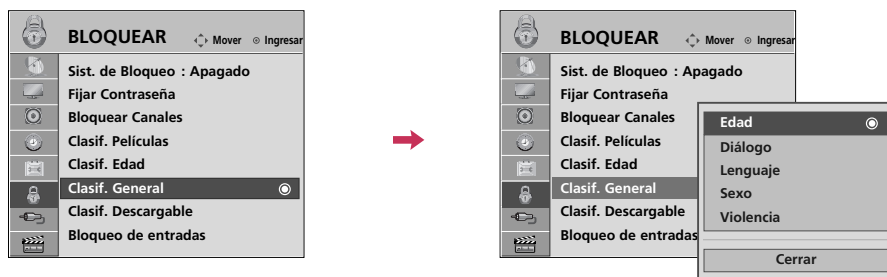

En base a la Clasificación esta opción bloquea ciertos programas de TV que usted y su familia no desean ver.





1    Seleccione **BLOQUEAR**.

2  Meter la contraseña.

3  Seleccione **Clasif. General**.

4   Seleccione **Edad, Diálogo, Lenguaje, Sexo o Violencia**.

5   Seleccione las opciones de bloque.

6  Regresar al menú anterior.

 Regresar a la pantalla del televisor.

- Edad (Edad se aplica a TV-G,TV-PG,TV-14, TV-MA)
- Diálogos- diálogos con contenido sexual (se aplica a TV-PG y TV-14)
- Lenguaje- lenguaje adulto (se aplica a TV-PG, TV-14 y TV-MA)
- Sexo - situaciones sexuales (se aplica a TV-PG, TV-14 y TV-MA)
- Violencia (se aplica a TV-PG,TV-14,TV-MA)

CLASIFICACIÓN DESCARGABLE

Esta función está disponible solamente para la señal de los canales digitales.

Esta función funciona solamente cuando la TV ha recibido datos del grado Region 5.

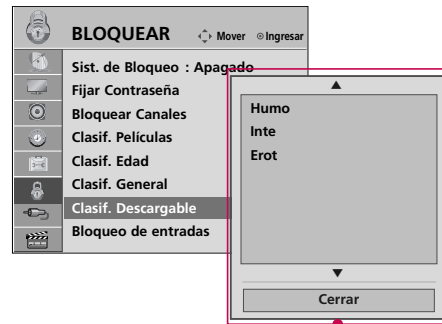





- De acuerdo con la tabla del grado, OSD (Desplegado en la pantalla) de su TV puede diferenciar levemente de lo que se muestra en este manual.

1    Seleccione **BLOQUEAR**.

2  Meter la contraseña.

3  Seleccione **Clasif. Descargable**.

4   Seleccione la opción de frecuencia de descarga deseada.

5   Seleccione la opción deseada y bloquéela.

6  Regresar al menú anterior.

 Regresar a la pantalla del televisor.

- Si un parámetro de la función **Clasif. Descargable** está bloqueado, introduzca la contraseña para desbloquearlo temporalmente.

CONTROL PATERNO / CLASIFICACIONES

BLOQUEO DE ENTRADA EXTERNA

Le permite bloquear una entrada.

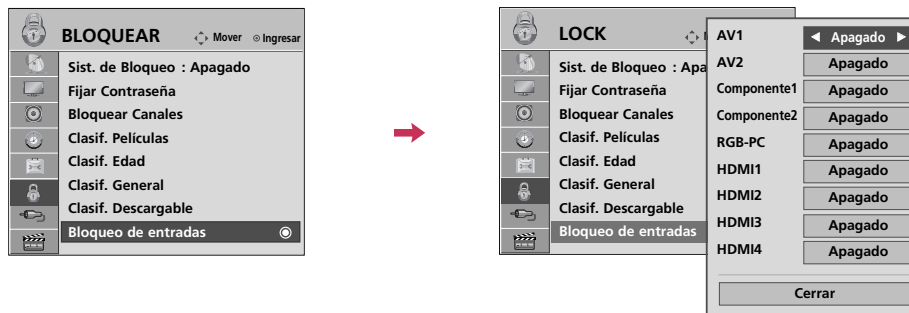

- 1    Seleccione **BLOQUEAR**.
- 2  Meter la contraseña.
- 3  Seleccione **Bloqueo de entradas**.
- 4   Seleccione una fuente.
- 5  Seleccione **Apagado** o **Encendido**.
- 6  Regresar al menú anterior.
-  Regresar a la pantalla del televisor.

APÉNDICE

LISTA DE VERIFICACIÓN DE PROBLEMAS

Funcionamiento anómalo	
El control remoto no funciona	<ul style="list-style-type: none"> ■ Verifique para ver si hay algún objeto entre el producto y el control remoto causando la obstrucción. Asegúrese de apuntar el control remoto directamente al televisor. ■ Están puestas las baterías con la polaridad correcta (+con + y -con -)? ■ Está correcta la configuración del modo remoto de la operación: TV, VCR etc.? ■ Ponga nuevas baterías. * Esta característica no se encuentra disponible para todos los modelos.
De repente la TV se apaga	<ul style="list-style-type: none"> ■ Está configurado el tiempo para dormir? ■ Verifique las configuraciones de control de la potencia. La potencia interrumpida. ■ Si no se recibe señal, el televisor se apaga automáticamente en 15 minutos.
Problemas de video	
No imagen No sonido	<ul style="list-style-type: none"> ■ Verifique si el producto está encendido. ■ Intente otro canal. El problema puede ser con la transmisión. ■ Está metido el cordón de alimentación dentro del tomacorriente de la pared? ■ Verifique la dirección y/o la ubicación de su antena. ■ Pruebe el tomacorriente, enchufe un cordón de alimentación de otro producto en el tomacorriente donde estaba enchufado el cordón de alimentación del producto.
La imagen aparece lentamente después de encender la TV	<ul style="list-style-type: none"> ■ Es normal, la imagen es muda durante el proceso de inicio del producto. Favor de contactar a su centro de servicio, si la imagen no aparece cinco minutos después.
Color o imagen deficiente, o No color	<ul style="list-style-type: none"> ■ Ajuste Color en la opción del menú. ■ Mantenga una distancia suficiente entre el producto y el VCR. ■ Intente otro canal. El problema puede ser con la transmisión. ■ Están instalados apropiadamente los cables de video? ■ Active cualquier función para restablecer el brillo de la imagen.
Bar horizontal/vertical o imagen temblante	<ul style="list-style-type: none"> ■ Verifique la interferencia local como aparatos eléctricos o herramientas de potencia.
Recepción pobre en algunos canales	<ul style="list-style-type: none"> ■ Estación o cable con problemas experimentales, sintonice a otra estación. ■ Si la señal de estación es débil, reubique la antena para recibir estación más debil. ■ Verifique las fuentes de la interferencia posible.
Lineas o rayas en las imagenes	<ul style="list-style-type: none"> ■ Verifique la antena (Cambie la dirección de la antena).
No hay recepción de imagen al conectar la toma HDMI	<ul style="list-style-type: none"> ■ Verifique que el cable HDMI admita la versión 1.3. Los cables HDMI que no admiten la versión 1.3 de HDMI, provocan parpadeos o no muestran la imagen en pantalla. Si este es el caso, utilice cables recientes que soporten la versión 1.3 de HDMI.

APÉNDICE

Problemas de audio

Imagen OK pero No sonido	<ul style="list-style-type: none"> ■ Presione el botón VOL +/- (o Volume). ■ Sonido mudo? Presione el botón MUTE. ■ Intente otro canal. El problema puede ser con la transmisión. ■ Están instalados apropiadamente los cables de audio?
No salida de una de las bocinas	<ul style="list-style-type: none"> ■ Ajuste el Balance en la opción del menú.
Sonido raro desde interior del producto	<ul style="list-style-type: none"> ■ Un cambio en la ambiente de humedad o temperatura puede causar un sonido raro cuando enciende o apaga el producto y esto no significa la falla del producto.
No hay sonido al conectar tomas HDMI/USB	<ul style="list-style-type: none"> ■ Verifique que el cable HDMI admite la versión 1.3. ■ Verifique que el cable USB admite la versión 2.0. ■ Lea archivos MP3 normales. <p style="text-align: right; font-size: small;">* Esta característica no se encuentra disponible para todos los modelos.</p>

Problemas del modo PC

La señal está fuera del rango (Formato no válido)	<ul style="list-style-type: none"> ■ Ajuste la resolución, la frecuencia horizontal o vertical. ■ Verifique la fuente de la entrada.
Barra o raya vertical en el fondo, Ruido horizontal y posición incorrecta	<ul style="list-style-type: none"> ■ Ponga a trabajar auto-configuración o ajuste el reloj, la fase o la posición H/V. (opción)
El color de pantalla es inestable o color único	<ul style="list-style-type: none"> ■ Verifique el cable de señal. ■ Reinstale la tarjeta de video de la PC.
Al conectar el cable HDMI al PC, no se transmitirá el audio.	<ul style="list-style-type: none"> ■ Examine el manual de la tarjeta gráfica del PC para chequear si ésta admite audio HDMI y como ajustarla correctamente.

Problemas de la lista de películas

El archivo no aparece en la lista de películas.

- Chequear si su extensión está admitida.

Se indica el mensaje “Este archivo no es válido” o el audio funciona con normalidad pero el video no lo hace.

- Chequee si el archivo se lee con normalidad en el PC. (Chequee si el archivo está dañado).
- Chequee si su resolución está admitida.
- Chequee si el códec de video/audio está admitido.
- Chequee si la velocidad de imagen está admitida.

Se indica el mensaje “Audio no compatible” o el video funciona con normalidad pero el audio no lo hace.

- Chequee si el archivo se lee con normalidad en el PC. (Chequee si el archivo está dañado).
- Chequee si el códec de audio está admitido.
- Chequee si la velocidad de bits está admitida.
- Chequee si la frecuencia de muestreo está admitida.

Los subtítulos no funcionan.

- Chequee si el archivo se lee con normalidad en el PC. (Chequee si el archivo está dañado).
- Chequee si el archivo de video y el de subtítulos tienen el mismo nombre.
- Chequee si el archivo de video y el de subtítulos están situados en la misma carpeta.
- Chequear si el archivo de subtítulos está admitido.
- Chequear si el idioma está admitido. (Al abrir el archivo de subtítulos en el Bloc de notas, podrá chequear el idioma del archivo de subtítulos).

Problemas de la conexión inalámbrica

La conexión inalámbrica no se establece o se desconecta frecuentemente.

- Ajuste la situación de la caja de medios.
- Chequee la existencia de obstáculos próximos al televisor o la caja de medios.
- Asegúrese de que la caja de medios esté prendida.

APÉNDICE

MANTENIMIENTO

Las malfunciones anticipadas pueden ser prevenidas. La limpieza regular y cuidadosa puede extender la suma de tiempo que ud. va a tener su nueva TV. Asegurese apagar la TV y desenchufar el cordón de alimentación antes de empezar cualquier tipo de limpieza.

Limpiando la pantalla

- 1 Aquí hay una buena manera para mantener su pantalla limpia por un tiempo. Moje una tela suave en una mezcla de agua tibia con un poco de suavizante de ropa, o detergente de platos. Escurra la tela hasta que esté casi seca, luego limpie la pantalla con ella.
- 2 Asegurese que no haya exceso de agua por la pantalla, luego dejela secar por el aire antes de encender su TV.

Limpiando el gabinete

- Para remover la suciedad o polvo, limpie el gabinete con una tela suave, seca y sin pelusa.
- Favor de asegurarse no usar una tela mojada.

Ausencia Extendida

⚠ PRECAUCIÓN

- ▶ Si ud. espera dejar su TV por un tiempo largo (como las vacaciones), será buena idea desenchufar el cordón de alimentación para proteger la TV contra el daño posible por alguna descarga electrica.

ESPECIFICACIONES DEL PRODUCTO

MODELOS		47LH85 (47LH85-UC)	55LH85 (55LH85-UC)	55LHX (55LH95-UA)
Dimensiones (Ancho x Altura x Profundidad)	incluyendo la base	46,4 x 33,5 x 15,7 pulgadas 1 179,0 x 851,4 x 398,8 mm	54,0 x 37,9 x 17,8 pulgadas 1 373,0 x 964,3 x 454,2 mm	51,0 x 34,6 x 14,8 pulgadas 1 295,7 x 879,0 x 378,0 mm
	excluyendo la base	46,4 x 30,7 x 4,1 pulgadas 1 179,0 x 780,6 x 105,9 mm	54,0 x 34,9 x 4,2 pulgadas 1 373,0 x 888,5 x 106,9 mm	51,0 x 31,4 x 0,9 (máx 1,4) pulgadas 1 295,7 x 798,0 x 24,8 (máx 37,5) mm
Peso	incluyendo la base	55,9 libras / 25,4 kg	86,4 libras / 39,2 kg	81,1 libras / 36,8 kg
	excluyendo la base	47,6 libras / 21,6 kg	74,5 libras / 33,8 kg	66,1 libras / 30,0 kg
Consumo de corriente (A)		3,0 A	3,5 A	2,6 A
MODELO		ASW1000 (ASW1000-UA)		
Dimensiones (Ancho x Altura x Profundidad)		16,7 x 2,7 x 9,5 pulgadas 426,0 x 68,6 x 234,5 mm		
Peso		5,7 libras / 2,6 kg		
Potencia requerida Sistema de la TV Cobertura de programas Impedancia de Antena Externa		100-240V ~ 50/60Hz NTSC-M, ATSC, 64 & 256 QAM VHF 2 - 13 UHF 14 - 69 CATV 1 - 135 DTV 2 - 69 CADTV 1 - 135 75 ohm		
Condición de ambiente	Temp.de operación Humedad de operación	32 - 104°F (0 - 40°C) Menos de 80%		
	Temp.para almacenar Humedad para almacenar	-4 - 140°F (-20 - 60°C) Menos de 85%		

■ Las especificaciones mostradas arriba se pueden cambiar sin previo aviso para la mejora de calidad.

ESPECIFICACIÓN DE RF

Símbolo	Parámetro	Mín.	Típica	Máx.	Unidades
Fc (HRP)	Rango de frecuencia HRP	59,4	60,48	61,56	GHz
Fc (LRP1)	Rango de frecuencia LRP1	60,272375	60,321375	60,370375	GHz
Fc (LRP2)	Rango de frecuencia LRP2	60,431	60,480	60,529	GHz
Fc (LRP3)	Rango de frecuencia LRP3	60,589625	60,638625	60,687625	GHz
BW (HRP)	Ancho de banda ocupado de HRP			1,76	GHz
BW (LRP)	Ancho de banda ocupado de LRP			92	MHz
P HREIRP	Potencia radiada HRP (EIRP)	23	25	27	dBm
P LREIRP	Potencia radiada LRP (EIRP)	8	11	21	dBm
G HRTX	Ganancia de la antena de transmisión HRP		15	17	dBi
G LRTX	Ganancia de la antena de transmisión LRP		3	13	dBi

APÉNDICE

CÓDIGOS DE IR

Código (Hexa)	Función	Nota	Código (Hexa)	Función	Nota
08	POWER	Botón control Remoto (Encendido/apagado)	D6	TV	Código discreto IR (TV de entrada)
0F	TV	Botón control Remoto			
45	Q.MENU	Botón control Remoto	C4	POWER ON	Código discreto IR (Sólo encendido)
43	MENU	Botón control Remoto			
0B	INPUT	Botón control Remoto	C5	POWER OFF	Código discreto IR (Sólo apagado)
10-19	Teclas de números 0-9	Botón control Remoto			
4C	- (Guión)/LIST	Botón control Remoto	5A	AV1	Código discreto IR (AV1 de entrada)
1A	FLASHBK	Botón control Remoto			
09	MUTE	Botón control Remoto	D0	AV2	Código discreto IR (AV2 de entrada)
02	VOL +	Botón control Remoto			
03	VOL -	Botón control Remoto	BF	COMPONENTE1	Código discreto IR (Componente1 de entrada)
00	CH ^	Botón control Remoto			
01	CH v	Botón control Remoto	D4	COMPONENTE2	Código discreto IR (Componente2 de entrada)
1E	FAV/MARK	Botón control Remoto			
40	^	Botón control Remoto	D5	RGB-PC	Código discreto IR (RGB-PC de entrada)
41	v	Botón control Remoto			
07	<	Botón control Remoto	CE	HDMI1	Código discreto IR (HDMI1 de entrada)
06	>	Botón control Remoto			
44	ENTER	Botón control Remoto	CC	HDMI2	Código discreto IR (HDMI2 de entrada)
28	RETURN	Botón control Remoto			
95	ENERGY SAVING	Botón control Remoto	E9	HDMI3	Código discreto IR (HDMI3 de entrada)
7E	SIMPLINK	Botón control Remoto			
AA	INFO	Botón control Remoto	DA	HDMI4	Código discreto IR (HDMI4 de entrada)
30	AV MODE	Botón control Remoto			
79	RATIO	Botón control Remoto	76	Ratio 4:3	Código discreto IR (Sólo modo 4:3)
72	ROJO	Botón control Remoto			
71	VERDE	Botón control Remoto	77	Ratio 16:9	Código discreto IR (Sólo modo 16:9)
63	AMARILLO	Botón control Remoto			
61	AZUL	Botón control Remoto	AF	Ratio Zoom	Código discreto IR (Sólo modo Zoom)
B1	■	Botón control Remoto			
B0	▶	Botón control Remoto			
BA	II	Botón control Remoto			
8F	◀◀	Botón control Remoto			
8E	▶▶	Botón control Remoto			

para 55LHX

AVISO SOBRE SOFTWARE DE CÓDIGO ABIERTO

Los siguientes ejecutables GPL y bibliotecas LGPL/MPL utilizados en este producto están sujetos a contratos de licencia GPL2.0/LGPL2.1/MPL1.1:

EJECUTABLES GPL:

- Kernel Linux 2.6
- busybox
- lzo

BIBLIOTECAS LGPL:

- uClibc

BIBLIOTECAS MPL:

- Nanox

LG Electronics le ofrece un código fuente en CD-ROM por un precio que cubre el costo de realizar dicha distribución, tal como el costo del soporte, el envío y el manejo si envía una petición por e-mail a LG Electronics: opensource@lge.com

Esta oferta es válida por un periodo de tres (3) años a partir de la fecha de distribución de este producto por parte de LG Electronics.

Podrá obtener una copia de las licencias GPL, LGPL, MPL en la dirección

- <http://www.gnu.org/licenses/old-licenses/gpl-2.0.html>
- <http://www.gnu.org/licenses/old-licenses/lgpl-2.1.html>
- <http://www.mozilla.org/MPL/MPL-1.1.html>

Así mismo, podrá encontrar la traducción de las licencias GPL, LGPL en la dirección

- <http://www.gnu.org/licenses/old-licenses/gpl-2.0-translations.html>
- <http://www.gnu.org/licenses/old-licenses/lgpl-2.1-translations.html>

Este software está basado, en parte, en el trabajo del Independent JPEG Group copyright © 1 991 – 1 998, Thomas G. Lane.

Este producto incluye

- Librería libpng : copyright © 2 004 Glenn Randers-Pehrson
- Zlib Librería de compresión: Copyright © 1 995 - 2 002 Jean-loup Gailly yMark Adler.
- Librería tinymce : copyright (c) 2 000- 2 006 Lee Thomason

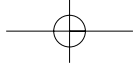

APÉNDICE

NOTA

A series of horizontal dashed lines for writing notes.

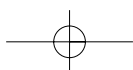

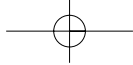

NOTA

A series of horizontal dashed lines for writing notes, spanning the width of the page.

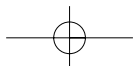
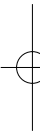

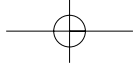

LG Electronics Inc.

