



Manual del propietario
LG CineBeam

Proyector DLP

Lea la información de seguridad atentamente antes de usar este producto.

PF1500

www.lg.com

Copyright © 2017 LG Electronics Inc. Todos los derechos reservados.

LICENCIAS

Las licencias compatibles pueden variar según el modelo. Para obtener más información sobre las licencias, visite www.lg.com.



Fabricado con la autorización de Dolby Laboratories. Dolby y el símbolo de doble D son marcas comerciales de Dolby Laboratories.



Este dispositivo con certificación DivX Certified® ha pasado por un riguroso proceso de pruebas para asegurarse que puede reproducir videos DivX®.

Para reproducir películas DivX que compró, primero registre su dispositivo en vod.divx.com. Encuentre el código de registro en la sección DivX VOD del menú de configuración de su dispositivo. Certificación DivX Certified® para reproducir videos DivX® hasta HD 1 080 pixeles progresivo, incluido el contenido premium. DivX®, DivX Certified® y los logotipos asociados son marcas registradas de DivX, LLC y se usan con licencia.

Cubierto por patentes de DivX 7.295.673; 7.515.710; RE45, 052; y otros disponibles en [www.divx.com/patents]



Los términos HDMI y HDMI High-Definition Multimedia Interface, y el Logotipo HDMI son marcas comerciales o marcas registradas de HDMI Licensing LLC en los Estados Unidos y otros países.



Para informarse sobre las patentes DTS, visite <http://patents.dts.com>. Fabricado bajo licencia de DTS Licensing Limited. DTS, el símbolo y DTS junto con el símbolo son marcas comerciales registradas y DTS 2.0+Digital Out es una marca comercial de DTS, Inc. © DTS, Inc. Todos los derechos registrados.



NOTA

- Es posible que la imagen que se muestra sea diferente a su proyector.
- La visualización en pantalla (OSD) de su proyector puede ser ligeramente diferente a la que se muestra en este manual.

PRECAUCIONES DE SEGURIDAD

Tome nota de las instrucciones de seguridad para evitar cualquier accidente potencial o uso incorrecto del proyector.

- Las precauciones de seguridad se proporcionan de dos formas: **ADVERTENCIA** y **PRECAUCIÓN**, como se explica a continuación.

 **ADVERTENCIA** Si no se siguen las instrucciones, se pueden provocar lesiones graves e incluso la muerte.

 **PRECAUCIÓN** Si no se siguen las instrucciones, se pueden provocar lesiones graves o daños en el producto.

- Lea cuidadosamente el manual del usuario y manténgalo al alcance.



ADVERTENCIA/PRECAUCIÓN
RIESGO DE CHOQUE ELÉCTRICO
NO ABRIR



El símbolo de relámpago con una punta de flecha, dentro de un triángulo equilátero, tiene como fin alertar al usuario sobre la presencia en el producto de voltaje peligroso dentro del aislamiento del producto que puede tener la potencia suficiente como para representar un riesgo de una descarga eléctrica para los usuarios.



El signo de exclamación dentro de un triángulo equilátero tiene como fin alertar al usuario sobre la presencia de instrucciones importantes de funcionamiento y mantenimiento (servicio) en el folleto que acompaña al equipo.

ADVERTENCIA/PRECAUCIÓN

- PARA REDUCIR EL RIESGO DE INCENDIOS O DESCARGAS ELÉCTRICAS, NO EXPONGA ESTE PRODUCTO A LA LLUVIA O A LA HUMEDAD.

Lea estas instrucciones.

Conserve estas instrucciones.

Preste atención a todas las advertencias.

Siga todas las instrucciones.

Instalación en interiores

ADVERTENCIA

- No utilice el proyector en exteriores ni lo exponga a humedad o agua.
 - Ya que el producto no es a prueba de agua, se podría generar un incendio o provocar descarga eléctrica.
- No coloque el proyector bajo luz solar directa ni cerca de fuentes de calor, como radiadores, fuego, estufas, etc.
 - Esto podría provocar un incendio.
- No coloque materiales inflamables, como aerosoles, cerca del proyector.
 - Esto podría provocar un incendio.

4 PRECAUCIONES DE SEGURIDAD

- No deje que los niños se acerquen demasiado al proyector o se suban encima de este.
 - Esto podría provocar la caída del proyector y causar lesiones o la muerte.
- No instale el producto en un lugar sin ventilación (por ejemplo, en un estante o armario) o en una alfombra o un almohadón.
 - Esto podría causar incendios debido al aumento de la temperatura interna.
- No coloque el producto cerca de fuentes de vapor, aceite o neblina de aceite, como humidificadores y aparadores de cocina.
 - De no respetar esta indicación, se podrían provocar incendios, una descarga eléctrica o corrosión.
- No instale el producto en una pared o un cielo raso cercanos a fuentes de aceite o neblina de aceite.
 - El producto puede dañarse y fallar, lo que produciría lesiones graves.
- No coloque el proyector en un lugar donde pueda quedar expuesto al polvo.
 - Esto podría provocar un incendio.
- No utilice el proyector en lugares húmedos, como el baño, donde podría humedecerse.
 - Esto podría provocar un incendio o una descarga eléctrica.
- No permita que un mantel o una cortina tapen las rejillas de ventilación.
 - Esto podría causar incendios debido al aumento de la temperatura interna.
- Asegúrese de que haya una buena ventilación alrededor del proyector. Debe haber una distancia de al menos 30 cm entre el proyector y la pared.
 - Esto evitará que se produzcan incendios por el aumento de la temperatura interna.

PRECAUCIÓN

- Al colocar el proyector sobre una mesa o un estante, procure no dejarlo cerca del borde.
 - El proyector podría caerse a causa de problemas de equilibrio, podría provocar lesiones físicas o se podría dañar el producto. Asegúrese de utilizar un mueble o una base que se ajuste al proyector.
- Al mover el proyector, asegúrese de apagarlo y sacar los enchufes y cables.
 - El cable de alimentación podría dañarse y provocar un incendio o una descarga eléctrica.
- No coloque el proyector sobre una superficie inestable o vibratoria, como un estante inestable o inclinado.
 - Podría caerse y provocar lesiones.
- Tenga cuidado de no voltar el proyector cuando le conecte dispositivos externos.
 - Esto podría causar lesiones físicas o dañar el proyector.

Encendido

ADVERTENCIA

- El conector del aparato se utiliza como dispositivo de desconexión.
 - Asegúrese de que el dispositivo esté instalado cerca del tomacorriente de la pared al cual está conectado y que el tomacorriente sea de fácil acceso.
- El cable a tierra debe estar conectado.
 - No olvide conectar el cable de conexión a tierra para evitar una descarga eléctrica. Si no se puede realizar una conexión a tierra de la unidad, solicite a un electricista calificado que instale un disyuntor. No intente conectar el proyector a tierra mediante conexiones a cables de teléfono, pararrayos o tuberías de gas.
- El enchufe debe insertarse por completo en el tomacorriente.
 - Una conexión inestable podría provocar un incendio.
- No coloque objetos pesados sobre el cable de alimentación.
 - Esto podría provocar un incendio o una descarga eléctrica.
- Jamás toque el enchufe con las manos mojadas.
 - Esto podría provocar una descarga eléctrica.
- No enchufe demasiados dispositivos en un mismo tomacorriente.
 - Esto podría provocar incendios debido a sobrecargas en la toma de corriente.

- Evite la acumulación de polvo en las clavijas del enchufe o en el tomacorriente.
 - Esto podría provocar un incendio.
- Para apagar la alimentación principal, quite el enchufe, que debe conectarse de modo que otorgue un fácil acceso.

PRECAUCIÓN

- Sostenga con firmeza el enchufe al desenchufar el cable.
 - Un cable dañado puede provocar riesgo de incendio.
- Asegúrese de que el cable y el enchufe no estén dañados, modificados, severamente doblados, retorcidos, tirantes, atorados o calientes. No utilice el producto si el tomacorriente está suelto.
 - Esto podría provocar un incendio o una descarga eléctrica.
- Mantenga el cable de alimentación lejos de dispositivos de calefacción.
 - La cobertura del cable podría derretirse, lo que podría provocar incendios o una descarga eléctrica.
- Para proteger al cable y al enchufe ante posibles daños, coloque el proyector donde las personas no puedan voltearlo ni se enreden con el cable de alimentación.
 - Esto podría provocar un incendio o una descarga eléctrica.

- No apague ni encienda el proyector conectando o desconectando el enchufe del tomacorriente. (No utilice el enchufe como un interruptor).
 - Esto podría provocar una descarga eléctrica o daños en el producto.
- No inserte un conductor en el otro lado del tomacorriente en la pared mientras el enchufe esté conectado a este tomacorriente. Asimismo, no toque el enchufe inmediatamente después de desconectarlo del tomacorriente en la pared.
 - Esto podría provocar una descarga eléctrica.
- Use solo el cable de alimentación oficial proporcionado por LG Electronics. No utilice otros cables de alimentación.
 - Esto podría provocar un incendio o una descarga eléctrica.
- En el caso de que se produzca un impacto fuerte o de que el gabinete sufra algún daño, apáguelo, desconéctelo del tomacorriente y comuníquese con un centro de servicio autorizado.
 - Esto podría provocar una descarga eléctrica.
- No introduzca en el proyector piezas metálicas, como monedas, pinzas para el pelo o desechos metálicos, ni tampoco materiales inflamables, como papel o fósforos.
 - Esto es para evitar una descarga eléctrica o incendios.
- En caso de que algún líquido u objeto extraño caigan dentro del proyector, apáguelo, desenchúfelo del tomacorriente y comuníquese con nuestro centro de servicio.
 - Esto podría provocar un incendio o una descarga eléctrica.

Cuando está en uso

ADVERTENCIA

- No coloque ningún recipiente que contenga líquidos en la parte superior del proyector, como jarrones, floreros, tazas, cosméticos, o medicamentos; ni tampoco adornos o velas, etc.
 - Esto podría provocar incendios, una descarga eléctrica o lesiones por caídas.
- Asegúrese de ningún niño ingiera las baterías cuando reemplace las baterías usadas del control remoto por unas nuevas. Mantenga las baterías fuera del alcance de los niños.
 - Si un niño se ingiere una batería, consulte inmediatamente a un médico.
- Jamás abra ninguna de las cubiertas del proyector.
 - Existen altas probabilidades de que se produzca una descarga eléctrica.
- No mire directamente a la lente cuando el proyector esté en uso.
 - La luz intensa podría causar daño ocular.

- Cuando la lámpara esté encendida o recién apagada, evite tocar la rejilla de ventilación o la lámpara, ya que ambas estarán calientes.
- Si hay una fuga de gas en la sala con el proyector, no toque el proyector ni el tomacorriente. Abra las ventanas para que se ventile.
 - Las chispas pueden provocar incendios o quemaduras.
- Desconecte el cable de alimentación desde la toma de corriente durante una tormenta eléctrica.
 - Esto evitará descargas o daños en el proyector.
- No utilice el proyector cerca de dispositivos electrónicos que generen un campo magnético fuerte.
- No se coloque sobre la cabeza el envoltorio plástico utilizado para envolver el proyector.
 - Esto puede provocar asfixia.
- No mantenga sus manos sobre el proyector por mucho tiempo mientras esté en uso.
- Se recomienda mantener una distancia superior a cuatro veces el tamaño diagonal de la pantalla para jugar videojuegos con el proyector conectado a la consola.
 - Asegúrese de que el largo del cable conector sea suficiente. De lo contrario, el producto podría caerse y provocar lesiones a personas o daños en el producto.
- No coloque el proyector o el control remoto con batería en un ambiente de temperatura extremadamente alta.
 - Esto podría provocar un incendio.

PRECAUCIÓN

- No coloque objetos pesados sobre el proyector.
 - Podría caerse y provocar lesiones físicas.
- Asegúrese de evitar que se produzca cualquier impacto sobre la lente durante su traslado.
- No toque la lente.
 - Podría dañarse.
- No utilice herramientas afiladas en el proyector, como un martillo o un cuchillo, ya que hacerlo podría dañar la carcasa.
- En el caso de que no aparezca ninguna imagen en la pantalla o no se escuche el audio, deje de usar el proyector. Apague el proyector, desconéctelo del tomacorriente y comuníquese con nuestro centro de servicio técnico.
 - Esto podría provocar un incendio o una descarga eléctrica.
- No permita que caiga ningún objeto sobre el proyector ni que un elemento lo golpee.
 - Esto podría causar daños en el proyector o lesiones físicas.
- Se recomienda mantener una distancia de entre 5 a 7 veces la longitud diagonal de la pantalla.
 - Si observa la pantalla desde una distancia demasiado corta durante un tiempo prolongado, su vista puede sufrir daños.

- No bloquee el halo de luz que emite el proyector con un libro u otro objeto.
 - La exposición prolongada al halo del proyector podría provocar un incendio. Además, la lente podría sobrecalentarse y dañarse por el calor reflejado. Desactive la función AV para detener la proyección temporalmente o desconecte la energía.
- No encienda el proyector con el volumen alto.
 - El volumen alto puede ocasionar daños en la audición.
- No utilice equipo de alto voltaje cerca del proyector, (por ejemplo, un matamoscas). Esto puede causar que el producto funcione mal.
- Use un aire en aerosol, un paño suave o un hisopo con algodón humedecido con un producto químico de limpieza para lentes o alcohol para eliminar el polvo o las manchas en la lente de proyección frontal.

PRECAUCIÓN

Limpieza

ADVERTENCIA

- No rocíe el proyector con agua al limpiarlo. Asegúrese de que el agua no fluya hacia adentro del proyector.
 - Esto podría provocar un incendio o una descarga eléctrica.
- Cuando haya humo o un olor extraño saliendo del proyector o si un objeto extraño cae dentro del proyector, apáguelo, desconéctelo de la toma de corriente y comuníquese con nuestro centro de servicio.
 - En caso contrario, se podría provocar un incendio o una descarga eléctrica.
- Comuníquese con el vendedor o con el centro de servicio técnico una vez por año para limpiar las piezas internas del proyector.
 - Si no limpia el proyector durante un período de tiempo prolongado, se acumulará el polvo, lo que podría causar un incendio o daños en el producto.
- Al limpiar las piezas plásticas del proyector, como la carcasa, desenchufe el cable y limpie con un paño suave. No rocíe con agua ni limpie con un paño húmedo. Jamás utilice limpiador para vidrios, abrillantador industrial o automotriz, abrasivos, cera, bencina o alcohol, ya que estos productos pueden dañar el proyector.
 - Esto podría generar un incendio, una descarga eléctrica o causar daños en el producto (deformación y corrosión).
- No limpie el sistema óptico (lente, espejo) inmediatamente después de apagar el producto o mientras está funcionando. Cuando limpie cada parte del producto, desconecte el cable de alimentación y limpie delicadamente con un paño suave. No rocíe con agua ni limpie con un paño húmedo. No utilice detergentes,

abrillantador industrial ni automotor, sustancias abrasivas, cera, benceno, alcohol ni agua, etc. en la unidad principal del producto ni en el sistema óptico (lente, espejo), ya que esto puede dañar el producto.

- Esto podría generar un incendio, una descarga eléctrica o causar daños en el producto (deformación y corrosión).
- Desconecte el enchufe del tomacorriente antes de limpiar el producto.
 - De lo contrario, se podría producir una descarga eléctrica.

Otros



ADVERTENCIA

- Cuando salga de casa, ubique el proyector fuera del alcance de mascotas y desconéctelo del tomacorriente en la pared.
 - Utilizar un cable dañado podría causar un cortocircuito o incendio.
- No utilice el proyector cerca de dispositivos electrónicos de alta precisión o que transmitan señales de radio débiles.
 - Esto podría afectar el funcionamiento del producto y provocar un accidente.
- Solo un técnico calificado puede desarmar o modificar el proyector. Para realizar diagnósticos, ajustes o reparaciones, comuníquese con su vendedor o con nuestro servicio técnico.
 - Esto podría provocar un incendio o una descarga eléctrica.
- No mire directamente a la lente cuando el producto esté en uso, ya que podría producirse daño ocular.
- Dentro del producto no hay piezas que el usuario pueda reparar por sí mismo. Las piezas de alta tensión pueden provocar descargas e incluso electrocución.
- Se requiere una buena ventilación, no bloquee el flujo de aire alrededor del producto. En ese caso, se pueden provocar lesiones y sobrecalentamiento interno.
- No toque la lente, ya que se pueden provocar quemaduras o daños en la lente. La lente y el producto pueden estar CALIENTES durante el uso e inmediatamente después de haberse apagado. Tenga cuidado al manipular la unidad y permita que se enfríe adecuadamente.
- Utilice solo tomacorrientes con conexión a tierra.
- No inserte ningún objeto en las rejillas de ventilación ni las cubra.
 - Esto podría provocar un incendio o una descarga eléctrica.
- Siga todas las pautas de mantenimiento para que el uso sea óptimo y realice mantenimiento solo en un centro autorizado de servicio.



PRECAUCIÓN

- No mezcle las baterías nuevas con las usadas.
 - Las baterías que tengan pérdidas o estén explotadas pueden provocar daños o lesiones.
- Asegúrese de desenchufar el aparato si no planea utilizarlo durante mucho tiempo.
 - El polvo acumulado puede provocar incendios o una descarga eléctrica debido al sobrecalentamiento, a la ignición o al mal aislamiento.
- Sólo utilice el tipo de baterías especificado.
 - Las baterías que tengan pérdidas o estén explotadas pueden provocar daños o lesiones.
- Elimine correctamente las baterías usadas.
 - Esto podría provocar una explosión o un incendio. El método correcto de eliminación puede variar de acuerdo al país o la región. Elimine el paquete de la batería como se indica.
- No tire ni desarme la batería.
 - Esto podría provocar un incendio o una explosión debido a daños en la batería.
- Guarde las baterías lejos de objetos metálicos, como llaves y sujetapapeles.
 - Un exceso de corriente eléctrica puede provocar un rápido aumento en la temperatura y causar un incendio o quemaduras.
- No almacene las baterías cerca de una fuente de calor, como un calefactor.
 - Esto podría provocar un incendio o daños en el producto.
- No las almacene las baterías a temperaturas mayores a 60 °C o en condiciones de alta humedad.
 - Esto podría provocar una explosión o un incendio.
- Mantenga las baterías y el control remoto lejos del alcance de los niños.
 - Esto evitará lesiones físicas o daños en el producto.
- Asegúrese de que la batería está instalada correctamente.
 - Esto evitará explosiones o incendios.
- Asegúrese de reemplazar las baterías por baterías del mismo tipo.
- Una batería de repuesto incorrecta puede provocar un incendio.

Antena

⚠ ADVERTENCIA

- Si utiliza una antena exterior, instálela lejos de cables eléctricos para asegurarse de que no toque ningún cable cercano, aún cuando esta se caiga a causa de un viento fuerte.
- De lo contrario, se podrían causar lesiones físicas o una descarga eléctrica.

⚠ PRECAUCIÓN

- Para evitar que caigan líquidos en el producto, realice un bucle de goteo en el cable de la antena exterior en el punto donde ingresa al interior.
- Las gotas de lluvia que llegan al producto pueden provocar un incendio o una descarga eléctrica.

Puesta a tierra de la antena según el Código Nacional de Electricidad, ANSI/NFPA 70

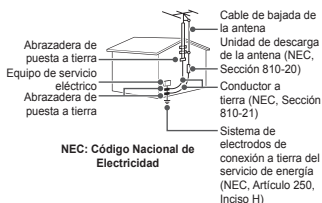

Para Estados Unidos

NOTA PARA EL INSTALADOR DE CABLE/TV

Se recomienda al instalador de televisión por cable (CATV) que consulte el artículo 820-40 del Código Nacional de Electricidad (NEC) de los Estados Unidos. El código establece las disposiciones para instalar correctamente una conexión a tierra y, en especial, indica que el cable de conexión a tierra debe conectarse al sistema de conexión a tierra del edificio lo más cerca posible del punto de entrada del cable.

Grupo 2 de riesgo

PRECAUCIÓN Este producto emite radiación óptica potencialmente peligrosa. No mire hacia la luz cuando está en funcionamiento. Puede ser peligroso para sus ojos.

CONTENIDO

LICENCIAS	2	CONTROL REMOTO MÁGICO	28
PRECAUCIONES DE SEGURIDAD	3	– Para registrar el Control Remoto Mágico	30
PREPARACIÓN	16	– Para volver a registrar el Control Remoto Mágico	30
Accesorios	16	– Uso del Control Remoto Mágico	31
Complementos opcionales	17	COMO USAR EL PROYECTOR	32
Piezas y componentes	18	Cómo conectar la antena o el cable	32
– Unidad principal	18	Cómo ver el proyector	33
– Lateral	19	– Configuración inicial	33
– Parte posterior	20	– Enfoque y ubicación de la imagen en la pantalla	36
Uso del botón de control	21	– Cómo ver con el proyector	37
– Funciones básicas	21	Para establecer canales	38
– Ajuste del menú	22	– Para ver la información de programación	38
Indicadores de estado del proyector	22	– Para establecer los canales favoritos	38
Instalación	23	– Para usar un favorito	39
– Precauciones durante la instalación	23	– Para establecer la sintonización automática	39
– Distancia de proyección según el tamaño de la pantalla	24	– Para establecer los canales manualmente	39
– Cómo instalar el proyector en un trípode	26	– Para editar canales	39
– Sistema de seguridad Kensington	27		

Opciones adicionales	40	SMARTSHARE	55
– Para establecer la relación de aspecto	40	Antes de usar	55
– Uso de la función Ajuste de bordes (corrección trapezoidal de 4 esquinas)	41	– Cómo conectar un dispositivo USB	55
– Cómo cambiar el dispositivo de entrada	42	– Cómo quitar un dispositivo USB	55
– Para usar SIMPLINK	44	Uso de SmartShare™	57
Uso del menú rápido	46	– Cómo ver videos	58
Para establecer el de audio	47	– Cómo ver fotos	60
– Para establecer la salida de audio	47	– Cómo escuchar música	61
– Uso de la función Multi Audio	48	– Cómo ver archivos	62
		– Para configurar las funciones relacionadas con Smart Share™	63
ENTRETENIMIENTO	50	Para utilizar SCREEN SHARE (Función Miracast™ / Intel's WiDi)	65
Para usar funciones Inteligentes	50	– Para usar la función Miracast™ / Intel's WiDi	65
– Uso de la pantalla de inicio	50	Conexión DLNA	66
– Uso de MIS APLS	51	– Para conectar un teléfono inteligente con DLNA autenticado	66
– Edición de elementos en MIS APLS	51	– Para conectar DLNA DMR (Procesador de archivos multimedia digitales)	67
Para conectarse a la red	52	– Para conectar DLNA DMP (Reproductor de archivos multimedia digitales)	67
– Conexión de red con un clic	52	– Instalación y configuración del software SmartShare™ PC	68
– Para conectarse a una red mediante la configuración experta	52	– En caso de funcionamiento incorrecto de DLNA	69
– Para usar la función Wi-Fi Direct	53		
– Consejos para la configuración de red	54		

Para usar el servicio Premium	70	USO DE LAS FUNCIONES AVANZADAS	91
– Para usar contenido pago	71	Para utilizar el control remoto de pantalla	91
– Para restablecer el servicio Premium	72	– Para utilizar el control remoto de pantalla	91
Cómo usar LG Smart World	73	– Para controlar un dispositivo conectado al proyector mediante el control remoto de pantalla	91
– Inicio de sesión en LG Smart World	74	Para usar la función Control remoto universal	92
– Instalación de aplicaciones en su proyector	74	Para controlar un proyector utilizando un teléfono inteligente	93
– Para administrar mi información	75	Uso de un dispositivo de entrada USB en un proyector	94
Para usar la función de búsqueda	76	– Para utilizar un mouse USB con o sin cable	94
Para usar la función de reconocimiento de voz	77	– Para utilizar un teclado USB con o sin cable	94
– Uso de esta función mediante la búsqueda	77	CÓMO PERSONALIZACIÓN LA CONFIGURACIÓN	95
– Uso de esta función en Internet	77	CONFIGURACIÓN	95
Para usar la función Voice Mate	79	Configuración DE IMAGEN	96
– ¿Qué es Voice Mate?	79	Configuración de AUDIO	102
– ¿Cómo usar la función Voice Mate?	80	Configuración de CANAL	105
– ¿Qué otras funciones tiene Voice Mate?	80	Configuración de HORA	106
Ver Avatar	81	Configuración de BLOQUEAR	107
– Uso del avatar	81	Configuración de OPCIÓN	111
¿Qué es On Now?	82	Configuración de RED	116
– Para usar On Now	82	SOPORTE	118
Para usar Internet	85		
Preguntas frecuentes sobre el proyector	86		

CONEXIÓN DE DISPOSITIVOS 119

Conexión a un receptor HD, reproductor de DVD o VCR, dispositivos externos 120

- Conexión HDMI 120
- Conexión HDMI a DVI 121
- Conexión de AV 121
- Conexión por componente 122

Conexión de una PC 123

- Conexión HDMI 123
- Conexión HDMI a DVI 123

Conexión de una computadora portátil 124

- Conexión HDMI 124

Conexión de audífonos 125

Conexión de un amplificador digital 126

Uso de la función de creación de reflejo de un teléfono móvil 127

- Conexión MHL 127

MANTENIMIENTO 128

Limpieza 128

- Limpieza de la lente 128
- Limpieza de la carcasa del proyector 128

INFORMACIÓN 129

Para actualizar el software del proyector 129

Antes de informar un problema, verifique lo siguiente:

- General 130
- Imagen 130
- Sonido 131
- Problemas de conexión a la computadora 133
- Problemas con la reproducción de películas en Mis medios 134

ESPECIFICACIONES 135

SÍMBOLOS 140

PREPARACIÓN

Esta imagen podría diferir levemente del producto real.

Accesorios

Los accesorios incluidos con el proyector se indican a continuación.

Los accesorios están sujetos a cambios sin previo aviso.

Se pueden agregar nuevos accesorios o retirar los antiguos.

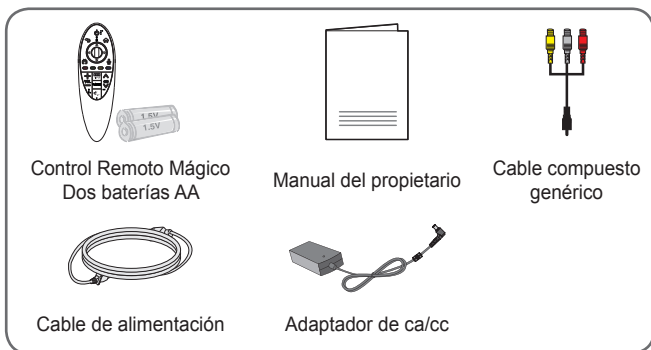

- Cuando conecte un cable HDMI o USB, o una unidad flash USB en el puerto HDMI o USB, utilice un producto que tenga, como máximo, un ancho de 18 mm y un largo de 10 mm. Si el cable USB o la unidad flash USB no caben en los puertos USB del proyector, utilice un cable de extensión compatible con USB 2.0.

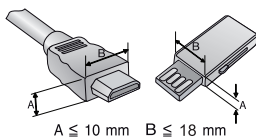

- Cuando conecte dos dispositivos USB al mismo tiempo, cada uno debe tener bisel menor a 8.5 mm de espesor.
- Utilice un cable certificado con el logotipo de HDMI adjunto.
- Si no utiliza un cable HDMI certificado, es posible que la pantalla no muestre imágenes o que ocurra un error de conexión. (Tipos de cable HDMI recomendados)
 - Cable HDMI®/™ de alta velocidad
 - Cable HDMI®/™ de alta velocidad con Ethernet

Complementos opcionales

Para adquirir accesorios adicionales, visite una tienda de electrónica, sitio de compras en línea o comuníquese con la tienda de venta minorista donde adquirió el producto. Los accesorios opcionales están sujetos a cambios sin previo aviso.



Pantalla para el proyector



Trípode



Cable HDMI



Cable de video



Cable de audio



Cable RF



Cable óptico

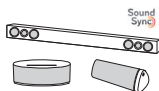

Dispositivo de audio de LG



Cable MHL

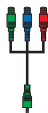

Cable componente genérico

Piezas y componentes

Este proyector está fabricado con tecnología de alta precisión. Sin embargo, es posible que en la pantalla del proyector aparezcan pequeños puntos negros o de colores brillantes (rojos, azules o verdes) de manera constante. Esto es una consecuencia normal del proceso de fabricación y no indica un problema en el funcionamiento.

Unidad principal

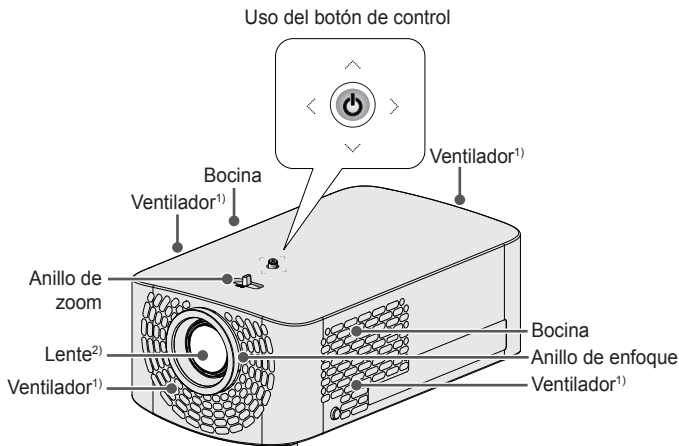

1) El área de ventilación tiene una alta temperatura, no se acerque a ella.

2) No toque la lente mientras use el proyector. Podría dañarse.

Lateral

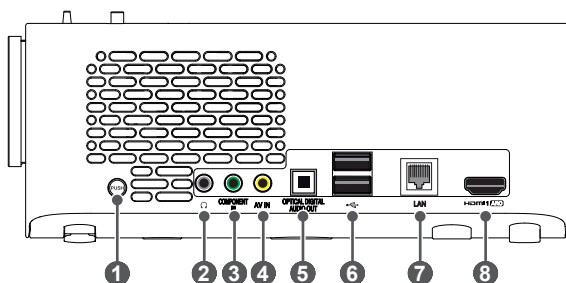

	Descripción
1	Botón PUSH
2	🎧 (Puerto para audífonos)
3	Puerto COMPONENT IN
4	Puerto AV IN
5	Puerto OPTICAL DIGITAL AUDIO OUT
6	🔌 (Puerto USB)
7	Puerto LAN
8	Puerto HDMI 1 ARC

Parte posterior

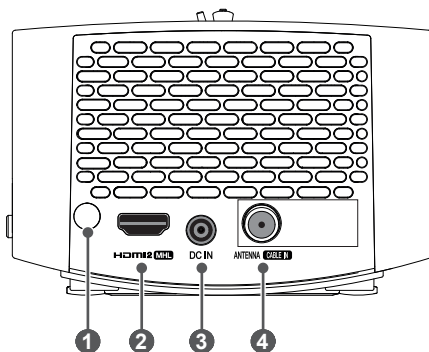





	Descripción
1	Receptor de IR
2	Puerto HDMI2 MHL
3	Puerto DC IN
4	Puerto ANTENNA CABLE IN

Uso del botón de control

Para usar el proyector, puede presionar el botón o mover el control hacia arriba, abajo, izquierda o derecha.

Funciones básicas

	Encendido	Cuando el proyector esté apagado, ubique su dedo en el botón de control, presiónelo una vez y suéltelo.
	Apagado	Cuando el proyector esté encendido, ubique su dedo en el botón de control, manténgalo presionado por algunos segundos y suéltelo. (Sin embargo, si el botón de menú está en la pantalla, mantenga presionado el botón de la palanca para salir del menú.)
	Control de volumen	Coloque su dedo sobre el botón de control y muévalo hacia la izquierda o derecha para ajustar el nivel de volumen.
	Control de canales	Coloque su dedo sobre el botón de control y muévalo hacia arriba o abajo para desplazarse por los canales guardados.







NOTA

- Coloque su dedo sobre el botón de control y muévalo hacia arriba, abajo, izquierda o derecha. Tenga cuidado de no presionar el botón de control. Si presiona el botón de control primero, es posible que no pueda ajustar el nivel de volumen o desplazarse por los canales guardados.

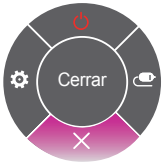
Ajuste del menú

Con el proyector encendido, presione una vez el botón de control. Para ajustar los elementos del menú (⏻, 🎧, ✕ y ⚙️), mueva el botón de control hacia arriba, abajo, izquierda o derecha. Desplácese hasta el elemento del menú deseado y presione el botón de control una vez para seleccionarlo.

	 Apagar proyector	Apaga el proyector.
	 Lista de entradas	Cambia la fuente de entrada.
	 Cerrar	Borra las visualizaciones en pantalla y permite volver a la visualización del proyector.
	 Config.	Muestra el menú de configuración.

Indicadores de estado del proyector

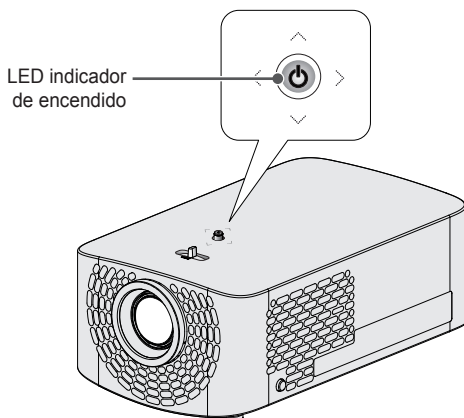

LED indicador de encendido	
Rojo	Encendido en modo de espera
Apagado	El proyector está funcionando con la alimentación encendida.

Instalación

Precauciones durante la instalación

- Coloque el proyector en un entorno bien ventilado.
 - Para evitar el recalentamiento interno del proyector, instálelo en un lugar con buena ventilación. No coloque ningún objeto cerca del proyector. Hacerlo puede obstruir las rejillas de ventilación. Si las rejillas de ventilación están bloqueadas, la temperatura interna del proyector aumentará.

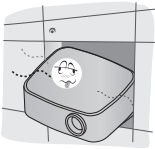

- No ponga el proyector sobre una alfombra o tapete. Si el proyector tiene la toma de aire en la parte inferior, tenga precaución de no bloquear la rejilla y siempre colocarlo en una superficie nivelada y sólida.



- Asegúrese de evitar que objetos externos, como restos de papel, entren al proyector.



- Permita que haya un área abierta (30 cm o más) alrededor del proyector.

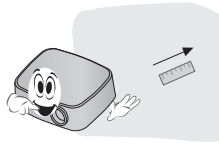

- No coloque el proyector en un ambiente caliente, frío o húmedo.
- No ponga el proyector en un lugar donde se junte polvo fácilmente.
 - Esto podría provocar un incendio.
- Jamás abra ninguna de las cubiertas del proyector. Existen altas probabilidades de que se produzca una descarga eléctrica.
- El proyector está fabricado con tecnología de alta precisión. Sin embargo, es posible que en la pantalla del proyector aparezcan pequeños puntos negros o de colores brillantes (rojos, azules o verdes) de manera constante. Esto es una consecuencia normal del proceso de fabricación y no indica un problema en el funcionamiento.
- Es posible que el control remoto no funcione en entornos donde haya instalada una lámpara con balasto electrónico o una lámpara fluorescente de triple longitud de onda. Para que el control remoto funcione normalmente, reemplace la lámpara por una lámpara estándar internacional.

Distancia de proyección según el tamaño de la pantalla

- 1 Coloque el proyector en una superficie nivelada y sólida junto con la PC o fuente de audio/video.
- 2 Coloque el proyector a una adecuada distancia de la pantalla. La distancia entre el proyector y la pantalla determina el tamaño real de la imagen.
- 3 Coloque el proyector de manera que la lente quede en el ángulo correcto con respecto a la pantalla. Si el proyector no se coloca en el ángulo correcto, la imagen en la pantalla se verá inclinada y distorsionada. Para corregir la distorsión, utilice la función Ady. de Bordes. (Consulte la página 41).
- 4 Conecte los cables de alimentación del proyector y de los dispositivos conectados al tomacorriente.

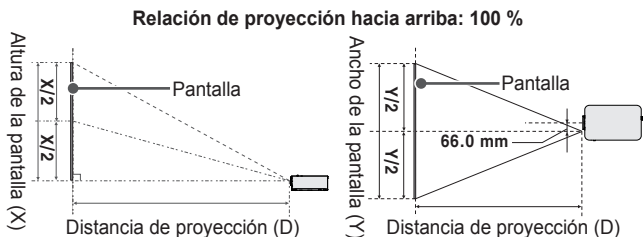

Relación de Aspecto 16:9 (panorámico)			
Tamaño de la pantalla (mm)	Ancho de la pantalla (Y) (mm)	Altura de la pantalla (X) (mm)	Distancia de proyección (D) (mm)
762	664	374	905
889	775	436	1 061
1 016	886	498	1 230
1 143	996	560	1 371
1 270	1 107	623	1 526
1 397	1 218	685	1 682
1 524	1 328	747	1 837
1 651	1 439	809	1 992
1 778	1 550	872	2 147
1 905	1 660	934	2 302
2 032	1 771	996	2 458
2 159	1 882	1 058	2 613
2 286	1 992	1 121	2 768
2 413	2 103	1 183	2 923
2 540	2 214	1 245	3 078
2 667	2 324	1 308	3 234
2 794	2 435	1 370	3 388
2 921	2 546	1 432	3 544
3 048	2 657	1 494	3 698

Relación de Aspecto 16:9 (teleobjetivo)			
Tamaño de la pantalla (mm)	Ancho de la pantalla (Y) (mm)	Altura de la pantalla (X) (mm)	Distancia de proyección (D) (mm)
693	604	340	905
808	704	396	1 061
924	805	453	1 230
1 039	906	509	1 371
1 155	1 006	566	1 526
1 270	1 107	623	1 682
1 385	1 208	679	1 837
1 501	1 308	736	1 992
1 616	1 409	792	2 147
1 732	1 509	849	2 302
1 847	1 610	906	2 458
1 963	1 711	962	2 613
2 078	1 811	1 019	2 768
2 194	1 912	1 075	2 923
2 309	2 013	1 132	3 078
2 425	2 113	1 189	3 234
2 540	2 214	1 245	3 388
2 655	2 314	1 302	3 544
2 771	2 415	1 358	3 698

Cómo instalar el proyector en un trípode

- Puede instalar el proyector sobre un trípode de cámara.
- Como se muestra a continuación, puede montar el proyector, en lugar de una cámara, en el trípode.
- Cuando establezca el trípode, recomendamos utilizar un perno de anclaje estándar de 4,5 mm o menos. El tamaño máximo permitido para el perno de fijación es de 5,5 mm (Si es más grande que el tamaño máximo permitido, puede dañar el proyector).

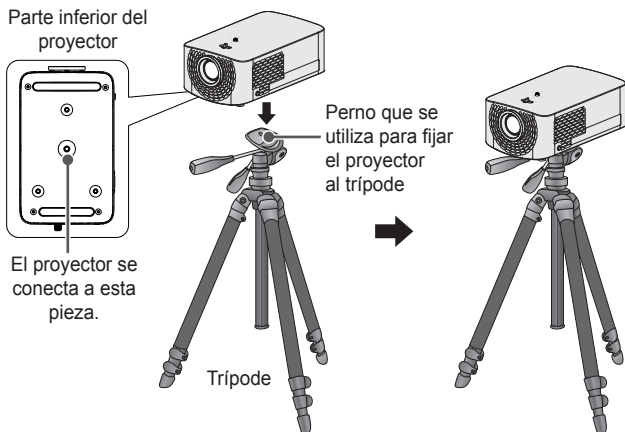

PRECAUCIÓN

- Si está utilizando un trípode, tenga cuidado de no aplicarle fuerza externa. Se podría dañar el proyector.
- No coloque el trípode sobre una superficie inestable.
- Asegúrese de utilizar un trípode con una capacidad de carga máxima de 3 kg o más.
- Para utilizar este proyector con seguridad, coloque las patas del trípode de manera que estén lo más abiertas y estables posibles y asegúrese de fijar el proyector al trípode de manera segura.

Sistema de seguridad Kensington

- Este proyector cuenta con un conector estándar de seguridad Kensington como mecanismo antirrobo. Conecte el cable del sistema de seguridad Kensington como se muestra a continuación.
- Para obtener más información sobre la instalación y el uso del sistema de seguridad Kensington, consulte la guía del usuario que se suministra con la unidad del sistema de seguridad Kensington.
- El sistema de seguridad Kensington es un accesorio opcional.
- ¿Qué es Kensington?

Kensington es una empresa que proporciona sistemas de seguridad para computadoras portátiles y otros dispositivos electrónicos.

Sitio web: <http://www.kensington.com>

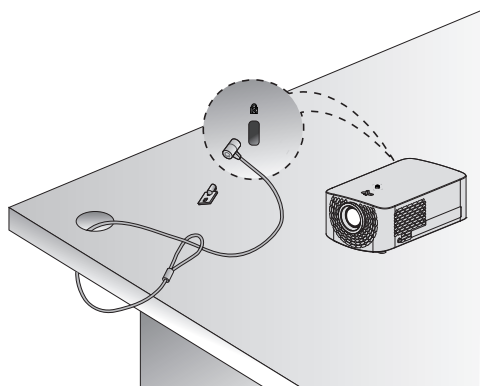

CONTROL REMOTO MÁGICO

Si aparece el mensaje de batería baja mientras el proyector está en uso, reemplace las baterías. Como se muestra en la figura, presione la parte superior de la tapa de las baterías y deslícela hacia abajo. Inserte dos baterías alcalinas nuevas e iguales (1,5 Vcc tipo AA) con los polos + y - apuntando en la dirección correcta en el control remoto.

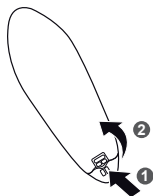

NOTA

- No mezcle las baterías nuevas con las usadas.

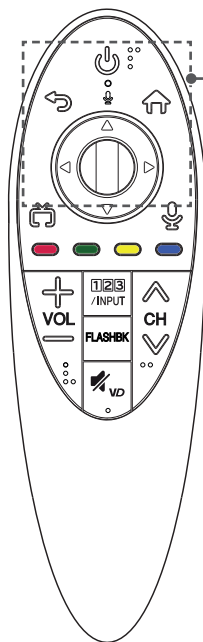





(ENCENDIDO)

Enciende o apaga el proyector.

(Arriba/Abajo/Izquierda/Derecha)

Presione los botones arriba, abajo, izquierda o derecha para desplazarse por el menú.

Si presiona los botones     mientras el puntero está en uso, este desaparecerá de la pantalla y el Control Remoto Mágico funcionará como un control remoto común.

Para ver el puntero en la pantalla nuevamente, agite el Control Remoto Mágico a la izquierda y a la derecha.

(ATRÁS)

Regresa a la pantalla anterior.

(Uso en casa)

Permite acceder al menú de inicio.

Rueda (OK)

Presione el centro del botón Rueda para seleccionar un menú. Puede cambiar los canales mediante el uso del botón Rueda.

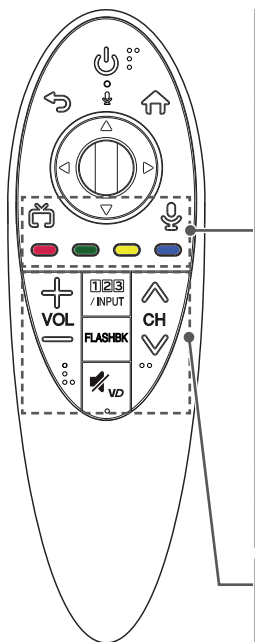

(SALIR a EN VIVO)

Cambia entre transmisión (antena) y varias entradas.

(Reconocimiento de voz)

Se requiere una conexión de red para utilizar la función de reconocimiento de voz.

1. Presione el botón de reconocimiento de voz.
2. Hable cuando se active la ventana de reproducción de voz en la parte izquierda de la pantalla del proyector.

* Utilice el Control Remoto Mágico a una distancia no mayor a 10 cm de su rostro.

* El reconocimiento de voz puede fallar si habla muy rápido o muy lento.

* La velocidad de reconocimiento puede variar según las características del usuario (voz, pronunciación, entonación y velocidad) y del ambiente (ruido y volumen del proyector).

Botones de colores

Permiten acceder a funciones especiales en algunos menús.

VOL

Ajusta el nivel del volumen.

/INPUT

Muestra el control remoto de pantalla.

* Al mantener presionado el botón  se mostrará un menú para seleccionar un dispositivo externo que esté conectado al proyector.

FLASHBK

Muestra el canal que estaba viendo anteriormente.

VD (SILENCIO)



Silencia todos los sonidos.

* Las funciones de descripción de video se activarán al mantener presionado el botón .

* También puede habilitar la función SAP (Programa de audio secundario) si mantiene presionado el botón .

CH

Permite desplazarse por los canales guardados.

	
<p>1 Aparece cuando se presiona el botón Rueda (OK) en el Control Remoto Mágico. Verifica la información del programa.</p>	<p>2 Si apunta y mantiene el puntero en la parte inferior izquierda de la pantalla mientras ve el proyector, aparecerá el ícono MIS APLS.. Al hacer clic en el ícono, aparecerá el menú MIS APLS..</p>

Para registrar el Control Remoto Mágico

Para usar el Control Remoto Mágico por primera vez, primero regístrelo en su proyector.

- 1** Coloque las baterías en el Control Remoto Mágico y encienda el proyector.
 - 2** Apunte el Control Remoto Mágico hacia el proyector y presione el botón **Rueda (OK)** en el control remoto.
- Si no puede registrar el Control Remoto Mágico en el proyector, intente nuevamente después de apagarlo y volver a encenderlo.

Para volver a registrar el Control Remoto Mágico

- 1** Presione los botones **Uso en casa** y **ATRÁS** al mismo tiempo, durante cinco segundos, para desvincular el Control Remoto Mágico de su proyector.
 - 2** Presione el botón **Rueda (OK)** hacia el proyector para volver a registrar el Control Remoto Mágico.
- Al mantener presionado el botón **SALIR a EN VIVO**, podrá cancelar y volver a registrar el Control Remoto Mágico inmediatamente.

Uso del Control Remoto Mágico

- Si el puntero no aparece en la pantalla, agite suavemente el Control Remoto Mágico. En la pantalla se mostrará un puntero.
 - El puntero desaparece si el control remoto no se utiliza durante cierto periodo.
- Cuando mueve el transmisor de señal del puntero hacia arriba/abajo/izquierda/derecha mientras apunta hacia el proyector, el puntero se mueve.
 - Si el puntero no funciona correctamente, no mueva el Control Remoto Mágico por 10 segundos, y vuelva a intentarlo.
- Si presiona el botón de navegación mientras mueve el puntero en la pantalla, el puntero desaparecerá y el Control Remoto Mágico funcionará como un control remoto normal.
- Para que sea efectivo, utilícelo dentro de una distancia de 10 metros. El uso del control remoto desde distancias mayores o en presencia de objetos que obstruyan la línea visual puede provocar un funcionamiento inadecuado.
- Los dispositivos eléctricos cercanos también pueden provocar interferencia en la comunicación. Dispositivos como hornos microondas y LAN inalámbricas usan el mismo rango de frecuencia (2,4 GHz) que el Control Remoto Mágico y pueden provocar interferencia.
- Procure no golpearlo contra objetos duros, como muebles o el piso.

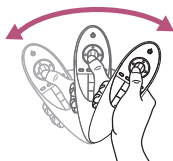
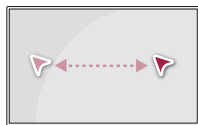

COMO USAR EL PROYECTOR

Cómo conectar la antena o el cable

Para ver TV mediante una antena interna/externa, conecte una terminal de pared y el puerto de antena del proyector utilizando un cable de RF (75 Ω). Puede ver TV mediante señal de aire o TV por cable (analógica o digital). (El cable RF se vende por separado).

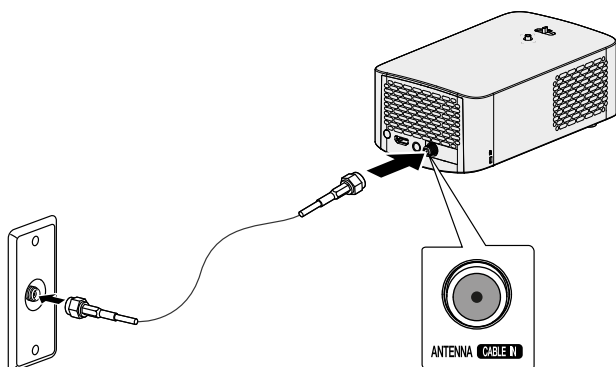

! **NOTA**

- Asegúrese de no doblar el alambre de cobre del cable de RF (75 Ω). Gire el conector de entrada hacia la derecha para ajustarlo.
- Asegúrese de usar un cable coaxial estándar (75 Ω se vende por separado) al conectarlo a la entrada del proyector.
- Para obtener una mejor calidad de imagen en lugares donde la intensidad de la señal sea baja, compre e instale un amplificador de antena (intensificador).
- Se requiere un divisor de señal si desea utilizar dos o más proyectores con una antena.
- Si tiene problemas al instalar la antena, consulte a un representante apto o en la misma tienda donde adquirió la antena.

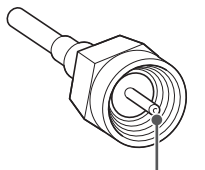

Alambre de cobre

Cómo ver el proyector

Configuración inicial

La pantalla de menú que se muestra en este manual del usuario es un ejemplo para ayudar a los usuarios a comprender cómo utilizar el producto y puede verse diferente a la pantalla real.

- La imagen del menú puede diferir de lo mostrado en la pantalla del producto.
- 1 Conecte el cable de alimentación correctamente.
 - 2 Después de esperar un momento, presione el botón de **ENCENDIDO** en el control remoto o en el botón de control.
 - 3 Al encender el proyector por primera vez, aparecerá una pantalla de configuración como se indica más adelante. Aquí puede especificar los elementos necesarios para ver el proyector con mayor facilidad.

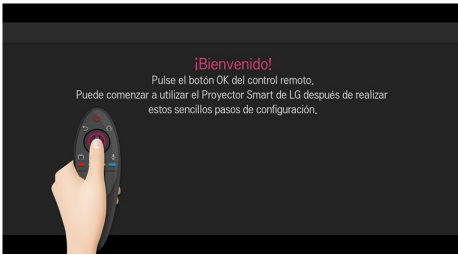

- El modo **Tienda** sirve para exhibir el producto en una tienda. El modo de imagen se restablece de forma automática luego de un lapso de tiempo. Puede seleccionar **Hogar** para usar el producto en su casa.

34 COMO USAR EL PROYECTOR

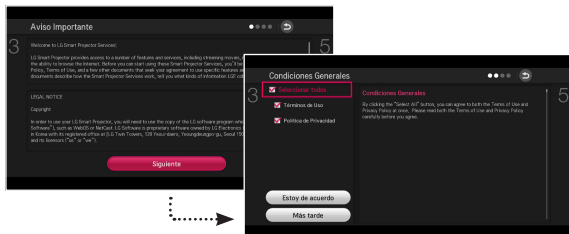
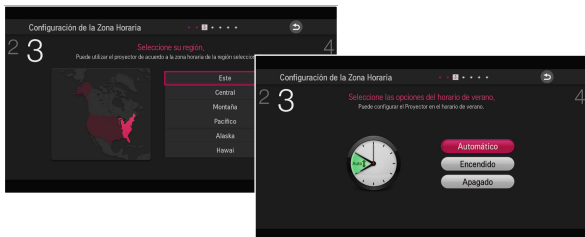

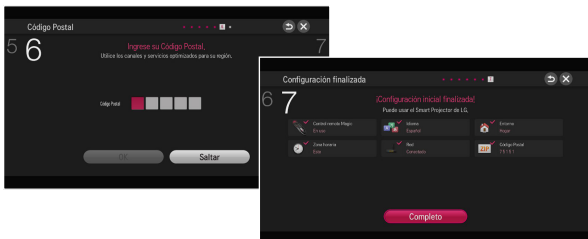

- La configuración inicial se completa cuando seleccionan los ajustes anteriormente indicados.
- **Código Postal** : Esta función se encuentra disponible en algunos países solamente.



! NOTA

- Para seleccionar **Sintonización automática** mientras usa el proyector, vaya a (**Uso en casa**) → **CONFIGURACIÓN** → **CANAL** y seleccione **Sintonización automática**.
- Para cambiar el modo mientras usa el proyector, vaya a (**Uso en casa**) → **CONFIGURACIÓN** → **OPCIÓN** y seleccione **Configuración de modo**.

Enfoque y ubicación de la imagen en la pantalla

Cuando aparezca una imagen en la pantalla, compruebe que esté en foco y que se ajuste a la pantalla correctamente.

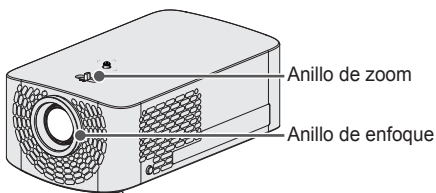



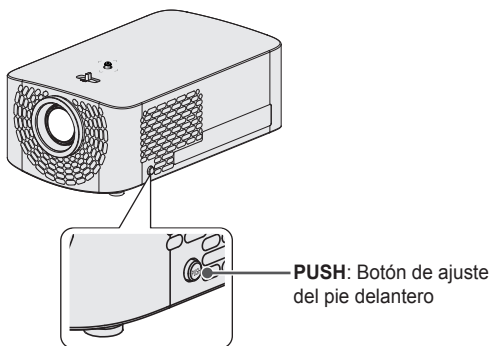

- Para ajustar el enfoque de la imagen, gire el anillo de enfoque.
- Para ajustar el tamaño de la imagen, gire el anillo de zoom. Para mover la imagen de la pantalla hacia arriba o hacia abajo, ajuste la altura de los pies ubicados en la parte inferior del proyector.



- Mientras mantiene presionado el botón **PUSH**, ajuste el proyector hacia arriba o hacia abajo hasta que la imagen de la pantalla se encuentre en la posición deseada.
- Al soltar el botón **PUSH**, el pie delantero se fija a la posición actual.

Cómo ver con el proyector

- 1 En modo de espera, presione el botón de **ENCENDIDO** para encender el proyector.
- 2 Seleccione  (**Uso en casa**) → **LISTA DE ENTRADAS** y seleccione la señal de entrada que desea.
- 3 Controle el proyector con los siguientes botones mientras observa la imagen proyectada.

Botón	Descripción
 CH	Cambia el canal TV.
 VOL	Ajusta el nivel del volumen.
 VD (SILENCIO)	Silencia el audio del proyector.

- 4 Para apagar el proyector, presione el botón de **ENCENDIDO**.

Para establecer canales

Es posible que la imagen que se muestra sea diferente a su proyector.

Para ver la información de programación

Muestra información acerca del programa actual o la hora actual, etc.

- 1 Mueva el puntero del Control Remoto Mágico a la parte superior de la pantalla del proyector.
- 2 Haga clic en el área del titular del canal activado.
- 3 Los detalles del programa aparecen en la parte inferior de la pantalla del proyector.

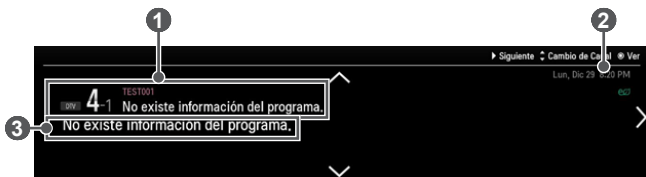

	Descripción
1	Nombre del programa
2	Hora actual
3	Información detalla del programa (transmisión digital)

Para establecer los canales favoritos

🏠 (Uso en casa) → CONFIGURACIÓN → CANAL → Edición de Canales

- 1 Desplácese al canal deseado en el botón Rueda (OK). Se selecciona el canal.
- 2 Presione **Establecer como favorito**.
- 3 Seleccione el grupo de canales favoritos deseado.
- 4 Seleccione **OK**. Se establece como favorito.

Para usar un favorito

 (Uso en casa) → MY APLS. → Lista de Canales

Aparecerá la lista de canales. Seleccione el canal favorito previamente establecido que prefiera de la lista de favoritos desde A hasta D.

Para establecer la sintonización automática

 (Uso en casa) → CONFIGURACIÓN → CANAL → Sintonización automática

Sintoniza los canales automáticamente.

- Los canales no se registrarán adecuadamente a menos que la antena o el cable estén conectados correctamente.
- **Sintonización automática** solo establece los canales que se encuentran transmitiendo actualmente.
- Si el **Sist. de Bloqueo** está encendido, aparecerá una ventana emergente que le solicitará la contraseña.

Para establecer los canales manualmente

 (Uso en casa) → CONFIGURACIÓN → CANAL → Sintonización manual

Establece los canales de forma manual y guarda los resultados.

Es posible comprobar la intensidad de señal, etc. para la transmisión digital.

Para editar canales

 (Uso en casa) → CONFIGURACIÓN → CANAL → Edición de Canales

Edita los canales guardados.

Permite establecer favorito, bloquear o desbloquear, agregar o borrar el canal seleccionado.

Opciones adicionales

Para establecer la relación de aspecto

Seleccione  (Uso en casa) → CONFIGURACIÓN → IMAGEN → Relación de Aspecto

Selecciona la relación de aspecto de la pantalla.

Menú	Descripción
16:9	Cambia el tamaño de la imagen para ajustarla al ancho de la pantalla.
Original	Muestra las imágenes de video en el tamaño original sin eliminar las partes del borde de la imagen. <ul style="list-style-type: none"> • En el modo DTV / HDMI / Componente (sobre 720 píxeles progresivo), se encuentra disponible la opción Original.
Por Programa	Según la señal de entrada, la relación de aspecto de la pantalla cambia a 4:3 o 16:9.
4:3	Cambia el tamaño de las imágenes al modo 4:3 estándar previo.
Zoom	Cambia el tamaño de la imagen para que se ajuste al ancho de la pantalla. Es probable que las partes superior e inferior de la imagen se corten.
Zoom cine 1	Cambia el formato de la imagen para adaptarla a la relación de la imagen de cine (2,35:1).



NOTA



- Mientras se visualiza un dispositivo externo, se puede producir una degradación de la imagen por sobreexposición en los siguientes casos:
 - un video con subtítulo estático (como nombre de red),
 - modo de relación de aspecto de 4:3 durante un periodo largo.
 Tenga cuidado al utilizar estas funciones.
- El tamaño de imagen disponible puede variar según la señal de entrada.
- La relación de aspecto de la pantalla en la entrada HDMI-PC solo está disponible en 4:3 y 16:9.

Uso de la función Ajuste de bordes (corrección trapezoidal de 4 esquinas)

El **Ady. de Bordes** (corrección trapezoidal de 4 esquinas) ajusta los lados verticales y horizontales de la imagen proyectada, si el proyector está en un ángulo que no sea perpendicular a la pantalla. Esta función garantiza que la forma de la imagen proyectada no se distorsione.

Utilice esta función solo cuando no sea posible colocar el proyector en un ángulo óptimo. Es posible que cuando utilice el **Ady. de Bordes** se pierda calidad de la imagen.



- 1 Vaya a  (**Uso en casa**) → **CONFIGURACIÓN** → **OPCIÓN** → **Ady. de Bordes**.
- 2 El rango de valores de **Ady. de Bordes** es el siguiente.
 - Sup izqda (H: 0 a 100, V: 0 a 100)
 - Sup dcha (H: -100 a 0, V: 0 a 100)
 - Inf izqda (H: 0 a 100, V: -100 a 0)
 - Inf dcha (H: -100 a 0, V: -100 a 0)
- 3 Presione el botón  **Rueda (OK)**.





NOTA

- Cuando se utiliza **Auto corrección de Trapecio(Vertical)**, el valor actual establecido para **Ady. de Bordes** se modifica según el valor que se estableció en **Auto corrección de Trapecio(Vertical)**.

Cómo cambiar el dispositivo de entrada

Para seleccionar una entrada externa

Seleccione la entrada externa.

- Seleccione  (**Uso en casa**) → **LISTA DE ENTRADAS** o presione el botón **INPUT** del control remoto para mostrar la pantalla de selección de entrada.
 - Primero se muestran las entradas conectadas. No obstante, **AV** siempre está activado.
- Para conectar el proyector a la entrada deseada, seleccione una señal de entrada con el botón **INPUT** en el control remoto. Puede usar el botón  o  para cambiar entre todos los modos de entrada.









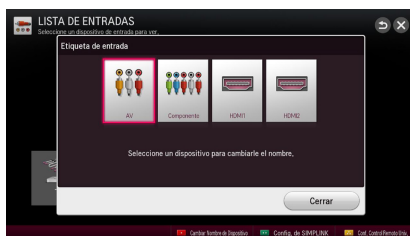

	Descripción
①	Seleccione la bocina.
②	Selecciona la entrada.
③	Edita el nombre del dispositivo externo conectado a la terminal externa.
④	Establece SIMPLINK .
⑤	Establece el Control remoto Universal . <ul style="list-style-type: none"> • Esta función se encuentra disponible en algunos países solamente.

Selección de una etiqueta de entrada



Muestra los dispositivos que están conectados a los puertos de entrada.



- 1 Seleccione  (**Uso en casa**) → **LISTA DE ENTRADAS** o presione el botón **INPUT** del control remoto para mostrar la pantalla de selección de entrada.
- 2 Presione el botón **rojo**.
- 3 Presione el botón  o  para seleccionar la entrada deseada y presione el botón  **Rueda (OK)**.
- 4 Presione el botón , ,  o  para seleccionar un nombre de dispositivo.

Para usar SIMPLINK

SIMPLINK es una función que le permite controlar y administrar varios dispositivos multimedia de manera práctica, utilizando el control remoto del proyector solo mediante el menú SIMPLINK.

- 1** Conecte la terminal **HDMI** del proyector con la terminal de salida HDMI del dispositivo SIMPLINK mediante el cable HDMI. Para las unidades de cine en casa con la función SIMPLINK, conecte las terminales **HDMI** como se indicó y use un cable óptico para conectar **Optical Digital Audio Out** del proyector con la entrada de audio digital óptico del dispositivo SIMPLINK.
- 2** Seleccione  (**Uso en casa**) → **MIS APLS.** → **SIMPLINK**. Aparece la ventana de configuración de SIMPLINK.
- 3** Seleccione **Config. de SIMPLINK** en la ventana del menú SIMPLINK. Aparece la ventana de configuración de SIMPLINK.
- 4** Configure **SIMPLINK** en **Encendido** en la ventana de configuración de SIMPLINK.
- 5** Cierre la ventana de configuración de SIMPLINK.
- 6** Seleccione el dispositivo que desea controlar desde  (**Uso en casa**) → **MIS APLS.** → **SIMPLINK**.



NOTA





- Esta función opera solo en dispositivos con el logotipo de SIMPLINK (). Verifique que el dispositivo externo tenga el logo SIMPLINK.
- Para usar la función SIMPLINK, necesita un cable HDMI® de alta velocidad (con la función CEC, Control de productos electrónicos de consumo, integrada). Los cables HDMI® de alta velocidad tienen el pin 13 conectado para generar el intercambio de información entre dispositivos.
- Encienda o seleccione los medios de un dispositivo con las funciones de cine en casa para ver el cambio en **Bocina Externa**.
- Para utilizar la función Escuchar a través de la Bocina externa, conecte un cable óptico (se compra por separado) o un dispositivo activado para HDMI-ARC a través del puerto HDMI-ARC.
- El cambio a entrada externa provoca que los dispositivos que funcionan mediante SIMPLINK se detengan.
- El uso de un tercer dispositivo con funciones HDMI-CEC podría causar desperfectos.
- Conecte un cable óptico (se vende por separado) para usar la bocina externa.

Explicación de las funciones de SIMPLINK

Menú	Descripción
Reproducción directa	Reproduce instantáneamente el dispositivo multimedia en el proyector.
Selección del dispositivo multimedia	Selecciona el dispositivo deseado mediante el menú SIMPLINK para controlarlo instantáneamente desde la pantalla del proyector.
Reproducción del disco	Administra el dispositivo multimedia con el control remoto del proyector.
Apagar todos los dispositivos	Si la función Encendido Automático está Activada en Config. de SIMPLINK , al apagar el proyector se apagarán todos los dispositivos SIMPLINK conectados.
Encendido sincronizado	Si la función Encendido Automático está Activada en Config. de SIMPLINK , al encender un dispositivo SIMPLINK se encenderá el proyector.
Bocina	Selecciona la bocina tanto en la unidad de cine en casa como en el proyector.

Uso del menú rápido

Puede personalizar los menús de uso frecuente.

- 1 Seleccione  (**Uso en casa**) → **MIS APLS.** → **Menú Rápido.**
- 2 Presione el botón  o  para seleccionar un menú y luego presione  **Rueda (OK).**

Menú	Descripción	
Relación de Aspecto	Cambia el tamaño de la imagen.	
Modo de imagen	Cambia el modo de la imagen.	
Modo de audio	Ajusta el modo de audio.	
Temporizador	Ajusta el proyector para que se apague a la hora predeterminada.	
Subtítulo	Establece si mostrar o no el texto en pantalla.	
Multi Audio	Configura MONO o ESTÉREO , o un idioma para una transmisión bilingüe (señal digital).	
SAP	Cambia el sonido MTS (señal analógica).	
Ahorro de energía	Reduce el consumo de energía ajustando brillo de la pantalla al máximo.	
Modo AV	Configura el género.	
	Modo	
	Apagado	Puede ver al usar la configuración el menú de video/audio.
	Deporte	Optimiza la configuración de video y audio para deportes.
	Cine	Cambia a la configuración de video y audio óptima para películas.
	Juego	Cambia a los ajustes de video/audio óptimos para juegos.
Borr/Agr	Puede borrar o agregar canales.	
Dispositivo USB	Le permite quitar de manera segura un dispositivo USB conectado.	

- 3 Presione el botón , ,  o  para desplazarse a través de los siguientes menús.

Para establecer el de audio

Para establecer la salida de audio

Para usar las bocinas del proyector

El audio sale por la bocina del proyector.

-  (Uso en casa) → CONFIGURACIÓN → AUDIO → Salida de audio → Altavoz del Proyector

Para usar la bocina externa

El sonido sale a través de los bocinas conectados al puerto óptico o HDMI (ARC).

Compatible con SIMPLINK.

-  (Uso en casa) → CONFIGURACIÓN → AUDIO → Salida de audio → Bocina Externa (Óptico/HDMI ARC)

Para usar la salida de audio digital

Configura la salida de audio digital.

-  (Uso en casa) → CONFIGURACIÓN → AUDIO → Salida de audio → Bocina Externa (Óptico/HDMI ARC) → Salida de Audio Digital

Elemento	Entrada de sonido	Salida de audio digital
Automático	MPEG	PCM
	Dolby Digital	Dolby Digital
	Dolby Digital Plus	Dolby Digital
	HE-AAC	Dolby Digital
PCM	Todo	PCM

Para conectar y utilizar un dispositivo de audio LG

El dispositivo de audio LG le permite disfrutar fácilmente de una mejor potencia de sonido.

-  (Uso en casa) → CONFIGURACIÓN → AUDIO → Salida de audio → Sinc. de sonido LG (Óptica)

Conecte un dispositivo de audio LG con el logotipo  hacia el puerto **OPTICAL DIGITAL AUDIO OUTPUT**.

Para conectar y usar un dispositivo Bluetooth

El audio sale a través del dispositivo Bluetooth.

-  (Uso en casa) → CONFIGURACIÓN → AUDIO → Salida de audio → Bluetooth
- Los dispositivos que pueden conectarse son: LG BTS1, LG HBS-700, LG HBS-730, LG HBS-800 (la disponibilidad del producto puede variar según cada país).
- Para realizar una conexión inalámbrica si el dispositivo no puede conectarse. Revise la alimentación del dispositivo y verifique si el dispositivo de audio LG funciona correctamente.
- Si se detectan dos o más dispositivos, el primer dispositivo detectado es el que se conecta primero. Para ver más dispositivos detectados que desee conectar, presione el botón **Mostrar Más**.
- Es posible que los productos de otros fabricantes no sean compatibles.

Para conectar y usar un audífono

El audio sale a través de audífonos.

-  (Uso en casa) → CONFIGURACIÓN → AUDIO → Salida de audio → Audífono
- Si conecta audífonos mientras el proyector se encuentra encendido, éste los detecta automáticamente y emite el sonido a través de ellos.

Uso de la función Multi Audio

Multi Audio implica que el audio en estéreo y en varios idiomas se transmita desde el proveedor de canales.

-  (Uso en casa) → MIS APLS → Menú Rápido → Multi Audio

En el caso de una transmisión digital

Se pueden seleccionar varios idiomas según las señales de múltiples idiomas de la estación de TV.

- Para elegir el idioma predeterminado, seleccione  (Uso en casa) → CONFIGURACIÓN → OPCIÓN → Lenguaje(Language) → Lenguaje de Audio.

En el caso de una transmisión análoga

Elemento	Descripción
Mono	Las bocinas de la derecha e izquierda producen audio, y el modo de audio es mono. Seleccione este menú para escuchar en modo Mono , independientemente del estado de la transmisión. Este se puede establecer para una señal de programación en estéreo. Seleccione Mono en zonas de mala recepción (por ejemplo, en zonas con señales débiles o erráticas) o cuando la recepción de Multi Audio no sea clara.
Estéreo	Cuando el Audio sale de las bocinas derecha e izquierda, el modo de audio es estéreo.
Idioma principal / Idioma secundario	Si la estación transmite una señal de varios idiomas, se pueden seleccionar distintos idiomas.

ENTRETENIMIENTO

Para usar funciones Inteligentes

Uso de la pantalla de inicio

- Presione el botón  (**Uso en casa**) del control remoto.

Con todas las funciones inteligentes del proyector en una pantalla, todos pueden acceder a una vasta cantidad de contenidos y aplicaciones de manera práctica mediante un menú rápido y fácil de usar, ordenado por temas como TV en vivo, MIS APLS., etc.

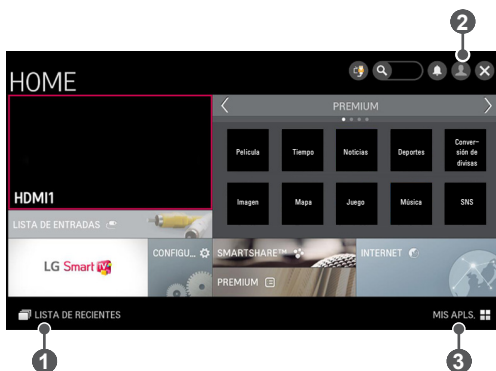



	Descripción
1	LISTA DE RECIENTES
2	Iniciar sesión
3	MIS APLS.

Uso de MIS APLS

-  (Uso en casa) → MIS APLS.
- Seleccione **MIS APLS.** en la esquina inferior derecha de la pantalla de inicio.
- Revise las aplicaciones instaladas previamente y las que ha descargado.

Edición de elementos en MIS APLS

- Seleccione  (Uso en casa) → MIS APLS. →  (Editar).
- Para mover o eliminar aplicaciones, en la página **MIS APLS.**, seleccione  (Editar) en la parte superior de pantalla. Tenga en cuenta que las aplicaciones del sistema se pueden mover, pero no eliminar.
- Cambia las órdenes / borra elementos al arrastrar los íconos de aplicaciones si su dispositivo tiene un Control Remoto Mágico.

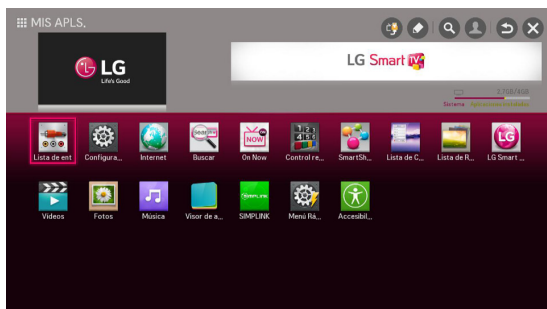

- La imagen del menú puede diferir de lo mostrado en la pantalla del producto (Depende del país).

Para conectarse a la red

Para utilizar las funciones inteligentes se necesita una conexión inalámbrica o por cable a Internet.

Una vez conectado a la red, puede utilizar el contenido Premium, LG Smart World, DLNA y más.

Conexión de red con un clic

Se conecta fácilmente a una red por cable o inalámbrica.

-  (Uso en casa) → CONFIGURACIÓN → RED → Conexión de Red para conectarse automáticamente a una red disponible. Siga las indicaciones que aparecen en el proyector.

Para conectarse a una red mediante la configuración experta

Para uso en circunstancias especiales, como oficinas (en casos donde se usa una IP estática).

- Seleccione  (Uso en casa) → CONFIGURACIÓN → RED → Conexión de Red → Iniciar Conexión (→ Lista de Otras Redes) → Configuración Manual.

1 Seleccione una **Conexión de Red**, ya sea **Alámbrica** o **Inalámbrica**.

2 Al conectarse mediante Wi-Fi, utilice uno de los siguientes métodos de conexión de red.

Elemento	Descripción
Lista de APs	Se conecta a la red seleccionada en la lista de APs.
Ingrese el SSID	Se conecta al AP inalámbrico escrito.
WPS-PBC	Se conecta fácilmente al presionar el botón de un AP inalámbrico compatible con la función PBC.
WPS-PIN	Se conecta cuando el PIN del AP inalámbrico al que desea conectarse se ingresa en el sitio web del AP.

Para usar la función Wi-Fi Direct

Wi-Fi Direct es una función que permite que el proyector se conecte con un dispositivo Wi-Fi Direct sin conexión a Internet. Con SmartShare™ puede ver los archivos almacenados en un dispositivo conectado a través de Wi-Fi Direct.

- Seleccione  (Uso en casa) → CONFIGURACIÓN → RED → Wi-Fi Direct.
- 1** Configura **Wi-Fi Direct** como **Encendido**. (Si no desea utilizar la función, cámbiela a **Apagado**).
 - 2** Activa los ajustes de Wi-Fi Direct en el dispositivo al que desea conectarse.
 - 3** Se muestra una lista de los dispositivos que pueden conectarse al proyector.
 - 4** Seleccione un dispositivo para conectar.
 - 5** Cuando aparezca el mensaje de solicitud de conexión, seleccione **Sí**.
 - 6** Si el dispositivo que desea conectar acepta la solicitud, **Wi-Fi Direct** estará conectado.

Consejos para la configuración de red

- Utilice un cable LAN estándar (Cat5 o superior con conector RJ45, puerto LAN 10 Base-T o 100 Base TX).
- Si se reinicia el módem, se pueden ocasionar problemas de conexión de red. Para solucionar el problema, apáguelo, desconéctelo y vuelva a conectarlo. Luego, vuelva a encenderlo.
- LG Electronics no se responsabiliza por problemas de conexión de red ni por fallas, funcionamiento inadecuado o errores provocados por una conexión de red.
- Es posible que una conexión de red no funcione adecuadamente según el proveedor de servicios de Internet.
- Se requiere un módem DSL para el servicio DSL y un módem por cable para un servicio de módem por cable. Es posible que solo una cantidad limitada de conexiones a Internet esté disponible y que la configuración de red del proyector no esté disponible, según el contrato con el proveedor de servicios de Internet (ISP). (Si solo se permite un dispositivo por línea y la PC ya está conectada, no se pueden usar otros dispositivos).
- Las redes inalámbricas pueden sufrir interferencias causadas por otros dispositivos que funcionen en la frecuencia de 2,4 GHz (teléfonos inalámbricos, dispositivos Bluetooth u hornos de microondas). También podría haber interferencia provocada por dispositivos con una frecuencia de 5 GHz, la misma que otros dispositivos Wi-Fi.
- El entorno inalámbrico circundante podría provocar que la red funcione con lentitud.
- Si no apaga toda la red doméstica local, se puede producir tráfico de red en algunos dispositivos.
- Para conectarse a un AP, se requiere un punto de acceso con compatibilidad inalámbrica, además de requerirse la activación de la función de conexión inalámbrica en el dispositivo. Comuníquese con su proveedor de servicios para conocer la disponibilidad de conexión inalámbrica en su punto de acceso.
- Verifique la SSID y la configuración de seguridad del AP para conectarse a este. Consulte la documentación correspondiente sobre la configuración de SSID y de seguridad del punto de acceso.
- Una configuración incorrecta en los dispositivos de red (hub, divisor de señal alámbrico/inalámbrico) puede provocar que el proyector funcione con lentitud o que no lo haga correctamente. Instale los dispositivos correctamente, según el manual que corresponda, y configure la red.
- El método de conexión podría variar según el fabricante del AP.

SMARTSHARE

Smartshare es el nombre de la función que comparte contenidos y el uso de funciones que incluye conexión USB, SCREEN SHARE (Miracast™, Intel's WiDi), DLNA, etc.



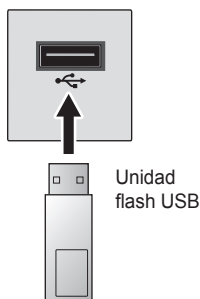

Antes de usar

Cómo conectar un dispositivo USB

Conecte un dispositivo USB (disco duro externo, memoria USB) al puerto USB del proyector para visualizar en el proyector los archivos de contenido almacenados en ese dispositivo. No podrá escribir ni borrar datos en el dispositivo USB. Conecte una unidad flash USB según se indica a continuación.



Cómo quitar un dispositivo USB

- 1 Seleccione  (Uso en casa) → MIS APLS. → Menú Rápido.
- 2 Utilice el botón  o  para moverse a **Dispositivo USB** y presione el botón  **Rueda (OK)**.
- 3 Seleccione el dispositivo USB que se quitará. Antes de quitar la unidad, espere la confirmación de que el dispositivo USB se ha detenido.



NOTA

- Si se desconecta antes, puede ocurrir un error en el proyector o en el dispositivo de almacenamiento USB.
- Luego de haber seleccionado extraer el dispositivo USB, ya no será posible leer desde este. Quite el dispositivo de almacenamiento USB y luego vuelva a conectarlo.

Sugerencias para el uso de dispositivos USB

- Si el dispositivo de almacenamiento USB tiene un programa de reconocimiento automático incorporado o utiliza su propio controlador, es posible que no funcione.
- Algunos dispositivos de almacenamiento USB podrían no funcionar de manera adecuada o no funcionar en absoluto.
- Si usa un cable de extensión USB, es posible que el dispositivo USB no sea reconocido o no funcione correctamente.
- Utilice solo dispositivos de almacenamiento USB formateados con el sistema de archivos FAT32 o NTFS de Windows.
- Para unidades de disco duro USB, se recomienda el uso de dispositivos con una clasificación de voltaje menor a 5 voltios y una clasificación de corriente menor a 500 mA.
- Se recomienda usar un concentrador USB o un disco duro con fuente de alimentación. (Si la fuente de alimentación no es suficiente, es posible que no se detecte correctamente el dispositivo de almacenamiento USB).
- Se recomienda el uso de unidades flash USB de 32 GB o menos y de discos duros USB de 2 TB o menos.
- Si un disco duro USB que usa la función de ahorro de energía no funciona adecuadamente, apague la alimentación de corriente y luego vuelva a encenderla. Para obtener más información, consulte el manual del usuario de la unidad de disco duro USB.
- Como los datos del dispositivo de almacenamiento USB pueden resultar dañados, asegúrese de realizar copias de seguridad de los archivos importantes en otros dispositivos. El mantenimiento de la información es responsabilidad del usuario y el fabricante no se responsabiliza por la pérdida de datos.

Uso de SmartShare™

1 Presione el botón  (**Uso en casa**) en el Control Remoto Mágico.

2 Seleccione **SMARTSHARE™**.

Puede ver archivos de fotos, música, videos o documentos en el proyector al conectar un dispositivo USB o red doméstica (DLNA). Se muestran todos archivos de fotos, música, videos y documentos de todos los dispositivos conectados al proyector. (En el caso de los archivos de documentos, solo se muestran aquellos en los dispositivos conectados vía USB).

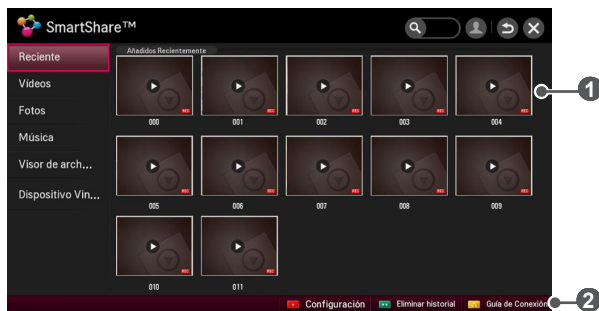

	Descripción
1	Muestra archivos de fotos/música/videos en todos los dispositivos conectados al proyector.
2	Muestra cómo conectar PC, teléfono inteligente/dispositivo y USB.

Cómo ver videos

En **Videos**, puede ver películas almacenadas en el dispositivo de almacenamiento USB conectado.

Controla la reproducción y configura las opciones mientras ve videos.

Reproducir video: advertencia

- Es posible que algunos subtítulos creados por los usuarios no funcionen correctamente.
- El archivo de video y el de los subtítulos deben encontrarse en la misma carpeta. Para que los subtítulos aparezcan correctamente, los archivos de video y de subtítulos deben tener el mismo nombre.
- Es posible que los subtítulos en un dispositivo NAS (Almacenamiento conectado a red) no sean compatibles según el fabricante y el modelo.
- Las transmisiones que contengan GMC (Compensación de movimiento global) o Qpel (Estimación de movimiento de cuarto de pixel) no son compatibles.
- La única compatibilidad es con el formato H.264/AVC con nivel de perfil 4.1 e inferiores.
- El límite de tamaño de archivo depende del entorno de codificación.
- Funciona solo con la versión Windows Media Audio V2 indicada.
- No es compatible con el perfil principal AAC.
- Es posible que los archivos de video creados por algunos codificadores no se puedan reproducir.
- Es posible que los archivos de video que se encuentran en formatos diferentes a los especificados anteriormente no se puedan reproducir.
- Es posible que la reproducción de archivos de video almacenados en un dispositivo USB no compatible con alta velocidad, no funcione correctamente.
- El proyector es compatible con el códec de audio DTS al usar la reproducción de archivos de video mediante USB / HDMI.

Para controlar la reproducción de video

Puede controlar la reproducción mediante los siguientes botones.



Muestra la posición de reproducción actual.
Use el botón ◀ o ▶ para avanzar o retroceder.

Elemento	Descripción
▶	Vuelve a la reproducción normal.
	Pausa el reproductor de video.
▶▶	Muestra la imagen en cámara lenta.
◀◀▶▶	Cuando se presiona este botón, la velocidad de reproducción aumenta o disminuye en una unidad.
◀◀▶▶▶▶	Reproduce el archivo anterior/siguiente.
Opción	Configura la opción.





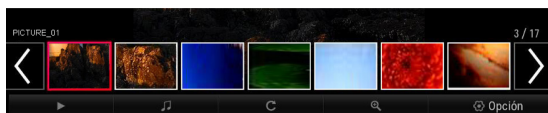

Cómo ver fotos

Puede ver fotos almacenadas en un dispositivo conectado.

Para controlar la visualización de fotos

Puede controlar la reproducción mediante los siguientes botones.



Elemento	Descripción
	Permite seleccionar la foto anterior o siguiente.
	Si no se ha seleccionado ninguna foto, se mostrarán todas las fotos en la carpeta actual en una presentación de diapositivas. Si se han seleccionado algunas fotos, estas se mostrarán en una presentación de diapositivas. <ul style="list-style-type: none"> • Configure Vel. de Presentación en el menú Opción → Establecer visualización de fotos..
	Puede escuchar música mientras se visualizan fotos en tamaño completo. <ul style="list-style-type: none"> • Configure BGM en el menú Opción → Establecer visualización de fotos..
	Gira las fotos. <ul style="list-style-type: none"> • Gira una foto en 90° - 180° - 270° o 360° hacia la derecha. • Las fotos no se pueden rotar si su ancho es mayor a la altura máxima de la resolución máxima compatible.
	Amplía o reduce la foto. Use los botones arriba/abajo/izquierda/derecha para seleccionar una página y presione el botón  Rueda (OK) .
Opción	Aparecerá una ventana emergente de configuración.

Cómo escuchar música

Puede reproducir archivos de audio en el dispositivo conectado.

Para controlar la reproducción de música

Puede controlar la reproducción mediante los siguientes botones.

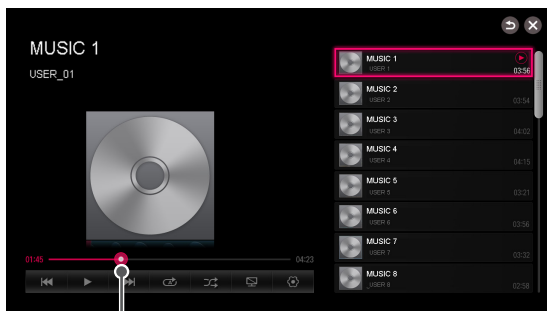

Cambia la posición de reproducción.

Elemento	Descripción
	Reproduce el archivo anterior/siguiente.
	Pausa el reproductor de música.
	Vuelve a la reproducción normal.
	Configura la reproducción repetida.
	Configura la reproducción aleatoria.
	Reproduce música con la pantalla del proyector apagada.
	Configura las opción para la lista de música.

- Si usa un dispositivo USB, no se mostrará la información de la hora en pantalla.

Cómo ver archivos

Puede ver los archivos de documentos almacenados en un dispositivo conectado.

Formatos de archivo compatibles

XLS, XLSX, DOC, DOCX, PPT, PPTX, TXT, PDF, HWP

Microsoft Office, versiones 97/2000/2002/2003/2007





Adobe PDF, versión 1.0/1.1/1.2/1.3/1.4

Hangul, versión 2007

- El visor de archivos reorganiza un documento, por lo que podría verse distinto a como se ve en una PC.
- En los documentos que incluyen imágenes, la resolución puede ser más baja durante el proceso de reorganización.
- Si el documento es grande o tiene muchas páginas, podría tomar más tiempo en cargar.
- Las fuentes no compatibles pueden reemplazarse por otras.
- El visor de archivos no puede abrir documentos de Office que contienen muchas imágenes en alta resolución. En ese caso, reduzca el tamaño del archivo de imagen, guárdelo en un dispositivo de almacenamiento USB y ejecute el visor de archivos de nuevo o conecte su PC al proyector y abra el archivo en su PC.

Navegación en el visor de archivos

Puede controlar la reproducción mediante los siguientes botones.

- Presione el botón   **CH** para moverse a la página previa o siguiente.
- Presione el botón   **VOL** para acercar o alejar la vista.
 - Presione el botón  **Rueda (OK)**.
 - Presione los botones **arriba, abajo, izquierda, derecha** para moverse a **Ir a página** o **Zoom**.

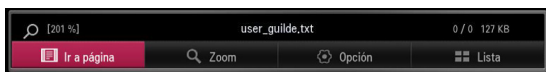

Elemento	Descripción
Ir a página	Avanza a la página que especifique.
Zoom	Amplía o reduce el documento.
Opción	Configura las opción para el visor de archivos.
Lista	Regresa a una lista.

Para configurar las funciones relacionadas con Smart Share™

Seleccione  (Uso en casa) → SMARTSHARE™ → Configuración.
Cambia la configuración de reproducción de contenido SmartShare™.

Configuración avanzada

Elemento	Descripción
Mi nombre del Proyector	Cambia el nombre que aparece al buscar otros dispositivos con el proyector.
Estado de red	Verifica la conexión de red.
Wi-Fi Direct	Permite el uso de las funciones de conexión inalámbrica Wi-Fi Direct y WiDi.
Reproducción Automática en la Recepción	Se elige si preguntar antes de reproducir el contenido compartido desde otros dispositivos.
DivX(R) VOD	<p>Registra o activa DivX. Verifica el código de registro de DivX para reproducir videos protegidos por DivX. Regístrese en http://vod.divx.com. Use el código de registro para alquilar o comprar películas en www.divx.com/vod.</p> <ul style="list-style-type: none"> • Los archivos DivX alquilados o comprados no pueden reproducirse si se utiliza un código de registro de DivX de otro dispositivo. Utilice solo el código de registro de DivX suministrado para este dispositivo. • Es posible que los archivos convertidos que no cumplan con el estándar de códec de DivX no se puedan reproducir o produzcan imágenes y sonido anormales.

Eliminar historial

- Para eliminar el historial de contenidos, presione el botón **Elim. historial**. Use los contenidos del menú **Reciente**.

Archivo compatible con Smart Share™

- Velocidad máxima de transferencia: 20 Mb/s (mega bit por segundo)
- Formatos de subtítulos externos compatibles: *.smi, *.srt, *.sub (MicroDVD, SubViewer 1.0/2.0), *.ass, *.ssa, *.txt (TMPPlayer), *.psb (PowerDivX), *.dcs (DLP Cinema)
- Formatos de subtítulos internos compatibles: XSUB (compatible con subtítulos internos generados a partir de DivX6)

Código de video compatible

Resolución máxima: 1 920 x 1 080/30 píxeles progresivo

Extensión	Código	
.asf .wmv	Video	Perfil avanzado VC-1, perfiles simple y principal VC-1
	Audio	WMA Standard, WMA 9 Professional
.divx .avi	Video	DivX3.11, DivX4, DivX5, DivX6, XVID, H.264/AVC, Motion Jpeg, MPEG-4 Part 2
	Audio	MPEG-1 Layer I, II, MPEG-1 Layer III (MP3), Dolby Digital, Dolby Digital Plus, LPCM, ADPCM, DTS
.mp4 .m4v .mov	Video	H.264/AVC, MPEG-4 Part 2
	Audio	AAC, MPEG-1 Layer III (MP3)
.3gp .3g2	Video	H.264/AVC, MPEG-4 Part 2
	Audio	AAC, AMR-NB, AMR-WB
.mkv	Video	H.264/AVC
	Audio	HE-AAC, Dolby Digital
.ts .trp .tp .mts .m2ts	Video	H.264/AVC, MPEG-2, VC-1
	Audio	MPEG-1 capa I, II, MPEG-1 capa III (MP3), Dolby Digital, Dolby Digital Plus, AAC
.vob	Video	MPEG-1, MPEG-2
	Audio	Dolby Digital, MPEG-1 Layer I, II, DVD-LPCM
.mpg .mpeg	Video	MPEG-1, MPEG-2
	Audio	MPEG-1 capa I, II, MPEG-1 capa III (MP3), AAC

Archivo de audio

Tipo de archivo	Elemento	Información
mp3	Velocidad de bits	32 kb/s a 320 kb/s
	Frecuencia de muestreo	16 kHz a 48 kHz
	Soporte	MPEG1, MPEG2, Layer2, Layer3

Archivo de foto disponible

Tipo de archivo	Elemento	Información
2D (jpeg, jpg, jpe)	JPEG	Mínimo: 64 x 64 Máximo: – Tipo normal: 15 360 (horizontal) x 8 640 (vertical) – Tipo progresivo: 1 920 (horizontal) x 1 440 (vertical)

Para utilizar SCREEN SHARE (Función Miracast™ / Intel's WiDi)

Para usar la función Miracast™ / Intel's WiDi

Puede ver la pantalla de un dispositivo en su proyector con Miracast™ y la tecnología Intel's WiDi. Contacte al fabricante del dispositivo para averiguar si es compatible con esta función.

- Seleccione  (Uso en casa) → CONFIGURACIÓN → RED → Miracast™ / Intel's WiDi.

- 1 Configure **Miracast™ / Intel's WiDi** en **Encendido**. (Si no desea utilizar la función, cámbiela a **Apagado**).
 - 2 Active los ajustes de **Miracast™ / Intel's WiDi** en el dispositivo al que desea conectarse.
 - 3 Se muestra una lista de los dispositivos que pueden conectarse al proyector.
 - 4 Seleccione un dispositivo para conectar.
 - 5 Cuando aparezca el mensaje de solicitud de conexión, seleccione **Sí**.
 - 6 Si el dispositivo que desea conectar acepta la solicitud, **Miracast™ / Intel's WiDi** se conecta.
- Cuando **Wi-Fi Direct** está **Apagado**, si configura **Miracast™ / Intel's WiDi** en **Encendido**, **Wi-Fi Direct** se **Enciende** automáticamente.
 - Cuando configura la función **Miracast™ / Intel's WiDi** en **Apagado**, **Wi-Fi Direct** restablece la configuración anterior.



NOTA

- Se recomienda conectar una computadora portátil mediante **Intel's WiDi** dentro de un rango cerrado.
- Incluso si **Intel's WiDi** puede conectarse con un enrutador inalámbrico, se recomienda conectar primero el enrutador inalámbrico para que el rendimiento sea óptimo.
- Es posible que no pueda conectar su proyector a un dispositivo que no sea LG Electronics, aún cuando lo detecte.
- Es recomendable que conecte un dispositivo a un enrutador de 5 GHz.
- La velocidad de respuesta puede variar dependiendo del entorno del usuario.
- Para obtener más información acerca del dispositivo al que desea conectarse, consulte el manual del usuario.

Conexión DLNA

DLNA, Alianza de redes digitales vivas, le permite disfrutar videos,música, fotos almacenados en una PC o un servidor directo en su proyector mediante una red doméstica.

Para conectar un teléfono inteligente con DLNA autenticado

El proyector y el teléfono inteligente deben estar en la misma red.

- 1** Asegúrese de que el adaptador Wi-Fi esté activado en el teléfono inteligente.
- 2** Instale o ejecute la aplicación para compartir contenido en el teléfono inteligente.
- 3** Ejecute *Compartir contenido de mi teléfono móvil*.
- 4** Seleccione el tipo de contenido (video, música, fotos) que desea reproducir.
- 5** Seleccione el video, música o foto que desea reproducir en el proyector.
- 6** Seleccione **Agregar a la lista de reproducción**.
- 7** Seleccione el nombre del proyector en el dispositivo desde el que desea reproducir contenido. (El nombre de modelo del proyector está en la etiqueta del dispositivo).
- 8** Reproducir ► muestra el archivo seleccionado en el proyector.

Para conectar DLNA DMR (Procesador de archivos multimedia digitales)

Si el sistema operativo de la PC es Windows 7, Windows 8 o si el dispositivo con certificación DLNA (por ejemplo, un teléfono móvil) está conectado a través de una red, puede reproducir música, videos, fotos en el proyector sin instalar un programa separado.

- 1 Configure el proyector y la PC dentro de la misma red. Configure en la red la PC con Windows 7 o Windows 8 instalado.
- 2 Haga clic derecho en el archivo de música, video, foto que quiere reproducir y use la función *Reproducción remota* incluida en Windows 7 o Windows 8.
Para reproducir contenido desde un dispositivo como un teléfono móvil, consulte la guía del usuario del dispositivo.
- 3 El contenido se reproducirá solo en un dispositivo si hay más de un proyector o dispositivo conectado. La velocidad de reproducción puede variar dependiendo de la velocidad de la red.

Para conectar DLNA DMP (Reproductor de archivos multimedia digitales)

Con una PC con el software SmartShare™ PC instalado, se pueden reproducir archivos de música, video o fotos en el proyector a través de la red doméstica.

- 1 Configure el proyector y la PC dentro de la misma red. Para habilitar el servicio DLNA, el proyector y los dispositivos deben conectarse por medio de un solo punto de acceso.
- 2 Instale el software SmartShare™ PC en la PC descargándolo desde el sitio web. Antes de la instalación, cierre todos los programas en ejecución, incluidos los programas de firewall y antivirus.
- 3 El servidor debe estar funcionando para poder ver el archivo compartido en su proyector.
 - Para obtener información sobre el sitio web, vaya a  (Uso en casa) → **CONFIGURACIÓN** → **SOPORTE** → **Inform. producto/servicio**.
 - Para saber cómo utilizar el software SmartShare™ PC, consulte la ayuda del software.

Instalación y configuración del software SmartShare™ PC

Instale el software SmartShare™ PC (DLNA) en la PC.

- 1** Descargue el archivo de instalación desde la siguiente ruta para utilizar la función DLNA. <http://www.lg.com/us/support/smart-share>
- 2** Instale el software DLNA que descargó.
- 3** Puede ejecutar el programa una vez terminada la instalación.



NOTA

- DLNA o el servicio Media Link solo estará disponible si el proyector y otros dispositivos están conectados mediante un router único.
- La velocidad del programa se puede retrasar en función del rendimiento del sistema y el entorno de red.

En caso de funcionamiento incorrecto de DLNA

- Si la función DLNA no funciona correctamente, verifique la configuración de red.
- Se necesita un punto de acceso A 5 GHz para ver videos de 1 080 píxeles progresivo a través de DLNA.
Un punto de acceso de 2,4 GHz puede causar almacenamiento en búfer u otros problemas.
- Es posible que la función DLNA no funcione correctamente en una red inalámbrica. Se recomienda usar una conexión por cable.
- Multi Audio y subtítulos internos no son compatibles en modo DLNA.
- Si se conecta más de un proyector a un mismo servidor en modo DLNA es posible que el contenido no se reproduzca, dependiendo del desempeño del servidor.
- En función del dispositivo DLNA, los subtítulos podrían no ser compatibles.
- Es posible que la función DLNA no funcione correctamente en todos los entornos de red.
- La función DLNA no puede utilizarse en algunos puntos de acceso no compatibles con la transmisión múltiple. Para obtener más información, consulte el manual del punto de acceso o consulte con el fabricante.
- Los archivos compatibles pueden variar según el entorno del servidor DLNA, incluso para tipos de archivos compatibles con el proyector.
- Si hay demasiada cantidad de subcarpetas y archivos en una carpeta, se podría provocar un funcionamiento incorrecto.
- Es posible que la información del servidor DLNA no se visualice de forma correcta.
- Se recomienda usar el software SmartShare™ PC cuando se visualicen subtítulos de videos desde un servidor DLNA.
- Para agregar posteriormente un archivo de subtítulos, inhabilite la carpeta compartida y reinicie.
- No se reproducirán archivos DRM ubicados en el servidor del software SmartShare™ PC.

Para usar el servicio Premium

-  (Uso en casa) → PREMIUM
- El servicio le permite acceder fácilmente a una amplia variedad de contenido, como video, noticias y conversión de divisas, en cualquier momento, siempre y cuando esté conectado a la red. El contenido Premium incluye servicios especializados y específicos por país que toman en cuenta la sensibilidad cultural de la región, así como también el contenido global.



Para usar contenido pago

Algunos contenidos Premium se ofrecen como servicios pagos. Para acceder a los servicios pagos, use el sistema de facturación patentado de LG Electronics o el de cada proveedor de contenido.

Si utiliza el sistema de facturación LG, puede adquirir contenido pago luego de registrar el proyector LG.

Se puede registrar desde la pantalla de registro del proyector o desde el sitio web LG (www.lgappstv.com). A continuación, podrá iniciar sesión desde el proyector y desde el sitio web con un nombre de usuario único.

- 1** Para iniciar sesión, haga clic en el botón **Iniciar sesión** en la esquina superior derecha de la pantalla de inicio.
- 2** Desplácese hasta el servicio Premium que desea. (Para algunos servicios Premium, se debe iniciar otra sesión luego de registrarse en el servicio).
- 3** Luego de verificar el precio del contenido y la información del servicio, haga clic en el botón **Comprar**. (Puede haber limitaciones en el periodo y número de veces disponibles según el contenido).
- 4** Una vez finalizado el proceso de compra, vea el contenido pago al hacer clic en el botón **Comprar**.
- 5** Seleccione su ID en el menú superior de la pantalla de inicio y verifique el historial de compras desde **Mi Página** → **Consulta de Pago**. También se encuentra disponible en Mi Página → Historial de compras desde el sitio web (www.lgappstv.com).

Para restablecer el servicio Premium

-  (Uso en casa) → PREMIUM → Opción → Inicialización de Premium
- Se restablecerá la lista e información de Premium, la configuración del país y la información de inicio de sesión del usuario. En caso de un error durante la actualización de Premium, se solucionará el problema mediante un restablecimiento.



NOTA

- El contenido que los proveedores de servicio ofrecen están sujetos a cambios para mejorar la calidad del servicio o eliminaciones sin previo aviso. Si tiene preguntas, problemas o desea obtener la información más reciente sobre contenido, visite el sitio web de cada proveedor de contenido. LG Electronics no tiene responsabilidad legal alguna por los servicios de contenido ni por la información relacionada, incluida la suspensión del servicio por parte del proveedor del mismo.
- La calidad del servicio Premium puede verse afectada por las conexiones a Internet. Si tiene preguntas relacionadas con la velocidad de Internet u otros problemas con el servicio, comuníquese con el proveedor de servicios de Internet.
- Para un servicio de calidad óptima, suscríbese a un servicio de Internet de 4,0 Mb/s (1,5 Mb/s o más rápido). Si tiene problemas relacionados con la velocidad de Internet, comuníquese con el ISP (proveedor de servicios de Internet).
- Los proveedores de contenido pueden ofrecer contenido no apropiado para menores de edad. Se recomienda discreción de los padres.

Cómo usar LG Smart World

- Seleccione  (Uso en casa) → MIS APLS. → LG Smart World.

LG Smart World es un servicio de aplicación para proyectores disponible a través del servicio para proyectores. Puede descargar y disfrutar muchas aplicaciones distintas (gratuitas o pagas) incluidas educación, entretenimiento, vida y noticias.

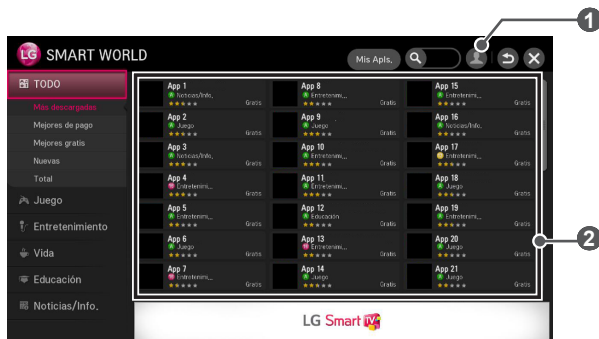

	Descripción
1	Inicie sesión. Cuando inicia sesión, aparece el ID. Cuando selecciona el ID, puede seleccionar Mi Página y Cerrar sesión .
2	Seleccione la aplicación que desea instalar.

Inicio de sesión en LG Smart World

-  (Uso en casa) → Iniciar sesión

Se debe registrar para descargar y ejecutar aplicaciones.

- 1 Seleccione **Registrarse** y acepte el aviso legal.
- 2 Ingrese ID y contraseña.
- 3 En el cuadro Confirmar contraseña, vuelva a ingresar la contraseña.
- 4 Seleccione el botón  **Rueda (OK)** para completar el proceso de registro.



NOTA

- Puede registrarse y obtener la membresía desde su proyector o desde el sitio web (www.lgappstv.com).
- Después de registrarse y obtener su membresía, inicie sesión desde su proyector y en nuestro sitio web con el mismo nombre de usuario.
- Puede iniciar sesión hasta en cinco proyectores con un solo ID.
- El sitio web (www.lgappstv.com) no está disponible en algunos países.

Instalación de aplicaciones en su proyector

-  (Uso en casa) → MIS APLS. → LG Smart World

Se debe registrar para descargar y ejecutar aplicaciones.

- 1 Para iniciar sesión, haga clic en el botón **Iniciar sesión** en la parte superior de la pantalla de inicio.
- 2 Seleccione la tarjeta **LG Smart World**.
- 3 Seleccione una aplicación que desee desde la lista.
- 4 Verifique los detalles de la aplicación y seleccione el botón **Instalar o Comprar**.
- 5 Asegúrese de contar con las funciones o accesorios del proyector necesarios para instalar la aplicación, luego seleccione el botón  **Rueda (OK)**.
- 6 Para aplicaciones pagas, se necesita autenticación de pago y compra.
- 7 Cuando la instalación se haya completado, seleccione **Ejecutar** para iniciar la aplicación inmediatamente. Si no desea ejecutarla inmediatamente, seleccione **Cerrar**. Si desea ejecutar la aplicación más tarde, seleccione **Mis Apls.** para revisar la lista de aplicaciones instaladas en el proyector.

**NOTA**

- Puede comprar aplicaciones desde su PC o proyector, pero debe usar el proyector para instalarlas y ejecutarlas.
- Si no tiene suficiente espacio de almacenamiento en su proyector, puede descargar las aplicaciones en un dispositivo de almacenamiento USB conectado a la terminal del proyector para aplicaciones USB. Las aplicaciones almacenadas en el USB se pueden ejecutar, borrar, mover desde la pantalla **MIS APLS.**
- Una unidad USB flash que contiene aplicaciones no se puede usar para otros datos. (Solo para aplicaciones USB)

Para administrar mi información

•  (Uso en casa) → **MIS APLS.** → **LG Smart World.**

- 1** Inicie sesión.
- 2** Seleccione el ID conectado actualmente en la parte superior de la pantalla.
- 3** Seleccione **Mi Página**.
- 4** La administración se realiza al analizar la información de los miembros, de la lista de Mis aplicaciones compradas y de la lista de aplicaciones instaladas en el proyector.

Elemento	Descripción
Mi información	Muestra información básica acerca del ID conectado actualmente. Para cambiar su información de miembro, visite www.lgappstv.com en su PC
Consulta de Pago	Muestra el historial de pago del ID que inició sesión.
Apls. compradas	Muestra la lista de Mis aplicaciones compradas del ID que inició sesión. Puede eliminar o volver a instalar las aplicaciones compradas.

Para usar la función de búsqueda



-  (Uso en casa) → MIS APLS. → Buscar.
- Puede buscar aplicaciones y contenido mediante la función de búsqueda del proyector LG. Al ingresar palabras clave mediante el dispositivo de entrada, como el control remoto, encontrará aplicaciones de LG Smart World y contenido del servicio Premium. También se proporcionan vínculos para buscar en Internet. Si está utilizando SmartShare™, también puede compartir el contenido de SmartShare™. Las categorías de búsqueda y los tipos de contenido varían según el país y continuarán actualizándose.





	Descripción
1	Ingrese los términos de búsqueda.
2	Categoría de resultados de la búsqueda
3	Resultados de la búsqueda

Para usar la función de reconocimiento de voz



Uso de esta función mediante la búsqueda

- 1 Vaya a  (**Uso en casa**) → **MIS APLS** → **Buscar**. Seleccione el ícono de reconocimiento de voz  que se encuentra a la izquierda del campo de texto.
- 2 Hable lenta y claramente después de que aparezca la ventana de reconocimiento de voz.
- 3 Una vez que finalice el reconocimiento de voz, emerge la ventana Lista de similares. Si la ventana emergente no contiene los resultados que espera, presione **Reintentar** para volver a intentarlo. Seleccione el resultado que sea más similar para que se muestre en el campo de texto. Presione el botón **Buscar** para obtener los resultados que desea.

Uso de esta función en Internet

- 1 Vaya a  (**Uso en casa**) → **INTERNET**. Mueva el puntero del Control Remoto Mágico en el campo de texto de un sitio web para abrir el teclado virtual.
- 2 Seleccione el ícono de reconocimiento de voz  que se encuentra a la izquierda del campo de texto en el teclado virtual.
- 3 Hable lenta y claramente después de que aparezca la ventana de reconocimiento de voz.
- 4 Una vez que finalice el reconocimiento de voz, emerge la ventana Lista de similares. Si la ventana emergente no contiene los resultados que espera, presione **Reintentar** para volver a intentarlo. Seleccione el resultado que sea más similar para que se muestre en el campo de texto. Presione el botón **Buscar** que se está en el sitio web para obtener el resultado que desea.

**NOTA**

- El sitio web (www.lgappstv.com) no está disponible en algunos países.
- Si vuelve a usar la función de reconocimiento de voz mientras el resultado del reconocimiento esté en el campo de texto, el resultado anterior se reemplazará por el nuevo.
- Puede usar la búsqueda por voz al presionar Reconocimiento de voz  en el Control Remoto Mágico incluso si el teclado QWERTY aparece en la pantalla.
- Revise la conexión de red antes de usar la función de reconocimiento de voz.
- Se recomienda utilizar el control remoto a no más de 10 cm de su rostro.
- El reconocimiento de voz puede fallar si habla muy rápido o muy lento.
- La velocidad de reconocimiento puede variar según las características del usuario (voz, pronunciación, entonación y velocidad) y del ambiente (ruido y volumen del proyector).
- Para cambiar el idioma del reconocimiento de voz, vaya a  (Uso en casa) → **CONFIGURACIÓN** → **OPCIÓN** → **Lenguaje(Language)** → **Idioma de Búsqueda por Voz**.
- Puede activar/desactivar el avatar en  (Uso en casa) → **CONFIGURACIÓN** → **OPCIÓN** → **Ver Avatar**.

Para usar la función Voice Mate

¿Qué es Voice Mate?

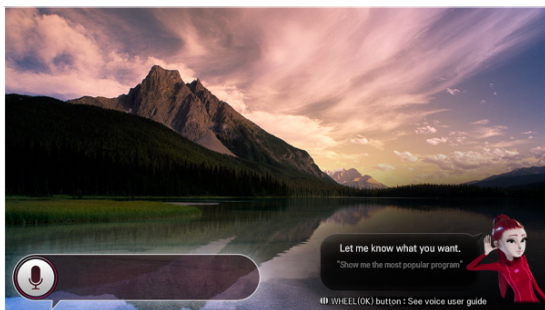

Voice Mate le permite buscar programas y contenido con su voz, así como ajustar el proyector.

- 1 Presione el botón de reconocimiento de voz  en el Control Remoto Mágico.
- 2 Cuando la barra de Control de voz se active a la izquierda de la pantalla, diga lo que desee ver.



- 3 Presione el botón  **Rueda (OK)** con la búsqueda de voz en modo de espera para ver los idiomas compatibles en la guía de voz.

¿Cómo usar la función Voice Mate?

- Para usar todas las funciones y servicios de Voice Mate, debe configurar el asistente Smart y la hora. Configure la red, región, la sintonización automática y control remoto universal mediante el asistente Smart.
- Para usar la función Voice Mate, debe configurar la red, hora, región y sintonización.
- Establezca el idioma de su país para usar Voice Mate.
- Puede cambiar el idioma de búsqueda por voz en  (Uso en casa) → **CONFIGURACIÓN** → **OPCIÓN** → **Lenguaje(Language)** → **Idioma de Búsqueda por Voz**.
- Puede **activar/desactivar** el avatar en  (Uso en casa) → **CONFIGURACIÓN** → **OPCIÓN** → **Ver Avatar**.
- Apunte el control remoto universal hacia el decodificador de señales cuando lo use con Voice Mate.
- Al decir un comando, sostenga el control remoto a menos de 10 cm de su rostro.
- Es posible que la búsqueda por voz no funcione si habla demasiado rápido o demasiado lento.
- La velocidad del reconocimiento de Voice Mate puede variar según las características del usuario (voz, pronunciación, entonación y velocidad) y el ambiente (ruido y volumen del proyector).
- Si su voz no se reconoce adecuadamente, es posible que Voice Mate no funcione de la manera deseada.

¿Qué otras funciones tiene Voice Mate?

Mediante Voice Mate puede acceder a varias funciones del proyector.

Elemento	Descripción
Canal	Puede sintonizar canales de TV y buscar la información del canal.
Recomendación y búsqueda	Puede recomendar y buscar programas de TV y archivos de contenido.
Información e Internet	También puede buscar otro tipo de información, como el pronóstico del clima para hoy.

- Las funciones disponibles pueden variar según el país.
- Para ver más ejemplos compatibles, consulte la guía del usuario de voz.

Ver Avatar

Uso del avatar

-  (Uso en casa) → CONFIGURACIÓN → OPCIÓN → Ver Avatar
Puede usar el avatar mientras utiliza el reconocimiento de voz. Puede comprobar el estado de reconocimiento de voz a través del mensaje en el avatar, lo que lo ayudará a ingresar su discurso correctamente.
- Si configura **Ver Avatar** en **Encendido**, el avatar se activa en la parte inferior derecha de la pantalla.
- El reconocimiento de voz es compatible, incluso si la opción **Ver Avatar** está configurada en **Apagado**.
- La guía de globo de diálogo **Ver Avatar** puede variar según las funciones de reconocimiento de voz, idiomas y modelos.

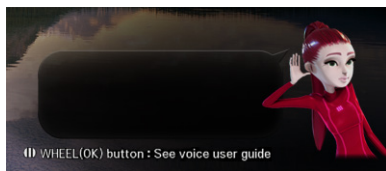

¿Qué es On Now?

On Now le permite seleccionar y ver programas recomendados actualmente disponibles en su proyector. La función de favorito le permite seleccionar y ver contenido recomendado relacionado con el programa que está viendo.

- Esta función se encuentra disponible en algunos países solamente.

Para usar On Now

Para ver en Vista parcial

- 1  (Uso en casa) → MIS APLS. → On Now



	Descripción
1	Actualiza todos los elementos de la lista y se cambia al principio de la pantalla de forma simultánea.
2	Cambiar a Vista completa.

Para ver en Vista completa

- 🏠 (Uso en casa) → MIS APLS → On Now → Más

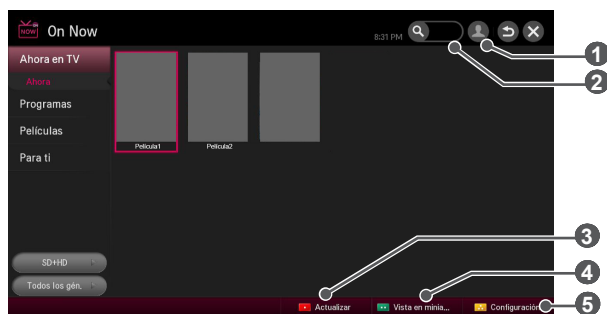

	Descripción
1	Iniciar sesión
2	Buscar
3	Actualiza todos los elementos de la lista y mueve de manera simultánea la pantalla hacia arriba.
4	Mover a Vista parcial
5	Configura las opciones.

- Para los canales de TV, debe completar la **Sintonización automática** para utilizar el servicio de forma apropiada.
- Si se cambia a una región diferente, deberá establecer la región en su ubicación actual para usar este servicio.
- La información de la EPG (guía de programación electrónica) digital que recibe la TV puede ser distinta de los programas en la lista de TV On Now que utiliza una EPG (guía de programación electrónica) externa.
- Puede controlar un sintonizador externo del decodificador conectado con el Control Remoto Mágico.
- Se requiere una conexión a Internet para usar **On Now**.
- Los canales en la lista de TV On Now son suministrados por el operador de servicio. Si el operador de servicio cambia los canales sin notificación, los canales reales del TV pueden diferir.
- Los nombres de los canales del operador de servicio en la lista de TV On Now son suministrados desde una EPG (guía de programación electrónica) externa, para que cada nombre haga referencia a un operador de servicio, pero pueden no coincidir.
- La imagen en miniatura de la programación en la lista de TV On Now es representativa del programa y puede ser distinta a la imagen del horario de programación de TV real.
- Si la información de canales de la lista de TV On Now es distinta al canal de TV real, configure el menú de canal en **Configuración de On Now**.
- La función On Now recomienda contenido basado en las calificaciones en tiempo real, por ello, es posible que haya determinado contenido con puntuaciones bajas que no se muestre.
- Es posible que, ocasionalmente, aparezca un canal codificado, dependiendo del tipo de señal de TV.
- Es posible que la función On Now no se pueda utilizar con algunos modelos de sintonizador externo.
- Si experimenta problemas con la configuración o el funcionamiento, infórmenos el modelo del decodificador en nuestro sitio web (http://www.lgappstv.com/ur_support), de manera que podamos tomar medidas para brindarle la asistencia adecuada.

Para usar Internet

-  (Uso en casa) → INTERNET
- Escriba la URL manualmente en el proyector o visite los sitios web agregados a favoritos.

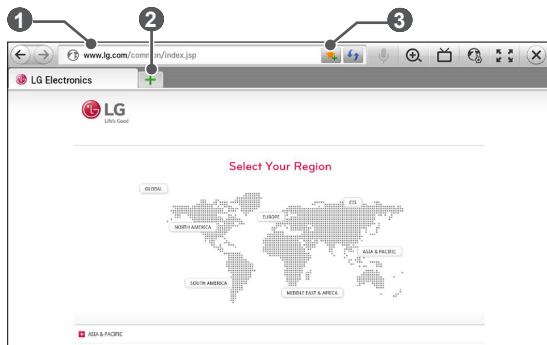

	Descripción
1	Se escribe la dirección web.
2	Se pueden elegir navegadores cuando hay varios abiertos.
3	Se agrega la página actual a favoritos.

- Internet es compatible con Flash 11, pero no es compatible con tecnologías dependientes de plataformas, como ActiveX.
- Internet funciona solo con un complemento instalado previamente.
- Es posible que Internet no reproduzca archivos de datos que no sean los siguientes: JPEG / PNG / GIF
- Internet se cerrará de manera forzada cuando no haya suficiente memoria.
- Para Internet, se usan las fuentes instaladas en el proyector y es posible que no se muestren normalmente, según el contenido que se reproduzca.
- Internet no es compatible con descargas de fuentes y archivos.
- Internet está diseñado para el proyector, por lo que podría funcionar de manera distinta a los navegadores de PC.
- Internet es un navegador integrado en el proyector y es posible que no reproduzca correctamente algunos archivos de contenido.



Preguntas frecuentes sobre el proyector

Se requiere un registro para usar LG Smart World.

Esto se puede realizar desde su proyector o desde el sitio web LG (www.lgappstv.com). Hay aplicaciones gratuitas disponibles inmediatamente después de iniciar sesión.

Puede adquirir aplicaciones pagas con su tarjeta de crédito registrada en el sitio web o con créditos. También puede adquirir aplicaciones pagas mediante el sistema de facturación de su proveedor de servicios.

Problema	Solución
<p>Cuando se ingresa al menú, siempre aparece el mensaje de inicialización.</p>	<ul style="list-style-type: none"> El mensaje Inicializando le muestra cuánto demora la reinicialización del microprocesador y del hardware, así como la configuración de las comunicaciones de red y las comunicaciones con SDP (autenticación del dispositivo y descarga de información básica). Demora aproximadamente 20 segundos y es un proceso normal.
<p>No aparece contenido en la tarjeta Premium.</p>	<ul style="list-style-type: none"> Es posible que no aparezca contenido después de cambiar la configuración de país en el proyector. Para cambiar al país que desea:  (Uso en casa) → CONFIGURACIÓN → OPCIÓN → Configuración del País de Servicio
<p>Al usar funciones de Internet, se genera un espacio en blanco en algunos sitios web.</p>	<ul style="list-style-type: none"> Internet del proyector es compatible con Flash 11 y es posible que no responda a formatos de archivo que no sean los siguientes: JPEG, PNG, GIF
<p>Internet se cierra automáticamente cuando se visita un sitio web.</p>	<ul style="list-style-type: none"> Si no hay suficiente memoria debido a un gran volumen de información de imágenes en la página web, el navegador podría verse forzado a cerrarse.
<p>Ya me registré en el proyector. ¿Debo volver a registrarme en el sitio web (www.lgappstv.com)?</p>	<ul style="list-style-type: none"> Si se registra en su proyector, no es necesario registrarse en el sitio web de LG (www.lgappstv.com). Luego de registrarse en el proyector, puede iniciar sesión en el sitio web con el mismo ID y la misma contraseña y deberá ingresar la información adicional para completar el proceso de verificación de correo electrónico.

Problema	Solución
<p>¿Puede cada uno de los miembros de la familia utilizar un ID distinto con un solo proyector?</p>	<ul style="list-style-type: none"> • Es posible registrar y usar más de un ID en un proyector. • Para verificar el ID registrado en el proyector, vaya a  (Uso en casa) → Iniciar sesión → Lista de IDs. • Puede revisar la lista de aplicaciones compradas por cada ID. No obstante, puede ver todas las aplicaciones instaladas por cada ID en  (Uso en casa) → Iniciar sesión → Mi Página.
<p>¿Qué debo hacer si olvidé mi ID?</p>	<ul style="list-style-type: none"> • Después de registrarse en una PC, use la función ¿Olvidó su ID? del sitio web (www.lgappstv.com) cuando la necesite. • Luego de iniciar sesión en el proyector, verifíquelo en  (Uso en casa) → Iniciar sesión → Buscar ID.
<p>Compré una aplicación desde el sitio web de LG (www.lgappstv.com). ¿Cómo puedo usarla en el proyector?</p>	<ul style="list-style-type: none"> • Para revisar las aplicaciones compradas en el proyector, regístrese y abra el menú Apls. compradas. • Seleccione el ID en la parte superior de la pantalla de inicio y verifique la aplicación en Mi Página → Apls. compradas.
<p>¿Puedo ver el historial de mis aplicaciones compradas?</p>	<ul style="list-style-type: none"> • Seleccione el ID en la parte superior de la pantalla de inicio y verifique la aplicación en Mi Página → Apls. compradas. • Inicie sesión en el sitio web (www.lgappstv.com) y luego seleccione Mi Página → Historial de compras.
<p>Borré una aplicación comprada. ¿Debo volver a comprarla para descargarla?</p>	<ul style="list-style-type: none"> • Si accidentalmente elimina una aplicación comprada, puede descargarla y reinstalarla sin tener que volver a comprarla, siempre y cuando el servicio esté activo. • Seleccione el ID en la parte superior de la pantalla de inicio y descargue nuevamente las aplicaciones en Mi Página → Apls. compradas. (Es posible que las aplicaciones antiguas no se puedan volver a descargar o ejecutar, dependiendo de la versión del software).

Problema	Solución
<p>¿Puedo usar aplicaciones de LG Smart World del proyector LG tanto en un proyector como en una PC?</p>	<ul style="list-style-type: none"> • Verifique que el modelo del proyector sea compatible con LG Smart World. • Las aplicaciones proporcionadas mediante LG Smart World del proyector LG pueden usarse solo en un proyector LG. • Las aplicaciones se pueden comprar en el sitio web (www.lgappstv.com), pero no pueden utilizarse en una PC o Mac. Tenga precaución al realizar la compra.
<p>¿Cómo puedo verificar el ID con el que se ha iniciado sesión en el proyector?</p>	<ul style="list-style-type: none"> • Seleccione el ID en la parte superior de la pantalla de inicio y verifique el ID actualmente conectado en Mi Página → Mi información.
<p>Instalé una aplicación en el proyector. ¿Dónde puedo verificar la aplicación instalada?</p>	<ul style="list-style-type: none"> • Seleccione  (Uso en casa) → MIS APLS.. Aparecen todas las aplicaciones pagas y gratuitas instaladas en el proyector.
<p>Existe una diferencia entre el tamaño de la aplicación que se muestra en la pantalla y el tamaño real de la aplicación instalada en el proyector.</p>	<ul style="list-style-type: none"> • El tamaño de la aplicación que se muestra en la pantalla incluye el espacio adicional que se necesita para instalar aplicaciones, de modo que podría ser distinto del tamaño real de la aplicación instalada.
<p>Olvidé mi contraseña para el proyector. ¿Qué debo hacer?</p>	<ul style="list-style-type: none"> • Si solo proporciona el ID y la contraseña al registrarse en su proyector, no podrá recuperar su contraseña al perderla. Cree un ID nueva y regístrese con este. • Si proporciona otra información además del ID y la contraseña cuando se registre en su proyector o en el sitio web de LG (www.lgappstv.com), puede recuperar su contraseña en el sitio web.

Problema	Solución
<p>¿Debo guardar la información de pagos en el sitio web para comprar aplicaciones pagas?</p>	<ul style="list-style-type: none"> • Los siguientes métodos de pago están disponibles para comprar aplicaciones pagas en su proyector: tarjeta de crédito, créditos y facturación del proveedor. • Para comprar aplicaciones pagas con su tarjeta de crédito o sus créditos, debe tener una tarjeta de crédito registrada en el sitio web de LG (www.lgappstv.com) o tener créditos suficientes. Las aplicaciones pagas también pueden adquirirse mediante el sistema de facturación del proveedor de servicios si los detalles de su tarjeta de crédito no están registrados en el sitio web o si no posee suficientes créditos. Si compra aplicaciones pagas en el sitio web, los siguientes métodos de pago están disponibles: tarjeta de crédito o créditos.
<p>¿Puedo cancelar una aplicación que he comprado?</p>	<ul style="list-style-type: none"> • Como miembro, no puede exigir reembolso solo porque cambió de parecer después de la compra. • Si existe un defecto en el producto o un problema para usar el producto, que no sea su culpa, puede solicitar el reembolso. Sin embargo, se debe proporcionar un motivo válido para el reembolso.
<p>¿Debería utilizar solo una dirección de correo electrónico para mi ID?</p>	<ul style="list-style-type: none"> • Para miembros recién registrados, el formato del ID cambió de una combinación de números y letras a su dirección de correo electrónico. • Puede usar solo una dirección de correo electrónico para su ID al registrarse.
<p>¿Debo cambiar el formato de mi ID al de la dirección de correo electrónico?</p>	<ul style="list-style-type: none"> • Para miembros recién registrados, el formato del ID cambió de una combinación de números y letras a la dirección de correo electrónico. • Si ya es miembro, puede seguir utilizando su ID existente o cambiarlo a la dirección de correo electrónico.

Problema	Solución
¿Qué es la cuenta LG?	<ul style="list-style-type: none">• La cuenta LG le permite iniciar sesión en todo el servicio LG Smart con ID y contraseña únicos. Puede utilizar los siguientes servicios con su cuenta LG: Proyector LG, LG Smart World (excepto en algunos países), LG Smart ThinQ y aire acondicionado LG Smart, etc. Es posible que se necesite información adicional según el servicio.

USO DE LAS FUNCIONES AVANZADAS

Para utilizar el control remoto de pantalla

- Esta función se encuentra disponible en algunos países solamente.

Para utilizar el control remoto de pantalla

Presione el botón **123** en el Control Remoto Mágico.

Con el Control Remoto Mágico, seleccione un botón en el control remoto de pantalla que se muestra en la pantalla.

- El tipo de botones del control remoto de pantalla varía según la región o el tipo de dispositivo conectado.
- Es posible que la imagen que se muestra sea diferente a su proyector.

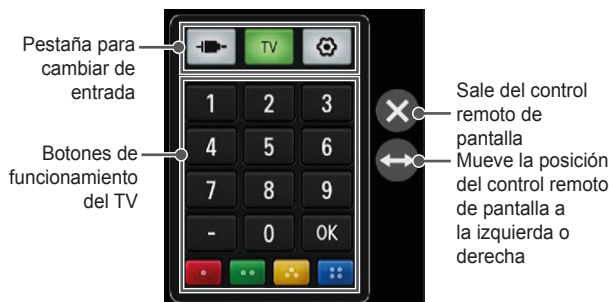

Para controlar un dispositivo conectado al proyector mediante el control remoto de pantalla

Puede controlar un dispositivo conectado mediante SIMPLINK o MHL utilizando el control remoto en pantalla.

- 1 Verifique si el dispositivo está conectado al proyector.
- 2 Después de presionar el botón **123** en el Control Remoto Mágico, seleccione el dispositivo que desea controlar en la pestaña Cambiar dispositivo. Aparecerá el control remoto de pantalla que sirve para controlar el dispositivo.
 - Es posible que no funcione con algunos botones.

Para usar la función Control remoto universal

Con el Control Remoto Mágico, puede controlar un decodificador de señales, un reproductor de Blu-ray, un sistema de cine en casa, etc.

- Esta función se encuentra disponible en algunos países solamente.

1 Verifique si el dispositivo que desea configurar esté conectado a su proyector.

2 Luego de presionar el botón **123** en el Control Remoto Mágico, seleccione el ícono del dispositivo que desea en la pestaña Cambiar dispositivo.

Si no encuentra el dispositivo que desea, presione  en la pestaña y seleccione el dispositivo externo que desee. Una vez terminada la configuración, aparecerá el nombre del dispositivo seleccionado en la pestaña Cambiar dispositivo.



3 Cuando selecciona el dispositivo deseado en la pestaña Cambiar dispositivo, el control remoto de pantalla que puede controlar el dispositivo aparecerá en la pantalla.

Para ver más botones de control, seleccione  en la parte inferior del control remoto de pantalla.

Cómo cambiar o borrar la configuración del control remoto universal

1 Luego de presionar el botón **123** en el Control Remoto Mágico, seleccione el botón  (selección TV/entrada).

2 Seleccione **Cambiar Configuración** o **Cancelar Configuración** en la parte inferior del dispositivo que desee cambiar.

- Cuando seleccione Cambiar Configuración, verifique si la alimentación del dispositivo que cambiará está funcionando o no.
- Se puede configurar un dispositivo por tipo.
- Con el control remoto de pantalla, solo puede controlar los dispositivos de una marca o fabricante que pueda seleccionar en la pantalla de configuración.
- Si se conecta a una red antes de configurar el control remoto universal, actualice la lista de fabricantes más recientemente disponible.
- Es posible que algunos botones no funcionen según el modelo del dispositivo externo.
- Coloque el dispositivo cerca del proyector para tener un funcionamiento impecable.
- Si el dispositivo está en un cajón, abra el cajón.
- Vaya a  (**Uso en casa**) → **MIS APLS.** → **Control remoto Universal**, o bien  (**Uso en casa**) → **LISTA DE ENTRADAS** → **Conf. Control Remoto Univ.** y agregue, borre o cambie un dispositivo.
- Tenga presente que es posible que la función de sintonización de canales no funcione de forma adecuada si ya asignó manualmente números de canales diferentes de los números de canales originales del decodificador.

Para controlar un proyector utilizando un teléfono inteligente

Puede descargar la aplicación LG TV Remote en Google Play Store o Apple App Store y usarla en cualquier proyector conectado con su teléfono inteligente.

- Ahora puede disfrutar de los programas favoritos de su proyector en su teléfono inteligente. (Solo algunos modelos).
- Puede ingresar fácilmente la información de su cuenta para iniciar sesión.
- Puede agregar canales favoritos a su teléfono inteligente.
- Puede usar funciones como **PREMIUM**, **MIS APLS.** y **SMARTSHARE™** directamente desde su teléfono inteligente.
- La función de ingreso de texto es compatible para que pueda escribir fácilmente. (En algunas pantallas, el texto no se puede ingresar).
- Seleccione el teclado táctil de la aplicación para controlar de la misma manera en que funciona el indicador del Control Remoto Mágico.
- Se proporciona tanto el teclado que le permite controlar el sintonizador externo como el dispositivo de medios. (En algunos modelos, solo bajo condiciones específicas).
- Puede configurar el proyector en modo de ahorro de energía mientras lo ve en su teléfono inteligente.

Uso de un dispositivo de entrada USB en un proyector

Para utilizar un mouse USB con o sin cable

Conecte el mouse al puerto USB. Use el mouse para mover el puntero en la pantalla del proyector y seleccione el menú que desee.

Mouse	Control Remoto Mágico
Botón izquierdo	Botón OK en el Control Remoto Mágico
Botón de rueda	Botón de Rueda en el Control Remoto Mágico

- En el proyector no funcionan ni el botón derecho ni ninguno de los botones especiales del mouse.
- El entorno de radiofrecuencia y la distancia pueden afectar el uso de un mouse y teclado USB inalámbricos.











Para utilizar un teclado USB con o sin cable

Conecte el teclado al puerto USB. Puede ingresar texto con el teclado cuando utiliza la función de búsqueda e Internet.

- En algunas pantallas, el texto no se puede ingresar.
- Se recomienda usar productos que sean compatibles con el proyector LG. LOGITECH K200, LOGITECH K400, MICROSOFT Comfort Curve 2000, MICROSOFT MS800 y LG Electronics ST-800
- Puede cambiar el idioma de entrada al presionar la tecla de cambio de idioma (o la tecla Alt derecha) en el teclado.











CÓMO PERSONALIZACIÓN LA CONFIGURACIÓN

CONFIGURACIÓN

- 1 Presione el botón  (**Uso en casa**) y seleccione **CONFIGURACIÓN**.
- 2 Utilice el botón  o  para seleccionar el elemento deseado y presione el botón  **Rueda (OK)**.
- 3 Utilice el botón , ,  o  para configurar el elemento deseado y presione el botón  **Rueda (OK)**.
- 4 Presione el botón  cuando haya terminado.

Menú	Descripción
IMAGEN	Ajusta la calidad de la imagen para obtener una visualización óptima.
AUDIO	Ajusta la calidad del sonido y el nivel de volumen.
CANAL	Configura o edita un canal.
HORA	Establece la hora y las funciones relacionadas con la hora.
BLOQUEAR	Bloquea o desbloquea un canal o programa.
OPCIÓN	Personaliza los ajustes generales.
RED	Configura la red.
SOPORTE	Muestra la información del proyector.

Configuración DE IMAGEN

- 1 Presione el botón  (Uso en casa) y seleccione **CONFIGURACIÓN**.
- 2 Utilice los botones  o  para seleccionar **IMAGEN** y presione el botón  **Rueda (OK)**.
- 3 Utilice el botón , ,  o  para configurar el elemento deseado y presione el botón  **Rueda (OK)**.
 - Para regresar al menú anterior, presione el botón .



La configuración de imagen disponible se describe de la siguiente manera.

Menú	Descripción	
Ahorro de energía	Reduce el consumo de energía ajustando brillo de la pantalla al máximo.	
	Modo	
	Mínimo/ Medio/ Máximo	Se aplica al modo Ahorro de energía predefinido. <ul style="list-style-type: none"> – Si Ahorro de energía está configurado en Mínimo y la temperatura ambiente es de 35 °C o más, se desactivará Ahorro de energía.

Menú	Descripción	
Modo de imagen	Selecciona el modo de imagen optimizado para el programa o entorno de visualización. También puede personalizar opciones avanzadas para cada modo.	
	Modo	
	Vivo	Maximiza el efecto visual del video. Resalta el contraste, el brillo y la nitidez para mostrar imágenes vivas.
	Estándar	Muestra imágenes en niveles estándares de contraste, brillo y nitidez.
	Cine	Optimiza la imagen para una película.
	Deporte	Modo de imagen optimizado para deportes. Los lanzamientos y equipos se muestran en colores vibrantes, con imágenes nítidas, incluso para los movimientos rápidos.
	Juego	Optimiza la imagen para jugar videojuegos en pantallas de rápido movimiento.
Contraste	Ajusta la diferencia entre las zonas de brillo y las zonas oscuras de la pantalla.	
Brillo	Ajusta el brillo general de la pantalla.	
Nitidez	Ajusta la nitidez de los bordes entre brillo y oscuridad. La nitidez horizontal y vertical está disponible solo en Experto1 / Experto2 .	
Color	Ajusta el color de la pantalla para que sea más oscuro o más claro.	
Tinte	Ajusta el balance de los colores rojo-verde.	
Control Avanzado (Control de Experto)	Personaliza la configuración avanzada.	

Menú	Descripción
Opciones de Imagen	Establece la configuración opcional.
Restablecer imagen	Restablece los valores personalizados por el usuario. Se restablece cada modo de imagen. Seleccione el modo de imagen que desee restablecer.
Relación de Aspecto	Cambia el tamaño de la imagen.
Picture Wizard III	Utilice el control remoto y siga las instrucciones del asistente de imagen para calibrar y ajustar una calidad de imagen óptima, sin costosos dispositivos de patrón ni la ayuda de especialistas. Siga las instrucciones para obtener la calidad de imagen óptima.

Control Avanzado

Menú	Descripción	
Contraste Dinámico	Ajusta el contraste y el color hasta su nivel óptimo, de acuerdo con el brillo de la pantalla.	
Color Dinámico	Ajusta los colores para lograr tonos más naturales.	
Rango de color	<p>Selecciona el rango de colores que pueden representarse.</p> <ul style="list-style-type: none"> • Estándar: Muestra los colores originales de una señal de entrada independientemente de las características de la pantalla. • Ancho: Usa los variados colores de la pantalla. 	
Color Preferido	Color de piel	El espectro del color de piel puede establecerse de manera independiente para implementar el color de piel definido por el usuario.
	Color del Césped	El espectro de colores naturales (prados, montañas, etc.) se puede configurar por separado.
	Color del Cielo	El color de cielo se configura por separado.
Súper resolución	Ofrece una imagen clara a través del mejoramiento de detalles en áreas donde la imagen es borrosa o poco clara.	
Gamma	Establece la curva de gradación de acuerdo con la salida de la señal de la imagen en relación con la señal de entrada.	

Control de Experto

Menú	Descripción
Contraste Dinámico	Ajusta el contraste y el color hasta su nivel óptimo, de acuerdo con el brillo de la pantalla.
Súper resolución	Ofrece una imagen clara a través del mejoramiento de detalles en áreas donde la imagen es borrosa o poco clara.
Rango de color	<p>Selecciona el rango de colores que pueden representarse.</p> <ul style="list-style-type: none"> • Estándar: Muestra los colores originales de una señal de entrada independientemente de las características de la pantalla. • Ancho: Usa los variados colores de la pantalla.
Mejorador de contornos	Muestra los bordes del video más claros y definidos, pero naturales.
Filtro de Color	Filtra un espectro específico de color en colores RGB para lograr un ajuste fino de la saturación de color y del matiz con precisión.
Patrón experto	Patrones utilizados para el ajuste experto.
Gamma	Establece la curva de gradación de acuerdo con la salida de la señal de la imagen en relación con la señal de entrada.

Menú	Descripción
Balance de Blancos	<p>Ajusta el balance de blancos. Es posible realizar un ajuste detallado, como se muestra a continuación.</p> <p>a. Método: 2 puntos</p> <ul style="list-style-type: none"> – Patrón: Interior, Exterior – Puntos: Bajo, Alto – Rojo/Verde/Azul: El rango de ajuste para cada color es de -50 a +50. – Aplicar a todas las entradas: Los valores del Balance de Blancos se aplican a todos los modos de entrada. <p>b. Método: IRE de 20 puntos</p> <ul style="list-style-type: none"> – Patrón: Interior, Exterior – IRE (Instituto de ingenieros de radio) es la unidad para mostrar el tamaño de la señal de video y se la puede configurar entre 5,10,15, ... 100. Puede realizar una sintonía fina para cada configuración que se muestra a continuación. – Rojo/Verde/Azul: El rango de ajuste es de -50 a +50. – Aplicar a todas las entradas: Los valores del Balance de Blancos se aplican a todos los modos de entrada.
Sistema de Mantenimiento de Color	<p>Ajusta los colores rojo, verde, azul, cian, magenta, amarillo. Permite que un experto ajuste el tinte utilizando un patrón de pruebas. Se pueden ajustar seis colores de forma selectiva (rojo, verde, azul, cian, magenta, amarillo) sin afectar a los demás. Es posible que no vea el cambio de colores en una imagen normal, incluso después de realizar un ajuste.</p> <ul style="list-style-type: none"> – Saturación Rojo/Verde/Azul/Cian/Magenta/Amarillo, Tinte Rojo/Verde/Azul/Cian/Magenta/Amarillo, Luminosidad Rojo/Verde/Azul/Cian/Magenta/Amarillo: El rango de ajuste es de -30 a +30 para cada uno.











* Según la señal de entrada y otra configuración de la imagen, es posible que el rango de los elementos de ajuste detallados varíe.

Opciones de Imagen

Menú	Descripción	
Reducción de ruido	Reduce el ruido de la pantalla en el video.	
Reducción ruido MPEG	Elimina el ruido generado al crear señales digitales de imagen.	
Nivel de Negro	Ajusta el brillo o la oscuridad de la pantalla para adaptarse al nivel de negros de la entrada de la imagen mediante el nivel de oscuridad de la pantalla (nivel de negro).	
Cine real	Optimiza la pantalla para poder ver películas.	
TruMotion	Corrige imágenes para visualizar secuencias de movimiento más suaves.	
	Modo	
	Suave	El valor De-Judder está establecido en 3.
	Claro	El valor De-Judder está establecido en 7.
	Usuario	El valor De-Judder puede establecerse de forma manual. <ul style="list-style-type: none"> • De-Judder esta función permite ajustar las vibraciones de la pantalla.
Apagado	El valor De-Judder está establecido en 0.	
Temp color	Ajusta el color general de la pantalla para que se adapte a sus preferencias. Seleccione Cálida , Natural , Fría o Media .	

* Si la señal de video es de 60 Hz es posible que **TruMotion** no funcione.

Configuración de AUDIO

- 1 Presione el botón  (**Uso en casa**) y seleccione **CONFIGURACIÓN**.
- 2 Utilice el botón  o  para seleccionar **AUDIO** y presione el botón  **Rueda (OK)**.
- 3 Utilice el botón , ,  o  para configurar el elemento deseado y presione el botón  **Rueda (OK)**.
 - Para regresar al menú anterior, presione el botón .

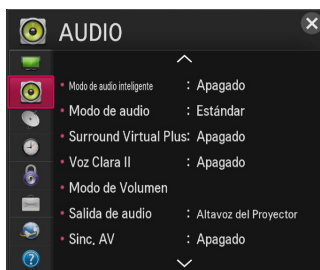











La configuración de sonido disponible se describe a continuación.

Menú	Descripción	
Modo de audio inteligente	Proporciona un sonido optimizado que se ajusta a cada tipo de contenido. <ul style="list-style-type: none"> • Si la función Modo de audio inteligente está habilitada, Modo de audio, Surround Virtual Plus y Voz clara II se ajustan en forma automática. 	
Modo de audio	Ajusta el modo de audio.	
	Modo	
	Estándar	Adecuado para todos los tipos de video.
	Noticias / Música / Cine / Deporte / Juego	Establece el audio optimizado para un género en particular.
	Ajusta el nivel de volumen. <ul style="list-style-type: none"> • 100 Hz / 300 Hz / 1 kHz / 3 kHz / 10 kHz Configura el ecualizador mediante ajustes manuales de las bandas de sonido. • Restablecer: Restablece el valor del ecualizador modificado por el usuario. 	
Surround Virtual Plus	Proporciona un sonido estéreo realista de canales 5.1 mediante dos bocinas separados. <ul style="list-style-type: none"> • Si Voz clara II está configurada como Encendido, no se seleccionará Surround Virtual Plus. 	

Menú	Descripción	
Voz Clara II	Aumenta la claridad de la voz.	
Modo de Volumen	Ajusta varios modos para el control del volumen.	
	Modo	
	Volumen automático	Establezca Volumen automático en Encendido . El volumen varía en cada canal y en cada programa. Al hacer clic en los canales, el volumen se ajusta automáticamente para mantener el mismo nivel.
Salida de audio	Establece la salida de audio para el proyector.	
	Modo	
	Altavoz del Proyector	El audio sale por la bocina del proyector.
	Bocina Externa (Óptico/HDMI ARC)	El audio sale a través de las bocinas conectados al puerto óptico. Compatible con SIMPLINK. <ul style="list-style-type: none"> • Salida de Audio Digital: Configura la salida de audio digital.
	Sinc. de sonido LG (Óptica)	El audio sale por el dispositivo de audio LG conectado al puerto OPTICAL DIGITAL AUDIO OUTPUT .
	Bluetooth	El audio sale a través del dispositivo Bluetooth.
	Audífono	El audio sale por los audífonos. <ul style="list-style-type: none"> • Los audífonos se detectan y conectan automáticamente cuando el proyector está encendido.

Menú	Descripción	
Sinc. AV	Sincroniza directamente video y audio cuando no coinciden. Si establece el Ajuste Sinc. AV en Encendido , puede ajustar la salida de sonido (bocinas del proyector, SPDIF o Bluetooth) a la imagen de la pantalla.	
	Modo	
	Altavoz del Proyector	Ajusta la sincronización del audio de los bocinas internos del proyector. Los botones + y - permiten sincronizar el audio con el video.
	Bocina Externa	Ajusta la sincronización del sonido de las bocinas externas, como por ejemplo, una bocina externa conectada al puerto de salida de audio digital, el dispositivo de audio LG, bocina del proyector, SPDIF y los audífonos. Los botones + y - permiten sincronizar el audio con el video.
	Bluetooth	Ajusta la sincronización entre el vídeo y el dispositivo de audio Bluetooth. – Esta función solo está disponible cuando hay un dispositivo Bluetooth conectado. – La sincronización de audio puede variar según el fabricante. – Cuando se reproduce un video y música desde una unidad USB conectada, Sinc. AV también puede configurarse desde el menú Establecer audio .
Bypass	Envía señales de transmisión o el audio de un dispositivo externo sin desfase. Es posible que el audio salga antes que el video, ya que toma tiempo procesar la entrada de video en el proyector.	
Configuración de audio	Balance: Ajusta el balance de audio izquierdo/derecho.	

Configuración de CANAL



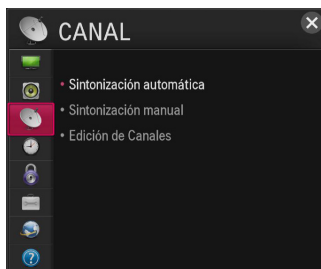

- 1 Presione el botón  (Uso en casa) y seleccione **CONFIGURACIÓN**.
- 2 Utilice el botón  o  para seleccionar **CANAL** y presione el  **Rueda (OK)**.
- 3 Utilice el botón , ,  o  para configurar el elemento deseado y presione el botón  **Rueda (OK)**.
 - Para regresar al menú anterior, presione el botón .



La configuración de canal disponible se describe a continuación.

Menú	Descripción
Sintonización automática	<p>Recuerda un canal que se está transmitiendo actualmente. Asegúrese de usar esta función cuando se mude de casa o cuando mueva el proyector a otro lugar. Debe usarse cuando la antena está conectada y hay señales de transmisión de canales.</p> <ul style="list-style-type: none"> • Los canales no se registrarán de forma adecuada a menos que la antena/cable estén conectados correctamente. • La Sintonización automática únicamente encuentra canales que estén transmitiendo. • Si el Sist. de Bloqueo está encendido, aparecerá una ventana emergente que le solicitará la contraseña.
Sintonización manual	<p>Ajusta manualmente los canales y guarda los resultados. Se puede revisar la intensidad y calidad de la señal para las transmisiones digitales.</p>
Edición de Canales	<p>Edita los programas guardados. Establecer como canal favorito, bloquea o desbloquea el canal, borra el canal, etc., del canal seleccionado.</p>

Configuración de HORA

- 1 Presione el botón  (Uso en casa) y seleccione **CONFIGURACIÓN**.
- 2 Utilice el botón \triangle o ∇ para seleccionar **HORA** y presione el botón  **Rueda (OK)**.
- 3 Utilice el botón \triangle , ∇ , \triangleleft o \triangleright para configurar el elemento deseado y presione el botón  **Rueda (OK)**.
 - Para regresar al menú anterior, presione el botón .



La configuración de hora disponible es de la siguiente manera.

Menú	Descripción	
Reloj	Revisa o cambia la hora mientras ve el proyector.	
	Modo	
	Automático	Sincroniza el reloj del proyector con la información digital de la hora que envía la estación de TV.
	Manual	Ajusta la hora y la fecha de forma manual si la configuración automática no corresponde a la hora actual.
Hora de Apagado/ Hora de Encendido	<p>Ajusta la hora de encendido/apagado. Seleccione Apagado en Repetir para deshabilitar Hora de Encendido/Hora de Apagado.</p> <ul style="list-style-type: none"> • Para utilizar Hora de Encendido/Hora de Apagado, ajuste correctamente la hora actual. • Aunque esté activada la función Hora de Encendido, el proyector se apagará automáticamente en 120 minutos si no se presiona ningún botón dentro de ese período. 	
Temporizador	<p>Apaga el proyector luego de transcurrida una cantidad de minutos preestablecida.</p> <p>Para cancelar el Temporizador, seleccione Apagado.</p>	
Apagado automático	Si no hay señal ni clave, el proyector se apagará automáticamente después de transcurrido el tiempo predeterminado.	
Espera Automática	Si no presiona ningún botón en el proyector o control remoto durante un determinado período, el proyector se apagará automáticamente.	





Configuración de BLOQUEAR

- La imagen del menú puede diferir de lo mostrado en la pantalla del producto (Depende del país).

1 Presione el botón  (**Uso en casa**) y seleccione **CONFIGURACIÓN**.

2 Utilice el botón  o  para seleccionar **BLOQUEAR** y presione el botón  **Rueda (OK)**.

- Para ingresar al menú **BLOQUEAR**, ingrese la contraseña predeterminada de 4 dígitos. La contraseña inicial es **0000**.

3 Utilice el botón , ,  o  para configurar el elemento deseado y presione el botón  **Rueda (OK)**.

- Para regresar al menú anterior, presione el botón .



La configuración de bloqueo disponible se describe a continuación.

Menú	Descripción	
Fijar Contraseña	Configura o cambia la contraseña del proyector. <ul style="list-style-type: none"> • La contraseña inicial es 0000. 	
Sist. de Bloqueo	Permite solo programas específicos mediante el bloqueo de canales o entradas externas. Seleccione Sist. de Bloqueo en Encendido . <ul style="list-style-type: none"> • Esta función se encuentra disponible en algunos países solamente. 	
	Elemento	
Bloquear Canales	Bloquea los programas que presentan contenido inapropiado para los niños. Los programas se pueden seleccionar, pero no se verá nada en la pantalla ni se escuchará el audio. Para ver un programa bloqueado, ingrese la contraseña.	











Menú	Descripción	
Sist. de Bloqueo	Clasif. de Películas	<p>Bloquea las películas que solo se transmiten por televisión y que contienen material inapropiado según la clasificación de la Asociación Cinematográfica de los Estados Unidos (MPAA).</p> <ul style="list-style-type: none"> • G (Público general) Apto para todas las edades • PG (Se sugiere la orientación de los padres) Puede haber contenido no recomendado para niños • PG-13 (Se alerta enfáticamente a los padres) Posibles escenas no recomendadas para niños menores de 13 años • R (Restringido) Los menores de 17 años deben estar acompañados por un padre o tutor • NC-17 No apto para personas de 17 años o menores. • X Solo adultos
	Clasif. por Edad	<p>Bloquea los programas de TV infantiles que los padres no quieren que sus hijos vean. Para bloquear otros programas de TV, se debe configurar la función Clasif. general.</p> <ul style="list-style-type: none"> • Edad TV-Y (Todos los menores, incluidos niños entre 2 y 6 años), TV-Y7 (Dirigido a niños mayores, adecuado para niños a partir de los 6 años) • Violencia de Fantasía TY-Y7 (Dirigido a niños mayores: violencia de fantasía, apta para niños a partir de los 6 años, con contenido de violencia de fantasía más intensa o explícita)

Menú	Descripción	
Sist. de Bloqueo	Clasif. General	<p>Bloquea los programas de TV que el usuario desea según las clasificaciones, mediante la función de control de los padres (V-Chip).</p> <p>V-Chip lee electrónicamente las clasificaciones de los programas de TV y permite a los padres bloquear programas no adecuados para niños.</p> <ul style="list-style-type: none"> • Edad TV-G (Público general, apto para todas las edades) TV-PG (Se sugiere la orientación de los padres, presencia de contenidos no apropiados para niños pequeños) TV-14 (Se alerta enfáticamente a los padres, presencia de material no recomendado para niños menores de 14 años) TV-MA (Solo para mayores, no apto para niños) • Diálogo (diálogo sugerente) TV-PG o TV-14 • Lenguaje (lenguaje soez) TV-PG, TV-14, o TV-MA • Sexo (escenas de sexo) TV-PG, TV-14 o TV-MA • Violencia TV-PG, TV-14 o TV-MA
	Clasif. Descargable	<p>Esta opción funciona únicamente cuando el TV ha recibido los datos de clasificación de la región 5. El nombre de la opción de clasificación puede variar.</p>
	Bloqueo de entradas	<p>Bloquea los orígenes de entradas.</p>
	Bloqueo de la Aplicación	<p>Bloquea la aplicación.</p>

Menú	Descripción	
Sist. de Bloqueo	Clasif.: Inglés	<p>Selección del sistema de clasificación inglés de Canadá.</p> <ul style="list-style-type: none"> • Esta función se encuentra disponible en algunos países solamente. • E: Exento • C: Niños • C8+: Niños de ocho años y mayores • G: Programación general, apta para todo público • PG: Guía para padres • 14+: Televidentes de 14 años y mayores • 18+: Programación para adultos • Desbloqueado: Permite todos los programas
	Clasif.-Francés	<p>Selección del sistema de clasificación francés de Canadá.</p> <ul style="list-style-type: none"> • Esta función se encuentra disponible en algunos países solamente. • E: Exento • G: General • 8ans+ : General-no aconsejado para niños pequeños • 13ans+: Esta emisión puede no convenir para niños menores de 13 años • 16ans+: Esta emisión no conviene para menores de 16 años • 18ans+: Esta emisión está reservada a los adultos • Desbloqueado: Permite todos los programas

Configuración de OPCIÓN

- La imagen del menú puede diferir de lo mostrado en la pantalla del producto (Depende del país).

- 1 Presione el botón  (**Uso en casa**) y seleccione **CONFIGURACIÓN**.
- 2 Utilice el botón  o  para seleccionar **OPCIÓN** y presione el botón  **Rueda (OK)**.
- 3 Utilice el botón , ,  o  para configurar el elemento deseado y presione el botón  **Rueda (OK)**.
 - Para regresar al menú anterior, presione el botón .

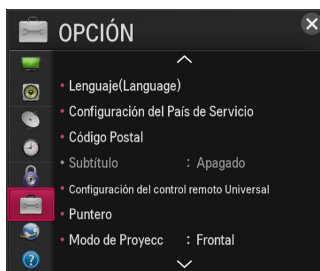

La configuración de opción disponible se describe a continuación.

Menú	Descripción	
Lenguaje (Language)	Selecciona las opciones de Idioma del menú (Lenguaje) , Lenguaje de Audio e Idioma de Búsqueda por Voz que se muestran en la pantalla.	
	Elemento	
	Idioma del menú (Language)	Selecciona un idioma para el menú en pantalla.
	Lenguaje de Audio	Selecciona el idioma deseado para ver transmisiones digitales que contengan varios idiomas de audio. (Solo en modo digital)
	Idioma de Búsqueda por Voz	Seleccione el idioma para hacer búsquedas por voz.











Menú	Descripción	
Configuración del País de Servicio	Puede cambiar la configuración del país para su proyector inteligente. Recibirá el servicio Premium y LG Smart World disponibles para el país que seleccionó. <ul style="list-style-type: none"> • Si la red está desconectada durante la configuración del país de servicio, es posible que no se configure adecuadamente. 	
	Elemento	
	Configuración automática	Se establece un país de servicio de forma predeterminada para su proyector inteligente.
	Configuración Manual	Se puede establecer un país de servicio de forma manual para su proyector inteligente.
Código Postal	Puede revisar la información del área cuando la red esté conectada. <ul style="list-style-type: none"> • Esta función se encuentra disponible en algunos países solamente. • Esta función establece su código postal. • Puede revisar la información del área cuando la red esté conectada. 	
Subtítulo	Visualice subtítulos cuando la estación de TV ofrezca programación subtitulada. La programación de subtítulos funciona solo en transmisiones digitales/análogas o salidas externas. Cambie Subtítulo a Encendido y seleccione la configuración de subtítulo.	
	Modo	Subtít. 1-4 (Subtítulo opcional) / Texto 1-4 Muestra el audio de un programa de TV como texto en pantalla. Subtít. 1 es el modo más común en uso. Canales de datos de campo 1: dos subtítulos (Subtít. 1, Subtít. 2), dos textos (Texto 1, Texto 2). Canales de datos de campo 2: dos subtítulos (Subtít. 3, Subtít. 4), dos textos (Texto 3, Texto 4). Servicio1-6 Este modo solo se encuentra disponible para el sistema de transmisión digital.

Menú	Descripción		
Subtítulo	Opción digital	<p>Configure el tamaño y el color de los subtítulos en Opción digital. Seleccione Por Programa o Personalizar.</p> <p>Seleccione Personalizar para ajustar las opciones de momento, como el tamaño y el color de los subtítulos.</p>	
		Elemento	
		Tamaño	Selecciona el tamaño de las palabras.
		Letra	Selecciona el tipo de letra para el texto.
		Color del Texto	Selecciona el color del texto.
		Opacidad del Texto	Ajusta el nivel de opacidad del color del texto.
		Color de Fondo	Selecciona el color de fondo.
		Opacidad del Fondo	Ajusta el nivel de opacidad del color de fondo.
		Tipo de Contorno	Selecciona un tipo de contorno.
		Color del Contorno	Selecciona el color del contorno.
		Color de la ventana	Selecciona un color para la ventana.
		Opacidad de la ventana	Ajusta la opacidad del color de la ventana.
Configuración del control remoto Universal	<p>Con el Control Remoto Mágico, puede controlar un decodificador de señales, un reproductor de Blu-ray, un sistema de cine en casa, etc.</p> <ul style="list-style-type: none"> • Esta función se encuentra disponible en algunos países solamente. 		

Menú	Descripción	
Puntero	Establece la velocidad y forma del puntero que aparece en la pantalla del proyector.	
	Velocidad	Ajusta la velocidad en que se mueve el puntero.
	Forma	Selecciona la forma del puntero a partir de varias opciones.
	Tamaño	Elige el tamaño del puntero.
	Alineac.	<p>Configure este valor en Encendido. Si hay varias alineaciones que no coincidan entre el indicador y la dirección real que indica el control remoto, mueva el Control Remoto Mágico hacia la izquierda y derecha para volver a alinear. El puntero se volverá a alinear en el centro, lo que facilitará su control.</p> <ul style="list-style-type: none"> • Si está configurado en Apagado, la alineación no funcionará aunque mueva el Control Remoto Mágico hacia la izquierda y la derecha.
Modo de Proyecc	Esta función da vuelta la imagen proyectada o la coloca en posición horizontal.	
Auto corrección de Trapecio (Vertical)	<p>Auto corrección de Trapecio(Vertical) proporciona una imagen de pantalla rectangular al ajustar automáticamente la pantalla cuando se produce una imagen trapezoidal debido a la inclinación del proyector.</p> <p>Cuando se utiliza Auto corrección de Trapecio(Vertical), el valor actual establecido para Ady. de Bordes se modifica según el valor que se estableció en Auto corrección de Trapecio(Vertical).</p>	
	Elemento	
	Encendido	El número de ajuste de imagen se establece automáticamente.
	Apagado	El número de ajuste de imagen se establece manualmente.
Ady. de Bordes	Para evitar que la imagen en la pantalla se vuelva trapezoidal, Ady. de Bordes ajusta el ancho superior e inferior de la imagen si el proyector no está colocado en un ángulo recto con la pantalla.	

Menú	Descripción			
Encend. auto	Hace que el proyector se encienda automáticamente cuando se conecta el cable de alimentación al proyector.			
	Elemento			
	<table border="1" style="width: 100%;"> <tr> <td data-bbox="263 292 412 395">Encendido</td> <td data-bbox="412 292 898 395">Cuando se conecta la alimentación al proyector, éste se enciende automáticamente.</td> </tr> <tr> <td data-bbox="263 395 412 491">Apagado</td> <td data-bbox="412 395 898 491">Cuando el cable de alimentación está enchufado al proyector, éste entra en modo de espera.</td> </tr> </table>	Encendido	Cuando se conecta la alimentación al proyector, éste se enciende automáticamente.	Apagado
Encendido	Cuando se conecta la alimentación al proyector, éste se enciende automáticamente.			
Apagado	Cuando el cable de alimentación está enchufado al proyector, éste entra en modo de espera.			
Modo de altitud	Si el proyector se usa a una altitud mayor a 1 200 metros, active esta función. De lo contrario, el proyector podría sobrecalentarse o podría activarse su función de protección. Si esto sucede, apague el proyector y vuelva a encenderlo después de esperar varios minutos.			
Búsqueda automática de entradas	Automáticamente busca y muestra el tipo de señal de entrada cuando se recibe. Está disponible solo con entradas externas (HDMI, AV y Componente).			
Globo de Ayuda	Habilita/deshabilita el globo de ayuda.			
Lista de Disp. de control	Muestra la lista de dispositivos de control conectados al proyector.			
Ver Avatar	Activa o desactiva la función Avatar.			
Configuración Inicial	<p>Elimina todos los ajustes opcionales de configuración y vuelve al modo predeterminado. Luego de completarse la inicialización, el proyector se apagará y encenderá solo.</p> <ul style="list-style-type: none"> • Si el Sist. de Bloqueo está activado, aparecerá una ventana donde se solicitará el ingreso de la contraseña. • No desconecte la energía durante la inicialización. 			
Configuración de modo	Seleccione Estándar o Tienda . Para el uso en el hogar, seleccione Estándar . Tienda este modo sirve para exhibir el producto en una tienda.			

Configuración de RED

- 1 Presione el botón  (Uso en casa) y seleccione **CONFIGURACIÓN**.
- 2 Utilice el botón  o  para seleccionar **RED** y presione el botón  **Rueda (OK)**.
- 3 Utilice el botón , ,  o  para configurar el elemento deseado y presione el botón  **Rueda (OK)**.
 - Para regresar al menú anterior, presione el botón .













La configuración de red disponible se describe a continuación.

Menú	Descripción
Conexión de Red	Se conecta a la red.
Estado de red	Muestra el estado de conexión de la red.

Menú	Descripción	
Soft AP (Punto de Acceso Inalámbrico)	Esta función le permite cambiar de la conexión a Internet por cable de su proyector a una red Wi-Fi, para poder conectar varios dispositivos externos o usar Internet inalámbrico.	
	Soft AP (Punto de Acceso Inalámbrico)	Se configura en Encendido/Apagado .
	Clave de seguridad	Establece el número de seguridad de la red Wi-Fi. <ul style="list-style-type: none"> • Puede establecer la clave de seguridad con una combinación de letras y números en español de entre 8 y 64 caracteres de longitud. • La configuración predeterminada es LG123456.
	<ul style="list-style-type: none"> • Para habilitar la función Soft AP (Punto de Acceso Inalámbrico), debe encender su proyector y tener una conexión por cable a Internet. • Es posible conectar hasta cuatro dispositivos externos. • Si la función Soft AP (Punto de Acceso Inalámbrico) está activada, las funciones Wi-Fi Direct y Miracast™ no estarán disponibles. Debe establecer la función Soft AP en Apagado para usar las funciones Wi-Fi Direct y Miracast™. 	
Wi-Fi Direct	Wi-Fi Direct es una función que permite que el proyector se conecte con un dispositivo Wi-Fi Direct sin conexión a Internet.	
Miracast™ / Intel's WiDi	Miracast™ le permite disfrutar videos y audio desde un dispositivo portátil a través del proyector, de manera inalámbrica. Intel's WiDi le permite ver la pantalla de una computadora portátil mediante el proyector sin necesidad de un cable.	
Mi nombre del Proyector	Cambia el nombre que aparece al buscar otros dispositivos con el proyector.	

SOPORTE

- La imagen del menú puede diferir de lo mostrado en la pantalla del producto (Depende del país).

- 1 Presione el botón  (**Uso en casa**) y seleccione **CONFIGURACIÓN**.
- 2 Utilice el botón  o  para seleccionar **SOPORTE** y presione el botón  **Rueda (OK)**.
- 3 Utilice el botón , ,  o  para configurar el elemento deseado y presione el botón  **Rueda (OK)**.
 - Para regresar al menú anterior, presione el botón .



La configuración de soporte disponible se describe a continuación.

Menú	Descripción
Act. de Software	Actualizaciones al software más reciente.
Prueba de imagen	Verifica si una señal de video se ve adecuadamente.
Prueba de sonido	Verifica si una señal de audio sale adecuadamente.
Inform. producto/servicio.	Muestra información sobre el producto o servicio.
Servicio remoto del Proyector LG	Comuníquese por teléfono con el servicio técnico para evacuar cualquier duda de forma remota después de una actualización. <ul style="list-style-type: none"> • Esta función se encuentra disponible en algunos países solamente.
Inicio de la aplicación	En caso de que surjan problemas luego de la actualización, intente inicializar el sistema. <ul style="list-style-type: none"> • Durante la inicialización, el proyector se reiniciará automáticamente.
Documentos Legales	Puede verificar el contenido de los Documentos Legales y decidir si otorgará o negará su consentimiento para los Documentos Legales .
Autodiagnóstico	Soluciona los problemas funcionales que puedan surgir por el uso del producto.

CONEXIÓN DE DISPOSITIVOS

Puede conectar varios dispositivos externos al proyector.

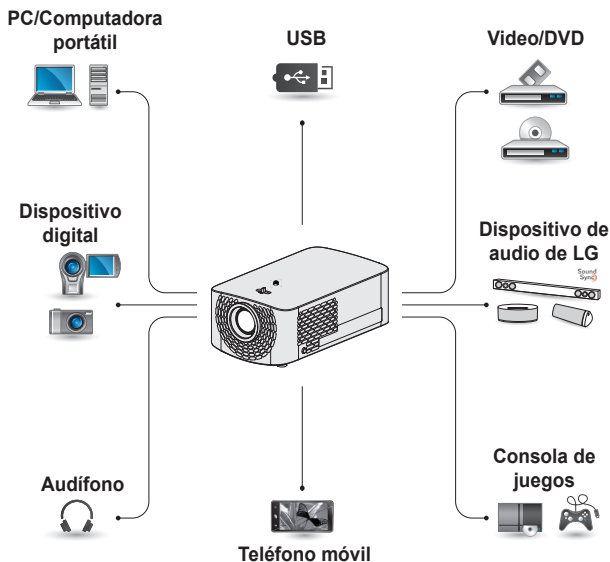

- HDMI - Página 120
- Compuesto (AV) - Página 121
- Componente - Página 122
- Dispositivo USB - Página 55
- Audífono - Página 125
- Amplificador digital - Página 126
- Teléfono móvil (MHL) - Página 127

Conexión a un receptor HD, reproductor de DVD o VCR, dispositivos externos

Conecte un receptor de HD, reproductor de DVD, VCR o dispositivos externos al proyector y seleccione un modo de entrada apropiado.

Conexión HDMI

Con un cable HDMI, puede disfrutar de imágenes y sonido de alta calidad.

Con un cable HDMI, conecte el puerto **HDMI1 ARC** del proyector al puerto de salida HDMI del dispositivo que conectará. Tanto el video como el audio salen al mismo tiempo. También puede usar **HDMI2 MHL**.

Presione el botón **INPUT** en el control remoto para seleccionar **HDMI**. Puede conectarse con cualquier puerto de entrada HDMI.

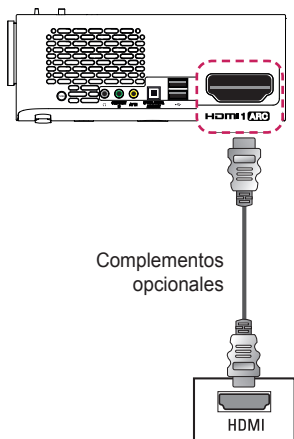

! NOTA

ARC (Canal de retorno de audio)

- Los dispositivos de audio externos compatibles con SIMPLINK y ARC deben conectarse al puerto **HDMI1 ARC**.
- Al estar conectado con un cable HDMI® de alta velocidad los dispositivos de audio externos compatibles con salida ARC o SPDIF operan con la función SIMPLINK sin necesidad de un cable de audio óptico adicional.

Conexión HDMI a DVI

Con un cable de conexión HDMI a DVI, conecte el puerto **HDMI 1 ARC** al puerto DVI OUT.

Para transmitir audio, use un cable de audio en la conexión. También puede usar **HDMI 2 MHL**.

Presione el botón **INPUT** en el control remoto para seleccionar **HDMI**. Puede conectarse con cualquier puerto de entrada HDMI.

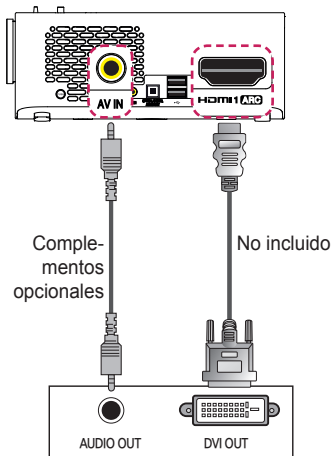

Conexión de AV

Conecte los puertos de salida de un dispositivo externo y los puertos **AV IN** del proyector mediante un cable AV. Presione el botón **INPUT** en el control remoto para seleccionar **AV**. Verifique que los cables del mismo color estén conectados correctamente.

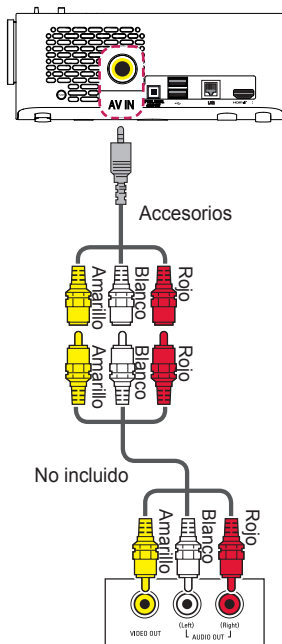

Conexión por componente

Puede ver un video al conectar el puerto de componente de un dispositivo externo en el puerto **COMPONENT IN** del proyector. Presione el botón **INPUT** en el control remoto para seleccionar **Componente**. Verifique que los cables del mismo color estén conectados correctamente.

A)

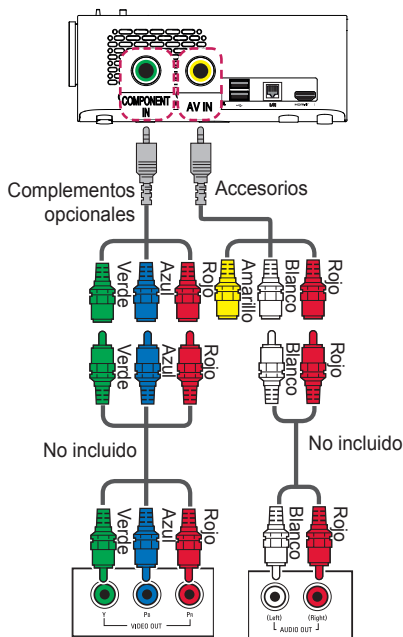

B)

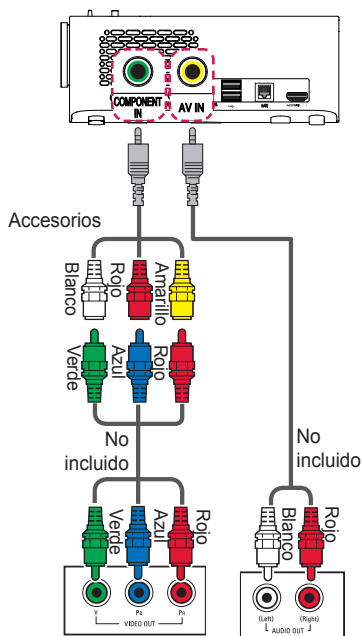

Conexión de una PC

El proyector es compatible con Plug and Play. Su PC detectará el proyector automáticamente, por lo que no es necesario instalar un controlador.

Conexión HDMI

Con un cable HDMI, conecte el puerto **HDMI 1 ARC** del proyector al puerto de salida HDMI de su PC. Tanto el video como el audio salen al mismo tiempo. También puede usar **HDMI 2 MHL**.

Presione el botón **INPUT** en el control remoto para seleccionar **HDMI**. Puede conectarse con cualquier puerto de entrada HDMI.

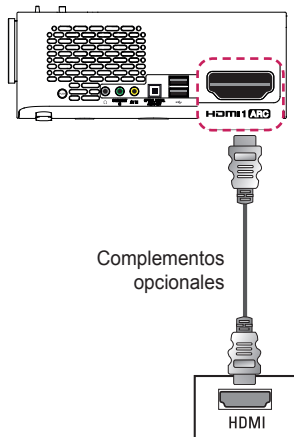

Conexión HDMI a DVI

Con un cable de conexión HDMI a DVI, conecte el puerto **HDMI 1 ARC** al puerto DVI OUT.

Para transmitir audio, use un cable de audio en la conexión. También puede usar **HDMI 2 MHL**.

Presione el botón **INPUT** en el control remoto para seleccionar **HDMI**. Puede conectarse con cualquier puerto de entrada HDMI.

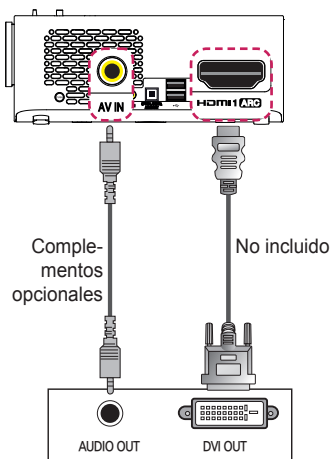



NOTA

- Se recomienda utilizar una conexión HDMI para obtener una óptima calidad de imagen.
- Según la tarjeta gráfica, es posible que el modo DOS no funcione cuando se utiliza un cable HDMI a DVI.
- En el modo PC, es posible que haya ruido asociado con la resolución, patrones verticales, contraste o brillo. Si se produce ruido, cambie la resolución de la salida de la PC o la frecuencia de actualización, o bien, ajuste el brillo y el contraste en el menú **IMAGEN** hasta que la imagen mejore.
- La forma de onda de la entrada de sincronización para las frecuencias horizontales y verticales es diferente.
- Según la tarjeta gráfica, es posible que algunos ajustes de resolución no permitan que la imagen se ubique en la pantalla de forma correcta.
- Si está usando la salida de DVI desde una PC, debe conectar el audio análogo de manera separada.
- Al utilizar un cable HDMI/DVI, solo se admite un vínculo.

Conexión de una computadora portátil

Puede conectar el proyector a una computadora portátil para utilizar varias funciones.

Conexión HDMI

Con un cable HDMI, conecte el puerto **HDMI 1 ARC** del proyector al puerto de salida HDMI de su computadora portátil. Tanto el video como el audio salen al mismo tiempo. También puede usar **HDMI 2 MHL**. Presione el botón **INPUT** en el control remoto para seleccionar **HDMI**. Puede conectarse con cualquier puerto de entrada HDMI.

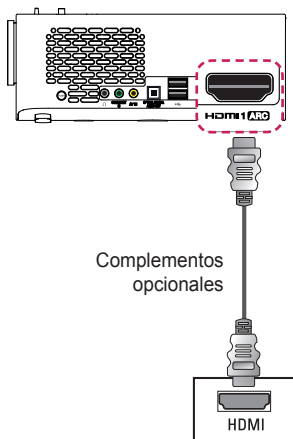

En la tabla a continuación, se muestran ejemplos de cómo cambiar la salida. Para obtener más información, consulte las secciones **Salida externa**, **Cómo conectar un monitor externo** o secciones similares del manual del usuario de su computadora.

Marca	Cómo cambiar la salida
NEC	[Fn]+[F3]
Panasonic	[Fn]+[F3]
Toshiba	[Fn]+[F5]
IBM	[Fn]+[F7]
Sony	[Fn]+[F7]
Fujitsu	[Fn]+[F10]
LG	[Fn]+[F7]
Samsung	[Fn]+[F4]
Macintosh	Ajuste el panel de control para habilitar la creación de reflejo luego del inicio.

Conexión de audífonos

Puede escuchar el audio a través de los audífonos.

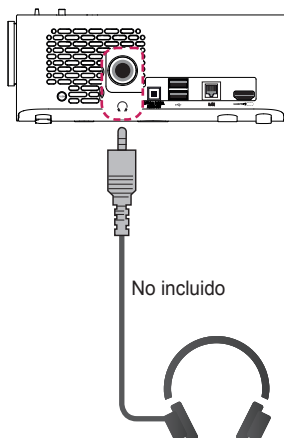

Conexión de un amplificador digital

Con un cable óptico, conecte el puerto de entrada de audio digital de un amplificador digital en el puerto **OPTICAL DIGITAL AUDIO OUT** del proyector. La salida de un amplificador con convertidor digital se debe establecer en el formato de audio deseado. Al usar un cable HDMI para conectar un cine en casa o al conectar una salida óptica a un dispositivo de audio externo, establezca la **Salida de audio** como **Bocina Externa (Óptico/HDMI ARC)** como se muestra a continuación. Si un proyector, cine en casa o bocina de un dispositivo de audio externo funciona al mismo tiempo, se producirá eco.



! NOTA

- Consulte el manual del usuario del dispositivo de audio que conectará.
- Al conectar este producto a otros dispositivos, asegúrese de apagar y desconectar todos los dispositivos.
- La salida de audio de este producto tiene un ancho de banda de audio amplio, por lo que se debe ajustar el volumen del receptor correctamente. Altas frecuencias inesperadas podrían causar daños en los bocinas.
- La conexión del puerto **OPTICAL DIGITAL AUDIO OUT** del proyector con el puerto de entrada de audio digital de un amplificador digital y el puerto de entrada de audio del proyector con el puerto de salida de audio analógico del amplificador digital puede causar una oscilación de audio debido al bucle cerrado. Para evitar esto, desconecte una de las conexiones. (Esto también se aplica a los dispositivos de cine en casa).

Uso de la función de creación de reflejo de un teléfono móvil

Conexión MHL

Mobile High-definition Link (MHL) es una interfaz que puede conectar un teléfono móvil al proyector y reproducir tanto video como audio desde el teléfono móvil en el proyector.

También se aplica a productos con entrada HDMI compatible con MHL.

(Para verificar si su dispositivo es compatible con MHL, comuníquese con el fabricante del dispositivo).

Para conocer la compatibilidad con HML, verifique el puerto **HDMI2 MHL**.

Utilice un cable especial para MHL.

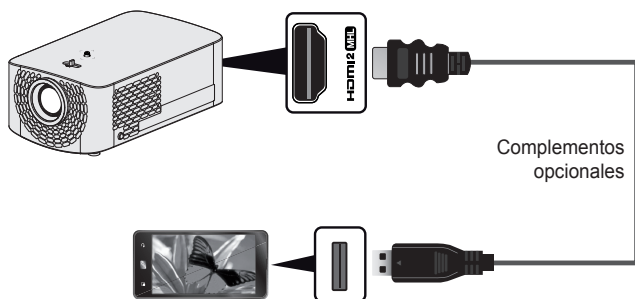

NOTA

- Cuando conecta un teléfono móvil al puerto **HDMI2 MHL**, puede ver la pantalla del teléfono móvil a través de un proyector.
 - Esto solo se aplica a teléfonos móviles compatibles con MHL.
 - Puede usar el control remoto para algunas aplicaciones.
- Desconecte el cable MHL del proyector cuando:
 - La función MHL no esté activada.
 - El dispositivo móvil esté completamente cargado en modo de espera.

MANTENIMIENTO

Limpie el proyector para mantenerlo en óptimas condiciones.

Limpieza

Limpieza de la lente

Si hay polvo o manchas en la superficie de la lente, debe limpiarla.

Utilice un atomizador de aire o un paño para limpiar la lente.

Para eliminar polvo o manchas, utilice un atomizador de aire o aplique una pequeña cantidad de producto de limpieza en un hisopo o paño suave y frote ligeramente sobre la lente.

Tenga en cuenta que pueden ingresar líquidos si el producto se rocía directamente sobre la lente.

Limpieza de la carcasa del proyector

Para limpiar la carcasa del proyector, primero desconecte el cable de alimentación.

Para quitar el polvo o las manchas, utilice solo un paño seco no abrasivo y libre de pelusas para pulir la lente.

No utilice alcohol, bencina, diluyente ni otros químicos que puedan dañar la carcasa.

INFORMACIÓN

Para actualizar el software del proyector

Usa Act. de Software de software para verificar la versión del software y obtener la más reciente.

También es posible revisar manualmente las actualizaciones disponibles.

1 Presione el botón  (**Uso en casa**) y seleccione **CONFIGURACIÓN**.

2 Seleccione **SOPORTE** y vaya a **Act. de Software**.

Elemento	Descripción
Act. de Software	Configure la opción en Encendido . Si hay una actualización disponible, aparecerá un mensaje para realizar la actualización.
Modo de actualización automática	Si hay una actualización disponible, la actualización se inicia automáticamente sin preguntar.
Verificar versión de actualización	Verifica la versión de actualización más reciente instalada. Cuando hay una nueva actualización disponible, el proceso de descarga puede realizarse manualmente.

- Al comenzar la actualización, la ventana del proceso de actualización aparece por un corto período y luego desaparece.
- Puede conseguir la versión más reciente si tiene conexión a Internet.
- Si no se actualiza el software, es posible que determinadas funciones no operen correctamente.

Antes de informar un problema, verifique lo siguiente:

Si se presentan las siguientes situaciones, lleve a cabo las revisiones y los ajustes que se describen a continuación. Es posible que no exista un desperfecto.

General

Problema	Solución
No es posible ver determinados programas.	<ul style="list-style-type: none"> Ajuste la ubicación o la orientación de la antena. Guarde los programas que desee ver más tarde mediante Sintonización automática o Edición de Canales.
Hay un retraso después de encender el proyector para que se muestre la imagen completamente.	<ul style="list-style-type: none"> Esto no representa un problema. Se está limpiando el ruido de imagen que pueda aparecer al encender el proyector.

Imagen

 (Uso en casa) → CONFIGURACIÓN → SOPORTE → Prueba de imagen

Primero, ejecute una prueba de imagen para verificar que la salida de la señal de imagen sea normal.

Si no hay problemas con la prueba de imagen, revise las conexiones del dispositivo externo o las señales de transmisión.

Problema	Solución
Las imágenes de programas vistos anteriormente u otros programas permanecen en la pantalla o la pantalla muestra líneas molestas.	<ul style="list-style-type: none"> Ajuste la orientación de la antena en el transmisor de TV o consulte el manual para obtener instrucciones sobre la conexión de la antena.
Por momentos, aparecen líneas horizontales o verticales que vibran e imágenes con patrones de red.	<ul style="list-style-type: none"> Este problema puede ocurrir cuando existe una intensa interferencia electrónica. Apague otros dispositivos electrónicos, como teléfonos móviles, herramientas eléctricas y otros aparatos eléctricos pequeños.

Problema	Solución
La pantalla se congela o no funciona adecuadamente durante transmisión digital.	<ul style="list-style-type: none"> • Esto puede suceder en caso de tener una señal débil o recepción inestable. Ajuste la orientación de la antena y las conexiones del cable. • Si la fuerza o calidad de la señal es baja en la Sintonización manual, consulte con la estación de TV u oficina de administración.
La transmisión digital no está disponible aunque el cable esté conectado.	<ul style="list-style-type: none"> • Consulte al operador de cable que proporciona el servicio de suscripción o la señal. (Según su suscripción, es posible que la transmisión digital no sea compatible).
La pantalla está inactiva o poco clara cuando se conecta a una fuente HDMI®.	<ul style="list-style-type: none"> • Revise las especificaciones del cable HDMI®. Si el cable HDMI® no es original, las imágenes podrían desvanecerse o no verse correctamente. • Asegúrese de que todos los cables estén conectados con seguridad. Cuando las conexiones no se ajustan correctamente, es posible que las imágenes no se visualicen como corresponde.
No funciona con un dispositivo de almacenamiento USB.	<ul style="list-style-type: none"> • Verifique que el dispositivo y el cable USB correspondan a la versión 2.0 o superior.

Sonido

 (Uso en casa) → CONFIGURACIÓN → SOPORTE → Prueba de sonido

Primero, realice una prueba de sonido para verificar que la salida de la señal de sonido sea normal.

Si no hay problemas con la prueba de sonido, revise las conexiones de dispositivos externos y la señal de transmisión.

Problema	Solución
La pantalla muestra imagen, pero no hay sonido.	<ul style="list-style-type: none"> • Revise otros programas de TV. • Verifique si la configuración de salida de audio del proyector es correcta.

Problema	Solución
<p>En transmisiones análogas, el estéreo no es nítido o el sonido sale solo de un bocina.</p>	<ul style="list-style-type: none"> • En áreas de baja recepción (áreas con señal débil o inestable) o si Multi Audio es inestable, seleccione Mono en Multi Audio. • Ajuste el balance con el botón de navegación.
<p>El sonido del TV no está sincronizado con la imagen o el sonido se interrumpe ocasionalmente.</p>	<ul style="list-style-type: none"> • Si el problema afecta solo a un programa de TV en particular, puede deberse a problemas con la señal de transmisión de esa estación. Verifíquelo con la estación de TV o con su operador de cable.
<p>El volumen cambia cuando cambio el programa.</p>	<ul style="list-style-type: none"> • El volumen puede variar de un programa a otro. • Configure el Volumen automático en Encendido.
<p>En determinados programas, no hay sonido o solo se escucha la música de fondo (en caso de un programa creado para audiencia en el extranjero).</p>	<ul style="list-style-type: none"> • En Lenguaje, configure Lenguaje(Language) → Lenguaje de Audio y seleccione el idioma deseado. Incluso si cambia el idioma en Multi Audio, puede volver a la configuración predeterminada luego de apagar el proyector o cambiar de programa.
<p>No hay sonido al conectarse vía HDMI / USB.</p>	<ul style="list-style-type: none"> • Verifique que el cable HDMI® sea de alta velocidad. • Compruebe si el dispositivo y el cable USB corresponden a la versión 2.0 o superior. • Use solo archivos tradicionales de música (*mp3).

Problemas de conexión a la computadora

Problema	Solución
La información de la pantalla no aparece después de conectar la computadora.	<ul style="list-style-type: none">• Verifique que la computadora y el proyector se encuentren bien conectados.• Apague el proyector y enciéndalo con el control remoto.• Reinicie la computadora con el proyector encendido.• Verifique que la resolución configurada sea la correcta para la entrada de PC.• Vuelva a conectar el cable HDMI.
No hay sonido después de conectar la computadora con el cable HDMI.	<ul style="list-style-type: none">• Consulte con el fabricante de su tarjeta de video para asegurarse de que sea compatible con la salida de voz mediante HDMI. (Las tarjetas de video con formato DVI requieren la conexión de otro cable de sonido).
Cuando se conecta a la computadora, la pantalla aparece parcialmente cortada o desplazada hacia un lado.	<ul style="list-style-type: none">• Configure la resolución para que permita la entrada de PC. (Si no funciona, reinicie la computadora).

Problemas con la reproducción de películas en Mis medios



Problema	Solución
No puedo ver los archivos de mi lista de películas.	<ul style="list-style-type: none"> • Verifique que el archivo del dispositivo de almacenamiento USB pueda leerse en la computadora. • Compruebe que la extensión del archivo sea compatible.
Aparece un mensaje que indica que el archivo no es válido o la visualización de la imagen no es normal, pero se escucha bien.	<ul style="list-style-type: none"> • Asegúrese de que el archivo se reproduzca correctamente en el reproductor de video de la computadora. (Revise si algún archivo presenta errores). • Verifique que la resolución sea compatible con la computadora. • Verifique que el códec de video/audio sea compatible. • Verifique que la velocidad de los fotogramas sea compatible.
Aparece el mensaje que indica que el audio no es compatible o el sonido no es normal, pero se puede ver la imagen correctamente.	<ul style="list-style-type: none"> • Asegúrese de que el archivo se reproduzca correctamente en el reproductor de video de la computadora. (Revise si algún archivo presenta errores). • Verifique que el códec de audio sea compatible con la computadora. • Verifique que la tasa de bits sea compatible. • Verifique que la tasa de muestreo sea compatible.
No se visualizan los subtítulos.	<ul style="list-style-type: none"> • Asegúrese de que el archivo se reproduzca correctamente en el reproductor de video de la computadora. (Revise si algún archivo presenta errores). • Verifique que el archivo de video tenga el mismo nombre que el archivo de subtítulos. • Asegúrese de que los archivos de video y de subtítulos estén dentro de la misma carpeta. • Verifique que el archivo de subtítulos sea compatible. • Verifique que el idioma de los subtítulos sea compatible. (Para verificar el idioma, los archivos de subtítulos pueden abrirse en el bloc de notas).

- Es posible que la imagen que se muestra sea diferente a su proyector.
- Para obtener más información sobre cómo solicitar servicio de reparación, consulte el siguiente menú.



(Uso en casa) → CONFIGURACIÓN → SOPORTE → Inform. producto/servicio

ESPECIFICACIONES

MODELOS	PF1500 (PF1500-NA)
Resolución (píxeles)	1 920 (horizontal) × 1 080 (vertical)
Relación de Aspecto	16:9 (horizontal:vertical)
Tamaño del panel (mm)	11,896
Distancia de proyección (Tamaño del video)	Panorámica: 0,91 m a 3,70 m (76,2 cm a 304,8 cm) Teleobjetivo: 0,91 m a 3,70 m (69,3 cm a 277,1 cm)
Relación de proyección ascendente	100 %
Rango de funcionamiento del control remoto	6 m
Consumo de energía	100 W
Alimentación	19 V  5,79 A
Adaptador de ca/cc	Entrada: 100 - 240 V ~ 50/60 Hz Salida: 19 V  5,79 A
Salida de audio	3 W + 3 W
Tipo de recepción	NTSC-M, ATSC
Canales de recepción	VHF 02 a 13, UHF 14 a 69, CATV 01 a 135, DTV 02 a 69, CADTV 01 a 135
Impedancia de la antena externa	75 Ω
Alto (mm)	84 (sin pie) / 87 (con pie)
Ancho (mm)	132
Profundidad (mm)	213 (sin lente) / 220 (con lente)

MODELOS	PF1500 (PF1500-NA)	
Peso (g)	1 500	
Dispositivo USB	5 Vcc 0,5 A (máx.)	
Condición de ambiente	Temperatura	
	Funcionamiento	0 °C a 40 °C
	Almacenamiento	-20 °C a 60 °C
	Humedad relativa	
	Funcionamiento	0 % a 80 %
	Almacenamiento	0 % a 85 %

* Utilice solo las fuentes de alimentación que se indican en las instrucciones para el usuario.

* Es posible que el contenido del manual se modifique sin previo aviso debido a las actualizaciones de las funciones del producto.

Modo HDMI (DTV) compatible

Resolución Píxeles	Frecuencia horizontal (kHz)	Frecuencia vertical (Hz)
720 x 480 progresivo	31,469	59,94
	31,50	60,00
1 280 x 720 progresivo	44,96	59,94
	45,00	60,00
1 920 x 1 080 entrelazado	33,72	59,94
	33,75	60,00
1 920 x 1 080 progresivo	26,97	23,97
	27,000	24,000
	33,716	29,976
	33,75	30,00
	67,43	59,94
	67,500	60,00

Modos HDMI (PC) compatibles

Resolución Píxeles	Frecuencia horizontal (kHz)	Frecuencia vertical (Hz)
640 x 480	31,469	59,94
800 x 600	37,879	60,31
1 024 x 768	48,363	60
1 152 x 864	54,348	60,053
1 360 x 768	47,712	60,015
1 280 x 1 024	63,981	60,020
1 920 x 1 080	67,5	60

- Si se conecta una señal de entrada no válida al proyector, la imagen no se verá correctamente en la pantalla o aparecerá un mensaje, como por ejemplo, **Sin señal** o **Formato no válido**.
- El proyector es compatible con el tipo DDC1/2B como función Plug and Play (reconocimiento automático de monitor de PC).
- Se recomienda 1 920 x 1 080 píxeles como la mejor calidad de imagen en el modo PC.

Modo de componente compatible

Resolución Píxeles	Frecuencia horizontal (kHz)	Frecuencia vertical (Hz)
720 x 480 entrelazado	15,73	59,94
	15,75	60,00
720 x 480 progresivo	31,47	59,94
	31,50	60,00
1 280 x 720 progresivo	44,96	59,94
	45,00	60,00
1 920 x 1 080 entrelazado	33,72	59,94
	33,75	60,00
1 920 x 1 080 progresivo	26,97	23,976
	27,00	24,00
	33,71	29,97
	33,75	30,00
	67,432	59,94
	67,500	60,00

Información de conexión de puerto para componente

Puertos para componentes del proyector	Y	P _B	P _R
Puertos de salida de video del reproductor de DVD	Y	P _B	P _R
	Y	B-Y	R-Y
	Y	C _b	C _r
	Y	P _b	P _r

Software de código abierto

Para obtener el código fuente bajo GPL, LGPL, MPL y otras licencias de código abierto que contiene este producto, visite <http://opensource.lge.com>.

Además del código fuente, se pueden descargar los términos de la licencia, las anulaciones de la garantía y los avisos de derechos de autor.

LG Electronics también le proporcionará el código fuente abierto en un CD-ROM con un cargo que cubra el costo de realizar tal distribución (como el costo de los medios, el envío y el manejo) con una previa solicitud por correo electrónico a opensource@lge.com. Esta oferta es válida durante tres (3) años a partir de la fecha de adquisición del producto.







Módulo Wi-Fi / Bluetooth (LGSBW41) (Para México)

Registro IFT: RCPLGLG13-2300

La operación de este equipo está sujeta a las siguientes dos condiciones:

- (1) Es posible que este equipo o dispositivo no cause interferencia perjudicial y
- (2) Este equipo o dispositivo debe aceptar cualquier interferencia, incluyendo la que pueda causar su operación no deseada.

SÍMBOLOS

	Se refiere a la corriente alterna (ca).
	Se refiere a la corriente continua (cc).
	Se refiere a los equipos clase II.
	Se refiere al modo de espera.
	Se refiere a "ENCENDIDO" (alimentación).
	Se refiere a voltaje peligroso.



El número de modelo y de serie del proyector se encuentran en la parte posterior o en uno de los costados del proyector. Anótelos en el espacio a continuación en caso de que necesite recurrir al servicio técnico.

MODELO _____

SERIE _____