



Lietotāja rokasgrāmata

# LG UltraGear™ Gaming Monitor

(LED Monitors\*)

---

\* LG LED monitori ir šķidro kristālu displeja monitori ar LED izgaismojumu.

Pirms ierīces izmantošanas rūpīgi izlasiet šo rokasgrāmatu un saglabājiet to turpmākai uzziņai.

27GN95R

[www.lg.com](http://www.lg.com)

Autortiesības © 2022. LG Electronics Inc. Visas tiesības paturētas.

# SATURS

LICENCE .....	3
ATVĒRTĀ PIRMKODA PROGRAMMATŪRAS INFORMĀCIJA .....	4
MONTĀŽA UN SAGATAVOŠANA .....	4
MONITORA LIETOŠANA.....	14
LIETOTĀJA IESTATĪJUMI .....	17
PROBLĒMU NOVĒRŠANA.....	25
IZSTRĀDĀJUMA SPECIFIKĀCIJA .....	29

# LICENCE

Katram modelim ir atšķirīgas licences. Papildinformāciju par licenci skatiet tīmekļa vietnē [www.lg.com](http://www.lg.com).



The terms HDMI, HDMI High-Definition Multimedia Interface, and the HDMI Logo are trademarks or registered trademarks of HDMI Licensing Administrator, Inc.



The SuperSpeed USB Trident logo is a registered trademark of USB Implementers Forum, Inc.



VESA, VESA logo, DisplayPort compliance logo and DisplayPort compliance logo for dual-mode source devices are all registered trademarks of the Video Electronics Standards Association.



Waves MaxxAudio®, Maxx®, and addition Maxx marks are trademarks or registered trademarks of Waves Audio Ltd.

## ATVĒRTĀ PIRMKODA PROGRAMMATŪRAS INFORMĀCIJA

Lai saņemtu pirmkodu saskaņā ar GPL, LGPL, MPL un citām pirmkoda licencēm, kas ir iekļautas šajā ierīcē, lūdzu, apmeklējiet tīmekļa vietni <http://opensource.lge.com>. Papildus pirmkodam varat lejupielādēt visus atbilstošos licences nosacījumus, garantijas atrunas un autortiesību paziņojumus. LG Electronics izsniedz atklāto pirmkodu arī kompaktdiskā, iekasējot par to šāda izplatīšanas veida izmaksām atbilstošu maksu (datu nesēja, tā apstrādes un piegādes izmaksas); lai saņemtu kodu, tas jāpieprasa pa e-pastu [opensource@lge.com](mailto:opensource@lge.com). Šis piedāvājums ir spēkā trīs gadus kopš šī produkta pedējas piegādes. Šis piedāvājums ir spēkā ikvienam, kurš saņēmis šo informāciju.

## MONTĀŽA UN SAGATAVOŠANA

### UZMANĪBU!

- Vienmēr izmantojiet oriģinālas sastāvdaļas, lai garantētu drošību un ierīces veiktspēju.
- Visi bojājumi un traumas, kas radušies neoriģinālo piederumu lietošanas dēļ, garantijā netiek segti.
- Ir ieteicams izmantot komplektā iekļautos komponentus.
- Attēli šajā rokasgrāmatā atspoguļo standarta procedūras, tāpēc to izskats var atšķirties no faktiskās ierīces.
- Uzstādot izstrādājumu, neapstrādājiet skrūves ar svešām vielām (eļļām, smērvielām utt.). (Pretežā gadījumā sabojāsit izstrādājumu.)
- Pārmērīgi pievelkot skrūves, var sabojāt monitoru. Uz šādi radītiem bojājumiem neattiecas ierīces garantija.
- Nenesiet monitoru otrādi, turot to tikai aiz pamatnes. Šādi monitors var izkrist no statīva, radot traumas.
- Ceļot vai pārvietojot monitoru, nepieskarieties monitora ekrānam. Pret monitora ekrānu pielietotais spēks var radīt tā bojājumu.
- Lai radītu viļņveidīgu rakstu, atšķirībā no vispārējā pārklājuma metodes, tas tiek pievienots mirdzošam izejmateriālam. Krāsa nelobās nost, tai ir laba noturība un perfekts izskats. Izmantojiet to droši, jo izstrādājuma lietošana vispār nerada problēmas.

## ! PIEZĪME

- Sastāvdaļu izskats var atšķirties no šeit attēlotā.
- Lai uzlabotu ierices darbību, visu izstrādājuma informāciju un specifikāciju, kas iekļautas šajā rokasgrāmatā, var mainīt bez iepriekšēja brīdinājuma.
- Lai iegādātos papildu piederumus, apmeklējiet elektronikas veikalu vai tiešsaistes iepirkšanās vietni vai arī sazinieties ar mazumtirgotāju, pie kura iegādājāties šo ierici.
- Iekļautais barošanas kabelis var atšķirties atkarībā no reģiona.

## Atbalstītie draiveri un programmatūra

- Jūs varat lejupielādēt un instalēt jaunāko versiju no LGE tīmekļa vietnes ([www.lg.com](http://www.lg.com)).
  - Monitors draiveris / OnScreen Control / LG UltraGear™ Control Center / LG Calibration Studio

## Izstrādājuma un pogu apraksts

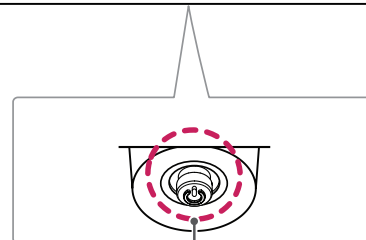



Kursorsviras poga

## Kā lietot kursorsvires pogu

Jūs varat ērti regulēt monitora funkcijas, nospiežot kursorsvires pogu vai kustinot to ar pirkstu pa kreisi/ pa labi/ augšup/lejup.

### Pamatfunkcijas

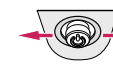
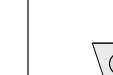
A	B	C	D
			

**A** (Ieslēgts): Vienu reizi nospiediet kursorsvires pogu, lai ieslēgtu monitoru.

**B** (Izslēgts): Ar pirkstu vienu reizi nospiediet kursorsvires pogu un turiet nospiestu vairāk kā 5 sekundes, lai izslēgtu monitoru.

**C** (Skaļuma vadība): Skaļumu varat regulēt, virzot kursorsvires pogu pa kreisi/ pa labi.

**D** (Ekrāna spilgtuma regulēšana): Jūs varat regulēt ekrāna spilgtumu, virzot kursorsvires pogu augšup/lejup.

## Monitora pārvietošana un pacelšana

Pārvietojot vai paceļot monitoru, ievērojiet šos norādījumus, lai nesaskrāpētu vai nesabojātu monitoru un droši pārvietotu neatkarīgi no formas vai izmēriem.

- Pirms pārvietošanas monitoru ir ieteicams ievietot oriģinālajā kastē vai iepakojumā.
- Pirms monitora pārvietošanas vai pacelšanas atvienojiet strāvas vadu un visus pārējos kabelus.
- Stingri turiet monitora korpusa apakšu un sānus. Neturiet aiz paneļa.
- Turot monitoru, ekrānam ir jābūt vērstam prom no jums, lai novērstu tā saskrāpēšanu.
- Pārvadājot monitoru, sargiet to no triecieniem un pārliekas vibrācijas.
- Pārvietojot monitoru, turiet to vertikāli. Nekad nenovietojiet monitoru uz sāniem un nesasveriet to.

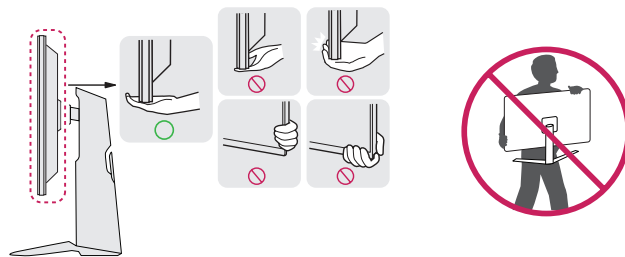

**⚠ UZMANĪBU!**

- Cik vien iespējams, izvairieties no pieskaršanās monitora ekrānam.
  - Šādi var sabojāt ekrānu vai dažus no pikseljiem, kas tiek izmantoti attēlu izveidei.
- Ja monitora paneli izmantojat bez statīva pamatnes, kursorsviras pogas dēļ monitors var kļūt nestabils un nokrist, šādi sabojājot monitoru un radot traumas. Turklāt šādi kursorsviras poga var darboties nepareizi.

**Novietošana uz galda**

- Paceliet monitoru un novietojiet to uz galda vertikāli. Novietojiet vismaz 100 mm attālumā no sienas, lai nodrošinātu pietiekamu ventilāciju.

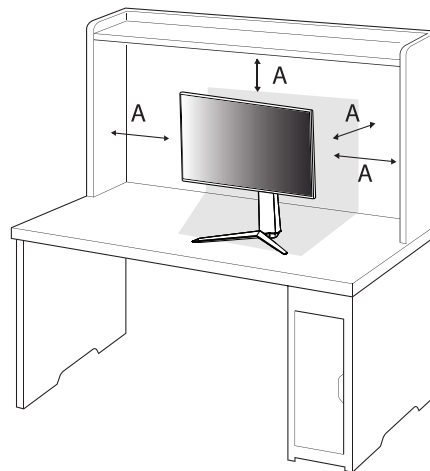

A: 100 mm

**⚠ UZMANĪBU!**

- Pirms monitora pārvietošanas vai uzstādīšanas atvienojiet barošanas kabeli. Pastāv elektrošoka rašanās risks.
- Noteikti izmantojiet izstrādājuma komplektā iekļauto barošanas kabeli un pievienojiet to iezemētai sienas kontaktligzdai.
- Ja nepieciešams cits barošanas kabelis, lūdzu, sazinieties ar vietējo izplatītāju vai tuvāko mazumtirdzniecības veikalu.

**Statīva augstuma regulēšana**

- 1 Novietojiet monitoru uz statīva pamatnes vertikālā stāvoklī.
- 2 Noteikti turiet monitoru ar abām rokām un kontrolējiet to.

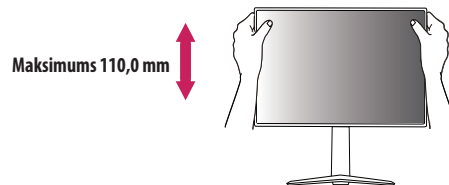
**⚠ BRĪDINĀJUMS**

- Pielāgojot ekrāna augstumu, nelieciet savu roku uz statīva korpusa, lai nesavainotu pirkstus.

**Leņķa regulēšana**

- 1 Novietojiet monitoru uz statīva pamatnes vertikālā stāvoklī.
- 2 Noregulējiet ekrāna leņķi.

Lai nodrošinātu vislabāko ekrāna redzamību, to iespējams noliekt uz priekšu un atpakaļ no -5° līdz 15°.

### ⚠ BRĪDINĀJUMS

- Lai ekrāna regulēšanas laikā netraumētu pirkstus, neturiet monitora rāmja apakšdaļu, kā parādīts attēlā zemāk.
- Monitora leņķa regulēšanas laikā nepieskarieties ekrānam un nespiediet to.

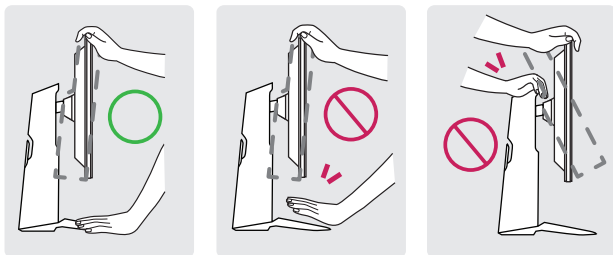

### Pagriešanas funkcija

Pagriešanas funkcija ļauj monitoru pagriezt par 90 grādiem pulksteņrādītāja kustības virzienā.

### ⚠ BRĪDINĀJUMS

- Izmantojot pagriešanas funkciju, negrieziet monitoru pārāk ātri vai ar pārmērīgu spēku.
  - Galva var nonākt saskarē ar statīvu un saskrāpēt pamatni.
  - Uzmanieties, lai nesvainotos, pirkstam iesprūstot starp galvu un statīvu.

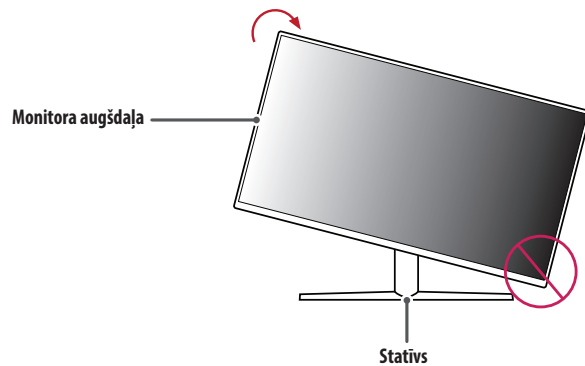

- 1 Paceliet monitoru uz augšu, cik vien iespējams.

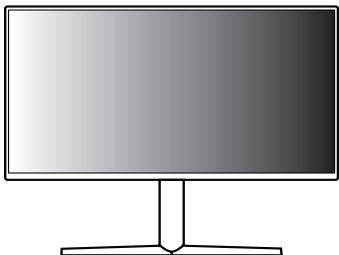

- 2 Noregulējiet monitora leņķi bultiņas norādītajā virzienā, kā parādīts attēlā.

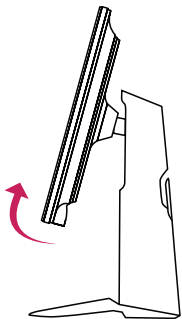

- 3 Pagrieziet monitoru pulksteņrādītāja kustības virzienā, kā parādīts attēlā.

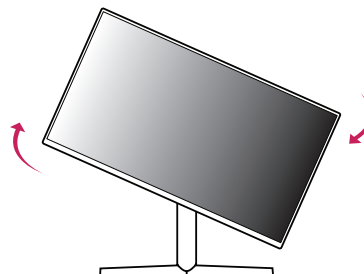

- 4 Pabeidziet instalēšanu, pagriežot monitoru 90° leņķī, kā parādīts attēlā.



## ! PIEZĪME

- Displeja automātiskas pagriešanas funkcija netiek atbalstīta.
- Ekrānu var ērti pagriezt, izmantojot ekrāna pagriešanas isinājumaustaīņu, kas iekļauts Windows operētājsistēmā. Ņemiet vērā, ka atsevišķas Windows versijas un atsevišķi grafisko karšu draiveri var izmantot dažādus iestatījumus ekrāna pagriešanas taustiņam vai var vispār neatbalstīt pagriešanas taustiņu.

## Kensington slēdzenes izmantošana

Papildinformāciju par uzstādīšanu un lietošanu skatiet Kensington slēdzenes lietotāja rokasgrāmatā vai apmeklējiet tīmekļa vietni <http://www.kensington.com>.

Savienojiet monitoru ar galdu, izmantojot Kensington drošības sistēmas kabeli.

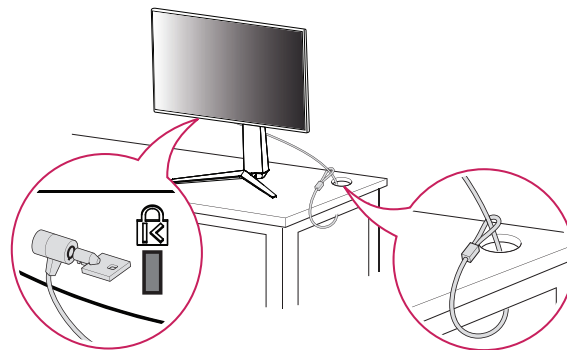

## ! PIEZĪME

- Kensington drošības sistēma ir papildu piederums. Papildu piederumus varat iegādāties lielākajā daļā elektronikas preču veikalos.

## Uzstādīšanas pie sienas

Šis monitors atbilst prasībām attiecībā uz sienas montāžas plāksni un citām saderīgām ierīcēm.

Lai nodrošinātu pietiekamu ventilāciju, uzstādiet monitoru vismaz 100 mm attālumā no sienas un atstājiet aptuveni 100 mm brīvu vietu abās monitora pusē. Detalizētus uzstādīšanas norādījumus var iegūt vietējā mazumtirdzniecības veikalā. Informāciju par slīpai sienai paredzēta montāžas kronšteina uzstādīšanu skatiet rokasgrāmatā.

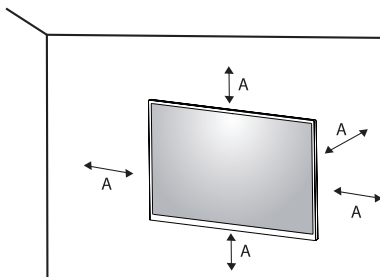

A: 100 mm

## Sienas montāžas plāksnes uzstādīšana

Lai monitoru uzstādītu pie sienas, monitora aizmugurē piestipriniet sienas montāžas kronšteinu (papildaprīkojums).

Pārliecinieties, vai sienas montāžas kronšteins ir stingri piestiprināts pie monitora un sienas.

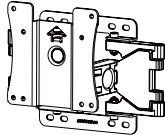
<b>Sienas statīvs (mm)</b>	100 x 100
<b>Standarta skrūve</b>	M4 x L10
<b>Skrūvju skaits</b>	4
<b>Sienas montāžas plāksne (papildaprīkojums)</b>	LSW 149 

## ! PIEZĪME

- Izmantojiet VESA standartos norādītās skrūves.
- Sienas montāžas komplektā ir iekļauta uzstādīšanas rokasgrāmata un visas nepieciešamās detaļas.
- Sienas montāžas kronšteins ir papildu piederums. Papildu piederumus varat iegādāties pie vietējā izplatītāja.
- Katram sienas montāžas kronšteinam var būt atšķirīga garuma skrūves. Lietojot skrūves, kuru garums pārsniedz standdarta garumu, varat sabojāt izstrādājuma iekšpusi.
- Papildinformāciju skatiet sienas montāžas kronšteina lietotāja rokasgrāmātā.
- Esiet uzmanīgs un nepielietojiet pārmērīgu spēku, uzstādot sienas montāžas plāksni, jo tā varat radīt bojājumus ekrānam.
- Pirms monitora uzstādīšanas uz sienas stiprinājuma noņemiet statīvu, veicot tā pievienošanas darbības pretējā secībā.

## ⚠ UZMANĪBU!

- Lai novērstu elektrošoka risku, pirms monitora pārvietošanas vai uzstādīšanas atvienojiet barošanas kabeli.
- Uzstādot monitoru pie griestiem vai slīpas sienas, monitors var nokrist, radot traumas. Izmantojiet tikai LG apstiprinātu sienas stiprinājumu un sazinieties ar vietējo izplatītāju vai kvalificētu personālu.
- Lai nepieļautu traumas, šī iekārta ir droši jānostiprina pie sienas atbilstoši uzstādīšanas norādījumiem.
- Pārmērīgi pievelkot skrūves, var sabojāt monitoru. Uz šādi radītiem bojājumiem neattiecas ierīces garantija.
- Izmantojiet tādu sienas montāžas kronšteinu un skrūves, kas atbilst VESA standartiem. Ierīces garantija neattiecas uz bojājumiem, kas radušies, lietojot nepiemērotas sastāvdaļas vai nepareizi lietojot.
- Mērot no monitora aizmugures, katras skrūves garumam jābūt 8 mm vai mazāk.

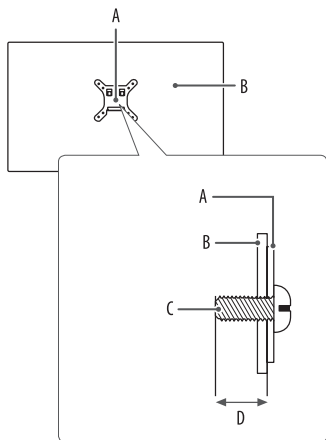

- A: Sienas montāžas plāksne  
 B: Monitora aizmugure  
 C: Standarta skrūve  
 D: Maksimums 8 mm

## MONITORA LIETOŠANA

- Šīs rokasgrāmatas attēlos redzama ir atšķirties no faktiskā izstrādājuma.
- Nospiediet kursorsvīras pogu, atveriet sadaļu [Settings] > [Input] un pēc tam atlasiet ievades opciju.

### ⚠ UZMANĪBU!

- Izmantojot LG neapstiprinātus kabelus, attēls ekrānā var neparādīties vai attēlā var būt trokšņi.
- Ilgstoši nespiediet uz ekrāna. Tas var izraisīt attēla kropļojumu.
- Uz ekrāna ilgstoši nerādiet nekustīgu attēlu. Tas var izraisīt attēla aizturēšanu. Ja iespējams, izmantojiet datora ekrānsaudzētāju.
- Ja kontaktligzdai pievienojat strāvas vadu, izmantojiet zemētu (3 atveru) daudzkontakta ligzdu vai zemētu sienas kontaktligzdu.
- Vietās, kur ir zema temperatūra, monitors ieslēgšanas brīdī var mirgot. Tā ir parasta parādība.
- Dažkārt ekrānā var parādīties sarkani, zaļi vai zili punkti. Tā ir parasta parādība.

## Savienošana ar datoru

- Šis monitors atbalsta Plug and Play\* funkciju.

\* Plug and Play: Funkcija, kas ļauj pievienot ierīci datoram, neveicot pārkonfigurēšanu un neinstalējot manuālus draiverus.

### HDMI savienojums

Pārraida digitālos video un audio signālus no datora uz monitoru.

#### UZMANĪBU!

- Izmantojot DVI–HDMI/DP (DisplayPort)–HDMI kabeli, var rasties saderības problēmas.
- Izmantojiet sertificētu kabeli ar HDMI logotipu. Ja neizmantosiet sertificētu HDMI kabeli, ekrānā var nebūt redzams attēls un iespējama savienojuma kļūda.
- Ieteicamie HDMI kabeļu veidi
  - Ātrdarbīgs HDMI®/™ kabelis
  - Ātrdarbīgs HDMI®/™ kabelis ar Ethernet

### DisplayPort savienojums

Pārraida digitālos video un audio signālus no datora uz monitoru.

#### PIEZĪME

- Atkarībā no datora DP (DisplayPort) versijas var nebūt video vai audio izejas.
- Ja lietojat Mini DisplayPort izvades grafikas karti, izmantojiet Mini DP uz DP (Mini DisplayPort uz DisplayPort) kabeli vai spraudni, kas atbalsta DisplayPort 1.4. (Jāpērk atsevišķi)

## Pievienošana AV ierīcēm

### HDMI savienojums

HDMI pārraida digitālus video un audio signālus no AV ierīces uz monitoru.

#### PIEZĪME

- Izmantojot DVI–HDMI/DP (DisplayPort)–HDMI kabeli, var rasties saderības problēmas.
- Izmantojiet sertificētu kabeli ar HDMI logotipu. Ja neizmantosiet sertificētu HDMI kabeli, ekrānā var nebūt redzams attēls un iespējama savienojuma kļūda.
- Ieteicamie HDMI kabeļu veidi
  - Ātrdarbīgs HDMI®/™ kabelis
  - Ātrdarbīgs HDMI®/™ kabelis ar Ethernet

## Piederumu savienošana

### USB ierīces pievienošana

Produkta USB ports darbojas kā USB centrmezgls.

Lai lietotu USB 3.0, pievienojiet produkta komplektā iekļauto A-B tipa USB 3.0 kabeli datoram.

Perifērijas ierīces, kas ir pievienotas USB ieejas portam, var kontrolēt no datora.

#### ! PIEZĪME

- Pirms pieslēdzat izstrādājumu un to izmantojat, ieteicams instalēt visus Windows atjauninājumus.
- Perifērijas ierīces jāiegādājas atsevišķi.
- USB portam var pievienot tastatūru, peli vai USB ierīci.
- Uzlādes ātrums var atšķirties atkarībā no ierīces.

#### ⚠ UZMANĪBU!

- Piesardzības pasākumi, lietojot USB ierīci.
  - USB ierīce ar instalētu automātiskās atpazīšanas programmu vai savu draiveri, iespējams, netiks atpazīta.
  - Dažas USB ierīces, iespējams, netiek atbalstītas vai nedarbosies pareizi.
  - Ieteicams izmantot USB centrmezglu vai cieto disku ar pieslēgtu enerģijas avotu. (Ja ir nepietiekams enerģijas avots, USB ierīce, iespējams, netiks atpazīta pareizi.)

### Austiņu savienošana

Savienojiet piederumus ar monitoru, izmantojot austiņu portu.

#### ! PIEZĪME

- Perifērijas ierīces jāiegādājas atsevišķi.
- Atkarībā no datora un ārējās ierīces audio iestatījumiem austiņu un skaļruņa funkcijas var būt ierobežotas.
- Leņķveida spraudņa austiņu lietošana var radīt problēmas, savienojot citu ārēju ierīci ar monitoru. Tāpēc ieteicams lietot taisna spraudņa austiņas.



Leņķveida spraudnis



Taisni  
(ieteicams)

# LIETOTĀJA IESTATĪJUMI

## ! PIEZĪME

- Jūsu monitora displejs var nedaudz atšķirties no šajā rokasgrāmatā attēlotā.

## Galvenās izvēlnes aktivizēšana



Kursorsvires poga

- 1 Nospiediet kursorsvires pogu monitora apakšā.
- 2 Virziet kursorsviri augšup/ lejup (▲/ ▼) un pa kreisi/ pa labi (◀/ ▶), lai iestatītu opcijas.
- 3 Nospiediet kursorsvires pogu vēlreiz, lai izietu no galvenās izvēlnes.

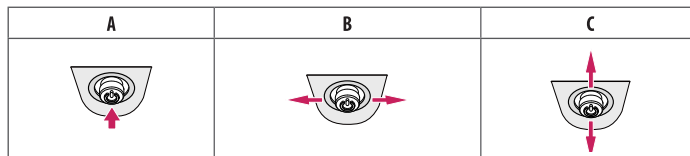

### A

- Galvenā izvēlne atspējota: Iespējo galveno izvēlni.
- Galvenā izvēlne iespējota: Iziet no galvenās izvēlnes. (Turiet pogu nospiestu vairāk kā 5 sekundes, lai izslēgtu monitoru. Šādi jebkurā laikā varat izslēgt monitoru - arī tad, ja ekrāna displejs ir ieslēgts).

### B

- Galvenā izvēlne atspējota: Regulē monitora skaļuma līmeni. (◀▶)
- Galvenā izvēlne iespējota: Atver funkcijas [Input]. (◀) / Atver funkciju [Settings]. (▶)

### C

- Galvenā izvēlne atspējota: Regulē monitora spilgtuma līmeni. (▲▼)
- Galvenā izvēlne iespējota: Izslēdz monitoru. (▲) / Tiek aktivizēta funkcija [Game Mode]. (▼)

## Galvenās izvēlnes funkcijas

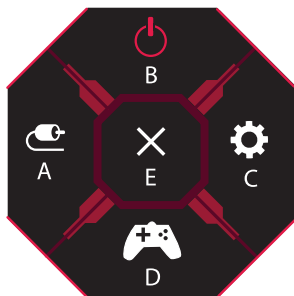

Galvenā izvēlne	Apraksts
A: [Input]	Iestata ievades režīmu.
B: [Power Off]	Izslēdz monitoru.
C: [Settings]	Konfigurē ekrāna iestatījumus.
D: [Game Mode]	Iestata spēļu režīmu spēlēm.
E: [Exit]	Iziet no galvenās izvēlnes.

## Izvēlnes iestatījumi

- 1 Lai skatītu izvēlni OSD (Ekrāna displejs), nospiediet kursorsvires pogu monitora apakšdaļā un atveriet sadaļu [Settings].
- 2 Virziet kursorsviru augšup/lejup, pa kreisi/pa labi, lai iestatītu opcijas.
- 3 Lai atgrieztos augšējā izvēlnē vai iestatītu citus izvēlnes elementus, virziet kursorsviru uz ◀ vai nospiediet (↻).
- 4 Ja vēlaties iziet no Ekrāna displeja izvēlnes, virziet kursorsviru uz ▶, līdz esat izgājis.



[Game Mode]



[Game Adjust]



[Picture Adjust]



[Input]



[General]

## [Game Mode]

[Settings] > [Game Mode]

### [Game Mode] uz SDR (Ne HDR) signāla

- [Gamer1]/[Gamer2]: Attēlu režīmi [Gamer1] un [Gamer2] ļauj saglabāt divus pielāgoto displeja iestatījumu komplektus, tostarp ar spēli saistītās iestatīšanas opcijas.
- [FPS]: Šis režīms ir optimizēts FPS spēlēm. Tas ir piemērots ļoti tumšām FPS spēlēm.
- [RTS]: Šis režīms ir optimizēts RTS spēlēm.
- [Vivid]: Ekrāns ir optimizēts spilgtām krāsām.
- [Reader]: Optimizē ekrānu dokumentu lasīšanai. Izvēlnē OSD (Ekrāna displejs) varat palielināt spilgtumu.
- [HDR Effect]: Optimizē ekrānu augstam dinamiskajam diapazonam.
- [sRGB]: Standarta RGB krāstelpa monitoram un printerim.
- [Calibration 1]: Pielāgo pēdējam kalibrētajam ekrānam.
- [Calibration 2]: Pielāgo iepriekš kalibrētajam ekrānam. Instalējot LG CALIBRATION STUDIO, tiks iespējota šī izvēlne.

### [Game Mode] HDR signālā

- [Gamer1]/[Gamer2]: Attēlu režīmi [Gamer1] un [Gamer2] ļauj saglabāt divus pielāgoto displeja iestatījumu komplektus, tostarp ar spēli saistītās iestatīšanas opcijas.
- [FPS]: Šis režīms ir optimizēts FPS spēlēm. Tas ir piemērots ļoti tumšām FPS spēlēm.
- [RTS]: Šis režīms ir optimizēts RTS spēlēm.
- [Vivid]: Ekrāns ir optimizēts spilgtām krāsām.

### ! PIEZĪME

- HDR saturs var netikt parādīts pareizi atkarībā no operētājsistēmas Windows 10 iestatījumiem. Lūdzu, pārbaudiet HDR ieslēgšanas/izslēgšanas iestatījumus operētājsistēmā Windows.
- Ieslēdzot HDR funkciju, teksta vai attēla kvalitāte var būt zema grafikas kartes veikspējas dēļ.
- Kad HDR funkcija ir ieslēgta, mainot monitora ieeju vai ieslēdzot/izslēdzot, ekrāns var nīrbēt grafiskās kartes veikspējas dēļ.
- Informāciju par to, vai grafikas karte un spēle atbalsta HDR, skatiet to ražotāja vietnē.

## [Game Adjust]

### [Settings] > [Game Adjust]

- [Overclock]
  - [On]: Iestata Overclock (Virstaktēšana) uz lielāku atsvaidzes intensitāti nekā norādīts paneļa specifikācijā.
  - [Off]: Tiek atspējota uzlabošanas funkcija Overclock (Virstaktēšana).
- [Adaptive-Sync] / [FreeSync Premium Pro]: Nodrošina dabisku un netraucētu grafisko attēlojumu spēļu vidē. Ņemiet vērā, ka noteiktās spēļu vidēs var būt novērojama neregulāra ekrāna mirgošana.

### ! PIEZĪME

- [Overclock]
  - Kad monitors tiek palaists atkārtoti, nomainiet maksimālās atsvaidzes intensitātes iestatījumu GPU vadības panelī.
  - Ja ekrāna displejs šķiet neparasts, izslēdziet iestatījumu Overclock (Virstaktēšana).
  - Šo funkciju var lietot, tikai izmantojot DisplayPort.
  - Overclock funkcijas/veiktspēja var atšķirties atkarībā no grafiskās kartes vai spēļu satura.
  - Mēs negarantējam funkcijas veiktspēju un nesam atbildīgi par blakusefektiem, kas var rasties tās aktivizēšanas dēļ.
- [Adaptive-Sync] / [FreeSync Premium Pro]
  - Atbalstītais interfeiss: DisplayPort (G-SYNC Compatible, FreeSync Premium Pro), HDMI (FreeSync Premium Pro).
  - Atbalstītā grafikas karte: Nepieciešama grafikas karte, kas atbalsta NVIDIA G-SYNC vai AMD FreeSync.
  - Atbalstītā versija: Atjauniniet grafikas karti uz jaunāko draiveri.
  - Papildinformāciju un prasības skatiet NVIDIA vietnē ([www.nvidia.com](http://www.nvidia.com)) un AMD vietnē ([www.amd.com](http://www.amd.com)).

- [Black Stabilizer]: Jūs varat regulēt melnās krāsas kontrastu, lai uzlabotu redzamību tumšās ainās. Jūs varat viegli atšķirt priekšmetus tumšā spēļu ekrānā.
- [Response Time]: Iestata parādīto attēlu reakcijas laiku, ņemot vērā ekrāna ātrumu. Parastā vidē ieteicams izmantot iestatījumu [Fast]. Ja ir ātra attēlu nomainīšana, ieteicams izmantot iestatījumu [Faster]. Iestatījums [Faster] var izraisīt attēla aizturēšanu.
  - [Faster]: Iestata [Faster] reakcijas laiku.
  - [Fast]: Iestata [Fast] reakcijas laiku.
  - [Normal]: Iestata [Normal] reakcijas laiku.
  - [Off]: Atspējo funkciju.
- [Cross Hair]: Tēmeklis nodrošina atzīmi ekrāna centrā, spēlējot šaušanas (FPS) spēles. Lietotāji var izvēlēties vienu no četriem dažādiem tēmekļiem atbilstoši spēles videi. Kad monitors ir izslēgts vai atrodas enerģijas taupīšanas režīmā, tēmekļa funkcija tiek automātiski izslēgta.

### [Settings] > [Game Adjust] > [Game Reset]

- [Do you want to reset your Game settings?]:
  - [No]: Atceļ atļasi.
  - [Yes]: Atjauno noklusējuma iestatījumus.

## [Picture Adjust]

### [Settings] > [Picture Adjust]

- [Brightness]: Regulē ekrāna spilgtumu.
- [Contrast]: Pielāgo ekrāna kontrastu.
- [Sharpness]: Regulē ekrāna asumu.
- [Gamma]
  - [Mode 1], [Mode 2], [Mode 3]: Jo augstāka gammas vērtība, jo tumšāks ir attēls. Jo zemāka gammas vērtība, jo gaišāks ir attēls.
  - [Mode 4]: Ja nav nepieciešams pielāgot gammas iestatījumus, atlasiet [Mode 4].
- [Color Temp]: Iestatiet savu krāsas temperatūru.
  - [Custom]: Lietotājs var pielāgot sarkano, zaļo un zilo krāsu.
  - [Warm]: Iestata ekrāna krāsu sarkanīgā tonī.
  - [Medium]: Iestata ekrāna krāsu sarkanīgā un zilganā tonī.
  - [Cool]: Iestata ekrāna krāsu zilganā tonī.
  - [Manual]: Lietotājs var precīzi noregulēt krāsas temperatūru.

- [R/G/B]: Attēla krāsu var pielāgot izmantojot sarkano, zaļo un zilo krāsu.
- [Six Color]: Nodrošina krāsu atbilstību lietotāja vajadzībām, regulējot sešu krāsu (sarkana, zaļa, zila, ciāna, fuksina, dzeltēna) toni un piesātinājumu un pēc tam saglabājot iestatījumus.
  - [Nokrasa]: Regulē ekrāna toni.
  - [Piesātinājums]: Regulē ekrāna krāsu piesātinājumu. Jo zemāka ir vērtība, jo krāsas kļūst mazāk piesātinātas un gaišākas. Jo lielāka ir vērtība, jo krāsas kļūst vairāk piesātinātas un tumšākas.
- [Black Level]: Iestata nobīdes līmeni (tikai HDMI).  
Nobīde: videosignālā šī ir tumšākā krāsa, kādu var parādīt monitorā.
  - [High]: Saglabā ekrāna pašreizējo kontrasta attiecību.
  - [Low]: Samazina melnās krāsas līmeni un palielina baltās krāsas līmeni ekrāna pašreizējā kontrasta attiecībā.
- [DFC]
  - [On]: Automātiski pielāgo spilgtumu atbilstoši ekrānam.
  - [Off]: Izslēdz funkciju DFC.

### [Settings] > [Picture Adjust] > [Picture Reset]

- [Do you want to reset your picture settings?:]
  - [No]: Atceļ atpakaļ.
  - [Yes]: Atjauno noklusējuma iestatījumus.

## [Input]

### [Settings] > [Input]

- [Input]: Atlasa ievades režīmu.
- [Ratio]: Regulē ekrāna malu attiecību.

Displejs ar ieteicamo izšķirtspēju var izskatīties vienādi opcijās [Full Wide], [Original] un [Just Scan].



[Adaptive-Sync] / [FreeSync Premium Pro] režīmā nav izvēlnes [Just Scan]. (Atveriet sadaļu [Game Adjust] > [Adaptive-Sync] / [FreeSync Premium Pro], lai iestatītu [Adaptive-Sync] / [FreeSync Premium Pro] uz [On] vai [Off])

- [Full Wide]: Parāda video platekrāna režīmā neatkarīgi no video signāla ieejas.
  - [Original]: Demonstrē video atbilstoši video signāla ievades attēla formātam.
  - [Just Scan]: Skata koeficients netiek regulēts atbilstoši oriģinālam.
- [Auto Input Switch]: Ja [Auto Input Switch] ir iestatīta uz [On], displejs automātiski tiks pārslēgts uz jaunu ieeju, kad tas tiks savienots.

## [General]

### [Settings] > [General]

- [Waves MaxxAudio®]: Atlasiet skaņas aparāturu, ko izmantojat.

[Over-the-ear]	[On-ear]	[Ear-buds]
		

- [Off]: Atspējo funkciju [Waves MaxxAudio®].
- [Language]: Iestata izvēlnes ekrānu vēlamajā valodā.
- [SMART ENERGY SAVING]: Taupiet enerģiju, izmantojot spilgtuma kompensācijas algoritmu.
  - [High]: Taupa enerģiju, lietojot augstas efektivitātes funkciju [SMART ENERGY SAVING].
  - [Low]: Taupa enerģiju, lietojot zemas efektivitātes funkciju [SMART ENERGY SAVING].
  - [Off]: Atspējo funkciju.
  - Enerģijas taupīšanas datu vērtība var atšķirties atkarībā no paneļa ražotāja un paneļa.
  - Ja parametriem [SMART ENERGY SAVING] ir atlasīta opcija [High] vai [Low], monitora apgaismojums kļūst gaišāks vai tumšāks atkarībā no avota.
- [Deep Sleep Mode]: Kad ir iespējots režīms Dziļš miegs, tiek samazināts enerģijas patēriņš, kad monitors ir gaidstāves režīmā.
  - [On]: Iespējo [Deep Sleep Mode].
  - [Off]: Atspējo funkciju.

- [Power LED]: Ieslēdz vai izslēdz barošanas LED monitora apakšā. Ieslēdzot funkciju Barošanas LED, tā darbojas šādi:
  - Režims ieslēgts: Sarkans
  - Miega režīms (Gaidstāves režīms): Mirgojoši Sarkans
  - Izslēgts režīms: Izslēgt
- [Automatic Standby]: Funkcija, kas automātiski izslēdz monitoru, ja ekrānā noteiktu laika periodu netiek veikta nekāda kustība. Varat iestatīt automātiskās izslēgšanās funkcijas taimeru ([Off], [4H], [6H] un [8H]).
- [HDMI ULTRA HD Deep Color]: Nodrošina asākus attēlus, pieslēdzot ierīci, kas atbalsta ULTRA HD Deep Color.
  - Lai izmantotu funkciju [HDMI ULTRA HD Deep Color], ieslēdziet to ieslēgt.
  - Ja pievienotā ierīce neatbalsta funkciju Deep Color (Piesātinātas krāsas), var rasties ekrāna vai skaņas traucējumi. Šajā gadījumā iestatiet šo funkciju stāvokli izslēgt.

4K @ 60 Hz atbalsta formāts (HDMI ULTRA HD Deep Color: ieslēgts)			
Izšķirtspēja	Kadru nomaiņas ātrums (Hz)	Krāsu dziļums / Krāsu iztveršana	
		8 bitu	10 bitu
3 840 x 2 160	59,94 60,00	YCbCr 4:2:0	
		YCbCr 4:2:2	
		YCbCr 4:4:4	-
		RGB 4:4:4	-

- [DisplayPort Version]
  - Lūdzu, iestatiet [DisplayPort Version], lai tā atbilstu pievienotās ārējās ierīces versijai ([1.4(DSC)], [1.4] un [1.2]).
  - Lai [1.4(DSC)] parādītu 144 Hz vai vairāk, noteikti izmantojiet grafikas karti, kas atbalsta DSC (Display Stream Compression) tehnoloģiju.
  - Ja vēlaties izmantot HDR, iestatiet [DisplayPort Version] uz [1.4(DSC)] vai [1.4].
- [Local Dimming]: Maksimāli palielina kontrasta attiecību, padarot gaišos ekrāna laukumus gaišākus un tumšos ekrāna laukumus — tumšākus. Šīs opcijas izslēgšana var palielināt enerģijas patēriņu.
  - [On]: Iespējo funkciju [Local Dimming].
  - [Auto]: Automātiski pielāgo kontrasta attiecību atbilstoši ekrānam — augstam dinamiskajam diapazonam.
  - [Off]: Atspējo funkciju.
- [Variable Backlight]: Nodrošina labāku kontrastu un gradāciju tumšos ekrānos atkarībā no spēļu vai video saturā. Kad šī funkcija ir iespējota, var būt novērojama neregulāra ekrāna mirgošana. Šo funkciju var izmantot tikai HDR saturam. Kad neizmantojat spēļu funkciju, iesakām to izslēgt.
  - [Faster]: Vēlams datorā spēlēšanas pieredzei.
  - [Fast]: Vēlams konsoles spēlēšanas pieredzei.
  - [Normal]: Vēlams video saturā atskaņošanai un internetam vai tekstapstrādei.
  - [Off]: Tiek atspējota mainīgā fona apgaismojuma funkcija.

- [Buzzer]: Šī funkcija ļauj iestatīt skaņu, ko rada Zummers, ieslēdzoties monitoram.
- [OSD Lock]: Šī funkcija atspējo izvēlņu pielāgojumus un konfigurāciju.  
Visas funkcijas ir atspējotas, izņemot [Brightness], [Contrast] sadaļā [Picture Adjust], [Input], [OSD Lock] un [Information] sadaļā [General].
- [Information]: Tiek parādīta šāda informācija par displeju: [Total Power On Time], [Resolution].

**[Settings] > [General] > [Reset to Initial Settings]**

- [Do you want to reset your settings?]
  - [No]: Atceļ atiestatīšanu.
  - [Yes]: Atjauno noklusējuma iestatījumus.

# PROBLĒMU NOVĒRŠANA

## Ekrānā nekas nav redzams.

- Vai ir pievienots monitora strāvas vads?
  - Pārbaudiet, vai strāvas vads ir pareizi pievienots kontaktligzdai.
- Vai ir pievienots monitora adapteris?
  - Noteikti izmantojiet tikai izstrādājuma komplektācijā iekļauto adapteri.
- Vai barošanas LED lampiņa deg?
  - Pārbaudiet strāvas vada savienojumu un nospiediet barošanas pogu.
- Vai barošana ir ieslēgta un barošanas LED lampiņa ir sarkanā krāsā?
  - Pārbaudiet, vai pievienotais ievades avots ir iespējots ([Settings] > [Input]).
- Vai barošanas LED lampiņa mirgo?
  - Ja monitors ir miega režīmā, pakustiniet peli vai nospiediet jebkuru tastatūras taustiņu, lai ieslēgtu displeju.
  - Pārbaudiet, vai dators ir ieslēgts.
- Vai tiek parādīts ziņojums [The screen is not currently set to the recommended resolution.]?
  - Tā notiek, ja signāli no datora (grafikas kartes) ir ārpus monitora ieteicamā horizontālās vai vertikālās frekvences diapazona. Skatiet šīs rokasgrāmatas nodaļu Izstrādājuma specifikācija, lai iestatītu atbilstošu frekvenci.
- Vai ir redzams ziņojums [No Signal]?
  - Tas tiek parādīts, ja trūkst signālu kabeļa starp datoru un monitoru vai tas ir atvienots. Pārbaudiet kabeli un savienojiet to no jauna.
- Vai ir redzams ziņojums [Out of Range]?
  - Tas rodas, ja signāli no datora (grafikas kartes) ir ārpus monitora horizontālās vai vertikālās frekvences diapazona. Skatiet šīs rokasgrāmatas nodaļu Izstrādājuma specifikācija, lai iestatītu atbilstošu frekvenci.

**3 840 x 2 160 izšķirtspēja nav pieejama. (144 Hz vai augstāka)**

- Vai tas ir savienots ar pareizo ievadi?
  - Ja tas ir savienots ar HDMI ieeju, iestatiet to uz DisplayPort ieeju.
  - Atveriet sadaļu [Settings] > [General] > [DisplayPort Version] un iestatiet opciju uz [1.4(DSC)].
  - Atveriet sadaļu [Settings] > [Game Adjust] > [Overclock] un iestatiet opciju kā [On]. (160 Hz)
- Pārbaudiet, vai grafikas karte atbalsta DSC (Display Stream Compression) tehnoloģiju.
- Pārbaudiet, vai grafikas kartes draiveris ir atjaunināts uz jaunāko versiju.

**Dažas funkcijas ir atspējotas.**

- Vai, nospiežot Izvēlne pogu, kādas no funkcijām nav pieejamas?
  - Ekrāna displejs ir bloķēts. Atspējojiet iespēju [OSD Lock] sadaļā [General].

**Vai redzat ziņojumu “Neatpazīts monitors, Plug and Play (VESA DDC) atrasts monitors”?**

- Vai instalējāt ekrāna draiveri?
  - Instalējiet displeja draiveri no mūsu tīmekļa vietnes <http://www.lg.com>.
  - Noteikti pārbaudiet, vai grafikas karte atbalsta Plug and Play funkciju.

**Ekrānā tiek aizturēts attēls.**

- Vai attēla aizturēšana notiek pat tad, ja monitors ir izslēgts?
  - Ilgstoša nekustīga attēla rādīšana var bojāt ekrānu, radot attēla aizturēšanu.
  - Lai pagarinātu monitora kalpošanas laiku, izmantojiet ekrānsaudzētāju.

**Ekrāna displejs ir nestabils un raustās. / Monitorā parādītie attēli atstāj ēnu pēdas.**

- Vai atlasījāt atbilstošu izšķirtspēju?
  - Ja atlasītā izšķirtspēja ir HDMI 1 080i 60/50 Hz (rindpārlece), ekrānā var būt ņirboņa. Nomainiet izšķirtspēju uz 1 080p vai ieteicamo izšķirtspēju.

**! PIEZĪME**

- Vertikālā frekvence: Lai parādītu attēlu, ekrāns jāatsvaidzina neskaitāmas reizes sekundē, kā dienasgaismas spuldze. Skaitu, cik reižu sekundē ekrāns tiek atsvaidzināts, sauc par vertikālo frekvenci jeb atsvaidzes intensitāti, ko izsaka hercos (Hz).
- Horizontālā frekvence: Laiku, kāds nepieciešams, lai parādītu vienu horizontālo joslu, sauc par horizontālo ciklu. Ja 1 tiek dalīts ar horizontālo intervālu, rezultātā iegūst sekundē attēloto horizontālo līniju skaitu. To sauc par horizontālo frekvenci, ko attēlo kHz.
- Pārbaudiet, vai grafikas kartes izšķirtspēja un frekvence ir monitora atļautajā diapazonā, un iestatiet to uz ieteicamo (optimālo) izšķirtspēju sadaļā Vadības panelis > Displejs > Iestatījumi operētājsistēmā Windows. (Iestatījumi var atšķirties atkarībā no izmantotās operētājsistēmas.)
- Ja grafikas karti nevar iestatīt ieteicamajā (optimālajā) izšķirtspējā, teksts var būt izplūdis, ekrāns var būt neskaidrs, var tikt rādīts apgriezts displeja apgabals vai arī displejs var būt nevienāds.
- Iestatīšanas metodes var atšķirties atkarībā no datora vai operētājsistēmas, un daļa izšķirtspēju var nebūt pieejamas atkarībā no grafikas kartes veiktspējas. Šādā gadījumā sazinieties ar datora vai grafiskās kartes ražotāju, lai saņemtu palīdzību.
- Dažas grafikas kartes, iespējams, neatbalsta izšķirtspēju 3 840 x 2 160. Ja izšķirtspēju nevar parādīt, sazinieties ar grafikas kartes ražotāju.

**Displeja krāsa nav pareiza.**

- Vai izskatās, ka displejam trūkst krāsu (16 krāsas)?
  - Iestatiet krāsu uz 24 bitiem (dabiska krāsa) vai vairāk. Operētājsistēmā Windows atveriet sadaļu Vadības panelis > Displejs > Iestatījumi > Krāsu kvalitāte. (Iestatījumi var atšķirties atkarībā no izmantotās operētājsistēmas.)
- Vai displeja krāsa šķiet nestabila vai vienkāršaina?
  - Pārbaudiet, vai signāla kabelis ir pievienots pareizi. Atkārtoti pievienojiet kabeli vai atkārtoti ievietojiet datora grafikas karti.
- Vai ekrānā ir redzami punkti?
  - Izmantojot monitoru, ekrānā var parādīties pikseļu punkti (sarkani, zaļi, zili, balti vai melni). LCD ekrānam tas ir normāli. Tā nav kļūda, un tas nav saistīts ar monitora veiktspēju.

**No austiņu porta netiek izvadīta skaņa.**

- Vai attēli tiek rādīti, izmantojot DisplayPort vai HDMI ieeju, bez skaņas?
  - Pārļiecinieties, ka austiņu porta savienojumi ir atbilstoši izveidoti.
  - Mēģiniet palielināt skaļumu, izmantojot kursorsvīru.
  - Iestatiet datora audio iezīju uz monitoru, ko lietojat. Microsoft Windows atveriet sadaļu Vadības panelis > Aparatūra un skaņa > Skaņa > Iestatīt monitoru kā noklusējuma ierīci. (Iestatījumi var atšķirties atkarībā no izmantotās operētājsistēmas.)

# IZSTRĀDĀJUMA SPECIFIKĀCIJA

Specifikācijas var tikt mainītas bez iepriekšēja brīdinājuma.  
Simbols ~ apzīmē maiņstrāvu, bet simbols --- — līdzstrāvu.

**Krāsu dziļums:** Atbalsta 10 bitu krāsu.

## Izšķirtspēja

- Maksimālā izšķirtspēja:
  - 3 840 x 2 160 @ 60 Hz (HDMI)
  - 3 840 x 2 160 @ 160 Hz (DisplayPort) ([Overclock]: [On])
- Ieteicamā izšķirtspēja:
  - 3 840 x 2 160 @ 60 Hz (HDMI)
  - 3 840 x 2 160 @ 144 Hz (DisplayPort)

## Mainstrāvas/ līdzstrāvas adapteris

- Modelis: ADS-110CL-19-3 190110G  
Ražotājs: SHENZHEN HONOR ELECTRONIC
  - Ievade: 100–240 V~, 50/60 Hz, 1,5 A
  - Izvade: 19 V ---, 5,79 A
- Modelis: ADS-120QL-19A-3 190110E  
Ražotājs: SHENZHEN HONOR ELECTRONIC
  - Ievade: 100–240 V~, 50/60 Hz, 1,6 A
  - Izvade: 19 V ---, 5,79 A

## Vides apstākļi

- Darba apstākļi
  - Temperatūra: 0 °C līdz 40 °C
  - Mitrums: Mazāk par 80 %
- Uzglabāšanas apstākļi
  - Temperatūra: -20 °C līdz 60 °C
  - Mitrums: Mazāk par 85 %

## Izmēri: Monitora izmēri (platums x augstums x dziļums)

- Ar statīvu (mm): 609,2 x 570,6 x 291,2
- Bez statīva (mm): 609,2 x 352,9 x 53,7

## Svars (bez iepakojuma)

- Ar statīvu (kg): 7,3
- Bez statīva (kg): 5,2

## Barošanas avoti

- Enerģijas vērtējums: 19 V ---, 5,0 A
- Strāvas patēriņš
  - Darbības režīms: 65 W (Parasti)\*
  - Miega režīms (Gaidstāves režīms): ≤ 0,5 W ([Deep Sleep Mode]: [On])\*\*
  - Izslēgts režīms: ≤ 0,3 W

\* Enerģijas patēriņa darbības režīmu mēra, izmantojot IGE testa standartu. (Pilns balts atēlojums, maksimālā izšķirtspēja)

\*\* Enerģijas patēriņa līmenis var atšķirties atkarībā no darba apstākļiem un monitora iestatījumiem.

\*\* Monitora pārlēdzas miega režīmā pēc vairākām minūtēm. (maks. 5 minūtes)

## Atbalstītais režīms

(Priekšiestatījumu režīms, HDMI/ DisplayPort)

Izšķirtspēja	Horizontālā frekvence (kHz)	Vertikālā frekvence (Hz)	Polaritāte (H/V)	Piezīmes
640 x 480	31,469	59,94	-/-	
800 x 600	37,879	60,317	+/+	
1 024 x 768	48,363	60	-/-	
1 920 x 1 080	67,5	60	+/+	
2 560 x 1 440	182,996	120	+/-	Tikai HDMI ([FreeSync Premium Pro]: [On])
3 840 x 2 160	66,66	30	+/-	Tikai HDMI
3 840 x 2 160	133,32	60	+/-	
3 840 x 2 160	214,563	95	+/-	DisplayPort 1.4 (DSC*) / DisplayPort 1.4
3 840 x 2 160	274,438	120	+/-	DisplayPort 1.4
3 840 x 2 160	320	144	+/-	DisplayPort 1.4 (DSC*)
3 840 x 2 160	355	160	+/-	DisplayPort 1.4 (DSC*) ([Overclock]: [On])

\* DSC: Display Stream Compression.

\* Lai parādītu 144 Hz vai vairāk, noteikti izmantojiet grafikas karti, kas atbalsta DSC (Display Stream Compression) tehnoloģiju.

## HDMI laiks (video)

Izšķirtspēja	Horizontālā frekvence (kHz)	Vertikālā frekvence (Hz)	Piezīmes
480P	31,5	60	
576P	31,25	50	
720P	37,5	50	
720P	45	60	
1 080P	56,25	50	
1 080P	67,5	60	
1 080P	135	120	
2 160P	54	24	
2 160P	56,25	25	
2 160P	67,5	30	
2 160P	112,5	50	
2 160P	135	60	



Ši izstrādājuma modeļa un sērijas numurs atrodas izstrādājuma aizmugurē vai tā sānos.

Pierakstiet šo informāciju, lai to norādītu apkopes gadījumā.

Modelis

---

Sērijas Nr.

---