



MANUAL DE INSTRUÇÕES

DVD Home Theater System

LHD625

SAC serviço de atendimento
ao consumidor

4004 5400 Capitais e Regiões Metropolitanas

***0800 707 5454** Demais localidades

*Somente chamadas originadas de telefone fixo

www.lg.com/br

EM CASO DE DÚVIDA, CONSULTE NOSSO SAC

Copyright © 2019 LG Electronics Inc. Todos os direitos reservados.

Sumário

Apresentação	6
Prezado Consumidor	6
Meio Ambiente.....	6
⚠ Aviso importante	8
Símbolos	8
Atenção! Instruções de Segurança	9
CUIDADOS:	10
Sobre o cabo de força.....	12
Acessórios fornecidos	13
Características	13
Dispositivo Portátil (PORT.IN).....	13
Gravação direta para USB	13
Full HD up-scaling	13
Ajuste das Caixas Acústicas	13
Bluetooth®.....	13
LG Sound Sync.....	14
Sobre o Símbolo “Ⓞ”	14
Código Regional	14

Discos reproduzíveis	15
Compatibilidade de Arquivos	16
Arquivos de Músicas	16
Arquivos de Fotos.....	17
Arquivos de Filmes.....	18
Controle Remoto	20
Instalação da pilha	20
Funções.....	20
Painel Frontal	24
Painel Traseiro.....	25
Instalando e Conectando	26
Instalando as Caixas Acústicas	26
Conectando as Caixas Acústicas na unidade	28
Posicionando as Caixas Acústicas.....	30
Conectar com a TV	32
Conectando dispositivos externos	39
Conexão OPTICAL IN.....	44
Conexão da Antena	46
Ajustes	46

Ajuste Inicial.....	46
Exibir e sair do menu Ajustar	48
Operação	59
Usando o Menu HOME.....	59
Operações Básicas.....	60
Outras Operações	62
Função Dimmer	73
Operações de Rádio.....	75
Ajustes de Som	78
Ajustes Avançados	80
Gravando para USB.....	80
Usando a tecnologia Bluetooth	84
LG Sound Sync.....	88
Mudança automática de função	91
AUTO POWER	92
Suporte	94
Manutenção	94
Notas sobre Discos	96
Lista de Códigos de Área (Países)	97
Lista de Códigos de Idioma.....	99

Licenças e Marcas Comerciais.....	102
Solução de Problemas.....	103
Certificação Anatel	107
Especificações Técnicas.....	107
Certificado de Garantia	109

Apresentação

Prezado Consumidor

Parabéns e bem-vindo à Família LG, você está levando para sua casa um produto de alta tecnologia e de fácil operação. Usufria de todos os recursos lendo atentamente este manual e seguindo as orientações aqui descritas. Se ainda surgirem dúvidas, fale conosco.

Meio Ambiente

Somos uma empresa preocupada com o meio ambiente. O nosso compromisso é promover o aprimoramento contínuo, procurando desenvolver produtos com o máximo de materiais recicláveis. A sua consciência ambiental também é importante, destine esses materiais de forma adequada. Siga as dicas abaixo e colabore com o meio ambiente:

1. Manuais e Embalagens:

Os materiais utilizados nas embalagens (manuais, caixas de papelão, plásticos, sacos e calços de EPS - isopor) dos produtos LG são 100% recicláveis. Procure

fazer esse descarte preferencialmente em recicladores especializados.

2. Produto, Pilhas e Baterias:

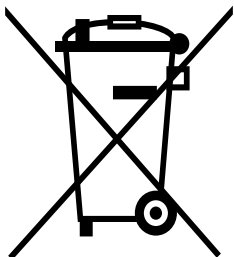

1. Não é recomendável o descarte de pilhas ou baterias em lixo comum.
2. Após o uso, estes itens devem ser descartados de forma adequada, sob o risco de ocasionarem danos ao meio ambiente e à saúde humana (Resolução Conama 401/2008).
3. No fim de sua vida útil descarte o produto de forma adequada, sob pena de ocasionar danos ao meio ambiente e à saúde humana.

3. Programa Coleta Inteligente







1. A LG criou o **Programa Coleta Inteligente**, para facilitar e viabilizar o descarte ambientalmente adequado de produtos, pilhas e baterias.

2. Através do Programa Coleta Inteligente, a LG disponibiliza pontos de coleta em localidades diversas, incluindo assistências técnicas autorizadas da LG Electronics. Para mais informações visite o site www.lg.com/br/suporte/coleta-seletiva ou contate nosso SAC através do número 4004-5400 (Capitais e Regiões metropolitanas) ou 0800-707-5454 (demais localidades).

Aviso importante

Evite o uso prolongado do aparelho com volume superior a 85 dB. Os níveis de ruído acima deste valor são prejudiciais à audição.

Símbolos

	Refere-se à corrente alternada (AC).
	Refere-se à corrente contínua (DC).
	Refere-se ao equipamento Classe II.
	Refere-se ao modo Standby (espera).
	Refere-se à "Ligado" (energia).
	Refere-se à Voltagem perigosa.

Atenção! Instruções de Segurança

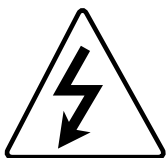

CUIDADO
RISCO DE CHOQUE ELÉTRICO. NÃO ABRA!



PARA REDUZIR O RISCO DE CHOQUE ELÉTRICO, EM HIPÓTESE NENHUMA TENTE ABRIR O APARELHO. NÃO EXISTEM PEÇAS PARA AJUSTE PELO USUÁRIO. ENCAMINHE-O AO SERVIÇO TÉCNICO AUTORIZADO.



O sinal em forma de raio alerta o usuário para a presença de tensões perigosas no interior do aparelho. Tocar nos componentes internos poderá resultar em choque elétrico.



O ponto de exclamação alerta o usuário para a existência de instruções importantes de uso.

ATENÇÃO: PARA REDUZIR O RISCO DE CHOQUE ELÉTRICO OU INCÊNDIO, NÃO EXPONHA ESTE EQUIPAMENTO À CHUVA OU UMIDADE.

CUIDADOS:

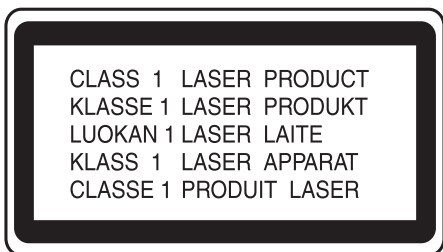

- Este produto utiliza um sistema a laser. Use-o de maneira adequada lendo atentamente o manual. Caso o aparelho precise de manutenção, consulte nosso SAC.
- O uso de controles, ajustes ou procedimentos distintos dos que estão especificados podem ocasionar exposição a radiação perigosa.
- Não abra a unidade! Evite exposição ao raio laser. Se aberto, a radiação fica visível. **NÃO OLHE PARA O FEIXE!**
- O aparelho não deve ser exposto à água (gotejamento ou respingos), e nenhum objeto cheio de líquidos, como vasos devem ser colocados em cima do mesmo.
- Verifique a folha de especificações deste manual para ter certeza dos requisitos de energia para o aparelho.

- **ATENÇÃO:** As fendas e aberturas no gabinete foram projetadas para permitir a ventilação, para garantir o funcionamento seguro do produto e para proteger o produto contra o superaquecimento. As aberturas nunca podem ser bloqueadas, instalando o produto em cima de uma cama, sofá, tapete ou outra superfície parecida. O produto não deve ser instalado embutido em um armário ou estante sem ventilação adequada ou sem seguir as instruções descritas no manual.
- Não use equipamentos de alta tensão perto do aparelho (ex. mata-mosquitos). Este produto pode apresentar mau funcionamento devido choque elétrico.
- Nenhum tipo de chama, como velas, deve ser colocada sobre o dispositivo.
- Tenha cuidado para que as crianças não coloquem as mãos ou objetos dentro do ***Duto da Caixa Acústica** (* abertura na caixa acústica para a saída de sons).

Sobre o cabo de força

- Não sobrecarregue as tomadas. Tomadas sobrecarregadas, folgadas ou danificadas, extensão, cabos de força estragados ou com o isolamento rachado são perigosos. Qualquer uma dessas condições podem resultar em choque elétrico ou risco de incêndio.
- Periodicamente, o cabo de força deve ser verificado. Se sua aparência indicar dano ou deterioração, desligue o aparelho e entre em contato com o SAC.
- Proteja o cabo de força de estresse elétrico ou mecânico, por exemplo, ser trançado, torcido, comprimido, imprensado por uma porta ou pisado.
- Dê atenção especial às tomadas e ao ponto de onde o cabo sai do aparelho. Para desligar a energia, retire o cabo de força da tomada. Ao instalar o produto, certifique-se de ter acesso facilitado à tomada.

Acessórios fornecidos

Item	Quantidade
Manual de Instruções	01
Controle Remoto	01
Pilhas (AAA)	01
Antena FM	01
Cabo de vídeo	01

Características

Dispositivo Portátil (PORT.IN)

Ouçá músicas do seu dispositivo portátil.

Gravação direta para USB

Grava músicas para o seu dispositivo USB.

Full HD up-scaling

Configure de maneira simples e reproduza os conteúdos com qualidade Full HD.

Ajuste das Caixas Acústicas

Reproduza os sinais sonoros da TV, DVD ou dispositivo Digital em modo 5.1 (2.0 ou 2.1) canais.

Bluetooth®

Reproduza as músicas armazenadas em um dispositivo Bluetooth.

LG Sound Sync

Controle o nível sonoro da unidade usando o controle remoto da TV LG compatível com a função LG Sound Sync.

Sobre o Símbolo “”

O símbolo “” pode aparecer na tela de sua TV durante funcionamento e indica que a função explicada neste manual não está disponível na mídia específica.

Código Regional







Este aparelho possui um código regional o qual está impresso na parte traseira do aparelho. Este aparelho pode reproduzir apenas discos conforme indicados ou “ALL”.

A maioria dos discos DVD possuem um globo com um ou mais números claramente visíveis na capa. Este número deve corresponder ao código regional da sua unidade caso contrário o disco não poderá ser reproduzido.

Se você tentar reproduzir um DVD com uma região diferente código da sua unidade, a mensagem “**Verificar Código Regional**” aparecerá na tela da TV.

Discos reproduzíveis

Esta unidade reproduz DVD±R/RW e CD-R/RW que contenham títulos de áudio, MP3, WMA e/ou arquivos JPEG. Alguns DVD±RW/DVD±R ou CD-RW/CD-R não podem ser reproduzidos nesta unidade devido a qualidade da gravação ou condição física do disco, ou devido as características do dispositivo de gravação e do software utilizado.

 (1)	 (2)	 (3)
 DVD+R (4)	 DVD+ReWritable (5)	 (6)

(1) DVD-VÍDEO (disco 8/12cm)	Discos contendo filmes que podem ser comprados ou alugados.
(2) DVD±R (disco 8/12cm)	Apenas modo vídeo e finalizados.
(3) DVD-RW (disco 8/12cm)	Apenas modo vídeo e finalizados.

(4) DVD+R	Apenas modo vídeo. Também suporta discos de dupla camada.
(5) DVD+RW	Apenas modo vídeo e finalizados.
(6) CD ÁUDIO	CD de música ou CD-R/ CD-RW no formato de CD de música que podem ser comprados.

Símbolos usados neste manual

DVD	DVD e DVD±R/RW finalizados.
CD	CD's de Áudio.
FILME	Disco/USB que contenha Filmes.
MÚSICA	Disco/USB que contenha Músicas.
FOTO	Disco/USB que contenha Fotos.

Compatibilidade de Arquivos

Arquivos de Músicas

A compatibilidade de arquivos MP3/WMA com este aparelho está limitado conforme abaixo:

- **Frequência de amostragem:** de 32 ~ 48 kHz (MP3) / 32 ~ 48kHz (WMA).
- **Taxa de bits:** de 32 ~ 320 kbps (MP3) / 40 ~ 192 kbps (WMA).

- **Versão Suportada:** v2, v7, v8, v9
- **Número máximo de arquivos:** Menor que 999.
- **Extensões de Arquivos:** “.mp3” / “.wma”.
- **Formato de arquivo CD-ROM:** Formato ISO 9660/Joliet.
- Recomendamos o uso do “Easy-CD Creator”, o qual cria um sistema de arquivos ISO 9660.
- É necessário configurar a opção de formatação do disco para [Mastered], afim de que os discos sejam compatíveis com os leitores LG. Ao definir a opção para Live File System, não será possível utilizar em leitores LG. (Mastered/Live File System: Sistema de formato de disco para o Windows Vista).
- O sistema DTS não é suportado. Em caso de formato de áudio DTS, o áudio não será emitido.

Arquivos de Fotos

A compatibilidade de arquivos de fotos com este aparelho está limitado conforme abaixo:

- **Largura máxima de pixels:** 2760 x 2048 pixels.
- **Número máximo de arquivos:** Menor que 999.
- Alguns discos podem não funcionar devido ao formato de gravação ou a condição do disco.
- **Extensão do arquivo:** “.jpg”
- **Formato do disco CD-ROM:** ISO 9660/ JOLIET.

Arquivos de Filmes

A compatibilidade de arquivos de filmes com este aparelho está limitado conforme abaixo:

- **Resolução disponível:** 720 x 576 (L x A) pixels.
- Os nomes dos arquivos de legendas estão limitados em 45 caracteres.
- Se houver códigos que não possam ser exibidos no arquivo de filmes, eles poderão ser exibidos como “_” na tela.
- Taxa de quadros: Menor que 30 fps.
- Se a estrutura de áudio e vídeo do arquivo gravado não forem

intercaladas, ou o vídeo ou o áudio serão reproduzidos.

- **Arquivos reproduzíveis:** “.avi”, “.mpg”, “.mpeg”.
- **Legendas reproduzíveis:** SubRip (.srt / .txt), SAMI (.smi), SubStation Alpha (.ssa/.txt), MicroDVD (.sub/.txt), SubViewer 2.0 (.sub/.txt), Vobsub (.sub)
- **Codec reproduzível:** “Xvid”, “MPEG-1”, “MPEG-2”.
- **Codec de áudio reproduzível:** “AC3”, “PCM”, “MP3”, “WMA”.
- **Frequência de amostragem:** de 32 ~ 48 kHz (MP3), de 32 ~ 48 kHz (WMA).
- **Taxa de bit:** de 32 ~ 320 kbps (MP3), de 40 ~ 192 kbps (WMA).
- Discos formatados no sistema “Live” não serão reproduzidos nesta unidade.
- Nomeie os arquivos de legendas e filme com o mesmo nome. Desta forma, as legendas serão exibidas normalmente durante a reprodução do filme.
- Se você reproduzir um arquivo Xvid diferente do especificado, este poderá não funcionar normalmente.

- Ao reproduzir arquivos de filmes GMC com a configuração maior que “1-warp point”, a reprodução do vídeo não será suavizada.

Controle Remoto

Instalação da pilha

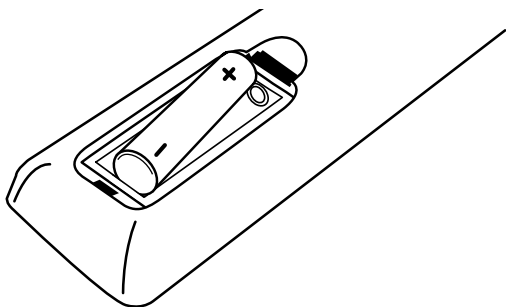



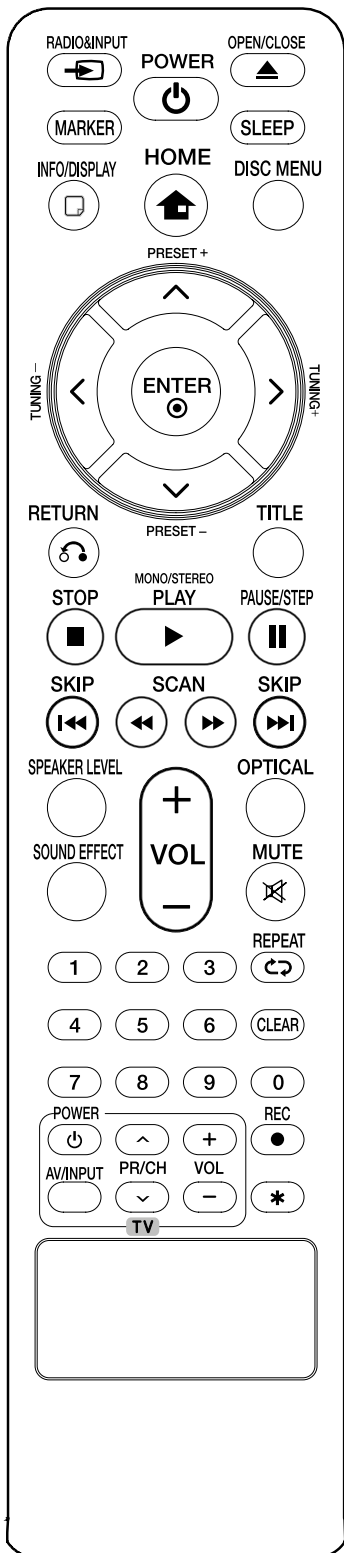

Remova a tampa do compartimento da pilha na parte traseira do controle remoto e insira a pilha do tipo R03 (tamanho AAA) combinando corretamente os polos ⊕ e ⊖.

Funções

- **➡ RADIO&INPUT:** Muda a fonte de entrada.
- **MARKER:** Seleciona faixas para uma lista de reprodução.
- **⏻ POWER:** Liga/Desliga a unidade.
- **▲ OPEN/CLOSE:** Abre/fecha a bandeja de disco.



- **SLEEP:** Desliga a unidade dentro de um intervalo de tempo determinado.
- ✓ **Nota:** Ao pressionar a tecla **SLEEP**, a função Dimmer aparece automaticamente escurecendo o display no painel frontal. Para cancelar a função Dimmer, pressione a tecla **SLEEP** repetidamente.
-  **INFO/DISPLAY:** Exibe ou sai dos menus de tela.
-  **HOME:** Exibe ou sai do [Menu Home].
- **DISC MENU:** Acessa o menu do disco (se disponível).
- **SETAS DIRECIONAIS:** Seleciona opções nos menus.
 - ✓ **PRESET +/-:** Seleciona uma estação de rádio programada.
 - ✓ **TUNING +/-:** Sintoniza uma estação de rádio.
-  **ENTER:** Confirma ajustes nos menus.
-  **RETURN:** Sai dos menus e retoma a reprodução.
- **TITLE:** Exibe o menu de título, se disponível.

- **■ STOP:** Para a reprodução.
- **▶ PLAY, MONO/STEREO:** Inicia a reprodução, seleciona Mono/ Estéreo (Rádio).
- **|| PAUSE/STEP:** Congela a reprodução.
- **⏮/⏭ SKIP:** Vai para o capítulo/faixa/arquivo seguinte ou anterior.
- **⏮/⏭ SCAN:** Busca em retrocesso/avanço.
- **SPEAKER LEVEL:** Ajusta o nível sonoro das caixas acústicas.
- **SOUND EFFECT:** Seleciona um modo de efeito de sonoro.
- **VOL + / -:** Ajusta o nível de volume da unidade.
- **OPTICAL:** Seleciona o modo OPTICAL rapidamente.
- **MUTE:** Emudece os sinais sonoros.
- **Teclas numéricas (0~9):** Seleciona faixas (CD) ou itens numerados nos menus.
- **↺ REPEAT:** Ativa os modos de reprodução em repetição.
- **CLEAR:** Usada para apagar informações em algumas funções do aparelho.

- **TECLAS DE CONTROLE DA TV (somente TVs LG):** Pressione e segure a tecla **POWER (TV)** e pressione repetidamente as teclas **PR/CH ^ / V** até ligar ou desligar o aparelho de TV.
- ● **REC:** Ativa a função de gravação para USB.
- *: Tecla indisponível (sem função).

Painel Frontal

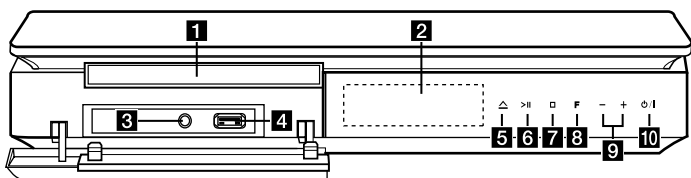

- 1. Bandeja de disco**
- 2. Janela do Display:** Exibe o status atual da unidade.
- 3. PORT. IN (Portable In):** Conecte nesta entrada seus dispositivos portáteis usando um cabo específico (não fornecido).
- 4. Porta USB:** Conecte um dispositivo para reproduzir suas fotos, músicas e filmes.
- 5. ▲ (OPEN/CLOSE):** Abre e fecha a bandeja de disco.

6. **>|| (PLAY/PAUSE):** Inicia ou pausa a reprodução.
7. **□ (STOP):** Para a reprodução.
8. **F (Function):** Seleciona a função ou a fonte de entrada.
9. **— / + (Volume):** Ajusta o volume das Caixas Acústicas.
10. **⏻ (POWER):** Liga/Desliga a unidade.

Painel Traseiro

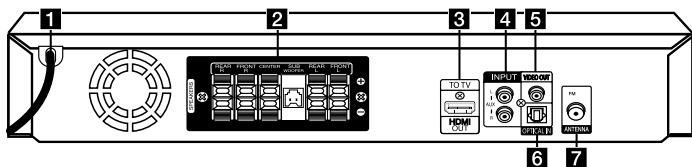

1. **Cabo de Força**
2. **Conectores das Caixas Acústicas**
3. **Conexão HDMI OUT (TO TV):** Conecte dispositivos compatíveis com a interface de áudio e vídeo digital.
4. **Conexão INPUT AUX (L-R):** Conecte dispositivos compatíveis com áudio de 2 canais.
5. **Conexão VIDEO OUT:** Conecte dispositivos de vídeo analógico (TV).

6. Conexão OPTICAL IN: Conecte dispositivos compatíveis com áudio digital.

7. Conexão de Antena (FM): Conecte a antena FM.

Instalando e Conectando

Instalando as Caixas Acústicas

A - TIPO (BASE)

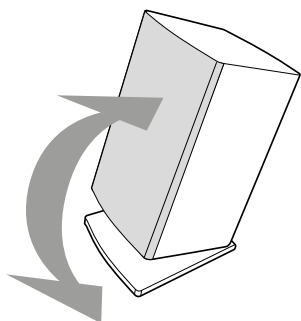

É possível ajustar o ângulo da caixa acústica.

SEPARANDO A BASE

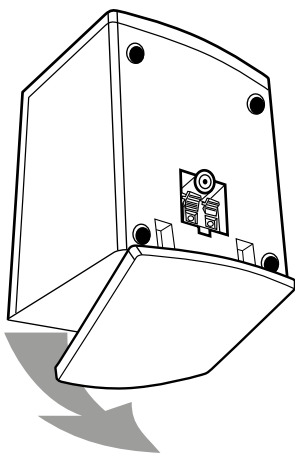
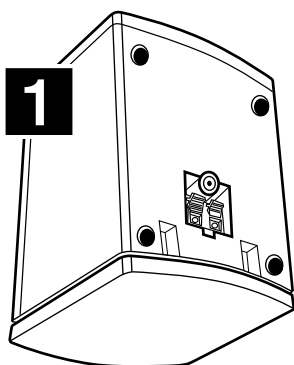

Separe a base da caixa acústica conforme acima.

B - TIPO PAREDE

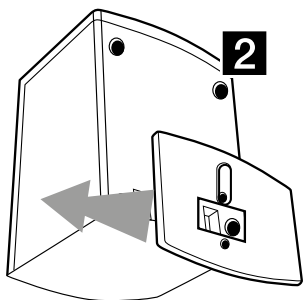

Separe a base da caixa acústica conforme figura acima.

Encaixe a base à caixa acústica conforme ilustração ao lado.

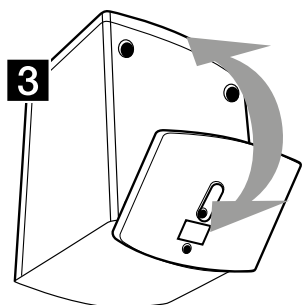

Após encaixada, será possível ajustar o ângulo da caixa acústica.

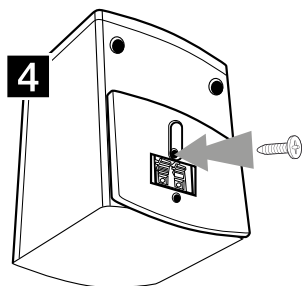

Fixe a base à caixa acústica usando o parafuso de fixação (manter ângulo reto).

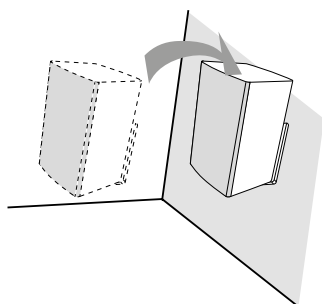
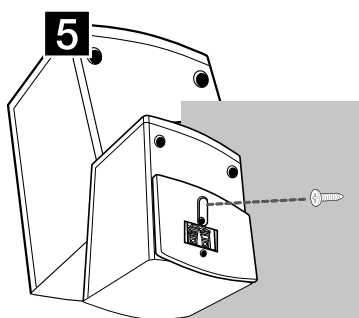

Efetue a fixação de um parafuso na parede e em seguida posicione a caixa acústica.

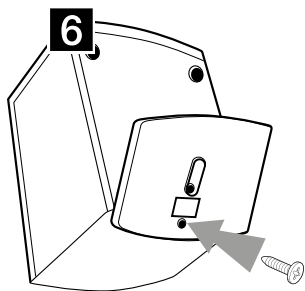

Nota: Para fixar a base com angulação, é necessário fixar o parafuso no orifício inferior da base (conforme imagem).

Conectando as Caixas Acústicas na unidade

Conecte os cabos da caixa acústica na unidade.

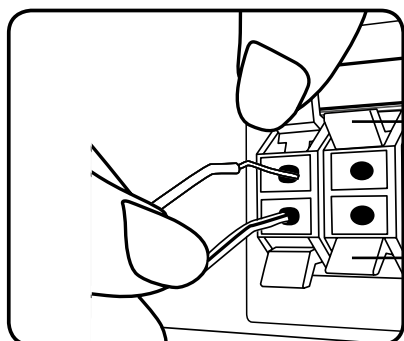

Terminal (+)
Positivo

Terminal (-)
Negativo

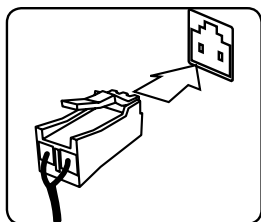

Conecte o cabo do Subwoofer no painel traseiro da unidade.

Ao conectar o cabo do Subwoofer na unidade, insira o conector até ouvir um clique da trava.

Cor

Caixa Acústica

Cinza

Traseira direita

Cor	Caixa Acústica
Azul	Traseira esquerda
Verde	Central
Laranja	Subwoofer
Vermelho	Frontal direita
Branco	Frontal esquerda

1. Cada cabo da caixa acústica possui um código de cor (marca). Use os cabos de cores compatíveis para as caixas Acústicas correspondentes. Para conectar os cabos na unidade, pressione cada uma das aletas de plástico para que a conexão do terminal seja aberta. Em seguida insira o cabo e libere a aleta de plástico novamente.
2. Combine o cabo da caixa acústica ao terminal apropriado. Conecte a ponta do cabo com identificação “PRETA” para o TERMINAL (-) negativo e a outra ponta do cabo (sem identificação) ao TERMINAL (+) positivo.

Cuidado

- Tenha cuidado para que as crianças não coloquem as mãos ou objetos dentro do Duto da Caixa Acústica.

*** Duto da Caixa Acústica:** Uma abertura para a saída de sons graves do gabinete (caixa acústica).

- Coloque a caixa acústica central a uma distância segura do alcance das crianças. Caso contrário, pode resultar em quedas, causando danos pessoais e / ou materiais.
- As caixas acústicas contém partes magnéticas (ímã), podem ocorrer interferências na tela da TV ou Monitor PC. Por favor, use as caixas acústicas distante destes aparelhos.
- Antes de usar o subwoofer, remova o saco de proteção que o envolve.
- Tenha cuidado para não arranhar a superfície da unidade ou subwoofer quando for efetuar a instalação ou movê-los.

Posicionando as Caixas Acústicas

A ilustração abaixo mostra um exemplo do posicionamento das Caixas Acústicas. Esta ilustração se diferencia da imagem real do seu aparelho, ela serve apenas

(D): Caixa Acústica Surround Esquerda

/ (E): Caixa Acústica Surround Direita:

Colocar as caixas acústicas atrás de sua posição de audição, ligeiramente viradas para o centro do ambiente.

(F): Subwoofer: A posição do subwoofer não é muito importante, pois o som grave não é altamente direcional, posicionar o subwoofer perto das Caixas Acústicas frontais. Vire suavemente em direção ao centro da sala para reduzir os reflexos da parede.

(G): Unidade (Aparelho)

Conectar com a TV

De acordo com sua TV, conecte-se a ela conforme as conexões a seguir.

! Nota

- Independente do equipamento, use somente as formas de conexão descritas neste manual.
- Para melhores resultados durante a conexão, consulte sempre os manuais dos equipamentos externos.

⚠ Cuidado

- Verifique se a unidade está corretamente conectada à TV. Em seguida, no televisor, selecione-a na entrada correspondente.
- Não ligue a sua unidade através de um VCR. A imagem poderá ficar distorcida devido ao sistema de proteção contra cópias.

Conexão HDMI

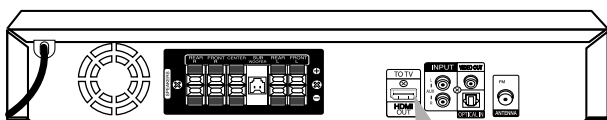

Painel Traseiro da Unidade

Cabo HDMI (não fornecido)

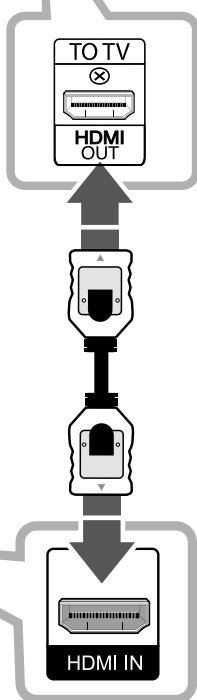
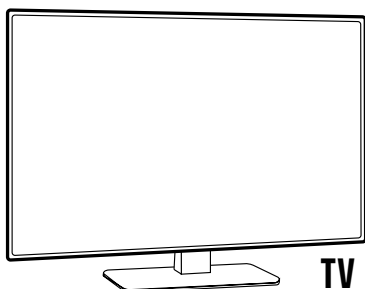

Usando um cabo HDMI de alta velocidade, conecte seu reproduutor a uma TV ou Monitor.

Conecte o cabo HDMI primeiro na entrada **HDMI IN** (TV) e em seguida na conexão **HDMI OUT (TO TV)** do aparelho.

Na TV, selecione a entrada HDMI correspondente.

Nota

- Desfrute dos sinais de áudio e vídeo digitais em uma única conexão usando o cabo HDMI.
- Usando a conexão HDMI é possível ajustar a resolução do sinal de vídeo, acesse a seção Ajustes de Resolução - nesta página.
- Alterar a resolução quando a conexão já estiver sido estabelecida pode ocasionar mau funcionamento. Para resolver o problema, desligue a unidade e ligue-a novamente.
- Quando uma conexão HDMI com HDCP não for identificada, a tela da TV poderá mudar para a cor preta. Neste caso,

verifique a conexão HDMI, ou desconecte o cabo HDMI.

Informações adicionais - HDMI

- Ao conectar um dispositivo compatível com HDMI ou DVI certifique-se do seguinte:
 - ✓ Desligue todos os dispositivos HDMI/DVI, incluindo esta unidade. Em seguida, ligue somente o dispositivo HDMI/DVI, por aproximadamente 30 segundos e somente depois ligue esta unidade.
 - ✓ A entrada de vídeo do dispositivo conectado está definido corretamente para esta unidade.
 - ✓ O dispositivo conectado é compatível com a entrada de vídeo 720x480i, 720x480p, 1280x720p, 1920x1080i ou 1920x1080p.
- Nem todos os dispositivos HDCP compatíveis com HDMI ou DVI irão funcionar com este aparelho.
 - ✓ A imagem não será exibida corretamente caso o dispositivo não suporte HDCP.

- ✓ Esta unidade não poderá reproduzir e a tela da TV poderá mudar para a cor preta, verde ou poderá ocorrer ruídos.
- Se houver ruídos ou linhas na tela, favor verificar o cabo HDMI (use somente cabo HDMI de alta velocidade).

O que é SIMPLINK?

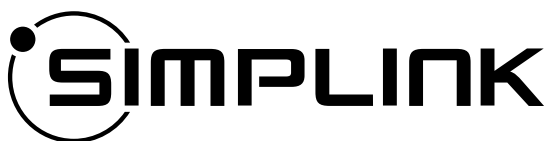

Usando o controle remoto de TVs LG, é possível controlar algumas funções deste reprodutor. Para isso é necessário que o dispositivo seja compatível com SIMPLINK e esteja conectado via HDMI.

Funções controladas pelo controle remoto: ▶, ||, ◀ / ▶▶, ■, ⏻ (POWER) e etc.

Leia o manual de instruções da TV para detalhes referentes à função SIMPLINK.

! Nota

- Dependendo do tipo de disco ou do estado da reprodução, algumas funções SIMPLINK podem variar ou até mesmo não funcionar.

- Ao modificar os ajuste de caixa acústica na função SIMPLINK para “caixas acústicas externas”, a entrada OPTICAL será selecionada automaticamente independente do modo de utilização atual.

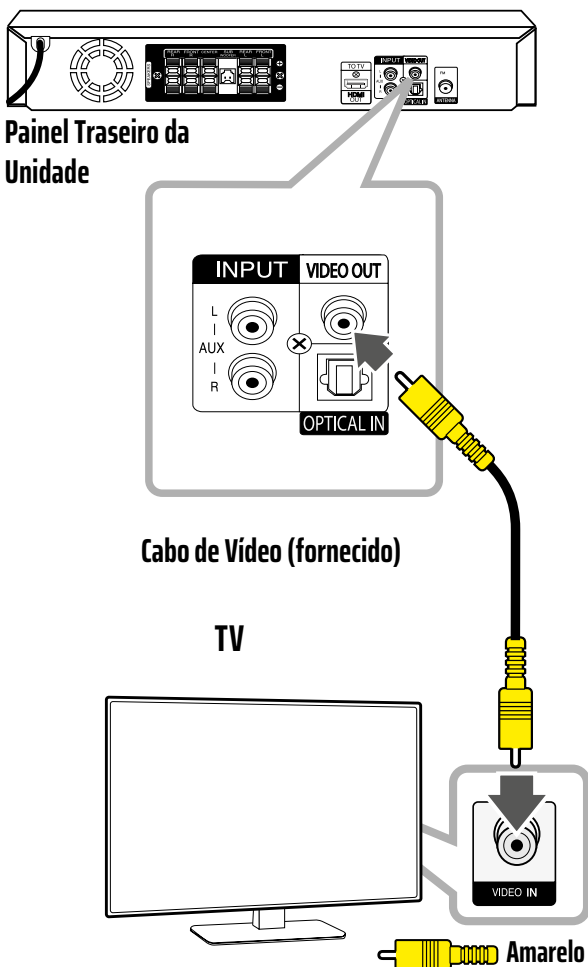

Conexão de Vídeo

Conecte o cabo RCA primeiro na entrada AV IN (TV) e em seguida na conexão VIDEO OUT do aparelho.



Ajustes de Resolução

A unidade oferece várias resoluções de saída para a conexão **HDMI OUT**. Altere as resoluções através do menu **[Ajustar]**.

1. Pressione a tecla  HOME.
2. Usando as teclas \langle / \rangle , selecione **[Ajustar]**, e pressione **ENTER**  para exibir o menu.
3. No menu, use as teclas \wedge / \vee e selecione a opção **[TELA]** e em seguida pressione \rangle para acessar as opções deste menu.
4. Usando as teclas \wedge / \vee , selecione a opção **[Resolução]** e pressione a tecla **ENTER** .

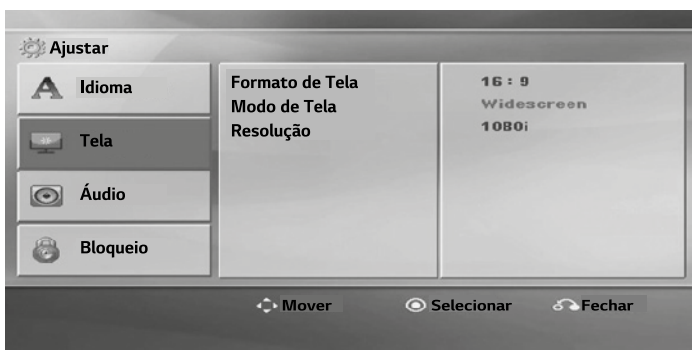

5. Use as teclas \wedge / \vee e selecione a resolução desejada. Para confirmar a seleção pressione a tecla **ENTER** .

Nota

- Se o seu televisor não suportar a resolução da sua unidade, você poderá ajustar a resolução para 480p pressionando a tecla STOP (unidade ou controle remoto) por mais de 5 segundos.

Resolução da Saída de Vídeo

A resolução exibida na janela do display e a resolução emitida pode ser diferente de acordo com o tipo de conexão.

[HDMI OUT]: 1080p, 1080i, 720p e 480p (ou 576p) e 480i (ou 576i)

[VIDEO OUT]: 480i (ou 576i)

Conectando dispositivos externos

Conexão AUX (L/R)

Conecte o cabo RCA primeiro na entrada **AUDIO OUT** (dispositivo auxiliar) e em seguida na conexão **INPUT (AUX L/R)** do aparelho. Use esta conexão para distribuir os sinais sonoros de um equipamento de áudio por meio da unidade.

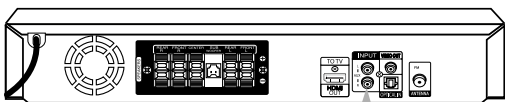

Painel Traseiro da unidade

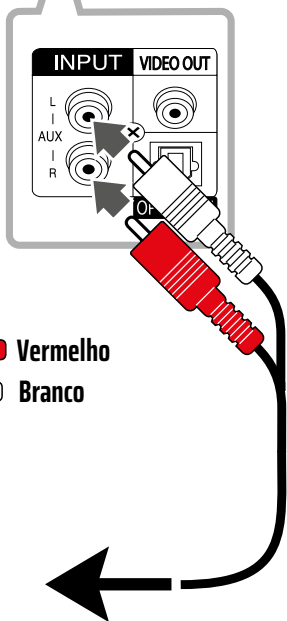

Cabo de áudio - conecte-o à saída do dispositivo (TV, VCR, etc.).
Cabo não fornecido.

! Nota:

- Para dispositivos que suportem somente áudio **MONO**, conecte somente o cabo **BRANCO** à unidade e ao dispositivo auxiliar.

Conexão de dispositivo portátil - PORT. IN

Conecte o cabo **P2** primeiro na entrada **PORT. IN** (dispositivo auxiliar) e em seguida na conexão **PORT. IN** do aparelho. Use esta conexão para distribuir os sinais

sonoros de um equipamento de áudio por meio da unidade.

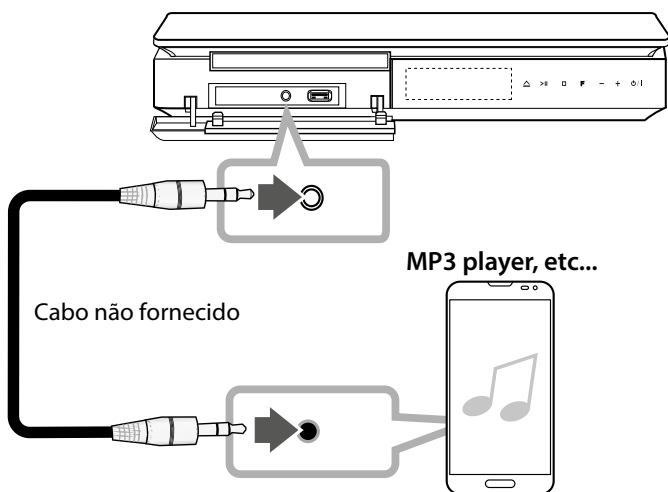

Reproduzir músicas usando seu dispositivo externo ou portátil

Use a unidade para reproduzir sinais sonoros de qualquer aparelho portátil ou dispositivo externo de áudio.

1. Conecte o aparelho portátil na entrada **PORT. IN (PORTABLE IN)** da unidade.

Ou

2. Conecte o dispositivo externo na entrada **INPUT (AUX L/R)** da unidade.
3. Ligue a unidade pressionando a tecla **⏻ (Power)**.
4. Selecione a função **PORTABLE** ou **AUX** pressionando **➡ RADIO&INPUT**.

5. Ligue o dispositivo conectado e inicie a reprodução.

Conexão USB

Conecte dispositivo USB na porta USB da unidade.

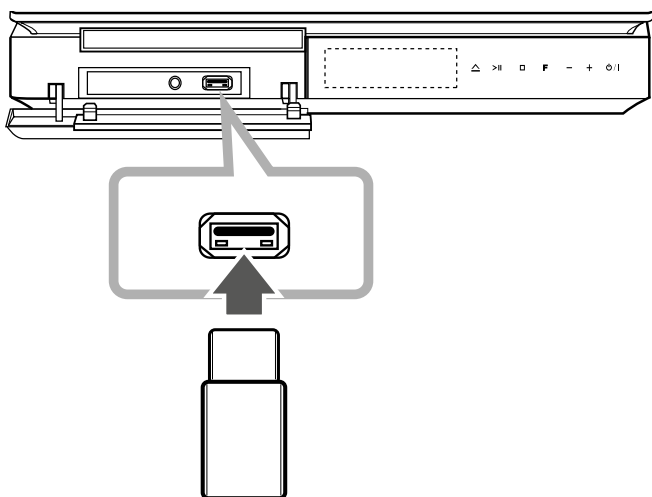

Removendo o dispositivo USB

1. Selecione uma outra função ou pressione **■ STOP** duas vezes.
2. Remova o dispositivo USB da unidade.

Compatibilidade com dispositivos USB

- **Leitor de MP3:** Leitor de MP3 tipo Flash.
- **Drive USB Flash:** Dispositivos que suportam USB2.0 ou USB1.1.
- A função USB desta unidade não suporta alguns dispositivos USB.

Dispositivos USB - Requisitos

- Um dispositivo USB que necessite de instalação de programas adicionais quando conectado a um computador não é suportado por esta unidade.
- Não retire o dispositivo USB quando estiver em funcionamento.
- Um dispositivo USB com grande quantidade de arquivos armazenados, pode demorar alguns minutos para ser reconhecido.
- Faça um backup para evitar a perda ou danos aos dados.
- Ao conectar um cabo de extensão USB ou HUB, o dispositivo USB não será reconhecido.
- O sistema de arquivos suportado é FAT 16/32. Dispositivos NTFS não serão reconhecidos nesta unidade.
- Esta unidade pode não funcionar quando o número de arquivos ultrapassar 1000.
- HDD Externo, Leitores de cartão, Dispositivos bloqueados ou tipo

de dispositivo USB rígido não são suportados.

- A porta USB da unidade não pode ser conectada a um PC. Esta unidade não pode ser utilizada como um dispositivo de armazenamento.

Conexão OPTICAL IN

Desfrute dos sinais sonoros digitais de um dispositivo externo através das caixas acústicas da unidade.

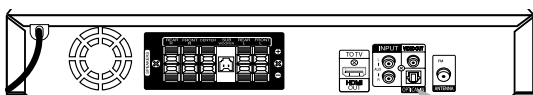

Painel Traseiro da unidade

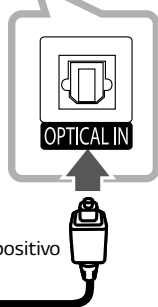

Para a saída óptica digital do seu dispositivo (cabo não fornecido).

Conecte o cabo **OPTICAL** (não fornecido) primeiro na conexão **OPTICAL IN** (reprodutor) e em seguida na conexão **OPTICAL OUT** do dispositivo externo. Para selecionar a conexão **AUX OPT**, pressione repetidamente **➡ RADIO&INPUT** (controle remoto) ou a tecla **F** (painel frontal). Se preferir, selecione a função

rapidamente pressionando a tecla **OPTICAL** no controle remoto.

Ajuste fácil das caixas acústicas do Home Theater

Reproduza os sinais digitais em 5.1 (2.0 ou 2.1) canais de dispositivos externos facilmente na unidade. Mesmo desligado, o aparelho ligará automaticamente ao pressionar a tecla **OPTICAL** (controle remoto) e a função **AUX OPT** será ativada.

- 1.** Conecte o cabo **OPTICAL** (não fornecido) primeiro na conexão **OPTICAL IN** (reprodutor) e em seguida na conexão **OPTICAL OUT** do dispositivo externo. Para selecionar a conexão **AUX OPT**, pressione repetidamente  **RADIO&INPUT** (controle remoto) ou a tecla **F** (painel frontal). Se preferir, selecione a função rapidamente pressionando a tecla **OPTICAL** no controle remoto.
- 2.** Os sinais sonoros digitais do dispositivo externo serão reproduzidos nas caixas acústicas da unidade.

3. Pressione **OPTICAL** (controle remoto) e cancele o uso da função **AUX OPT** e retorne à função anteriormente usada.

Conexão da Antena

Conecte a antena FM (fornecida) para melhorar a sintonia no modo rádio.

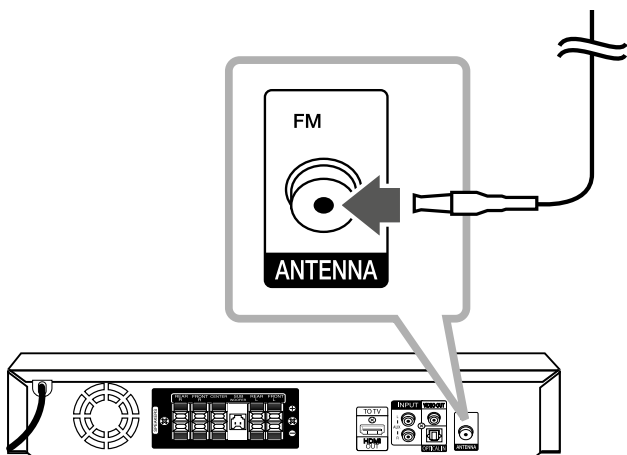

Painel Traseiro da unidade

! Nota

- Após conectar a antena, certifique-se de que a mesma tenha sido esticada completamente.

Ajustes

Ajuste Inicial

Ao ligar o aparelho pela primeira vez, um assistente de configuração inicial será exibido na tela. Defina o idioma e algumas

configurações no assistente de configuração inicial.

Menus de Tela (OSD)

Configuração inicial de idioma

Ao ligar a unidade pela primeira vez, o menu de configuração de idioma será exibido na tela da TV. Caso isso ocorra, você deverá completar a seleção idioma inicial antes de usar a unidade. O idioma Inglês será selecionado como o idioma inicial.

1. Pressione  **POWER** para ligar a unidade. O menu de configuração de idioma será exibido na tela.



2. Use as teclas     para selecionar o idioma desejado e em seguida pressione a tecla **ENTER** .

O menu de confirmação será visualizado.





Pressione a tecla ENTER para confirmar.

ENTER

Cancelar

3. Use as teclas < / > para selecionar a opção [ENTER] e então pressione a tecla **ENTER**  (controle remoto) para finalizar o ajuste.



Nota

- Caso tenha selecionado o idioma não desejado:
 1. Pressione a tecla  **HOME** e em seguida selecione a opção [Ajustar].
 2. Pressione a tecla > para selecionar **IDIOMA**  **Idioma do MENU** e em seguida pressione >.
 3. Pressione as teclas  /  < / > para escolher o idioma desejado, e em seguida pressione a tecla **ENTER**  para confirmar a seleção.







Exibir e sair do menu Ajustar

1. Pressione  **HOME** (controle remoto) e exiba o [Menu HOME].



2. Selecione a opção **[Ajustar]** usando < / >. Confirme a seleção pressionando a tecla **ENTER** .
3. Pressione  **HOME** ou  **RETURN** para sair do menu **[Ajustar]**.

Navegar nas opções do menu **[Ajustar]**

Menu	Controle Remoto	Operação
 (Mover)		Move para outro menu.
	<	Move para o nível anterior.
	>	Move para o próximo nível ou seleciona o menu.
 Fechar	 RETURN	Para sair do menu [Ajustar] ou [5.1 Ajuste cxs Acúst] .
 Selecionar	ENTER 	Para confirmar o ajuste no menu selecionado.

Menu [Idioma]

- **Idioma do menu:** Nesta opção selecione o idioma de exibição dos menus de tela do aparelho.
- **Menu do disco / Áudio do disco / Legenda do disco:** Seleciona os idiomas para canais de áudio, legendas e menus do disco.
 - ✓ **Original:** Idioma em que o disco foi gravado.
 - ✓ **Outro:** Para selecionar um outro idioma, pressione as teclas numéricas para entrar com o número de 4 dígitos correspondente de acordo com a lista de códigos de idiomas (Seção Códigos de Idiomas **página 99**). Caso cometa algum erro durante a entrada dos números, pressione a tecla **CLEAR** para apagar e inserir outro código ou **ENTER**  para confirmar a seleção do idioma.
 - ✓ **Desligado (apenas para Legendas do disco):** Desliga a exibição das legendas.

Menu [Tela]

- **Formato da TV (Tela):** Escolha o formato da tela de acordo com o aparelho de TV.
 - ✓ **[4:3]:** Aparelho conectado a uma TV convencional.
 - ✓ **[16:9]:** Aparelho conectado a uma TV Widescreen.
- **Modo de Tela:** O Ajuste de modo de tela funciona apenas quando o formato da TV estiver definido para 4:3.
 - ✓ **[Letterbox]:** Exibe uma imagem larga com faixa na parte superior e inferior da tela.
 - ✓ **[Panscan]:** Exibe uma imagem larga cortando as partes que não se encaixam na tela. Se o disco/arquivo não for compatível com Panscan, a imagem será visualizada no modo Letterbox.
- **Resolução:** Esta opção configura a resolução da saída de vídeo na conexão HDMI. Mais detalhes na seção Ajustes de Resolução (**página 38**).
 - ✓ **[Auto]:** Para TVs conectadas via HDMI OUT que sejam compatíveis com

EDID, a resolução mais adequada será automaticamente selecionada. Nos casos do uso da conexão VIDEO OUT, a resolução padrão sempre será 480i.

- ✓ **[1080p]**: Exibe 1080 linhas de vídeo progressivo (apenas conexão HDMI).
- ✓ **[1080i]**: Exibe 1080 linhas de vídeo interlaçado (apenas conexão HDMI).
- ✓ **[720p]**: Exibe 720 linhas de vídeo progressivo (apenas conexão HDMI).
- ✓ **[480p]**: Exibe 480 linhas de vídeo progressivo.
- ✓ **[480i]**: Exibe 480 linhas de vídeo interlaçado.

Menu [Áudio]

- **5.1 Ajuste cxs Acúst (Ajuste das Caixas Acústicas)**: Faça os ajustes disponíveis usando o decodificador surround interno de 5.1 canais.
 1. Pressione a tecla  **HOME**.
 2. Usando < / > selecione a opção **[Ajustar]**.

3. Usando \wedge/\vee , selecione o menu **[Áudio]** e em seguida pressione \gt .
4. Usando \wedge/\vee , selecione a opção **[5.1 Ajuste cxs Acúst]** e em seguida pressione **ENTER** \odot para exibir o menu de ajustes.



5. Selecione e ajuste as opções usando \lt/\gt (ajustar) e \wedge/\vee (selecionar).
6. Após efetuar as configurações, pressione $\circ\bullet$ **RETURN** (controle remoto) para confirmar os ajustes e sair do menu.

[Coluna] (caixa acústica)

Selecione a caixa acústica a ser ajustada.

! Nota:

- Alguns ajustes das caixas acústicas são proibidos pelo acordo de licença da Dolby Digital.

[Dimensão] (tamanho)

Tamanho fixo de acordo com a caixa acústica - não pode ser modificado.



[Volume]

Ajusta o nível de saída sonora na caixa acústica selecionada.

[Distância]

Ajusta a distância entre a caixa acústica selecionada e a posição de audição.

[Iniciar Teste Altofalante]

Selecione esta opção e pressione **ENTER**  para iniciar os testes sonoros, para parar, pressione **ENTER**  novamente. Ajuste o volume da unidade para corresponder aos ajustes de volume dos sinais de teste memorizados no sistema.

-
- **Controle de Alcance Dinâmico (DRC):** Mesmo com o volume baixo, é possível obter melhor clareza sonora. Para isso, ative a função DRC em Ligado (disponível somente para áudio no formato Dolby Digital).
 - **Vocal:** Quando reproduzir um DVD Karaoke Multicanal, desative a reprodução dos vocais selecionando [Desligado] na função Vocal. A partir deste momento, a unidade reproduzirá



somente os sinais sonoros dos instrumentos musicais.

! Notas

- ✓ Função indisponível para outros discos.
- ✓ Para uso da função é necessário que o usuário possua uma caixa amplificadora com entradas para microfones.
- **Função HD AV Sync:** Algumas vezes em transmissões digitais de TV poderão ocorrer atraso entre a imagem e o áudio. Quando isto acontecer, use a função HD AV Sync para compensar o atraso no áudio para que “aguarde” efetivamente a chegada da imagem. Use \wedge/\vee para compensar o atraso na transmissão, o ajuste varia de 0 ~ 300 ms (milissegundos).

Menu [Bloqueio]

- **Código de Área Inicial (País):** Ao ligar a unidade pela primeira vez será necessário definir o código de área (página 97)
1. Selecione o menu [Bloqueio] e, em seguida, pressione \triangleright .

2. Para acessar as funções do menu é necessário uma senha. Crie a senha usando as teclas numéricas (controle remoto) e pressione **ENTER** , digite-a novamente e pressione **ENTER**  para confirmar. Em caso de erro, antes de confirmar, pressione **CLEAR** (controle remoto).

Lembre-se: esta senha será solicitada todas as vezes que acessar o menu Bloqueio.

3. Após definir sua senha, selecione o primeiro caractere do Código de Área (País) usando as teclas \wedge/\vee e pressione **ENTER**  para confirmar.

4. Selecione o segundo caractere da mesma forma que o primeiro. Para finalizar o ajuste pressione **ENTER** .

● **Censura (Classificação):** Bloqueia a reprodução de conteúdos em discos de DVD baseados em suas informações de classificação. Note que nem todos os discos possuem classificação indicativa.

1. No menu [Bloqueio], selecione [Censura] e pressione \rangle .

2. Insira a senha e pressione **ENTER** .

3. Selecione o nível de classificação usando \wedge/\vee .

✓ **[Classificação 1 ~ 8]:** O nível de classificação (1) possui o maior índice de restrições, já o nível (8) é o menos restritivo.



✓ **[Desbloqueio]:** Ao selecionar [Desbloqueio], o controle de classificação estará desativado e o disco será reproduzido normalmente.

4. Para confirmar o nível de classificação, pressione **ENTER** .

● **Senha:** Insira ou altere a senha de acesso ao menu Bloqueio.

1. No menu [Bloqueio], selecione [Senha] e pressione \rangle , para confirmar **ENTER** .

2. Insira a senha e pressione **ENTER** .

3. Altere a senha pressionando **ENTER**  quando a opção [Mudar] estiver disponível. Insira a nova senha e pressione **ENTER** , insira novamente a senha para confirmar a mudança e pressione **ENTER** .

4. Pressione  **HOME** para sair do menu.

Nota

- ✓ Defina uma nova senha quando esquecer ou perder a atual. Para definir a nova senha, pressione  **HOME** e selecione a opção **[Ajustar]** e em seguida digite a sequência numérica “210499” e pressione **ENTER** .
- **Código de Área (País):** Insira o código de área conforme os padrões utilizados para classificar o disco de DVD, acesse a lista de códigos (**página 97**) para mais detalhes.
 1. No menu [Bloqueio], selecione [Código de Área] e pressione **>**.
 2. Insira a senha e pressione **ENTER** .
 3. Após definir sua senha, selecione o primeiro caractere do Código de Área (País) usando as teclas **^/∨** e pressione **ENTER**  para confirmar.
 4. Selecione o segundo caractere da mesma forma que o primeiro. Para finalizar o ajuste pressione **ENTER** .

Operação

Usando o Menu HOME

Pressione a tecla  HOME (controle remoto) e exiba o [Menu Home].



Use </> para selecionar uma opção e em seguida pressione **ENTER**  para confirmar a seleção.

- **Música:** Exibe o menu [Música].
- **Filme:** Exibe o menu [Filme].
- **Foto:** Exibe o menu [Foto].
- **Ajustar:** Exibe o menu de configurações da unidade.

Nota

- Os menus [Música], [Filme] e [Foto], estarão disponíveis somente quando houver disco ou dispositivo USB com conteúdo compatível conectado à unidade.

Operações Básicas

Reproduzindo (DVD, CD ou USB)

1. Insira um disco pressionando **▲ OPEN/CLOSE** ou conecte um dispositivo USB na porta USB da unidade.
2. Pressione a tecla **🏠 HOME** (controle remoto).
3. No menu, selecione a opção desejada usando **</>** e pressione **ENTER** **⊙**.

! Nota

- Quando os dois tipos de mídia estiverem conectados (Disco/USB), ao selecionar um dos menus (Música, Filme ou Foto), será necessário selecionar o dispositivo desejado, para confirmar a seleção pressione **ENTER** **⊙**.
- A reprodução inicia automaticamente na maioria dos CDs de áudio ou discos de DVD-ROM.
- Para arquivos de músicas salvos em disco ou dispositivo USB, a unidade iniciará a reprodução automaticamente.

Ação	Tecla
Parar	Pressione ■ (Stop) 2x.
Reproduzir	Pressione ▶ PLAY (MONO/STEREO) .
Pausar	Pressione PAUSE/STEP .
Reprodução quadro a quadro	Pressione PAUSE/STEP repetidamente (somente DVD e Filme).
Ir para capítulo, faixa ou arquivo anterior/seguinte	<p>Durante a reprodução, pressione SKIP ◀◀ ou ▶▶ para ir ao próximo capítulo/faixa/arquivo ou voltar ao início do capítulo/faixa/arquivo atual.</p> <p>Pressione SKIP ◀◀ duas vezes para retornar ao capítulo/faixa/arquivo anterior.</p>
Busca em retrocesso ou avanço.	<p>Durante a reprodução, pressione SCAN ◀◀/▶▶ repetidamente para selecionar a velocidade desejada, retorne à velocidade normal pressionando a tecla ▶ PLAY (MONO/STEREO).</p>

Ação	Tecla
<p>Reproduzir repetidamente ou aleatoriamente</p>	<p>Pressione REPEAT (controle remoto) repetidamente, e ative os modos de repetição de títulos, capítulos ou faixas.</p> <p>[DVD]: Capítulo ➡ Título ➡ Desligado.</p> <p>[Vídeo (Filme)]: Título ➡ All (Todos) ➡ Desligado.</p> <p>[CDs de áudio ou MP3/WMA]: Faixas ➡ All (Todos) ➡ Random (reprodução aleatória) ➡ Desligado.</p>
<p>Reprodução em câmera lenta</p>	<p>Com a reprodução em pausa, pressione</p> <p>SCAN ◀◀/▶▶ para selecionar a velocidade desejada (somente DVD).</p> <hr/> <p>Com a reprodução em pausa, pressione SCAN ▶▶ para selecionar a velocidade desejada (somente menu [Filmes]).</p>

Outras Operações

Visualizando o Menu de Tela

1. Pressione  **INFO/DISPLAY** (controle remoto) e exiba diversas informações

do título selecionado. Os itens podem variar dependendo do tipo de disco ou estado de reprodução.

2. Selecione um item pressionando \wedge/\vee , para ajustar a opção selecionada use \langle/\rangle .
- **Título:** Número do Título Atual/Número Total de Títulos.
- **Capítulo:** Número do Capítulo Atual/Número Total de Capítulos.
- **Tempo:** Tempo de reprodução decorrido.
- **Áudio:** Idioma ou canal de áudio selecionado.
- **Legenda:** Idioma de Legenda selecionado.
- **Ângulo:** Ângulo selecionado/número total de ângulos (se disponível).

Nota

Após alguns segundos, se nenhuma tecla for pressionada, a exibição do menu de tela irá desaparecer.

Exibindo o Menu do disco

A exibição do menu é automática para discos que contenham menu. Para acessar

o menu do disco, pressione a tecla **DISC MENU** e navegue nas opções usando **</>** / **^/∨**, para confirmar pressione **▶ PLAY (MONO/STEREO)**.

Exibindo o Título do disco **DVD**

Ao reproduzir um DVD que contenha vários títulos, será possível selecionar um título desejado usando o menu.

Para acessar o título desejado, pressione a tecla **TITLE** e navegue nas opções usando **</>** / **^/∨**, para confirmar pressione **▶ PLAY (MONO/STEREO)**.

Reprodução x1.5 **DVD**





O modo x1.5 permite assistir aos conteúdos mais rápido do que no modo de reprodução normal.

- 1.** Durante a reprodução pressione **▶ PLAY (MONO/STEREO)**, será exibido na tela a informação **“▶ X1.5”**.
- 2.** Para cancelar o modo de reprodução pressione **▶ PLAY (MONO/STEREO)** novamente.

Proteção de Tela







A proteção de tela será exibida quando a unidade ficar em modo STOP (parada) por 5 minutos.



Reproduzir a partir de um tempo selecionado **DVD** **FILME**

1. Pressione a tecla  **INFO/DISPLAY** durante a reprodução.
2. No menu, pressione  /  para selecionar a função Tempo.
3. Quando a informação "--:--:--" for exibida, insira o tempo desejado em horas, minutos e segundos da esquerda para a direita usando as teclas numéricas (controle remoto). Por exemplo, para avançar a uma cena em 2 horas, 10 minutos e 20 segundos, insira o valor "21020". Caso insira números errados, pressione **CLEAR** (controle remoto) para corrigir.
4. Pressione a tecla **ENTER**  para iniciar a reprodução na hora selecionada.



Retomar a reprodução (função resumo)

Esta unidade (dependendo do disco), memoriza o ponto onde a reprodução foi parada.

Ao pressionar a tecla , será exibido “  (função resumo)” na tela. O ícone “ ” indica que o aparelho irá retomar a reprodução de onde parou, para isso, basta pressionar  **PLAY (MONO/STEREO)**.



No menu **HOME**, ao pressionar a tecla  **STOP** novamente, será exibido “ **STOP**”, indicando que a função resumo foi cancelada. Esta função também será cancelada ao remover o disco.

Nota

- A função resumo será apagada quando as teclas  **POWER** ou  **OPEN/CLOSE** for pressionada.
- Em alguns discos, título/faixa, a função resumo pode não funcionar.

Alterando a página de código da legenda **FILME**

Caso tenha problemas com a exibição de legendas, será possível alterar a codificação para que a visualização das legendas seja efetuada normalmente.

1. Durante a reprodução pressione a tecla  **INFO/DISPLAY** e exiba o menu de tela.
2. No menu, selecione **[Código Página]** pressionando \wedge / \vee , para selecionar uma página de código disponível use $< / >$.
3. Pressione  **RETURN** para sair do menu de tela.

Lista de reprodução **MÚSICA** **CD**

Esta função permite selecionar faixas/arquivos de músicas e criar uma lista de reprodução favorita no disco ou dispositivo USB.

1. No menu **[HOME]**, selecione **[Música]** e pressione **ENTER** .

Menu Música



1

As informações do arquivo serão exibidas de acordo com o ID3TAG adicionado ao arquivo de música (somente arquivos *.MP3).

2

Volta para a pasta anterior (somente arquivos MP3/WMA).

3

Marca/Desmarcar todas as faixas / arquivos.

4

Navega nas listas Anterior/Próxima.

2. Navegue na [Lista] usando \wedge/\vee , para selecionar uma faixa pressione **MARKER** (controle remoto).

3. Em seguida, pressione **ENTER** \odot e selecione o modo de reprodução.

4. Selecione o modo desejado de reprodução e pressione **ENTER** \odot para confirmar a seleção.

- ✓ **[Reproduzir Seleção]**: Reproduz somente a lista de faixas/arquivos marcados.
- ✓ **[Reprodução Atual]**: Reproduz normalmente as faixas do disco ou dispositivo USB.

! Nota

- Para marcar todas as faixas/arquivos disponíveis, selecione a opção **[Selecionar tudo]** no menu e em seguida pressione **ENTER** .

Apagando faixas/arquivos da Lista

Para apagar, use \wedge / \vee e selecione a faixa/arquivo desejado e em seguida pressione a tecla **MARKER**.

Apagando a lista completa

Use \langle / \rangle / \wedge / \vee para selecionar **[Desmarcar tudo]** e em seguida pressione **ENTER** .

! Nota

- As listas de reprodução serão automaticamente apagadas ao remover o disco/

dispositivo USB, desligar a unidade ou mudar de função.

Reproduzir arquivos de Foto **FOTO**

Esta unidade reproduz as fotos salvas em disco ou dispositivo USB.



No menu **[HOME]**, selecione **[Foto]** e pressione **ENTER** .

Menu Foto



1 Volta para a pasta anterior.





2 Navega nas listas Anterior/Próxima.

1. Selecione a pasta desejada usando \wedge/\vee e pressione **ENTER**  para confirmar.
2. Para iniciar a reprodução em Slide Show, selecione uma foto usando \wedge/\vee e em seguida pressione  **PLAY (MONO/STEREO)**.

Opções do menu

Menu	Controle Remoto	Operação
 Slide Show	 PLAY (MONO/ STEREO)	Inicia a reprodução em modo Slide Show.
 (Mover)	 	Movimenta para outro arquivo ou conteúdo.
 Selecionar	ENTER 	Visualiza o arquivo em tela cheia.
 Fechar	 RETURN	Retorna ao menu [HOME].

Opções em tela cheia

Menu	Controle Remoto	Operação
Menu	 INFO/ DISPLAY	Exibe o menu opções.
 Anterior/ Próxima		Movimenta para outro arquivo.
 Lista	 RETURN	Retorna ao menu [Foto].

Durante a visualização da foto em tela cheia, selecione uma das opções disponíveis.

1. Pressione a tecla  **INFO/DISPLAY**.
2. Selecione uma opção usando $\langle / \rangle / \wedge / \vee$.

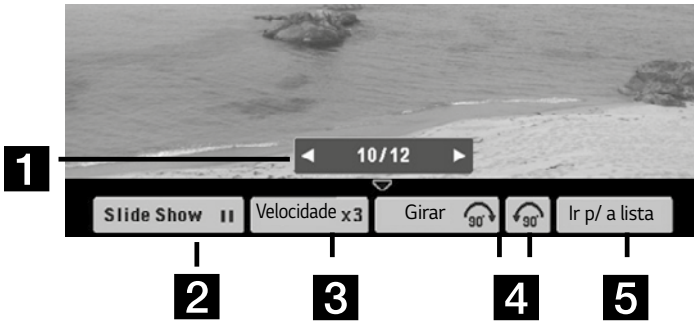

1	Foto Atual/Número total de fotos: Use \langle / \rangle para visualizar a foto anterior/próxima.
2	Slide Show  /  : Pressione ENTER  para iniciar ou pausar o Slide Show.
3	Velocidade x3/x2/x1: Pressione ENTER  para selecionar o atraso de velocidade entre as fotos no Slide Show.
4	Girar: Pressione ENTER  para girar a foto.
5	Ir p/ a lista: Pressione ENTER  para retornar para o menu [Foto] .

Ajustando o SLEEP TIMER (Função Soneca)

A função SLEEP é usada para desligar a unidade dentro de um intervalo de tempo determinado.

1. Para ativar a função pressione a tecla **SLEEP** (controle remoto) uma ou mais vezes (o display escurece) e será exibido **SLEEP 180**, informando que a unidade irá desligar após este tempo. A cada acionamento da tecla, o intervalo de tempo muda na ordem: **180** ➔ **150** ➔ **120** ➔ **90** ➔ **80** ➔ **70** ➔ **60** ➔ **50** ➔ **40** ➔ **30** ➔ **20** ➔ **10**.
2. Pressione a tecla **SLEEP** para verificar o tempo que resta até o desligamento da unidade.

Nota

- Para cancelar a função, pressione a tecla **SLEEP** repetidamente até a informação “**SLEEP**” desaparecer do display.

Função Dimmer

Ao pressionar a tecla **SLEEP**, a função **DIMMER** é acionada, escurecendo a luminosidade da janela do display. Para cancelar esta função, pressione a tecla **SLEEP** novamente até que o brilho do display volte ao seu estado normal.

Desligando o som temporariamente

Pressione a tecla  **MUTE** para emudecer sua unidade. Você pode silenciar a sua unidade para, por exemplo, para atender o telefone. A informação **MUTE** aparecerá na janela do display.

Memorização da última cena

Ao ejetar o disco ou desligar a unidade, a última cena permanece na memória. Ao inserir novamente o disco, esta cena será automaticamente reproduzida.

Retomar Reprodução

Quando a unidade for desligada por falta de energia, ao ligá-la novamente, a reprodução inicia de onde parou. O sistema salvará periodicamente o estado da reprodução atual.

Ajustar nível sonoro das caixas acústicas

Ajuste o nível sonoro de cada caixa acústica do sistema de som.

1. Pressione repetidamente **SPEAKER LEVEL** para selecionar a caixa acústica desejada.

2. Pressione **VOL** — / + para ajustar o nível sonoro da caixa acústica selecionada, enquanto o nível de ajuste é visualizado na janela do display.
3. Repita os passos 1 e 2 para ajustar o nível sonoro das outras caixas acústicas do sistema de som.

Desligar automaticamente

Esta unidade será desligada para economizar o consumo de energia caso não esteja conectada há um dispositivo, e não for usada por 20 minutos. O mesmo ocorrerá com esta unidade, após seis horas caso a unidade não tenha sido conectada a outro dispositivo usando a entrada analógica.

Operações de Rádio

Certifique-se de que a antena está conectada (página 46).

Ouvindo estações de Rádio

1. Pressione  **RADIO&INPUT** até **FM** aparecer no display.

A última estação reconhecida será sintonizada.

2. Pressione e segure **TUNING -/+** por cerca de dois segundos até que a indicação da frequência comece a mudar. A busca para quando o aparelho sintonizar uma estação.

Ou

3. Pressione **TUNING -/+** repetidamente para busca manual.

4. Ajuste o nível do som pressionando **VOL — / +** (controle remoto) repetidamente.

Programando as estações de Rádio

Você pode memorizar até 50 estações de rádio FM.

Antes de sintonizar, certifique-se que você tenha diminuído o volume.

1. Pressione  **RADIO&INPUT** até **FM** aparecer no display.

A última estação reconhecida será sintonizada.

2. Selecione a frequência desejada usando **TUNING +/-**.

3. Pressione a tecla **ENTER** , um número predefinido piscará no tela.

4. Pressione **PRESET -/+** para selecionar o número predefinido desejado.
5. Pressione **ENTER**  para a estação ser memorizada.
6. Repita os passos 2-5 para memorizar outras estações.

Excluindo uma estação salva

1. Pressione **PRESET -/+** para selecionar um número predefinido a ser excluído.
2. Pressione **CLEAR**, o número programado piscará na janela do display.
3. Pressione **CLEAR** novamente, para excluir o número predefinido selecionado.

Excluindo todas as estações salvas

Pressione e segure **CLEAR** (controle remoto) até “**ERASE ALL**” piscar na janela do display. Pressione **CLEAR** novamente. Então, todas as estações salvas serão excluídas.

Melhorando a recepção fraca FM

Pressione a tecla **▶ PLAY (MONO/STEREO)** no controle remoto. Isso irá modificar o

sintonizador de estéreo para mono melhorando a recepção.

Ajustes de Som

Definindo o modo de Som

Esta unidade possui diversos tipos de sons pré-programados. Selecione o modo de som desejado pressionando a tecla **SOUND EFFECT** (controle remoto).

Altere o efeito de som usando </> enquanto a informação estiver sendo exibida.

Os modos de equalização podem ser diferentes, dependendo das fontes e do efeito de som.

Display	Descrição
STANDARD (STD)	Desfrute do som sem efeitos de equalização.
MUSIC	Desfrute do efeito de som natural otimizado para músicas.
CINEMA	Desfrute do mais imersivo e cinematográfico som surround.
FLAT	Proporciona efeitos sonoros equilibrados.

Display	Descrição
BOOST	Aumenta o alcance dos médios para reforçar os efeitos sonoros.
TREBLE/BASS (TRE/BASS)	Melhora a resposta dos sonora dos graves e agudos.
FOOTBAL	Este modo sonoro simula o efeito em um estádio de futebol.
BASS	Durante a reprodução, reforce os agudos, baixos e os efeitos de som surround.
POWER FRONT (P-FRONT)	Aprecie o som harmonioso. Este modo é adequado para todas as caixas acústicas instaladas no ambiente.
USER EQ	Aplice ajustes personalizados ao efeito sonoro.



Nota

- Em algumas caixas acústicas, talvez alguns sons não sejam perceptíveis dependendo do modo sonoro selecionado. Isto não é defeito.
- Os efeitos de equalização, podem ser visualizados no display de forma

diferente, dependendo da fonte de entrada que estiver utilizando.

Ajustando o USER EQ

Aplique ajustes personalizados ao efeito sonoro selecionado.

1. Pressione **SOUND EFFECT** (controle remoto), selecione **USER EQ** e em seguida pressione **ENTER** .
2. Use \wedge / \vee para selecionar **BASS** ou **TREBLE**.
3. Use \langle / \rangle para selecionar o nível do ajuste de **BASS** ou **TREBLE**, em seguida pressione **ENTER**  para salvar o nível do ajuste selecionado.

Ajustes Avançados

Gravando para USB

Grave músicas e sinais sonoros de várias fontes (CD, AUX, PORTABLE e FM) para o dispositivo USB.

1. Conecte o dispositivo USB na unidade.
2. Selecione a fonte de entrada pressionando a tecla  **RADIO&INPUT** (controle remoto) ou **F** (unidade).

3. Inicie a gravação pressionando a tecla **REC** ● .

4. Para parar a gravação, pressione a tecla **■ STOP**.



Gravando todas as faixas/arquivos

Em modo parado **■ STOP** inicie a gravação de todas as faixas/arquivos.

Gravando a Lista de Reprodução

Após exibir a lista de reprodução, grave-a para o dispositivo USB (consulte a **página 67**).

Os arquivos armazenados no dispositivo, são visualizados (no computador) conforme abaixo:

CD de Áudio	 CD_REC TRK_001 TRK_002 ...
MP3/WMA	 FILE_REC 001_ABC (nome do arquivo) 002_DEF (nome do arquivo) ...
Rádio, Auxiliar ou Portable	 EXT_REC AUDIO_001 AUDIO_002 ...

! Notas

- Durante a gravação será possível visualizar o percentual (da gravação) decorrido na tela (disponível somente para CDs de áudio ou CDs MP3/WMA).
- Durante a gravação de arquivos MP3/WMA, não haverá reprodução de sinais sonoros.
- Caso a gravação seja interrompida durante a reprodução, os dados armazenados até o momento da interrupção serão gravados (somente CDs de áudio).
- Não remova o dispositivo USB ou desligue a unidade durante a gravação. Caso isto aconteça, um arquivo incompleto será criado e não poderá ser excluído no PC.
- Se a gravação não funcionar, as seguintes mensagens poderão ser exibidas na janela do display: “NENHUM USB”, “ERRO”, “USB CHEIO” ou “NO REC”.
- A função gravação não atua nos seguintes dispositivos: HDD USB, cartões de memória conectados via Multi-Leitor de cartões.

- Quando estiver gravando por longos períodos de tempo, por exemplo arquivos de 128 Mb (cerca de 2 horas), serão gravados no máximo 4 arquivos.
- A função gravação no USB estará indisponível para discos CD-G ou DTS.
- Ao gravar discos MP3/WMA, os arquivos salvos em sub-pastas não serão gravados para o USB, a função lê somente as pastas principais do disco. Neste caso, selecione a sub-pasta e inicie a gravação da mesma.
- Não será possível gravar, quando a quantidade ultrapassar 999 arquivos.
- Regra de organização de arquivos: o número do arquivo gravado é iniciado a partir do menor número. Então, se alguns arquivos forem excluídos e novas gravações forem realizadas, o novo arquivo poderá ser gravado com um número menor entre eles.
- **Direitos de Cópia**
A criação de cópias não autorizadas de material protegido, incluindo programas de computador, arquivos, transmissão de programas e gravação de sons,

podem ser uma violação dos direitos de cópias e constitui em crime. Este equipamento não deve ser usado para esses propósitos.

A LG renuncia expressamente qualquer responsabilidade pela distribuição ilegal ou utilização de conteúdos não autorizados em propósito comercial.

Seja responsável! Respeite os direitos de cópias!

Usando a tecnologia Bluetooth

Sobre Bluetooth

O Bluetooth® é uma tecnologia de comunicação sem fios para conexões de curto alcance.

O alcance disponível é de 10 metros.

A reprodução poderá ser interrompida caso a conexão sofra interferência eletrônica ou o dispositivo seja conectado em outro ambiente.

A conexão de dispositivos individuais com a tecnologia sem fios Bluetooth® não está sujeito a cobranças. Um telefone celular com tecnologia sem fios Bluetooth® pode ser utilizado via “cascata” se a conexão

tiver sido efetuada via tecnologia sem fios Bluetooth®.

Dispositivos Disponíveis: Telefone celular, MP3, Laptop, PDA.

Perfis Bluetooth

Para utilizar a tecnologia Bluetooth, os dispositivos devem ser capazes de interpretar certos perfis. Esta unidade é compatível com o perfil A2DP (Perfil Avançado de Distribuição de Áudio).

Ouvir músicas armazenadas em dispositivos Bluetooth

Parear o aparelho com um dispositivo Bluetooth

Antes de iniciar o pareamento, certifique-se de que a função esteja ligada no dispositivo. O pareamento deve ser executado apenas uma vez.

1. Selecione a função Bluetooth pressionando a tecla  **RADIO&INPUT**.

“**BT READY**” é exibido na janela do display.

2. No dispositivo, ative a função **Bluetooth** e configure o pareamento. Uma lista

de dispositivos será exibida. A unidade aparecerá como “**LG-HTS (XX:XX)**”.

- **XX:XX** significa os quatro últimos dígitos do endereço do dispositivo Bluetooth. Por exemplo, se o aparelho tiver um endereço 9C: 02: 98: 4A: F7: 08, será exibido “**LG-HTS (F7:08)**” em seu dispositivo Bluetooth.
- 3.** Quando o pareamento estiver finalizado, o indicador luminoso Bluetooth acenderá e “**PAIRED**” será exibido na janela de display da unidade.

! Nota

- O processo de pareamento pode variar de acordo com o dispositivo Bluetooth.
- 4.** Reproduza suas músicas.
- Para detalhes de reprodução, consulte o manual do dispositivo Bluetooth pareado.

! Nota

- Ao alterar o modo de reprodução (**F**), será necessário efetuar novamente o pareamento do dispositivo.

- As formas de pareamento podem ser diferentes dependendo do dispositivo Bluetooth. Caso seja solicitada alguma senha (PIN), digite 0000.
- O som pode ser interrompido quando a conexão sofrer interferências de outros dispositivos eletrônicos.
- Não é possível controlar o dispositivo Bluetooth com esta unidade.
- Somente um dispositivo Bluetooth por vez pode ser pareado. A unidade não suporta múltiplo-pareamento.
- Dependendo do tipo de dispositivo, você pode não conseguir utilizar a função Bluetooth.
- Desfrute deste sistema sem fios usando o telefone, MP3 Player e notebooks.
- Quando Bluetooth não estiver conectado, **BT READY** será exibido na janela do display.
- Se houver interferências em dispositivos de mesma frequência do Bluetooth, como por exemplo dispositivos médicos, forno microondas ou

aparelhos de rede sem fio, a conexão Bluetooth poderá ser perdida.

- Caso haja a interrupção na comunicação entre o dispositivo Bluetooth e a unidade, o pareamento será desconectado.
- Quanto maior for a distância entre o dispositivo Bluetooth e a unidade, mais fraca será a qualidade sonora. A baixa qualidade de conexão pode causar quedas no pareamento e dificultar o reconhecimento de dispositivos Bluetooth.
- Se a função for alterada para Bluetooth novamente a partir de outras funções, o dispositivo Bluetooth será pareado automaticamente.

LG Sound Sync



Controle algumas funções desta unidade através do controle remoto de sua TV caso ela seja compatível com LG Sound Sync. Certifique-se de que o logotipo LG Sound Sync, esteja disponível em sua TV.

Funções controláveis através do controle remoto da TV LG: aumentar/diminuir volume e mudo (MUTE).



Consulte o manual de instruções da TV para obter maiores detalhes da função LG Sound Sync.

Nota

- É possível usar o controle remoto desta unidade enquanto estiver usando o LG Sound Sync. Se você usar o controle remoto da TV novamente, a unidade sincroniza com a TV.
- Se a conexão falhar, verifique as condições (se está ligada ou a função está selecionada) desta unidade e da TV.
- Certifique-se da condição desta unidade e a conexão nos casos abaixo ao usar o LG Sound Sync.
 - ✓ Ligar a unidade.
 - ✓ Mudar para outra função.
 - ✓ Falha na conexão sem fio causada por interferência ou distância.
- Os detalhes do menu de configurações da TV podem variar conforme o modelo e a versão de software.

- A conexão Bluetooth não está disponível após conectar LG TV.
- A conexão Bluetooth e LG Sound Sync estarão indisponíveis durante a gravação.

Com conexão sem fio

1. Ligue a unidade pressionando tecla  **POWER**.
2. Pressione a tecla  **RADIO&INPUT** até que a função **LG TV** seja selecionada.
3. Na TV, configure a saída de som da TV para ouvir o som através desta unidade:
Menu de configuração de TV → **[Som]**
→ **[Saída do Som da TV]** → **[LG Sound Sync (Wireless)]**.

“**PAIRED**” aparecerá na janela do display por cerca de 3 segundos e, em seguida, você poderá visualizar “**LG TV**” na janela do display se a TV e esta unidade estiverem normalmente conectados.

Nota:

- Caso desligue a unidade, o LG Sound Sync (Wireless) será desconectado. Para usar a função novamente, efetue

a novamente a conexão da TV com a Unidade.

- O acesso ao menu de configurações, pode variar de acordo com o modelo da TV LG.

Mudança automática de função

Esta unidade reconhece sinais de entrada, sejam eles **Bluetooth** ou **LG TV** e, muda para a função adequada automaticamente.

Ao tentar conectar um dispositivo Bluetooth

Ao tentar conectar o seu dispositivo **Bluetooth** com esta unidade, a função Bluetooth será selecionada automaticamente.

Ao receber o sinal LG TV

Ao ligar a TV LG conectada através do LG Sound Sync (Wireless), esta unidade mudará automaticamente para a função **LG TV**.

! Nota

- Esta unidade pode não responder ao sinal de conexão Bluetooth enquanto estiver usando a função LG TV.
- Caso esteja usando a função Bluetooth, a unidade não irá responder ao sinal de conexão LG TV.
- Dispositivos Bluetooth ou TVs com a função LG TV que não estiverem pareadas com a unidade, não poderão usar a função **Mudança automática de função**.
- Ao mudar de função na unidade, alguns dispositivos Bluetooth irão tentar conectar-se à unidade continuamente. Evite esta ação, desligando a função no dispositivo Bluetooth antes de mudar de função.

AUTO POWER

A unidade ligará automaticamente quando a fonte de entrada for **LG TV** ou **Bluetooth**.

A unidade desligará automaticamente quando a fonte de entrada **LG TV** for desligada, para funcionar é necessário

configurar a unidade e a **LG TV** usando a função **AUTO POWER**.

Ao ligar a TV ou um dispositivo externo conectado, esta unidade reconhece o sinal de entrada e seleciona a função apropriada.

Ao tentar conectar um dispositivo Bluetooth, a unidade ligará e pareará o dispositivo automaticamente.

Nota

- Após a unidade ser ligada pela função **AUTO POWER**, ela será automaticamente desligada se não houver sinal por um determinado período de tempo da TV conectada pelo **LG Sound Sync (Wireless)**.
- Após a unidade ser ligada pela função **AUTO POWER**, ela será automaticamente desligada se não houver sinal por um determinado período de tempo do dispositivo externo conectado.
- Dependendo do dispositivo conectado, esta função poderá não funcionar.
- Ao desconectar a conexão Bluetooth através desta unidade, alguns

dispositivos Bluetooth irão tentar conectar-se à unidade continuamente. Portanto recomenda-se desconectar a conexão antes de desligar a unidade.

- Caso queira usar a função **AUTO POWER**, você deve desligar a função **SIMPLINK**. Pode demorar aproximadamente 30 segundos para ligar ou desligar a função SIMPLINK.
- Ao ligar a unidade pela primeira vez, a função **AUTO POWER** estará no modo (estado) ligado.

Suporte

Manutenção

Manuseando a Unidade

Transporte da Unidade

Por favor guarde a caixa e as embalagens originais do material. Quando você for precisar despachar, para a maior proteção, reembalar a unidade como a originalmente foi embalada pela fábrica.

- Mantenha a superfície exterior limpa
- Não use líquidos voláteis perto da unidade como spray inseticida.

- Limpeza com muita força pode danificar a superfície.
- Não deixe produtos de plásticos ou de borracha em contato com a unidade por um longo período de tempo.

Limpeza da Unidade

Para limpar a unidade use um pano macio e seco. Se a superfície estiver extremamente suja, use um pano macio levemente umedecidas com detergente neutro. Não use solventes como álcool, benzina ou thinner, pois eles podem danificar a superfície da unidade.

Manutenção da Unidade

Esta unidade é um dispositivo de alta tecnologia e precisão. Se as lentes da unidade ótica e o driver de disco estiverem sujos ou gastos, a qualidade da imagem pode ser reduzida. Para detalhes, por favor contate o centro de serviço técnico autorizado mais próximo.

Notas sobre Discos

Manuseando os Discos

Não toque no lado de reprodução dos discos. Segure os discos pelas extremidades, para que as digitais não fiquem na superfície. Nunca ponha papel ou adesivos no disco.

Armazenagem dos Discos

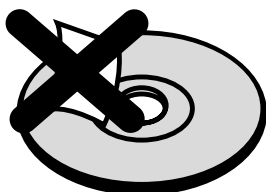
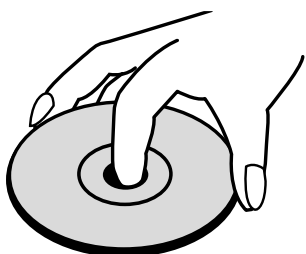

Após a reprodução, guarde os disco em um estojo.

Não exponha os disco a luz direta do sol. Ou de fontes de calor e nunca os deixe dentro de um carro estacionado exposto diretamente a luz do sol.

Limpeza dos Discos

Movimento
correto ao
limpar

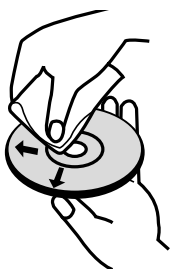

Movimento
errado ao
limpar

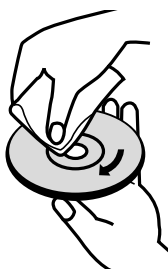

Impressões digitais e sujeiras podem causar má qualidade de imagem e distorção sonora. Antes de usar, limpe com um pano macio. Esfregue no sentido do centro do disco para a sua extremidade.

Não use solventes como álcool, benzina ou thinner, limpadores comercialmente disponíveis ou spray antiestático usado para limpeza de disco de vinil.

Lista de Códigos de Área (Países)

Escolha um código de área desta lista.

Área	Código	Área	Código
Afghanistan	AF	Colombia	CO
Argentina	AR	Congo	CG
Australia	AU	Costa Rica	CR
Austria	AT	Croatia	HR
Belgium	BE	Czech Republic	CZ
Bhutan	BT	Denmark	DK
Bolivia	BO	Ecuador	EC
Brazil	BR	Egypt	EG
Cambodia	KH	El Salvador	SV
Canada	CA	Ethiopia	ET
Chile	CL	Fiji	FJ
China	CN		

Área	Código
Finland	FI
France	FR
Germany	DE
Great Britain	GB
Greece	GR
Greenland	GL
Hong Kong	HK
Hungary	HU
India	IN
Indonesia	ID
Israel	IL
Italy	IT
Jamaica	JM
Japan	JP
Kenya	KE
Kuwait	KW
Libya	LY
Luxembourg	LU
Malaysia	MY
Maldives	MV
Mexico	MX
Monaco	MC
Mongolia	MN

Área	Código
Morocco	MA
Nepal	NP
Netherlands	NL
Antilles	AN
New Zealand	NZ
Nigeria	NG
Norway	NO
Oman	OM
Pakistan	PK
Panama	PA
Paraguay	PY
Philippines	PH
Poland	PL
Portugal	PT
Romania	RO
Russian Federation	RU
Saudi Arabia	SA
Senegal	SN
Singapore	SG
Slovak Republic	SK
Slovenia	SI

Área	Código
South Africa	ZA
South Korea	KR
Spain	ES
Sri Lanka	LK
Sweden	SE
Switzerland	CH
Taiwan	TW
Thailand	TH
Turkey	TR

Área	Código
Uganda	UG
Ukraine	UA
United States	US
Uruguay	UY
Uzbekistan	UZ
Vietnam	VN
Zimbabwe	ZW

Lista de Códigos de Idioma

Use esta lista para configurar o idioma desejado nos seguintes ajustes: **[Áudio do Disco]**, **[Legenda do Disco]** e **[Menu do Disco]**.

Área	Código
Afar	6565
Afrikaans	6570
Albanian	8381
Amharic	6577
Arabic	6582
Armenian	7289
Assamese	6583

Área	Código
Aymara	6588
Azerbaijani	6590
Bashkir	6665
Basque	6985
Bengali; Bangla	6678
Bhutani	6890
Bihari	6672

Área	Código
Breton	6682
Bulgarian	6671
Burmese	7789
Byelorussian	6669
Chinese	9072
Croatian	7282
Czech	6783
Danish	6865
Dutch	7876
English	6978
Esperanto	6979
Estonian	6984
Faroese	7079
Fiji	7074
Finnish	7073
French	7082
Frisian	7089
Galician	7176
Georgian	7565
German	6869
Greek	6976
Greenlandic	7576
Guarani	7178

Área	Código
Gujarati	7185
Hausa	7265
Hebrew	7387
Hindi	7273
Hungarian	7285
Icelandic	7383
Indonesian	7378
Interlingua	7365
Irish	7165
Italian	7384
Japanese	7465
Kannada	7578
Kashmiri	7583
Kazakh	7575
Kirghiz	7589
Korean	7579
Kurdish	7585
Laotian	7679
Latin	7665
Latvian, Lettish	7686
Lingala	7678
Lithuanian	7684

Área	Código
Macedonian	7775
Malagasy	7771
Malay	7783
Malayalam	7776
Maori	7773
Marathi	7782
Moldavian	7779
Mongolian	7778
Nauru	7865
Nepali	7869
Norwegian	7879
Oriya	7982
Panjabi	8065
Pashto, Pushto	8083
Persian	7065
Polish	8076
Portuguese	8084
Quechua	8185
Rhaeto- Romance	8277
Rumanian	8279
Russian	8285

Área	Código
Samoan	8377
Sanskrit	8365
Scots Gaelic	7168
Serbian	8382
Serbo- Croatian	8372
Shona	8378
Sindhi	8368
Singhalese	8373
Slovak	8375
Slovenian	8376
Spanish	6983
Sudanese	8385
Swahili	8387
Swedish	8386
Tagalog	8476
Tajik	8471
Tamil	8465
Telugu	8469
Thai	8472
Tonga	8479
Turkish	8482
Turkmen	8475

Área	Código	Área	Código
Twi	8487	Welsh	6789
Ukrainian	8575	Wolof	8779
Urdu	8582	Xhosa	8872
Uzbek	8590	Yiddish	7473
Vietnamese	8673	Yoruba	8979
Volapük	8679	Zulu	9085

Licenças e Marcas Comerciais



Fabricado sob licença da Dolby Laboratories. Dolby e o símbolo “D duplo” são marcas comerciais da Dolby Laboratories.



O logo HDMI, e HDMI High-Definition Multimedia Interface são marcas comerciais ou marcas registradas da HDMI Licensing LLC nos Estados Unidos e em outros países.



O logo “DVD” é uma marca comercial da DVD Format / Logo Licensing Corporation.



Tecnologia Bluetooth® é um sistema que permite o contato de rádio entre dispositivos eletrônicos.

Conexão de dispositivos individuais sob a tecnologia Bluetooth® tecnologia sem fio não incorrer em quaisquer encargos. Um telefone celular com tecnologia Bluetooth® sem fio pode ser operado através de Cascata se a conexão foi feita via tecnologia Bluetooth®.

A marca Bluetooth® e os logotipos são de propriedade da Bluetooth® SIG, Inc. e qualquer uso de tais marcas pela LG Electronics está sob licença.

Outros nomes e marcas comerciais são de seus respectivos proprietários.

Solução de Problemas

Não liga

- O cabo de força não está conectado. Conecte o cabo de força.
 - Verifique se existe fornecimento de energia elétrica.
-

Sem Imagem

- Selecione o modo de entrada de vídeo adequado no televisor, para que a imagem a partir da unidade seja visualizada na tela da TV.
- Conecte o cabo de vídeo de forma segura para a TV e a unidade.

Não há som

- Verifique a função selecionada. Pressione a tecla  **RADIO&INPUT** para verificar a função selecionada e se a mesma está conectada corretamente.
- Verifique se os cabos das Caixas Acústicas estão conectados corretamente.

A unidade não funciona corretamente

- Desligue a unidade e o dispositivo externo conectado (TV, Woofer, DVD-player, amplificador, etc.) e ligue-a novamente.
- Desconecte o cabo de força da unidade e o dispositivo externo conectado (TV, Woofer, DVD-player, amplificador, etc.) e, em seguida, tente conectar novamente.

A qualidade de imagem do DVD é ruim

- O disco está sujo. Limpe o disco com um pano macio. (Consulte a **página 96**).
-

A unidade não inicia reprodução (CD/DVD)

- Um disco não pode ser reproduzido. Verifique se o disco é reproduzível (Tipo de disco, Código regional).
- Não há disco inserido. Insira um disco.
- O disco foi inserido ao contrário. Coloque o disco com a etiqueta ou impressão virada para cima.
- Digite sua senha ou altere o nível de classificação.

A unidade não emite ruídos ao iniciar a reprodução (CD/DVD)

- O disco está sujo. Limpe o disco com um pano macio. (Consulte a **página 96**).
- Posicione a unidade e as caixas acústicas a uma distância maior da TV.

As estações de rádio não podem ser sintonizadas corretamente

- A antena não está posicionada ou está mal conectada. Conecte antena de forma segura.
 - Instale uma antena externa, caso seja necessário.
 - Sintonize estações de rádio manualmente.
 - Programe algumas estações de rádio, (mais detalhes ver **página 76**).
-

O controle remoto não funciona corretamente

- O controle remoto não está apontado para o sensor da unidade. Aponte o controle remoto diretamente para o sensor da unidade.
- O controle remoto está muito longe da unidade. Opere o controle remoto dentro de uma distância de 7 metros.
- Há um obstáculo no caminho do controle remoto e a unidade. Remova o obstáculo.
- As pilhas do controle estão gastas. Substitua as pilhas por novas.

A função AUTO POWER não funciona

- Verifique a conexão dos dispositivos externos, tais como: TV, DVD / Reprodutor DVD/Blu-Ray ou dispositivo Bluetooth.
 - Verifique o estado da função SIMPLINK e desligue o SIMPLINK.
 - Dependendo do dispositivo conectado, esta função pode não funcionar.
-

Certificação Anatel

MODELO: WB1BH5



00185-15-09946

Este equipamento não tem direito à proteção contra interferência prejudicial e não pode causar interferência em sistemas devidamente autorizados.

Especificações Técnicas

GERAL

Alimentação: 110 - 240 V ~ 50/60 Hz

Consumo: 135 W

Consumo (standby): < 1 W

Dimensões: 360 x 60.5 x 310 (aproximadas)

Peso (Kg): 2,69

Condições Operacionais: 5° a 35°C

Umidade Operacional: 5 % a 90%

Alimentação USB: 5V  500 mA

ENTRADAS / SAÍDAS

VIDEO OUT: 1.0 V (p-p), 75 Ω , sync negativa, Conector RCA x 1.

HDMI OUT (áudio/vídeo): Conector HDMI - 19 pinos tipo A

AUDIO IN (analógico): 2.0 Vrms (1 kHz, 0 dB), 600 Ω , tipo RCA (L, R) x 1

DIGITAL IN (OPTICAL): 3 V (p-p), tipo Optical x 1

PORT IN: 0.5 Vrms (conector estéreo 3.5 mm)

RÁDIO

Faixa de Sintonia FM: 76.0 ~ 108.0 MHz

Amplificador (Potência de Saída RMS por canal com THD de 10% (IEC60268))

Total: 1000 W / **Frontal:** 167 W x 2 / **Central:** 167 W / **Traseiras:** 167 W x 2 / **Sub-Woofer:** 167 W

Potência de Entrada RMS de referência, conforme IEC60268

Frontal / Traseira (Esquerda / Direita)

Tipo: 1 vias / 1 alto falante

Potência de Entrada (W): 167

Impedância (Ω): 3

Dimensões: 88 x 122 x 81

Peso (Kg): 0,385

Central

Tipo: 1 via / 1 alto falante

Potência de Entrada (W): 167

Impedância (Ω): 3

Dimensões: 260 x 93 x 74

Peso (Kg): 0,480

Subwoofer

Tipo: 1 via / 1 alto falante

Potência de Entrada (W): 167

Impedância (Ω): 3

Dimensões: 190 x 388 x 318

Peso (Kg): 5,48

* Desenhos e especificações estão sujeitos a modificações sem prévio aviso.

* Medidas em “mm” no padrão L x A x P (Largura x Altura x Profundidade).

Certificado de Garantia

A LG Electronics do Brasil Ltda., através de sua Rede de Serviços Autorizados, garante ao usuário deste produto os serviços de Assistência Técnica para substituição de componentes ou partes, bem como mão de obra necessária para reparos de eventuais defeitos, devidamente constatados como sendo de fabricação, pelo período de 01(Um) ano, incluindo o período de

garantia legal de 90 (noventa) dias, contados a partir da data de emissão da nota fiscal de compra pelo primeiro proprietário, desde que o mesmo tenha sido instalado conforme orientações descritas no manual do usuário que acompanha o produto e, somente em Território Nacional.

Garantia Legal:

O consumidor tem o prazo de 90 (noventa) dias, contados a partir da data de emissão da nota fiscal de compra, para reclamar de irregularidades (vícios) aparentes, de fácil e imediata observação no produto, como os itens que constituem a parte externa e qualquer outra acessível ao usuário, assim como, peças de aparência e acessórios em geral.

Condições para validade da garantia legal e contratual

A Garantia Legal e Contratual perderá seu efeito se:

- O produto não for utilizado para os fins a que se destina;

- A instalação ou utilização do produto estiver em desacordo com as recomendações do Manual de Instruções;
- O produto sofrer qualquer dano provocado por mau uso, acidente, queda, agentes da natureza, agentes químicos, aplicação inadequada, alterações, modificações ou consertos realizados por pessoas ou entidades não credenciadas pela LG Electronics do Brasil Ltda;
- Houver remoção e/ou alteração do número de série ou da identificação do produto.

Condições não cobertas pela garantia legal e contratual

A Garantia não cobre:

- Danos provocados por riscos, amassados e uso de produtos químicos/abrasivos sobre o gabinete;
- Transporte e remoção de produtos para conserto que estejam instalados fora do perímetro urbano onde se localiza o Serviço Autorizado LG mais próximo. Nestes locais, qualquer despesa de locomoção e/ou transporte do produto, bem

como despesas de viagem e estadia do técnico, quando for o caso, correrão por conta e risco do Consumidor;

- Desempenho insatisfatório do produto devido à instalação ou rede elétrica inadequadas;
- Troca de peças e componentes sujeitos a desgaste normal de utilização ou por dano de uso;
- Serviços de instalação, regulagens externas e limpeza, pois essas informações constam no Manual de Instruções;
- Eliminação de interferências externas ao produto que prejudiquem seu desempenho, bem como dificuldades de recepção inerentes ao local ou devido ao uso de antenas inadequadas.

Observações:

- A LG Electronics do Brasil Ltda. não assume custos ou responsabilidade relativos a pessoa ou entidade que venham a oferecer garantia sobre produtos LG, além das aqui descritas;
- As despesas decorrentes e consequentes da instalação de peças que

não pertencem ao produto são de responsabilidade única e exclusiva do comprador;

- A LG Electronics do Brasil Ltda. se reserva o direito de alterar as características gerais, técnicas e estéticas de seus produtos sem prévio aviso;
- A garantia somente é válida mediante a apresentação de nota fiscal de compra deste produto;

SAC serviço de atendimento
ao consumidor

4004 5400 Capitais e Regiões Metropolitanas

***0800 707 5454** Demais localidades

*Somente chamadas originadas de telefone fixo

www.lg.com/br

EM CASO DE DÚVIDA, CONSULTE NOSSO SAC

**PRODUZIDO NO
POLO INDUSTRIAL
DE MANAUS**



CONHEÇA A AMAZÔNIA

LG Electronics do Brasil Ltda.

CNPJ: 01.166.372/0008-21

Rua Javari, nº 1004, Distrito Industrial, CEP
69075-110, Manaus/AM, Indústria Brasileira