



Escaneja el codi QR  
per veure el manual.



MANUAL DE L'USUARI

# CAMPANA EXTRACTORA

---



Abans de començar la instal·lació, llegeixi atentament aquestes instruccions. Això simplificarà la instal·lació i garantirà que el producte s'instal·li de manera correcta i segura. Guardi aquestes instruccions a prop del producte després de la instal·lació per a futures consultes.

**CATALÀ**

HCEZ2428B



MFL71950301  
Rev.05\_092424

[www.lg.com](http://www.lg.com)

Copyright © 2023-2024 LG Electronics. All Rights Reserved

# ÍNDIX

Aquest manual pot contenir imatges o continguts diferents del model que ha adquirit.

Aquest manual està subjecte a revisió per part del fabricant.

## INSTRUCCIONS DE SEGURETAT

LLEGIU TOTES LES INSTRUCCIONS ABANS D'UTILITZAR L'APARELL .....	3
ADVERTÈNCIA .....	3
PRECAUCIÓ .....	7
CURA DEL MEDI AMBIENT .....	8

## INSTAL·LACIÓ

Descripció del producte .....	10
Instal·lació .....	11

## FUNCIONAMENT

Utilitzar l'aparell .....	16
---------------------------	----

## FUNCIONS INTEL·LIGENTS

Aplicació LG ThinQ .....	17
--------------------------	----

## MANTENIMENT

Neteja i substitució .....	20
----------------------------	----

## SOLUCIONAR PROBLEMES

Abans de trucar al servei de reparacions .....	23
--	----

## APÈNDIX

Fitxa del producte .....	25
--------------------------	----

# INSTRUCCIONS DE SEGURETAT

## LLEGIU TOTES LES INSTRUCCIONS ABANS D'UTILITZAR L'APARELL

Les següents directrius de seguretat tenen l'objectiu d'evitar riscos o danys imprevistos deguts a un funcionament insegur o incorrecte de l'aparell. Les directrius es divideixen en 'ADVERTÈNCIA' i 'PRECAUCIÓ', tal com es descriu a continuació.

### Missatges de seguretat



Aquest símbol es mostra per indicar qüestions i operacions que poden suposar un risc. Llegiu atentament la part amb aquest símbol i seguïu les instruccions per evitar riscos.



#### **ADVERTÈNCIA**

Indica que no seguir les instruccions pot causar lesions greus o la mort.



#### **PRECAUCIÓ**

Indica que no seguir les instruccions pot causar lesions lleus o danys al producte.

## ADVERTÈNCIA

### **ADVERTÈNCIA**

- Per reduir el risc d'explosió, incendi, mort, descàrrega elèctrica, lesions o escaldades a les persones quan utilitzeu aquest producte, seguïu les precaucions bàsiques, incloses les següents:

### Instal·lació

- La instal·lació i la connexió a la presa de terra d'aquest aparell les ha de dur a terme personal qualificat.
- Segueixi la normativa local aplicable sobre l'extracció de fums.

- El fabricant no es fa responsable dels danys provocats per una instal·lació incorrecta o inadequada.
- La distància mínima de seguretat entre la part superior de la cuina i la campana extractora és de 530 mm.
- Si les instruccions d'instal·lació de la placa de gas especifiquen una distància major a la indicada anteriorment, s'ha de tenir en compte. Cal seguir les normes vigents sobre l'extracció d'aire.
- Comproveu que el voltatge de la xarxa elèctrica correspongui al de la placa d'identificació fixada a l'interior de la campana extractora.
- Comproveu que l'alimentació elèctrica domèstica garanteixi una presa de terra adequada.
- Connecteu la campana extractora amb el tub d'evacuació de fums amb un tub de mínim 150 mm. El recorregut del tub d'evacuació ha de ser el més curt possible.
- No connecteu la campana extractora amb els conductes d'escapament de gasos de combustió (calderes, xemeneies, etc.).
- Si la campana extractora s'utilitza juntament amb aparells no elèctrics (p. ex., aparells de combustió de gas), cal garantir un grau suficient de ventilació per evitar el reflux de gasos d'escapament. La cuina ha de tenir una boca que comuniqui directament amb l'ambient exterior per garantir l'entrada d'aire net. Quan la campana extractora s'utilitza juntament amb aparells que funcionen amb fonts d'energia no elèctrica, la pressió negativa de la cuina no pot excedir els 0,04 mbar per evitar que la campana extractora faci recular els gasos cap a l'interior.
- Els infants es podrien posar l'embalatge al voltant del cap o embolicar-s'hi i asfixiar-se. Mantingueu l'embalatge fora de l'abast dels infants. No permeteu que els infants juguin amb l'embalatge.
- Els infants podrien aspirar o empassar-se peces petites que els poden provocar asfíxia. Mantingueu les peces petites fora de l'abast dels infants. No permeteu que els infants juguin amb les peces petites.
- No es pot evacuar l'aire per un tub que s'utilitzi pels gasos de combustió d'aparells que cremin gas o altres combustibles.
- No instal·leu la campana extractora a prop d'un aparell de producció de calor a partir de combustibles sòlids (p. ex., llenya o carbó) a no ser

que disposin d'una coberta tancada inamovible. No hi poden haver espurnes.

- Segueixi "INSTAL·LACIÓ" quan instal·li l'aparell.

## **Funcionament**

- La campana extractora està dissenyada exclusivament per a ús domèstic per a eliminar males olors de la cuina. L'aparell es pot utilitzar amb una placa de màxim 4 fogons.
- Mai utilitzi la campana extractora per a fins diferents a aquells pels quals ha estat dissenyada. La campana extractora és només per ús domèstic, no és adequada per a barbacoes, rostisseries i altres usos comercials.
- Mai deixeu flames descobertes altes sota la campana extractora mentre estigui en funcionament.
- Ajusteu la intensitat de la flama perquè estigui en contacte només amb la base de la cassola i assegureu-vos que no n'envolta els laterals.
- Cal vigilar contínuament les fregidores d'oli mentre s'utilitzen: l'oli sobreescalfat pot encendre's.
- No cremeu res sota la campana extractora; hi ha risc d'incendi. Les acumulacions de greix del filtre de greix es podrien encendre. Mai treballeu amb flames descobertes a prop de l'aparell (p. ex., flamejar).
- Aquest aparell pot ser utilitzat per infants a partir de 8 anys i per persones amb una disminució de les capacitats físiques, sensorials o intel·lectuals o sense experiència ni coneixements si reben supervisió o instruccions relatives a un ús prudent de l'aparell i entenen els riscos que això comporta.
- Cal vigilar que els infants no juguin amb l'aparell.
- Cal que hi hagi una ventilació adequada de la cuina quan la campana extractora s'utilitzi a la vegada que aparells de combustió de gas o altres combustibles.

- Algunes parts accessibles es poden escalfar quan s'utilitza amb aparells de cocció. No toqueu les parts calentes. Mantingueu els infants a una distància prudent.
- L'oli i el greix calents es poden encendre molt ràpidament. Mai deixeu oli o greix calent sense vigilància. Mai utilitzeu aigua per apagar oli o greix en flames. Apagueu la placa de cocció. Extingiu les flames amb compte utilitzant una tapa, una manta ignífuga o algun mètode semblant.
- Quan s'utilitza un fogó de gas sense cap estri de cuina a sobre, poden acumular molta calor. La campana extractora situada a sobre pot fer-se malbé o encendre's. Només feu servir els fogons de gas amb estris de cuina a sobre.
- Utilitzar diversos fogons de gas a la vegada provoca una gran quantitat de calor. La campana extractora es pot fer malbé o encendre's. Mai utilitzeu dos fogons de gas simultàniament amb la flama al màxim durant més de 15 minuts. Un fogó gran de més de 5 kW (wok) equival a l'energia de dos fogons de gas.
- Els components de dins de l'aparell poden tenir vores esmolades. Poseu-vos guants de protecció.
- Els objectes col·locats a sobre de l'aparell poden caure. No col·loqueu cap objecte sobre l'aparell.
- La llum emesa pels llums LED pot ser molt enlluernadora i pot provocar danys als ulls (grup de risc 1). No mireu directament els llums LED encesos durant més de 100 segons.
- Endolleu el cable d'alimentació a una presa amb un terminal de terra continu.
- Utilitzeu l'aparell seguint les instruccions per prevenir el risc d'incendi.
- No utilitzeu mai l'aparell sense un filtre de gas.

### **Manteniment**

- No reparau o substituïu cap part de l'aparell si no ho recomana específicament el manual. La resta de tasques de manteniment les hauria de dur a terme un tècnic qualificat.

- La neteja i el manteniment de l'usuari no els poden fer infants sense supervisió.
- Hi ha risc d'incendi si la neteja no es fa d'acord amb les instruccions.
- Apagueu o desendolleu l'aparell de la xarxa elèctrica abans de fer qualsevol tasca de manteniment.
- Netegeu i/o substituïu els filtres després del període de temps indicat (risc d'incendi).
- Els dipòsits de greix dels filtres de greix es poden encendre. Netegeu regularment el filtre de greix.
- Abans de qualsevol tasca de manteniment o neteja, assegureu-vos que s'ha tallat el corrent elèctric. Si hi penetra humitat, pot provocar una descàrrega elèctrica. No utilitzeu draps humits o esponges.
- Si el cable d'alimentació es fa malbé, l'ha de substituir el fabricant, un agent de servei o una persona igualment qualificada per evitar riscos. El fabricant o el venedor han de subministrar el cable d'alimentació de substitució.
- Si l'endoll o el cable estan deteriorats, poseu-vos en contacte amb un centre d'informació al client d'LG Electronics.

## PRECAUCIÓ

### PRECAUCIÓ

- Per reduir el risc de lesió a persones, avaries o danys al producte o l'habitatge mentre s'utilitza l'aparell, seguiu les precaucions bàsiques de seguretat, incloent-hi:

## Manteniment

- No utilitzeu detergents corrosius per a la neteja. El correcte funcionament de l'aparell està condicionat per la regularitat de les tasques de manteniment.
- Si hi ha algun defecte amb l'aparell, poseu-vos en contacte amb un centre d'informació al client d'LG Electronics.
- Els filtres de greix es poden malmetre si s'espremen. No espremeu els filtres de greix.

## Eliminació

- Cal inutilitzar els aparells abans de desfer-se'n per tal que ja no suposin cap risc. Per aconseguir-ho, desconnecteu-lo de la xarxa elèctrica i extraieu-ne el cable d'alimentació elèctrica.
- Per protegir el medi ambient, cal llençar els aparells utilitzats adequadament.
- La vostra administració local us pot informar dels calendaris de recollida de residus especials o indicar-vos on hi ha deixalleries públiques.

## CURA DEL MEDI AMBIENT

### Eliminació de l'aparell antic



- Aquest símbol d'un contenidor ratllat indica que els residus de productes elèctrics i electrònics (RAEE) s'han d'eliminar per separat de la resta de residus municipals.
- Els productes elèctrics antics poden contenir substàncies perilloses, de manera que l'eliminació correcta del vostre aparell antic ajudarà a prevenir possibles conseqüències negatives per al medi ambient i la salut humana. El vostre aparell antic pot contenir peces reutilitzables que es podrien utilitzar per reparar altres productes, i altres materials valuosos que es poden reciclar per conservar recursos limitats.
- Podeu portar el vostre aparell a la botiga on el vau comprar, o bé posar-vos en contacte amb l'oficina de residus de la vostra administració local per tal d'obtenir informació sobre el vostre punt de recollida de RAEE autoritzat més proper. Per obtenir la informació més actualitzada del vostre país, consulteu [www.lg.com/global/recycling](http://www.lg.com/global/recycling).

## Gestió de l'embalatge

### PRECAUCIÓ

- El vostre aparell nou ha estat empaquetat adequadament pel transport. Retireu tot el material d'embalatge abans de posar l'aparell en funcionament.
- Tot el material d'embalatge es pot reciclar. La vostra autoritat local us pot informar de les opcions de gestió de residus respectuoses amb el medi ambient.
- Si voleu emmagatzemar el vostre aparell temporalment, trieu un espai sec i lliure de pols. La pols i la humitat poden afectar negativament algunes parts operatives de l'aparell.

# INSTAL·LACIÓ

## Descripció del producte

### Parts

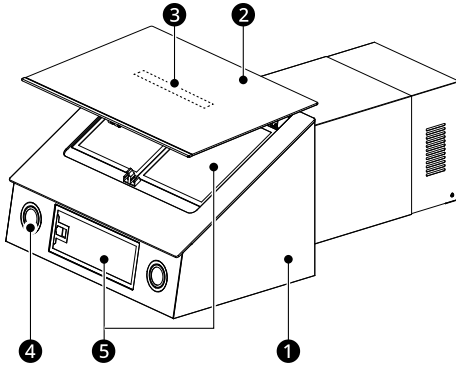

- ① Cos de la campana
- ② Vidre del panell de control
- ③ Panell de control
- ④ Poca
- ⑤ Filtre de greix

### Accessoris

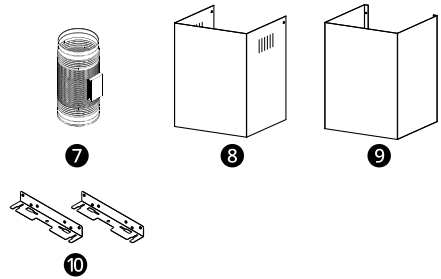
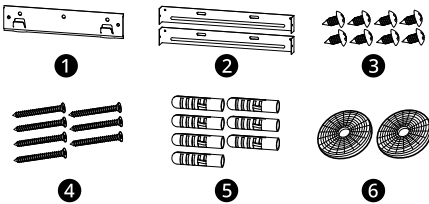

- ① Peça de fixació de la campana (1 u.)
- ② Peces de fixació de la xemeneia (2 u.)
- ③ Caragols ( $\Phi 4,2$  mm x 9,5 mm, 8 u.)
- ④ Caragols ( $\Phi 5$  mm x 50 mm, 7 u.)
- ⑤ Tacs (7 u.)
- ⑥ Filtres de carbó activat (2 u.)
- ⑦ Tub d'escapament amb cinta (1 u.)
- ⑧ Xemeneia decorativa superior (1 u.)
- ⑨ Xemeneia decorativa inferior (1 u.)
- ⑩ Suports de muntatge (2 u.)

### NOTA

- Poseu-vos sempre guants de treball per a les tasques d'instal·lació i manteniment.
- Se subministren tacs per fixar la campana a la majoria de parets/sostres. No obstant això, un tècnic qualificat ha de comprovar l'adequació dels materials d'acord amb el tipus de paret/sostre. La paret i/o el sostre han de ser prou forts per suportar el pes de la campana. No fixeu l'aparell a la paret per mitjà de rajoles, beurada o silicona. Muntatge en superfície exclusivament.

### Inclusos en l'entrega

Després de desembalar totes les parts i accessoris, comproveu que no hi hagi danys causats durant el transport i que l'entrega és completa.

## Especificacions

Model	HCEZ2428B
Voltatge	220 - 240 V ~ 50/60 Hz
Potència nominal	218 W
Potència d'il·luminació	2 x 1,5 W
Potència del motor	215 W
Diàmetre del tub d'aire	150 mm
Flux d'aire	649,0 m <sup>3</sup> /h

Els paràmetres s'han determinat en condicions de 230 V 50 Hz quan el voltatge és de 220-240 V~ 50/60 Hz i sense filtres de carbó activat.

## Instal·lació

### Dimensions i distàncies

- Assegureu-vos que l'aparell està col·locat horitzontalment per evitar l'acumulació de greix en un dels extrems.
- Després d'instal·lar-lo, assegureu-vos que l'endoll es pot desendollar si és necessari.
- L'aparell s'hauria de col·locar a un mínim de 530 mm per sobre de la placa de cocció per a un funcionament efectiu i segur.
- La cuina ha d'estar ventilada adequadament mentre funciona l'aparell.

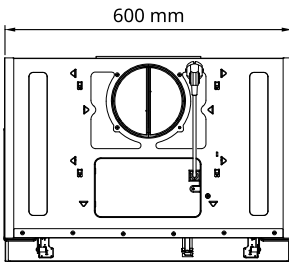
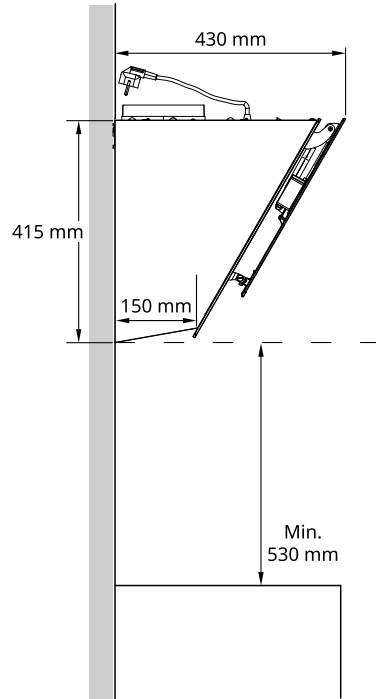
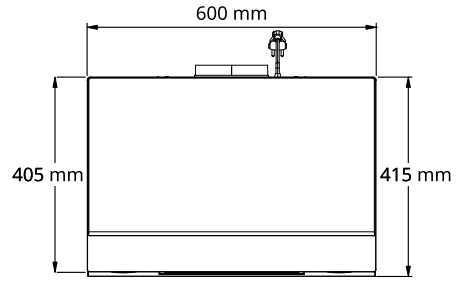

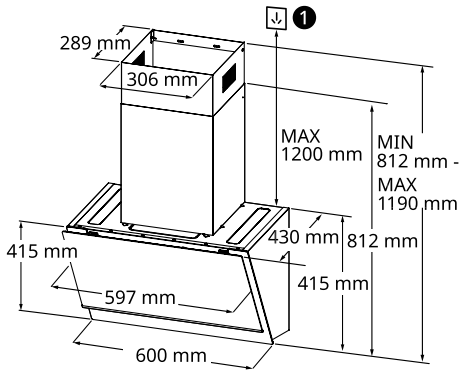

1 Presa de corrent

## Instal·lar l'aparell

### Perforació de la paret i fixació del suport

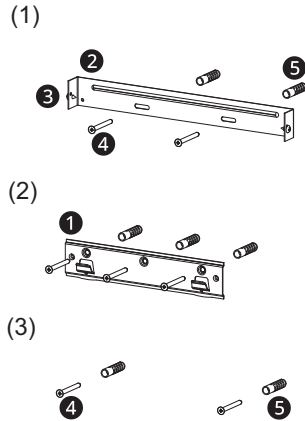
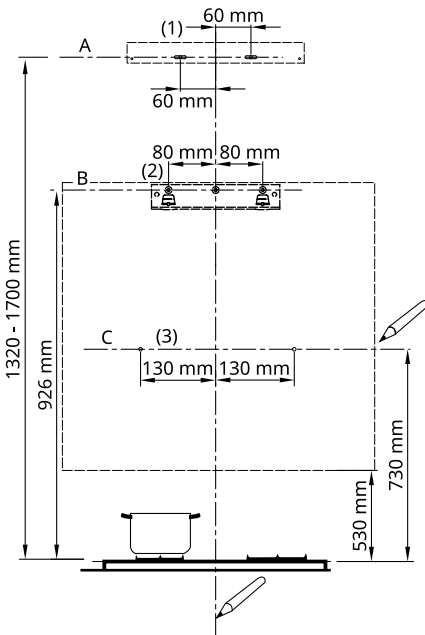

- 1 Peça de fixació de la campana
- 2 Peça de fixació de la xemeneia
- 3 Caragols ( $\Phi 4,2$  mm x 9,5 mm)
- 4 Caragols ( $\Phi 5$  mm x 50 mm)
- 5 Tacs

## ⚠️ ADVERTÈNCIA

- No es pot evacuar l'aire per un tub que s'utilitzi pels gasos de combustió d'aparells que cremin gas o altres combustibles.
- No instal·leu la campana extractora a prop d'un aparell de producció de calor a partir de combustibles sòlids (p. ex., llenya o carbó) a no ser que disposin d'una coberta tancada inamovible. No hi poden haver espurnes.

### Per començar, procediu amb els dibuixos anteriors:

- 1 Assegureu-vos que no hi ha línies elèctriques, línies d'aigua ni altres serveis a la zona de perforació abans de començar.
- 2 Una línia vertical fins al sostre o el límit superior, al centre de la zona en què s'ha d'instal·lar la campana extractora.
- 3 Una línia horitzontal **A** a **1320 - 1700** mm per sobre de la part superior de la cuina.

- 4 Una línia horitzontal **B** a un mínim de **926** mm per sobre de la part superior de la cuina.
- 5 Una línia horitzontal **C** a un mínim de **730** mm per sobre de la part superior de la cuina.

**Marcar els punts:**

- 1 Marqueu un punt **(1)** sobre la línia horitzontal **A**, **60** mm a la dreta de la línia de referència vertical.
- 2 Repetiu aquesta operació a l'altre costat, comprovant que les dues marques estiguin anivellades.
- 3 Marqueu un punt **(2)** sobre la línia horitzontal **B**, **80** mm a la dreta de la línia de referència vertical.
- 4 Repetiu aquesta operació a l'altre costat i sobre la línia de referència vertical, comprovant que les tres marques estiguin anivellades.
- 5 Marqueu un punt **(3)** sobre la línia horitzontal **C**, **130** mm a la dreta de la línia de referència vertical.
- 6 Repetiu aquesta operació a l'altre costat, comprovant que les dues marques estiguin a la mateixa línia horitzontal.

**Fixeu els suports:**

- 1 Perforeu els punts marcats **(1)** **(2)** **(3)**, amb una broca de  $\Phi 10$  mm.
- 2 Inserir els tacs **(5)** als forats **(1)** **(2)** **(3)**.

- 3 Fixeu la peça de fixació de la campana **(1)** amb 3 caragols ( $\Phi 5$  mm x 50 mm) **(4)** inclosos amb la campana extractora als punts **(2)**.
- 4 Fixeu la peça de fixació de la xemeneia **(2)** amb 2 caragols ( $\Phi 5$  mm x 50 mm) **(4)** inclosos amb la campana extractora als punts **(1)**.

**Triar un mode de funcionament**

La campana extractora pot funcionar en mode de recirculació o extracció d'aire. Amb el mode d'extracció d'aire, s'allibera l'aire a l'exterior de la casa a través d'un tub. Amb el mode de recirculació, es purifica l'aire i s'allibera a l'interior de la casa a través de dues files de forats de la xemeneia decorativa regulable. Pel mode de recirculació, munteu els filtres de carbó activat a cada costat per cobrir totes dues reixetes protectores del rotor del motor, i gireu-los en el sentit de les agulles del rellotge **(1)**. Per a desmuntar-los, gireu-los en el sentit contrari a les agulles del rellotge **(2)**.

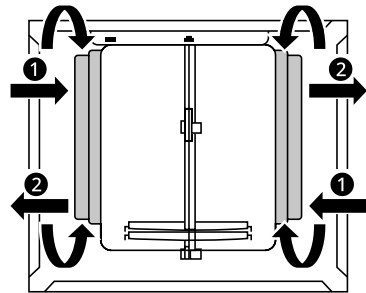

**NOTA**

- Per al mode de recirculació, sense el tub d'escapament, instal·leu filtres de carbó activat. Amb els filtres de carbó activat, la força de succió es reduirà.

**Enganxar el cos de la campana:**

- 1 Retireu la làmina protectora de la xemeneia decorativa i el cos de la campana.

## 14 INSTAL·LACIÓ

- 2 Obriu el plafó.
- 3 Retireu tots el filtre de greix de metall amb les nanses equipades. Vegeu el capítol MANTENIMENT.
- 4 Enganxeu el cos de la campana amb la peça de fixació de la campana ①.
- 5 Des de l'interior del cos de la campana, ajusteu els caragols (Φ5 mm x 50 mm) ④ als tacs ⑤ als punts (3).
- 6 Connecteu el cable d'alimentació.
- 7 Encaixeu el filtre de greix a la campana extractora.
- 8 Tanqueu el plafó.

### Muntatge de la xemeneia

#### Xemeneia decorativa inferior

- 1 Enganxeu els suports de muntatge ⑧ al cos de la campana i fixeu-los amb 2 caragols ③ (Φ4,2 mm x 9,5 mm) i assegureu-vos que estan ben subjectes.

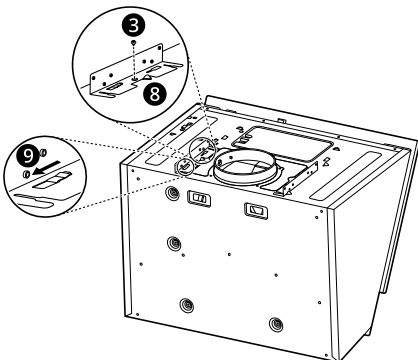

- 9 Moveu els suports de muntatge en la direcció que marca la figura.

- 2 Fixeu la peça de fixació de la xemeneia ② sobre la xemeneia decorativa inferior amb 2 caragols (Φ4,2 mm x 9,5 mm) ③ inclosos amb l'aparell.

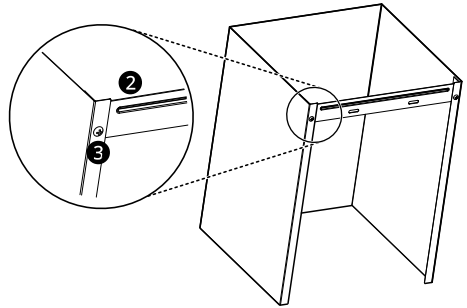

- 3 Eixampleu lleugerament els dos costats de la xemeneia inferior i enganxeu-los als suports ⑧, fixeu la xemeneia inferior als suports de muntatge ⑧ amb 2 caragols ③ (Φ4,2 mm x 9,5 mm) inclosos amb l'aparell. Procureu no pinçar el cable d'alimentació.

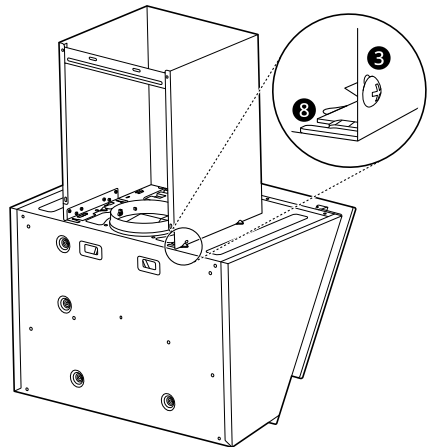

**Sistema de sortida d'aire de la versió amb conductes**

Fixeu el tub d'escapament en la posició desitjada amb cinta. Quan instal·leu la versió amb conductes, connecteu l'aparell a la xemeneia amb un tub flexible o rígid de  $\Phi 150$  mm; la tria es deixa en mans de l'instal·lador.

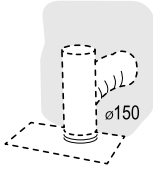

**Xemeneia decorativa superior**

- 1 Eixampleu lleugerament els dos costats de la xemeneia superior i enganxeu-los entre la paret i la peça de fixació de la xemeneia 2 que està fixada a la xemeneia decorativa inferior.

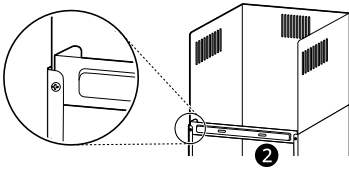

- 2 Fixeu la xemeneia superior sobre la peça de fixació de la xemeneia 2 amb 2 caragols ( $\Phi 4,2$  mm x 9,5 mm) 3 inclosos amb l'aparell.

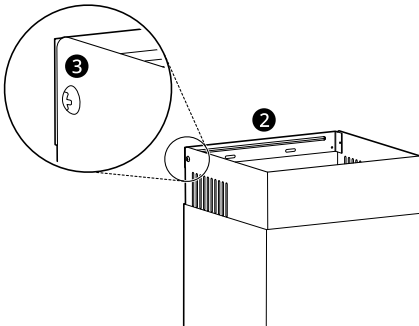

# FUNCIONAMENT

## Utilitzar l'aparell

### Panell de control

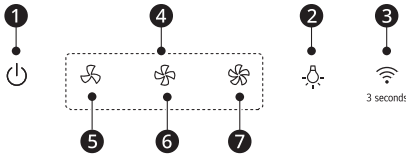

En funció de l'efecte de cada botó, l'aparell funcionarà en un dels tres modes següents: velocitat baixa, velocitat mitjana i velocitat elevada.

- **5 Velocitat baixa**
- **6 Velocitat mitjana**
- **7 Velocitat elevada**

### NOTA

- Recomanem que encengueu l'aparell uns minuts abans de començar a cuinar i que el deixeu en marxa 8 minuts aproximadament després de comprovar que totes les olors han desaparegut.

#### 1 Encesa/Apagada

- Quan premeu el botó d'**Encesa/Apagada**, l'aparell es posarà en marxa. Aleshores, se sentirà un so breu, el motor funcionarà a velocitat baixa i el botó d'**Encesa/Apagada**, el botó de **Velocitat baixa 5** i els llums LED estaran encesos (estat encès). Si apagueu l'alimentació mentre utilitzeu el producte, quan el reinicieu, l'aparell funcionarà a la velocitat que utilitzava en aquell moment.

#### 2 Llum

- El botó **Llum** controla els llums independentment de l'efecte dels altres botons.
- Quan premeu aquest botó un cop, sentireu un so breu i s'encendran els llums i el botó **Llum LED**.
- Quan torneu a prémer aquest botó, sentireu un so breu i s'apagaran els llums i el botó **Llum LED**.

#### 3 Connexió Wi-Fi

- Premeu el botó de connexió al **Wi-Fi** durant 3 segons. El llum LED **Wi-Fi** s'il·luminarà de manera intermitent.
- Quan es connecti el producte amb un telèfon intel·ligent, el llum LED **Wi-Fi** deixarà de pampalluguejar. Seguiu les instruccions de l'aplicació **LG ThinQ** del vostre telèfon intel·ligent per utilitzar la funció **Wi-Fi**.

### NOTA

- La funció **Wi-Fi** pot no funcionar si hi ha algun problema de connexió o qualsevol fallada, avaria o error causat per la connexió de xarxa.

#### 4 Selecció de la velocitat

# FUNCIONS INTEL·LIGENTS

## Aplicació LG ThinQ

Aquesta funció només està disponible per als models amb Wi-Fi.

L'aplicació **LG ThinQ** us permet comunicar-vos amb l'aparell mitjançant un telèfon intel·ligent.

## Funcions de l'aplicació LG ThinQ

Comuniqueu-vos amb l'aparell des d'un telèfon intel·ligent utilitzant les còmodes funcions intel·ligents.

### Vinculació amb la inducció

Us permet triar quina campana extractora funciona amb la inducció.

### Seguiment

Aquesta funció us permet comprovar l'estat de funcionament del producte, el mode de velocitat.

### Control remot

Aquesta funció us permet controlar el mode de velocitat.

## NOTA

- Si canvieu l'encaminador sense fil, el proveïdor de serveis d'Internet o la contrasenya, esborreu l'aparell registrat a l'aplicació **LG ThinQ** i torneu-lo a registrar.
- Per desconnectar l'aparell de la xarxa **Wi-Fi**, suprimiu l'aparell de la llista de productes connectats a l'aplicació **LG ThinQ**.
- L'aplicació està subjecta a canvis per a la millora de l'aparell sense previ avís als usuaris.
- Les funcions poden variar segons el model.

## Instal·lar l'aplicació LG ThinQ i connectar un aparell LG

### Models amb codi QR

Escaneeu el codi QR adjunt al producte amb la càmera o una aplicació de lectura de codis QR del vostre telèfon intel·ligent.

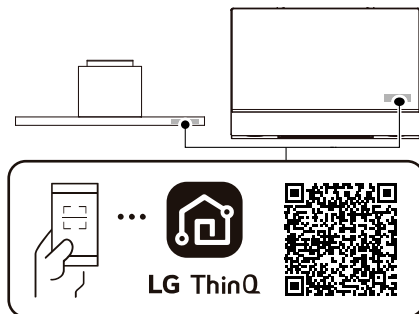

### Models sense codi QR

- 1 Busqueu l'aplicació **LG ThinQ** a Google Play Store o Apple App Store i instal·leu-la en un telèfon intel·ligent.
- 2 Executeu l'aplicació **LG ThinQ** i inicieu la sessió amb el vostre compte, o bé creeu un compte LG per iniciar la sessió.
- 3 Toqueu el botó d'afegir (+) de l'aplicació **LG ThinQ** per connectar el vostre aparell LG. Seguiu les instruccions de l'aplicació per completar el procés.

## NOTA

- Per verificar la connexió Wi-Fi, comproveu que la icona Wi-Fi del panell de control estigui il·luminada.

## NOTA

- L'aparell només funciona amb xarxes wifi de 2,4 GHz. Per comprovar la freqüència de la vostra xarxa, poseu-vos en contacte amb el vostre proveïdor de serveis d'Internet o consulteu el manual de l'encaminador sense fil.
- **LG ThinQ** no es fa responsable de cap problema de connexió a la xarxa ni de qualsevol fallada, funcionament incorrecte o error causat per la connexió de xarxa.
- L'entorn sense fil circumdant pot fer que el servei de xarxa sense fil funcioni lentament.
- Si la distància entre l'aparell i l'encaminador sense fil és massa gran, la intensitat del senyal es redueix. La connexió pot trigar molt de temps o la instal·lació pot fallar.
- Si l'aparell té problemes per connectar-se a la xarxa wifi, és possible que estigui massa lluny de l'encaminador. Compru un repetidor wifi (amplificador d'abast) per millorar la intensitat del senyal wifi.
- És possible que la connexió de xarxa no funcioni correctament segons el proveïdor de serveis d'Internet.
- És possible que la connexió wifi no s'estableixi o s'interrompi a causa de l'entorn de la xarxa domèstica.
- L'aparell no es pot connectar a causa de problemes amb la transmissió del senyal sense fil. Desendolieu l'aparell i espereu aproximadament un minut abans de tornar-ho a provar.
- Si el tallafoc del vostre encaminador sense fil està activat, desactiveu-lo o afegiu-hi una excepció.
- El nom de la xarxa sense fil (SSID) hauria de ser una combinació de números i lletres en anglès. (No utilitzeu caràcters especials).
- La interfície d'usuari (IU) del telèfon intel·ligent pot variar segons el sistema operatiu (SO) mòbil i el fabricant.
- Si el protocol de seguretat de l'encaminador està configurat a **WEP**, és possible que no pugueu configurar la xarxa. Seleccioneu un altre protocol de seguretat (es recomana **WPA2**) i torneu a connectar el producte.

- Per desactivar la funció Wi-Fi, premeu el botó de connexió **Wi-Fi** durant 3 segons. L'indicador Wi-Fi s'apagarà.
- Per reconnectar l'aparell o afegir un nou usuari, premeu el botó de connexió **Wi-Fi** durant 3 segons per apagar-lo temporalment. Executeu l'aplicació **LG ThinQ** i seguiu les instruccions de l'aplicació per connectar l'aparell.

## Especificacions de l'equip de ràdio

Nom del mòdul	LCWB-001
Rang de freqüència de la xarxa d'àrea local sense fils	2412 MHz - 2472 MHz
Potència de sortida (màx.) de la xarxa d'àrea local sense fils	18,14 dBm
Rang de freqüència Bluetooth	2402 MHz - 2480 MHz
Potència de sortida (màx.) Bluetooth	7,03 dBm

Versió del software de la funció sense fil: V 1.0

Per tal que l'usuari ho tingui en compte, aquest dispositiu s'ha d'instal·lar i utilitzar amb una distància mínima de 20 cm entre el dispositiu i el cos.

## Declaració de conformitat



Per la present, LG Electronics declara que l'equip de ràdio tipus Campana extractora compleix la Directiva 2014/53/UE. El text complet de la declaració de conformitat de la UE està disponible a la següent adreça d'Internet:

<http://www.lg.com/global/support/cedoc/cedoc#>

## Informació del avís de software de codi obert

Per obtenir el codi font sota GPL, LGPL, MPL i altres llicències de fonts obertes que tinguin les obligacions de revelar un codi font, que estigui contingut en aquest producte, i per accedir a tots els termes sobre llicència referits, així com als avisos sobre copyright i altres documents rellevants, si us plau, visiteu <https://opensource.lge.com>.

LG Electronics també us proporcionarà codi obert en CD-ROM per un import que cobreix les despeses de la seva distribució (com el suport, l'enviament i la manipulació) prèvia sol·licitud per correu electrònic a [opensource@lge.com](mailto:opensource@lge.com).

Aquesta oferta és vàlida per a qualsevol persona en possessió de la informació durant un període de tres anys després del darrer enviament d'aquest producte.

## MANTENIMENT

### Neteja i substitució

#### ⚠️ ADVERTÈNCIA

- Apagueu o desendolieu l'aparell de la xarxa elèctrica abans de fer qualsevol tasca de manteniment.
- Assegureu-vos que l'aparell està apagat abans de netejar-lo.

#### ⚠️ PRECAUCIÓ

- La caiguda dels filtres de greix pot malmetre els fogons de sota. Subjecteu el filtre de gas per sota amb una mà.

### Neteja

#### Netejar l'aparell

- 1 Seguiu les instruccions del fabricant del producte de neteja.
- 2 Netegeu les superfícies d'acer inoxidable en la direcció de l'acabat amb una esponja i aigua sabonosa calenta. Per protegir el cos principal de la corrosió que provoca l'acumulació perllongada de brutícia, la campana extractora s'hauria de netejar amb aigua calenta amb detergent no corrosiu cada dos mesos.
- 3 Eixugueu-lo amb un drap suau.
- 4 Apliqueu una capa fina de producte per a la neteja d'acer inoxidable a les superfícies d'acer inoxidable amb un drap suau.

#### Rentar els filtres de greix al rentaplats

- 1 Estireu el vidre del panell de control per obrir-los.
- 2 Retireu tots els filtres de greix.
- 3 Poseu els filtres de greix al rentaplats amb detergent, seleccioneu una temperatura inferior als 60 graus. Cal rentar els filtres cada 2 mesos d'ús, o amb més freqüència en casos d'ús especialment intensiu, i es poden rentar al rentaplats.
- 4 No utilitzeu detergents abrasius perquè farà malbé l'aparell.
- 5 Deixeu que els filtres de greix s'assequin sols.
- 6 Col·loqueu els filtres de greix.
- 7 Tanqueu el vidre del panell de control.

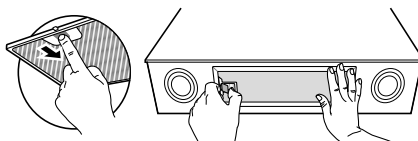

#### NOTA

- No utilitzeu aparells de neteja amb vapor.
- Quan es netegen els filtres de greix al rentaplats, pot tenir lloc una lleugera descoloració. Aquesta descoloració no té cap efecte en el funcionament dels filtres de greix.

## Neteja manual dels filtres de greix

- 1 Seguiu les instruccions del fabricant del producte de neteja.
- 2 Submergiu el filtre de greix en aigua sabonosa calenta.
- 3 Utilitzeu un raspall per netejar els filtres de greix.
- 4 Esbandiu els filtres de greix a fons.
- 5 Deixeu que els filtres de greix s'assequin sols.
- 6 Col·loqueu els filtres de greix.

- 2 Retireu el filtre de carbó activat saturat. Per desmuntar-lo, gireu-lo en el sentit contrari a les agulles del rellotge ②.
- 3 Col·loqueu els filtres de carbó activat nous, poseu-ne un a cada costat per cobrir les dues reixetes de protecció del rodet del motor, a continuació, gireu-lo en el sentit de les agulles del rellotge ①.

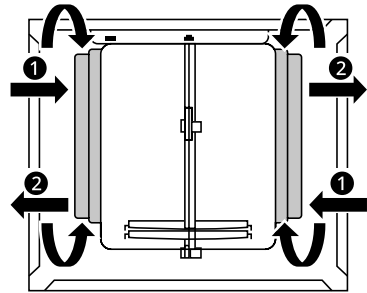

## Neteja del vidre del panell de control

- 1 Seguiu les instruccions del fabricant del producte de neteja.
- 2 Netegeu-lo amb una esponja humida i aigua sabonosa calenta.
- 3 Eixugueu-lo amb un drap suau.

## Substituir el llum

### Llum LED

Truqueu al servei tècnic. Les reparacions només les pot efectuar un tècnic autoritzat. Una reparació inadequada pot suposar un perill considerable per a vostè o tercers.

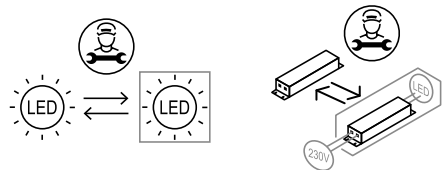

## Substitució

### Substituir el filtre de carbó activat (versió de recirculació)

Aquests filtres no es poden rentar ni regenerar, s'han de substituir aproximadament cada 4 mesos de funcionament, o amb més freqüència si se'n fa un ús intensiu.

- 1 Retireu els filtres de greix.

Llum/Diàmetre	70 mm
Potència màxima	1,5 W
Voltatge	CC 12 V
Imatge	
Casquet de la làmpada	-

## 22 MANTENIMENT

---

Codi ILCOS D	DSR-1.5-S-70
--------------	--------------

# SOLUCIONAR PROBLEMES

## Abans de trucar al servei de reparacions

Les tasques de reparació només les hauria de fer un tècnic certificat. Una reparació inadeguada pot provocar perills considerables a vostè i a tercers. Tanmateix, alguns problemes lleus es poden solucionar com indica la taula següent:

Si algun dels problemes no se soluciona, poseu-vos en contacte amb un centre d'informació al client d'LG Electronics.

## Components i característiques

El fabricant no es farà responsable si no es segueixen i es respecten les recomanacions i les instruccions sobre la instal·lació, el manteniment i l'ús de l'aparell.

Símtomes	Possible causa i solució
<b>Llum encesa, però el motor no funciona</b>	<b>El motor està bloquejat.</b> <ul style="list-style-type: none"> <li>• Truqueu al servei tècnic.</li> </ul>
	<b>El cablatge intern del motor està tallat/desconnectat. Es pot produir una pudor desagradable.</b> <ul style="list-style-type: none"> <li>• Truqueu al servei tècnic.</li> </ul>
<b>No funcionen ni el llum ni el motor</b>	<b>A banda de les possibilitats mencionades anteriorment, comproveu el següent:</b> <b>El llum està malmès.</b> <ul style="list-style-type: none"> <li>• Truqueu al servei tècnic.</li> </ul>
<b>Vibracions</b>	<b>El motor, si està malmès, pot provocar vibracions.</b> <ul style="list-style-type: none"> <li>• Truqueu al servei tècnic.</li> </ul>
	<b>El motor no està fixat fermament.</b> <ul style="list-style-type: none"> <li>• Truqueu al servei tècnic.</li> </ul>
	<b>L'aparell no està subjectat de manera segura.</b> <ul style="list-style-type: none"> <li>• Fixeu l'aparell de manera segura.</li> </ul>
<b>Succió insuficient</b>	<b>La distància entre l'aparell i la part superior de la cuina és massa gran.</b> <ul style="list-style-type: none"> <li>• Reajusteu-ne la distància.</li> </ul>
	<b>Massa ventilació per les portes o finestres obertes.</b> <ul style="list-style-type: none"> <li>• Tanqueu algunes portes/finestres.</li> </ul>
<b>L'aparell no està anivellat</b>	<b>Els caragols de fixació no estan prou ajustats.</b> <ul style="list-style-type: none"> <li>• Ajusti els caragols de fixació i assegureu-vos que l'aparell està horitzontal.</li> </ul>
	<b>Els caragols de subjecció al sostre no estan prou ajustats.</b> <ul style="list-style-type: none"> <li>• Ajusteu els caragols de subjecció al sostre i assegureu-vos que l'aparell està horitzontal.</li> </ul>

## Wi-Fi

Síntomes	Possible causa i solució
<p><b>El vostre aparell i el vostre telèfon intel·ligent no estan connectats a la xarxa wifi.</b></p>	<p><b>La contrasenya del wifi al qual esteu intentant connectar-vos és incorrecta.</b></p> <ul style="list-style-type: none"> <li>• Cerqueu la xarxa wifi connectada al vostre telèfon intel·ligent, elimineu-la i, a continuació, registreu el vostre aparell a <b>LG ThinQ</b>.</li> </ul>
	<p><b>Les dades mòbils del vostre telèfon intel·ligent estan activades.</b></p> <ul style="list-style-type: none"> <li>• Desactiveu les <b>Dades mòbils</b> del vostre telèfon intel·ligent i registreu l'aparell mitjançant la xarxa wifi.</li> </ul>
	<p><b>El nom de la xarxa sense fil (SSID) està configurat incorrectament.</b></p> <ul style="list-style-type: none"> <li>• El nom de la xarxa sense fil (SSID) hauria de ser una combinació de números i lletres en anglès. (No utilitzeu caràcters especials).</li> </ul>
	<p><b>La freqüència de l'encaminador no és de 2,4 GHz.</b></p> <ul style="list-style-type: none"> <li>• Només s'admet una freqüència de l'encaminador de 2,4 GHz. Configureu l'encaminador sense fil a 2,4 GHz i connecteu-hi l'aparell. Per comprovar la freqüència de l'encaminador, consulteu-ho amb el vostre proveïdor de serveis d'Internet o amb el fabricant de l'encaminador.</li> </ul>
	<p><b>La distància entre l'aparell i l'encaminador és massa gran.</b></p> <ul style="list-style-type: none"> <li>• Si la distància entre l'aparell i l'encaminador és massa gran, és possible que el senyal sigui feble i que la connexió no estigui configurada correctament. Situeu l'encaminador més a prop de l'aparell.</li> </ul>

# APÈNDIX

## Fitxa del producte

### Fitxa del producte

(UE) N. 65/2014

<b>Marca</b>	LG Electronics
<b>Identificació del model</b>	HCEZ2428B
<b>Consum d'energia anual (AEC<sub>hood</sub>)</b>	99,0 kWh/a
<b>Classe d'eficiència energètica</b>	C
<b>Eficiència fluidodinàmica (FDE<sub>hood</sub>)</b>	18,1
<b>Classe d'eficiència fluidodinàmica</b>	C
<b>Eficiència d'il·luminació (LE<sub>hood</sub>)</b>	41,3 lux/Watt
<b>Classe d'eficiència d'il·luminació</b>	A
<b>Eficiència de la filtració de greix (GFE<sub>hood</sub>)</b>	75,1 %
<b>Classe d'eficiència de la filtració de greix</b>	C
<b>Flux d'aire a velocitat mínima/màxima amb l'ús normal</b>	Velocitat mínima: 285 m <sup>3</sup> /h Velocitat màxima: 649 m <sup>3</sup> /h
<b>Emissions sonores a l'aire ponderades A a velocitat mínima/màxima amb l'ús normal</b>	Velocitat mínima: 52 dB Velocitat màxima: 67 dB
<b>Consum elèctric en mode desactivat (P<sub>0</sub>)</b>	N/A
<b>Consum elèctric en mode d'espera (P<sub>s</sub>)</b>	0,50 W

**Informació per a campanes extractores d'ús domèstic**

(UE) N. 66/2014

<b>Marca</b>	LG Electronics
<b>Identificació del model</b>	HCEZ2428B
<b>Consum d'energia anual (<math>AEC_{hood}</math>)</b>	99,0 kWh/a
<b>Factor d'increment en el temps (F)</b>	1,3
<b>Eficiència fluidodinàmica (<math>FDE_{hood}</math>)</b>	18,1
<b>Índex d'eficiència energètica (<math>EEI_{hood}</math>)</b>	79,2
<b>Flux d'aire mesurat en el punt de màxima eficiència (<math>Q_{BEP}</math>)</b>	362,0 m <sup>3</sup> /h
<b>Pressió de l'aire mesurat en el punt de màxima eficiència (<math>P_{BEP}</math>)</b>	350 Pa
<b>Flux d'aire màxim (<math>Q_{max}</math>)</b>	649,0 m <sup>3</sup> /h
<b>Potència elèctrica d'entrada mesurat en el punt de màxima eficiència (<math>W_{BEP}</math>)</b>	195,0 W
<b>Consum nominal d'electricitat del sistema d'il·luminació (<math>W_L</math>)</b>	4,0 W
<b>Il·luminació mitjana del sistema d'il·luminació de la superfície de cocció (<math>E_{middle}</math>)</b>	165 lux
<b>Consum elèctric mesurat en mode d'espera (<math>P_s</math>)</b>	0,50 W
<b>Consum elèctric mesurat en mode desactivat (<math>P_o</math>)</b>	N/A
<b>Potència acústica (<math>L_{WA}</math>)</b>	Velocitat mínima: 52 dB Velocitat màxima: 67 dB

**RECORDATORI**

