



GEBRUIKERSHANDLEIDING *LG Gaming Monitor* *(LED-MONITOR*)*

** De LG LED-monitoren zijn monitoren met LED-achtergrondverlichting.*

Lees deze handleiding zorgvuldig door voordat u het apparaat bedient en bewaar de handleiding op een veilige plek zodat u deze in de toekomst kunt raadplegen.

34GN850

34GN85B

34GP83A

INHOUDSOPGAVE

LICENTIE.....3

MONTEREN EN VOORBEREIDEN.....4

- Ondersteunde stuurprogramma's en software..... 4
- Beschrijving van product en knoppen..... 5
 - De joystickknop gebruiken*
- De monitor verplaatsen en optillen 6
 - Installatie op een tafel*
 - De hoogte van de standaard aanpassen*
 - De hoek aanpassen*
 - Kabels wegwerken*
 - De Kensington-vergrendeling gebruiken*
 - De muurbevestigingsplaat bevestigen*
 - Montage aan een muur*

DE MONITOR GEBRUIKEN 14

- Aansluiten op een PC..... 14
 - HDMI-verbinding*
 - DisplayPort-verbinding*
- Aansluiten op AV-apparaten 15

- HDMI-verbinding*
- Randapparatuur aansluiten..... 16
 - Verbinding via USB-kabel*
 - Hoofdtelefoon aansluiten*

GEBRUIKERSINSTELLINGEN... 17

- Het hoofdmenu activeren 17
 - Functies in het hoofdmenu*
- Gebruikers instellingen 19
 - Menu-instellingen*

PROBLEMEN OPLOSSEN..... 30

PRODUCTSPECIFICATIE 33

- Fabrieksondersteuningsmodus 35
- HDMI-timing (video) 36

LICENTIE

Elk model heeft andere licenties. Ga naar www.lg.com voor meer informatie over de licentie.



De begrippen HDMI, HDMI High-Definition Multimedia Interface en het HDMI-logo zijn handelsmerken of geregistreerde handelsmerken van HDMI Licensing Administrator, Inc. in de Verenigde Staten en andere landen.



The SuperSpeed USB Trident logo is a registered trademark of USB Implementers Forum, Inc.

MONTEREN EN VOORBEREIDEN

LET OP

- Gebruik alleen originele onderdelen, om de veiligheid en prestaties van het product te garanderen.
- Eventuele beschadiging en letsel door gebruik van namaakonderdelen worden niet gedekt door de garantie.
- Het wordt aanbevolen de meegeleverde onderdelen te gebruiken.
- Als u kabels gebruikt die niet zijn goedgekeurd door LG, wordt het beeld mogelijk niet weergegeven of kan er beeldruis optreden.
- De afbeeldingen in dit document geven standaardprocedures weer, het product ziet er mogelijk anders uit t.o.v. de afbeelding.
- Breng geen vreemde stoffen (oliën, smeermiddelen, enz.) aan de schroeven aan tijdens de montage van het product. (Doet u dit toch, dan kan het product beschadigd raken.)
- Als u overmatig veel kracht uitoefent bij het aandraaien van de schroeven, kan de monitor beschadigd raken. De hierdoor ontstane schade valt niet onder de productgarantie.
- Draag de monitor niet ondersteboven door alleen de basis vast te houden. De monitor kan dan van de standaard vallen, wat persoonlijk letsel kan veroorzaken.
- Raak het scherm van de monitor niet aan wanneer u de monitor optilt of verplaatst. Door de uitgeoefende druk kan de monitor beschadigd raken.
- Voor golfpatroon op uiterlijk, in tegenstelling tot de normale coatingmethode, wordt het gebruikt op toegevoegd glitterenmateriaal in grondstof. Zonder afgebladerd uiterlijk, heeft het een goede duurzaamheid. Gebruik het gerust, want er is geen probleem bij het gebruik van dit product.

OPMERKING

- De onderdelen zien er mogelijk anders uit dan hieronder afgebeeld.
- Alle productinformatie en -specificaties in deze handleiding kunnen zonder voorafgaande kennisgeving worden gewijzigd om de prestaties van het product te verbeteren.
- Voor accessoires gaat u naar een elektronikawinkel of webshop of neemt u contact op met de winkel waar u het product heeft gekocht.
- Afhankelijk van de regio kan het meegeleverde netsnoer verschillen.

Ondersteunde stuurprogramma's en software

U kunt de nieuwste versie van de LGE website (www.lg.com) downloaden en installeren.

Stuurprogramma's en software	Installatieprioriteit
Stuurprogramma voor monitor	Aanbevolen
OnScreen Control	Aanbevolen

Beschrijving van product en knoppen



Joystickknop / Voedingslampje

- Aan: Inschakelen
- Uit: Uitschakelen

De joystickknop gebruiken

U kunt de functies van de monitor heel eenvoudig bedienen door op de joystickknop te drukken of de knop met uw vinger naar links/rechts te bewegen.

Basisfuncties

		Inschakelen	Druk eenmaal met uw vinger op de joystickknop om de monitor in te schakelen.
		Uitschakelen	Druk eenmaal met uw vinger op de joystickknop en houd deze ingedrukt om de monitor uit te schakelen.
		Volumeregeling	U kunt het volume regelen door de joystickknop naar links/rechts te bewegen.
		De helderheid van het scherm regelen	U kunt de helderheid van het scherm regelen door de joystickknop omhoog/omlaag te bewegen.

OPMERKING

- De joystickknop bevindt zich aan de onderkant van de monitor.

De monitor verplaatsen en optillen

Wanneer u de monitor wilt verplaatsen of optillen, volgt u de onderstaande instructies om te voorkomen dat de monitor krassen oploopt of wordt beschadigd en om de monitor, ongeacht vorm of grootte, veilig te transporteren.

- U wordt geadviseerd om de monitor in de oorspronkelijke doos of het verpakkingsmateriaal te plaatsen voordat u deze verplaatst.
- Koppel het netsnoer en alle andere kabels los voordat u de monitor verplaatst of optilt.
- Houd de onder- en zijkant van de monitor stevig vast. Houd de monitor niet bij het scherm zelf vast.

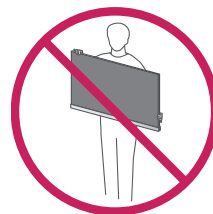
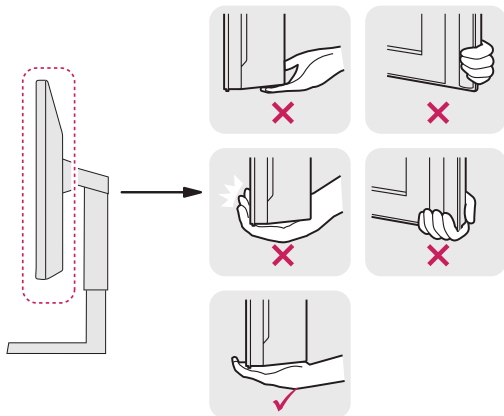

- Wanneer u de monitor vasthoudt, moet het scherm van u af zijn gekeerd om te voorkomen dat er krassen op komen.
- Bij het vervoeren van de monitor mag de monitor niet worden blootgesteld aan schokken of buitensporige trillingen.
- Houd de monitor tijdens het verplaatsen altijd rechtop; draai de monitor nooit op zijn zij en kantel deze niet.

! LET OP

- Probeer het scherm van de monitor niet aan te raken.
 - Dit kan leiden tot beschadiging van het scherm of van pixels waarmee beelden worden gevormd.

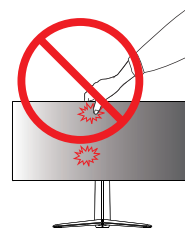

- Als u het monitorpaneel gebruikt zonder de basis van de standaard, kan de joystickknop ervoor zorgen dat de monitor onstabiel wordt en valt, waardoor deze beschadigd raakt of mensen gewond kunnen raken. Ook de joystickknop kan hierdoor defect raken.

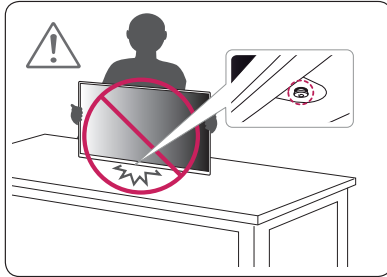

Installatie op een tafel

- 1 Til de monitor op en plaats deze rechtop op de tafel. Plaats de monitor ten minste 100 mm van de muur om te zorgen voor voldoende ventilatie.

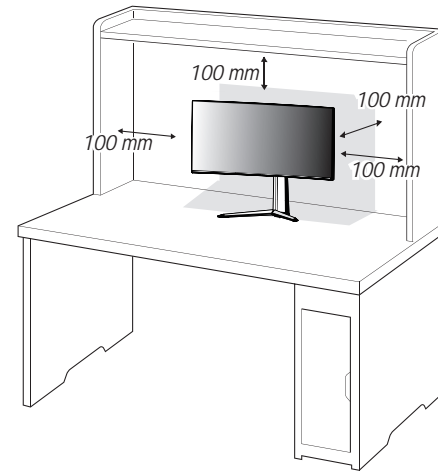

De hoogte van de standaard aanpassen

- 1 Plaats de monitor rechtop op de standaard.
- 2 Houd de monitor altijd met twee handen vast.

Max. 110,0 mm

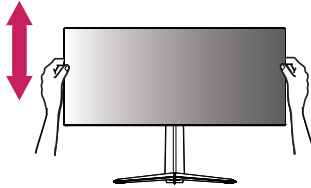

! WAARSCHUWING



- Plaats uw hand niet op de standaard als u de hoogte van het scherm aanpast, om letsel aan uw vingers te voorkomen.

De hoek aanpassen

- 1 Plaats de monitor rechtop op de standaard.
- 2 Pas de hoek van het scherm aan.

Het scherm kan -5° tot 15° naar voren en achteren worden gekanteld voor optimaal kijkgemak.

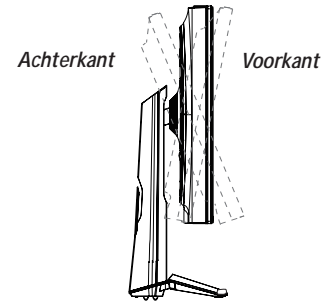

! WAARSCHUWING

- Om verwondingen aan uw vingers te voorkomen houd u het scherm aan de bovenzijde vast. Hou het scherm niet aan de onderzijde vast tijdens het verstellen.

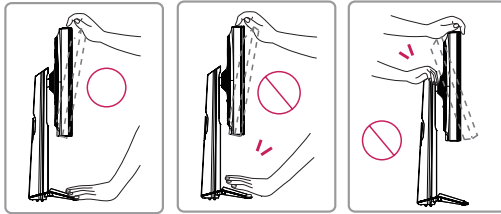

- Raak het scherm niet aan en druk er niet op wanneer u de kijkhoek van de monitor aanpast.

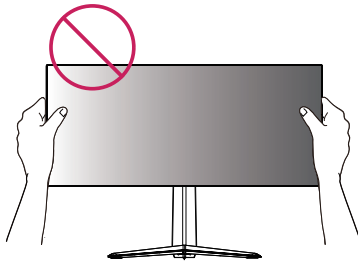

! OPMERKING

- De linker of rechter kant het beeldscherm kan enigzins omhoog en omlaag worden gedraaid (tot 3°). Het horizontale niveau van het beeldscherm afstellen.

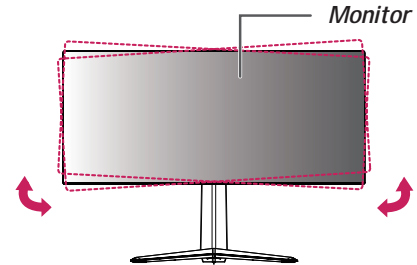

Kabels wegwerken

Bevestig de kabels met behulp van de kabelhouder, zoals in de afbeelding weergegeven.

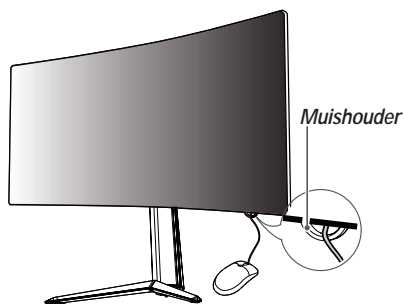

Muishouder

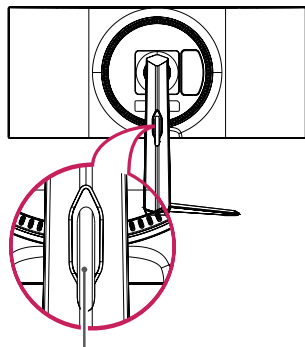

Kabelhouder

De Kensington-vergrendeling gebruiken

De aansluiting voor het Kensington-veiligheidssysteem bevindt zich aan de onderkant van de monitor.

Raadpleeg de gebruikershandleiding voor de Kensington-vergrendeling of bezoek de website op <http://www.kensington.com> voor meer informatie over montage en gebruik.

Bevestig de monitor aan een tafel met de kabel van het Kensington-veiligheidssysteem.

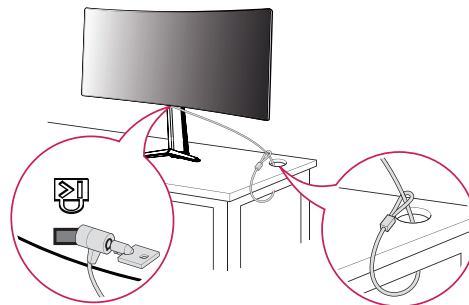

! OPMERKING

- Het Kensington-veiligheidssysteem is optioneel. Optionele accessoires zijn verkrijgbaar bij de meeste elektronica winkels.

De muurbevestigingsplaat bevestigen

Deze monitor voldoet aan de vereisten voor de muurbevestigingsplaat of andere compatibele apparaten.

- 1 Leg de monitor met het scherm naar beneden neer. Om het monitorpaneel (scherm) te beschermen, bedekt u het oppervlak met een zachte doek of met de met het product meegeleverde monitorbeschermer.
- 2 Verwijder de vier schroeven aan de achterzijde van de monitor.
- 3 Plaats de muurbevestigingsplaat zo op de monitor dat de gaten in de plaat overeenkomen met de schroefgaten.
- 4 Draai de vier schroeven met een schroevendraaier vast om de plaat op de monitor vast te zetten.

OPMERKING

- De muurbevestigingsplaat wordt afzonderlijk verkocht.
- Raadpleeg de montagehandleiding van de muurbevestigingsplaat voor meer informatie over de montage.
- Oefen niet te veel druk uit bij het monteren van de muurbevestigingsplaat. Dit kan schade aan het scherm veroorzaken.

Montage aan een muur

Bevestig de monitor ten minste 100 mm van de muur af en laat ongeveer 100 mm ruimte aan alle kanten van de monitor vrij om te zorgen voor voldoende ventilatie. U kunt gedetailleerde montage-instructies bij uw lokale elektronikawinkel opvragen. U kunt ook de handleiding raadplegen voor informatie over het monteren en instellen van een flexibele muurbevestigingssteun.

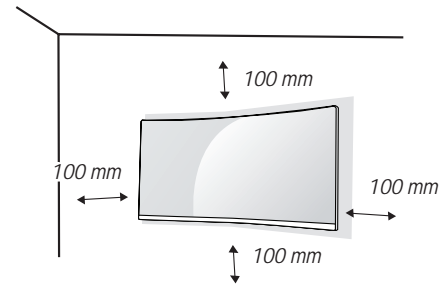

Bevestig een muurbeugel (optioneel) aan de achterzijde van de monitor als u de monitor aan een muur wilt monteren.

Zorg dat de muurbeugel stevig aan de monitor en de muur is bevestigd.

- 1 Als u schroeven gebruikt die langer zijn dan de standaardlengte, kan de binnenkant van de monitor beschadigd raken.
- 2 Een schroef die niet voldoet aan de VESA-richtlijn kan het product beschadigen en ertoe leiden dat de monitor valt. LG Electronics is niet verantwoordelijk voor ongevallen die worden veroorzaakt door het gebruik van niet-standaard schroeven.

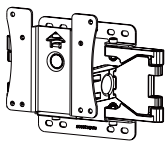
Muurbevestiging (mm)	100 x 100
Standardschroef	M4 x L10
Aantal schroeven	4
Muurbevestigingsplaat (optioneel)	LSW 149 

! OPMERKING

- Gebruik de schroeven die worden vermeld in VESA-richtlijnen.
- De muurbevestigingsset bevat een montagehandleiding en alle benodigde onderdelen.
- De muurbeugel is optioneel. Optionele accessoires zijn verkrijgbaar bij uw plaatselijke winkelier.
- De lengte van de schroef kan variëren per muurbeugel. Zorg ervoor dat u schroeven van de juiste lengte gebruikt.
- Raadpleeg voor meer informatie de gebruikershandleiding van de muurbeugel.

! LET OP

- Koppel het netsnoer los voor u de monitor verplaatst of installeert, om elektrische schokken te voorkomen.
- Als u de monitor aan het plafond of een schuine wand monteert, kan deze vallen en letsel veroorzaken. Gebruik een goedgekeurde muurbevestigingssteun van LG en neem contact op met uw plaatselijke winkelier of een vakman.
- Als u overmatig veel kracht uitoefent bij het aandraaien van de schroeven, kan de monitor beschadigd raken. De hierdoor ontstane schade valt niet onder de productgarantie.

- Gebruik een muurbeugel en schroeven die voldoen aan VESA-richtlijnen. Schade die wordt veroorzaakt door gebruik of oneigenlijk gebruik van ongeschikte onderdelen valt niet onder de productgarantie.
- De lengte van elke bevestigde schroef moet 8 mm of minder zijn, gemeten vanaf de achterkant van de monitor.

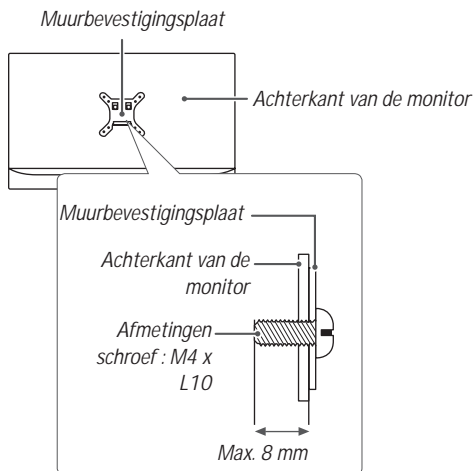

DE MONITOR GEBRUIKEN

- Het product ziet er mogelijk anders uit dan op de afbeeldingen in deze handleiding is te zien
Druk op de joystickknop, ga naar **Menu** → **Input (Ingang)** en selecteer vervolgens de ingangsoptie.



LET OP

- Druk niet langdurig op het scherm. Hierdoor kan het beeld vervormd raken.
- Voorkom dat een stilstaand beeld lang op het scherm wordt weergegeven. Hierdoor kan het beeld inbranden. Gebruik indien mogelijk een schermbeveiliging.



OPMERKING

- Gebruik een geaarde stekkerdoos of een geaard stopcontact als u het netsnoer op een stopcontact aansluit.
- Het beeld kan flikkeren als de monitor in een koude omgeving wordt ingeschakeld. Dit is normaal.
- Soms verschijnen rode, groene of blauwe stippen op het scherm. Dit is normaal.

Aansluiten op een PC

- Deze monitor ondersteunt Plug and Play*.
- * Plug and Play: Een functie waardoor u een apparaat op uw computer kunt aansluiten zonder dat u iets opnieuw hoeft te configureren of stuurprogramma's hoeft te installeren.

HDMI-verbinding

Verzendt de digitale video- en audiosignalen vanaf uw PC naar de monitor.



LET OP

- Bij gebruik van een DVI naar HDMI- / DP (DisplayPort) naar HDMI-kabel kunnen er compatibiliteitsproblemen optreden.
- Gebruik een goedgekeurde kabel met het HDMI logo. Als u geen goedgekeurde HDMI kabel gebruikt, wordt het scherm mogelijk niet weergegeven of kan er een verbindingfout optreden.
- Aanbevolen HDMI-kabeltypen
 - High-Speed HDMI®/™-kabel
 - High-Speed HDMI®/™-kabel met Ethernet

DisplayPort-verbinding

Verzendt de digitale video- en audiosignalen vanaf uw PC naar de monitor.

OPMERKING

- Afhankelijk van de DP-versie (DisplayPort) van de PC is er mogelijk geen video- of audio-uitvoer.
- Als u gebruikmaakt van een grafische kaart voor een Mini DisplayPort-uitgang, gebruik dan een Mini-DP naar DP-kabel (Mini DisplayPort naar DisplayPort) of geslacht dat DisplayPort 1.2 of 1.4 ondersteunt. (Afzonderlijk verkocht)

Aansluiten op AV-apparaten

HDMI-verbinding

HDMI verzendt digitale video- en audiosignalen vanaf uw AV-apparaat naar de monitor.

OPMERKING

- Bij gebruik van een DVI naar HDMI- / DP (DisplayPort) naar HDMI-kabel kunnen er compatibiliteitsproblemen optreden.
- Gebruik een goedgekeurde kabel met het HDMI logo. Als u geen goedgekeurde HDMI kabel gebruikt, wordt het scherm mogelijk niet weergegeven of kan er een verbindingfout optreden.
- Aanbevolen HDMI-kabeltypen
 - High-Speed HDMI®/™-kabel
 - High-Speed HDMI®/™-kabel met Ethernet

Randapparatuur aansluiten

Verbinding via USB-kabel

De USB-poort op het product werkt als een USB-hub.

Als u USB 3.0 wilt gebruiken, sluit u de USB 3.0-kabel van het product, type A-B, aan op de PC.

Randapparatuur die op de USB IN-poort worden aangesloten, kunnen vanaf de PC worden bestuurd.

OPMERKING

- Installeer het meest recente servicepack voor Windows-besturingssystemen voordat u het product gebruikt.
- Randapparatuur wordt afzonderlijk verkocht.
- U kunt een toetsenbord, muis of USB-apparaat aansluiten op de USB-poort.

LET OP

Waarschuwingen bij het gebruik van een USB apparaat

- USB-opslagapparaten die gebruikmaken van automatische herkenning of die een eigen stuurprogramma gebruiken, worden mogelijk niet herkend.
- Sommige USB-apparaten worden mogelijk niet ondersteund of werken niet goed.
- Het wordt aanbevolen om gebruik te maken van een USB-hub of een vaste schijf met voeding. (Als de voeding onvoldoende is, wordt het USB apparaat mogelijk niet juist herkend.)

Hoofdtelefoon aansluiten

Sluit de hoofdtelefoon op de monitor aan via de poort voor de hoofdtelefoon.

OPMERKING

- Randapparatuur wordt afzonderlijk verkocht.
- Als u een Haakse aansluiting gebruikt, kan dit problemen veroorzaken bij het aansluiten van een ander extern apparaat op de monitor. Daarom wordt aanbevolen om een Rechte aansluiting te gebruiken.



Haaks

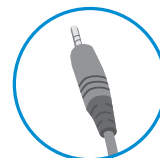

Recht



- Afhankelijk van de audio-instellingen van de PC en het externe apparaat zijn de functies van hoofdtelefoon en luidspreker mogelijk beperkt.

GEBRUIKERSINSTELLINGEN

Het hoofdmenu activeren

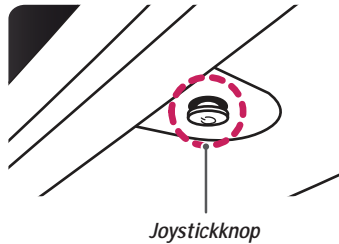
- 1 Druk op de joystickknop aan de onderkant van de monitor.
- 2 Beweeg de joystick omhoog/omlaag (▲/▼) en naar links/rechts (◀/▶) om de opties in te stellen.
- 3 Druk nogmaals op de joystickknop om het hoofdmenu af te sluiten.



Knop	Menustatus	Beschrijving
	Hoofdmenu uitgeschakeld	Hiermee schakelt u het hoofdmenu in.
	Hoofdmenu ingeschakeld	Hiermee verlaat u het menu. (De knop ingedrukt houden om de monitor uit te schakelen: U kunt de monitor op deze manier op elk gewenst moment uitschakelen, ook als de OSD aan staat.)
	◀ Hoofdmenu uitgeschakeld	Hiermee past u het volumeniveau van de monitor aan.
	◀ Hoofdmenu ingeschakeld	Hiermee opent u de functies voor Input (Ingang) .
	▶ Hoofdmenu uitgeschakeld	Hiermee past u het volumeniveau van de monitor aan.
	▶ Hoofdmenu ingeschakeld	Hiermee opent u de functies voor Menu .
	▲ Hoofdmenu uitgeschakeld	Hiermee past u het helderheidsniveau van de monitor aan.
	▲ Hoofdmenu ingeschakeld	Hiermee schakelt u de monitor uit.
	▼ Hoofdmenu uitgeschakeld	Hiermee past u het helderheidsniveau van de monitor aan.
	▼ Hoofdmenu ingeschakeld	Hiermee opent u de Game Mode (Spelmodus) .

Functies in het hoofdmenu

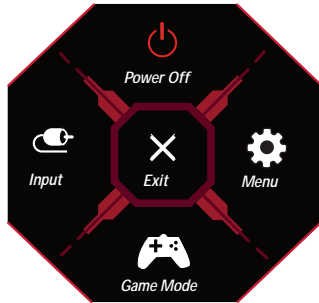

<i>Hoofdmenu</i>	<i>Beschrijving</i>
<i>Input (Ingang)</i>	<i>Hiermee stelt u de modus Invoer in.</i>
<i>Power Off (Uitschakelen)</i>	<i>Hiermee schakelt u de monitor uit.</i>
<i>Menu</i>	<i>Hiermee configureert u de scherminstellingen.</i>
<i>Game Mode (Spelmodus)</i>	<i>Hiermee stelt u de spelmodus voor games in.</i>
<i>Exit (Afsluiten)</i>	<i>Hiermee sluit u het hoofdmenu af.</i>

Gebruikers instellingen

Menu-instellingen

- 1 Om het instellingen menu te openen, drukt u op de joystick knop aan de onderkant van het beeldscherm en vervolgens **Menu** openen.
- 2 Beweeg de joystick omhoog/omlaag/naar links/rechts om de opties te configureren.
- 3 Om terug te keren naar instellingen of andere instellingen items aan te passen, verplaats de joystick naar ◀ of druk op (⏪).
- 4 Indien u het instellingen menu wilt verlaten, verplaats de joystick naar ▶ totdat u het heeft verlaten.



Game Mode (Spelmodus)



Game Adjust (Spel aanpassen)



Picture Adjust
(Beeld aanpassen)



Input (Ingang)



General (Algemeen)

Game Mode (Spelmodus) voor een SDR(Niet-HDR) signaal.

Menu > Game Mode (Spelmodus)		Beschrijving
Game Mode (Spelmodus)	Gamer 1	In deze modus kunnen gebruikers onder andere gamegerelateerde opties aanpassen.
	Gamer 2	Met Gamer 1 en Gamer 2 hebt u twee beeldmodi waarin u aangepaste beeldscherminstellingen, waaronder gamegerelateerde instellingen, kunt opslaan.
	FPS	Deze modus is speciaal voor weergave van FPS spelletjes. Dit is met name toepasbaar bij zeer donkere FPS spelletjes.
	RTS	Deze modus is geoptimaliseerd voor RTS Game (RTS-game).
	Vivid	Verbeterd de levendige kleuren van het beeldscherm.
	Reader (Leesfunctie)	Optimaliseert het beeldscherm voor het bekijken van documenten. U kunt de helderheid van het beeldscherm aanpassen in het Instellingen menu.
	HDR Effect	Verbeterd het hoge dynamische bereik van het beeldscherm.
	sRGB	Een standaard RGB-kleurbereik voor de monitor en printer.

Game Mode (Spelmodus) voor een HDR signaal.

Menu > Game Mode (Spelmodus)		Beschrijving
Game Mode (Spelmodus)	Gamer 1	In deze modus kunnen gebruikers onder andere gamegerelateerde opties aanpassen.
	Gamer 2	Met Gamer 1 en Gamer 2 hebt u twee beeldmodi waarin u aangepaste beeldscherminstellingen, waaronder gamegerelateerde instellingen, kunt opslaan.
	FPS	Deze modus is speciaal voor weergave van FPS spelletjes. Dit is met name toepasbaar bij zeer donkere FPS spelletjes.
	RTS	Deze modus is geoptimaliseerd voor RTS Game (RTS-game).
	Vivid	Verbeterd de levendige kleuren van het beeldscherm.
	<p> OPMERKING</p> <ul style="list-style-type: none"> • HDR inhoud kan waarschijnlijk niet goed worden bediend afhankelijk van de instellingen van Windows 10 OS. Controleert u de HDR On / Off (Aan/ Uit) instellingen van Windows. • Wanneer de HDR functie is ingeschakeld, kunnen de tekens of het beeld van slechte kwaliteit zijn in overeenstemming met de prestatie van de Grafischekaart. • Met de HDR functie ingeschakeld, is het mogelijk dat het scherm flinkt of strepen vertoont bij het wijzigen van de beeldscherm invoer of stroom on / off (aan/uit) in overeenstemming met de prestatie van de Grafischekaart. 	

Menu > Game Adjust (Spel aanpassen)		Beschrijving	
Game Adjust (Spel aanpassen)	Overclock (Overklokken)	On (Aan)	Zo stelt u in dat wordt Overclock (Overklokken) naar een hogere vernieuwingsfrequentie dan in de specificaties van het beeldscherm is vermeld.
		Off (Uit)	Zo schakelt u Overclock (Overklokken) uit.
		 OPMERKING <ul style="list-style-type: none"> • Nadat de monitor opnieuw is gestart, moet u de maximale vernieuwingsfrequentie wijzigen in het instellingenmenu van GPU. • Schakel Overclock (Overklokken) uit als het scherm niet normaal wordt weergegeven. • De functie kan alleen worden gebruikt via DisplayPort. • De functies/prestaties van de functie Overclock (Overklokken) kunnen variëren afhankelijk van de grafische kaart of game-inhoud. • We garanderen de prestaties van de functie niet en zijn niet verantwoordelijk voor neveneffecten die bij activering ervan kunnen optreden. 	

Game Adjust (Spel aanpassen)	Adaptive-Sync	<p>Dit zorgt voor een naadloze en natuurlijke beelden door het synchroniseren van de verticale frequentie van het ingangssignaal met die van het uitgangssignaal.</p> <p> LET OP</p> <ul style="list-style-type: none"> • In HDMI-input wordt de menunaam weergegeven als officiële AMD FreeSync Tier-naam in plaats van Adaptive-Sync. (FreeSync / FreeSync Premium / FreeSync Premium Pro) • Ondersteunde Interface: DisplayPort (Adaptive-Sync), HDMI (FreeSync). • Ondersteunde grafische kaarten: Een grafische kaart die G-SYNC van NVIDIA of FreeSync van AMD ondersteunt is vereist. • Ondersteunende Versie: Zorg ervoor dat u de grafische kaart van het nieuwste stuurprogramma gaat bijwerken. • Voormeer informatie benodigdheden, gelieve de NVIDIA-website (www.nvidia.com) en AMD-website (www.amd.com) te bekijken. 	
		On (Aan)	De functie Adaptive-Sync wordt ingeschakeld.
		Off (Uit)	De functie Adaptive-Sync wordt uitgeschakeld.
	Black Stabilizer (Zwartstabilisator)	<p>U kunt het zwarte contrast instellen voor een betere zichtbaarheid in donkere scènes. U kunt zo eenvoudiger voorwerpen op donkere gameschermen zien.</p>	

Game Adjust <i>(Spel aanpassen)</i>	Response Time <i>(Reactietijd)</i>	<i>Hiermee stelt u de reactietijd voor weergegeven beelden in op basis van de snelheid van het scherm. Voor een normale omgeving wordt de instelling Fast (Snel) aanbevolen. Voor een snel bewegend beeld wordt de instelling Faster(Sneller) aanbevolen. Wanneer Faster(Sneller) is ingesteld, treedt mogelijk beeldretentie op.</i>	
		Faster(Sneller)	<i>Hiermee stelt u de reactiesnelheid in op Faster(Sneller).</i>
		Fast (Snel)	<i>Hiermee stelt u de reactiesnelheid in op Fast (Snel).</i>
		Normal (Normaal)	<i>Hiermee stelt u de reactiesnelheid in op Normal (Normaal).</i>
		Off (Uit)	<i>De functie voor verbetering van de reactiesnelheid wordt niet gebruikt</i>
	Cross Hair <i>(Dradenkruis)</i>	<i>Bij gebruik van Cross Hair (Dradenkruis) wordt in het midden van het scherm een markering weergegeven bij First Person Shooters (FPS). Gebruikers kunnen uit vier verschillende dradenkruizen het dradenkruis kiezen dat het best bij hun spelomgeving past.</i> <ul style="list-style-type: none"> • <i>Wanneer de monitor uitgeschakeld wordt of overschakelt naar de energiebesparende modus, wordt de functie Cross Hair (Dradenkruis) automatisch uitgeschakeld.</i> 	
	Game Reset <i>(Spel resetten)</i>	No	<i>Hiermee kunt u de selectie annuleren.</i>
Yes		<i>Hiermee herstelt u de standaardinstellingen.</i>	

<i>Menu > Picture Adjust (Beeld aanpassen)</i>		<i>Beschrijving</i>	
<i>Picture Adjust (Beeld aanpassen)</i>	<i>Brightness</i>	<i>De helderheid van het beeldscherm aanpassen.</i>	
	<i>Contrast</i>	<i>Het contrast van het beeldscherm aanpassen.</i>	
	<i>Sharpness (Scherpte)</i>	<i>Hiermee stelt u de scherpte van het scherm in.</i>	
	<i>Gamma</i>	<i>Mode 1, Mode 2, Mode 3</i>	<i>Hoe hoger de gammawaarde, hoe donkerder het beeld wordt. En hoe lager de gammawaarde, hoe lichter het beeld wordt.</i>
		<i>Mode 4</i>	<i>Als jij de spelinstellingen niet hoeft aan te passen, selecteer Mode 4.</i>
	<i>Color Temp (Kleurtemperatuur)</i>	<i>Custom (Aangepast)</i>	<i>De gebruiker kan deze naar rood, groen of blauw aanpassen.</i>
		<i>Warm</i>	<i>Hiermee stelt u de schermkleur in op een rode kleurtint.</i>
		<i>Medium</i>	<i>Hiermee stelt u de schermkleur in op een kleurtint tussen rood en blauw.</i>
		<i>Cool (Koel)</i>	<i>Hiermee stelt u de schermkleur in op een blauwe kleurtint.</i>
		<i>Manual</i>	<i>De gebruiker kan de kleurtemperatuur nauwkeurig afstemmen.</i>
	<i>R/G/B</i>	<i>U kunt de afbeeldingskleur aanpassen met de kleuren rood, groen en blauw.</i>	
	<i>Six Color (Zes kleuren)</i>	<i>Voldoet aan de gebruikersvereisten voor kleuren door de kleur en verzadiging van de zes kleuren (Red, Green, Blue, Cyan, Magenta and Yellow) aan te passen en de instellingen op te slaan.</i>	
		<i>Hue (Tint)</i>	<i>Hiermee past u de tint van het scherm aan.</i>
	<i>Saturation (Verzadiging)</i>	<i>Hiermee past u de verzadiging van de schermkleuren aan. Hoe lager de waarde, hoe minder verzadigd en helderder de kleuren worden. Hoe hoger de waarde, hoe meer verzadigd en donkerder de kleuren worden.</i>	

Picture Adjust (Beeld aanpassen)	Black Level (Zwartniveau)	<i>Hiermee stelt u de verschuiving in (alleen voor HDMI).</i> • <i>Offset: is een referentie voor een videosignaal, nl. de donkerste kleur die de monitor kan weergeven.</i>		
		High (Hoog)	<i>Behoudt de huidige contrastverhouding van het beeldscherm.</i>	
		Low (Laag)	<i>Verlaagt het zwartniveau en verhoogt het witniveau ten opzichte van de huidige contrastverhouding van het scherm.</i>	
	DFC	On (Aan)	<i>Hiermee wordt de helderheid automatisch aan het scherm aangepast.</i>	
		Off (Uit)	<i>Hiermee wordt de functie DFC uitgeschakeld.</i>	
	Picture Reset (Beeldinstellingen resetten)	No	<i>Hiermee kunt u de selectie annuleren.</i>	
		Yes	<i>Hiermee herstelt u de standaardinstellingen.</i>	

Menu > Input (Ingang)		Beschrijving		
Input (Ingang)	Input List (Invoerlijst)	Hiermee selecteert u de invoermodus.		
	Aspect Ratio (Beeldverhouding)	Hiermee past u de beeldverhouding aan.		
		Full Wide (Volledige breedte)	Hiermee geeft u de video op breed scherm weer, ongeacht het ingevoerde videosignaal.	
		Original (Origineel)	Hiermee geeft u een video weer volgens de beeldverhouding van het ingevoerde videosignaal.	
	 OPMERKING • De weergave kan hetzelfde zijn voor de opties Full Wide (Volledige breedte) en Original (Origineel) met de aanbevolen resolutie. (3440 x 1440)			
	Auto Input Switch	Wanneer de automatische invoerschakelaar op On (aan) is ingesteld, dan zal het beeldscherm bij het verbinden automatisch naar de nieuwe invoer.		
		On (Aan)	Activeert Auto Input Switch .	
Off (Uit)		Deactiveert Auto Input Switch .		

Afmetingen	<i>Monitorgrootte (breedte x hoogte x diepte)</i>	
	<i>Inclusief standaard</i>	<i>819,2 x 574,1 x 312,2 (mm)</i>
	<i>Exclusief standaard</i>	<i>819,2 x 361,6 x 104,4 (mm)</i>
Gewicht (zonder verpakking)	<i>Inclusief standaard</i>	<i>7,6 kg</i>
	<i>Exclusief standaard</i>	<i>5,5 kg</i>

De specificaties kunnen zonder aankondiging worden gewijzigd.

Het energieverbruik kan verschillend zijn door de bedrijfsstoestand en de instelling van de monitor.

** Het maximale energieverbruik in Aanstand wordt gemeten met LGE testnorm (Volledige Wit patroon, maximale resolutie).*

*** De monitor gaat naar Slaap Modus in enkele minuten (Max 5 minuten).*

Fabrieksondersteuningsmodus

(Vooraf ingestelde modus, HDMI/ DisplayPort PC)

Vooraf ingestelde modus	Horizontale frequentie (kHz)	Verticale frequentie (Hz)	Polariteit (H/V)	Opmerkingen
640 x 480	31,469	59,94	-/-	
800 x 600	37,879	60,317	+/+	
1024 x 768	48,363	60,0	-/-	
1152 x 864	54,347	60,05	+/+	
1280 x 720	45	60	+/+	
1280 x 800	49,702	59,81	-/+	
1280 x 1024	63,981	60,02	+/+	
1280 x 1024	79,976	75,025	+/+	
1600 x 900	60,00	60,00	+/+	
1680 x 1050	65,29	59,954	-/+	
1920 x 1080	67,50	60	+/-	
1920 x 1080	83,894	74,973	+/-	
3440 x 1440	43,83	30,00	+/-	HDMI Compatibility Mode (HDMI-compatibiliteitsmodus): On (Aan)
3440 x 1440	74,60	50,00	+/-	Alleen voor HDMI
3440 x 1440	89,52	60,00	+/-	Alleen voor DisplayPort
3440 x 1440	128,69	85,00	+/-	HDMI Compatibility Mode (HDMI-compatibiliteitsmodus): Off (Uit)
3440 x 1440	148,99	99,99	+/-	Alleen voor DisplayPort

3440 x 1440	217,32	143,92	+/-	Alleen voor DisplayPort
3440 x 1440	241,6	160	+/-	*
2560 x 1440	183	120	+/-	Alleen voor HDMI
2560 x 1440	88,79	60	+/-	Alleen voor HDMI

* Alleen voor DisplayPort, **Adaptive-Sync**: On (Aan), **Overclock (Overklokken)**: On (Aan)

Als u een invoertiming gebruikt die buiten de ondersteunde frequentie ligt, kunt u een slechte reactiesnelheid of beeldkwaliteit ervaren.

HDMI-timing (video)

Fabrieksinstellingen modus (Voorinstelling)	Horizontale frequentie (kHz)	Verticale frequentie (Hz)	Opmerkingen
480p	31,5	60	
720p	45	60	
1080p	67,5	60	
2160p	135	60	



Het model en serienummer van het product bevinden zich aan de achterkant en aan één kant van het product.

Noteer deze nu voor het geval dat u onderhoud nodig heeft.

Model _____

Serienummer _____

Om de broncode te verkrijgen onder GPL, LGPL, MPL, en andere open source-licenties, die is opgenomen in dit product, gelieve bezoek <http://opensource.lge.com>. In aanvulling op de broncode, alle verwezen licentievoorwaarden, garantiedisclaimers en auteursrechtvermeldingen zijn beschikbaar voor download. LG Electronics zal ook open source-code beschikbaar stellen aan u op CD-ROM tegen betaling voor de kosten van het uitvoeren van een dergelijke verspreiding (zoals de kosten van media, verzending en afhandeling) op e-mail aanvraag naar opensource@lge.com. Deze aanbieding is geldig voor drie (3) jaar vanaf de datum waarop u het product hebt gekocht.