



# MANUAL DE USUARIO

# MONITOR LCD LED

(Monitor LED\*)

\* Los monitores LED de LG cuentan con una pantalla LCD y retroiluminación LED.

Lea atentamente este manual antes de poner en funcionamiento el equipo y consérvelo para futuras consultas.

34BA75QE

34BA85QE

[www.lg.com](http://www.lg.com)

Copyright © 2022 LG Electronics Inc. Todos los derechos reservados.

## CONTENIDO

LICENCIA.....	2
SOFTWARE DE CÓDIGO ABIERTO .....	3
MONTAJE Y PREPARACIÓN .....	3
USO DEL MONITOR .....	10
CONFIGURACIÓN DE USUARIO .....	13
SOLUCIÓN DE PROBLEMAS.....	24
ESPECIFICACIONES DEL PRODUCTO .....	26

## LICENCIA

Cada modelo tiene licencias diferentes. Para obtener más información acerca de las licencias, visite [www.lg.com](http://www.lg.com).



Los términos HDMI, HDMI High-Definition Multimedia Interface, la Imagen comercial de HDMI (Trade dress) y los logotipos de HDMI son marcas comerciales o marcas registradas de HDMI Licensing Administrator, Inc.



El logotipo de tridente de SuperSpeed USB es una marca comercial registrada de USB Implementers Forum, Inc.

## SOFTWARE DE CÓDIGO ABIERTO

Para obtener el código fuente bajo GPL, LGPL, MPL y otras licencias de código abierto que tienen la obligación de divulgar el código fuente, que está contenido en este producto, y para acceder a todos los términos de la licencia, avisos sobre derechos de autor y otros documentos relevantes, favor de visitar <https://opensource.lge.com>.

LG Electronics también le proporcionará el código abierto en un CD-ROM por un costo que cubra los gastos de dicha distribución (como el costo del medio, del envío y de la manipulación) una vez realizado el pedido por correo electrónico a la dirección [opensource@lge.com](mailto:opensource@lge.com).

Esta oferta es válida para cualquier persona que reciba esta información por un período de tres años luego de nuestro último envío de este producto.

## MONTAJE Y PREPARACIÓN

### PRECAUCIÓN

- Use siempre componentes originales para garantizar su seguridad y un rendimiento óptimo del producto.
- La garantía del producto no cubre los daños o lesiones causados por el uso de elementos falsificados.
- Se recomienda utilizar los componentes suministrados.
- Si utiliza cables genéricos que no estén certificados por LG, es posible que no vea la pantalla o que la imagen tenga ruido.
- Las ilustraciones de este documento representan los procedimientos más habituales, por lo que podrían diferir del producto real.
- No aplique sustancias extrañas (aceites, lubricantes, etc.) a las piezas de los tornillos para el montaje del producto. (Se podría dañar el producto.)
- Si los tornillos se aprietan demasiado fuerte, el monitor podría sufrir daños. La garantía del producto no cubre los daños causados por este motivo.
- No transporte el monitor boca abajo sujetándolo únicamente por la base. El monitor podría separarse del soporte, caer y provocar lesiones personales.
- Cuando levante o mueva el monitor, no toque la pantalla. Si se ejerce fuerza en la pantalla, podría dañarse.

### NOTA

- Los componentes pueden tener un aspecto distinto al de los que se muestran en este manual.
- Toda la información y las especificaciones del producto que se detallan en este manual pueden modificarse sin previo aviso con el fin de mejorar el rendimiento del producto.
- Para adquirir accesorios opcionales, diríjase a una tienda de electrónica o a un sitio de compra en línea. También puede ponerse en contacto con el distribuidor donde haya adquirido el producto.
- El cable de alimentación suministrado puede variar en función de la región.

## Software y controladores compatibles

Puedes descargarte e instalar la versión más reciente desde la página web LGE ([www.lg.com](http://www.lg.com)).

Software y controladores	Prioridad de instalación
Controlador del monitor	Recomendado
OnScreen Control	Recomendado
Dual Controller	Opcional

## Descripción de botones y productos

34BA85QE

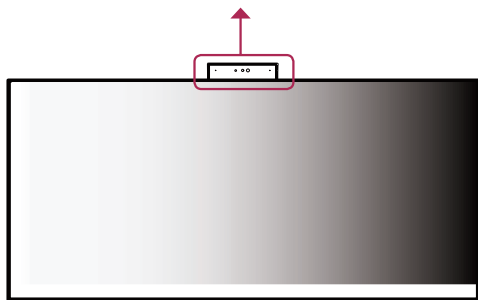
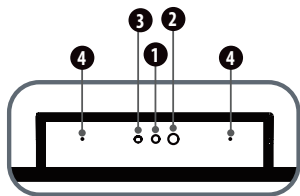

Botón joystick

### Información sobre las funciones del botón de ajuste frontal

- 1 Cámara web
- 3 Indicador de estado de actividad de cámara web
- 2 IR LED
- 4 MIC

### Indicador de estado de actividad de cámara web

Modo	Color del LED
Cámara web activada	Azul
Cámara web desactivada	Apagado

#### ! NOTA

- El botón de la palanca de mando está situado en la parte trasera derecha del monitor.

## Cómo utilizar el botón joystick

Puede controlar fácilmente las funciones del monitor si presiona el botón de la palanca o lo mueve con el dedo hacia la izquierda, la derecha, arriba o abajo.

### Funciones básicas

		<b>Encender</b>	Pulse el botón joystick una vez con el dedo para encender el monitor.
		<b>Apagar</b>	Presione y mantenga pulsado el botón de la palanca una vez durante más de 3 segundos para apagar el monitor.
		<b>Control de volumen</b>	Puede controlar el volumen moviendo el botón joystick a la izquierda o la derecha.

### ! NOTA

- La dirección de los botones cambia con la dirección de la reproducción.

## Transporte y elevación del monitor

Antes de levantar o mover el monitor, siga estas instrucciones para evitar rayar o dañar el monitor, y transportarlo de manera segura, independientemente del tamaño y forma que tenga.

- Se recomienda colocar el monitor en su caja o envolverlo con el material de embalaje original antes de intentar moverlo.
- Antes de levantar o mover el monitor, desenchufe el cable de alimentación y los demás cables.
- Sujete con firmeza la parte inferior y el lateral del marco del monitor. No lo sostenga por el panel.
- Cuando sostenga el monitor, coloque la pantalla mirando en dirección opuesta a usted para evitar que se raye.
- Al transportar el monitor, no lo exponga a sacudidas ni a una vibración excesiva.
- Al transportar el monitor, manténgalo en vertical, nunca lo gire hacia uno de sus lados ni lo incline lateralmente.

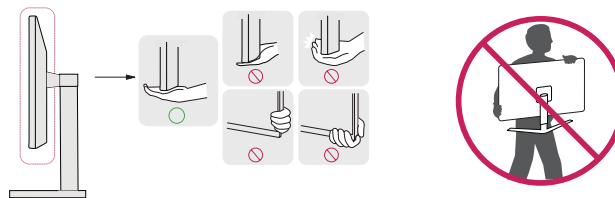

### ! PRECAUCIÓN

- En la medida de lo posible, procure no tocar la pantalla del monitor.
  - Podría dañar la pantalla o algunos de los píxeles empleados para crear las imágenes.
- Si utiliza el panel del monitor sin la base del soporte, su botón joystick podría provocar que el monitor se vuelva inestable y caiga, lo que podría producir lesiones a personas o daños en el monitor. Además, esto podría causar un mal funcionamiento del botón joystick.

## Instalación encima de una mesa

- Levante el monitor y colóquelo encima de una mesa en posición vertical. Instálelo a una distancia mínima de 100 mm de la pared para permitir una ventilación adecuada.

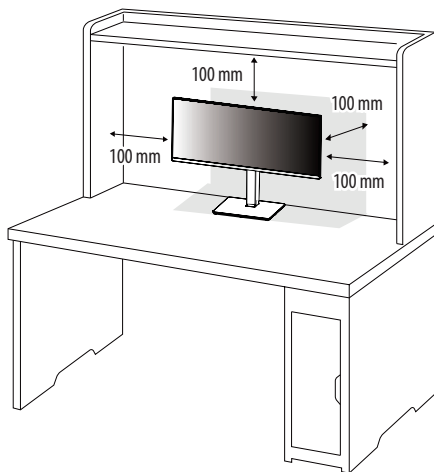

### PRECAUCIÓN

- Desenchufe el cable de alimentación antes de mover o instalar el monitor. Existe riesgo de descarga eléctrica.
- Asegúrese de utilizar el cable de alimentación que se incluye con el producto y conéctelo a una toma de pared con conexión a tierra.
- Si necesita otro cable de alimentación, póngase en contacto con el distribuidor local o con la tienda minorista más cercana.

## Ajuste de la altura del soporte

- Coloque el monitor montado sobre la base del soporte en posición vertical.
- Sujete el monitor firmemente con ambas manos.

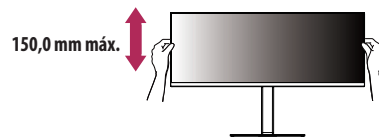

### ADVERTENCIA

- Al ajustar la altura de la pantalla, no coloque la mano en el cuerpo del soporte para evitar lesiones en los dedos.

## Ajuste del ángulo

1 Coloque el monitor montado sobre la base del soporte en posición vertical.

2 Ajuste el ángulo de la pantalla.

El ángulo de la pantalla se puede ajustar hacia delante y atrás entre  $-5^\circ$  y  $21^\circ$  para que la visualización sea más cómoda.

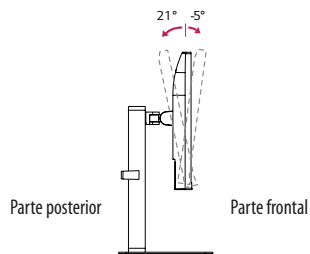

### ⚠ ADVERTENCIA

- Para evitar que se produzcan lesiones en los dedos al ajustar la pantalla, no sujete la parte inferior del marco del monitor como se muestra a continuación.
- Tenga cuidado de no tocar ni presionar el área de la pantalla al ajustar el ángulo del monitor.

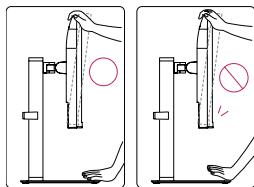

### ! NOTA

- El lado izquierdo o derecho de la parte superior del monitor puede girar ligeramente hacia arriba o hacia abajo (hasta  $3^\circ$ ). Ajuste el nivel horizontal de la parte superior del monitor.

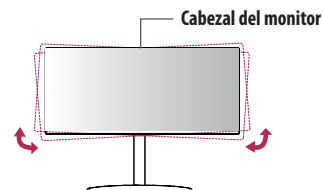

## Uso del cable de anclaje Kensington

El conector para el sistema de seguridad Kensington está situado en la parte trasera del monitor.

Para obtener más información sobre su instalación y uso, consulte el manual del usuario del cable de anclaje Kensington, o visite el sitio web <http://www.kensington.com>.

Fije el monitor a una mesa con el cable del sistema de seguridad Kensington.

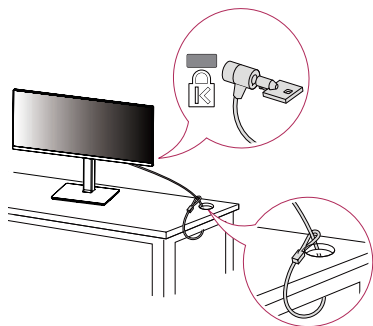

### ! NOTA

- El sistema de seguridad Kensington es opcional. Puede obtener accesorios opcionales en la mayoría de tiendas de electrónica.

## Instalación de la placa de montaje en pared

Este monitor cumple las especificaciones de la placa de montaje en pared y de otros dispositivos compatibles.

### ! NOTA

- La placa de montaje en pared se vende por separado.
- Para obtener más información sobre su instalación, consulte la guía de instalación de la placa de montaje en pared.
- Tenga cuidado de no ejercer demasiada fuerza al montar la placa de montaje en pared, ya que podría dañarse la pantalla.
- Retire el soporte antes de instalar el monitor en un montaje de pared realizando el proceso de montaje, pero al revés.

## Instalación en una pared

Instale el monitor a una distancia mínima de 100 mm de la pared y deje unos 100 mm de espacio en cada lado del monitor para permitir una ventilación adecuada. Puede obtener instrucciones de instalación detalladas en cualquier tienda minorista. Asimismo, consulte el manual para obtener información sobre cómo montar e instalar un soporte de montaje en pared con inclinación.

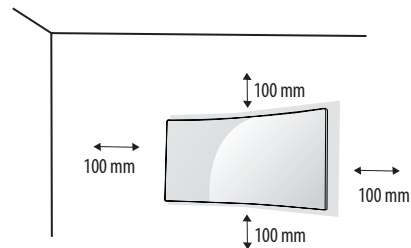

Si instala el monitor en una pared, fije un soporte de montaje en pared (opcional) en la parte trasera del monitor. Asegúrese de que el soporte de montaje en pared esté bien fijado al monitor y a la pared.

<b>Montaje en pared (mm)</b>	100 x 100
<b>Tornillo estándar</b>	M4 x L10
<b>Número de tornillos</b>	4
<b>Placa de montaje en pared (opcional)</b>	LSW 149

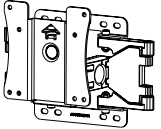

#### ! NOTA

- Si se usan tornillos que no cumplan el estándar VESA, el monitor podría sufrir daños o caerse. LG Electronics no se hace responsable de ningún accidente provocado por no haber usado tornillos estándar.
- El kit de montaje en pared incluye una guía de instalación y todas las piezas necesarias.
- El soporte de montaje en pared es opcional. Puede solicitar accesorios opcionales a su distribuidor local.
- La longitud de los tornillos puede variar en función del soporte de montaje en pared. Si utiliza tornillos más largos que la longitud estándar, podría dañar el interior del producto.
- Para obtener más información, consulte el manual del usuario del soporte de montaje en pared.

#### ⚠ PRECAUCIÓN

- Desenchufe el cable de alimentación antes de mover o instalar el monitor para evitar que se produzcan descargas eléctricas.
- Si el monitor se instala en el techo o en una pared inclinada, puede caerse y provocar lesiones. Utilice un soporte de montaje en pared autorizado por LG y póngase en contacto con el distribuidor local o con personal cualificado.
- Si los tornillos se aprietan demasiado fuerte, el monitor podría sufrir daños. La garantía del producto no cubre los daños causados por este motivo.
- Utilice el soporte de montaje en pared y los tornillos conformes al estándar VESA. La garantía del producto no cubre los daños causados por el uso o uso indebido de componentes inadecuados.
- Cuando se mida desde la parte posterior del monitor, la longitud de cada uno de los tornillos instalados debe ser de 8 mm o menos.

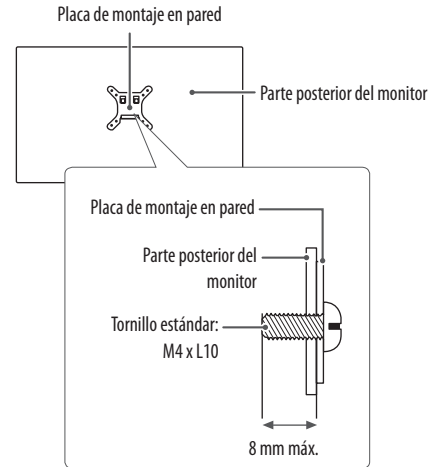

# USO DEL MONITOR

- Las ilustraciones de este manual pueden variar con respecto al producto real.
- Presione el botón joystick, vaya a **Configuración** → **Entrada** y, a continuación, seleccione la opción de entrada.

## PRECAUCIÓN

- No presione la pantalla durante mucho tiempo. La imagen se podría distorsionar.
- No visualice una imagen fija en la pantalla durante mucho tiempo. La imagen podría quedar impresa. Utilice un salvapantallas para la PC si es posible.
- Para conectar el cable de alimentación a la toma, utilice una regleta (de 3 tomas) con conexión a tierra o una toma de pared con conexión a tierra.
- Es posible que el monitor parpadee cuando se encienda en un lugar a baja temperatura. Esto es normal.
- Es posible que a veces aparezcan puntos rojos, verdes o azules en la pantalla. Esto es normal.

## Conexión a un PC

- Este monitor admite la función Plug and Play\*.
- \* Plug and Play: Función que permite conectar un dispositivo al ordenador sin tener que reconfigurar nada ni instalar ningún controlador manualmente.

## Conexión HDMI

Transmite las señales de audio y vídeo digitales de un PC al monitor.

## PRECAUCIÓN

- El uso de un cable de DVI a HDMI / DP (DisplayPort) a HDMI puede causar problemas de compatibilidad.
- Utilice un cable certificado con el logotipo HDMI. Si no utiliza un cable HDMI certificado, es posible que la pantalla no se muestre o que se produzca un error de conexión.
- Tipos de cable HDMI recomendados
  - Cable HDMI™ de alta velocidad
  - Cable HDMI™ de alta velocidad con Ethernet

## Conexión DisplayPort

Transmite las señales de audio y vídeo digitales de un PC al monitor.

## NOTA

- Puede que no haya salida de vídeo o audio en función de la versión de DP (DisplayPort) del PC.
- Si utiliza una tarjeta gráfica de salida Mini DisplayPort, utilice un cable Mini DP a DP (Mini DisplayPort a DisplayPort) o puerto genérico compatible con DisplayPort 1.2 o 1.4. (Se vende por separado)

## Conexión USB-C

Transmite señales digitales de vídeo y audio, y datos USB desde su computadora al monitor. Presione el botón de menú y luego seleccione la opción de entrada desde el menú de entrada.

## NOTA

- El PD (Entrega de Potencia) y el Modo Alternativo DP (DP sobre USB-C) son compatibles a través del Puerto USB-C.
- Las aplicaciones podrían no funcionar correctamente dependiendo de las especificaciones y del entorno del aparato conectado.
- El puerto USB-C no es para la fuente de potencia del monitor, sino para la fuente de potencia de un PC. Conecte el adaptador para proporcionar potencia al Monitor.

## Conexión de LAN

### Conexión de LAN

Conecte el router o interruptor al monitor.

#### ! NOTA

- El cable LAN se vende por separado.
- Puede utilizarse el siguiente tipo de cable: Estándar: IEEE 802.3 ETHERNET
- Conecte el cable LAN y los dispositivos periféricos para usar el monitor.
  - Para usar Ethernet en el PC, el cable USB-C debe estar conectado al PC.
- El monitor y el PC deben estar conectados con un cable USB-C para usar la LAN en línea.

## Conexión a dispositivos AV

### Conexión HDMI

La conexión HDMI transmite señales de audio y vídeo digitales desde el dispositivo AV al monitor.

#### ! NOTA

- El uso de un cable de DVI a HDMI / DP (DisplayPort) a HDMI puede causar problemas de compatibilidad.
- Utilice un cable certificado con el logotipo HDMI. Si no utiliza un cable HDMI certificado, es posible que la pantalla no se muestre o que se produzca un error de conexión.
- Tipos de cable HDMI recomendados
  - Cable HDMI<sup>®</sup>/TM de alta velocidad
  - Cable HDMI<sup>®</sup>/TM de alta velocidad con Ethernet

## Conexión de periféricos

### Conexión del dispositivo USB

El puerto USB del producto funciona como un concentrador USB.

#### ! NOTA

- Se recomienda que instale todas las actualizaciones de Windows para mantener al sistema actualizado antes de conectarlo al producto para usarlo.
- Los dispositivos periféricos se venden por separado.
- Se puede conectar un teclado, un ratón o un dispositivo USB al puerto USB.
- La velocidad de carga puede variar según el dispositivo.
- Para usar el puerto de bajada USB del monitor, el usuario debe conectar el puerto de subida del monitor al PC principal utilizando el cable USB C-C o USB C-A.
- Cuando el cable USB C-C esté conectado entre el puerto de subida del monitor y el PC principal, el puerto de bajada del monitor es compatible con el dispositivo USB 2.0
- Cuando el cable USB C-A esté conectado entre el puerto de subida del monitor y el PC principal, el puerto de bajada del monitor es compatible con el dispositivo USB 3.0. Sin embargo, el PC principal debe ser compatible con la función USB 3.0.

#### ! PRECAUCIÓN

Precauciones al utilizar un dispositivo USB

- Puede que no se reconozca un dispositivo USB con un programa de reconocimiento automático instalado o que utilice su propio controlador.
- Algunos dispositivos USB podrían no ser compatibles o no funcionar correctamente.
- Se recomienda utilizar un concentrador USB o una unidad de disco duro con alimentación eléctrica. (Si la alimentación eléctrica no es adecuada, es posible que el dispositivo USB no se reconozca correctamente.)

### Conexión de auriculares

Conecte periféricos al monitor a través de la toma de auriculares.

#### ! NOTA

- Los dispositivos periféricos se venden por separado.
- En función de los ajustes de audio del PC y del dispositivo externo, la función de los auriculares y los altavoces puede estar limitada.
- Si utiliza auriculares con clavija en ángulo, pueden surgir problemas a la hora de conectar otro dispositivo externo al monitor. Por lo tanto, se recomienda el uso de auriculares con clavija recta.



En ángulo



Rectos  
(recomendado)

- Puerto Auricular (puerto de micrófono de 4 polos) (34BA85QE)
  - El puerto de micrófono de oreja de 4 polos es compatible con los estándares de 4 polos de EUA, pero no con el micrófono de oreja de 4 polos de Europa.
  - Al usar el micrófono de oreja (o auriculares Bluetooth®), la entrada y la salida de audio están dirigidas a un dispositivo conectado, y el micrófono y altavoz en el PC no funcionan.
  - El puerto de micrófono de oreja de 4 polos no es compatible con el micrófono externo.
  - El monitor y el PC deben estar conectados con un cable USB-C o un cable USB-B para usar el micrófono del auricular.
  - Los botones del volumen incluidos en los auriculares 4 polos no funcionan.

### Conexión Cámara web (34BA85QE)

Puede usar la cámara web conectando el cable USB-C o el cable USB-B al ordenador.

#### ! NOTA

- Debe detenerse en el módulo de la Cámara web en la parte superior del reverso del producto para usar la Cámara web.
- El micrófono de la cámara web es el dispositivo predeterminado y cuando se conectan unos auriculares de 4 polos con micrófono incorporado, pasan a ser auriculares de 4 polos.

# CONFIGURACIÓN DE USUARIO

## ! NOTA

- Es posible que el menú en pantalla (OSD) del monitor no coincida exactamente con el de las imágenes incluidas en este manual.

## Activación del menú principal

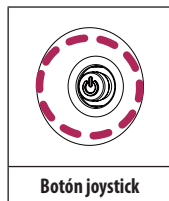

- 1 Pulse el botón de la palanca de mando de la parte trasera derecha del monitor.
- 2 Mueva el Botón Joystick hacia arriba o abajo y a la izquierda o la derecha para establecer las opciones.
- 3 Pulse el botón joystick una vez más para salir del menú principal.

Botón	Estado del menú	Descripción
	<b>Menú principal desactivado</b>	Permite activar el menú principal.
	<b>Menú principal activado</b>	Permite salir del menú principal. (Mantenga presionado el botón durante más de 3 segundos para apagar el monitor. Puede apagar el monitor en cualquier momento, incluso cuando la función OSD está activada.)
	<b>Menú principal desactivado</b>	Permite ajustar el nivel de volumen del monitor.
	<b>Menú principal activado</b>	Permite acceder a las funciones de <b>Entrada</b> .
	<b>Menú principal desactivado</b>	Permite ajustar el nivel de volumen del monitor.
	<b>Menú principal activado</b>	Permite acceder a la función de <b>Configuración</b> .
	<b>Menú principal desactivado</b>	Permite ajustar el nivel de brillo del monitor.
	<b>Menú principal activado</b>	Permite apagar el monitor.
	<b>Menú principal desactivado</b>	Permite ajustar el nivel de brillo del monitor.
	<b>Menú principal activado</b>	Entra en la función <b>Modo de Imagen</b> .

## Opciones del menú principal



Menú principal	Descripción
<b>Entrada</b>	Establece el modo de entrada.
<b>Apagar</b>	Permite apagar el monitor.
<b>Configuración</b>	Permite configurar los ajustes de la pantalla.
<b>Modo de Imagen</b>	Establece el modo de imagen.
<b>Salir</b>	Permite salir del menú principal.

## Configuración de menú

- 1 Para visualizar el menú OSD, pulse el botón de la palanca de mando en la parte trasera derecha del monitor y, a continuación, acceda a **Configuración**.
- 2 Mueva el Botón Joystick hacia arriba o abajo y a la izquierda o la derecha para establecer las opciones.
- 3 Para volver al menú superior o establecer otros elementos de menú, mueva el botón Joystick hacia ◀ o pulse (⏪).
- 4 Si desea salir del menú OSD, mueva el Botón Joystick hacia ◀ hasta salir.



Ajustes Rápidos



Entrada



Imagen



General

## Ajustes Rápidos

Configuración > Ajustes rápidos	Descripción	
<b>Brillo</b>	Ajusta el contraste y la luminosidad de la pantalla.	
<b>Contraste</b>		
<b>Volumen</b>	Ajusta el volumen.	
	<p><b>NOTA</b></p> <ul style="list-style-type: none"> <li>Para ajustar <b>Silencio / Habilitar sonido</b>, mueva el botón joystick de ▼ en el menú Volumen.</li> </ul>	
<b>Temperat.</b>	<b>Usuario</b>	El usuario puede personalizarlo a rojo, verde o azul.
	<b>Calido</b>	Permite establecer el color de la pantalla en un tono rojizo.
	<b>Medio</b>	Permite establecer el color de la pantalla en un tono entre rojo y azul.
	<b>Frio</b>	Permite establecer el color de la pantalla en un tono azulado.
	<b>Manual</b>	El usuario puede ajustar la temperatura del color.
<b>Tecla def. por usuario</b>	Puede personalizar el menú principal para acceder a su menú favorito fácilmente.	
	<b>PBP</b>	Muestra las pantallas de dos modos de entrada en un monitor.
	<b>Modo de Imagen</b>	Establece el modo de imagen.
	<b>Conmutador KVM</b>	Seleccione el puerto de conexión por cable de USB upstream para usar el concentrador USB del monitor.

## Entrada

Configuración > Entrada	Descripción		
Entrada	<b>Lista de entradas</b>	Permite seleccionar el modo de entrada.	
	<b>Cambio auto. de entrada</b>	Cuando el interruptor de entrada automático está configurado en <b>On</b> , la pantalla cambiará a una nueva entrada automáticamente cuando se conecte.	
		<b>On</b>	Activa el <b>Cambio auto. de entrada</b> .
		<b>Off</b>	Desactiva el <b>Cambio auto. de entrada</b> .
	<b>Relación de aspecto</b>	Ajusta la proporción de la pantalla.	
		<b>ancho completo</b>	Muestra el vídeo en pantalla panorámica, con independencia de la entrada de señal de vídeo.
		<b>Original</b>	Muestra el vídeo según la proporción de la señal de entrada.
		<p><b>! NOTA</b></p> <ul style="list-style-type: none"> <li>Es posible que no se noten diferencias entre las opciones <b>ancho completo</b> y <b>Original</b> de la pantalla en la resolución recomendada. (3 440 x 1 440)</li> </ul>	
	<b>PBP</b>	Muestra las pantallas de dos modos de entrada en un monitor.	
	<b>Principal / Sub cambio de pantalla</b>	Alterna entre la pantalla principal y la pantalla secundaria en modo <b>PBP</b> .	
<b>Principal / Sub cambio de sonido</b>	Alterna entre el audio de la pantalla principal y la pantalla secundaria en modo <b>PBP</b> .		
<b>Conmutador KVM</b>	Seleccione el puerto de conexión por cable de USB upstream para usar el concentrador USB del monitor.		

## Imagen

### ! NOTA

- El **Modo de Imagen** que se puede configurar depende de la señal de entrada.

### [Modo de imagen en señal SDR (no HDR)]

Configuración > Imagen	Descripción	
Modo de Imagen	<b>Por Defecto</b>	Permite al usuario ajustar cada elemento.
	<b>Vivo</b>	Aumentar el contraste, el brillo y la nitidez para mostrar imágenes vividas.
	<b>Efecto HDR</b>	Optimiza la pantalla para un alto alcance dinámico.
	<b>Lector</b>	Optimiza la pantalla para visualizar documentos. Usted puede aumentar el brillo de la pantalla en el menú Visualización en pantalla (OSD).
	<b>Cine</b>	Permite optimizar la pantalla para vídeos.
	<b>FPS</b>	Este modo está optimizado para videojuegos de disparos en primera persona (FPS).
	<b>RTS</b>	Este modo está optimizado para los Juego RTS.
	<b>Colores Especiales</b>	Este modo es para usuarios que no pueden distinguir entre el rojo y el verde. Permite a los usuarios con debilidad ocular distinguir fácilmente entre estos dos colores.
<b>! NOTA</b> <ul style="list-style-type: none"><li>• Si se cambia el <b>Modo de Imagen</b> en la entrada del DP (DisplayPort), es posible que la pantalla parpadee o que la resolución de la pantalla de su PC se vea afectada.</li></ul>		

[Modo de imagen en señal HDR]

Configuración > Imagen	Descripción	
<b>Modo de Imagen</b>	<b>Por Defecto</b>	Permite al usuario ajustar cada elemento.
	<b>Vivo</b>	Optimiza la pantalla para mostrar colores HDR vivos.
	<b>Cine</b>	Optimiza la pantalla para ver video HDR.
	<b>FPS</b>	Este modo está optimizado para juegos FPS. Apropiado para juegos FPS muy oscuros.
	<b>RTS</b>	Este modo está optimizado para Juego RTS.
	<p><b>! NOTA</b></p> <ul style="list-style-type: none"> <li>• Es posible que el contenido HDR no se muestre correctamente según la configuración de Windows 10 OS; revise si la configuración de HDR de Windows está activada o desactivada.</li> <li>• Cuando la función HDR se activa, los caracteres o la calidad de imagen puede ser baja según el funcionamiento de la tarjeta de gráficos.</li> <li>• Mientras la función HDR esté activada, puede haber destellos o parpadeos en la pantalla si se cambia la entrada del monitor o se enciende/apaga la alimentación, según el funcionamiento de la tarjeta de gráficos.</li> </ul>	

Configuración > Imagen	Descripción		
Ajustar Imagen	<b>Brillo</b>	Ajusta el contraste y la luminosidad de la pantalla.	
	<b>Contraste</b>		
	<b>Nitidez</b>	Ajusta la nitidez de la pantalla.	
	<b>SUPER RESOLUTION+</b>	<b>Alto</b>	Optimiza la pantalla para obtener imágenes nítidas. Lo mejor para videos o juegos en alta definición.
		<b>Medio</b>	Optimiza la pantalla para obtener una visualización cómoda, con imágenes de nivel intermedio entre los modos bajo y alto. Lo mejor para sus videos UCC o SD.
		<b>Bajo</b>	Optimiza la pantalla para obtener imágenes naturales y uniformes. Lo mejor para imágenes fijas o imágenes con menos movimiento.
		<b>Off</b>	Aparece en la configuración más común. Desactiva <b>SUPER RESOLUTION+</b> .
		<p><b>! NOTA</b></p> <ul style="list-style-type: none"> <li>Debido a que esta es una función para aumentar la nitidez de imágenes de baja resolución, no es recomendable utilizar la función de texto normal o de íconos del escritorio. Podría provocar alta nitidez innecesaria.</li> </ul>	
	<b>Niv. de Osc.</b>	Establece el nivel de desfase. (solo para HDMI).	
		<ul style="list-style-type: none"> <li>Desfase: como referencia para una señal de video, es el color más oscuro que puede mostrar el monitor.</li> </ul>	
		<b>Alto</b>	Mantiene la relación actual de contraste de la pantalla.
	<b>Bajo</b>	Disminuye los niveles de negro y aumenta los de blanco con respecto a la relación actual de contraste de la pantalla.	
<b>DFC</b>	<b>On</b>	Ajusta el brillo de la pantalla automáticamente.	
	<b>Off</b>	Desactiva la función <b>DFC</b> .	

Configuración > Imagen	Descripción		
Ajustar Juego	Tiempo de Respuesta	<p>Establece un tiempo de respuesta para las imágenes visualizadas en función del movimiento de la imagen en la pantalla. En un entorno normal, se recomienda utilizar <b>Rápido</b>. Cuando hay mucho movimiento, se recomienda utilizar <b>Más Rápido</b>. Es posible que la imagen se quede congelada si se configura en <b>Más Rápido</b>.</p>	
		<b>Más Rápido</b>	Permite establecer el tiempo de respuesta en nivel Más Rápido.
		<b>Rápido</b>	Permite establecer el tiempo de respuesta en nivel Rápido.
		<b>Normal</b>	Permite establecer el tiempo de respuesta en nivel Normal.
		<b>Off</b>	No utiliza la función de mejora del tiempo de respuesta.
	Estabilizador de Negros	<p>Puede controlar el contraste negro para obtener una mejor visibilidad en las escenas oscuras. Al aumentar el valor de <b>Estabilizador de Negro</b>, aumenta la luminosidad del área de nivel bajo de gris de la pantalla. Se pueden distinguir con facilidad los objetos en las pantallas de juegos oscuros. Al reducir los valores de <b>Estabilizador de Negro</b>, se oscurecen las zonas de niveles de grises bajos y se aumenta el contraste dinámico de la pantalla.</p>	

Configuración > Imagen	Descripción			
Ajustar Color	Gamma	<b>Modo 1, Modo 2, Modo 3</b>	Cuanto mayor sea el valor de gamma, más oscura se vuelve la imagen. Del mismo modo, cuanto menor sea el valor de gamma, más clara se verá la imagen.	
		<b>Modo 4</b>	Si no necesita configurar los valores de gamma, seleccione <b>Modo 4</b> .	
	Temperat.	Configure la temperatura de color que desee.		
		<b>Usuario</b>	El usuario puede personalizarlo a rojo, verde o azul.	
		<b>Calido</b>	Permite establecer el color de la pantalla en un tono rojizo.	
		<b>Medio</b>	Permite establecer el color de la pantalla en un tono entre rojo y azul.	
		<b>Frio</b>	Permite establecer el color de la pantalla en un tono azulado.	
	<b>Manual</b>	El usuario puede ajustar la temperatura del color.		
	<b>Rojo/Verde/Azul</b>	Puede personalizar el color de la imagen con los colores rojo, verde y azul.		
	<b>Seis Colores</b>	Para cumplir los requisitos de color del usuario, permite ajustar del color y saturación de los seis colores (Rojo, Verde, Azul, Cyan, Magenta y Amarillo) y guardar los ajustes.		
<b>Tonalidad</b>		Ajusta el tono de la pantalla.		
<b>Saturación</b>		Ajusta la saturación de los colores de la pantalla. Cuanto menor sea el valor, menos saturados y brillantes serán los colores. Cuanto mayor sea el valor, más saturados y oscuros serán los colores.		
reinicio de la imagen	<b>¿Quieres Reiniciar la configuración de la imagen?</b>		<b>No</b>	Permite cancelar la selección.
			<b>Si</b>	Restablece los ajustes predeterminados.

## General

Configuración > General	Descripción	
<b>Idioma</b>	Permite visualizar la pantalla del menú en el idioma deseado.	
<b>Selección de USB</b>	Seleccione el puerto de conexión por cable de USB upstream para usar el concentrador USB del monitor.	
<b>SMART ENERGY SAVING</b>	Ahorre energía utilizando el algoritmo de compensación de la luminosidad.	
	<b>Alto</b>	Permite ahorrar energía con la función <b>SMART ENERGY SAVING</b> de alta eficiencia.
	<b>Bajo</b>	Permite ahorrar energía con la función <b>SMART ENERGY SAVING</b> de baja eficiencia.
	<b>Off</b>	Desactiva la función.
	<p><b>! NOTA</b></p> <ul style="list-style-type: none"> <li>El valor de los datos de ahorro de energía pueden diferir según el panel o los proveedores de paneles.</li> <li>Si selecciona la opción <b>SMART ENERGY SAVING</b> en <b>Alto</b> o <b>Bajo</b>, la luminosidad del monitor se reducirá o se incrementará dependiendo de la fuente.</li> </ul>	
<b>Modo suspensión profunda</b>	Cuando el modo de suspensión profunda está activado, el consumo de energía se reduce al mínimo mientras el monitor está en modo de espera.	
	<b>On</b>	Activa el <b>Modo suspensión profunda</b> .
	<b>Off</b>	Desactiva <b>Modo suspensión profunda</b> .
	<p><b>! NOTA</b></p> <ul style="list-style-type: none"> <li>Las funciones USB HUB no funcionarán en modo de suspensión mientras el Modo suspensión profunda esté en [Modo 2].</li> </ul>	
<b>Espera Automática</b>	Función que apaga automáticamente el monitor cuando no hay movimiento en la pantalla durante un periodo de tiempo. Puede establecer el temporizador para la función de apagado automático. <b>(8 H, 6 H, 4 H, y Off)</b>	
<b>Versión de compatibilidad de entrada</b>	Configure la Versión de compatibilidad de entrada en la misma versión que el dispositivo externo conectado. <ul style="list-style-type: none"> <li>En caso de un DisplayPort y un puerto de USB-C, establezca en 1.4 o un valor superior para usar la función HDR.</li> <li>En caso de una entrada HDMI, establezca en 2.0 o un valor superior para usar la función HDR.</li> </ul>	
<b>Zumbador</b>	Este ajuste le permite configurar el sonido generado desde el Zumbador cuando su monitor esté en on .	
	<b>On</b>	Activa el <b>Zumbador</b> .
	<b>Off</b>	Desactiva el <b>Zumbador</b> .

Configuración > General	Descripción	
<b>Tecla def. por usuario</b>	Puede personalizar el menú principal para acceder a su menú favorito fácilmente.	
	<b>PBP</b>	Muestra las pantallas de dos modos de entrada en un monitor.
	<b>Modo de Imagen</b>	Establece el modo de imagen.
	<b>Conmutador KVM</b>	Seleccione el puerto de conexión por cable de USB upstream para usar el concentrador USB del monitor.
<b>Bloquear OSD</b>	Esta función desactiva la configuración y ajustes de los menús.	
	<b>On</b>	Activa el <b>Bloquear OSD</b> .
	<b>Off</b>	Desactiva el <b>Bloquear OSD</b> .
<b>Información</b>	Se mostrará la siguiente información de la pantalla: <b>Tiempo Total de Encendido, Resolución</b> .	
<b>Licencia de software de código abierto</b>	Puede verificar la información de aviso de software de código abierto.	
<b>Reiniciar</b>	¿Desea reiniciar sus ajustes?	
	<b>No</b>	Permite cancelar el restablecimiento.
	<b>Si</b>	Restablece los ajustes predeterminados.

# SOLUCIÓN DE PROBLEMAS

<b>No se muestra nada en la pantalla.</b>	
¿Está enchufado el cable de alimentación del monitor?	<ul style="list-style-type: none"> <li>• Compruebe que el cable de alimentación esté bien conectado a la toma.</li> </ul>
¿Está encendido el LED de encendido?	<ul style="list-style-type: none"> <li>• Compruebe que el cable de alimentación esté conectado y pulse el botón de encendido.</li> </ul>
¿El dispositivo está encendido y el LED de encendido está iluminado en blanco?	<ul style="list-style-type: none"> <li>• Compruebe que la entrada conectada esté activada (<b>Configuración &gt; Entrada</b>).</li> </ul>
¿Se muestra el mensaje <b>Sin señal?</b>	<ul style="list-style-type: none"> <li>• Este mensaje aparece cuando no se detecta ningún cable de señal entre el PC y el monitor, o si el cable está desconectado. Compruebe el cable y vuelva a conectarlo.</li> </ul>
¿Aparece el mensaje <b>Señal Fuera de Rango?</b>	<ul style="list-style-type: none"> <li>• Esto ocurre cuando las señales de la PC (tarjeta gráfica) están fuera del rango de frecuencia horizontal o vertical del monitor. Consulte la sección Especificaciones del producto de este manual para establecer la frecuencia adecuada.</li> </ul>
<b>La imagen de la pantalla es inestable y parpadea, O las imágenes que aparecen en el monitor dejan rastros de sombras.</b>	
¿Ha seleccionado la resolución adecuada?	<ul style="list-style-type: none"> <li>• Si la resolución seleccionada es HDMI 1 080 pixeles entrelazado 60/50 Hz (entrelazado), es posible que la pantalla parpadee. Cambie la resolución a 1 080 pixeles progresivo o al valor recomendado.</li> <li>• Si no se configura la resolución recomendada (óptima) para la tarjeta gráfica, puede resultar en texto borroso, pantalla atenuada, un área truncada o desalineada.</li> <li>• Es posible que los métodos de configuración varíen según la computadora o el sistema operativo. Además, según el rendimiento de la tarjeta gráfica, es posible que algunas resoluciones no estén disponibles. Si este es su caso, comuníquese con el fabricante de la computadora o de la tarjeta gráfica para obtener ayuda.</li> </ul>
¿Se ve la imagen impresa incluso con el monitor apagado?	<ul style="list-style-type: none"> <li>• Visualizar una imagen fija durante mucho tiempo puede provocar daños en la pantalla y hacer que la imagen se quede impresa.</li> <li>• Para prolongar la vida útil del monitor, utilice un salvapantallas.</li> </ul>
¿Aparecen puntos en la pantalla?	<ul style="list-style-type: none"> <li>• Al utilizar el monitor, pueden aparecer manchas pixeladas (rojas, verdes, azules, blancas o negras) en la pantalla. Esto es normal en las pantallas LCD. No se trata de un error ni está relacionado con el rendimiento del monitor.</li> </ul>
<b>Algunas funciones están deshabilitadas.</b>	
¿Hay alguna función que no esté disponible al pulsar el botón Menú?	<ul style="list-style-type: none"> <li>• El OSD está bloqueado. Desactive <b>Bloquear OSD</b> en <b>General</b>.</li> </ul>

¿Ve el mensaje "Monitor no reconocido, se encontró un monitor Plug and Play (VESA DDC)"?	
¿Instaló el controlador de pantalla?	<ul style="list-style-type: none"> <li>• Asegúrate de instalar el controlador de pantalla desde nuestra página web: <a href="http://www.lg.com">http://www.lg.com</a>.</li> <li>• Asegúrese de verificar si la tarjeta gráfica es compatible con la función Plug &amp; Play.</li> </ul>
La toma de auriculares no emite sonido.	
¿Se muestran imágenes sin sonido?	<ul style="list-style-type: none"> <li>• Asegúrese de que las conexiones de la toma de auriculares están correctamente conectadas.</li> <li>• Intente subir el volumen con el joystick.</li> <li>• Establezca la salida de audio del PC al monitor que está utilizando. (La configuración puede variar según el sistema operativo que utilice).</li> </ul>

**!** **NOTA**

- El LED se puede encender con el Menú OSD del conjunto.  
Configuración – General – LED de alimentación – On

# ESPECIFICACIONES DEL PRODUCTO

<b>Profundidad de color</b>	Compatibilidad de color de 10 bits.		
<b>Resolución (Píxeles)</b>	Máxima resolución	3 440 x 1 440 @ 60 Hz	
	Óptima Resolución Recomendada	DP / USB-C / HDMI (2.0)	3 440 x 1 440 @ 60 Hz
		HDMI (1.4)	3 440 x 1 440 @ 50 Hz
<b>Fuentes de alimentación</b>	Clasificación de potencia	100-240V ~ 50/60 Hz 2,5 A	
<b>Condiciones ambientales</b>	Condiciones de funcionamiento	Temperatura	De 0 °C a 40 °C
		Humedad	Del Menos del 80 %
	En almacenamiento	Temperatura	De -20 °C a 60 °C
		Humedad	Del Menos del 85 %
<b>Dimensiones</b>	Tamaño del monitor (anchura x altura x profundidad)		
	Soporte incluido	816,7 x 543,5 x 267,5 (mm)	
	Soporte no incluido	816,7 x 364,4 x 83,6 (mm)	
<b>Peso (sin embalaje)</b>	Soporte incluido	11,1 kg	
	Soporte no incluido	7,6 kg	

Las especificaciones están sujetas a cambios sin previo aviso.

El símbolo ~ significa corriente alterna y el símbolo — significa corriente continua.

## Modo admitido de fábrica (Modo preestablecido, PC)

DisplayPort / USB-C

Modo preestablecido	Frecuencia horizontal (kHz)	Frecuencia vertical (Hz)	Polaridad (H/V)	Observación
640 x 480	31,469	59,94	-/-	
800 x 600	37,879	60,317	+/+	
1 024 x 768	48,363	60	-/-	
1 920 x 1 080	66,587	59,934	+/-	
1 720 x 1 440	88,739	59,92	+/-	
3 440 x 1 440	88,841	59,987	+/-	

**HDMI**

<b>Modo preestablecido</b>	<b>Frecuencia horizontal (kHz)</b>	<b>Frecuencia vertical (Hz)</b>	<b>Polaridad (H/V)</b>	<b>Observación</b>
640 x 480	31,469	59,94	-/-	
800 x 600	37,879	60,317	+/+	
1 024 x 768	48,363	60	-/-	
1 920 x 1 080	66,587	59,934	+/-	
1 720 x 1 440	88,739	59,92	+/-	
3 440 x 1 440	73,631	49,953	+/-	
3 440 x 1 440	88,841	59,987	+/-	

## Tiempo HDMI (vídeo)

Modo admitido de fábrica (Modo preestablecido)	Frecuencia horizontal (kHz)	Frecuencia vertical (Hz)	Comentarios
480 progresivo	31,5	60	
720 progresivo	45,0	60	
1 080 progresivo	67,5	60	
2 160 progresivo	135	60	



El modelo y número de serie del producto están situados en la parte trasera y en un lateral del producto.  
Anótalos más abajo por si más adelante necesitas asistencia.

Modelo \_\_\_\_\_

N.º de serie \_\_\_\_\_



This Product qualifies for ENERGY STAR®

Changing the factory default configuration and settings or enabling certain optional features and functionalities may increase energy consumption beyond the limits required for ENERGY STAR® certification.

Refer to [ENERGYSTAR.gov](http://ENERGYSTAR.gov) for more information on the ENERGY STAR® program.