



MANUALE DEL'UTENTE

CONDIZIONATORE D'ARIA

Leggere attentamente questo manuale e conservarlo per riferimento futuro.

CASSETTA A SOFFITTO 4 VIE, CONDOTTO NASCOSTO A SOFFITTO

Traduzione delle istruzioni originali

CONSIGLI PER IL RISPARMIO DI ENERGIA

Qui sono forniti alcuni consigli per aiutarvi a minimizzare il consumo di energia quando usate il condizionatore. Potete usare il condizionatore con maggiore efficienza applicando le istruzioni indicate di seguito :

- Non raffreddare eccessivamente gli ambienti interni. Questo può essere dannoso per la salute e può consumare maggiore quantità di elettricità.
- Boccate la luce solare con schermi o tende mentre usate il condizionatore d'aria.
- Tenete le porte e le finestre chiuse quando usate il condizionatore.
- Regolare la direzione del flusso d'aria verticalmente o orizzontalmente per far circolare l'aria interna.
- Accelerare la ventilatore per raffreddare o riscaldare l'aria interna rapidamente in un breve periodo di tempo.
- Aprire le finestra regolarmente per la ventilazione quando la qualità dell'aria interna può deteriorarsi se il condizionatore viene usato per molte ore.
- Pulire il filtro aria una volta ogni 2 settimane. La polvere e le impurità raccolte nel filtro dell'aria possono bloccare il flusso dell'aria o ridurre le funzioni di raffreddamento/deumidificazione.

Per le vostre registrazioni

Conservare questa pagina in caso che sia necessario provare la data di acquisto o per rivendicazioni di garanzia.

Scrivere il numero del modello e il numero di serie qui:

Numero di modello : _____

Numero di serie : _____

I numeri sono riportati sull'etichetta a lato di ogni unità.

Nome del venditore : _____

Data di acquisto : _____

ISTRUZIONI DI SICUREZZA IMPORTANTI

LEGGERE TUTTE LE ISTRUZIONI PRIMA DI USARE L'APPARECCHIO

Applicare sempre le precauzioni seguenti per evitare situazioni pericolose e ottenere sicuramente la prestazione massima del vostro prodotto.

⚠ ATTENZIONE

Si può provocare un ferimento grave o la morte se sono ignorate queste istruzioni.

⚠ AVVISO

Si può provocare un ferimento o danno del prodotto limitato se sono ignorate queste istruzioni.

⚠ ATTENZIONE

- Mettere sempre il prodotto a terra. C'è il rischio di folgorazione.
- Non usare un interruttore automatico difettoso o di potenza nominale insufficiente. Usare un fusibile e interruttore automatico della potenza nominale corretta. C'è il rischio di scossa elettrica o incendio.
- Non usare una presa multipla. Usare questa apparecchiatura sempre su un circuito elettrico dedicato dotato di interruttore automatico. In caso contrario c'è pericolo di incendio o folgorazione.
- Per tutti gli interventi elettrici, rivolgersi al rivenditore, venditore elettricista qualificato o centro di assistenza autorizzato. Non smontare o riparare il prodotto da soli. C'è il rischio di scossa elettrica o incendio.
- Mettere sempre il prodotto a terra come indicato dagli schemi elettrici. Non connettere il filo di terra alle tubazioni dell'acqua o del gas, palina parafulmini o filo di terra del telefono. C'è il rischio di scossa elettrica o incendio.
- Montare saldamento il pannello e coperchio della scatola di controllo. C'è il rischio di incendio o scossa elettrica a causa di acqua, polvere ecc.
- Usare fusibili o interruttore automatico della potenza nominale corretta. C'è il rischio di scossa elettrica o incendio.
- Non modificare o prolungare il cavo. Se il cavo di alimentazione è graffiato o sbucciato o deteriorato, deve essere sostituito. C'è il rischio di scossa elettrica o incendio.
- Per l'installazione, rimozione o nuova installazione, rivolgersi sempre al proprio rivenditore o centro di assistenza autorizzato. C'è il rischio di scossa elettrica o incendio, esplosione o lesioni.

- Non montare il prodotto su un supporto difettoso. Verificare che la zona di installazione non si deteriori con l'età. Può provocare una caduta del prodotto.
- Non installare l'unità esterna su una base mobile o in una posizione dalla quale potrebbe cadere. Una caduta dell'unità esterna può provocare danni o lesioni o anche la morte di una persona.
- Quando il prodotto è completamente bagnato (alluvionato o sommerso dall'acqua), rivolgersi al centro di assistenza per la riparazione prima di usarlo nuovamente. C'è il rischio di scossa elettrica o incendio.
- Controllare bene il refrigerante da usare. Leggere con attenzione la targhetta riportata sul prodotto.
L'uso di un refrigerante sbagliato può impedire il normale funzionamento dell'unità.
- Non usare un cavo di alimentazione, una spina o presa allentata danneggiati. In caso contrario c'è rischio di incendio o folgorazione.
- Non toccare, usare o riparare il prodotto con mani bagnate. Tenere la presa con la mano prima di estrarla. C'è il rischio di prendere la scossa o provocare un incendio.
- Non posizionare un riscaldatore o altre apparecchiature nelle vicinanze del cavo di alimentazione. C'è il rischio di scossa elettrica o incendio.
- Non lasciare che acqua entri in contatto con componenti elettrici. Installare l'unità lontano da fonti d'acqua. C'è il rischio di scossa elettrica, incendio o malfunzionamento del prodotto.
- Non conservare o usare o permettere gas o combustibile nelle vicinanze del prodotto. C'è il rischio di incendio.
- I collegamenti del cablaggio interno/esterno devono essere ben saldi e il cavo deve essere disposto in modo corretto in modo che non vi sia trazione sul cavo dai terminali. Allacciamenti errati o allentati possono provocare calore o incendio.
- Smaltire in modo corretto tutti i materiali d'imballaggio. Come ad esempio viti, chiodi, batterie, elementi rotti ecc. una volta terminata l'installazione o manutenzione e poi strappare e gettare i sacchi di plastica d'imballaggio. Bambini potrebbero utilizzarli come materiale da gioco e farsi male.
- Assicurarci che il cavo di alimentazione non sia sporco, allentato o rotto e poi inserire solo completamente la spina. Una spina rotta, sporca o allentata può provocare un incendio o rischio di folgorazione.
- Nell'unità esterna il condensatore a gradini fornisce elettricità ad alta tensione ai componenti elettrici. Scaricare completamente il condensatore prima di effettuare lavori di riparazione. Un condensatore carico potrebbe provocare scosse elettriche.
- Quando si installa l'unità, usare il kit di installazione fornito in dotazione al prodotto. In caso contrario l'unità potrebbe cadere e provocare lesioni.

- Usare soltanto i componenti elencati nell'elenco dei componenti di servizio. Non provare a modificare l'attrezzatura. L'uso di componenti errati può provocare scossa elettrica, generazione eccessiva di calore o incendio.
- Non usare il prodotto in ambienti ermeticamente chiusi per periodi prolungati di tempo. Ventilare regolarmente. Si potrebbe verificare una carenza di ossigeno dannosa per la salute.
- Non aprire la griglia anteriore quando l'apparecchio è in funzione. (Non toccare il filtro elettrostatico, nel caso l'unità ne fosse provvista. C'è il rischio di lesioni fisiche, scossa elettrica o guasto del prodotto.
- Se si sentono rumori strani, oppure dall'apparecchio si sprigionano odore o fumo, spegnere immediatamente l'interruttore centralizzato oppure staccare il cavo di alimentazione. C'è il rischio di prendere la scossa o incendio.
- Ventilare regolarmente la stanza in cui si trova l'apparecchiatura quando questa viene usata insieme a una stufa o elemento riscaldante ecc. Si potrebbe verificare una carenza di ossigeno dannosa per la salute.
- Spegnere l'apparecchio e staccare il cavo di alimentazione per pulire quando si esegue la pulizia o manutenzione dell'apparecchio. C'è il rischio di scossa elettrica.
- Quando non si intende utilizzare il prodotto per un periodo prolungato, staccare l'alimentazione o spegnere l'interruttore automatico. C'è il rischio di danni al prodotto o guasto o utilizzo non intenzionale.
- Assicurarsi che nessuno, specialmente bambini, possa inciampare o cadere sull'unità esterna. Questo potrebbe avere come risultato lesioni personali o danni al prodotto.
- Assicurarsi che il cavo elettrico non possa essere estratto o danneggiato durante l'operazione. C'è il rischio di scossa elettrica o incendio.
- Non posizionare ALCUN OGGETTO sul cavo di alimentazione. C'è il rischio di scossa elettrica o incendio.
- Non inserire o staccare la spina per accendere e spegnere l'unità. C'è il rischio di scossa elettrica o incendio.
- Quando si verificano perdite di gas, spegnere il gas ed aprire una finestra per la ventilazione prima di accendere il prodotto. Non usare il telefono o accendere o spegnere interruttori. C'è il pericolo di esplosione o incendio.
- Non attivare il sezionatore o l'alimentazione elettrica nei casi in cui il pannello anteriore, l'armadio, il coperchio superiore, il coperchio della scatola dei comandi siano rimossi o aperti. In caso contrario esiste il rischio di incendio, shock elettrico, esplosione o morte.
- Usare una pompa a vuoto o gas inerte (azoto) quando si esegue il test di perdita o lo spurgo di aria. Non comprimere l'aria o l'ossigeno e non usare gas infiammabili. Altrimenti questa azione può provocare incendio o esplosione. Esiste il rischio di morte, ferimento, incendio o esplosione.

AVVISO

- Per sollevare e trasportare l'apparecchio devono essere sempre usate due persone. Evitare lesioni personali.
- Non installare il prodotto dove possa essere esposto direttamente al vento del mare (spruzzi di sale). Può provocare corrosione del prodotto.
- Montare il tubo flessibile di scarico per garantire il corretto drenaggio dell'acqua di condensa. Un collegamento malfatto potrebbe provocare perdite d'acqua.
- Mantenere il prodotto in livello durante l'installazione. Per evitare vibrazioni o rumore.
- Non installare il prodotto in posizioni in cui il rumore o aria calda proveniente dall'unità esterna possano danneggiare o recare disturbo al vicinato. Potrebbe creare problemi con i vicini e portare a cause di litigio.
- Controllare sempre che non vi siano perdite del gas (refrigerante) successivamente all'installazione o riparazione del prodotto. Livelli di refrigerante insufficienti possono provocare guasti al prodotto.
- Non usare il prodotto per scopi speciali, come per la conservazione del cibo, opere d'arte, ecc. Si tratta di un condizionatore d'aria per consumatori, non un sistema di refrigerazione di precisione. C'è il rischio di danni o perdita di proprietà.
- Non bloccare il flusso di ingresso o uscita aria. Può provocare il guasto del prodotto.
- Usare un panno morbido per la pulizia. Non usare detergenti aggressivi, diluenti o schizzi d'acqua. Esiste il rischio di incendio, scossa elettrica o danni ai componenti di plastica del prodotto.
- Quando si rimuove il filtro non toccare mai gli elementi metallici del filtro d'aria. C'è il rischio di lesioni personali.
- Non calpestare o appoggiare oggetti sul prodotto. (unità esterne). C'è il rischio di lesioni personali guasto del prodotto.
- Dopo la pulizia introdurre nuovamente saldamente il filtro. Pulire il filtro ogni due settimane o più spesso se necessario. Un filtro sporco riduce l'efficienza di funzionamento.
- Non inserire le mani o altri oggetti attraverso le feritoie dell'aria di ingresso o scarico dell'aria quando il prodotto è in funzione. Ci sono componenti taglienti o in movimento che possono provocare lesioni personali.
- Esercitare sempre la massima attenzione quando si disinstalla e installa il prodotto. I bordi taglienti potrebbero provocare lesioni.
- Se il gas refrigerante si scarica durante la riparazione, non toccare il gas refrigerante in scarico. Il refrigerante può provocare congelamento (bruciature da freddo)

- Non inclinare l'unità quando si effettua la rimozione o disinstallazione. Vi possono essere versamenti dell'acqua di condensa.
- Evitare di miscelare aria o gas diverso dal refrigerante specificato nel sistema refrigerante. Se aria entra nel sistema del refrigerante, si verifica una pressione molto alta con conseguente danni alle attrezzature o lesioni.
- Se ci sono perdite di gas refrigerante durante l'installazione, ventilare immediatamente la zona. In caso contrario vi potrebbero essere danni alla vostra salute.
- Quando l'unità viene smontata il trattamento dell'olio refrigerante e dei componenti deve essere effettuato in conformità con gli standard locali e nazionali.
- Sostituire le batterie del telecomando con batterie nuove dello stesso tipo. Non mischiare batterie nuove con batterie vecchie o tipi di diversi di batterie. C'è il rischio di incendio o cattivo funzionamento del prodotto.
- Non ricaricare o smontare le batterie. Non smaltire le batterie nel fuoco. Possono bruciare o esplodere.
- Se il liquido delle batterie si versa sui vestiti o pelle, lavare bene con acqua pulita. Non usare il telecomando se le batterie hanno avuto perdite. I prodotti chimici all'interno delle batterie possono provocare incendi o pericoli per la salute.
- In caso di ingestione di liquido della batteria, lavarsi i denti e consultare subito un medico. In caso di perdita dalle batterie, non utilizzare il telecomando. Le sostanze chimiche contenute nelle batterie potrebbero causare scottature o altri pericoli per la salute.
- Non tenere il condizionatore d'aria in funzione per un periodo prolungato quando l'umidità è elevata e una porta o finestra è lasciata aperta. Si può formare condensa che potrebbe danneggiare o bagnare i mobili.
- Non esporre la propria pelle o bambini o piante a correnti di aria fredda o calda. Questo potrebbe creare problemi di salute.
- Non bere l'acqua scaricata dal prodotto. Non è igienica e potrebbe provocare malattie gravissime.
- Quando si interviene sul prodotto ad una certa altezza per la pulizia, manutenzione o riparazione usare uno sgabello sicuro o una scala. Fare attenzione a non procurarsi lesioni personali.
- Il condizionatore non è stato progettato per essere utilizzato da bambini o invalidi senza supervisione.
- I bambini devono essere tenuti sotto controllo per evitare che giochino con il condizionatore d'aria.
- Non installare l'unità in atmosfere potenzialmente esplosive.

INDICE

2 CONSIGLI PER IL RISPARMIO DI ENERGIA

3 ISTRUZIONI DI SICUREZZA IMPORTANTI

9 PRIMA DI INIZIARE

9 Preparazione all'uso

9 USO

9 Pulizia e manutenzione

9 Assistenza

10 INTRODUZIONE DEL PRODOTTO

10 Nome e funzione dei componenti (CASSETTA A SOFFITTO 4 VIE)

10 Nome e funzione dei componenti (CONDOTTO NASCOSTO A SOFFITTO)

11 Cosa fare prima dell'uso

11 Indicatori luminosi di funzionamento

12 Nome e funzione del telecomando

13 Telecomando senza fili (Opzionale)

14 ISTRUZIONI OPERATIVE

14 Funzionamento standard - Raffreddamento standard

15 Funzionamento standard - Raffreddamento potente

15 Funzionamento standard - Modalità riscaldamento

16 Funzionamento standard - Modalità deumidificatore

16 Modalità di Commutazione Automatica

17 Funzionamento standard - Modalità ventilatore

18 Funzionamento standard - Modalità funzionamento automatico

19 Funzionamento standard - Impostazione flusso d'aria

20 Funzionamento standard - Controllo impostazione temperatura/temperatura ambiente

21 Funzione secondaria - Depurazione plasma

22 Impostazioni di funzionamento - Blocco di sicurezza

23 Impostazioni di funzionamento - Modifica della temperatura

24 Impostazioni di funzionamento - Griglia di elevazione

25 Impostazioni di funzionamento - Cancellazione simbolo del filtro

26 Impostazioni di funzionamento - Controllo angolo delle pale

27 Impostazioni di funzionamento - Modifica dell'ora corrente

29 Programmazione - Programmazione semplice

30 Programmazione - Prenotazione settimanale

32 Programmazione - Programmazione sleep

33 Programmazione - Programmazione ON (attiva)

35 Programmazione - Programmazione OFF (disabilitata)

37 Programmazione - Impostazione vacanze

38 ASSISTENZA E MANUTENZIONE

38 Unità interna

39 Filtro di purificazione (Opzionale)

40 Suggesti di utilizzo!

40 Quando il condizionatore non funziona

41 Consigli per la risoluzione dei problemi. Risparmiate tempo e denaro!

41 Chiamare immediatamente l'assistenza quando si verificano le seguenti condizioni

PRIMA DI INIZIARE

Preparazione all'uso

- Per l'installazione rivolgersi a un tecnico specializzato.
- Utilizzare un circuito dedicato.

USO

- L'esposizione al flusso diretto dell'aria per un periodo prolungato di tempo può essere pericoloso per la salute. Non esporre le persone, gli animali o le piante al flusso d'aria per periodi di tempo prolungati.
- A causa di una possibile carenza di ossigeno, ventilare la stanza quando viene usato insieme a stufe o altri dispositivi di riscaldamento.
- Non usare questo condizionatore d'aria per scopi speciali non specificati (es. per conservare strumenti di precisione, cibo, animali, piante o oggetti d'arte.) Questo tipo di uso può rovinare questo tipo di oggetti.

Pulizia e manutenzione

- Quando si rimuove il filtro non toccare mai gli elementi metallici dell'unità. Si possono procurare lesioni quando si maneggiano i bordi affilati di metallo.
- Non pulire l'interno del condizionatore d'aria con acqua. L'esposizione all'acqua può rovinare l'isolamento e provocare di conseguenza scosse elettriche.
- Durante la pulizia del prodotto assicurarsi che l'interruttore automatico e l'alimentazione siano disattivati. Durante il funzionamento la ventola gira a velocità elevata. Esiste la possibilità di provocare lesioni se l'unità viene accidentalmente accesa mentre si puliscono i componenti interni dell'apparecchio.

Assistenza

Per le riparazioni e la manutenzione rivolgersi al proprio rivenditore autorizzato.

INTRODUZIONE DEL PRODOTTO

Nome e funzione dei componenti (CASSETTA A SOFFITTO 4 VIE)

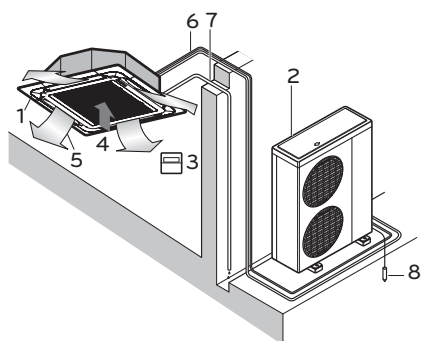

- 1: Unità interna
- 2: Unità esterna
- 3: Telecomando
- 4: Aria di aspirazione
- 5: Aria di scarica
- 6: Tubazioni del refrigerante, filo elettrico di connessione
- 7: Linea di drenaggio
- 8: Filo di terra Fornire l'unità esterna di un filo di messa a terra per evitare il pericolo di scosse elettriche.

Nome e funzione dei componenti (CONDOTTO NASCOSTO A SOFFITTO)

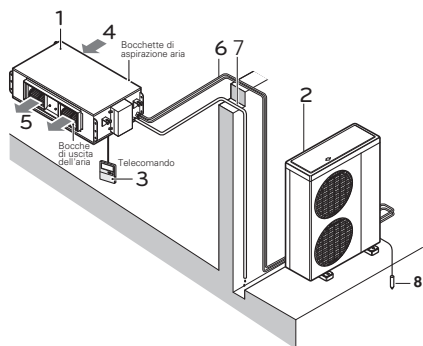

- 1: Unità interna
- 2: Unità esterna
- 3: Telecomando
- 4: Aria di aspirazione
- 5: Aria di scarica
- 6: Tubazioni del refrigerante, filo elettrico di connessione
- 7: Linea di drenaggio
- 8: Filo di terra Fornire l'unità esterna di un filo di messa a terra per evitare il pericolo di scosse elettriche.

Cosa fare prima dell'uso

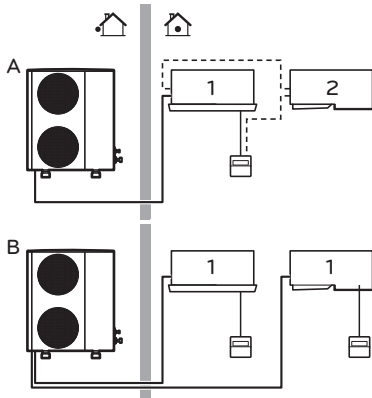

Se il vostro impianto dispone di un sistema di controllo personalizzato, chiedere al rivenditore LG quale sia la procedura che corrisponde al proprio impianto sistema.

- 1: Unità con telecomando
- 2: Unità senza telecomando (quando utilizzato come funzionamento simultaneo)

Indicatori luminosi di funzionamento

- ⏻ **On/Off** : Si accende quando il sistema è in funzione.
- 🔍 **Indicatore filtro** : Si accende dopo 2400 dal primo funzionamento dell'unità.
- 🕒 **Timer** : Si accende durante il funzionamento con il timer.
- ✳️ **Modalità sbrinamento** : Si accende durante la modalità sbrinamento o nella modalità di accensione a caldo .(Solo modello con pompa di calore)
- **Indotto** : Per usare l'unità quando, per qualsiasi motivo, il telecomando non può essere usato .

✳️ La spia Clean Filter (Pulizia filtro) non si accende a partire dal numero di fabbricazione del prodotto corrispondente (dopo Oct. 2021).

Nome e funzione del telecomando

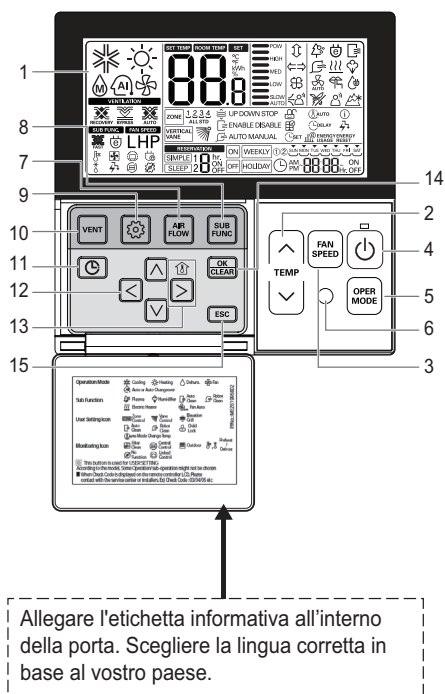

- 1 SCHERMO INDICATORE OPERAZIONE
- 2 TASTO DI IMPOSTAZIONE DELLA TEMPERATURA
- 3 TASTO VELOCITÀ VENTOLA
- 4 TASTO ON/OFF (ACCESO / SPENTO)
- 5 TASTO DI SELEZIONE DELLA MODALITÀ DI FUNZIONAMENTO
- 6 RICEVITORE DEL TELECOMANDO WIRELESS
 - Alcuni prodotti non ricevono i segnali wireless.
- 7 TASTO DEL FLUSSO D'ARIA
- 8 TASTO DELLA FUNZIONE SECONDARIA
- 9 TASTO DI IMPOSTAZIONE DELLA FUNZIONE
- 10 TASTO DEL VENTILATORE
- 11 PRENOTAZIONE
- 12 TASTO SU,GIÙ,SINISTRA,DESTRA
 - Per controllare la temperatura interna premere il pulsante .
- 13 TASTO PER LA TEMPERATURA AMBIENTE
- 14 TASTO DI IMPOSTAZIONE/ANNULLAMENTO
- 15 TASTO USCITA

* Alcune funzioni potrebbero non essere disponibili e visualizzate in base al tipo di prodotto.

! NOTA

- La visualizzazione della temperatura può variare dalla temperatura reale dell'ambiente se il telecomando è installato in un punto in cui i raggi del sole cadono direttamente sul punto o vicino a una fonte di calore.
- Il prodotto può essere diverso da quanto descritto in precedenza dipendendo dal tipo di modello.
- Quando si usa il sistema di operazione simultanea, ogni volta che si preme il pulsante del telecomando, il sistema funzionerà dopo 1-2 minuti.

Telecomando senza fili (Opzionale)

Questo condizionatore d'aria è dotato di base con un telecomando cablato.

MA se si desidera il modello con un telecomando wireless è necessario pagare.

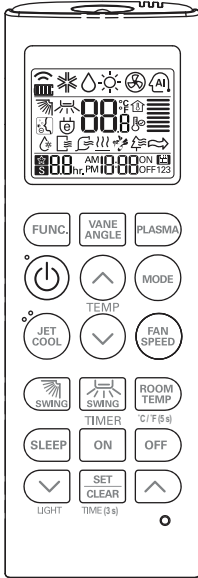

PQWRHQ0FDB

! AVVISO

AVVISO nel uso del telecomando

- Puntare il ricevente del segnale sul telecomando cablato per il funzionamento
- Il segnale del telecomando può essere ricevuto fino ad una distanza di 7 m.
- Verificare che non vi siano ostacoli tra il telecomando ed il ricevente del segnale
- Non lasciar cadere o lanciare il telecomando.
- Non posizionare il telecomando in un punto esposto alla luce diretta del sole, o vicino ad un radiatore o altra fonte di calore
- Bloccare eventuali fasci luminosi molto intensi sul ricevente del segnale con una tenda o simili in modo da impedire un funzionamento anomalo. (per esempio avvio veloce, ELBA; lampada fluorescente di tipo inverter)

! NOTA

- Il telecomando wireless non opera sul controllo angolare alette. (tipo 4 vie)
- Per ulteriori dettagli vedere il manuale supplementare del telecomando wireless.
- Il prodotto può essere diverso da quanto descritto in precedenza dipendendo dal tipo di modello.
- Il telecomando wireless non funziona quando si utilizza il sistema ad operazione simultanea.

ISTRUZIONI OPERATIVE

Funzionamento standard – Raffreddamento standard

Raffredda la stanza con un flusso d'aria gradevole e pulito.

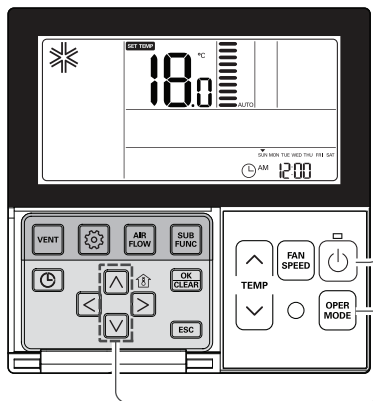



- 1** Premere il pulsante  per accendere l'unità interna.



- 2** Premere il pulsante  per selezionare la modalità di raffreddamento.



- 3** Selezionare la temperatura desiderata premendo il pulsante  . Premere il pulsante  per controllare la temperatura ambiente. Quando si imposta una temperatura desiderata più alta della temperatura ambiente, viene attivato il solo flusso d'aria del ventilatore, invece del flusso d'aria di raffreddamento.







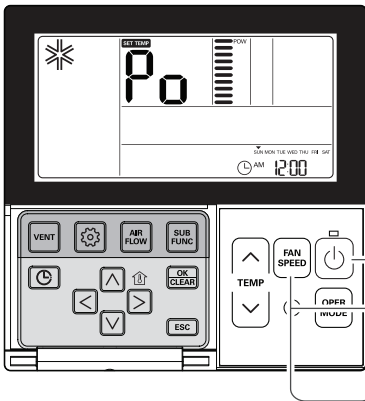

* Intervallo di impostazione: 18°C~30°C (64°F~86°F)

Funzionamento standard – Raffreddamento potente

Raffredda rapidamente l'ambiente usando un flusso d'aria gradevole e fresco



- 1 Premere il pulsante  per accendere l'unità interna. 
- 2 Premere il pulsante  per selezionare la modalità di raffreddamento. 
- 3 Premere continuamente il pulsante  fino a quando non è visualizzato 'Po'. 

Cos'è il raffreddamento potente?





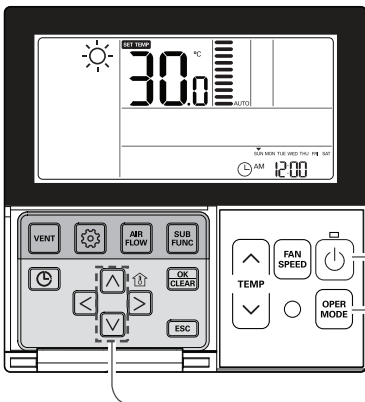

- Temperatura desiderata: Po (18°C effettivi)
- Flusso d'aria: flusso potente
- Direzione del flusso: fisso nella posizione del raffreddamento d'aria
- * L'unità parziale non ha la funzione per il raffreddamento potente dell'aria.

Quando attivato, riduce rapidamente la temperatura ambientale.

Funzionamento standard - Modalità riscaldamento

Fornisce aria calda all'interno







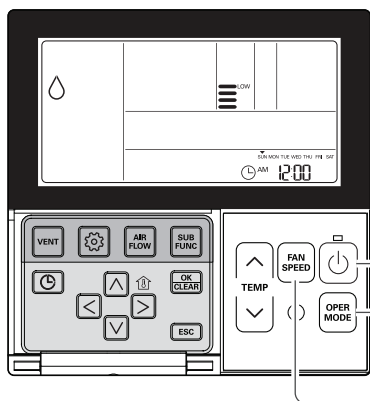

- 1 Premere il pulsante  per accendere l'unità interna. 
- 2 Premere il pulsante  per selezionare la modalità di riscaldamento (per controllare la temperatura interna premere il pulsante della temperatura ambiente). 
- 3 Selezionare la temperatura desiderata premendo il pulsante  . Quando si imposta una temperatura desiderata più bassa di quella ambiente, viene attivato solo il flusso d'aria di ventilazione. 

- Il motore per il riscaldamento funziona solo nel modello dotato di funzione di raffreddamento e riscaldamento.
- Il riscaldamento non funziona nel modello dotato di sola funzione di raffreddamento.

Funzionamento standard - Modalità deumidificatore





Elimina l'umidità mentre raffredda leggermente l'aria.



- 1 Premere il pulsante  per accendere l'unità interna. 
- 2 Premere il pulsante  per selezionare la modalità di deumidificazione. durante il funzionamento in questa modalità non è possibile impostare la temperatura. 
- 3 Premere il pulsante  per impostare un flusso d'aria debole → leggero → medio → forte → automatico. La potenza iniziale del flusso d'aria del motore per la deumidificazione è su 'leggero'. 

- Nei periodi di pioggia o con clima a umidità elevata, è possibile utilizzare contemporaneamente le modalità deumidificatore e raffreddamento per rimuovere l'umidità in maniera efficace.
- La voce di menu per la potenza del flusso d'aria potrebbe non essere selezionata parzialmente in base al tipo di unità.

Modalità di Commutazione Automatica

- 1 Premere il pulsante  per attivare l'unità interna. 
- 2 Premere il tasto  per selezionare la modalità di Commutazione Automatica. 
- 3 La temperatura, come nella figura a destra, può essere impostata in entrambi i modelli riscaldamento/raffreddamento. 

* Intervallo impostazione temperatura: 18°C~30°C.

Funzionamento standard - Modalità ventilatore

Produce aria come all'interno, non aria fredda.

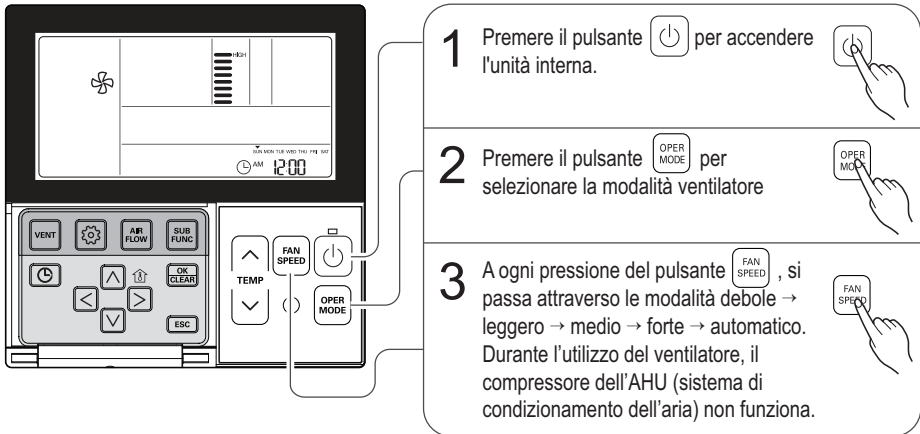

- Il motore del ventilatore non emette aria fredda, ma produce la normale circolazione d'aria di una ventola.
- Poiché la temperatura del flusso d'aria non è diversa da quella ambientale, la sua funzione è quella di mettere in circolo l'aria.
- La voce di menu per la potenza del flusso d'aria potrebbe non essere selezionata parzialmente in base al tipo di unità.

Funzionamento standard - Modalità funzionamento automatico

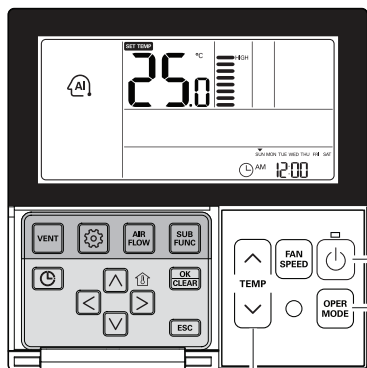

1 Premere il pulsante  per accendere l'unità interna. 

2 Premere il pulsante  per selezionare la modalità Intelligenza artificiale. 

3 Con il modello dotato delle funzioni di raffreddamento e riscaldamento, è possibile regolare la temperatura come nell'immagine a destra.



4 Per il modello dotato solo di funzione di raffreddamento, come nell'immagine a destra, è possibile regolare la temperatura da caldo a freddo, da '-2' a '2' con valore di base '00'.

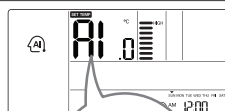

- 2 Quando freddo
| Quando fresco
0 Quando adeguato
- | Quando tiepido
-2 Quando caldo

Durante il funzionamento in modalità automatica

- È possibile utilizzare il pulsante FAN SPEED (velocità ventola)
- È possibile passare manualmente a un'altra modalità di funzionamento.

Funzionamento standard – Impostazione flusso d'aria

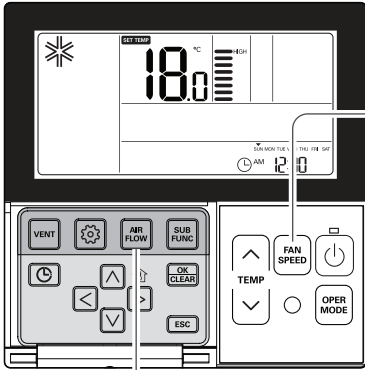

Potenza del flusso d'aria: È possibile regolare in maniera semplice la potenza desiderata del flusso d'aria.

- 1 Impostare la potenza del flusso d'aria tramite il pulsante apposito.
 - A ogni pressione del pulsante per la potenza del flusso d'aria si passa attraverso le modalità 'debole → leggero → medio leggero → medio → medio forte → forte → potente → automatico'.
 - La voce di menu potrebbe non essere selezionata parzialmente in base alle funzioni dell'unità.



Direzione del flusso: È possibile regolare in maniera semplice la direzione desiderata del flusso d'aria.

- 1 Impostare la direzione desiderata del flusso d'aria premendo il pulsante **AIR FLOW**. È possibile selezionare la direzione del flusso (scegliendo tra confortevole → su/giù e destra/sinistra → destra/sinistra → su/giù) premendo il pulsante **AIR FLOW**. La voce parziale per la direzione del flusso d'aria potrebbe non essere selezionata in base alle funzioni dell'unità.

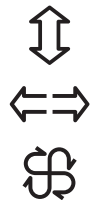

* Alcune funzioni potrebbero non essere disponibili e visualizzate in base al tipo di prodotto.

Funzionamento standard – Controllo impostazione temperatura/ temperatura ambiente

ITALIANO

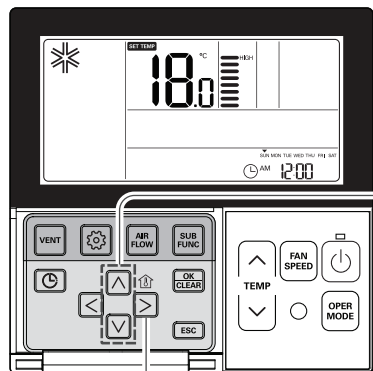

Impostazione temperatura

- 1** È possibile regolare in maniera semplice la temperatura desiderata.
- Premere il pulsante per regolare la temperatura desiderata.
 - : Ogni pressione incrementa la temperatura di 1°C o 2°F
 - : Ogni pressione riduce la temperatura di 1°C o 2°F

- Temp. ambiente: indica la effettiva temperatura ambiente.
- Imposta temperatura: indica la temperatura che l'utente desidera impostare.

* A seconda del tipo di controller, la temperatura desiderata può essere regolata di 0,5°C o 1°F.

Raffreddamento

- La modalità di raffreddamento non funziona se la temperatura desiderata è più alta della temperatura ambiente. Abbassare la temperatura desiderata.

Riscaldamento

- La modalità di riscaldamento non funziona se la temperatura desiderata è più bassa della temperatura ambiente. Aumentare la temperatura desiderata.

Controllo della temperatura ambientale

- 1** Se si preme il pulsante , la temperatura ambiente è visualizzata per 5 secondi. Dopo circa 5 secondi, viene visualizzata di nuovo la temperatura desiderata. A seconda della posizione del telecomando, la temperatura ambiente reale e quella visualizzata potrebbero essere diverse.



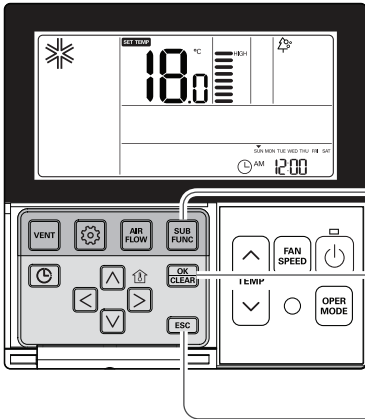

- I valori impostabili sono da 18°C a 30°C per il motore di raffreddamento e da 16°C a 30°C per il motore di riscaldamento.
- Il valore più adatto come differenza tra la temperatura della stanza e quella esterna è di 5°C.

Funzione secondaria – Depurazione plasma

Può essere utilizzata solo dai prodotti con la funzione di umidificatore.



Il metodo per impostare la pulizia dell'aria









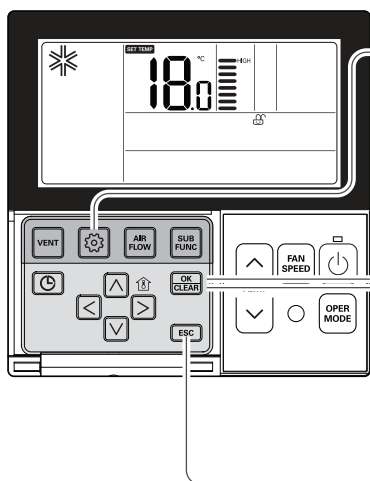

- 1 Continuare a premere il pulsante  fino a quando l'icona  non lampeggia.
- 2 Attiva o annulla la funzione Depurazione plasma premendo il pulsante  (l'icona  appare/scompare sul display a seconda della selezione).
- 3 Dopo l'impostazione, premere  per uscire.
 - * Dopo aver effettuato le impostazioni, se non si preme alcun pulsante per 25 secondi, si esce automaticamente dalla modalità di configurazione.
 - * Se si esce senza premere il pulsante di impostazione, il valore modificato non viene preso in considerazione.

- La funzione per la pulizia dell'aria è aggiuntiva e potrebbe non essere indicata oppure non funzionare sull'unità parziale.
 - La funzione per la pulizia dell'aria è utilizzabile solo se l'unità è in fase di funzionamento.
 - Se si desidera un motore indipendente per la pulizia dell'aria, impostare la pulizia dell'aria premendo il pulsante del motore aggiuntivo sul motore del ventilatore.
- * Alcune funzioni potrebbero non essere disponibili e visualizzate in base al tipo di prodotto.

Impostazioni di funzionamento - Blocco di sicurezza

Questa funzione serve per prevenire l'utilizzo da parte di bambini o altri soggetti non autorizzati.





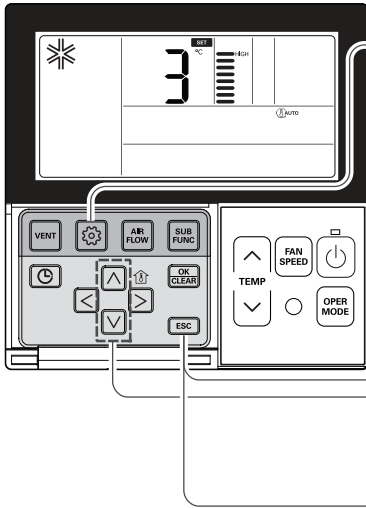

- 1 Premere ripetutamente il pulsante  fino a quando l'icona  non lampeggia. 
- 2 Spostandosi nell'area dell'icona 'Configurazione' usando il pulsante  , l'icona 'Configurazione' lampeggia; la funzione di blocco di sicurezza viene configurata premendo in quel momento il pulsante . 
- 3 Quando si cancella la funzione di blocco, spostandosi all'icona 'Cancella' premendo il pulsante   e poi il pulsante , si annulla la funzione di blocco di sicurezza.
- 4 Premere il pulsante  per uscire.
 - * Dopo aver effettuato le impostazioni, se non si preme alcun pulsante per 25 secondi, si esce automaticamente dalla modalità di configurazione.
 - * Se si esce senza premere il pulsante di impostazione, il valore modificato non viene preso in considerazione.

Impostazioni di funzionamento – Modifica della temperatura

La funzione di cambio di temperatura consente di configurare il motore di raffreddamento e di riscaldamento affinché cambi automaticamente la temperatura in base al valore definito dal motore dell'intelligenza artificiale.



1 Continuare a premere il pulsante  fino a quando l'icona  non lampeggia.

2 Premere il pulsante   per modificare.
* Conversione del valore della temperatura: 1~7

 → 

3 Premere il pulsante  per completare e attivare il processo di configurazione

4 Premere il pulsante  per uscire; altrimenti, il sistema uscirà automaticamente dopo 25 secondi se non si preme alcun tasto.
* Se si esce senza premere il pulsante di impostazione, il valore modificato non viene preso in considerazione.

Impostazioni di funzionamento – Griglia di elevazione

Questa funzione sposta in alto e in basso il filtro interno per consentirne la pulizia.

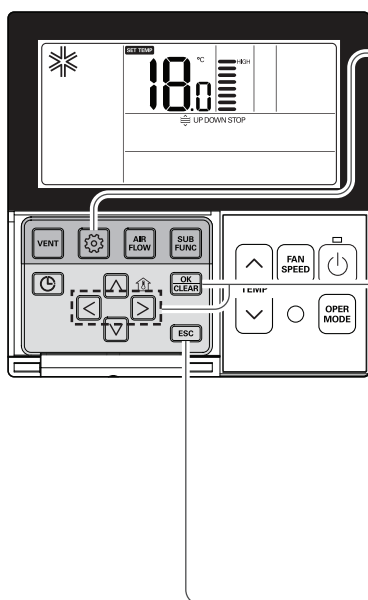

- 1** Premere il pulsante . Continuare a premere il pulsante fino a quando l'icona non lampeggia.
- 2** Passare alla discesa usando il pulsante e premere per visualizzare l'icona della discesa e la griglia su/giù scenderà.
- 3** Quando la griglia su/giù scende fino alla posizione desiderata, passare all'icona stop tramite il pulsante e premere il pulsante per fermare la griglia.
- 4** Se la pulizia del filtro è terminata, fissare il filtro alla griglia, passare all'icona di salita tramite il pulsante e premere il pulsante per far salire la griglia.
- 5** Premere il pulsante per uscire.
 * Dopo aver effettuato le impostazioni, se non si preme alcun pulsante per 60 secondi, si esce automaticamente dalla modalità di configurazione.
 * Se si esce senza premere il pulsante di impostazione, il valore modificato non viene preso in considerazione.



• La funzione griglia di elevazione è disponibile solo per le unità interne dotate di griglia di elevazione.

* Alcune funzioni potrebbero non essere disponibili e visualizzate in base al tipo di prodotto.

Impostazioni di funzionamento – Cancellazione simbolo del filtro

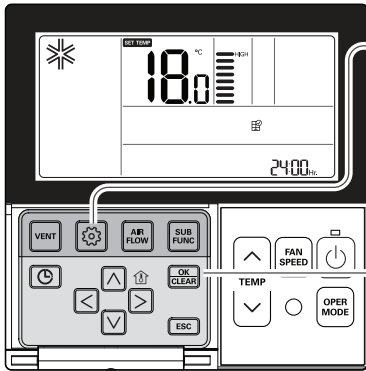
Questa funzione cancella l'indicatore di pulizia del filtro interno.



1 Premere ripetutamente il pulsante  fino a quando l'icona  non lampeggia.



2 Quando  lampeggia, premere  per annullare la visualizzazione.



- Quando il filtro è coperto di polvere, l'efficienza raffreddamento/riscaldamento è ridotta ed è necessario un maggiore consumo energetico. Pertanto, pulire il filtro ad ogni scadenza.





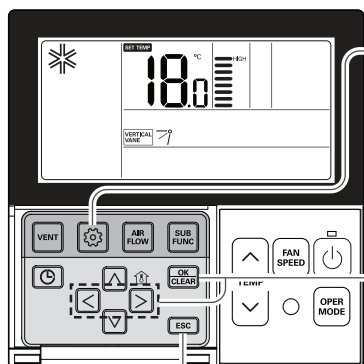

* Dopo un certo periodo di tempo, la segnalazione per la pulizia del filtro è cancellata automaticamente senza che si debba eseguire l'apposita procedura.

Impostazioni di funzionamento – Controllo angolo delle pale



Questa funzione regola l'angolo di emissione del flusso d'aria.

* Alcune funzioni potrebbero non essere disponibili e visualizzate in base al tipo di prodotto.



- 1** Continuare a premere il pulsante  fino a quando l'icona  non lampeggia.
- 2** Premere il pulsante   per selezionare pala attiva: 1 / 2 / 3 / 4 / Tutte / Standard
 Selezionare il numero di pale utilizzando i pulsanti  .



* Numero di pale: N. 1, 2, 3, 4, tutte, oppure standard

 - La pala selezionata è in funzionamento.
 - Verificare la pala in funzionamento.
 - Per impostare l'angolo di tutte le pale, selezionare 'all' (tutte).
 - Per tornare alle impostazioni di fabbrica, selezionare 'standard'.
- 3** Selezionare l'angolo del flusso d'aria utilizzando il pulsante  , quindi premere il pulsante .

 - I limiti dell'angolo del flusso d'aria possono essere cambiati su 5 o 6 livelli in base al prodotto.
 - Quando si seleziona 'standard' come numero di pale, l'angolo del flusso d'aria resta invariato.
- 4** Impostare gli angoli del flusso d'aria per le pale rimanenti seguendo la stessa procedura.

* In base al tipo di prodotto, alcuni modelli dispongono di 1 o 2 pale.
- 5** Premere il pulsante .

* Dopo aver effettuato le impostazioni, se non si preme alcun pulsante per 60 secondi, esce automaticamente dalla modalità di configurazione.

* Se si esce senza premere il pulsante di impostazione, il valore modificato non viene preso in considerazione.
- 6** Premere il pulsante  per completare e attivare il processo di configurazione (la funzione di direzione del flusso d'aria sarà annullata indipendentemente dall'impostazione dell'angolo delle pale).
- 7** Premere il pulsante  per uscire; altrimenti, il sistema uscirà automaticamente dopo 25 secondi se non si preme alcun tasto.

Impostazioni di funzionamento – Modifica dell'ora corrente

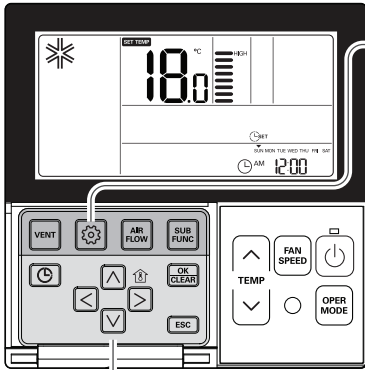

- 1 Premere il pulsante di configurazione della funzione. Premendo ripetutamente il pulsante di configurazione della funzione, ci si sposta al menu di configurazione dell'orario. Viene visualizzata l'icona 'Configurazione dell'orario' e data e orario lampeggiano nell'area di visualizzazione dell'orario.

Es.) cambiare l'orario corrente in 'Lunedì /10:20'.

- 2 Premere il tasto per regolare il giorno corrente.

SUN MON TUE WED THU FRI SAT



- 3 Premere il tasto per spostarsi alla modalità di impostazione di AM/PM - mattina/pomeriggio (il segmento 'AM/PM' lampeggia).

AM~ 12:00



- 4 Impostare il valore AM/PM (mattina/pomeriggio) premendo il pulsante .



- 5 Premere il pulsante per spostarsi alla modalità di impostazione delle 'Ore' (il segmento 'Ore' lampeggia).

AM~ 12:00

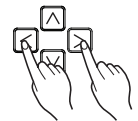

- 6 Impostare l'ora premendo il pulsante .

AM~ 10:00



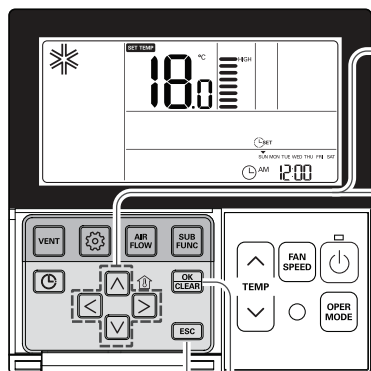

- 7** Premere il pulsante per spostarsi alla modalità di impostazione dei 'Minuti' (il segmento 'Minuti' lampeggia).

AM~ 10:00

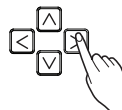

- 8** Selezionare i 'minuti' premendo il pulsante .

AM~ 10:20

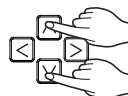

- 9** Premere il pulsante per terminare.

AM~ 10:20



- 10** Durante la procedura, premere per annullare e per uscire dalla modalità di impostazione. (in caso di uscita con informazioni incomplete, si torna alle impostazioni precedenti).

* Se si esce senza premere il pulsante di impostazione, il valore modificato non viene preso in considerazione.



Programmazione – Programmazione semplice

La pianificazione può essere impostata in unità di 1 ora, da 1 ora a 7 ore.

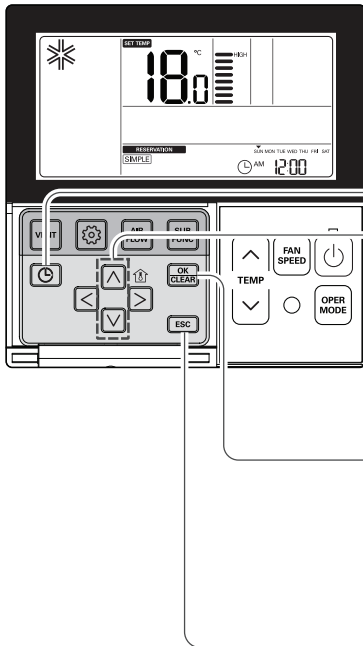

- 1** Premere il pulsante per accedere alla modalità di programmazione (il segmento **SIMPLE** lampeggia).

Es.) Impostare l'ora di programmazione semplice su '3'.

- 2** Premere il pulsante per impostare l'orario di prenotazione.



- 3** Premere il pulsante per terminare la configurazione.



- 4** Premere il pulsante per uscire.
 * Dopo aver effettuato le impostazioni, se non si preme alcun pulsante per 25 secondi, si esce automaticamente dalla modalità di configurazione.
 * Se si esce senza premere il pulsante di impostazione, il valore modificato non viene preso in considerazione.

* Quando si configura la prenotazione semplice, il prodotto si avvia o si arresta automaticamente all'orario impostato.

Programmazione – Prenotazione settimanale

È possibile impostare la programmazione quotidianamente su base settimanale.

La prenotazione settimanale resta attiva fin quando non viene cancellata.

- 1 Spostarsi alla modalità di prenotazione premendo ripetutamente il pulsante di pianificazione.
* È possibile configurare due pianificazioni settimanali al giorno, e fino a quattordici a settimana.
Ad esempio, per impostare (martedì mattina acceso alle 11:30 ~ spento alle 12:30 del pomeriggio), bisogna seguire i passi descritti nel seguito.

- 2 Spostarsi su 'Settimanale' premendo ripetutamente il pulsante di pianificazione. 'Settimanale' lampeggia.

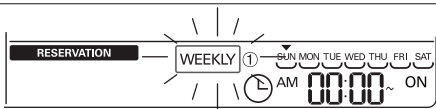

- 3 Selezionare prenotazione settimanale 1 o prenotazione settimanale 2 usando il pulsante .

* È possibile impostare due pianificazioni al giorno, la pianificazione settimanale 1 e la pianificazione settimanale 2.

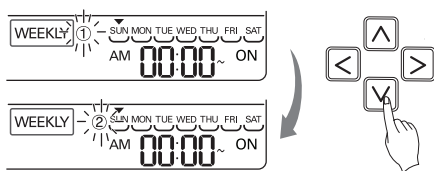

- 4 Spostarsi alla sezione di configurazione della 'Data' usando il pulsante . Se 'Data' lampeggia, configurare la data. Impostare la data da lunedì a domenica.

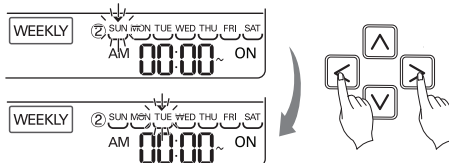

- 5 Spostarsi nella sezione di configurazione 'AM/PM' (mattina/pomeriggio) usando il pulsante .

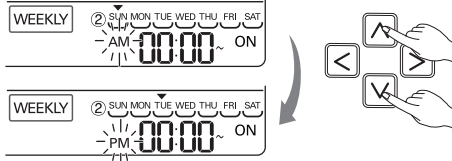

- 6 Spostarsi alla sezione di configurazione dell'ora per l'accensione usando il pulsante .

- Si tratta dell'orario in cui il condizionatore d'aria verrà acceso.

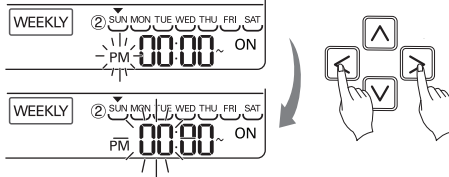

- 7 Cambiare l'orario usando il pulsante . È possibile impostare l'ora tra 0 e 12.

- 8 Spostarsi alla sezione di configurazione dei minuti per l'accensione usando il pulsante .

- 9 Se 'Minuti' lampeggia, configurare i minuti usando il pulsante .

- 10** Spostarsi nella sezione di configurazione 'AM/PM' (mattina/pomeriggio) per lo spegnimento usando il pulsante  .
- La configurazione di AM/PM (mattina/pomeriggio) è uguale a quanto già visto.

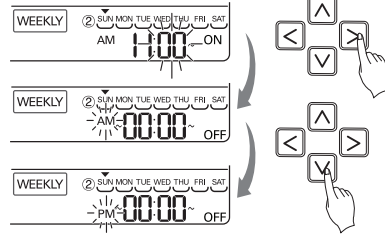

- 11** Spostarsi nella sezione di configurazione delle 'Ore' per lo spegnimento usando il pulsante Destra.
- Si tratta dell'orario in cui il condizionatore d'aria verrà spento.
 - Se 'Ore' lampeggia, configurare l'ora.

* Impostare le ore e i minuti in maniera analoga a quanto già fatto per l'orario di accensione.

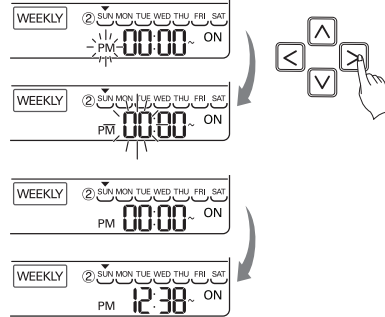

- 12** Terminata la configurazione della pianificazione settimanale, premere il pulsante Configurazione/ cancellazione.
- La configurazione della pianificazione settimanale per il giorno scelto è terminata.

- 13** Con lo stesso metodo indicato, è possibile configurare gli altri giorni della settimana. Se l'orario di accensione e quello di spegnimento coincidono, la funzione di pianificazione non funzionerà.

Spiegazione della pianificazione settimanale

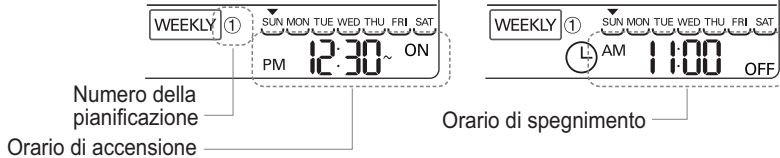

▼
SUN MON TUE WED THU FRI SAT

 ← Barra di sottolineatura: indica che c'è una pianificazione settimanale per il giorno corrispondente

- * L' unità interna è attivata alla temperatura desiderata se essa è configurata usando il pulsante alta/bassa durante l'impostazione dell'ora di uso settimanale (campo scelta temperatura: 18°C~30°C).
- Quando la temperatura desiderata non è impostata, essa viene inserita automaticamente con la temperatura desiderata dell'utilizzo precedente.

Programmazione – Programmazione sleep

La pianificazione in modalità sleep consente di avviare e fermare il condizionatore d'aria dopo un certo periodo di tempo. Se collegato a un ventilatore ed è impostata la programmazione della modalità sleep, quando il sistema entra in modalità sleep al raggiungimento dell'orario prefissato, viene cancellata solo la programmazione della modalità sleep.

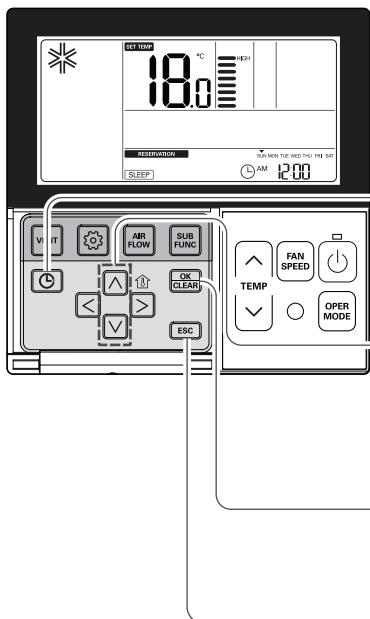

- 1** Premere il pulsante  per accedere alla modalità di programmazione.

Es.) Impostare l'ora di sleep su '3'.



- 2** Premere ripetutamente il pulsante  per accedere alla modalità di impostazione della programmazione SLEEP (il segmento **SLEEP** lampeggia).

- 3** Premere il pulsante   per impostare l'orario di prenotazione.

La modalità Sleep è disponibile da 1 a 7 ore.

1h → **3h**



- 4** Premere il pulsante  per terminare la configurazione.

La prenotazione è conclusa.



- 5** Premere il pulsante  per uscire.

* Dopo aver effettuato le impostazioni, se non si preme alcun pulsante per 60 secondi, si esce automaticamente dalla modalità di configurazione.

* Se si esce senza premere il pulsante di impostazione, il valore modificato non viene preso in considerazione.

- Se la pianificazione è configurata, 'Sleep' viene visualizzato nella parte più bassa dello schermo LCD.

- 6** Terminata la configurazione della pianificazione in modalità 'Sleep', il condizionatore d'aria si avvierà o si fermerà all'orario indicato.

AVVISO

È necessario programmare la funzione sleep a un orario adeguato (un raffreddamento eccessivo potrebbe arrecare danni alla salute).

- Dal momento che la temperatura viene regolata automaticamente per garantire un raffreddamento dell'aria confortevole, potrebbe esserci differenza tra la temperatura desiderata del telecomando e la temperatura desiderata del corpo del condizionatore d'aria.
- La pianificazione in modalità sleep funziona come spegnimento pianificato per quelle unità la cui temperatura non può essere regolata per passi di 0,5°C.

Programmazione – Programmazione ON (attiva)

L'unità è accesa automaticamente all'orario di pianificazione impostato.

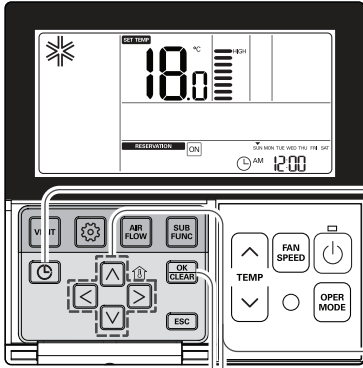

1 Premere il pulsante .
Es.) Impostare l'ora prenotazione per l'accensione su '10:20 AM'.

2 Premere il pulsante per accedere alla modalità di impostazione della programmazione per l'accensione (il segmento lampeggia).

3 Premere il pulsante per impostare AM/PM.
 AM~ 12:00

4 Premere il pulsante per la modalità di impostazione delle 'Ore'.
Quando l'icona delle ore lampeggia, impostare l'orario.
L'intervallo consentito è 1-12.

AM~ 12:00

AM~ 10:00

5 Premere il pulsante per spostarsi alla modalità di impostazione dei minuti.
Quando l'icona dei minuti lampeggia, impostare i minuti. L'intervallo consentito è 00-59.

AM~ 10:00

AM~ 10:20

6 Premere il pulsante per terminare la configurazione.
 AM~ 10:20

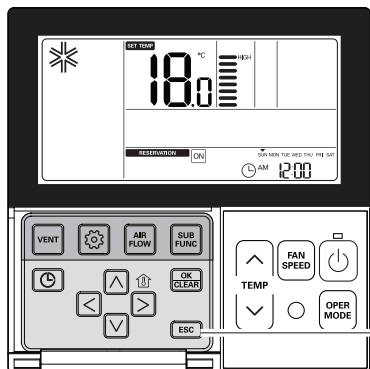

- 7** Premere il pulsante **ESC** per uscire.
- * Dopo aver effettuato le impostazioni, se non si preme alcun pulsante per 25 secondi, si esce automaticamente dalla modalità di configurazione.
 - * Se si esce senza premere il pulsante di impostazione, il valore modificato non viene preso in considerazione.
 - Se la pianificazione è impostata, nella parte più bassa dello schermo viene visualizzato 'Spento'; il condizionatore d'aria si spegnerà all'orario impostato.
 - Se la pianificazione è cancellata, l'indicazione 'Spento' sparisce.

Programmazione – Programmazione OFF (disabilitata)

L'unità è spenta automaticamente all'orario di pianificazione impostato.

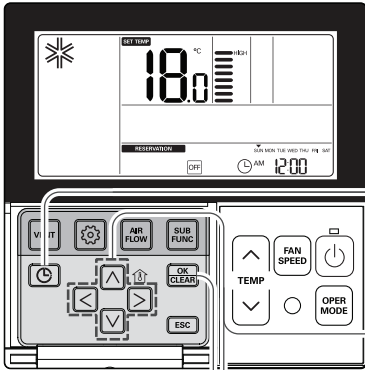

1 Premere il pulsante .
Es.) Impostare l'orario di spegnimento alle '10:20 AM'.



2 Premere ripetutamente il pulsante per accedere alla modalità di impostazione della programmazione per lo spegnimento (il segmento **OFF** lampeggia).



3 Premere il pulsante per impostare AM/PM.

AM ~ 12:00



4 Premere il pulsante per spostarsi alla modalità di impostazione delle ore. Quando l'icona delle ore lampeggia, impostare l'orario. L'intervallo consentito è 1~12.

AM ~ 12:00



AM ~ 10:00

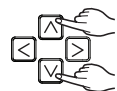

5 Premere il pulsante per spostarsi alla modalità di impostazione dei minuti. Quando l'icona dei minuti lampeggia, impostare i minuti. L'intervallo consentito è 00~59.

AM ~ 10:00



AM ~ 10:20

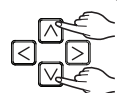

6 Premere il pulsante per terminare la configurazione.

AM ~ 10:20



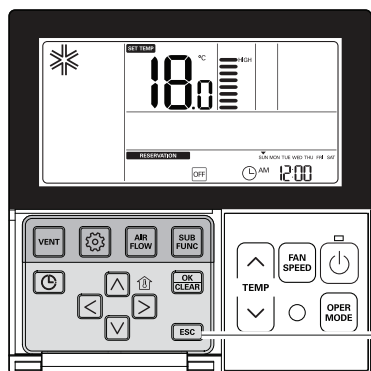

- 7** Premere il pulsante **ESC** per uscire.
- * Dopo aver effettuato le impostazioni, se non si preme alcun pulsante per 25 secondi, si esce automaticamente dalla modalità di configurazione.
 - * Se si esce senza premere il pulsante di impostazione, il valore modificato non viene preso in considerazione.
 - Se la pianificazione è impostata, nella parte più bassa dello schermo viene visualizzato 'Spento'; il condizionatore d'aria si spegnerà all'orario impostato.
 - Se la pianificazione è cancellata, l'indicazione 'Spento' sparisce.

Programmazione – Impostazione vacanze

Si disattiva automaticamente nel giorno pianificato.

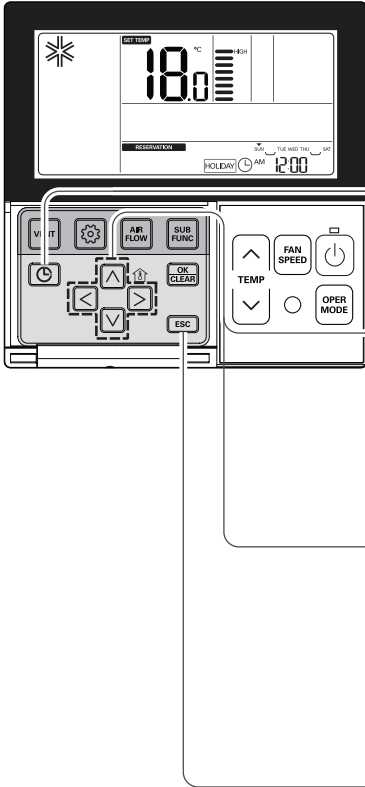

- 1** Premere il pulsante .
Si accede alla modalità di configurazione della pianificazione.

- 2** Spostarsi su 'Festività' premendo ripetutamente il pulsante .

- 3** Spostarsi alla sezione di configurazione della 'Data' per cui si desidera impostare la festività usando il pulsante .



- 4** Scegliere o cancellare la festività usando il pulsante oppure il pulsante .
Ad esempio, quando si imposta lunedì/venerdì come festività
- Le lettere 'lunedì', 'venerdì' spariscono.

- 5** Premere il pulsante per terminare la configurazione delle festività.
* Quando si arriva a un giorno segnalato come festività, il condizionatore d'aria si ferma automaticamente. Fin quando resta attiva l'indicazione della festività e non si procede alla cancellazione, il condizionatore d'aria si spegnerà entro un'ora anche se attivato manualmente.

ASSISTENZA E MANUTENZIONE

⚠ AVVISO

Spegnere l'unità prima di manovrare l'apparecchio.

Unità interna

Griglia, rivestimento e telecomando

- Prima di eseguire la pulizia spegnere il sistema. Pulire strofinando con un panno morbido ed asciutto.
- Non usare candeggina o abrasivi.

! NOTA

Scollegare l'alimentazione prima di pulire l'unità interna.

Filtri Aria

I filtri dell'aria dietro alla griglia anteriore devono essere controllati e puliti una volta ogni 2 settimane, se necessario più spesso.

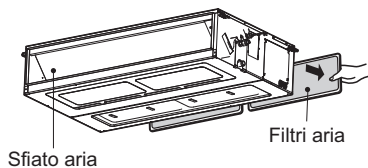

- Non utilizzare le seguenti sostanze per la pulizia:

Acqua a una temperatura superiore a 40°C. Ciò potrebbe provocare deformazioni e o scolorimenti.

Sostanze volatili.

Ciò potrebbe danneggiare le superfici di condizionatore.



- 1 Smontare i filtri aria.

- Afferrare la linguetta e tirarla delicatamente in avanti per smontare il filtro.

⚠ AVVISO

Quando si rimuove il filtro d'aria non toccare le parti mobili o elettriche dell'unità interna
Può provocare lesioni.

- 2 Pulire il filtro aria con un aspirapolvere oppure lavarlo con acqua.

- Se è presente molto sporco, utilizzare un detergente neutro in acqua tiepida.
- Il lavaggio con acqua calda (40°C o più) può provocare deformazioni.

- 3 Dopo il lavaggio con acqua, asciugare bene l'unità all'ombra.

- Non esporre il filtro aria alla luce del sole diretta o a forti fonti di calore per asciugarlo.

- 4 Installare il filtro aria.

Filtro di purificazione (Opzionale)

Pulizia

Il filtro al PLASMA che si trova dietro ai filtri dell'aria deve essere controllato e pulito una volta ogni 3 mesi o più spesso se necessario.

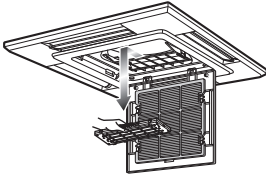

- 1 Dopo avere rimosso i filtri dell'aria, tirare leggermente avanti per rimuovere il filtro al PLASMA.
- 2 Immergere il filtro PLASMA in acqua mista un detergente neutro, per circa 20~30 minuti.
- 3 Asciugare il filtro PLASMA all'ombra per una giornata (Specialmente, l'umidità deve essere rimossa in modo perfetto dai suoi componenti).
- 4 Prendere nota dei tagli delle linee di scarico elettriche.
- 5 Installare nuovamente il filtro al PLASMA nella sua posizione originale.



AVVISO

Non toccare il filtro al PLASMA entro 10 secondi dall'apertura della griglia di aspirazione, si potrebbe prendere la scossa.

Sostituzione

- Periodo d'uso consigliato: circa 2 anni

- 1 Aprire il pannello anteriore e rimuovere il filtro dell'aria.

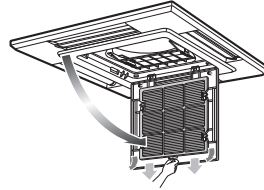

- 2 Rimuovere il filtro di purificazione dell'aria

- 3 Inserire un nuovo filtro di purificazione dell'aria.

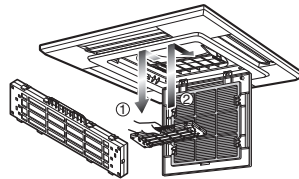

- 4 Inserire nuovamente il filtro dell'aria e chiudere il pannello anteriore.

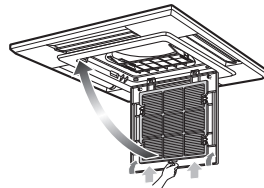

Suggerimenti di utilizzo!

<p>Non raffreddare in modo eccessivo l'ambiente.</p> <p>Oltre che a nuocere alla salute è anche uno spreco di corrente.</p>	<p>Tenere le tapparelle o tende chiuse.</p> <p>Non lasciare che la luce diretta del sole entri nell'ambiente quando il condizionatore è in funzione.</p>	<p>Mantenere uniforme la temperatura dell'ambiente</p> <p>Regolare il flusso verticale e orizzontale dell'aria per garantire una temperatura uniforme della stanza.</p>
<p>Assicurarsi che porte finestre siano ben chiuse.</p> <p>Evitare il più possibile di aprire le porte e finestre per mantenere l'aria fresca nella stanza.</p>	<p>Pulire regolarmente il filtro aria.</p> <p>Le ostruzioni del filtro dell'aria riducono il flusso dell'aria diminuendo l'effetto di raffreddamento e deumidificazione. Pulire i filtri almeno una volta ogni due settimane.</p>	<p>Ventilare occasionalmente l'ambiente</p> <p>Poiché le finestre vengono tenute chiuse, è una buona idea aprirle regolarmente per aerare l'ambiente.</p>

Quando il condizionatore non funziona

Quando il condizionatore d'aria non verrà usato per un ungo periodo

- 1 Usare il climatizzatore con le seguenti impostazioni per 2 o 3 ore.
 - Tipo di funzionamento: Modo funzionamento ventilatore (Fare riferimento a pagina "Modalità ventilatore")
 - Ciò serve ad asciugare i meccanismi interni.
- 2 Disinserire l'interruttore automatico.



AVVISO

Disinserire l'interruttore automatico nel caso in cui si preveda di non utilizzare il condizionatore d'aria per lunghi periodi di tempo. L'accumulo di sporco può provocare incendi.

- 3 Rimuovere le batterie dal telecomando.

Informazioni utili

I filtri d'aria e la bolletta elettrica.

Se la polvere intasa i filtri d'aria la capacità di raffreddamento diminuisce, e il 6% dell'elettricità utilizzata per usare l'apparecchio sarà sprecata

Rimessa in funzione del condizionatore d'aria

- 1 Pulire il filtro aria e installarlo nell'unità interna. (Vedere la pagina "Assistenza e manutenzione")
- 2 Assicurarsi che le griglie di aspirazione e di scarico dell'aria delle unità interna e esterna non siano bloccate.
- 3 Assicurarsi che il cavo di terra sia collegato in modo corretto. Può essere collegato sul lato unità interna.

Consigli per la risoluzione dei problemi. Risparmiate tempo e denaro!

Leggere le indicazioni riportate di seguito prima di richiedere la riparazione o la manutenzione del condizionatore d'aria.... Se il cattivo funzionamento permane, rivolgersi al proprio rivenditore.

Caso	Spiegazione
Il condizionatore non funziona.	<ul style="list-style-type: none"> • Il timer è stato impostato correttamente? • Il fusibile è bruciato oppure l'interruttore automatico è scattato?
La stanza ha uno strano odore.	<ul style="list-style-type: none"> • Assicurarsi che non sia odore di umido emanato da pareti, tappeto o altri tessuti nella stanza.
Ci sono perdite di condensa dal condizionatore d'aria.	<ul style="list-style-type: none"> • La condensa si verifica quando il flusso d'aria dal condizionatore d'aria raffredda l'aria della stanza.
Il condizionatore non funziona per circa 3 minuti al riavvio.	<ul style="list-style-type: none"> • Questa condizione si verifica a causa dell'attivazione del meccanismo di protezione. • Attendere circa tre minuti e inizia a funzionare.
Non raffredda ne scalda in modo efficiente.	<ul style="list-style-type: none"> • Il filtro aria è sporco? Vedere le istruzioni per la pulizia del filtro dell'aria.
	<ul style="list-style-type: none"> • È probabile che l'ambiente fosse molto caldo al momento dell'accensione del condizionatore. Dare il tempo sufficiente per raffreddare.
	<ul style="list-style-type: none"> • La temperatura è stata impostata correttamente?
	<ul style="list-style-type: none"> • Le feritoie di ventilazione di aspirazione o espulsione dell'unità interna sono ostruite?
Il funzionamento del condizionatore è rumoroso.	<ul style="list-style-type: none"> • Se il rumore è simile a quello di acqua che circola. <ul style="list-style-type: none"> - Questo è il rumore del freon che scorre all'interno del condizionatore. • Per un rumore simile all'aria compressa rilasciata nell'atmosfera. <ul style="list-style-type: none"> - Questo è il rumore dell'acqua di deumidificazione all'interno dell'unità di condizionamento dell'aria.
Si sente come un rumore di schiocco.	<ul style="list-style-type: none"> • Questo rumore viene generato dall'espansione retrazione del pannello anteriori provocati dai cambiamenti di temperatura.
Il display del telecomando è scarsamente visibile o non si vede affatto.	<ul style="list-style-type: none"> • L'interruttore automatico è scattato? • Le batterie sono inserite in senso (+) e (-) inverso?
Il codice di errore si è verificato dopo un fulmine.	<ul style="list-style-type: none"> • A questo prodotto è stata applicata una sovracorrente al circuito di protezione. Si può verificare un errore, ma è un comportamento normale. Dopo alcuni minuti funzionerà nuovamente normalmente.

Chiamare immediatamente l'assistenza quando si verificano le seguenti condizioni

- Condizioni anomale quali odore di bruciato, rumori forti. Spegnerne l'unità e staccare l'alimentazione generale. In questi casi non tentare mai di effettuare le riparazioni.
- Il cavo di alimentazione generale è troppo caldo o danneggiato.
- Il codice di errore viene generato dall'autodiagnostica.
- Ci sono perdite di acqua dall'unità interna anche se l'umidità è bassa.
- Qualsiasi interruttore, interruttore automatico (di sicurezza, di terra) o fusibile non funziona in modo corretto

L'utente deve eseguire dei controlli di routine e pulizia per evitare un funzionamento inadeguato dell'unità. Nel caso di situazioni speciali, il lavoro deve essere eseguito solo da personale qualificato.



Manufacturer :

LG Electronics Inc.

84, Wanam-ro, Seongsan-gu, Changwon-si, Gyeongsangnam-do, KOREA

UK Importer :

LG Electronics U.K. Ltd

Velocity 2, Brooklands Drive, Weybridge, KT13 0SL

Eco design requirement

- The information for Eco design is available on the following free access website.
<https://www.lg.com/global/support/cedoc/cedoc>