

GUIA DO USUÁRIO

Sinal digital LG

(MONITOR SIGNAGE)

Leia este manual atentamente antes de operar seu produto e guarde-o para consultas futuras.

webOS 3.0

ÍNDICE

CONFIGURAÇÕES DE USUÁRIO...3

- Configurações do menu principal.....3
 - Configuração da Imagem
 - Ajustes de áudio
 - Configurações de rede
 - Configurações gerais

ENTRETENIMENTO..... 15

- Uso dos recursos multimídia 15
 - Conectando dispositivos de armazenamento USB/SD
- Fotos & Vídeos.....18
 - Arquivos de Fotos e Vídeos Suportados
 - Visualização de fotos e vídeos
 - Reprodução Agendada
 - Exportar
 - Excluir
- Música.....22
 - Arquivos de música compatíveis
 - Reprodução de música
 - Excluir
- Conteúdo do SuperSign.....23
- Informação23
- Programador de conteúdo local.....24
 - Configuração de uma reprodução agendada
- Screen Share25
 - Configurando Wireless Display (WiDi)
- Group Manager26
- Ferramenta nível28
- Gerenciador de controle.....29
 - Como usar
 - Se você encontrar problemas com o certificado de segurança ao tentar acessar, siga as etapas abaixo.
- Multitela34

- Configurações da PICTURE ID (ID de Imagem).....35

CÓDIGOS IR 36

PARA CONTROLAR VÁRIOS PRODUTOS 38

- Conectando o cabo.....38
- Parâmetro de comunicação.....39
- Lista de referência de comandos.....40
- Protocolo de transmissão/recebimento.....44

Para obter o código correspondente ao software sob as licenças GPL, LGPL, MPL e outras fontes abertas contidas neste produto, por favor visite: <http://opensource.lge.com>.

Todos os termos da licença, bem como notas e observações, estão disponíveis para download com o código fonte.

A LG Electronics também poderá fornecer o código fonte em CD-ROM por um valor que cubra os custos, tais como o custo de comunicação, transporte e manipulação.

A solicitação deve ser feita somente pelo e-mail opensource@lge.com por um período de até 3 (três) anos após a última remessa desse produto. Esta oferta é válida para qualquer pessoa de posse dessas informações.

! NOTA

- O conteúdo relacionado ao software pode ser alterado sem aviso prévio devido à atualização das funções do produto.
- Alguns recursos descritos no Guia do Usuário podem não ser compatíveis em determinados modelos.
- SNMP 2.0 é suportado.

CONFIGURAÇÕES DE USUÁRIO

Configurações do menu principal

Configuração da Imagem

Para selecionar o Modo de Imagem

SETTINGS /  →  → [Imagem] → [Configurações do Modo de imagem] → [Modo de Imagem]

Selecione o modo de imagem mais adequado para o tipo de vídeo.

- [Vivo]: ajusta a imagem de vídeo para o ambiente de varejo, aumentando o <contraste>, o <brilho> e a <nitidez>.
- [Padrão]: ajusta a imagem de vídeo para um ambiente normal.
- [APS]: o modo APS (Auto power saving) reduz o consumo de energia reduzindo o brilho do controle.
- [Cinema]: otimiza a imagem de vídeo para assistir a filmes.
- [Esportes]: otimiza a imagem de vídeo para assistir a esportes. Até mesmo ações rápidas, como chutar ou arremessar uma bola, são renderizadas claramente na tela.
- [Jogos]: otimiza a imagem de vídeo para reproduzir videogames.
- [Foto]: otimiza a tela para ver fotos. (Esse recurso está disponível somente com certos modelos.)
- [Avançado]/[Calibração]: permite que um especialista ou qualquer pessoa interessada em imagens de alta qualidade, sintonize manualmente a imagem para obter melhor qualidade de imagem.

! NOTA

- Dependendo do sinal de entrada, os <Modos de Imagem> disponíveis podem variar.
- [Avançado] é uma opção que permite que um especialista em qualidade de imagem a ajuste usando uma imagem específica. Dessa forma, ela pode não ser eficaz para uma imagem normal.

Para ajustar com precisão o modo de imagem

SETTINGS /  →  → [Imagem] → [Configurações do Modo de imagem] → [Personalizar]

- [Luz de fundo]/[Luz LED]: ajusta o brilho da tela controlando a luz de fundo do LCD. Quanto mais próximo o valor está de 100, mais alto o brilho da tela.
- [Contraste]: Ajuste a diferença entre as áreas claras e escuras da imagem. Quanto mais próximo o valor está de 100, maior é a diferença.
- [Brilho]: Ajuste o brilho geral da tela. Quanto mais próximo o valor está de 100, mais alto o brilho da tela.
- [Nitidez]: Ajuste a nitidez das bordas dos objetos. Quanto mais próximo o valor está de 50, mais clara e mais nítida a borda se torna.
- [Nitidez H]: Ajuste a nitidez das bordas de contraste na tela de um ponto de vista horizontal.
- [Nitidez V]: Ajuste a nitidez das bordas de contraste na tela de um ponto de vista vertical.
- [Cor]: Suaviza ou aumenta os tons na tela. Quanto mais próximo o valor está de 100, mais intensa se tornam as cores.
- [Tom]: Ajusta o balanço entre os níveis de verde e vermelho exibidos na tela. Quanto mais próximo o valor está de Vermelho 50, mais intensa se torna a cor vermelha, e quanto mais próximo o valor está de Verde 50, mais intenso se torna o verde.
- [Temperatura da Cor]: ajusta os tons da tela para provocar sensações de calor ou frio.
- [Controles avançados]/[Controle Avançado]: Personalize as opções avançadas.
 - [Contraste Dinâmico]: otimiza a diferença entre as partes claras e escuras da tela de acordo com o brilho da imagem.
 - [Super Resolução]: Torna nítidas as partes embaçadas ou indistinguíveis da imagem.
 - [Gama de Cores]: Seleciona o conjunto de cores a ser exibido.
 - [Cor Dinâmica]: ajusta o tom e a saturação da imagem para obter uma tela mais viva e alegre.
 - [Realce de Contorno]: fornece margens mais nítidas e mais claras da imagem.
 - [Filtro de cor]: ajusta precisamente a cor e a tonalidade filtrando uma área de cor específica do espaço RGB.
 - [Cor Favorita]: ajusta o tom da pele, o tom da grama e o tom do céu à sua preferência.
 - [Gama]: ajusta o brilho médio da imagem.
 - [Balanço de Branco]: ajusta o tom geral da imagem de acordo com sua preferência. No modo Avançado, você pode ajustar a imagem usando as opções Método/Padrão.
 - [Sistema de Gerenciamento de Cor]: Os especialistas usam o sistema de gerenciamento de cores quando ajustam as cores usando o padrão de teste. O sistema de gerenciamento de cores permite fazer um ajuste selecionando entre 6 espaços de cores diferentes (Vermelho/Amarelo/Azul/Ciano/Magenta/Verde) sem afetar outras cores. Você pode não ver os tons mudarem em uma imagem normal mesmo após o ajuste.

- [Opção de Imagem]: Personalize as opções de imagem.
 - [Redução de Ruído]: remove os pequenos pontos gerados irregularmente para obter uma imagem clara.
 - [Redução de Ruído MPEG]: eduz a interferência produzida ao criar sinais de vídeo digitais.
 - [Nível de Preto]: ajusta o nível de preto da imagem para corrigir o brilho e o contraste. (Configurações recomendadas de acordo com o sinal de entrada: RGB 0–255: Alto, RGB 16–235: Baixo, YCbCr: Baixo)
 - [Cinema Real]: otimiza a imagem de vídeo para uma aparência cinematográfica.
 - [Função Motion Eye Care]: Reduza a fadiga ocular ajustando os níveis de brilho e diminuindo o brilho com base na imagem exibida. (Aplica-se apenas a alguns modelos.)
 - [Full LED]: Acende as partes mais brilhantes da imagem e escurece as partes mais escuras, maximizando o contraste. Desligar esse recurso pode levar a um aumento do consumo de energia. (Aplica-se apenas a alguns modelos.)
 - [TruMotion]: reduz a vibração de imagens e a adesão de imagens que pode ocorrer ao movimentar as imagens.
- [Redefinir]: Redefina as configurações da imagem. Como as configurações de imagem são redefinidas de acordo com o modo de imagem do monitor, selecione o modo de imagem antes de redefinir as configurações de imagem.

! NOTA

- Você pode ajustar as configurações avançadas somente no modo [Usuário].
- As opções disponíveis poderão ser diferentes, dependendo do sinal de entrada ou do modo de imagem selecionado.

Para definir o formato da tela

(Alguns recursos podem não ser compatíveis em determinados modelos.)

SETTINGS /  →  → [Imagem] → [Formato da Tela]

Altera o formato da tela para visualizar a imagem em seu tamanho ideal.

- [16:9]: exibe a imagem com um formato da tela 16:9.
- [Apenas buscar]: exibe a imagem no tamanho original sem cortar as bordas. A imagem original está disponível em modo HDMI (720p ou superior). (Nos modelos 58:9, esta opção pode ser selecionada independentemente do sinal de entrada.)
- [Original]: altera o formato da tela para 4:3 ou 16:9, dependendo do sinal do vídeo de entrada.
- [4:3]: exibe a imagem com um formato da tela 4:3.
- [58:9]: Exibe a tela com um formato da tela 58:9.
- [Zoom Vertical]: Ajusta a altura e a posição vertical da imagem exibida.
- [Zoom em Todas as Direções]: Ajusta as dimensões horizontal/vertical/diagonal e a posição horizontal/vertical da imagem exibida.

CUIDADO

- Se uma imagem fixa for exibida na tela por um longo período de tempo, ela será marcada e se tornará desfigurada de modo permanente na tela. Essa é a "imagem queimada", ou "burn-in", e não é coberta pela garantia.
- Se o formato de tela estiver definido para [4:3] por um longo período, a imagem queimada poderá ocorrer na área da texto da tela.
- As opções podem ser diferentes dependendo do modelo.
- Dependendo do sinal de entrada, o formato da tela disponível pode variar.
- Quando você ajustar o [Zoom Vertical] ou [Zoom em Todas as Direções], a tela pode oscilar para alguns sinais de entrada.



Para usar a função Energy Saving**SETTINGS** /  →  → [Imagem] → [Economia de Energia]

Reduz o consumo de energia ajustando o brilho máximo da tela.

- [Automático]: ajusta o brilho do monitor de acordo com a luz ambiente. (Esse recurso está disponível somente com certos modelos.)
- [Desligado]: desativa o modo Energy Saving.
- [Mínimo]/[Médio]/[Máximo]: usa a função Energy Saving de acordo com o nível de Energy Saving especificado para o seu monitor.
- [Tela Desligada]: Desliga a tela. Você apenas ouvirá o áudio. Você pode ligar a tela novamente pressionando qualquer botão no controle remoto, exceto o botão liga/desliga.

Para usar a função Economia de Energia Inteligente

(Aplica-se apenas a alguns modelos.)



SETTINGS /  →  → [Imagem] → [Economia de Energia Inteligente]

De acordo com o brilho da imagem, o brilho do monitor será ajustado automaticamente para economizar energia.

- [Desligado]: Desativa a função Economia de Energia Inteligente.
- [Ligado]: Permite a função Economia de Energia Inteligente.

Configuração da tela OLED

(Apenas para modelos OLED)

SETTINGS /  →  → [Imagem] → [Configurações do painel OLED]

- [Limpar ruído no painel]: Corrija problemas que podem surgir quando a tela é ligada por um longo período.

Para usar a função SCREEN(RGB-PC)

(Aplica-se apenas a alguns modelos.)

SETTINGS /  →  → [Imagem] → [TELA(RGB-PC)]



Personaliza as opções de exibição do PC no modo RGB.

- [Definir Automaticamente]: define para ajustar a posição da tela, o relógio e a fase automaticamente. A imagem exibida permanecerá instável por alguns segundos enquanto a configuração estiver em andamento.
- [Resolução]: seleciona uma resolução adequada.
- [Posição]/[Tamanho]/[Fase]: ajuste as opções quando a imagem não estiver clara, especialmente quando os caracteres estiverem trêmulos, depois da configuração automática.
- [Redefinir]: restaura as opções para a configuração padrão.

Ajustes de áudio

- Aplica-se apenas a alguns modelos.



Para selecionar o Modo de Som

SETTINGS /  →  → [Som] → [Modo de Som]

A melhor qualidade de som será selecionada automaticamente, dependendo do tipo de vídeo que estiver sendo assistido atualmente.



- [Padrão]: Esse modo de som funciona bem para conteúdo de todos os tipos.
- [Cinema]: Otimize o som para a exibição de filmes.
- [Clear Voice III]: Aprimora vozes para que possam ser mais claras.
- [Esportes]: Otimize o som para a exibição de eventos esportivos.
- [Música]: Otimize o som para escutar música.
- [Jogos]: Otimize o som para a reprodução de videogames.

Para usar a função Efeitos Sonors

SETTINGS /  →  → [Som] → [Configurações de Modo de Som]

- [Equalizador]: Ajuste manualmente o som usando o equalizador.
- [Balanço]: Ajuste o volume de saída dos alto-falantes esquerdo e direito.
- [Redefinir]: redefina as configurações de som.

Seleção do dispositivo de saída de som



SETTINGS /  →  → [Som] → [Saída de Som]

- [Alto-falante Signage]: Você pode emitir som por meio dos alto-falantes internos do monitor Signage. Este recurso está disponível apenas para modelos com alto-falantes Signage incorporados.
- [LG Sound Sync / Bluetooth]: Você pode conectar dispositivos de áudio ou fones de ouvido Bluetooth sem fio para desfrutar de um som mais rico do monitor Signage de maneira conveniente.



NOTA

- Alguns dispositivos conectados recentemente podem tentar se reconectar automaticamente ao monitor Signage quando ele for ligado.
- Recomenda-se que você defina os dispositivos de áudio LG compatíveis com LG Sound Sync para o modo LG TV ou o modo LG Sound Sync antes de conectá-los.
- Esse recurso está disponível somente em certos modelos.
- Pressione [Seleção do Dispositivo] para exibir os dispositivos que estão ou que podem ser conectados e conecte outros dispositivos.
- Você pode usar o controle remoto do Signage para ajustar o volume do dispositivo conectado.
- Se o dispositivo de áudio não se conectar, verifique se ele está ligado e disponível para conexão.
- Dependendo do tipo de dispositivo Bluetooth, ele pode não se conectar corretamente ou apresentar um mau funcionamento, como vídeo e áudio não sincronizados.
- O som pode cortar ou a qualidade do som pode ser reduzida se:
 - O dispositivo Bluetooth estiver muito longe do monitor Signage.
 - Houver objetos obstruindo o dispositivo Bluetooth e o monitor signage.
 - O dispositivo for utilizado próximo a outros dispositivos de rádio como um forno de micro-ondas ou um roteador sem de LAN.

Para selecionar uma Valor de aumento de volume,

SETTINGS /  →  → [Som] → [Modo de Volume] → [Valor de aumento de volume]
 você pode definir a faixa de volume selecionando <Baixa/ Médio/ Alto>.



Para sincronizar o áudio com vídeo

SETTINGS /  →  → [Som] → [Ajuste da sincronização AV]

- [Alto-falante Signage]: Ajuste a sincronização entre o vídeo e o áudio que sai dos alto-falantes externos, como aqueles conectados à porta de saída de áudio digital, equipamento de áudio LG ou fones de ouvido. Com base no valor padrão, quanto mais próximo o valor estiver de -, mais rápido a saída de som é identificada, e quanto mais próximo o valor está de +, mais lenta se torna a saída de som.
- [Bypass]: áudio que sai dos dispositivos externos sem atraso. O áudio pode sair antes do vídeo devido ao tempo de processamento para vídeo que é inserido no monitor.



Configurações de rede

Para definir um Signage Nome de monitor

SETTINGS /  →  → [Rede] → [Signage nome]

Você pode definir um nome para o Monitor Signage que será usado na rede utilizando o teclado na tela.

Para definir sua rede com fio

SETTINGS /  →  → [Rede] → [Conexão Com fio (Ethernet)]

- <Conectando-se a uma rede com fio>: conecte o monitor a uma LAN (rede local) pela porta de LAN e defina as configurações de rede. Somente conexões de rede com fio são aceitas. Depois de fazer uma conexão física, um pequeno número de redes poderá exigir o ajuste das configurações de rede do display. Para a maioria das redes, o display estabelecerá automaticamente uma conexão sem fazer ajustes. Para obter informações detalhadas, entre em contato com seu provedor de Internet ou consulte o manual do roteador.

Configuração de Rede Sem Fio

(Aplica-se apenas a alguns modelos.)

SETTINGS /  →  → [Rede] → [Conexão da rede Wi-Fi]

Se tiver definido o monitor para uma rede sem fio, você poderá verificar e conectar-se às redes de Internet sem fio disponíveis.

- [Adicionar uma rede sem fio oculta]: se você inserir o nome da rede diretamente, poderá adicionar uma rede sem fio.
- [Conexão WPS PBC]: Pressione o botão no roteador sem fio compatível com PBC para se conectar facilmente ao roteador.
- [Código PIN de conexão WPS]: Insira o número PIN na página da Web do roteador sem fio compatível com PIN para conectar-se ao roteador de maneira simples.
- [Configurações avançadas de Wi-Fi]: Insira manualmente as informações de rede para se conectar a uma rede sem fio. Quando uma rede utilizável não aparecer, pressione Configurações avançadas de Wi-Fi. Você poderá adicionar uma rede.

NOTA

- Nos modelos compatíveis com dongles Wi-Fi, o menu Conexão de rede sem fio é ativado somente quando um dongle Wi-Fi está conectado ao produto.
- Quando estiver conectado a uma rede compatível com IPv6, poderá selecionar IPv4 / IPv6 na conexão da rede com fio / sem fio. Mas a conexão IPv6 só é compatível com a conexão automática.

Configurando um SoftAP

(Aplica-se apenas a alguns modelos.)

SETTINGS /  →  → [Rede] → [SoftAP]

Se você configurar um SoftAP, poderá ligar vários dispositivos através de uma conexão Wi-Fi sem um roteador sem fio e usar a Internet sem fio.

- Para usar o SIGNAGE, é necessário ter uma conexão com a Internet.
- Você não pode usar o recurso SoftAP e o recurso Screen Share ao mesmo tempo.
- Nos modelos que suportem dongles Wi-Fi, o menu do SoftAP é ativado somente quando um dongle Wi-Fi está conectado ao produto.
- Informações de conexão do SoftAP
 - SSID: Um identificador exclusivo que permite uma conexão com a Internet sem fio
 - Chave de segurança: A chave de segurança que você digita para se conectar à rede sem fio desejada
 - Número de dispositivos conectados: Mostra o número de dispositivos que estão conectados no momento ao seu dispositivo Signage através de uma conexão da rede Wi-Fi. Até 10 dispositivos suportados. Até 10 dispositivos suportados.

Dicas de configuração de rede

- Use um cabo LAN padrão (Cat5 ou posterior, com conector RJ45), com esse display.
- Muitos problemas de conexão de rede durante a configuração podem ser reparados com frequência através da reconfiguração do roteador ou do modem. Depois de conectar o visor à rede doméstica, desligue e/ou desconecte rapidamente o cabo de alimentação do roteador da rede doméstica ou do modem a cabo. Em seguida, ligue e/ou conecte o cabo de alimentação novamente.
- Dependendo do ISP (provedor de serviços de Internet), o número de dispositivos que podem receber serviços de Internet pode ser limitado pelos termos de serviço aplicáveis. Para obter detalhes, contate seu ISP.
- A LG não é responsável por nenhum funcionamento incorreto do display e/ou do recurso de conexão de rede devido a erros/funcionamento inadequados na comunicação associados à sua conexão de Internet ou a outro equipamento conectado.
- A LG não é responsável por problemas com a conexão de Internet.
- Talvez você experimente resultados indesejados se a velocidade de conexão da rede não atender aos requisitos mínimos do conteúdo sendo acessado.
- Algumas operações de conexão com a Internet talvez não sejam possíveis devido a certas restrições definidas pelo ISP que fornece a conexão.
- Quaisquer tarifas cobradas pelo ISP, incluindo, sem limitação, as cobranças pela conexão, são de sua responsabilidade.

NOTA

- Se você quiser acessar a Internet diretamente no seu display, a conexão com a Internet deverá estar ativada.
- Se você não puder acessar a Internet, verifique as condições de rede de um PC na rede.
- Quando você usar Definição de rede, verifique o cabo de LAN ou se DHCP no roteador está ativado.
- Se você não concluir as configurações de rede, talvez a rede não funcione corretamente.

CUIDADO

- Não conecte um cabo de telefone modular à porta da LAN.
- Como existem vários métodos de conexão, siga as especificações de sua operadora de telecomunicação ou o seu provedor de serviços de Internet.
- O menu Conexão Com fio (Ethernet) não estará disponível até que o display esteja conectado à rede física.

Dicas de configuração de rede sem fio

- As redes sem fio podem ser submetidas a interferência de outros dispositivos que operam em uma frequência de 2,4 GHz (telefones sem fio, dispositivos Bluetooth ou fornos de micro-ondas). Também pode haver interferência de dispositivos com uma frequência de 5 GHz, igual a outros dispositivos Wi-Fi.
- O ambiente sem fio ao redor pode fazer com que o serviço de rede sem fio funcione lentamente.
- Se você não desligar toda a rede doméstica local, poderá ocorrer tráfego de rede em alguns dispositivos.
- Para uma conexão de ponto de acesso, é necessário um dispositivo de ponto de acesso que seja compatível com a conexão sem fio; e o recurso de conexão sem fio deve ser ativado no dispositivo. Entre em contato com o provedor de serviço sobre disponibilidade da conexão sem fio em seu ponto de acesso.
- Verifique as configurações de SSID e de segurança para a conexão do ponto de acesso. Consulte a documentação apropriada do SSID e das configurações de segurança do ponto de acesso.
- Configurações inválidas nos dispositivos de rede (compartilhador de linha com fio/sem fio, hub) podem fazer com que o monitor funcione de maneira lenta ou não funcione corretamente. Instale os dispositivos corretamente de acordo com o manual apropriado e configure a rede.
- O método de conexão pode ser diferente, dependendo do fabricante do ponto de acesso.

Configurações gerais

Para configurar o idioma

SETTINGS /  →  → [Geral] → [Idioma do Menu]

Selecione um dos idiomas no menu exibido na tela.

- [Idioma do Menu]: Define um idioma para o Signage.



Configurando o idioma do teclado

SETTINGS /  →  → [Geral] → [Idiomas do Teclado]

Selecione o idioma que pretende mostrar no teclado.

- [Idiomas do Teclado]: define o idioma do teclado.

Para definir a hora/data

SETTINGS /  →  → [Geral] → [Hora e Data]

Você pode verificar ou alterar a hora.

- [Definir Automaticamente]: você pode definir a hora e a data.
- [Horário de Verão]: você pode definir o Hora de início e Hora final do horário de verão. As configurações de início/ término do horário de verão só funcionam quando você as define com pelo menos um dia de diferença entre um e outro.
- [Configuração do Servidor NTP]: Permite definir outros servidores NTP além do servidor NTP básico. (Aplica-se apenas a alguns modelos.)
- [Fuso Horário]: você pode alterar as definições de Continente, País/território e Miasto.

Para ligar ou desligar o monitor automaticamente

SETTINGS /  →  → [Geral] → [Temporizadores]

Você pode definir o Tempo de Atividade/Tempo de Inatividade para o monitor.

- [Tempo de Atividade]: é possível definir a hora de quando ligar o monitor.
- [Tempo de Inatividade]: é possível definir a hora de quando desligar o monitor.
- [Desligamento sem sinal (15 min)]: quando não houver fonte de entrada, o monitor desligará automaticamente após 15 minutos. e não desejar que ele desligue automaticamente, defina o Desligamento sem sinal como [Desligado].
- [Desligamento automático]: quando não houver entrada principal, o monitor desligará automaticamente.

NOTA

- Tempo de Atividade/Tempo de Inatividade pode ser salvo por até sete programações. O monitor é ligado ou desligado no tempo predefinido na lista de programações. Se vários horários predefinidos forem armazenados na lista de programações, isso funcionará no tempo mais próximo à hora atual.
- Depois de definir o tempo de atividade ou inatividade, essas funções operarão diariamente no horário predefinido.
- A função programada de desligamento funciona adequadamente apenas quando a hora do dispositivo é definida corretamente.
- Quando os horários de ligar e desligar programados são os mesmos, a hora de desligar tem prioridade em relação ao horário de ligar se o aparelho for ligado, e vice-versa se o aparelho for desligado.

Definição do ID

SETTINGS /  →  → [Geral] → [Definir ID]



- [Definir ID](1 - 1000): Atribui um número único de ID do conjunto para cada produto quando vários produtos estão conectados para a exibição. Atribua os números de 1 a 1.000 e saia da opção. É possível controlar cada produto separadamente usando o ID do conjunto atribuído a cada produto.
- [Definir ID automaticamente]: atribui automaticamente um número único de ID do conjunto para cada conjunto quando vários produtos estão conectados para a exibição.
- [Redefinir ID]: Redefina a ID do Conjunto do produto para 1.

! NOTA

- Ao usar definições automáticas de ID, o sinal de IR só precisa ser transmitido para o primeiro aparelho. Mau funcionamento poderá ocorrer quando o sinal de IR for transmitido para outros dispositivos.

Uso do Modo Bloco

(Aplica-se apenas a alguns modelos.)

SETTINGS /  →  → [Geral] → [Modo Bloco]

É possível configurar a tela integrada da mesma maneira que cada tela está configurada.

- [Linha] (1 a 15): Define o número de linhas do bloco.
- [Coluna] (1 a 15): Defina o número de colunas do modo lado a lado.
- [ID do Bloco] (1 a 225): Define o ID do bloco. O ID que você selecionou será exibido na tela.
- [Natural]: Para a visualização mais natural, a imagem é parcialmente omitida para contabilizar a distância entre as telas.
- [Tamanho Natural]: Define a distância entre as telas para o modo Natural.
- [Redefinir]: Redefine as configurações do bloco para 2 x 2.

! NOTA

- Se o Modo Bloco estiver ativado, a economia de energia inteligente será desativada para proporcionar a mesma qualidade de imagem dos outros monitores.
- O número máximo de colunas e linhas que podem ser definidas pode variar de acordo com o modelo.
- Para usar esta função, o produto:
 - Deve ser exibido com outros produtos.
 - Deve ser operado por meio da conexão de cada monitor por um distribuidor ou encadeamento em série DP.
 - Modo Bloco: Horizontal x vertical (horizontal = 1 a 15, vertical = 1 a 15)
 - 15 x 15 está disponível

Configuração da tela com exibição dupla

(Apenas para modelos OLED de tela dupla)

SETTINGS /  →  → [Geral] → [Configuração de Tela com Exibição Dupla]

- [Nome da tela dianteira]: Define o nome da tela dianteira.
- [Nome da tela traseira]: Define o nome da tela traseira.
- [Troca de tela]: Troca as imagens nas telas dianteira e traseira.
- [Espelhamento de tela]: Copia a imagem da tela atual para a tela oposta.
- [Tela Desligada]: Desliga a tela dianteira ou traseira.
- [Clonar todas as configurações]: Copia todas as configurações da tela dianteira para a traseira. Esta opção só está habilitada para a tela dianteira.

Para redefinir as configurações do monitor

SETTINGS /  →  → [Geral] → [Redefinir para Configurações Iniciais]

Redefine todas as configurações do monitor.

Uso do UHD Deep Color

(Apenas para modelos HD Ultra)

SETTINGS /  →  → [Geral] → [UHD Deep Color]

Se um dispositivo HDMI ou DP for conectado a uma das portas ajustáveis do Deep Color, é possível selecionar entre Ultra Deep Color Ligado (6G) ou ULTRA HD Deep Color Desligado (3G) no menu de configurações do ULTRA HD Deep Color.

Se ocorrer um problema de compatibilidade com uma placa de vídeo quando a opção Deep Color está definida como Ligado em 3840 x 2160 @ 60 Hz, defina a opção Deep Color como Desligado.

- As especificações HDMI e DP podem variar dependendo da porta de entrada. Verifique as especificações de cada dispositivo antes de conectar.
- As portas de entrada HDMI 1 e 2 são mais adequadas para especificações de vídeo 4K de alta definição a 60 Hz (4:4:4, 4:2:2). No entanto, o vídeo ou o áudio podem não ser suportados dependendo das especificações do dispositivo externo. Se esse for o caso, conecte uma porta HDMI diferente.

ENTRETENIMENTO

Uso dos recursos multimídia

Conectando dispositivos de armazenamento USB/SD

Conecte um dispositivo de armazenamento USB, como memória flash USB, dispositivos de armazenamento SD ou HD externo, ao display e use recursos multimídia.

CUIDADO

- Não desligue o monitor nem remova o dispositivo de armazenamento USB enquanto Fotos & Vídeos ou Música estiver sendo reproduzido.
- Faça backup dos arquivos salvos em um dispositivo de armazenamento USB com frequência, pois perda ou danos aos arquivos podem não ser cobertos pela garantia.

Dicas para usar os dispositivos de armazenamento USB/SD

- Somente um dispositivo de armazenamento USB pode ser reconhecido.
- Um dispositivo USB não funciona com eficácia quando é conectado por meio de um hub USB.
- Um dispositivo de armazenamento USB que use um programa de reconhecimento automático talvez não seja reconhecido.
- Um dispositivo de armazenamento USB que use seu próprio driver talvez não seja reconhecido.
- A velocidade de reconhecimento de um dispositivo de armazenamento USB pode depender de cada dispositivo.
- Não desligue o display nem desconecte o dispositivo de armazenamento USB enquanto o dispositivo conectado estiver funcionando. Se o dispositivo de armazenamento USB for desconectado repentinamente, os arquivos armazenados ou o próprio dispositivo podem ser danificados.
- Não conecte um dispositivo de armazenamento USB que foi modificado para trabalhar em um PC. O dispositivo pode fazer com que o produto apresente funcionamento incorreto ou falha do conteúdo ao ser reproduzido. Use apenas um dispositivo de armazenamento USB que contém arquivos normais de música, imagem ou vídeo.
- Um dispositivo de armazenamento USB formatado como um programa utilitário não compatível com Windows pode não ser reconhecido.
- Um dispositivo de armazenamento USB (acima de 0,5 A) que requer uma fonte de alimentação externa deve ser conectado a uma fonte de alimentação separadamente. Caso contrário, ele talvez não possa ser reconhecido.
- Conecte o dispositivo de armazenamento USB usando o cabo fornecido pelo fabricante do dispositivo.
- Alguns dispositivos de armazenamento USB podem não ser compatíveis ou não funcionar corretamente.
- O método de alinhamento de arquivo dos dispositivos de armazenamento USB é parecido com o do Windows XP e os nomes de arquivo podem reconhecer até 100 caracteres em inglês.
- Faça backup de arquivos importantes regularmente, pois os dados armazenados em um dispositivo de armazenamento USB podem ser danificados. Não nos responsabilizaremos por eventuais perdas de dados.
- Se o HDD USB não tiver uma fonte de alimentação externa, o dispositivo USB não poderá ser detectado. Para assegurar que o dispositivo seja detectado, conecte a fonte de alimentação externa.
 - Use um adaptador de energia para obter uma fonte de alimentação externa. Não fornecemos um cabo USB para uma fonte de alimentação externa.

- Se o seu dispositivo de armazenamento USB tiver várias partições, ou se você usar um leitor USB de vários cartões, poderá usar até quatro partições ou dispositivos de armazenamento USB.
- Se um dispositivo de armazenamento USB estiver conectado a um leitor USB de vários cartões, os dados do seu volume não poderão ser detectados.
- Se o dispositivo de armazenamento USB não funcionar corretamente, desconecte-o e volte a conectá-lo.
- A velocidade de detecção difere de dispositivo para dispositivo.
- Se o dispositivo de armazenamento USB for conectado no modo Standby (Em espera), o disco rígido específico será carregado automaticamente quando o display for ligado.
- A capacidade recomendada é 1 TB ou menos para um HD externo USB e 32 GB ou menos para uma unidade de memória USB.
- Qualquer dispositivo com capacidade superior à recomendada poderá não funcionar corretamente.
- Se um HD externo USB com uma função “Energy Saving” não funcionar, tente desligar e ligar novamente o HD.
- Dispositivos de armazenamento USB abaixo de USB 2.0 também são compatíveis, mas pode não funcionar corretamente nos Vídeos.
- No máximo 999 subpastas ou arquivos podem ser reconhecidos sob uma pasta.
- O tipo de cartão SD SDHC é compatível. Para usar um cartão SDXC, formate-o primeiro para o sistema de arquivos NTFS.
- O sistema de arquivos exFAT não é compatível com cartões SD e dispositivos de armazenamento USB.
- Certos modelos não são compatíveis com cartões SD.

Fotos & Vídeos

- Não há suporte para o recurso de foto em modelos OLED.

Arquivos de Fotos e Vídeos Suportados

Formato de legendas externo compatível

- *.smi, *.srt, *.sub (MicroDVD, SubViewer 1.0/2.0), *.ass, *.ssa, *.txt (TMPlayer), *.psb (PowerDivX), *.dcs (DLP Cinema)

! NOTA

- Legendas não são compatíveis em alguns modelos.
- Legendas incorporadas não são compatíveis.

Codecs de vídeo suportados

Extensão	Codec	
.asf, .wmv	Vídeos	Perfil VC-1 Advanced (exceto WMVA), perfis Simple e Main VC-1
	Áudio	WMA Standard (exceto WMA v1/WMA Speech)
.avi	Vídeos	Xvid (exceto 3 warp-point GMC), H.264/AVC, Motion Jpeg, MPEG-4
	Áudio	MPEG-1 camada I, II, MPEG-1 camada III (MP3), Dolby Digital, LPCM, ADPCM, DTS
.mp4, .m4v, .mov	Vídeos	H.264/AVC, MPEG-4, HEVC
	Áudio	Dolby Digital, Dolby Digital Plus, AAC, MPEG-1 Layer III (MP3)
.3gp, .3g2	Vídeos	H.264/AVC, MPEG-4
	Áudio	AAC, AMR-NB, AMR-WB
.mkv	Vídeos	MPEG-2, MPEG-4, H.264/AVC, VP8, VP9, HEVC
	Áudio	Dolby Digital, Dolby Digital Plus, AAC, PCM, DTS, MPEG-1 Layer I, II, MPEG-1 Layer III (MP3)
.ts, .trp, .tp, .mts	Vídeos	H.264/AVC, MPEG-2, HEVC
	Áudio	MPEG-1 camada I, II, MPEG-1 camada III (MP3), Dolby Digital, Dolby Digital Plus, AAC, PCM
.mpg, .mpeg, .dat	Vídeos	MPEG-1, MPEG-2
	Áudio	MPEG-1 camada I, II, MPEG-1 camada III (MP3)
.vob	Vídeos	MPEG-1, MPEG-2
	Áudio	Dolby Digital, MPEG-1 camada I, II, DVD-LPCM

! NOTA

- Vídeos 3D não são compatíveis.

Taxa máxima de transferência de dados

- Vídeo em Full HD
H.264 1920 x 1080 a 60P BP/MP/HP a L4.2 40 Mbps
HEVC 1920 x 1080 a 60P MP a L4.1, Main10 Profile a L4.1 40 Mbps
- HD Ultra (Apenas para modelos HD Ultra)
H.264 1920 x 1080 a 60P 4096 x 2160 a 30P BP/MP/HP a L5.1 50 Mbps
HEVC 4096 x 2160 a 60P MP a L5.1, Main10 Profile a L5.1 50 Mbps

Arquivo de foto compatível

Formato de arquivos	Formato	Item
.jpeg, .jpg, .jpe	JPEG	<ul style="list-style-type: none"> • Mínimo: 64 X 64 • Máximo <ul style="list-style-type: none"> - Tipo normal: 15360 (L) x 8640 (A) - Tipo progressivo: 1920 (L) x 1440 (A)
.png	PNG	<ul style="list-style-type: none"> • Mínimo: 64 X 64 • Máximo: 5760 (L) x 5760 (A)
.bmp	BMP	<ul style="list-style-type: none"> • Mínimo: 64 X 64 • Máximo: 1920 (L) x 1080 (A)

Visualização de fotos e vídeos

HOME /  → 

- 1 Selecione o seu dispositivo de armazenamento desejado.
- 2 Selecione e visualize a foto ou o vídeo desejado.

Dicas para reproduzir arquivos de vídeo

- Algumas legendas criadas pelo usuário talvez não funcionem corretamente.
- Alguns caracteres especiais em legendas não são renderizados.
- Marcas HTML não são aceitas nas legendas.
- Legendas em idiomas que não sejam nos idiomas compatíveis não estão disponíveis.
- A tela pode sofrer interrupções temporárias (paralisação de imagem, reprodução acelerada, etc.) quando o idioma do áudio é alterado.
- Um arquivo de vídeo danificado talvez não seja reproduzido corretamente, ou algumas funções do player podem não ser usadas.
- Os arquivos de vídeo produzidos com alguns codificadores talvez não sejam reproduzidos corretamente.
- Se a estrutura de vídeo e de áudio do arquivo gravado não estiver sobreposta, haverá a saída do vídeo ou do áudio.
- Arquivos de vídeo com tipos e formatos diferentes dos especificados talvez não reproduzam corretamente.
- A taxa de bits máxima do arquivo de filme para reprodução é de 20 Mbps. (Motion JPEG: 10 Mbps apenas)
- Não podemos garantir a perfeita reprodução de arquivos codificados no nível 4.1 ou superiores em H.264/AVC.
- Arquivos de vídeo com mais de 30 GB não são aceitos.
- Os arquivos de vídeo e de legendas devem estar colocados na mesma pasta. Para exibir corretamente as legendas, certifique-se de que os arquivos de vídeo e de legendas tenham o mesmo nome.
- A reprodução de um vídeo por meio de uma conexão USB sem suporte à conexão de alta velocidade talvez não funcione corretamente.
- Dependendo do fabricante e do modelo, as legendas podem não ser suportadas em um dispositivo NAS (Network Attached Storage).
- Não há suporte para arquivos que incluem GMC (Global Motion Compensation) ou Qpel (Quarterpel Motion Estimation).
- (Somente para os modelos HD Ultra) Imagem HD Ultra: 3.840 x 2.160

Alguns vídeos HD Ultra codificados para HEVC que não sejam o conteúdo oficialmente fornecido pela LG Electronics não poderão ser reproduzidos. Alguns codecs podem ser utilizados após a atualização do software.

Extensão	Codec	
.mkv, .mp4, .ts	Vídeos	H.264/AVC, HEVC
	Áudio	Dolby Digital, Dolby Digital Plus, AAC, HE-AAC

- Os tamanhos de arquivo reproduzíveis podem variar dependendo da condição da codificação.
- O perfil AAC Main não é suportado.
- Arquivos de vídeo criados por alguns codificadores podem não ser reproduzidos.

Reprodução Agendada

- Aplica-se apenas a alguns modelos.

Você pode agendar o conteúdo selecionado para que seja reproduzido em um determinado horário. (A reprodução agendada está disponível com entradas externas.)

HOME /  → 

- 1 Selecione o seu dispositivo de armazenamento desejado.
- 2 Insira a pasta que contém o arquivo que você deseja agendar.
- 3 Clique no botão Nova reprodução agendada no canto superior direito.
- 4 Selecione o conteúdo que você gostaria de agendar para ser reproduzido.
- 5 Insira os detalhes da agenda para criar uma nova.
- 6 Assista à reprodução do conteúdo selecionado no horário definido.

Exportar

- Aplica-se apenas a alguns modelos.

HOME /  → 

- 1 Selecione o seu dispositivo de armazenamento desejado.
- 2 Insira a pasta que contém o arquivo que você deseja exportar.
- 3 Clique no botão Exportar no canto superior direito.
- 4 Selecione o arquivo que você deseja exportar.
- 5 Clique no botão Copiar, Mover no canto superior direito e selecione o dispositivo para o qual você deseja exportar o arquivo.
- 6 Verifique se o arquivo foi copiado ou movido para o dispositivo selecionado.

Excluir

HOME /  → 

- 1 Selecione o seu dispositivo de armazenamento desejado.
- 2 Insira o caminho do arquivo que deseja excluir.
- 3 Clique no botão Excluir.
- 4 Selecione o arquivo que deseja excluir.
- 5 Clique no botão Excluir no canto superior direito.
- 6 Verifique se o arquivo foi excluído da lista.

Música

Arquivos de música compatíveis

- Alguns dos modelos que não são compatíveis com saída de áudio não podem reproduzir música.

Formato de arquivos	Item	Informação
.mp3	Taxa de bits	32 Kbps a 320 Kbps
	Freq. de amostra	16 KHz a 48 KHz
	Suporte	MPEG1, MPEG2
	Canais	Mono, Estéreo
.wav	Taxa de bits	-
	Freq. de amostra	8 kHz a 48 kHz
	Suporte	PCM
	Canais	Mono, Estéreo
.ogg	Taxa de bits	64 Kbps a 320 Kbps
	Freq. de amostra	8 kHz a 48 kHz
	Suporte	Vorbis
	Canais	Mono, Estéreo
.wma	Taxa de bits	128 Kbps a 320 Kbps
	Freq. de amostra	8 kHz a 48 kHz
	Suporte	WMA
	Canais	Até 6 canais

Reprodução de música

HOME /  → 

- Selecione o seu dispositivo de armazenamento desejado. Você pode selecionar as músicas que gostaria de reproduzir em todos os dispositivos de armazenamento em Minha lista de reprodução.
- Selecione o conteúdo musical desejado e aproveite.

Excluir

HOME /  → 

- Selecione o seu dispositivo de armazenamento desejado.
- Insira o caminho do arquivo que deseja excluir.
- Clique no botão Excluir.
- Selecione o arquivo que deseja excluir.
- Clique no botão Excluir no canto superior direito.
- Verifique se o arquivo foi excluído da lista.

Conteúdo do SuperSign

Reproduz arquivos armazenados usando a opção Exportar no Editor SuperSign.

Para reproduzir os arquivos armazenados usando a opção Exportar

HOME /  → 

Somente o conteúdo distribuído pelo Gerenciador SuperSign é exibido e selecionável. Em caso de um dispositivo de armazenamento USB/SD conectado, a imagem no dispositivo USB/SD também é enviado.

NOTA

- Se houver uma pasta chamada normal ou AutoPlay no dispositivo USB/cartão SD com arquivos que possam ser reproduzidos, os arquivos serão reproduzidos automaticamente quando o dispositivo USB/cartão SD for conectado.
- Os tipos de produtos OLED não reproduzem conteúdos diferentes de um único vídeo ou arquivos flash simples. Conteúdo produzido pelo SuperSign Editor também não é reproduzido.

Informação

Para verificar as informações básicas do Monitor Signage

HOME /  → 

Você pode ver as informações básicas sobre o Monitor Signage.

Também pode alternar para Modo de Economia de Energia Inteligente ou definir as configurações de Fail Over: (É possível alternar para o Modo de <Economia de Energia Inteligente> quando o Modo <Energy Saving> está definido como Desligado. O modo Economia de energia inteligente não está disponível em modelos OLED.)



Programador de conteúdo local

- Aplica-se apenas a alguns modelos.
- A resolução recomendada para a reprodução programada de fotos é de 4096 x 2160 ou menos.

Configuração de uma reprodução agendada

Você pode criar uma reprodução agendada usando o Programador de conteúdo local e o aplicativo Fotos & Vídeos.

Reprodução agendada com Fotos & Vídeos

- 1º método: Consulte a seção de reprodução agendada no aplicativo Fotos & Vídeos.
 - 2º método: HOME /  → 
- 1 Pressione o botão Nova reprodução programada na direita superior.
 - 2 Pressione o botão Conteúdo local.
 - 3 Selecione o dispositivo de armazenamento que você gostaria de agendar para ser reproduzido.
 - 4 Selecione o conteúdo que você gostaria de agendar para ser reproduzido depois de acessar o aplicativo Fotos & Vídeos.
 - 5 Insira os detalhes da agenda para criar uma nova.
 - 6 Assista à reprodução do conteúdo selecionado no horário definido.

Reprodução agendada com entrada externa

HOME /  → 

- 1 Pressione o botão Nova reprodução agendada no canto superior direito.
- 2 Selecione a fonte de entrada.
- 3 Insira os detalhes da agenda para criar uma nova.
- 4 Assista à reprodução da entrada externa selecionada no horário definido.

Screen Share

- Aplica-se apenas a alguns modelos. Permite que as telas de dispositivos, como dispositivos móveis ou PCs com Windows, sejam exibidas no monitor por meio de conexões sem fio, como WiDi ou Miracast.

Uso do compartilhamento de tela

HOME / ↑ → 

- 1 Conecte de acordo com as instruções fornecidas pelo guia, que podem ser acessadas por meio do botão Guia De Conexão, no canto superior direito.
- 2 Após estabelecer a conexão, o compartilhamento de tela entre o dispositivo do usuário e o monitor é habilitado.

! NOTA

Configurando Wireless Display (WiDi)

WiDi, que é a abreviatura de "Wireless Display" é um sistema que transmite arquivos de vídeo e som remotamente de um computador portátil com suporte ao Intel WiDi para o monitor.

Isso está disponível somente em determinados modos de entrada (Composto/Componente/RGB/HDMI/DP/OPS/DVI-D).

O LG Signage não pode detectar outros modos que não sejam esses por seu computador.

- 1 Conecte seu computador portátil a um AP. (Esse recurso pode ser usado sem um AP, mas recomendamos que você se conecte a ele para um melhor desempenho.) Execute o programa Intel WiDi () programa no seu computador portátil.
- 2 Qualquer LG Signage próximo que suporta WiDi são detectadas. Na lista de monitores detectados, selecione um Signage para se conectar e clique em Conectar. Insira o número do PIN de 8 dígitos (a) exibido no Signage no campo de entrada do seu computador portátil (b) e clique em Continuar.

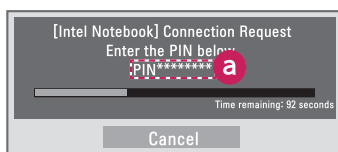

Tela Signage



Tela Laptop

- 3 A tela do computador portátil será exibida na tela Signage em 10 segundos. O ambiente sem fio pode afetar a exibição da tela. Se a conexão estiver fraca, a conexão do Intel WiDi pode ser perdida.
- O LG Signage não precisa estar registrado.
 - Para obter mais informações sobre como usar o Intel WiDi, acesse <http://intel.com/go/widi>.
 - Isso funciona normalmente com as versões WiDi 3.5 ou posteriores.

Group Manager

- Aplica-se apenas a alguns modelos.

Usando este programa de edição de conteúdo baseado em modelo, você pode produzir, gerenciar e reproduzir conteúdos. Há três modelos: Principal, Auxiliar e Independente. O programa pode ser usado para distribuir e reproduzir agendas entre o Principal e o Auxiliar. Ele também oferece acesso a partir de um dispositivo móvel ou PC.

CUIDADO

- No máximo 5.000 imagens armazenadas em uma unidade USB/cartão SD podem ser exibidas de seu PC ou dispositivo móvel. Mais de 5.000 imagens não podem ser exibidas de seu PC ou dispositivo móvel. Além disso, nós recomendamos que você não armazene mais de 1.000 imagens para uso em sua unidade USB ou cartão de memória. Se você usar mais de 1.000 imagens, as imagens não poderão ser exibidas sem problemas dependendo de seu ambiente.
- Dispositivos suportados (alguns recursos podem não estar disponíveis dependendo do tipo ou da versão do seu dispositivo ou navegador):
 - Android 4.4 ou mais recente (Chromium v.38.0)
 - iOS 8 ou mais recente (Safari v.600.1.4 ou mais recente)
 - PC: Chromium v.38.0
- Resoluções aceitas (este programa é otimizado para as seguintes resoluções):
 - 360 x 640, 600 x 960, 375 x 667, 768 x 1024 e 1920 x 1080
- Ao reproduzir vídeos UHD em um modelo UHD, é possível que os vídeos com alta taxa de bits não sejam devidamente reproduzidos devido a limitações de velocidade de processamento.
- Você pode selecionar o modo Auxiliar no modo Principal quando os monitores estiverem conectados à mesma rede.
- Arquivos de vídeo maiores que 50 MB não podem ser carregados corretamente a partir de dispositivos móveis. Recomendamos que você reproduza esses arquivos por meio de dispositivos de armazenamento USB/SD.

Função

As funções a seguir são fornecidas de acordo com o modo selecionado pelo usuário. No entanto, o modo Auxiliar é automaticamente definido para o monitor selecionado no modo Principal.

- Mestre
 - Grupo: Adicionar / Editar / Excluir / Controlar (Volume, Luz de fundo, Reinicializar, Sair)
 - Conteúdo: Adicionar / Editar / Excluir
 - Agenda: Adicionar / Editar / Excluir / Distribuir / Reproduzir
 - Editar Número do PIN/Backup automático por USB/Restauração de backup por USB/Configurações de correio/ Código QR/Modo de dispositivo
- Subordinado
 - Reproduz a agenda distribuída pelo Principal
- Independente
 - Conteúdo: Adicionar / Editar / Excluir
 - Agenda: Adicionar / Editar / Excluir / Distribuir / Reproduzir
 - Editar Número do PIN/Código QR/Modo de dispositivo

Como usar

- Monitores: execute o aplicativo na barra do Inicializador e adicione/edite/apague o conteúdo desejado.
- Dispositivos móveis: execute o aplicativo na barra do Inicializador e obtenha acesso usando o código QR ou URL fornecido.

! NOTA

- Se você usar um dispositivo móvel, é necessário passar por um processo de autorização usando um código PIN. O código PIN padrão é '000000'.
- Ao usar um PC, use a função tela cheia (F11) na resolução 1920 x 1080 (Full HD) para visualizar a mesma tela que o monitor.
- Para excluir uma agenda distribuída, desative a agenda e redistribua.

Arquivo de foto compatível

Formato de arquivos	Formato	Item
.jpeg, .jpg	JPEG	<ul style="list-style-type: none"> • Mínimo: 64 X 64 • Máximo: 1920 (L) x 1080 (A)
.png	PNG	<ul style="list-style-type: none"> • Mínimo: 64 X 64 • Máximo: 1920 (L) x 1080 (A)

Codecs de vídeo suportados

Consulte a tabela “Codecs de vídeo suportados” do aplicativo Fotos & Vídeos.

Dicas para reproduzir arquivos de vídeo

Consulte a subseção “Dicas para reproduzir arquivos de vídeo” do aplicativo Fotos & Vídeos.

Ferramenta nível

- Aplica-se apenas a alguns modelos.

Você pode verificar se o produto está na horizontal e vertical durante a instalação do produto em um gabinete.

Acesso à ferramenta nível

HOME /  → 

Você pode verificar se o produto está nível horizontal e vertical.

Saída da ferramenta nível

Saia da ferramenta nível pressionando a tecla EXIT no controle remoto.

Verificação do ângulo do produto

HOME /  → 

- Você pode verificar a inclinação do produto usando a bolha no nível e a indicação de ângulo.
- A inclinação para a esquerda/direita é mostrada pelo nível e pela indicação de ângulo no lado esquerdo da tela.
- A inclinação dianteira/traseira é mostrada pelo nível e pela indicação de ângulo no lado direito da tela.

NOTA

- Se o produto ficar inclinado mais de cinco graus em qualquer direção o, uma seta piscará na direção o para a qual o produto tem que ser ajustado.

Gerenciador de controle

- Aplica-se apenas a alguns modelos.
- Você pode controlar e verificar o status do monitor por meio do navegador da Web. Essa função está disponível para PCs e dispositivos móveis.

CUIDADO

- Resoluções aceitas (este programa é otimizado para as seguintes resoluções):
 - 1280 x 1024/375 x 667
- Navegadores aceitos (este programa é otimizado para os seguintes navegadores):
 - IE 11 ou mais recente/Chrome 50 ou mais recente/Firefox 38 ou mais recente
- Se a configuração estiver definida como Modo Retrato OSD, o menu OSD que aparece na tela capturada será na orientação de Paisagem.

Função

- Painel: Mostra um resumo do status do produto e fornece links para cada página.
- Controle do dispositivo: Ajusta o brilho da tela, som e entrada, reinicializações, etc.
- Controlador virtual: Mostra a imagem exibida no produto em tempo real e habilita o controle remoto.
- Imagem: Define Modo de Imagem, Economia de Energia, Retrato OSD, etc.
- Rede: Define Signage nome, Endereço IP, etc.
- Hora: Ativa ou desativa Definir Automaticamente e mostra a hora atual definida para o produto.
- Verificar tela: Mostra a saída de imagem atual do produto.
- Monitor de porta: Mostra se o produto está aberto ou fechado e fornece controles para a desligar a tela para cada status.
- Atualização de S/W: Proporciona atualizações de firmware.
- Gráficos: Produz informações sobre a temperatura do produto, o status da ventoinha, etc. em forma de gráfico.
- Status da ventoinha: Mostra o status da ventoinha instalada no produto.
- Registro: Exibe os registros de funcionamento inadequado do produto.
- Informação do Sistema: Exibe a versão do software do produto, o nome do modelo, etc.
- Biblioteca de mídia: Carrega arquivos de mídia para o produto e gera o arquivo enviado.

Como usar

Em um PC

- 1 Digite "*https://Product IP address:3737*" na barra de endereço do navegador para acessar a página de login do Gerenciador de controles.
- 2 Digite a senha na janela Senha (a senha padrão é "000000").
- 3 Clique no botão o Login após inserir a senha para acessar o Dashboard (Painel).
- 4 Clique na imagem em formato de rosto para acessar o Menu de Usuário (Change Password, Logout).

Em um dispositivo móvel (inserindo endereço IP)

- 1 Digite "*https://Product IP address:3737*" na barra de endereço do navegador para acessar a página de login do Gerenciador de controles.
- 2 Digite a senha na janela Senha (a senha padrão é "000000").
- 3 Clique no botão o Login após inserir a senha para acessar o Dashboard (Painel).
- 4 Clique no botão o Menu no canto superior esquerdo para expandir o menu.
- 5 Clique na imagem em formato de rosto para acessar o Menu de Usuário (Change Password, Logout).

Em um dispositivo móvel (por reconhecimento de QR code)

- 1 Inicie o aplicativo Gerenciador de Controles.
- 2 Faça a leitura do QR code com seu smartphone para acessar a página de login.
- 3 Clique no botão o Login após inserir a senha para acessar o Dashboard (Painel).
- 4 Clique no botão o Menu no canto superior esquerdo para expandir o menu.
- 5 Clique na imagem em formato de rosto para acessar o Menu de Usuário (Change Password, Logout).

CUIDADO

- Para aplicativos que não suportam protocolos de segurança, acesse o Gerenciador de controle, inserindo o endereço exibido na tela do aplicativo em seu navegador.

Se você encontrar problemas com o certificado de segurança ao tentar acessar, siga as etapas abaixo.

No Chrome

- 1 Clique em 'ADVANCED'

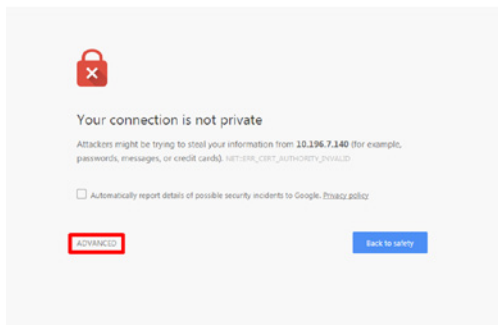

- 2 Clique em 'Proceed to product IP address (unsafe)'

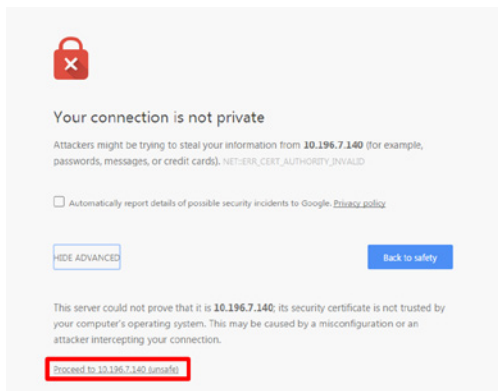

No FireFox

1 Clique em 'Advanced'

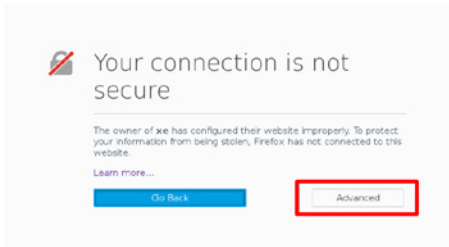

2 Clique em 'Add Exception...'

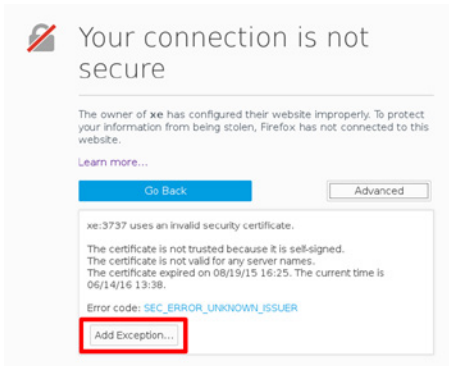

3 Clique em 'Confirm Security Exception'

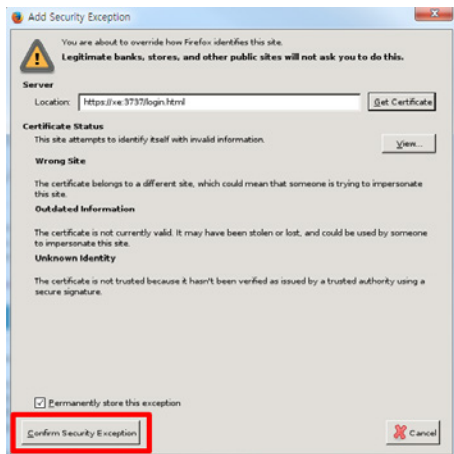

No Internet Explorer

1 Clique em 'Continue to this website (not recommended)'.

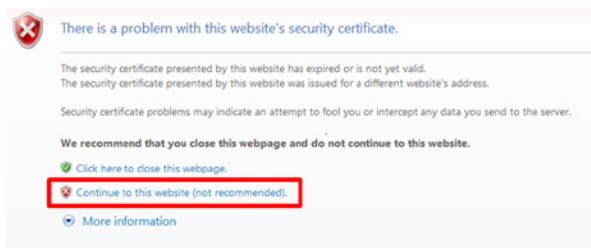

* O texto dos links e botões pode variar, dependendo do SO (sistema operacional) ou configurações de idioma usados.

Multitela

- Aplica-se apenas a alguns modelos. Este recurso permite que você visualize várias entradas e vídeos externos em uma única tela.

Acesso à multitela

HOME / ↑ → 

Entre em [Multitela] para selecionar o layout da tela.

! NOTA

- Ao entrar em [Multitela], a tela pode piscar e a imagem pode parecer anormal em determinados dispositivos enquanto a resolução ideal é selecionada automaticamente. Se isso acontecer, reinicie o monitor.

Selecionar o Layout da Tela

Quando você entrar em [Multitela] sem ter definido um layout de tela, o menu de seleção de layout de tela será exibido.

Se o menu de layout da tela não for exibido, você pode pressionar a tecla de seta para cima no controle remoto para ir até a barra de menu do layout da tela. Depois, selecione-a para mostrar o menu de layout da tela.

Fechar o Menu do Layout da Tela

No menu de layout da tela, pressione a tecla de seta para cima, no controle remoto, para ir até a barra de menu do layout da tela e selecione-a ou pressione a tecla VOLTAR para fechar o menu de layout da tela.

Alterar a Entrada da Tela

Pressione o botão  no canto superior direito de cada tela dividida para selecionar a entrada desejada.

! NOTA

- As entradas que já foram selecionadas para outras telas divididas não podem ser selecionadas novamente. Para selecioná-las, pressione o botão REDEFINIR para redefinir as entradas de todas as telas primeiro.
- O modo PIP só está disponível quando Rotação do conteúdo e Retrato OSD estão definidos como 0.

Reproduzir vídeos em telas divididas

Pressione o botão  no canto superior direito de cada tela dividida, selecione Arquivo de Vídeo e, em seguida, selecione um dispositivo de armazenamento para visualizar a lista de vídeos no dispositivo selecionado. Depois, selecione o vídeo desejado na lista para reproduzi-lo.

! NOTA

- Os vídeos criados com os codecs HEVC, MPEG-2, H.264 ou VP9 podem ser reproduzidos em telas divididas. Ao usar modo PIP, as seguintes combinações não podem ser usadas.

Principal	Secundária
HEVC	HEVC
H.264	HEVC
MPEG-2	HEVC
VP9	VP9

Configurações da PICTURE ID (ID de Imagem)

• Aplica-se apenas a alguns modelos. A opção [ID DA IMAGEM] é usada para alterar as configurações de um conjunto específico (tela) usando um único receptor IR para multivisualização. A comunicação é possível entre um monitor com um receptor IP e outros monitores utilizando cabos RS-232C. Cada monitor é identificado por uma <Ajuste ID>. Se você atribuir a [ID DA IMAGEM] usando o controle remoto, somente as telas com as mesmas ID DA IMAGEM e Ajuste ID poderão ser controladas remotamente.

- 1 Atribua o <Definir ID> aos monitores instalados conforme exibido abaixo.

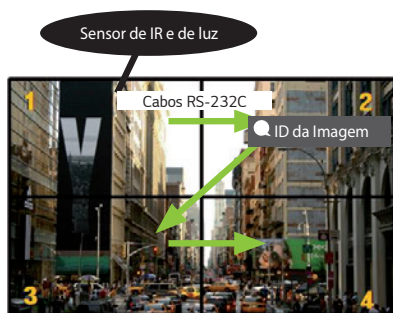











- 2 Pressione o botão vermelho LIGADO do controle remoto para atribuir o ID da Imagem.
 - 3 Atribua o <Definir ID> à seleção de sua escolha.
- Um conjunto com uma Definir ID diferente da ID de Imagem não pode ser controlado por sinais IR.

! NOTA

- Se a <ID da Imagem> estiver definida como 2, o monitor superior direito que possui uma <Definir ID> de 2 poderá ser controlado por sinais de IR.
- Se você pressionar o botão verde Desligar da ID DA IMAGEM, as ID DA IMAGEM de todos os monitores serão desligadas. Se você pressionar qualquer botão no controle remoto, todos os monitores poderão ser controlados por sinais de IR, independentemente da Definir ID.

CÓDIGOS IR

Alguns modelos não é compatível com a função apoiar HDMI / USB com.
Dependendo do modelo, alguns códigos de tecla podem não ser compatíveis.

Código (Hex)	Função	Comentários
08	 (ENERGIA)	Botão do controle remoto
C4	MONITOR ON	Botão do controle remoto
C5	MONITOR OFF	Botão do controle remoto
95	 (Economia de energia)	Botão do controle remoto
0B	 (ENTRADA)	Botão do controle remoto
10	Tecla de número 0	Botão do controle remoto
11	Tecla de número 1	Botão do controle remoto
12	Tecla de número 2	Botão do controle remoto
13	Tecla de número 3	Botão do controle remoto
14	Tecla de número 4	Botão do controle remoto
15	Tecla de número 5	Botão do controle remoto
16	Tecla de número 6	Botão do controle remoto
17	Tecla de número 7	Botão do controle remoto
18	Tecla de número 8	Botão do controle remoto
19	Tecla de número 9	Botão do controle remoto
02	 (Aumentar o volume)	Botão do controle remoto
03	 (Baixar o volume)	Botão do controle remoto
E0	BRILHO  (Mover para cima)	Botão do controle remoto
E1	BRILHO  (Mover para baixo)	Botão do controle remoto
DC	 (3D)	Botão do controle remoto
32	1/a/A	Botão do controle remoto
2F	Limpar	Botão do controle remoto
7E	 SIMPLINK	Botão do controle remoto
79	ARC(MARK) (Formato da Tela)	Botão do controle remoto
4D	PSM (Modo de Imagem)	Botão do controle remoto
09	 (MUDO)	Botão do controle remoto

Código (Hex)	Função	Comentários
43	⚙️ (CONFIGURAÇÕES (Menu))	Botão do controle remoto
99	Ajuste Automático	Botão do controle remoto
40	⤴️ (Para Cima)	Botão do controle remoto
41	⤵️ (Para Baixo)	Botão do controle remoto
06	➤ (Para a Direita)	Botão do controle remoto
07	➤ (Para a Esquerda)	Botão do controle remoto
44	Ⓞ OK (OK)	Botão do controle remoto
28	↶ (VOLTAR)	Botão do controle remoto
7B	TILE	Botão do controle remoto
5B	EXIT	Botão do controle remoto
72	PICTURE ID ON (ID LIGADO (VERMELHO))	Botão do controle remoto
71	PICTURE ID OFF (ID DESLIGADO (VERDE))	Botão do controle remoto
63	YELLOW (AMARELO)	Botão do controle remoto
61	BLUE (AZUL)	Botão do controle remoto
B1	■	Botão do controle remoto
B0	▶	Botão do controle remoto
BA		Botão do controle remoto
8F	◀	Botão do controle remoto
8E	▶	Botão do controle remoto
5F	W.BAL	Botão do controle remoto
3F	☰ (S.MENU)	Botão do controle remoto
7C	🏠 (CASA)	Botão do controle remoto
97	TROCAR	Botão do controle remoto
96	ESPELHAR	Botão do controle remoto

PARA CONTROLAR VÁRIOS PRODUTOS

- Aplica-se apenas a alguns modelos.

Use esse método para conectar vários produtos a um único PC. Você pode controlar vários produtos de uma vez conectando-os a um único PC.

No menu Opção, o Ajuste ID deve ser entre 1 e 1000 sem ser duplicado.

Conectando o cabo

- Aplica-se apenas a alguns modelos.

Conecte o cabo RS-232C como mostrado na imagem.

O protocolo RS-232C é usado para comunicação entre o PC e o produto. Você pode ligar ou desligar o produto, selecionar uma fonte de entrada ou ajustar o menu OSD no seu PC.

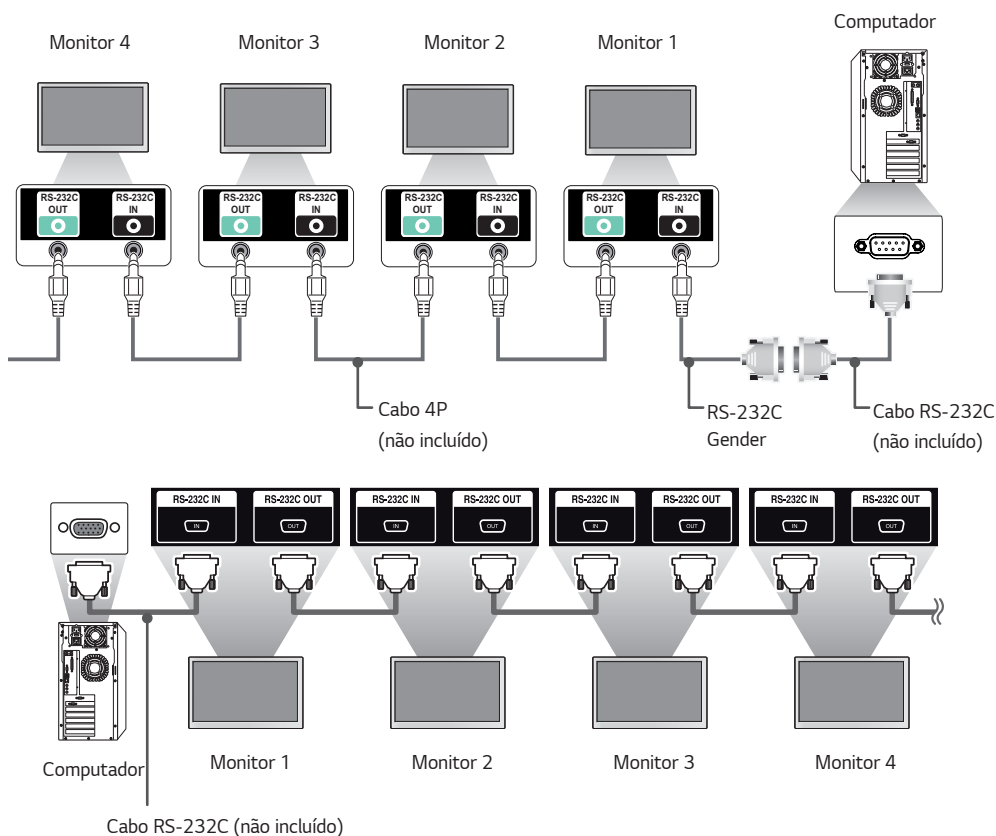

Parâmetro de comunicação

Taxa de bauds: 9600 bps

Comprimento dos dados: 8 bit

Bit de paridade: Nenhum

Bit de parada: 1 bit

Controle de fluxo: Nenhum

Código de comunicação: Código ASCII

! NOTA

- Ao utilizar uma conexão de 3 fios (não padronizada), um encadeamento em série IR não poderá ser utilizado.
- Certifique-se de usar apenas o gênero fornecido para se conectar corretamente.
- Quando os monitores conectados por encadeamento em série (que controla vários monitores) são desligados e ligados sucessivamente, alguns monitores podem não ligar. Neste caso, você pode ligar esses monitores pressionando o botão **MONITOR ON**, não o botão **POWER**.

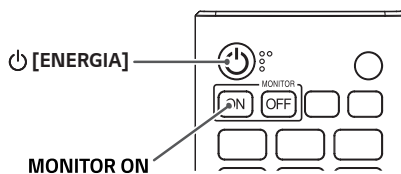

Lista de referência de comandos

		COMANDO		DADOS (Hexadecimal)
		1	2	
01	[Energia]	k	a	00 a 02
02	[SELECIONAR ENTRADA]	x	b	Consulte [Selecionar Entrada]
03	[Formato da Tela]	k	c	Consulte [Formato da Tela]
04	[Economia de Energia]	j	q	Consulte [Economia de Energia]
05	[Modo de Imagem]	d	x	Consulte [Modo de Imagem]
06	[Contraste]	k	g	00 a 64
07	[BRILHO]	k	h	00 a 64
08	[NITIDEZ]	k	k	00 a 32
09	[COR]	k	i	00 a 64
10	[Tom]	k	j	00 a 64
11	[Temperatura da Cor]	x	u	00 a 64
12	[Balanço]	k	t	00 a 64
13	[Modo de Som]	d	y	Consulte [Modo de Som]
14	[Mudo]	k	e	00 a 01
15	[Controle de Volume]	k	f	00 a 64
16	[Hora] 1 (ano/mês/dia)	f	a	Consulte [Hora] 1
17	[Hora] 2 (hora/minuto/segundo)	f	x	Consulte [Hora] 2
18	[Programação da hora de desligar]	f	c	00 a 01
19	[Programação da hora de ligar]	f	b	00 a 01
20	[Tempo de Inatividade] ([Repetir]/[Hora])	f	e	Consulte [Tempo de Inatividade]
21	[Tempo de Atividade] ([Repetir]/[Hora])	f	d	Consulte [Tempo de Atividade]
22	[Entrada do Tempo de atividade]	f	u	Consulte [Entrada do Tempo de atividade]
23	[Desligamento sem sinal] (15 min)	f	g	00 a 01
24	[Desligamento automático] (4 horas)	m	n	00 a 01
25	[Idioma]	f	i	Consulte [Idioma]

		COMANDO		DADOS (Hexadecimal)
		1	2	
26	[Redefinir]	f	k	00 a 02
27	[Temperatura atual]	d	n	FF
28	[Tecla]	m	c	Consulte [Tecla]
29	[Tempo transcorrido]	d	l	FF
30	[Número de Série do Produto]	f	y	FF
31	[Versão do software]	f	z	FF
32	[Ganho de vermelho do balanço de branco]	j	m	00 a FE
33	[Ganho de verde do balanço de branco]	j	n	00 a FE
34	[Ganho de azul do balanço de branco]	j	o	00 a FE
35	[Compensação de vermelho do balanço de branco]	s	x	00 a 7F
36	[Compensação de verde do balanço de branco]	s	y	00 a 7F
37	[Compensação de azul do balanço de branco]	s	z	00 a 7F
38	[Luz de fundo]	m	g	00 a 64
39	[Tela Desligada]	k	d	00 a 01
40	[Modo Bloco]	d	d	00 a FF
41	[Verificar o Modo lado a lado]	d	z	FF
42	[ID do Bloco]	d	i	Consulte [ID do Bloco]
43	[Modo Natural]	d	j	00 a 01
44	[Seleção DPM]	f	j	00 a 07
45	[Controle remoto]/[Bloqueio de Tecla Local]	k	m	00 a 01
46	[Atraso para Ativar]	f	h	00 a FA
47	[Seleção de Failover]	m	i	00 a 02
48	[Seleção de entrada de Failover]	m	j	Consulte [Seleção de entrada de Failover]
49	[Operação de IR]	t	p	00 a 02
50	[Operação de chave local]	t	o	00 a 02

		COMANDO		DADOS (Hexadecimal)
		1	2	
51	[Verificar o status]	s	v	Consulte [Verificar o status]
52	[Verificar tela]	t	z	00 a 01
53	[Alto-falantes]	d	v	00 a 01
54	[Horário de Verão]	s	d	Consulte [Horário de Verão]
55	[Modo PM]	s	n, 0c	00 a 03
56	[Método ISM]	j	p	Consulte [Método ISM]
57	[Configuração de Rede]	s	n, 80(81)(82)	Consulte [Configuração de Rede]
58	[Ajuste automático]	j	u	01
59	[Posição H]	f	q	00 a 64
60	[Posição V]	f	r	00 a 64
61	[Tamanho H]	f	s	00 a 64
62	[Status da Ativação]	t	r	00 a 02
63	[Wake On LAN]	f	w	00 a 01
64	[Autom. inteligente]	t	i	00 a 01
65	[Modo retrato OSD]	t	h	00 a 02
66	[Redefinir para Configurações Iniciais]	t	n	00 a 01
67	[Sincronização de hora]	s	n, 16	00 a 01
68	[Sincronização de conteúdo]	t	g	00 a 01
69	[Modo reverso]	t	a	00 a 01
70	[Modo estúdio]	s	n, 83	00 a 01
71	[LAN Encadeada em Série]	s	n, 84	00 a 01
72	[Rotação do conteúdo]	s	n, 85	00 a 02
73	[Ativar controle de DPM]	s	n, 0b	00 a 01
74	[Inversão de Varredura]	s	n, 87	00 a 01
75	[Sinal Luminoso]	s	n, 88	00 a 01

		COMANDO		DADOS (Hexadecimal)
		1	2	
76	[Formato da Tela] ([Rotação])	s	n, 89	00 a 01
77	[Modo de controle fácil de brilho]	s	m	00 a 01
78	[Programação de controle fácil de brilho]	s	s	Consulte [Programação de controle fácil de brilho]
79	Modo [Multitela] e [Entrada]	x	c	Consulte Modo [Multitela] e [Entrada]
80	[Formato da Tela] ([Multitela])	x	d	Consulte [Formato da Tela] ([Multitela])
81	[Desligar tela] ([Multitela])	x	e	Consulte [Desligar tela] ([Multitela])
82	[Vídeo Sempre Desligado]	s	n, 0d	00 a 01
83	[Congelamento de Vídeo na Tela]	k	x	00 a 01
84	[Acordar no LAN sem fio]	s	n, 90	00 a 01
85	[Alternância JustScan]	s	n, 91	00 a 01
86	[Modo Programação de Feriado]	s	n, 1a	00 a 01
87	[Programação de Feriado]	s	n, 1b	Consulte a [seção Programação de Feriado]
88	[Tela dupla desligada]	s	n, 92	00 a 02
89	[Controle da ventoinha]	d	o	00 a 03
90	[Verificação de falha do ventilador]	d	w	FF
91	[Leitura do valor de luminância]	m	u	FF
92	[Manutenção BLU]	m	t	00 a 01
93	[Configurações do indicador de energia]	f	o	00 a 01
94	[Tela OSD]	k	l	00 a 01
95	[Brilho semi-transparente]	s	n, 95	00 a 64
96	[Modo híbrido]	s	n, 96	00 a 02
97	[Intervalo de retorno]	s	n, 97	00 a 0a
98	[Sensibilidade à proximidade]	s	n, 98	00 a 02
99	[Conteúdo de HDMI IT]	s	n, 99	00 a 01
100	[Modo UPnP]	s	n, 9c	00 a 01
101	[Verificação do Nome do Modelo]	f	v	FF
102	[Imagem "Sem Sinal"]	s	n, a9	00 a 01
103	Wi-Fi	s	n, 9f	00 a 01

* Nota: Os comandos podem não funcionar quando a entrada externa não é usada. Dependendo do modelo, alguns comandos podem não ser compatíveis.

Protocolo de transmissão/recebimento

Transmissão

[Comando1][Comando2][][Definir ID][][Dados][Cr]

- * [Command1]: Identifica entre a configuração de fábrica e os modos de configuração do usuário.
- * [Command2]: controla os conjuntos do monitor.
- * [Definir ID]: Usado para selecionar um conjunto que você deseja controlar. Um único Definir ID pode ser atribuído a cada aparelho, variando de 1 a 1.000 (01H a 3E8H) em Configurações no menu OSD. Um único Definir ID pode ser atribuído a cada aparelho, variando de 1 a 1.000 (01H a 3E8H) em Configurações no menu OSD. (O valor máximo pode diferir dependendo do modelo.)
- * [Dados]: Transmite dados de comando. A contagem de dados pode aumentar dependendo do comando.
- * [Cr]: Retorno de carro. Corresponde a '0x0D' no código ASCII.
- * []: Espaço em branco. Corresponde a '0x20' no código ASCII.

Acknowledgement

[Comando2][][Definir ID][][OK/NG][Dados][x]

- * O Produto transmite o ACK (confirmação) com base nesse formato ao receber dados normais. No momento, se os dados forem FF, ele indicará os dados do status atual. Se os dados estiverem no modo de gravação, ele retorna os dados do computador.
- * Se um comando for enviado com Definir ID (ID do Aparelho) '00' (=0 x 00), os dados serão refletidos em todos os monitores, e estes enviarão não reconhecimento (ACK).
- * Se o valor de dados 'FF' for enviado no modo de controle através de RS-232C, o valor de configuração atual de uma função poderá ser verificado (apenas para algumas funções).
- * Dependendo do modelo, alguns comandos não são compatíveis.

01. [Energia] (Comando: k a)

Controla o processo de Ligar/Desligar do aparelho.

Transmissão

(k)(a)()(Definir ID)()(Dados)(Cr)

Dados 00: Desligado
01: Ligado
02: Reiniciar

Acknowledgement

(a)()(Definir ID)()(OK/NG)(Dados)(x)

* O sinal de confirmação é retornado adequadamente somente quando o monitor está completamente ligado.

* Pode haver um atraso entre os sinais de transmissão e confirmação.

02. [Selecionar Entrada] (Comando: x b)

Seleciona um sinal de entrada.

Transmissão

(x)(b)()(Definir ID)()(Dados)(Cr)

Dados 20: AV
40: COMPONENTE
60: RGB
70: DVI-D (PC)
80: DVI-D (DTV)
90: HDMI1 (DTV)
A0: HDMI1 (PC)
91: HDMI2/OPS (DTV)
A1: HDMI2/OPS (PC)
92: OPS/HDMI3/DVI-D (DTV)
A2: OPS/HDMI3/DVI-D (PC)
95: OPS/DVI-D (DTV)
A5: OPS/DVI-D (PC)
96: HDMI3/DVI-D (DTV)
A6: HDMI3/DVI-D (PC)
98: OPS (DTV)
A8: OPS (PC)
C0: DISPLAYPORT (DTV)
D0: DISPLAYPORT (PC)
E0: SuperSign webOS Player
E1: Outros
E2: Multitela

Acknowledgement

(b)()(Definir ID)()(OK/NG)(Dados)(x)

* Alguns sinais de entrada podem não ser compatíveis dependendo do modelo.

* Retorna ao NG se o webOS Player não é distribuído pelo SuperSign W ou SuperSign CMS.

03. [Formato da Tela] (Comando: k c)

Ajusta o formato da tela.

Transmissão

(k)(c)()(Definir ID)()(Dados)(Cr)

Dados 01: 4:3
02: 16:9
04: Zoom
06: Definir por Programa
09: Apenas buscar (720p ou superior)
10-1F: Cinema Zoom 1 a 16
21: 58:9
30: Zoom Vertical
31: Zoom em Todas as Direções

* Os tipos de dados disponíveis poderão variar de acordo com o sinal de entrada. Para obter mais informações, consulte a seção de formato de tela do manual do proprietário.

* O formato da tela pode diferir dependendo da configuração de entrada do modelo.

Acknowledgement

(c)()(Definir ID)()(OK/NG)(Dados)(x)

04. [Economia de Energia] (Comando: j q)

Ajusta o modo Economia de energia.

Transmissão

(j)(q)()(Definir ID)()(Dados)(Cr)

Dados 00: Desligado
01: Mínimo
02: Médio
03: Máximo
04: Automático
05: Tela Desligada

Acknowledgement

(q)()(Definir ID)()(OK/NG)(Dados)(x)

* Esta opção pode não ser compatível, dependendo do modelo.

05. [Modo de Imagem] (Comando: d x)

Seleciona um modo de imagem.

Transmissão

(d)(x)()(Definir ID)()(Dados)(Cr)

Dados 00: Vivo
01: Padrão
02: Cinema
03: Esportes
04: Jogos
05: Avançado 1
06: Avançado 2
08: APS
09: Fotos
10: Toque
11: Calibração

Acknowledgement

(x)()(Definir ID)()(OK/NG)(Dados)(x)

* Dependendo do modelo, alguns modos de imagem podem não ser suportados.

06. [Contraste] (Comando: k g)

Ajusta o contraste da tela.

Transmissão

(k)(g)()(Definir ID)()(Dados)(Cr)

Dados 00 a 64: Contraste 0 a 100

Acknowledgement

(g)()(Definir ID)()(OK/NG)(Dados)(x)

07. [Brilho] (Comando: k h)

Ajusta o brilho da tela.

Transmissão

(k)(h)()(Definir ID)()(Dados)(Cr)

Dados 00 a 64: Brilho 0 a 100

Acknowledgement

(h)()(Definir ID)()(OK/NG)(Dados)(x)

08. [Nitidez] (Comando: k k)

Ajusta o formato da tela.

Transmissão

(k)(k)()(Definir ID)()(Dados)(Cr)

Dados 00 a 32: Nitidez 0 a 50

Acknowledgement

(k)()(Definir ID)()(OK/NG)(Dados)(x)

09. [Cor] (Comando: k i)

Ajusta a cor da tela.

Transmissão

(k)(i)()(Definir ID)()(Dados)(Cr)

Dados 00 a 64: Cor 0 a 100

Acknowledgement

(i)()(Definir ID)()(OK/NG)(Dados)(x)

10. [Tom] (Comando: k j)

Ajusta o tom da tela.

Transmissão

(k)(j)()(Definir ID)()(Dados)(Cr)

Dados 00 a 64: Tom vermelho 50 a verde 50

Acknowledgement

(j)()(Definir ID)()(OK/NG)(Dados)(x)

11. [Temperatura da Cor] (Comando: x u)

Ajusta a temperatura da cor da tela.

Transmissão

(x)(u)()(Definir ID)()(Dados)(Cr)

Dados 00 a 64: quente 50 a frio 50

Acknowledgement

(u)()(Definir ID)()(OK/NG)(Dados)(x)

12. [Balanço] (Comando: k t)

Ajusta o balanço do som.

Transmissão**(k)(t)()(Definir ID)()(Dados)(Cr)**

Dados 00 a 64: Esquerda 50 a Direita 50

Acknowledgement**(t)()(Definir ID)()(OK/NG)(Dados)(x)**

* Dependendo do modelo, esta opção pode não ser compatível.

13. [Modo de Som] (Comando: d y)

Seleciona um modo de som.

Transmissão**(d)(y)()(Definir ID)()(Dados)(Cr)**

Dados 01: Padrão

02: Música

03: Cinema

04: Esportes

05: Jogos

07: Novos (Clear Voice III)

Acknowledgement**(y)()(Definir ID)()(OK/NG)(Dados)(x)**

* Dependendo do modelo, esta opção pode não ser compatível.

14. [Mudo] (Comando: k e)

Ativa/desativa o mudo.

Transmissão**(k)(e)()(Definir ID)()(Dados)(Cr)**

Dados 00: Mudo

01: Desativar mudo

Acknowledgement**(e)()(Definir ID)()(OK/NG)(Dados)(x)**

* Dependendo do modelo, esta opção pode não ser compatível.

15. [Controle de Volume] (Comando: k f)

Ajusta o volume da reprodução.

Transmissão**(k)(f)()(Definir ID)()(Dados)(Cr)**

Dados 00 a 64: Volume 0 a 100

Acknowledgement**(f)()(Definir ID)()(OK/NG)(Dados)(x)**

* Dependendo do modelo, esta opção pode não ser compatível.

16. [Hora] 1 (ano/mês/dia) (Comando: f a)

Define os valores de Hora 1 (ano/mês/dia) ou define a Hora automática.

Transmissão**1. (f)(a)()(Definir ID)()(Dados1)()(Dados2)()(Dados3)(Cr)****2. (f)(a)()(Definir ID)()(0)(0)()(Dados1)()(Cr)**

1. Definindo a Hora 1 (ano/mês/ano)

Dados1 04-1B: ano 2014 a 2037

Dados2 01 a 0C: janeiro a dezembro

Dados3 01-1F: 1º a 31º

* Digite "fa [Definir ID] ff" para visualizar as configurações de Hora 1 (Ano/ Mês/ Dia).

2. Definindo a Hora automática

Dados1 00: Automático

01: Manual

* Para ver o valor definido de Hora automática, digite "fa [Definir ID] 00 ff".

Acknowledgement**1. (a)()(Definir ID)()(OK/NG)(Dados1)(Dados2)(Dados3)(x)****2. (a)()(Definir ID)()(OK/NG)(0)(0)(Dados1)(x)**

17. [Hora] 2 (hora/minuto/segundo) (Comando: f x)

Ajusta o valor de Hora 2 (hora/minuto/segundo).

Transmissão

(f)(x)()(Definir ID)()(Dados1)()(Dados2)()(Dados3)(Cr)

Dados1 00-17: 00 a 23 horas

Dados2 00-3B: 00 a 59 minutos

Dados3 00-3B: 00 a 59 segundos

* Digite "fx [Definir ID] ff" para visualizar as configurações de Hora 2 (Hora/ Minuto/ Segundo).

* Esta função está disponível apenas quando Hora 1 (Ano/ Mês/ Dia) está definido.

Acknowledgement

(x)()(Definir ID)()(OK/NG)(Dados1)(Dados2)(Dados3)(x)

18. [Programação da hora de desligar] (Comando: f c)

Ativa/desativa a Programação da hora de desligar.

Transmissão

(f)(c)()(Definir ID)()(Dados)(Cr)

Dados 00: Desligado

01: Ligado

Acknowledgement

(c)()(Definir ID)()(OK/NG)(Dados)(x)

19. [Programação da hora de ligar] (Comando: f b)

Ativa/desativa a Programação da hora de ligar.

Transmissão

(f)(b)()(Definir ID)()(Dados)(Cr)

Dados 00: Desligado

01: Ligado

Acknowledgement

(b)()(Definir ID)()(OK/NG)(Dados)(x)

20. [Tempo de Inatividade] (Repetir/Hora) (Comando: f e)

Define as configuração de Tempo de Inatividade (Repetir/Hora).

Transmissão

(f)(e)()(Definir ID)()(Dados1)()(Dados2)()(Dados3)(Cr)

Dados1

1. f1h a f7h (leitura de dados)

F1: leitura do 1º dado de Tempo de Inatividade

F2: leitura do 2º dado de Tempo de Inatividade

F3: leitura do 3º dado de Tempo de Inatividade

F4: leitura do 4º dado de Tempo de Inatividade

F5: leitura do 5º dado de Tempo de Inatividade

F6: leitura do 6º dado de Tempo de Inatividade

F7: leitura do 7º dado de Tempo de Inatividade

2. e1h-e7h (excluir um índice), e0h (excluir todos os índices)

E0: apaga todas as configurações de Tempo de Inatividade

E1: apaga a 1ª configuração de Tempo de Inatividade

E2: apaga a 2ª configuração de Tempo de Inatividade

E3: apaga a 3ª configuração de Tempo de Inatividade

E4: apaga a 4ª configuração de Tempo de Inatividade

E5: apaga a 5ª configuração de Tempo de Inatividade

E6: apaga a 6ª configuração de Tempo de Inatividade

E7: apaga a 7ª configuração de Tempo de Inatividade

3. 01h a 0Ch (define o dia da semana para o Tempo de Inatividade)

01: Uma vez

02: Diário

03: Seg - Sex

04: Seg - Sab

05: Sab - Dom

06. Todo domingo

07. Toda segunda

08. Toda terça

09. Toda quarta

0A. Toda quinta

0B. Toda sexta

0C. Todo sábado

Dados2 00-17: 00 a 23 horas

Dados3 00-3B: 00 a 59 minutos

* Para ler ou excluir a lista Programação de Tempo de Inatividade, [Dados2][Dados3] devem ser definidos como FFH.

Exemplo 1: fe 01 f1 ff ff – lê os primeiros dados do índice no Tempo de Inatividade.

Exemplo 2: fe 01 e1 ff ff - exclui o 1º dado do índice do Tempo de Inatividade.

Exemplo 3: fe 01 04 02 03 - define Tempo de Inatividade como 02:03 para segunda a sábado.

* Esta função está disponível apenas quando Hora 1 (Ano/ Mês/ Dia) e Hora 2 (Ano/ Mês/ Dia) estão definidos.

Acknowledgement

(e)()(Definir ID)()(OK/NG)(Dados1)(Dados2)(Dados3)(x)

21. [Tempo de Atividade] (Repetir/Hora) (Comando: f d)

Define as configurações de Tempo de Atividade (Repetir/Hora).

Transmissão

(f)(d)()(Definir ID)()(Dados1)()(Dados2)()(Dados3)(Cr)

Dados1

1. f1h a f7h (leitura de dados)

F1: leitura do 1º dado de Tempo de Atividade

F2: leitura do 2º dado de Tempo de Atividade

F3: leitura do 3º dado de Tempo de Atividade

F4: leitura do 4º dado de Tempo de Atividade

F5: leitura do 5º dado de Tempo de Atividade

F6: leitura do 6º dado de Tempo de Atividade

F7: leitura do 7º dado de Tempo de Atividade

2. e1h-e7h (excluir um índice), e0h (excluir todos os índices)

E0: apaga todas as configurações de Tempo de Atividade

E1: apaga a 1ª configuração de Tempo de Atividade

E2: apaga a 2ª configuração de Tempo de Atividade

E3: apaga a 3ª configuração de Tempo de Atividade

E4: apaga a 4ª configuração de Tempo de Atividade

E5: apaga a 5ª configuração de Tempo de Atividade

E6: apaga a 6ª configuração de Tempo de Atividade

E7: apaga a 7ª configuração de Tempo de Atividade

3. 01h a 0Ch (define o dia da semana para o Tempo de Atividade)

01: Uma vez

02: Diário

03: Seg - Sex

04: Seg - Sab

05: Sab - Dom

06: Todo domingo

07: Toda segunda

08: Toda terça

09: Toda quarta

0A: Toda quinta

0B: Toda sexta

0C: Todo sábado

Dados2 00-17:00 a 23 horas

Dados3 00-3B:00 a 59 minutos

* Para ler ou excluir a lista Programação de Tempo de Atividade, [Dados2] [Dados3] devem ser definidos como FF.

Exemplo 1: fd 01 f1 ff ff - lê o 1º dado do índice do Tempo de Atividade.

Exemplo 2: fd 01 e1 ff ff - exclui o 1º dado do índice do Tempo de Atividade.

Exemplo 3: fd 01 04 02 03 - define Tempo de Atividade como 02:03 para segunda a sábado.

* Esta função está disponível apenas quando Hora 1 (Ano/ Mês/ Dia) e Hora 2 (Ano/ Mês/ Dia) estão definidos.

* Este recurso funciona normalmente somente depois de 22. Entrada do tempo de atividade foi introduzida.

Acknowledgement

(d)()(Definir ID)()(OK/NG)(Dados1)(Dados2)(Dados3)(x)

22. [Entrada do Tempo de Atividade] (Comando: f u)

Selecione uma entrada externa para a configuração atual Hora de Ligar e adicione uma nova programação.

Transmissão

(f)(u)()(Definir ID)()(Dados1)(Cr)

(f)(u)()(Definir ID)()(Dados1)()(Dados2)(Cr)

Dados (Adicionar programação)

40: COMPONENTE

60: RGB

70: DVI-D

A0: HDMI1

A1: HDMI2/OPS

A2: OPS/HDMI3/DVI-D

A5: OPS/DVI-D

A6: HDMI3/DVI-D

A8: OPS

D0: DISPLAYPORT

Dados1 (Programação de leitura)

1. f1h a f7h (leitura de dados)

F1: Selecionar a 1ª entrada de programação

F2: Selecionar a 2ª entrada de programação

F3: Selecionar a 3ª entrada de programação

F4: Selecionar a 4ª entrada de programação

F5: Selecionar a 5ª entrada de programação

F6: Selecionar a 6ª entrada de programação

F7: Selecionar a 7ª entrada de programação

Dados2 (Programação de leitura)

FF

* Para ler a entrada de programação, insira FF para [Dados2].

Se nenhuma programação estiver disponível para [Dados1] ao tentar ler os dados da programação, o texto 'NG' será exibido e a operação falhará.

Exemplo 1: fu 01 90 - Move cada entrada de programação uma linha para baixo e salve a 1ª entrada de programação no modo HDMI.

Exemplo 2: fu 01 f1 ff - Ler a 1ª entrada de programação.

* * Esta função será possível apenas quando 1 (Ano/Mês/Data) e 2 (Hora/Minuto/Segundo), Hora de Ligar (Modo Repetir/Hora) forem definidos.

* Esse recurso funciona como a última entrada.

* A entrada é possível em formato de PC ou DTV durante a transmissão e a saída está em formato de PC para confirmação.

(Por exemplo, para HDMI1, tanto 0x90 como 0xA podem ser entradas, enquanto 0xA0 está impressa para confirmação.)

* Isso pode não ser compatível com alguns modelos.

Acknowledgement

(u)()(Definir ID)()(OK/NG)(Dados)(x)

(u)()(Definir ID)()(OK/NG)(Dados1)(Dados2)(x)

23. [Desligamento sem sinal] (15 Min) (Comando: f g)

Ajusta o monitor para entrar no modo Standby Autom. se não houver sinal durante 15 minutos.

Transmissão

(f)(g)()(Definir ID)()(Dados)(Cr)

Dados 00: Desligado

01: Ligado

Acknowledgement

(g)()(Definir ID)()(OK/NG)(Dados)(x)

24. [Desligamento automático] (4 Horas) (Comando: m n)

Define o monitor para entrar no Desligamento automático depois de 4 horas.

Transmissão

(m)(n)()(Definir ID)()(Dados)(Cr)

Dados 00: Desligado

01: 4 horas

Acknowledgement

(n)()(Definir ID)()(OK/NG)(Dados)(x)

25. [Idioma] (Comando: f i)

Define o idioma do OSD.

Transmissão

(f)(i)()(Definir ID)()(Dados)(Cr)

Dados 00: Tcheco

01: Dinamarquês

02: Alemão

03: Inglês

04: Espanhol (JE)

05: Grego

06: Francês

07: Italiano

08: Holandês

09: Norueguês

0A: Português

0B: Portuguese (Brasil)

0C: Russo

0D: Finlandês

0E: Sueco

0F: Coreano

10: Chinês (Mandarin)

11: Japonês

12: Chinês (Cantonês)

13: Árabe

Acknowledgement

(i)()(Definir ID)()(OK/NG)(Dados)(x)

26. [Redefinir] (Comando: f k)

Executa a função de redefinição.

A redefinição da tela pode ser executada somente no modo de entrada RGB.

Transmissão

(f)(k)()(Definir ID)()(Dados)(Cr)

Dados 00: Redefinição de Imagem

01: Redefinição de tela

02: Configuração inicial

Acknowledgement

(k)()(Definir ID)()(OK/NG)(Dados)(x)

* Dependendo do modelo, esta opção pode não ser compatível.

27. [Temperatura atual] (Comando: d n)

Verifica a temperatura interna.

Transmissão

(d)(n)()(Definir ID)()(Dados)(Cr)

Dados FF: Verificar o status

Acknowledgement

(n)()(Definir ID)()(OK/NG)(Dados)(x)

* A temperatura é exibida como um valor hexadecimal.

28. [Tecla] (Comando: m c)

Envia o código de tecla do controle remoto IR.

Transmissão

(m)(c)()(Definir ID)()(Dados)(Cr)

Dados IR_KEY_CODE

Acknowledgement

(c)()(Definir ID)()(OK/NG)(Dados)(x)

* Para códigos de tecla, consulte Códigos IR.

* Alguns códigos de tecla não são aceitos dependendo do modelo.

29. [Tempo Transcorrido] (Comando: d l)

Verifica o tempo transcorrido.

Transmissão

(d)(l)()(Definir ID)()(Dados)(Cr)

Dados FF: Ler status

Acknowledgement

(l)()(Definir ID)()(OK/NG)(Dados)(x)

* Os dados recebidos são mostrados como um valor hexadecimal.

30. [Nº de série do produto] (Comando: f y)

Verifica o número de série do produto.

Transmissão

(f)(y)()(Definir ID)()(Dados)(Cr)

Dados FF: Verificar o número e série do produto

Acknowledgement

(y)()(Definir ID)()(OK/NG)(Dados)(x)

* Os dados estão no código ASCII.

31. [Versão do Software] (Comando: f z)

Verifica a versão do software do produto.

Transmissão

(f)(z)()(Definir ID)()(Dados)(Cr)

Dados FF: Verificar a versão do software

Acknowledgement

(z)()(Definir ID)()(OK/NG)(Dados)(x)

32. [Ganho de Vermelho do Balanço de Branco] (Comando: j m)

Ajusta o valor do ganho de vermelho do balanço de branco.

Transmissão

(j)(m)()(Definir ID)()(Dados)(Cr)

Dados 00-FE: Ganho de Vermelho 0 a 254

FF: verifica o valor de ganho de vermelho

Acknowledgement

(m)()(Definir ID)()(OK/NG)(Dados)(x)

33. [Ganho de Verde do Balanço de Branco] (Comando: j n)

Ajusta o valor do ganho de verde do balanço de branco.

Transmissão

(j)(n)()(Definir ID)()(Dados)(Cr)

Dados 00-FE: Ganho de Verde 0 a 254

FF: verifica o valor de ganho de verde

Acknowledgement

(n)()(Definir ID)()(OK/NG)(Dados)(x)

34. [Ganho de Azul do Balanço de Branco] (Comando: j o)

Ajusta o valor do ganho de azul do balanço de branco.

Transmissão

(j)(o)()(Definir ID)()(Dados)(Cr)

Dados 00-FE: Ganho de Azul 0 a 254

FF: verifica o valor de ganho de azul

Acknowledgement

(o)()(Definir ID)()(OK/NG)(Dados)(x)

35. [Compensação de Vermelho do Balanço de Branco] (Comando: s x)

Ajusta o valor de compensação de vermelho do balanço de branco.

Transmissão

(s)(x)()(Definir ID)()(Dados)(Cr)

Dados 00-7F: Compensação de vermelho 0 a 127

FF: verifica o valor de ganho de vermelho

Acknowledgement

(x)()(Definir ID)()(OK/NG)(Dados)(x)

36. [Compensação de Verde do Balanço de Branco] (Comando: s y)

Ajusta o valor de compensação de verde do balanço de branco.

Transmissão

(s)(y)()(Definir ID)()(Dados)(Cr)

Dados 00-7F: Compensação de verde 0 a 127

FF: verifica o valor de compensação de verde

Acknowledgement

(y)()(Definir ID)()(OK/NG)(Dados)(x)

37. [Compensação de Azul do Balanço de Branco] (Comando: s z)

Ajusta o valor de compensação de azul do balanço de branco.

Transmissão

(s)(z)()(Definir ID)()(Dados)(Cr)

Dados 00-7F: Compensação de azul 0 a 127

FF: verifica o valor de compensação de azul

Acknowledgement

(z)()(Definir ID)()(OK/NG)(Dados)(x)

38. [Luz de fundo] (Comando: m g)

Ajusta o brilho da luz de fundo.

Transmissão

(m)(g)()(Definir ID)()(Dados)(Cr)

Dados 00 a 64: Luz de fundo 0 a 100

Acknowledgement

(g)()(Definir ID)()(OK/NG)(Dados)(x)

39. [Tela Desligada] (Comando: k d)

Liga ou desliga a tela.

Transmissão

(k)(d)()(Definir ID)()(Dados)(Cr)

Dados 00: liga a tela

01: Desliga a tela

Acknowledgement

(d)()(Definir ID)()(OK/NG)(Dados)(x)

* Isso pode não ser compatível com alguns modelos.

* Os modelos com tela dupla devem usar os comandos de desligamento da tela em 88. Tela dupla desligada.

40. [Modo Bloco] (Comando: d d)

Define o Modo Lado a Lado e define os valores para linha e colunas lado a lado.

Transmissão

(d)(d)()(Definir ID)()(Dados)(Cr)

Dados 00-FF: O primeiro byte - coluna lado a lado

O segundo byte - linha lado a lado

* 00, 01, 10 e 11 significam que o modo lado a lado está desligado

* O valor máximo pode diferir dependendo do modelo.

Acknowledgement

(d)()(Definir ID)()(OK/NG)(Dados)(x)

* Dependendo do modelo, esta opção pode não ser compatível.

41. [Verificar o Modo Lado a Lado] (Comando: d z)

Verifica o modo lado a lado.

Transmissão

(d)(z)()(Definir ID)()(Dados)(Cr)

Dados FF: Verifica o modo lado a lado

Acknowledgement

(z)()(Definir ID)()(OK/NG)(Dados1)(Dados2)(Dados3)(x)

Dados1 00: Desligado (Modo Bloco Desligado)

01: Ligado (Modo Bloco ligado)

Dados2 00-0F: Coluna do bloco

Dados3 00-0F: Linha do bloco

* Dependendo do modelo, esta opção pode não ser compatível.

42. [ID do Bloco] (Comando: d i)

Define o valor do ID do lado a lado do produto.

Transmissão

(d)(i)()(Definir ID)()(Dados)(Cr)

Dados 01-E1: ID do Lado a Lado 1 a 225**

FF: Verifica a ID do bloco

* O valor dos dados não pode exceder o valor de linha x coluna.

Acknowledgement

(i)()(Definir ID)()(OK/NG)(Dados)(x)

* Quando um valor de dados que excede o valor de linha x coluna é inserido (exceto 0xFF), ACK se torna NG.

* Dependendo do modelo, esta opção pode não ser compatível.

43. [Modo Natural] (No Modo Lado a Lado) (Comando: d j)

Ao exibir a imagem naturalmente, a parte da imagem que normalmente seria exibida no espaço entre os monitores é omitida.

Transmissão

(d)(j)()(Definir ID)()(Dados)(Cr)

Dados 00: Desligado

01: Ligado

Acknowledgement

(j)()(Definir ID)()(OK/NG)(Dados)(x)

* Dependendo do modelo, esta opção pode não ser compatível.

44. [Seleção DPM] (Comando: f j)

Para configurar a função DPM (Display Power Management).

Transmissão

(f)(j)()(Definir ID)()(Dados)(Cr)

Dados 00: Desligado

01: 5 segundos

02: 10 segundos

03: 15 segundos

04: 1 minutos

05: 3 minutos

06: 5 minutos

07: 10 minutos

Acknowledgement

(j)()(Definir ID)()(OK/NG)(Dados)(x)

45. [Controle Remoto]/[Bloqueio de Tecla Local] (Comando: k m)

Ajusta o controle remoto/bloqueio de tecla local (parte frontal).

Transmissão

(k)(m)()(Definir ID)()(Dados)(Cr)

Dados 00: Desligado (Bloqueio desligado)

01: Ligado (Bloqueio ligado)

* Quando o monitor está desligado, a tecla liga/desliga funciona mesmo estando no modo Ligado (01).

Acknowledgement

(m)()(Definir ID)()(OK/NG)(Dados)(x)

46. [Atraso para Ativar] (Comando: f h)

Define o atraso da programação ao ligar o equipamento. (unidade: segundos).

Transmissão

(f)(h)()(Definir ID)()(Dados)(Cr)

Dados 00 a FA: mín. 0 ao máximo de 250 (segundos)

* O valor máximo pode diferir dependendo do modelo.

Acknowledgement

(h)()(Definir ID)()(OK/NG)(Dados)(x)

47. [Seleção de Fail Over] (Comando: m i)

Seleciona um modo de entrada para alternância automática.

Transmissão

(m)(i)()(Definir ID)()(Dados)(Cr)

Dados 00: Desligado

01: Automático

02: Manual

Acknowledgement

(i)()(Definir ID)()(OK/NG)(Dados)(x)

48. [Seleção de Entrada de Fail Over] (Comando: m j)

Seleciona uma fonte de entrada para alternância automática.

- * Este comando fica disponível apenas quando o modo Fail Over (automático) é definido como Personalizado.

Transmissão

(m)(j)()(Definir ID)()(Dados1)()(Dados2)()(Dados3)(
(Dados4)...()(DadosN)(Cr)

Dados 1 a N-1 (Prioridade de entrada: 1-N-1)
40: COMPONENTE
60: RGB
70: DVI-D
90: HDMI1
91: HDMI2/OPS
92: OPS/HDMI3/DVI-D
95: OPS/DVI-D
96: HDMI3/DVI-D
98: OPS
C0: DISPLAYPORT

Dados N: E0: Memória INTERNA
E1: USB
E2: CARTÃO SD

Acknowledgement

(j)()(SetID)()(OK/NG)(Dados1)(Dados2)(Dados3)(Dados4)
...(DadosN)(x)

- * Alguns sinais de entrada podem não ser compatíveis, dependendo do modelo.
- * O número de dados (N) pode variar de acordo com o modelo. (O número de dados depende do número de sinais de entrada compatíveis).
- * Somente valores abaixo de Dados N (por exemplo, E0, E1, E2) são permitidos como o último valor de dados e, conforme o modelo, podem não ser compatíveis.
- * Este recurso funciona como a última entrada e suporta dados no formato DTV.

49. [Operação de IR] (Comando: t p)

Define as configurações da operação de IR do produto.

Transmissão

(t)(p)()(Definir ID)()(Dados)(Cr)

Dados 00: desbloqueia todas as teclas
01: bloqueia todas as teclas, exceto a tecla Liga/Desliga
02: bloqueia todas as teclas

Acknowledgement

(x)()(Definir ID)()(OK/NG)(Dados)(x)

- * Quando o monitor está desligado, a tecla liga/desliga continua a funcionar, mesmo com todas as teclas travadas (02).

50. [Operação da Tecla Local] (Comando: t o)

Define as configurações da operação da tecla local do produto.

Transmissão

(t)(o)()(Definir ID)()(Dados)(Cr)

Dados 00: desbloqueia todas as teclas
01: bloqueia todas as teclas, exceto a tecla Liga/Desliga
02: bloqueia todas as teclas

Acknowledgement

(o)()(Definir ID)()(OK/NG)(Dados)(x)

- * Quando o monitor está desligado, a tecla liga/desliga continua a funcionar, mesmo com todas as teclas travadas (02).

51. [Estado] (Comando: s v)

Verifica o status do sinal atual do produto.

Transmissão

(s)(v)()(Definir ID)()(Dados)()(FF)(Cr)

Dados 02: verifica se há ou não um sinal
03: verificar o modo PM.
07: Verifica se os sensores de temperatura Superior, Inferior e Principal estão funcionando normalmente.
09: Velocidade da ventoinha
10: sensibilidade RGB OK/NG (Verificar Tela)
13: Estado da porta
15: verifique o valor atual da corrente elétrica
16: Umidade
17: Iluminância
18: Estado de rotação (giroscópio)

Acknowledgement

(v)()(Definir ID)()(OK/NG)(Dados)(Dados1)(x)

Dados 02 (quando um sinal é encontrado)
Dados1 00: nenhum sinal
01: há um sinal

Dados 03 (ao verificar o modo PM)
Dados1 00: O modo PM é definido como Tela ligada
01: O modo PM está definido como Tela desligada
02: O modo PM está definido como Tela desligada sempre
03: No modo Manter formato da tela.
04: Tela Desligada e Luz de fundo (modo Externo)

Dados 07 (No caso de verificação de se os sensores de temperatura da parte superior, inferior e principal estão funcionando normalmente)

Dados1 00: Todos os sensores de temperatura estão com falha.
01: Superior normal, Inferior com falha, Principal com falha
02: Superior com falha, Inferior normal, Principal com falha
03: Superior normal, Inferior normal, Principal com falha
04: Superior com falha, Inferior com falha, Principal normal
05: Superior normal, Inferior com falha, Principal normal
06: Superior com falha, Inferior normal, Principal normal
07: Todos os sensores de temperatura estão normais

- * O 4º sensor de temperatura determina se um mau funcionamento ocorreu ou não, junto com o sensor Superior.

Dados 10 (Verificar Tela)
 Dados1 00: Verificar Tela resulta em NG
 07: Verificar Tela resulta em OK

* Define como NG quando Verificar tela está definido como Desligado ou não é suportado.

Dados 13 (para verificação do estado da porta)
 Dados1 Número da porta a verificar
 Dados2 00: Fechada
 01: Aberta

Dados 15 (ao verificar o valor atual da corrente elétrica)
 Dados1 Corrente elétrica atual em mA

Dados 16 (para verificação da umidade)
 Dados1 Exibe a umidade atual (%RH) no valor hexadecimal

Dados 17 (para verificação da iluminação)
 Dados1 Exibe a iluminação atual (Lux) no valor hexadecimal

Dados 18 (para verificação do estado de rotação (giroscópio))
 Dados1 00: 0 graus
 01: 90 graus
 02: 180 graus
 03: 270 graus

Dados 09 (No caso da velocidade da ventoinha)

Acknowledgement

(v)()(Definir ID)()(OK/NG)(Dados)(Dados1)(Dados2)(x)

Dados1 00-ff: O 1-byte superior da velocidade da ventoinha

Dados2 00-ff: O 1-byte inferior da velocidade da ventoinha
 Velocidade da ventoinha: 0 a 2008 em hexadecimal e 0 a 8200 em decimal

* Isso pode não ser compatível com alguns modelos.

52. [Verificar Tela] (Comando: t z)

Define Verificar Tela.

Transmissão

(t)(z)()(Definir ID)()(Dados)(Cr)

Dados 00: Desligado
 01: Ligado

Acknowledgement

(z)()(Definir ID)()(OK/NG)(Dados)(x)

* Dependendo do modelo, esta opção pode não ser compatível.

53. [Alto falante] (Comando: d v)

Define a função do alto-falante.

Transmissão

(d)(v)()(Definir ID)()(Dados)(Cr)

Dados 00: Desligado
 01: Ligado

Acknowledgement

(v)()(Definir ID)()(OK/NG)(Dados)(x)

* Dependendo do modelo, esta opção pode não ser compatível.

54. [Horário de Verão] (Comando: s d)

Para definir a função de Horário de Verão.

Transmissão

(s)(d)()(Definir ID)()(Dados1)()(Dados2)()(Dados3)()(Dados4)

()(Dados5)(Cr)

Dados 00: Desligado (Dados2-5: FFH)
 01: Hora Inicial
 02: Hora Final

Dados2 01-0C: janeiro a dezembro

Dados3 01-06: 1 - 6ª semana

* O número máximo de [Dados3] difere conforme a Dados.

Dados4 00-06 (Dom. - Sáb.)

Dados5 00-17: 00 - 23 horas

* Para ler a Hora inicial/Hora final, digite FFH para [Dados2]-[Dados5].

(Exemplo 1: sd 01 01 ff ff ff ff - Para verificar a Hora inicial)

(Exemplo 2: sd 01 02 ff ff ff ff - Para verificar a Hora final)

* Esta função é compatível apenas quando 1 (ano/mês/dia) e 2 (hora/minuto/segundo) estão ajustados.

Acknowledgement

(d)()(Definir ID)()(OK/NG)(Dados1)(Dados2)(Dados3)(Dados4)

(Dados5)(x)

* Dependendo do modelo, esta opção pode não ser compatível.

55. [Modo PM] (Comando: s n, Oc)

Seleciona a opção do modo PM desejada.

Transmissão

(s)(n)()(Definir ID)()(Oc)()(Dados)(Cr)

Dados 00: define o modo Desligar.
01: define o modo Manter formatado da tela.
02: define o modo Tela Desligada.
03: define o modo Tela desligada sempre.
04: Define o modo Tela desligada e Luz de fundo (Modo externo)

Acknowledgement

(n)()(Definir ID)()(OK/NG)(Oc)(Dados)(x)

* Dependendo do modelo, esta opção pode não ser compatível.

56. [Método ISM] (Comando: j p)

Seleciona uma opção do Método ISM.

Transmissão

(j)(p)()(Definir ID)()(Dados)(Cr)

Dados 01: Inversão
02: Órbita
04: Tela Branca
08: Normal
20: Lavagem de Cores
80: Barra de Limpeza
90: Imagem do Usuário
91: Vídeo do Usuário

* O comando jp funciona quando o Temporizador está definido para imediatamente.

Acknowledgement

(p)()(Definir ID)()(OK/NG)(Dados)(x)

* Dependendo do modelo, esta opção pode não ser compatível.

57. [Configuração de Rede] (Comando: s n, 80 ou 81 ou 82)

Configura a rede e as definições de DNS.

Transmissão

(s)(n)()(Definir ID)()(Dados1)()(Dados2)()(Dados3)()(Dados4)()(Dados5)(Cr)

Dados1 80: Configura/visualiza o modo IP temporário (Automático/Manual), a máscara de sub-rede e o gateway.
81: Configura/visualiza o endereço DNS temporário.
82: Salva configurações temporárias e visualiza informações sobre a rede atual.

* Se Dados1 for 80,

Dados2 00: Automático

01: Manual

FF: Visualiza o modo IP temporário (Auto/Manual), máscara de sub-rede e o gateway.

** Se Dados2 for 01 (Manual),

Dados3: Endereço IP manual

Dados4: Endereço de máscara de sub-rede

Dados5: Endereço de gateway

* Se Dados1 for 81,

Dados2: endereço de DNS

FF: visualiza o endereço DNS temporário.

* Se Dados1 for 82,

Dados2 80: aplica-se o modo IP salvo temporariamente (Auto/Manual), máscara de sub-rede e o gateway.

81: Aplica o endereço de DNS temporário

FF: informações sobre a rede atual (IP, gateway de sub-rede, DNS)

*** Exemplos de configurações

1. Automático: sn 01 80 00

2. Manual: sn 01 80 01 010177223241 255255254000
010177222001 (IP: 10.177.223.241, sub-rede:
255.255.254.0, gateway: 10.177.222.1)

3. Leitura de rede: sn 01 80 ff

4. Configuração de DNS: sn 01 81 156147035018
(DNS: 156.147.35.18)

5. Aplicar as configurações: sn 01 82 80 (aplica-se ao modo IP salvo (automático/manual), máscara de sub-rede e o gateway), sn 01 82 81 (aplica-se ao DSN salvo)

* Cada endereço IP contém 12 dígitos decimais.

Acknowledgement

(n)()(Definir ID)()(OK/NG)(Dados1)(Dados)(x)

* Dependendo do modelo, esta opção pode não ser compatível.

* Esse recurso está disponível somente para redes com fio.

58. [Ajuste automático] (Comando: j u)

Corrige a posição automaticamente e a instabilidade da imagem. (Ela só funciona no modo de entrada RGB-PC.)

Transmissão

(j)(u)()(Definir ID)()(Dados)(Cr)

Dados 01: Execução

Acknowledgement

(u)()(Definir ID)()(OK/NG)(Dados)(x)

* Dependendo do modelo, esta opção pode não ser compatível.

59. [Posição H] (Comando: f q)

Ajusta a posição horizontal da tela. Esse recurso só funciona quando o Modo Lado a Lado está definido como Desligado.

* A faixa operacional varia dependendo da resolução de entrada RGB. (Ela só funciona no modo de entrada RGB-PC.)

Transmissão

(f)(q)()(Definir ID)()(Dados)(Cr)

Dados 00 a 64: mín. -50 (esquerdo) a máx. 50 (direito)

Acknowledgement

(q)()(Definir ID)()(OK/NG)(Dados)(x)

* Dependendo do modelo, esta opção pode não ser compatível.

60. [Posição V] (Comando: f r)

Ajusta a posição vertical da tela. Esse recurso só funciona quando o Modo Lado a Lado está definido como Desligado.

* A faixa operacional varia dependendo da resolução de entrada RGB. (Ela só funciona no modo de entrada RGB-PC.)

Transmissão

(f)(r)()(Definir ID)()(Dados)(Cr)

Dados 00 a 64: mín. -50 (pequeno) a máx. 50 (grande)

Acknowledgement

(r)()(Definir ID)()(OK/NG)(Dados)(x)

* Dependendo do modelo, esta opção pode não ser compatível.

61. [Tamanho H] (Comando: f s)

Ajusta o tamanho horizontal da tela. Esse recurso só funciona quando o Modo Lado a Lado está definido como Desligado.

* A faixa operacional varia dependendo da resolução de entrada RGB. (Ela só funciona no modo de entrada RGB-PC.)

Transmissão

(f)(s)()(Definir ID)()(Dados)(Cr)

Dados 00 a 64: mín. -50 (pequeno) a máx. 50 (grande)

Acknowledgement

(s)()(Definir ID)()(OK/NG)(Dados)(x)

* Dependendo do modelo, esta opção pode não ser compatível.

62. [Status da Ativação] (Comando: t r)

Seleciona a opção de status Ligado desejada.

Transmissão

(t)(r)()(Definir ID)()(Dados)(Cr)

Dados 00: LST (permanece no status anterior)

01: STD (permanece desligado)

02: PWR (permanece ligado)

Acknowledgement

(r)()(Definir ID)()(OK/NG)(Dados)(x)

63. [Wake On LAN] (Comando: f w)

Seleciona a opção Acordar no LAN.

Transmissão

(f)(w)()(Definir ID)()(Dados)(Cr)

Dados 00: Desligado

01: Ligado

Acknowledgement

(w)()(Definir ID)()(OK/NG)(Dados)(x)

64. [Autom. inteligente] (Comando: t i)

Seleciona a opção Automático inteligente desejada.

Transmissão

(t)(i)()(Definir ID)()(Dados)(Cr)

Dados 00: Desligado
01: Ligado

Acknowledgement

(i)()(Definir ID)()(OK/NG)(Dados)(x)

* Dependendo do modelo, esta opção pode não ser compatível.

65. [Modo retrato OSD] (Comando: t h)

Seleciona a opção do modo Retrato desejada.

Transmissão

(t)(h)()(Definir ID)()(Dados)(Cr)

Dados 00: Desligado
01: 90 graus
02: 270 graus
03: 180 graus

Acknowledgement

(h)()(Definir ID)()(OK/NG)(Dados)(x)

* Dependendo do modelo, esta opção pode não ser compatível.

66. [Redefinir para Configurações Iniciais] (Comando: t n)

Ativa/desativa a redefinição para as configurações iniciais.

Transmissão

(t)(n)()(Definir ID)()(Dados)(Cr)

Dados 00: desativa as configurações
01: ativa as configurações

Acknowledgement

(n)()(Definir ID)()(OK/NG)(Dados)(x)

* Dependendo do modelo, esta opção pode não ser compatível.

67. [Sincronização de hora] (Comando: s n, 16)

Configura a Sincronização de tempo.

Transmissão

(s)(n)()(Definir ID)()(1)(6)()(Dados)(Cr)

Dados 00: Desligado
01: Ligado

* Esse recurso funciona no modo Principal.

* Esse recurso não funciona se a hora atual não for configurada.

Acknowledgement

(n)()(Definir ID)()(OK/NG)()(1)(6)()(Dados)(x)

* Dependendo do modelo, esta opção pode não ser compatível.

68. [Sincronização de conteúdo] (Comando: t g)

Configura a Sincronização de conteúdo.

Transmissão

(t)(g)()(Definir ID)()(Dados)(Cr)

Dados 00: Desligado
01: Ligado

Acknowledgement

(g)()(Definir ID)()(OK/NG)(Dados)(x)

* Dependendo do modelo, esta opção pode não ser compatível.

69. [Modo reverso] (Comando: t a)

Define o Modo de rotação como ligado/desligado.

Transmissão

(t)(a)()(Definir ID)()(Dados)(Cr)

Dados 00: Desligado
01: Ligado

Acknowledgement

(a)()(Definir ID)()(OK/NG)(Dados)(x)

* Esse recurso pode não ser compatível em determinados modelos.

70. [Modo estúdio] (Comando: s n, 83)

Define o Modo estúdio como ligado/desligado.

Transmissão

(s)(n)()(Definir ID)()(8)(3)()(Dados)(Cr)

Dados 00: Desligado
01: Ligado

Acknowledgement

(n)()(Definir ID)()(OK/NG)(8)(3)(Dados)(x)

* Esse recurso pode não ser compatível em determinados modelos.

73. [Ativar controle de DPM] (Comando: s n, 0b)

Define o Modo de Controle Acordar em DPM.

Transmissão

(s)(n)()(Definir ID)()(0)(b)()(Dados)(Cr)

Dados 00: Relógio
01: Relógio + DADOS

Acknowledgement

(n)()(Definir ID)()(OK/NG)(0)(b)(Dados)(x)

* Esse recurso pode não ser compatível em determinados modelos.

71. [Daisy Chain da LAN] (Comando: s n, 84)

Define a Daisy Chain da LAN como ligado/desligado.

Transmissão

(s)(n)()(Definir ID)()(8)(4)()(Dados)(Cr)

Dados 00: Desligado
01: Ligado

Acknowledgement

(n)()(Definir ID)()(OK/NG)(8)(4)(Dados)(x)

* Esse recurso pode não ser compatível em determinados modelos.

74. [Inversão de varredura] (Comando: s n, 87)

Define Inversão de varredura como ligado/desligado.

Transmissão

(s)(n)()(Definir ID)()(8)(7)()(Dados)(Cr)

Dados 00: Desligado
01: Ligado

Acknowledgement

(n)()(Definir ID)()(OK/NG)(8)(7)(Dados)(x)

* Esse recurso pode não ser compatível em determinados modelos.

72. [Rotação do conteúdo] (Comando: s n, 85)

Define Rotação de conteúdo como ligado/desligado.

Transmissão

(s)(n)()(Definir ID)()(8)(5)()(Dados)(Cr)

Dados 00: Desligado
01: 90 graus
02: 270 graus
03: 180 graus

Acknowledgement

(n)()(Definir ID)()(OK/NG)(8)(5)(Dados)(x)

* Esse recurso pode não ser compatível em determinados modelos.

75. [Sinal] (Comando: s n, 88)

Define Sinal como ligado/desligado.

Transmissão

(s)(n)()(Definir ID)()(8)(8)()(Dados)(Cr)

Dados 00: Desligado
01: Ligado

Acknowledgement

(n)()(Definir ID)()(OK/NG)(8)(8)(Dados)(x)

* Esse recurso pode não ser compatível em determinados modelos.

76. [Formato de tela (Rotação)] (Comando: s n, 89)

Controla a tela Formato de tela (Rotação).

(Esse comando só funciona quando Rotação de conteúdo está ligado.)

Transmissão

(s)(n)()(Definir ID)()(8)(9)()(Dados)(Cr)

Dados 00: Tela cheia

01: Original

Acknowledgement

(n)()(Definir ID)()(OK/NG)(8)(9)(Dados)(x)

* Esse recurso pode não ser compatível em determinados modelos.

77. [Modo de controle fácil de brilho] (Comando: s m)

Seleciona se deseja ativar/desativar o Modo de controle fácil de brilho.

Transmissão

(s)(m)()(Definir ID)()(Dados)(Cr)

Dados 00: Controle fácil de brilho desligado

01: Controle fácil de brilho ligado

* Esse recurso não funciona se a hora atual não for configurada.

* Isso pode não ser compatível com alguns modelos.

Acknowledgement

(m)()(Definir ID)()(OK/NG)(Dados)(x)

78. [Modo de controle fácil de brilho] (Comando: s s)

Define as programações de Controle fácil de brilho.

Transmissão

(s)(s)()(Definir ID)()(Dados1)()(Dados2)()(Dados3)(Cr)

Dados1

1. F1 a F6 (leitura de dados)

F1: Lê os dados do primeiro Controle fácil de brilho

F2: Lê os dados do segundo Controle fácil de brilho

F3: Lê os dados do terceiro Controle fácil de brilho

F4: Lê os dados do quarto Controle fácil de brilho

F5: Lê os dados do quinto Controle fácil de brilho

F6: Lê os dados do sexto Controle fácil de brilho

2. FF: Leituras de todas as listas armazenadas

3. e1 a e6 (exclui um índice), e0 (exclui todos os índices)

E0: exclui todos os Fáceis controles de brilho.

E1: exclui o 1º Controle fácil de brilho.

E2: Exclui o 2º Controle fácil de brilho.

E3: Exclui o 3º Controle fácil de brilho.

E4: Exclui o 4º Controle fácil de brilho.

E5: Exclui o 5º Controle fácil de brilho.

E6: Exclui o 6º Controle fácil de brilho.

4. 00-17: 00º a 23º hora

Dados2 00-3B: 00º a 59º minuto

Dados3 00-64: Luz de fundo 0 a 100

* Para ler ou excluir a lista de Controle fácil de brilho configurada, definida [Dados2][Dados3] para FF.

* Se você deseja importar todas as listas de Controle fácil de brilho por meio de FF não introduza quaisquer valores [Dados2] [Dados3].

* Quando todas as listas configuradas de Easy Controle fácil de brilho são importadas por meio de FF, OK é reconhecido mesmo que não haja uma lista armazenada.

Exemplo 1: ss 01 f1 ff ff - lê os dados do primeiro índice do Controle fácil de brilho.

Exemplo 2: ss 01 ff - lê todos os dados de índice a partir do Controle fácil de brilho.

Exemplo 3: ss 01 e1 ff ff - exclui os dados do primeiro índice do Controle fácil de brilho.

Exemplo 4: ss 01 07 1E 46 - adiciona um agendamento cujo horário é 07:30 e cuja luz de fundo é 70.

Acknowledgement

(s)()(Definir ID)()(OK/NG)(Dados1)(Dados2)(Dados3)(x)

* Esse recurso pode não ser compatível em determinados modelos.

79. [Modo Multitela e Entrada] (Comando: x c)

Salva e controla os modos e entradas Multitela.

Transmissão

(x)(c)()(Definir ID)()(Dados1)()(Dados2)()(Dados3)()(Dados4)
()(Dados5)(Cr)

Dados1 (define o modo Multitela)

- 10: PIP
- 22: PBP2
- 23: PBP3
- 24: PBP4

Dados 2 (Define a Entrada Principal da Multitela)

Dados 3 (define a Entrada Sub1 da Multitela)

Dados 3 (define a Entrada Sub2 da Multitela)

Dados 3 (define a Entrada Sub3 da Multitela)

- 20: AV
- 40: COMPONENTE
- 60: RGB
- 80: DVI-D
- 90: HDMI1
- 91: HDMI2/OPS
- 92: OPS/HDMI3/DVI-D
- 95: OPS/DVI-D
- 96: HDMI3/DVI-D
- 98: OPS
- CO: DISPLAYPORT

Acknowledgement

(c)()(Definir ID)()(OK/NG)()(Dados1)(Dados2)(Dados3)
(Dados4)(Dados5)(x)

- * Esse recurso pode não ser compatível em determinados modelos.
- * Somente os modos de entrada suportados pelo modelo funcionam.
- * Este recurso funciona como a última entrada e suporta dados no formato DTV.

80. [Formato da Tela] (Multitela) (Comando: x d)

Salva ou controla a tela Formato da Tela (Multitela).

Transmissão

(x)(d)()(Definir ID)()(Dados1)()(Dados2)(Cr)

- Dados1
- 01: Controla a entrada principal
 - 02: Controla a entrada Sub1
 - 03: Controla a entrada Sub2
 - 04: Controla a entrada Sub3

Dados2 00: Tela cheia

- 01: Original

Acknowledgement

(d)()(Definir ID)()(OK/NG)(Dados1)(Dados2)(x)

- * Esse recurso pode não ser compatível em determinados modelos.

81. [Tela desligada] (Multitela) (Comando: x e)

Liga/Desliga cada tela no Multitela.

Transmissão

(x)(e)()(Definir ID)()(Dados1)()(Dados2)(Cr)

Dados1 01: Controla a entrada principal

- 02: Controla a entrada Sub1
- 03: Controla a entrada Sub2
- 04: Controla a entrada Sub3

Dados2 00: liga a tela.

- 01: Desliga a tela.

- * Esta função só funciona quando o aplicativo Multitela está em execução.

- * Esta função pode não funcionar corretamente se não há sinal.

Acknowledgement

(e)()(Definir ID)()(OK/NG)(Dados1)(Dados2)(x)

- * Esse recurso pode não ser compatível em determinados modelos.

82. [Tela Sempre Desligada] (Comando: s n, Od)

Tela Sempre Desligada tem o mesmo efeito que entrar no menu Tela Desligada, independentemente da configuração do Modo PM.

Transmissão

(s)(n)()(Definir ID)()(0)(d)()(Dados)(Cr)

Dados 00: Desligado

- 01: Ligado

Acknowledgement

(n)()(Definir ID)()(OK/NG)(0)(d)(Dados)(x)

- * Esse recurso pode não ser compatível em determinados modelos.

83. [Congelamento de Vídeo na Tela] (Comando: k x)

Liga/desliga a função de congelamento de vídeo.

Transmissão

(k)(x)()(Definir ID)()(Dados)(Cr)

Dados 00: Liga a função de congelamento.

- 01: Desliga a função de congelamento.

- * Disponível em modo de entrada única.

Acknowledgement

(x)()(Definir ID)()(OK/NG)(Dados)(x)

- * Esse recurso pode não ser compatível em determinados modelos.

84. [Acordar no LAN sem fio] (Comando: s n, 90)

Define Acordar no LAN sem fio.

Transmissão`(s)(n)()(Definir ID)()(9)(0)()(Dados)(Cr)`Dados 00: Desligado
01: Ligado**Acknowledgement**`(n)()(Definir ID)()(OK/NG)(9)(0)(Dados)(x)`

* Esse recurso pode não ser compatível em determinados modelos.

85. [Alternância JustScan] (Comando: s n, 91)

Define o JustScan.

Transmissão`(s)(n)()(Definir ID)()(9)(1)()(Dados)(Cr)`Dados 00: Desligado
01: Ligado**Acknowledgement**`(n)()(Definir ID)()(OK/NG)(9)(1)(Dados)(x)`

* Esse recurso pode não ser compatível em determinados modelos.

86. [Modo Programação de Feriado] (Comando: s n, 1a)

Liga ou desliga o modo Programação de Feriado.

Transmissão`(s)(n)()(Definir ID)()(1)(a)()(Dados)(Cr)`Dados 00: Programação de feriado desligada
01: Programação de feriado ligada

* Esse recurso não funciona se a hora atual não for configurada.

* Dependendo do modelo, este recurso pode não ser compatível.

Acknowledgement`(n)()(Definir ID)()(OK/NG)()(1)(a)()(Dados)(x)`**87. [Programação de Feriado] (Comando: s n, 1b)**

Configura a programação de feriado.

Transmissão`(s)(n)()(Definir ID)()()(1)(a)``()(Dados1)()(Dados2)()(Dados3)()(Dados4)(Cr)`

Dados1

1. f1-f7 (funções de leitura de dados)

f1: Lê dados da 1ª programação de feriado

f2: Lê dados da 2ª programação de feriado

f3: Lê dados da 3ª programação de feriado

f4: Lê dados da 4ª programação de feriado

f5: Lê dados da 5ª programação de feriado

f6: Lê dados da 6ª programação de feriado

f7: Lê dados da 7ª programação de feriado

2. FF: Leituras de todas as listas armazenadas

3. e1-e7 (excluir um índice), e0 (excluir todos os índices)

e0: Exclui todas as programações de feriado

e1: Exclui a 1ª programação de feriado

e2: Exclui a 2ª programação de feriado

e3: Exclui a 3ª programação de feriado

e4: Exclui a 4ª programação de feriado

e5: Exclui a 5ª programação de feriado

e6: Exclui a 6ª programação de feriado

e7: Exclui a 7ª programação de feriado

4. 01-0c: Mês 01 a 12 (mês inicial)

Dados2 01-1F: Dia 01 a 31 (dia inicial)

Dados3 01-0c: Mês 01 a 12 (mês final)

Dados4 01-1F: Dia 01 a 31 (dia final)

* Para ler ou excluir as listas de Programação de feriado configuradas, defina [Dados2][Dados3][Dados4] como FF.

* Ao ler todas as listas de Programação de feriado configuradas, defina [Dados1][Dados2][Dados3][Dados4] como FF.

Exemplo 1: sn 01 1b f1 ff ff ff - Lê o 1º dado de índice na Programação de feriado.

Exemplo 2: sn 01 1b ff ff ff ff - Lê todos os dados de índice na Programação de feriado.

Exemplo 3: sn 01 1b e1 ff ff ff - Exclui o 1º dado de índice na Programação de feriado.

Exemplo 4: sn 01 1b 01 07 0c 18 - Adiciona Programação de feriado de 7 de janeiro a 24 de dezembro.

* As programações definidas antecipadamente não são adicionadas.

* Esse recurso não funciona se a hora atual não for configurada.

* Dependendo do modelo, este recurso pode não ser compatível.

Acknowledgement`(s)()(Definir ID)()(OK/NG)(Dados1)(Dados2)(Dados3)(x)`

88. [Tela dupla desligada] (Comando: s n, 92)

Liga ou desliga a tela dupla.

Transmissão`(s)(n)()(Definir ID)()(9)(2)()(Dados)(Cr)`

Dados 00: Tela principal – ligada / Subtela – ligada
 01: Tela principal – desligada / Subtela – ligada
 02: Tela principal – ligada / Subtela – desligada

Acknowledgement`(n)()(Definir ID)()(OK/NG)(9)(2)(Dados)(x)`

* Esse recurso pode não ser compatível em determinados modelos.

89. [Controle da ventoinha] (Comando: d o)

Define o modo da ventoinha.

Transmissão`(d)(o)()(Definir ID)()(Dados)(Cr)`

Dados 00: Automático
 01: Ligado
 02: Manual
 03: Desligado

Acknowledgement`(o)()(Definir ID)()(OK/NG)(Dados)(x)`

* Isso pode não ser compatível com alguns modelos.

90. [Verificação de falha do ventilador] (Comando: d w)

Verifique a falha na ventoinha

Transmissão`(d)(w)()(Definir ID)()(Dados)(Cr)`

Dados FF: Ler status

Acknowledgement`(w)()(Definir ID)()(OK/NG)(Dados1)(Dados2)(x)`

Dados1 00: Uma ou mais ventoinhas estão com defeito.
 01: Todas as ventoinhas estão normais.
 02: O modelo não tem ventoinha.

Dados2 00: Nenhuma ventoinha está com defeito (todas as ventoinhas estão normais).
 01: 1 ventiladores defeituosos.
 02: 2 ventiladores defeituosos.
 03: 3 ventiladores defeituosos.
 04: 4 ventiladores defeituosos.
 05: 5 ventiladores defeituosos.
 06: 6 ventiladores defeituosos.
 07: 7 ventiladores defeituosos.
 08: 8 ventiladores defeituosos.
 09: 9 ventiladores defeituosos.
 0A: 10 ventiladores defeituosos.
 ...
 N: N abaixo

91. [Leitura do valor de luminância] (Comando: m u)

Lê o valor da luminância.

Transmissão`(m)(u)()(Definir ID)()(FF)(Cr)`**Acknowledgement**`(u)()(SetID)()(OK/NG)(Dados1)(Dados2)(Dados3)(Dados4)(Dados5)(Dados6)(Dados7)(x)`

Dados1 00-64: O valor da luz de fundo PWM (0 a 100)
 Dados2 00-ff: O 1-byte superior do valor medido pelo CA210.
 Dados3 00-ff: O 1-byte inferior do valor medido pelo CA210.
 Medida do CA210: 0000 a ffff em hexadecimal e 0 a 65535 em decimal
 Dados4 00-ff: O 1-byte superior do valor medido pelo sensor BLU 1.
 Dados5 00-ff: O 1-byte inferior do valor medido pelo sensor BLU 1.
 Dados6 00-ff: O 1-byte superior do valor medido pelo sensor BLU 2.
 Dados7 00-ff: O 1-byte inferior do valor medido pelo sensor BLU 2.
 Medição do BLU: 0000 a ffff em hexadecimal e 0 a 65535 em decimal

* Durante a montagem final, uma medição do CA210 é inserida por meio do procedimento de calibração. O valor padrão, antes da calibração, é 0.

* Isso pode não ser compatível com alguns modelos.

92. [Manutenção BLU] (Comando: m t)

Seleciona se a manutenção BLU é ligada ou desligada.

Transmissão`(m)(t)()(Definir ID)()(Dados)(Cr)`

Dados 00: Manutenção BLU desligada
 01: Manutenção BLU ligada

Acknowledgement`(t)()(Definir ID)()(OK/NG)(Dados)(x)`

* Isso pode não ser compatível com alguns modelos.

93. [Indicador de Energia] (Comando: f o)

Define as Configurações do indicador de energia.

Transmissão

(f)(o)()(Definir ID)()(Dados)(Cr)

Dados 00: Desligado
01: Ligado

Acknowledgement

(o)()(Definir ID)()(OK/NG)(Dados)(x)

* Isso pode não ser compatível com alguns modelos.

94. [Tela OSD] (Comando: k l)

Seleciona a opção Tela OSD desejada.

Transmissão

(k)(l)()(Definir ID)()(Dados)(Cr)

Dados 00: Não (Desligado)
01: Sim (Ligado)

Acknowledgement

(l)()(Definir ID)()(OK/NG)(Dados)(x)

* Esse recurso pode não ser compatível com determinados modelos.

95. [Brilho semi-transparente] (Comando: s n, 95)

Controla o brilho do LED no modo semi-transparente.

Transmissão

(s)(n)()(Definir ID)()(9)(5)()(Dados)(Cr)

Dados 00 a 64: Brilho do LED de 0 a 100

Acknowledgement

(n)()(Definir ID)()(OK/NG)(9)(5)(Dados)(x)

* Esse recurso pode não ser suportado em alguns modelos.

96. [Modo híbrido] (Comando: s n, 96)

Define o modo de transparência do monitor.

Transmissão

(s)(n)()(Definir ID)()(9)(6)()(Dados)(Cr)

Dados 00: Híbrido (efeito: Desligado)
01: Híbrido (efeito: Totalmente branca)
02: Semi-Transparente

Acknowledgement

(n)()(Definir ID)()(OK/NG)(9)(6)(Dados)(x)

* Esse recurso pode não ser suportado em alguns modelos.

97. [Intervalo de retorno] (Comando: s n, 97)

Controla por quanto tempo o modo transparente é mantido.

Transmissão

(s)(n)()(Definir ID)()(9)(7)()(Dados)(Cr)

Dados 00-0a: Tempo mantido de 0 a 10

Acknowledgement

(n)()(Definir ID)()(OK/NG)(9)(7)(Dados)(x)

* Esse recurso pode não ser suportado em alguns modelos.

98. [Sensibilidade à proximidade] (Comando: s n, 98)

Define a sensibilidade do sensor de proximidade.

Transmissão

(s)(n)()(Definir ID)()(9)(8)()(Dados)(Cr)

Dados 00: Alto
01: Média
02: Baixa

Acknowledgement

(n)()(Definir ID)()(OK/NG)(9)(8)(Dados)(x)

* Esse recurso pode não ser suportado em alguns modelos.

99. [Conteúdo de HDMI IT] (Comando: s n, 99)

Usa dados HDMI para ajustar automaticamente o Modo de imagem.

Transmissão

(s)(n)()(Definir ID)()(9)(9)()(Dados)(Cr)

Dados 00: Desligado
01: Ligado

Acknowledgement

(n)()(Definir ID)()(OK/NG)(9)(9)(Dados)(x)

* Esse recurso pode não ser suportado em alguns modelos.

102. [Imagem 'Sem Sinal'] (Comando: s n, a9)

Liga ou Desliga a opção Imagem Sem Sinal.

Transmissão

(s)(n)()(Definir ID)()(a)(9)()(Dados)(Cr)

Dados 00: Desligado
01: Ligado

Acknowledgement

(n)()(Definir ID)()(OK/NG)(a)(9)(Dados)(x)

* Esse recurso pode não ser compatível com alguns modelos.

100. [Modo UPnP] (Comando: s n, 9c)

Define o modo UPnP desejado.

Transmissão

(s)(n)()(Definir ID)()(9)(c)()(Dados)(Cr)

Dados 00: Desligado
01: Ligado

Acknowledgement

(n)()(Definir ID)()(OK/NG)(9)(c)(Dados)(x)

* Esse recurso pode não ser compatível com alguns modelos.

* Se o Modo UPnP for alterado, ocorrerá uma reinicialização.

103. Wi-Fi (Comando: s n, 9f)

Configura o Wi-Fi.

Transmissão

(s)(n)()(Definir ID)()(9)(f)()(Dados)(Cr)

Dados 00: Ativar
01: Desativar

Acknowledgement

(n)()(Definir ID)()(OK/NG)(9)(f)(Dados)(x)

* Esse recurso pode não ser compatível com alguns modelos.

101. [Verificação do Nome do Modelo] (Comando: f v)

Verifica o Nome do Modelo.

Transmissão

(f)(v)()(Definir ID)()(Dados)(Cr)

Dados FF: Verificar o número e série do produto

Acknowledgement

(v)()(Definir ID)()(OK/NG)(Dados)(x)

* Os dados estão no código ASCII hexadecimal.

104. Configuração de Feriado (Comando: s n, c2)

Configure o BLU do Signage analógico.

Transmissão

(s)(n)()(Definir ID)()(c)(2)()(Dados)(Cr)

Dados 00: Desligado
01: Ligado

Acknowledgement

(n)()(Definir ID)()(OK/NG)(c)(2)(Dados)(x)

* Esse recurso pode não ser compatível com alguns modelos.

105. Configuração do tempo do BLU do Signage analógico ligado/desligado (Comando: s n, c3)

Defina a agenda ligada/desligada para o BLU do Signage analógico.

Transmissão

(s)(n)()(Definir ID)()(c)(3)()(Dados1)()(Dados2)()

(Dados3)()(Dados4)()(Cr)

Dados1 Defina o horário de ligação da energia (hora)

00-17: 00-23 (hora)

Dados2 Defina o horário de ligação da energia (minuto)

00-3B: 00-59 (minuto)

Dados3 Defina o horário de desligamento da energia (hora)

00-17: 00-23 (hora)

Dados4 Defina o horário de desligamento da energia (minuto)

00-3B: 00-59 (minuto)

Acknowledgement

(n)()(Definir ID)()

(OK/NG)(c)(3)(Dados1)(Dados2)(Dados3)(Dados4)(x)

* Esse recurso pode não ser compatível com alguns modelos.

106. BLU manual ligado/desligado (Comando: s n, c4)

Controle liga/desliga para o BLU manual.

Transmissão

(s)(n)()(Definir ID)()(c)(4)()(Dados)(Cr)

Dados 00: Desligado

01: Ligado

Acknowledgement

* Esse recurso pode não ser compatível com alguns modelos.

107. Modo de ventoinha silenciosa HDR (Comando: s n, c7)

Controle liga/desliga para o BLU manual.

Transmissão

(s)(n)()(Definir ID)()(c)(7)()(Dados)(Cr)

Dados 00: Desligado

01: Ligado

Acknowledgement

(n)()(Definir ID)()(OK/NG)(c)(7)(Dados)(x)

* Esse recurso pode não ser compatível com alguns modelos.

