



MANUAL DEL PROPIETARIO

Reproductor Blu-ray Disc™ /DVD

Lea atentamente este manual antes de utilizar su televisor y consérvelo para futuras referencias.

BD660

P/NO : SAC35093911

Información de seguridad



ADVERTENCIA: PARA REDUCIR EL RIESGO DE DESCARGA ELÉCTRICA NO EXTRAIGA LA CUBIERTA (O PARTE POSTERIOR). NO HAY EN EL INTERIOR NINGUNA PARTE QUE PUEDA REEMPLAZAR EL USUARIO. PARA CUALQUIER REPARACIÓN CONTACTE CON PERSONAL DE MANTENIMIENTO CUALIFICADO.



Este símbolo de un relámpago con cabeza de flecha dentro de un triángulo equilátero está destinado para alertar al usuario de la presencia de una potencia no aislada peligrosa dentro del producto que puede ser de la magnitud suficiente como para constituir un riesgo de descarga eléctrica a las personas.



El signo de exclamación dentro de un triángulo equilátero está destinado para alertar al usuario de la presencia de instrucciones de mantenimiento y funcionamiento en la documentación que acompaña al producto.

ADVERTENCIA: PARA REDUCIR EL RIESGO DE INCENDIO O DESCARGA ELÉCTRICA, NO EXPONGA ESTE PRODUCTO A LA LLUVIA NI A LA HUMEDAD.

ADVERTENCIA: No instale el equipo en un espacio cerrado, como en una estantería o mueble similar.

PRECAUCIÓN: No obstruya ninguno de los orificios de ventilación. Instalar conforme a las instrucciones del fabricante. Las ranuras y orificios de la carcasa cumplen un propósito de ventilación y aseguran el correcto funcionamiento del producto, y lo protegen de un posible sobrecalentamiento. Los orificios no deben obstruirse en ningún caso colocando el producto sobre una cama, sofá, alfombra o superficie similar. Este producto no debe colocarse en una instalación empotrada, como una librería o estante, a menos que se proporcione una correcta ventilación del mismo y se respeten todas las instrucciones del fabricante.

PRECAUCIÓN: Este producto emplea un sistema láser. Para asegurar un uso apropiado de este producto, lea cuidadosamente este manual del propietario y consérvelo para futuras consultas. Si la unidad necesitara de mantenimiento, póngase en contacto con un centro de servicio autorizado. El uso de controles, ajustes o procedimientos diferentes a los especificados aquí puede provocar una exposición peligrosa a la radiación. Para prevenir la exposición directa al rayo láser, no intente abrir el cerramiento. Radiación visible del láser al abrirlo. NO FIJE LA VISTA EN EL LÁSER O HAZ DE LUZ.

PRECAUCIÓN referente al cable de alimentación

La mayoría de los electrodomésticos recomiendan ser emplazados sobre un circuito dedicado; es decir, un circuito de un sólo enchufe que acciona solamente este electrodoméstico y no tiene enchufes o circuitos derivados adicionales. Revise la página de especificaciones de este manual de usuario para asegurarse. No sobrecargue los enchufes de pared. Los enchufes de pared sobrecargados, flojos o dañados, cables de extensión, cables de alimentación pelados, o el aislamiento dañado o agrietado del cable son elementos peligrosos. Cualquiera de estas condiciones podría dar lugar a descargas eléctricas o fuego. Examine periódicamente el cable de su electrodoméstico, y si su aspecto indica daños o deterioro, desenchúfelo, cese el uso del electrodoméstico, y haga cambiar el cable por una pieza de recambio exacta por un distribuidor de servicio autorizado. Proteja el cable de alimentación de daños físicos o mecánicos y evite doblarlo, aplastarlo, pellizcarlo o pisarlo con una puerta o caminar sobre él. Preste especial atención a los enchufes, tomas de pared, y al punto donde el cable sale del electrodoméstico. Para desconectar la alimentación principal, retire el cable principal de alimentación. Durante la instalación del producto, asegúrese de que el enchufe sea fácilmente accesible.

Este dispositivo está provisto de una batería o acumulador portátil.

Forma segura de extraer la batería o el acumulador del equipo: Retire la batería o juego de baterías antiguo y siga los pasos en orden inverso a su colocación. Para impedir la contaminación del medioambiente o los posibles efectos adversos en la salud de humanos y animales, coloque la batería antigua o el acumulador en el contenedor apropiado de los puntos de recogida designados para tal fin. No elimine las pilas o el acumulador junto con la basura doméstica. Se recomienda utilizar baterías y acumuladores con sistema de reembolso gratuito en su localidad. La batería no debe exponerse a calor intenso, como la luz del sol, un incendio o similar.

PRECAUCIÓN: El aparato no debe exponerse al agua (goteo o salpicaduras) y no debe colocar sobre el aparato objetos llenos de líquidos, como floreros.

Cómo deshacerse de aparatos eléctricos y electrónicos viejos



1. Si en un producto aparece el símbolo de un contenedor de basura tachado, significa que éste se acoge a la Directiva 2002/96/CE.
2. Todos los aparatos eléctricos o electrónicos se deben desechar de forma distinta del servicio municipal de recogida de basura, a través de puntos de recogida designados por el gobierno o las autoridades locales.
3. La correcta recogida y tratamiento de los dispositivos inservibles contribuye a evitar riesgos potenciales para el medio ambiente y la salud pública.
4. Para obtener más información sobre cómo deshacerse de sus aparatos eléctricos y electrónicos viejos, póngase en contacto con su ayuntamiento, el servicio de recogida de basuras o el establecimiento donde adquirió el producto.

CE LG Electronics declara por este documento que este/estos producto(s) cumplen con los requisitos esenciales y las demás provisiones de la Directiva 2004/108/EC, 2006/95/EC y 2009/125/EC.

Representante europeo: LG Electronics Service Europe B.V. Veluwezoom 15, 1327 AE Almere, Países Bajos (Tel.: +31-(0)36-547-8888)

Notas sobre el copyright

- Debido a que AACS (Sistema de Contenido de Acceso Avanzado) está aprobado como sistema de protección de contenidos para el formato de discos Blu-ray, similar al uso del sistema de protección anticopia CSS (Content Scramble System) para el formato DVD, se imponen ciertas restricciones sobre la reproducción, salida de señal analógica, etc., de contenidos protegidos con AACS. El manejo de este producto y las restricciones impuestas sobre él pueden variar dependiendo del momento de la compra, ya que esas restricciones pueden haberse adoptado y/o modificado por AACS después de la fabricación de este producto.
- Además, se utilizan las marcas BD-ROM y BD+ como sistemas de protección de contenidos para el formato de disco Blu-ray, que imponen ciertas restricciones, incluidas restricciones de reproducción para la marca BD-ROM y/o contenidos BD+ protegidos. Para obtener información adicional sobre AACS, la marca BD-ROM, BD+, o su producto, póngase en contacto con un Centro de Atención al cliente autorizado.
- Muchos discos BD-ROM/DVD están codificados con protección anticopia. Por ello, debe conectar el reproductor directamente al televisor, no a un vídeo. Si conecta el reproductor a un vídeo, los discos con protección anticopia emitirán una imagen distorsionada.
- Este producto incorpora tecnología de protección de copyright protegida por patentes de EE.UU. y otros derechos sobre la propiedad intelectual. El uso de esta tecnología de protección de copyright debe estar autorizado por Rovi Corporation, y ha sido prevista para uso doméstico y otros usos limitados, a menos que Rovi Corporation lo autorice expresamente. Queda prohibida la ingeniería inversa y el desensamblaje.
- Bajo las leyes de Propiedad Intelectual de EE.UU. y otros países, la grabación, uso, visualización, distribución o revisión no autorizada de programas de televisión, cintas de video, discos BD-ROM, DVD, CD y otros materiales puede estar sujeta a responsabilidad civil o criminal.

Aviso importante para los sistemas de color del televisor

El sistema de color de este reproductor varía en función de los discos que se están reproduciendo en ese momento.

Por ejemplo, cuando la unidad reproduce un disco grabado en el sistema de color NTSC, la imagen se emite como una señal NTSC.

El sistema multicolor del televisor es el único que puede recibir todas las señales emitidas por el reproductor.

- Si tiene un televisor con un sistema de color PAL, sólo se mostrarán imágenes distorsionadas cuando utilice discos o contenido de vídeo grabado en NTSC.
- El televisor con sistema multicolor cambia el sistema de color de forma automática según las señales de entrada. En caso de que el sistema de color no se cambie automáticamente, desactívelo y actívelo de nuevo para ver imágenes normales en pantalla.
- Incluso si los discos grabados en el sistema de color NTSC se muestran bien en su televisor puede que no se graben correctamente en su grabadora.

Código de región

El código de región se encuentra impreso en la parte posterior de esta unidad. Esta unidad sólo puede leer discos BD-ROM o DVD calificados como la parte posterior de la unidad o "Todos".

Selección de sistema (opcional)

Retire cualquier disco que pudiese haber en la unidad, abra la bandeja de discos utilizando los botones OPEN/CLOSE (▲) y pulse y mantenga PAUSE (■) durante más de cinco segundos para seleccionar un sistema. (PAL, NTSC, AUTO)

Índice

1 Guía de inicio

- 3 Información de seguridad
- 5 – Código de región
- 5 – Selección de sistema (opcional)
- 8 Introducción
- 8 – Discos reproducibles y símbolos utilizados en este manual
- 9 – El símbolo "⓪" en pantalla
- 10 – Compatibilidad de archivos
- 11 – AVCHD (Código de video avanzado de alta definición)
- 12 – Acerca de DLNA
- 12 – Algunos requisitos del sistema
- 12 – LG Remote
- 12 – Notas sobre la compatibilidad
- 13 Mando a distancia
- 14 Panel delantero
- 14 Parte posterior

2 Conexión

- 15 Conexiones al televisor
- 15 – Conexión HDMI
- 16 – ¿Qué es el SIMPLINK?
- 16 – Conexión de video/audio (Izquierda/Derecha)
- 16 – Configuración de resolución
- 17 Conexión a un amplificador
- 17 – Acerca del sonido multicanal digital
- 18 – Conexión a un amplificador mediante la salida HDMI
- 18 – Conexión a un amplificador con la Salida de audio digital
- 19 – Conexión a un amplificador mediante la salida de audio de dos canales
- 19 Conexión a la red doméstica
- 19 – Conexión a red por cable
- 20 – Configuración de la red por cable
- 22 Conexión de dispositivos USB
- 22 – Reproducción de contenido en dispositivos USB

3 Configuración del sistema

- 23 Ajustes
- 23 – Ajustar los valores de configuración
- 23 – Menú [PANTALLA]
- 25 – Menú [IDIOMA]
- 25 – Menú [AUDIO]
- 27 – Menú [BLOQUEO]
- 27 – Menú [RED]
- 28 – Menú [OTROS]

4 Funcionamiento

- 29 Reproducción general
- 29 – Usar el menú [HOME]
- 29 – Reproducción general
- 29 – Reproducir un archivo en el disco/dispositivo USB
- 30 – Reproducción de discos Blu-ray 3D
- 30 – Disfrutar del BD-Live™
- 31 – Reproducir un archivo desde un servidor de red
- 32 – Operaciones básicas para el contenido de vídeo y audio
- 32 – Operaciones básicas para el contenido de imágenes
- 32 – Utilización del menú del disco
- 32 – Reanudar la reproducción
- 33 Reproducción avanzada
- 33 – Reproducción repetida
- 33 – Repetición de una parte específica
- 33 – Ampliar la imagen de reproducción
- 34 – Búsqueda por marcador
- 34 – Utilizar el menú búsqueda
- 35 – Cambiar la vista de la lista de contenido
- 35 – Visualización de la información del contenido
- 35 – Seleccionar un archivo de subtítulos
- 36 – Memoria de la última escena
- 36 – Opciones durante la visualización de una foto
- 36 – Escuchar música mientras se muestran diapositivas
- 37 Visualización en pantalla

- 37 – Visualización en pantalla de la información del contenido
- 37 – Reproducir a partir del tiempo seleccionado
- 38 – Escuchar un audio diferente
- 38 – Seleccionar el idioma de los subtítulos
- 38 – Visualizar desde un ángulo diferente
- 38 – Para cambiar la relación de aspecto de TV
- 39 – Para cambiar el modo de imagen
- 39 – Para cambiar la página del código de subtítulos
- 40 Disfrute del acceso a los contenidos de NetCast™
- 54 – Notas sobre los discos
- 55 Información importante relacionada con los servicios de red

5 Resolución de problemas













- 41 Resolución de problemas
- 41 – General
- 42 – Red
- 42 – Imagen
- 43 – Sonido
- 43 – Asistencia al cliente
- 43 – Aviso sobre el software de código abierto

6 Apéndice

- 44 Control de un televisor con el mando a distancia suministrado
- 44 – Programación del mando a distancia para controlar el televisor
- 45 Actualización del software de red
- 45 – Notificación de actualización de la red
- 45 – Actual. Software
- 46 Acerca de Nero MediaHome 4 Essentials
- 46 – Instalación de Nero MediaHome 4 Essentials
- 47 – Compartir archivos y carpetas
- 48 Lista del código del país
- 49 Lista de código de idioma
- 50 Marcas comerciales y licencias
- 51 Especificaciones de la salida del audio
- 53 Especificaciones
- 54 Mantenimiento
- 54 – Manejo de la unidad

Introducción

Discos reproducibles y símbolos utilizados en este manual

Media/Term	Logo	Símbolo	Descripción
Blu-ray	  	BD	<ul style="list-style-type: none"> Discos de películas que puedan comprarse o alquilarse. Discos "Blu-ray 3D" y discos "Blu-ray 3D ONLY" Discos BD-R/RE grabados en formato BDAV.
		MOVIE MUSIC PHOTO	<ul style="list-style-type: none"> Discos BD-R/RE que contienen archivos con películas, música o fotografías. Formato ISO 9660+JOLIET, UDF y UDF Bridge
DVD-ROM DVD-R DVD-RW DVD+R DVD+RW (disco de 8 cm / 12 cm)	    	DVD	<ul style="list-style-type: none"> Discos de películas que puedan comprarse o alquilarse. Sólo modo vídeo y finalizado También admite discos de doble capa
		AVCHD	Formato AVCHD finalizado
		MOVIE MUSIC PHOTO	<ul style="list-style-type: none"> Discos DVD±R/RW que contienen archivos con películas, música o fotografías. Formato ISO 9660+JOLIET, UDF y UDF Bridge
DVD-RW (VR) (disco de 8 cm / 12 cm)		DVD	Modo VR y sólo finalizado
Audio CD (disco de 8 cm / 12 cm)		ACD	CD audio
CD-R/RW (disco de 8 cm / 12 cm)		MOVIE MUSIC PHOTO	<ul style="list-style-type: none"> Discos CD-R/RW que contienen archivos con películas, música o fotografías. Formato ISO 9660+JOLIET, UDF y UDF Bridge
Nota	-		Indica notas y características de funcionamiento especiales.
Precaución	-		Indica precauciones para evitar posibles daños a causa de un uso incorrecto.

! Nota

- Algunos discos CD-R/RW (o DVD±R/RW) no podrán reproducirse en la unidad debido a las condiciones del equipo de grabación o a los propios discos CD-R/RW (o DVD±R/RW).
- Dependiendo de la finalización y del software de grabación, algunos discos grabados (CD-R/RW, DVD±R/RW o BD-R/RE) podrían no reproducirse.
- Puede que no se reproduzcan los discos CD-R/RW y BD-R/RE, DVD±R/RW grabados con un ordenador personal o una grabadora de DVD o CD si el disco está dañado o sucio, o si hay suciedad o restos de condensación en la lente de la unidad.
- Si graba un disco con un ordenador, incluso si lo hace en un formato compatible, hay casos en los que no se puede reproducir debido a los ajustes del programa usado para crear el disco. (Consulte al editor del programa para más información).
- La unidad requiere discos y grabaciones que cumplan ciertas normas técnicas para obtener una calidad de reproducción óptima.
- Los DVD previamente grabados se ajustan automáticamente a estas normas. Existen muchos tipos diferentes de formatos de disco gravables (incluido CD-R con archivos MP3 o WMA) que exigen ciertas condiciones preexistentes para garantizar una reproducción compatible.
- Los clientes deben tener en cuenta que es necesario tener un permiso para poder descargarse archivos MP3/WMA y música de Internet. Nuestra empresa no está autorizada para conceder ese permiso. Siempre deberá solicitarse autorización al propietario del copyright.
- Es necesario ajustar la opción de formato de disco en [Mastered] para que los discos sean compatibles con los reproductores LG al formatear discos regrabables. Si selecciona la opción Live System no podrá usar el disco en un reproductor LG. (Mastered/Life File System: Sistema de formato de disco para Windows Vista)

El símbolo “⓪” en pantalla

El símbolo “⓪” puede aparecer en la pantalla de su televisor durante su manejo e indica que la función explicada en este manual del usuario no está disponible en ese el aparato.

Compatibilidad de archivos

Archivos de vídeo

Fuente del archivo	Extensión del archivo	Formato de códec	Formato de audio	Subtítulo
Disco, USB	“.divx”, “.avi”, “.mpg”, “.mpeg”, “.mkv”, “.mp4”, “.asf”, “.wmv”, “.m4v” (DRM free)	DIVX3.xx, DIVX4.xx, DIVX5.xx, DIVX6.xx (sólo para reproducción estándar), XVID, MPEG1 SS, H.264/MPEG-4 AVC, MPEG2 PS, MPEG2 TS	Dolby Digital, DTS, MP3, WMA, AAC, AC3	SubRip (.srt / .txt), SAMI (.smi), SubStation Alpha (.ssa/.txt), MicroDVD (.sub/.txt), VobSub (.sub), SubViewer 1.0 (.sub), SubViewer 2.0 (.sub/.txt), TMLayer (.txt), DVD Subtitle System (.txt)
DLNA, PC	“.avi”, “.divx”, “.mpg”, “.mpeg”, “.mkv”, “.mp4”	DIVX3.xx, DIVX4.xx, DIVX5.xx, DIVX6.xx (sólo para reproducción estándar), XVID, MPEG1 SS, H.264/MPEG-4 AVC, MPEG2 PS, MPEG2 TS	Dolby Digital, DTS, MP3, WMA, AAC, AC3	SubRip (.srt / .txt), SAMI (.smi), SubStation Alpha (.ssa/.txt), MicroDVD (.sub/.txt), SubViewer 1.0 (.sub), SubViewer 2.0 (.sub/.txt), TMLayer (.txt), DVD Subtitle System (.txt)

Archivos de audio

Fuente del archivo	Extensión del archivo	Frecuencia de muestreo	Tasa de bits	Nota
Disco, USB, DLNA, PC	“.divx”, “.mp3”, “.wma”, “.wav”, “.m4a” (DRM free)	entre 32 - 48 kHz (WMA), entre 16 - 48 kHz (MP3)	entre 32 - 192 kbps (WMA), entre 32 - 320 kbps (MP3)	Algunos archivos .WAV no son compatibles con este reproductor.

Archivos de imagen

Fuente del archivo	Extensión del archivo	Tamaño recomendado	Nota
Disco, USB, DLNA, PC	“.jpg”, “.jpeg”, “.png”	Menos de 4,000 x 3,000 x 24 bit/pixel Menos de 3,000 x 3,000 x 32 bit/pixel	No es compatible con archivos de imagen progresivos y sin pérdida de compresión.

! Nota

- El número máximo de caracteres para el nombre de archivo es 180.
- Los archivos "avi" codificados con un códec "WMV 9" no son compatibles.
- Puede que tarde varios minutos en leer el contenido del soporte dependiendo del tamaño y el número de archivos.
- La compatibilidad de archivos puede variar según el servidor.
- Debido a que la compatibilidad del servidor DLNA se comprueba en el entorno del servidor DLNA (Nero MediaHome Essentials 4), los requisitos del archivo y las funciones de reproducción del menú pueden variar dependiendo de los servidores de medios.
- Los requisitos de archivo de la página no siempre son compatibles. Puede que haya algunas restricciones por las características del archivo y la capacidad de servidor de medios.
- La reproducción de archivos de subtítulos de película sólo está disponible en el servidor de medios DLNA creado por el software Nero MediaHome 4 Essentials suministrado en este paquete de reproductor.
- Puede que no se puedan compartir correctamente los archivos almacenados en un dispositivo extraíble como una unidad USB, unidad DVD, etc.
- Esta unidad no admite archivos MP3 con etiquetas ID3.
- El tiempo de reproducción total indicado en la pantalla puede no ser correcto para archivos VBR.
- Es posible que no se reproduzcan correctamente archivos de películas HD grabadas en el CD o USB 1.0/1.1. Se recomienda usar los sistemas Disco Blu-ray, DVD o USB 2.0 para reproducir archivos de películas en HD.
- Este reproductor admite H.264/MPEG-4 AVC de perfil principal y alto en nivel 4.1. Para un archivo de un nivel superior se mostrará un mensaje de aviso en la pantalla.
- Este reproductor no admite archivos grabados con GMC^{*1} o Qpel^{*2}.
 - *1 GMC – Global Motion Compensation
 - *2 Qpel – Quarter pixel

! Nota

- Este reproductor es compatible con archivos UTF-8, incluso si contienen subtítulos Unicode. Este reproductor no es compatible con los archivos de subtítulos Unicode puros.
- Dependiendo de los tipos de archivos o los modos de grabación, pueden no reproducirse.
- Los discos grabados en multisesión en un ordenador normal no son compatibles con este reproductor.
- Para reproducir un archivo de película, el nombre del archivo de la película y el nombre del archivo de subtítulos deben ser el mismo.
- Si el códec de vídeo es MPEG2 TS o MPEG2 PS, no se reproducen los subtítulos.
- El tiempo de reproducción total indicado en la pantalla puede no ser correcto para archivos VBR.

AVCHD (Códec de video avanzado de alta definición)

- Este reproductor puede reproducir discos en formato AVCHD. Estos discos se graban y usan normalmente en videocámaras.
- El formato AVCHD es un formato de cámara de vídeo digital de alta definición.
- El formato MPEG-4 AVC/H.264 es capaz de comprimir imágenes con una eficacia mayor que el formato de compresión de imagen convencional.
- Este reproductor puede reproducir discos AVCHD usando el formato "x.v.Color".
- Algunos discos en formato AVCHD podrían no reproducirse dependiendo de las condiciones de la grabación.
- Los discos en formato AVCHD deben estar finalizados.
- "x.v.Color" ofrece una mayor gama de colores que los discos DVD normales de videocámara.

Acerca de DLNA

Esta unidad es un reproductor de medios digitales con certificación DLNA que puede mostrar y reproducir vídeo, fotos y música desde el servidor de medios digitales compatible con DLNA (ordenador y electrónica de consumo).

La DLNA (Digital Living Network Alliance) es una organización que abarca varios sectores industriales como la electrónica de consumo, la computación y las empresas de dispositivos móviles. Digital Living ofrece a los consumidores un fácil intercambio de medios digitales a través de una red por cable o inalámbrica en el hogar.

El logotipo de certificación DLNA facilita la búsqueda de productos que cumplen con las directrices de interoperabilidad DLNA. Esta unidad cumple con las directrices de interoperabilidad DLNA v1.5.

Cuando se conecta a este reproductor un ordenador que ejecuta software del servidor DLNA u otros dispositivos compatibles con DLNA, es posible que sea necesario efectuar algunos cambios de configuración en el software o dispositivos. Consulte el manual de instrucciones del software o dispositivo para obtener más información.

Algunos requisitos del sistema

Para reproducción de vídeo de alta definición:

- Pantalla de alta definición con conexiones de entrada HDMI.
- Disco BD-ROM con contenido en alta definición.
- Es necesario que el dispositivo de pantalla disponga de una entrada DVI apta para HDMI o HDCP para mostrar algunos contenidos (como indican los autores del disco).

Para la reproducción de audio multicanal de Dolby® Digital Plus, Dolby TrueHD y DTS-HD:

- Un amplificador/receptor con un decodificador (Dolby Digital, Dolby Digital Plus, Dolby TrueHD, DTS o DTS-HD) incorporado.
- Realizador de graves y altavoces principales, centrales y con efecto surround según precise el formato seleccionado.

Para reproducir archivos de la carpeta compartida de tu PC a través de la red doméstica, el PC requiere lo siguiente:

- Windows® XP (Service Pack 2 o superior), Windows Vista® (no se requiere Service Pack), Windows 7® (no se requiere Service Pack)
- 1,2 GHz Intel® Pentium® III o AMD Sempron™ 2200+ processors
- Network environment: 100 Mb Ethernet, WLAN
- Su PC debe tener más de 1 carpeta compartida. Visite el enlace de soporte técnico de su sistema operativo para más información sobre la configuración de los archivos compartidos.

LG Remote

Puede controlar este reproductor desde su iPhone o teléfono Android a través de su red doméstica. Este reproductor y su teléfono deben estar conectados al dispositivo de su red doméstica como punto de acceso. Visite "Apple iTunes" o "Google Apps Marketplace" para obtener información más detallada sobre "LG Remoto".

! Nota

El sistema podría soportar la función "LG Remote" actualizando el software de red durante la primera mitad de 2011. Se recomienda actualizar el reproductor utilizando el último software para añadir esta característica. (Véase p. 45)

Notas sobre la compatibilidad

- Dado que BD-ROM es un nuevo formato, pueden aparecer algunos problemas de discos, conexión digital y otros problemas de compatibilidad. Si tiene problemas de compatibilidad, póngase en contacto con un Centro de servicio técnico autorizado.
- Esta unidad le permite disfrutar de funciones como PIP (picture-in-picture), audio secundario y paquetes virtuales, etc., con BD-ROM compatible con BONUSVIEW (BD-ROM versión 2 Perfil 1 versión 1.1/ Perfil final estándar). Es posible reproducir audio y vídeo secundario desde un disco compatible con la función Picture-in-Picture. Para más información sobre el método de reproducción, consulte las instrucciones del disco.
- Para visualizar contenidos de alta definición y convertir contenido estándar de DVD a una resolución mayor, es posible que el dispositivo de pantalla deba tener una entrada apta para HDMI o una entrada DVI apta para HDCP.
- Algunos discos BD-ROM y DVD pueden restringir el uso de algunos comandos operación o algunas funciones.
- Dolby TrueHD, Dolby Digital Plus y DTS-HD admiten un máximo de 7.1 canales de utilizarse una conexión HDMI en la salida de audio de la unidad.
- Puede utilizar un dispositivo USB para almacenar información relacionada con el disco, incluso contenido descargado en línea. El disco que está utilizando controlará el tiempo que se retiene esta información.

Mando a distancia

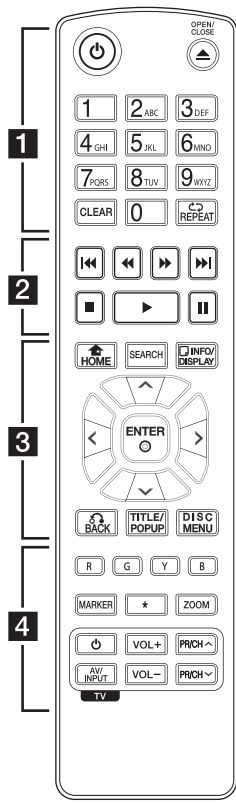

- • • • • **1** • • • • •
- ⏻ (POWER):** Apaga y enciende el reproductor.
- ⏮ (OPEN/CLOSE):** Abre o cierra la bandeja del disco.
- Botones numéricos 0-9:** Selecciona las opciones numeradas de un menú o ingresa letras en el menú del teclado.
- CLEAR:** Elimina la marca del menú de búsqueda o un número al definir la contraseña.
- REPEAT (↺):** Repite una sección o secuencia deseada.
- • • • • **2** • • • • •
- ⏮ / ⏭ (SCAN):** Busca hacia atrás o delante.
- ⏮ / ⏭ (SKIP):** Pasa al archive/pista/capítulo siguiente o anterior.
- (STOP):** Detiene la reproducción.
- ▶ (PLAY):** Comienza la reproducción.
- ⏸ (PAUSE):** La reproducción cambia a modo de pausa.
- • • • • **3** • • • • •
- HOME (🏠):** Muestra o sale del [MENÚ INICIO].
- SEARCH:** Muestra o sale del menú de búsqueda.
- INFO/DISPLAY (ℹ):** Muestra o sale de la pantalla del menú OSD.
- Botones de dirección:** Seleccionan una opción en el menú.
- ENTER (⊙):** Confirma la selección del menú.
- BACK (↶):** Sale del menú o reanuda la reproducción. La función de reanudación de la reproducción puede funcionar dependiendo del disco BD-ROM.

- TITLE/POP-UP:** Muestra el menú del disco DVD o el menú emergente del BD-ROM, cuando haya uno disponible.
- DISC MENU:** Accede al menú de un disco.
- • • • • **4** • • • • •
- Botones coloreados (R, G, Y, B):** Navegar por los menús de BDROM. También se usan para los menús [Película], [Foto], [Música] y [NetCast].
- MARKER:** Marca cualquier punto durante la reproducción.
- *:** El botón no está disponible para ninguna función.
- ZOOM:** Muestra o sale del menú [Zoom].
- Botones de control del televisor:** consulte la página 44.

Colocación de las pilas

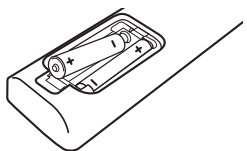

Retire la tapa de la batería situada en la parte posterior del mando a distancia e inserte una pila R03 (tamaño AAA) con los polos + y - orientados correctamente.

Panel delantero

1

Guía de inicio

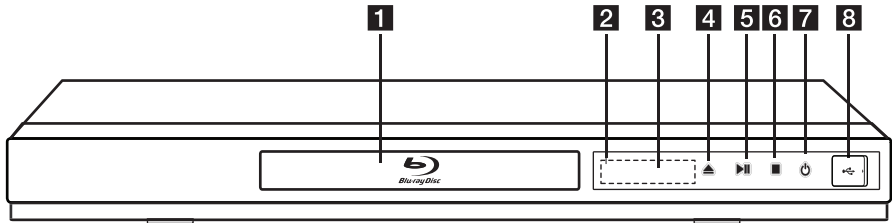

- | | |
|------------------------------------|-----------------------------|
| 1 Bandeja del disco | 5 ▶ (PLAY / PAUSE) |
| 2 Pantalla de visualización | 6 ■ (STOP) |
| 3 Sensor remoto | 7 ⏻ Botón (POWER) |
| 4 ▲ (OPEN/CLOSE) | 8 Puerto USB |

Parte posterior

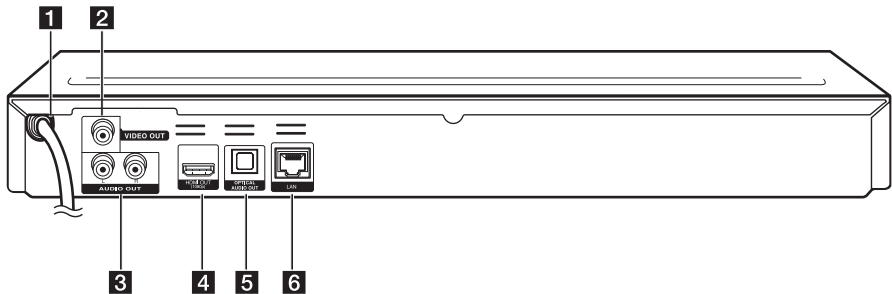

- | | |
|--|--------------------------------------|
| 1 Cable de alimentación de CA | 5 DIGITAL AUDIO OUT (OPTICAL) |
| 2 VIDEO OUT | 6 Puerto LAN |
| 3 2CH AUDIO OUT (Izquierda/Derecha) | |
| 4 HDMI OUT | |

Conexiones al televisor

Realice una de las siguientes conexiones, dependiendo de la capacidad del equipo en cuestión.

- Conexión HDMI (página 15)
- Conexión de vídeo/audio (Izquierda/Derecha) (página 16)

! Nota

- Según del televisor y del otro equipo que desee conectar, existen varias formas de conectar la unidad. Utilice sólo una de las conexiones descritas en este manual.
- Consulte el manual del televisor, del sistema estéreo o de otros dispositivos, según considere necesario, para realizar las conexiones más adecuadas.
- No conecte la toma AUDIO OUT del reproductor a la toma Phono in (unidad de grabación) del sistema de audio.
- No conecte el reproductor a través del vídeo. La imagen del DVD podría aparecer distorsionada por el sistema de protección anticopia.

Conexión HDMI

Si dispone de un televisor o monitor HDMI, puede conectarlo a este reproductor usando un cable HDMI (Tipo A, Cable HDMI™ de alta velocidad). Conecte la toma HDMI del reproductor a la toma HDMI de un televisor o monitor compatible con HDMI.

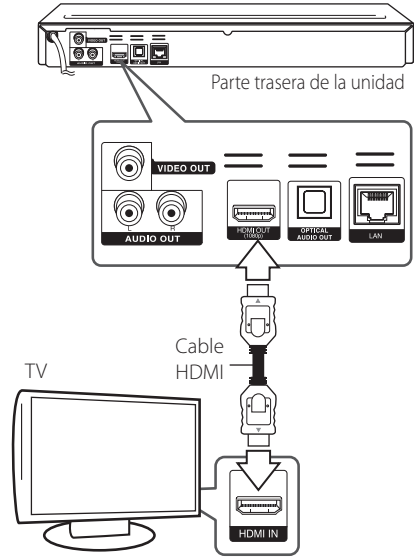

Seleccione la fuente del televisor a HDMI (consulte el manual de instrucciones del televisor).

Información adicional sobre HDMI

- Cuando conecte un dispositivo compatible con HDMI o DVI, realice las siguientes comprobaciones:
 - Intente apagar el dispositivo HDMI/DVI y este reproductor. A continuación, encienda el dispositivo HDMI/DVI y transcurridos unos 30 segundos, encienda el reproductor.
 - La entrada de vídeo del dispositivo conectado está seleccionada correctamente para esta unidad.
 - El dispositivo conectado es compatible con las entradas de vídeo de resolución 720x576p, 1280x720p, 1920x1080i o 1920x1080p.
- No todos los dispositivos HDMI o DVI compatibles con HDCP funcionarán con este reproductor.

- La imagen no se verá correctamente con un dispositivo que no sea compatible con HDCP.
- El reproductor no funciona y la pantalla de TV se vuelve negra.

! Nota

- Si un dispositivo HDMI conectado no acepta la salida de audio del reproductor, el audio del dispositivo HDMI podrá distorsionarse o no emitirse.
- Si utiliza una conexión HDMI, es posible cambiar la resolución para la salida HDMI. (Consulte "Configuración de resolución" en la página 16.)
- Seleccione el tipo de salida de vídeo de la toma HDMI OUT mediante la opción [Conf. color HDMI] en el menú [Config.] (ver página 24).
- No modifique la resolución si la conexión ya se ha establecido, podrían producirse fallos en el funcionamiento. Para resolver este problema, apague el reproductor y vuelva a encenderlo.
- Cuando la conexión HDMI con el HDCP no está verificada, la pantalla de TV cambiará a una pantalla negra. En este caso, compruebe la conexión HDMI o desconecte el cable HDMI.
- Si aparecen ruidos o líneas en la pantalla, compruebe el cable HDMI (cuya longitud se limita normalmente a 4,5 m).

! Nota

Dependiendo del tipo de disco y del estado del reproductor, el funcionamiento de SIMPLINK podría no ser el esperado o no estar disponible.

Conexión de vídeo/audio (Izquierda/Derecha)

Conecte la toma VIDEO OUT del reproductor a la toma de entrada de vídeo situada en el televisor mediante un cable de vídeo. Conecte las tomas izquierda y derecha de AUDIO OUT del reproductor a las tomas izquierda y derecha IN del televisor usando los cables de audio.

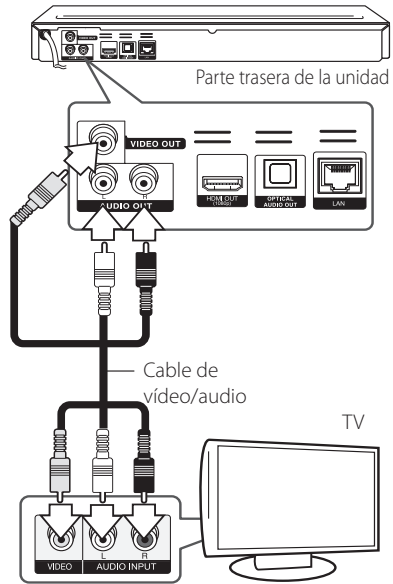

¿Qué es el SIMPLINK?



Algunas funciones de esta unidad se controlan a través del mando a distancia del televisor cuando la unidad y el televisor LG están conectados con SIMPLINK a través de una conexión HDMI.

Funciones controladas con el mando a distancia del televisor LG; Reproducción, Pausa, Escaneo, Salto, Parada, Apagado, etc.

Si desea más información acerca de la función SIMPLINK, consulte el manual de usuario del televisor.

El televisor LG con la función SIMPLINK posee un logotipo como se muestra arriba.

Configuración de resolución

El reproductor proporciona varias resoluciones de salida para las conexiones HDMI OUT y COMPONENT VIDEO OUT. Es posible cambiar la resolución mediante el menú [Config.].

1. Pulse HOME (🏠).
2. Utilice </> para seleccionar el menú [Config.] y pulse ENTER (⊙). Aparecerá el menú [Config.].
3. Utilice ^/v para seleccionar la opción [PANTALLA] y, a continuación, pulse > para pasar al segundo nivel.

4. Utilice **▲/▼** para seleccionar la opción [Resolución] y, a continuación, pulse ENTER (⊙) para pasar al tercer nivel.



5. Use **▲/▼** para seleccionar una opción y, a continuación, pulse ENTER (⊙) para confirmar su selección.

Nota

- Si su televisor no acepta la resolución que ha configurado en el reproductor, es posible ajustar la resolución a 576p de la siguiente manera:
 1. Pulse **▲** para abrir la bandeja del disco.
 2. Pulse **■** (STOP) por más de 5 segundos.
- Cuando seleccione una resolución de 576i con conexión HDMI, la resolución real será de 576p.
- Si selecciona manualmente una resolución y, a continuación conecta un terminal HDMI a la TV y ésta no la acepta, la configuración de resolución cambiará a [Auto].
- Si selecciona una resolución que el televisor no admite, aparecerá un mensaje de advertencia. Después de cambiar la resolución, si no puede ver la pantalla, espere 20 segundos y la resolución regresará automáticamente a la resolución anterior.
- La velocidad de fotogramas de la salida de video 1080p puede configurarse automáticamente a 24 Hz o 50 Hz dependiendo de la capacidad y las preferencias de la TV conectada y se basa en la velocidad de fotogramas del vídeo nativo del contenido del disco BD-ROM.
- La resolución de la clavija VIDEO OUT siempre es 576i.

Conexión a un amplificador

Realice una de las siguientes conexiones, dependiendo de la capacidad del equipo existente.

- Conexión de audio HDMI (página 18)
- Conexión del audio digital (página 18)
- Conexión de audio analógico de 2CH (página 19)

Como son muchos los factores que influyen en el tipo de salida de audio, consulte “Especificaciones de la salida del audio” para más información (páginas 51).

Acerca del sonido multicanaldigital

Una conexión digital multicanal proporciona la mejor calidad de sonido. Para ello necesita un receptor de audio/vídeo multicanal que sea compatible con uno o más de los formatos de audio que admite el reproductor. Consulte los logos en la parte delantera del receptor de Audio/Vídeo y el manual. (PCM Stereo, PCM Multicanal, Dolby Digital, Dolby Digital Plus, Dolby TrueHD, DTS y/o DTS-HD)

Conexión a un amplificador mediante la salida HDMI

Conecte la toma HDMI OUT del reproductor en la correspondiente toma de entrada del amplificador mediante un cable HDMI.

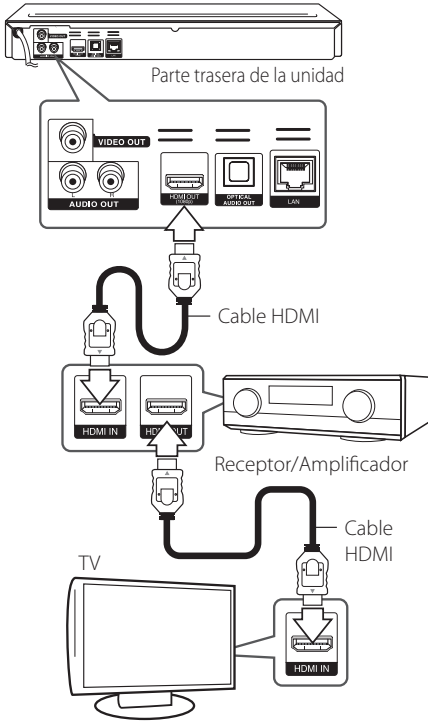

Conecte la toma de salida HDMI a la toma de entrada HDMI del TV utilizando un cable HDMI si el amplificador tiene una toma de salida HDMI.

Es necesario activar la salida digital del reproductor. (Consulte "Menú [AUDIO]" en la página 25.)

Conexión a un amplificador con la Salida de audio digital

Conecte la toma DIGITAL AUDIO OUT del reproductor a la correspondiente toma de entrada (OPTICAL) de su amplificador.

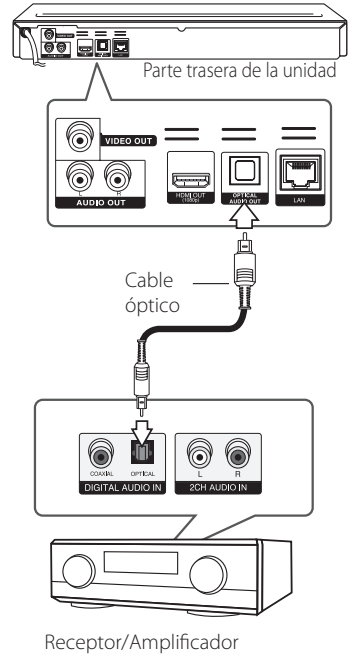

Es necesario activar la salida digital del reproductor. (Consulte "Menú [AUDIO]" en la página 25.)

Conexión a un amplificador mediante la salida de audio de dos canales

Conecte las tomas izquierda y derecha de 2CH AUDIO OUT del reproductor a las tomas izquierda y derecha de su amplificador, receptor o sistema estéreo usando los cables de audio.

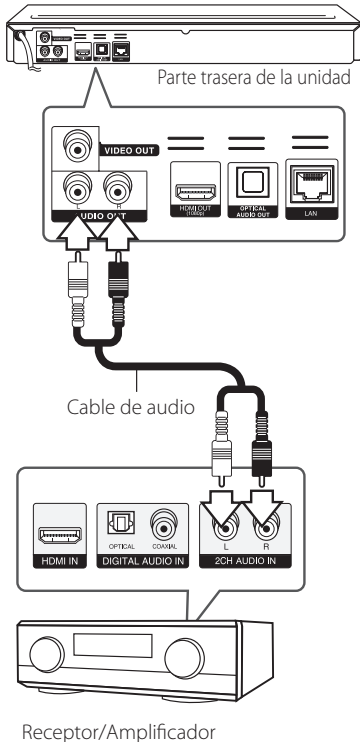

Conexión a la red doméstica

Este reproductor se puede conectar a una red de área local (LAN) a través de un puerto LAN en el panel trasero.

Al conectar la unidad a una red particular de banda ancha, tiene acceso a servicios como actualizaciones de software, interactividad BD-Live y servicios en línea.

Conexión a red por cable

Las redes por cable proporcionan el mejor rendimiento, ya que los dispositivos están conectados directamente a la red y no están sometidos a la interferencia de radiofrecuencias.

Para más información consulte la documentación del dispositivo de red.

Conecte el puerto LAN del reproductor al correspondiente puerto del módem o router a través de un cable de red LAN o cable Ethernet.

Nota

- Cuando enchufe o desenchufe el cable LAN, hágalo sujetando el cable por el enchufe. Al desenchufarlo, no estire del cable LAN, desenchúfelo presionando hacia abajo el enchufe.
- No conecte un cable de teléfono modular al puerto LAN.
- Existen varias configuraciones para la conexión, siga las especificaciones de su compañía de telecomunicaciones o de su proveedor de Internet.
- Si desea acceder a contenido desde ordenadores o servidores DLNA, el reproductor deberá estar conectado a la misma red de área local que dichos ordenadores o servidores a través de un router.

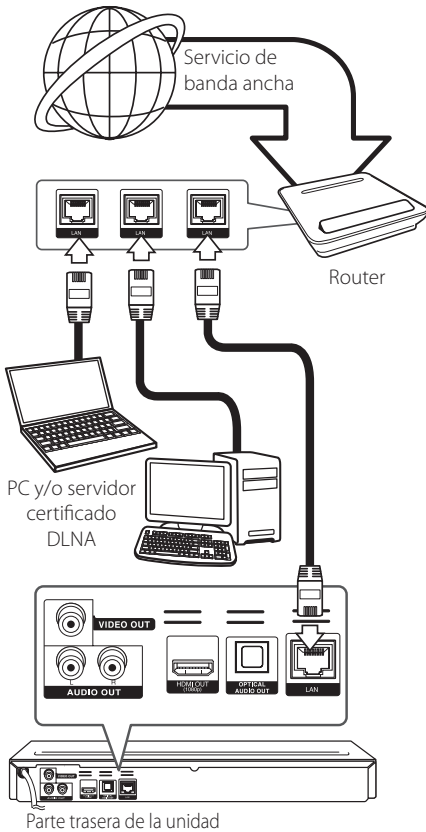

Configuración de la red por cable

Si hay un servidor DHCP en la red de área local (LAN) a través de una conexión por cable, a este reproductor se le asignará automáticamente una dirección IP. Después de realizar la conexión física, es posible que se tenga que ajustar la configuración de red del reproductor en algunas redes domésticas. Ajuste la configuración de [RED] de la siguiente manera.

Preparación

Antes de ajustar la red por cable, es necesario conectar Internet de banda ancha a su red doméstica.

1. Seleccione la opción [Config de conexión] en el menú [Config.] y, a continuación, pulse ENTER (⊙).

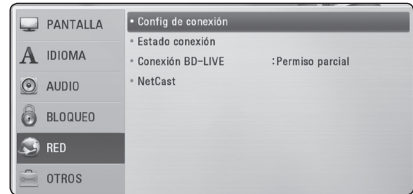

2. Seleccione [Sí] y pulse ENTER (⊙) para continuar. Los nuevos ajustes de conexión ponen a cero los ajustes de red actuales.
3. Utilice $\wedge/\vee/</>$ para seleccionar el modo IP entre [Dinámico] y [Estático].

Normalmente, seleccione [Dinámico] para asignar de forma automática una dirección IP.

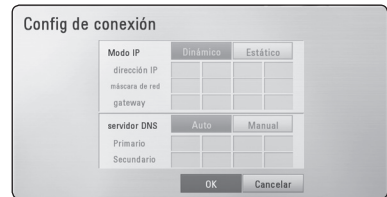

Nota

Si no hay disponible un servidor DHCP en la red y desea configurar manualmente la dirección IP, seleccione [Estático] y, a continuación, [dirección IP], [máscara de red], [gateway] y [servidor DNS] mediante los botones $\wedge/\vee/</>$ y los botones numéricos. Si se equivoca mientras introduce un número, pulse CLEAR para borrar la parte resaltada.

4. Seleccione [OK] y pulse ENTER (⊙) para aplicar los ajustes de red.
5. El reproductor le pedirá que compruebe la conexión de red. Seleccione [OK] y pulse ENTER (⊙) para completar la conexión de red.
6. Si selecciona [Test] y pulsa ENTER (⊙) en el paso 5 anterior, el estado de conexión de la red se mostrará en la pantalla.
Además, es posible hacer la comprobación en [Estado conexión] en el menú [Config].

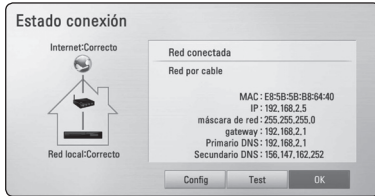

Notas sobre la conexión de red:

- Muchos de los problemas de conexión a la red que se producen durante la configuración pueden resolverse a menudo reseteando el router o cable módem. Después de conectar el reproductor a la red doméstica, apague inmediatamente y/o desconecte el cable de alimentación del router o cable módem de la red doméstica. Después, encienda y/o conecte de nuevo el cable de alimentación.
- El número de dispositivos que pueden recibir el servicio de Internet quedará limitado por las condiciones de servicio aplicables dependiendo del proveedor de servicios de Internet (ISP). Para obtener más información, póngase en contacto con su ISP.
- Nuestra empresa no se responsabiliza de un mal funcionamiento del reproductor y/o la función de conexión a Internet por errores/fallos de comunicación con su conexión a Internet de banda ancha u otro equipo conectado.
- Nuestra empresa no es la creadora o suministradora de las características de los discos BD-ROM disponibles en la función de conexión a Internet, y tampoco se responsabiliza de su funcionalidad o disponibilidad continuada. Puede que haya material relacionado con el disco disponible a través de la conexión a Internet que sea incompatible con este reproductor. Si tiene alguna duda acerca de dicho contenido, póngase en contacto con el fabricante del disco.

- Algunos contenidos de Internet pueden requerir una conexión con un ancho de banda superior.
- Incluso si el reproductor está correctamente conectado y configurado, puede que parte de los contenidos de Internet no funcionen correctamente debido a congestión de Internet, la calidad o ancho de banda de su servicio de Internet, o problemas con el proveedor de contenido.
- Es posible que algunas operaciones de conexión a Internet no se puedan realizar debido a ciertas restricciones del proveedor de servicios de Internet (ISP) que le proporciona la conexión a Internet de banda ancha.
- Los costes del proveedor de Internet incluidos (sin limitación) los cargos de conexión corren por su cuenta y riesgo.
- Se necesita un puerto 10 LAN Base-T o 100 Base-TX para la conexión por cable a este reproductor. Si su servicio de Internet no permite ese tipo de conexiones no podrá conectar el reproductor.
- Para utilizar el servicio xDSL necesitará un router.
- Es necesario un módem DSL para utilizar el servicio DSL y un cable módem para usar el servicio de cable módem. Dependiendo del método de acceso y el acuerdo de suscripción que tenga con su ISP, puede que no pueda utilizar la función de conexión a Internet de este reproductor, o puede que se limite al número de dispositivos que se pueden conectar a la vez. (Si su ISP limita la suscripción a un dispositivo, puede que este reproductor no pueda conectarse si ya hay conectado un ordenador).
- Puede que el uso de un "Router" no esté permitido o su uso esté limitado según las políticas y restricciones de su ISP. Para más información, póngase directamente en contacto con su ISP.

Conexión de dispositivos USB

Este reproductor puede reproducir archivos de vídeo, música y fotos guardados en el dispositivo USB.

Reproducción de contenido en dispositivos USB

1. Inserte un dispositivo USB en el puerto USB hasta que encaje perfectamente.

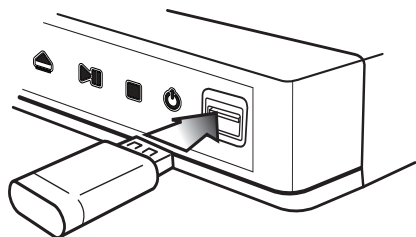

Al conectar el dispositivo USB al menú HOME, la unidad reproduce automáticamente un archivo de música contenido en el dispositivo de almacenamiento USB. Si el dispositivo de almacenamiento USB no contiene varios tipos de archivos, aparecerá un menú para la selección del tipo de archivo.

Cargar un archivo puede llevar varios minutos según la cantidad de contenido guardado en el dispositivo de almacenamiento USB. Pulse ENTER (⊙) mientras está seleccionado [Cancelar] para detener el proceso de carga.

2. Pulse HOME (🏠).
3. Seleccione [Película], [Foto] o [Música] con los botones </>, y pulse ENTER (⊙).
4. Seleccione la opción [USB] con ▲/▼, y pulse ENTER (⊙).



5. Seleccione un archivo con los botones ▲/▼/</>, y pulse PLAY o ENTER (⊙) para reproducir el archivo.
6. Retire con cuidado el dispositivo USB.

! Nota

- Este reproductor es compatible con memoria flash USB/HDD externo formateado en FAT16, FAT32 y NTFS cuando se accede a archivos (música, fotos, vídeos). Sin embargo, para BD-Live sólo son compatibles los formatos FAT16 y FAT32. Utilice la memoria flash USB/HDD externo formateado en FAT16 o FAT32 cuando use BD-Live.
- El dispositivo USB puede utilizarse para el almacenamiento local y así disfrutar de discos BD-Live con Internet.
- Esta unidad admite hasta 4 particiones del dispositivo USB.
- No extraiga el dispositivo USB mientras esté en funcionamiento (reproducción, etc.).
- No es compatible con un dispositivo USB que necesite un programa de instalación adicional al estar conectado al ordenador.
- Dispositivo USB: Dispositivo USB que admite USB 1.1 y USB 2.0.
- Se pueden reproducir archivos de vídeo, música y fotos. Para obtener una información detallada de funcionamiento con cada archivo, consulte las páginas correspondientes.
- Es recomendable realizar copias de seguridad regularmente para evitar pérdida de datos.
- Si utiliza un cable de extensión USB, un concentrador USB o un lector múltiple USB puede que no se reconozca el dispositivo USB.
- Es posible que algunos dispositivos USB no funcionen con esta unidad.
- No admite cámaras digitales ni teléfonos móviles.
- El puerto USB de la unidad no puede conectarse a un PC. La unidad no puede usarse como un dispositivo de almacenamiento.

Ajustes

Ajustar los valores de configuración

Es posible modificar los ajustes del reproductor en el menú [Config.].

1. Pulse HOME (🏠).



2. Utilice </> para seleccionar el menú [Config.] y pulse ENTER (⏻). Aparecerá el menú [Config.].



3. Utilice ▲/▼ para seleccionar la primera opción de configuración y pulse > para pasar al segundo nivel.

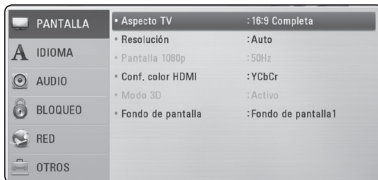

4. Utilice ▲/▼ para seleccionar una segunda opción de configuración y pulse ENTER (⏻) para desplazarse hasta el tercer nivel.

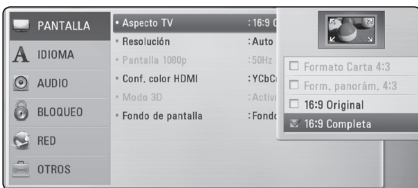

5. Utilice ▲/▼ para seleccionar la opción deseada y pulse ENTER (⏻) para confirmar su selección.

Menú [PANTALLA]

Aspecto TV

Seleccione una relación de aspecto del TV según el tipo de televisor.

[Formato Carta 4:3]

Selecciónelo cuando haya una pantalla de televisión tradicional (4:3) conectada. Muestra la imagen con barras que la ocultan por la parte superior e inferior.

[Form. panorám. 4:3]

Selecciónelo cuando haya una pantalla de televisión tradicional (4:3) conectada. Muestra la imagen recortada para ajustarse a la pantalla de su TV. Ambos lados de la imagen están recortados.

[16:9 Original]

Seleccione esta opción cuando se haya conectado a una TV panorámica 16:9. La imagen de formato 4:3 se mostrará con una proporción de 4:3 con bandas negras a derecha e izquierda.

[16:9 Completa]

Seleccione esta opción cuando se haya conectado a una TV panorámica 16:9. La imagen de formato 4:3 se ajustará horizontalmente (en proporción lineal) para llenar toda la pantalla.

! Nota

No se puede seleccionar [Formato Carta 4:3] y [Form. panorám. 4:3] si la resolución está ajustada en un valor superior a 720p.

Resolución

Ajusta la resolución de salida de la señal de vídeo HDMI y de componente. Refiérase a la página 16 para obtener detalles sobre la configuración de la resolución.

[Auto]

Si la conexión [HDMI OUT] se conecta a una TV que proporcione información de pantalla (EDID), se seleccionará automáticamente la resolución que mejor se adapte a la TV conectada.

[1080p]

Representa 1080 líneas de vídeo progresivo.

[1080i]

Representa 1080 líneas de vídeo entrelazado.

[720p]

Representa 720 líneas de vídeo progresivo.

[576p]

Representa 576 líneas de vídeo progresivo.

[576i]

Representa 576 líneas de vídeo entrelazado.

Pantalla 1080p

Cuando la resolución se configure como 1080p, seleccione la opción [24 Hz] para obtener una presentación limpia del material filmado (1080p/24 Hz) con una pantalla equipada con HDMI compatible con la entrada 1080p/24 Hz.

! Nota

- Si selecciona [24 Hz], podrían producirse distorsiones en la imagen cuando el vídeo cambia material filmográfico y de vídeo. En ese caso, seleccione [50 Hz].
- Incluso cuando la opción [Pantalla 1080p] se configura a [24 Hz], si la TV no es compatible con 1080p/24 Hz, la frecuencia de fotogramas real de la salida de vídeo será 50 Hz según el formato de la fuente de vídeo.

Conf. color HDMI

Seleccione el tipo de salida de la conexión HDMI OUT. Para esta configuración, consulte los manuales del dispositivo de pantalla.

[YCbCr]

Seleccione esta opción al conectar a un dispositivo de pantalla HDMI.

[RGB]

Seleccione esta opción al conectar a un dispositivo de pantalla DVI.

Modo 3D

Seleccione el tipo de modo de salida para la reproducción de discos Blu-ray 3D.

[Apagado]

La reproducción de discos Blu-ray 3D se hará en modo 2D, como un disco BD-ROM normal.

[Activo]

La reproducción de discos Blu-ray 3D se hará como modo 3D.

Fondo de pantalla

Cambia el fondo de la pantalla inicial.

Menú [IDIOMA]

Menú de visualización

Seleccione un idioma para el menú [Config.] y para la información en pantalla.

Menú del disco/Audio del disco/ Subtítulo del disco

Seleccione el idioma que prefiera para la pista de audio (audio del disco), los subtítulos, y el menú del disco.

[Original]

Hace referencia al idioma original en que se grabó el disco.

[Otros]

Pulse ENTER (Ⓢ) para seleccionar otro idioma. Use los botones numéricos y a continuación ENTER (Ⓢ) para introducir el número de 4 dígitos según la lista de códigos de idioma de la página 49.

[Apagado] (Sólo subtítulo del disco)

Desactiva los subtítulos.

! Nota

Puede que el ajuste del idioma no funcione dependiendo del disco.

Menú [AUDIO]

Cada disco dispone de una variedad de opciones de salida de audio. Ajuste las opciones de AUDIO del reproductor según el tipo de sistema de audio que utilice.

! Nota

Como son muchos los factores que influyen en el tipo de salida de audio, consulte "Especificaciones de la salida del audio" para más información (páginas 51).

HDMI / Salida digital (SPDIF)

[PCM STEREO]

Selecciónelo si conecta la toma HDMI OUT o DIGITAL AUDIO OUT de este reproductor a un dispositivo con un decodificador estéreo de dos canales.

[PCM multicanal] (sólo HDMI)

Selecciónelo si conecta la toma HDMI OUT a un dispositivo con un decodificador estéreo multicanal.

[Recodificar DTS]

Selecciónelo si conecta la toma HDMI OUT o DIGITAL AUDIO OUT de esta unidad a un dispositivo con un decodificador DTS.

[Paso directo primario]

Selecciónelo si usa la conexión DIGITAL AUDIO OUT y HDMI OUT de esta unidad con un dispositivo que incorpora decodificador LPCM, Dolby Digital, Dolby Digital Plus, Dolby True HD, DTS y DTS-HD.

! Nota

- Si la opción [HDMI] está ajustada a [PCM multicanal], el audio puede salir como PCM STEREO si la información multicanal del PCM no se detecta desde el dispositivo HDMI con EDID.
- Si la opción [HDMI] o [Salida digital (SPDIF)] está ajustada en [Recodificar DTS], se emitirá el audio de [DTS re-encode] para los discos BD-ROM con audio secundario y el audio original se emitirá para los otros discos (como [Paso directo primario]).

Muestreo PCM. (Salida de audio digital)

[192 kHz]

Seleccione esta opción si su receptor o amplificador A/V puede funcionar con señales de 192 kHz.

[96 kHz]

Seleccione esta opción si su receptor o amplificador A/V NO puede funcionar con señales de 192 kHz. Una vez realizada la selección, esta unidad convertirá automáticamente cualquier señal de 192 kHz en señales de 96 kHz para que su sistema las pueda decodificar.

[48 kHz]

Seleccione esta opción si su receptor o amplificador A/V NO puede funcionar con señales de 192 kHz y 96 kHz. Una vez realizada la selección, esta unidad convertirá automáticamente cualquier señal de 96 kHz en señales de 48 kHz para que su sistema las pueda decodificar.

Consulte la documentación de su receptor o amplificador A/V para comprobar su capacidad.

DRC (Control de rango dinámico)

Esta función le permite escuchar una película con un nivel más bajo sin pérdida de claridad del sonido.

[Apagado]

Desactiva esta función.

[Activo]

Comprime el rango digital de la salida de audio Dolby Digital, Dolby Digital Plus o Dolby TrueHD.

[Auto]

El rango dinámico de la salida de audio Dolby TrueHD lo especifica el propio rango. Y el rango dinámico de Dolby Digital y Dolby Digital Plus funciona igual que en el modo [Activo].

! Nota

El ajuste del DRC sólo puede cambiarse si no se ha insertado un disco o la unidad está en modo de parada completa.

DTS Neo:6

Si el reproductor se conecta a un receptor de audio multicanal a través de una conexión HDMI, seleccione esta opción para disfrutar de sonido surround multicanal con la fuente de audio de 2 canales.

[Apagado]

Emite el sonido estéreo a través de los altavoces delanteros.

[Música]

Emite los sonidos multicanal que se optimizan para escuchar música.

[Cinema]

Emite los sonidos multicanal que se optimizan para ver películas.

! Nota

- Esta función no está disponible en un servicio online.
- Sólo está disponible la fuente de audio con menos de 48 kHz de frecuencia de muestreo para esta función.
- Esta función está disponible cuando la opción [HDMI] se selecciona en [PCM multicanal].

Menú [BLOQUEO]

Los ajustes [BLOQUEO] (bloquear) afectan sólo a la reproducción de discos Blu-ray y DVD.

Para acceder a las distintas funciones de [BLOQUEO] es preciso introducir el código de seguridad de 4 dígitos establecido anteriormente.

Si todavía no ha introducido una contraseña, se le pedirá que lo haga. Introduzca dos veces una contraseña de 4 dígitos y pulse ENTER (⏏) para crear una nueva contraseña.

Contraseña

Puede crear o cambiar la contraseña.

[Ninguno]

Introduzca dos veces una contraseña de 4 dígitos y pulse ENTER (⏏) para crear una nueva contraseña.

[Cambiar]

Introduzca la contraseña actual y pulse ENTER (⏏). Introduzca dos veces una contraseña de 4 dígitos y pulse ENTER (⏏) para crear una nueva contraseña.

Si olvida su contraseña

Si olvida su contraseña, puede borrarla siguiendo estos pasos:

1. Extraiga los discos que puedan estar en el reproductor.
2. Seleccione la opción [Contraseña] en el menú [Config.].
3. Utilice los botones numéricos para introducir "210499". Se borra la contraseña.

! Nota

Si se equivoca antes de pulsar ENTER (⏏), pulse CLEAR. A continuación, introduzca la contraseña correcta.

Índice DVD

Bloquea la reproducción de un DVD clasificado según su contenido. (No todos los discos están clasificados).

[Índice 1-8]

La clasificación uno (1) es la que tiene más restricciones y la ocho (8) la que menos.

[Desbloqueo]

Si selecciona la opción de [Desbloqueo], el control paterno no estará activado y el disco se reproducirá en su totalidad.

Índice Disco Blu-ray

Establece un límite de edad para la reproducción de BD-ROM. Utilice los botones numéricos para introducir un límite de edad para la visualización de BD-ROM.

[255]

Todos los BD-ROM se pueden reproducir.

[0-254]

Prohíbe la reproducción de BD-ROM con la correspondiente selección de valoración incorporada.

! Nota

La [[Índice Disco Blu-ray] se aplicará sólo para los discos Blu-ray que contengan Control Avanzado de Calificación.

Código de región

Introduzca el código del área cuyos estándares se han utilizado para valorar el DVD, según la lista que aparece en la página 48.

Menú [RED]

La configuración [RED] es necesaria para utilizar la actualización de software, BD-Live y los servicios en línea.

Config de conexión

Si el entorno de su red particular está preparado para conectar el reproductor, dicho reproductor necesita configurar la conexión de red para establecer la comunicación. (Consulte la "Conexión a la red doméstica" en las páginas 19.)

Estado conexión

Si desea comprobar el estado de red en este reproductor, seleccione las opciones [Estado conexión] y pulse ENTER (⏏) para comprobar si se ha establecido una conexión a la red e Internet.

Conexión BD-LIVE

Al usar las funciones de BD-Live puede restringir el acceso a Internet.

[Permitido]

El acceso a Internet se permite a todos los contenidos de BD-Live.

[Permiso parcial]

El acceso a Internet se permite solamente al contenido de BD-Live que disponga de certificados de propietario. El acceso a Internet y las funciones AACs queda prohibido para todo el contenido BD-Live sin certificado.

[Prohibido]

El acceso a Internet queda prohibido a todos los contenidos de BD-Live.

NetCast

[Configuración país]

Seleccione su región para mostrar los servicios y contenidos adecuados en las funciones [NetCast].

Menú [OTROS]

DivX® VOD

ACERCA DE DIVX VIDEO: DivX® es un formato de vídeo digital creado por DivX, Inc. Se trata de un dispositivo oficial con certificación DivX que reproduce vídeo DivX. Visite divx.com y podrá obtener más información y herramientas de software para convertir sus archivos de vídeo en DivX.

ACERCA DE VÍDEO A DEMANDA DIVX: Este dispositivo DivX Certified® debe registrarse para la reproducción de contenidos de vídeo a demanda (VOD) DivX. Para obtener su código de registro, consulte la sección DivX VOD en el menú de configuración de su dispositivo. Para más información acerca de cómo completar su registro, visite vod.divx.com.

[Registrar]

Muestra el código de registro de su reproductor.

[Anular registro]

Desactiva el reproductor y visualiza el código de desactivación.

! Nota

Todos los vídeos descargados de DivX® VOD con el código de registro de este reproductor sólo pueden reproducirse en esta unidad.

Desconexión automat.

El salvapantallas aparece cuando el reproductor de se encuentra en modo de parada durante unos cinco minutos. Si selecciona [Activo] para esta opción, el aparato se apagará automáticamente en 20 minutos desde la visualización del salvapantallas. Ajuste esta opción en [Apagado] para salir del protector de pantalla hasta que el usuario vuelva a utilizar la unidad.

Inicializar

[Ajuste de fábrica]

Se pueden restablecer la configuración del reproductor a los ajustes predeterminados de fábrica.

[Espac. libre en Blu-ray]

Inicializa los contenidos de BD-Live desde la unidad de almacenaje conectada a través de USB.

! Nota

Si restablece la configuración de fábrica del reproductor utilizando la opción [Ajuste de fábrica] deberá activar de nuevo los servicios en línea y la configuración de red.

Software

[Información]

Muestra la versión actual del software.

[Actualización]

Puede actualizar el software mediante la conexión de la unidad directamente al servidor de actualización de software (consulte la página 45).

Descarga de respons.

Pulse ENTER (Ⓞ) para ver el aviso de descarga de responsabilidades del servicio de red en la página 55.

Reproducción general

Usar el menú [HOME]

El menú HOME aparece al pulsar el botón HOME (🏠). Utilice </> para seleccionar una categoría y pulse ENTER (⊙).



1	[Película] - Reproduce contenidos de vídeo.
2	[Foto] - Reproduce contenidos de foto.
3	[Música] - Reproduce contenidos de audio.
4	[NetCast] - Acceso a Inicio de NetCast.
5	[Config.] - Ajusta la configuración del sistema.

Reproducción general

BD DVD ACD

1. Pulse ▲ (OPEN/CLOSE) y coloque un disco en la bandeja de discos.
2. Pulse ▲ (OPEN/CLOSE) para cerrar la bandeja de discos.
La mayoría de CDs de audio, BD-ROM y DVD-ROM se reproducen automáticamente.
3. Pulse HOME (🏠).
4. Seleccione [Película] o [Música] con los botones </>, y pulse ENTER (⊙).
5. Seleccione la opción [Disco Blu-ray], [DVD], [VR] o [Audio] utilizando ▲/▼, y pulse ENTER (⊙).

! Nota

Cuando el disco está en la unidad antes del encendido, no se reproduce automáticamente.

! Nota

- Las funciones de reproducción descritas en este manual no siempre están disponibles en todos los archivos y dispositivos. Algunas funciones pueden estar restringidas por muchos factores.
- Dependiendo de los títulos de BD-ROM, es posible que sea necesaria una conexión de dispositivo USB para una correcta reproducción.
- Los discos de formato DVD VR sin finalizar no podrán reproducirse en esta unidad.
- Algunos discos DVD-VR se hacen con datos CPRM mediante un DVD RECORDER. Esta unidad no admite estos tipos de disco.

Reproducir un archivo en el disco/dispositivo USB

MOVIE MUSIC PHOTO

Esta unidad puede reproducir archivos de video, audio e imágenes contenidas en el disco o dispositivo USB.

1. Introduzca un disco de datos en la bandeja de discos o conecte un dispositivo USB. (Cuando se conecta el dispositivo USB, se muestra el menú de opciones de USB para seleccionar [Película], [Foto] o [Música].)
2. Seleccione [Película], [Foto] o [Música] con los botones </>, y pulse ENTER (⊙).
3. Seleccione la opción [Datos] or [USB] con ▲/▼, y pulse ENTER (⊙).
4. Seleccione un archivo con ▲/▼/</>, y pulse ► (PLAY) o ENTER (⊙) para reproducir el archivo.

Reproducción de discos Blu-ray 3D

BD

Este reproductor puede reproducir discos Blu-ray 3D que contienen visión separada para los ojos izquierdo y derecho.

Preparación

Para reproducir un título Blu-ray 3D en modo 3D estereoscópico, se necesita:

- Compruebe si su TV tiene capacidad 3D y entrada(s) HDMI 1.4.
- Si es necesario, utilice gafas 3D para disfrutar de la experiencia 3D.
- Comprobar si el título BD-ROM es un disco Blu-ray 3D.
- Conecte un cable HDMI (Tipo A, Cable HDMI™ de alta velocidad) entre la salida HDMI del reproductor y la entrada HDMI del televisor.

1. Pulse HOME (🏠), y seleccione la opción [Modo 3D] del menú [Config.] para [Apagado] (página 24).
2. Pulse ▲ (OPEN/CLOSE), y coloque un disco en la bandeja.
3. Pulse ▲ (OPEN/CLOSE) para cerrar la bandeja. La reproducción se inicia automáticamente.
4. Consulte el manual del propietario de su televisor 3D-Ready para más información. Puede ser necesario cambiar los ajustes de visualización y enfoque del televisor para mejorar el efecto 3D.



Precaución

- La visión de contenidos 3D durante un período prolongado de tiempo puede causar mareos o sensación de cansancio.
- No se recomienda permitir ver películas en modo 3D a personas enfermas, niños o mujeres embarazadas.
- Si sufre dolor de cabeza, cansancio o mareos durante la visión de contenidos en 3D, se recomienda encarecidamente que detenga la reproducción y descanse hasta que sienta mejor.

Disfrutar del BD-Live™

BD

BD-ROM compatible con BD-Live (BD-ROM versión 2 Perfil 2) con una función de extensión de red le permite disfrutar de más funciones, como la descarga de trailers de películas nuevas, conectando esta unidad a Internet.

1. Revisar la conexión de red y los ajustes (páginas 19).
2. Inserte en el panel frontal un dispositivo de almacenamiento USB en el puerto USB.
Para descargar contenido extra se necesita un dispositivo de almacenamiento USB.
3. Pulse HOME (🏠), y ajuste la opción [Conexión BD-LIVE] en el menú [Config.] (página 30).
Dependiendo del disco, la función BD-Live puede no utilizarse si la opción [Conexión BD-LIVE] está configurada como [Permiso parcial].
4. Inserte un BD-ROM con BD-Live.

Las operaciones podrán variar en función del disco. Consulte el manual suministrado con el disco.



Precaución

No extraiga el dispositivo USB conectado mientras se está descargando contenido o hay un disco Blu-ray en la bandeja de discos. Hacerlo podría dañar el dispositivo USB conectado y las características de BD-Live podrían no funcionar correctamente nunca más con el dispositivo USB dañado. Si el dispositivo USB conectado parece dañado por la acción, puede formatearlo desde el PC y reusarlo con el reproductor.



Nota

- Algunos contenidos BD-Live podrían tener acceso restringido en algunas áreas por decisión propia del proveedor de contenidos.
- Puede que se tarde unos minutos en cargar y comenzar a disfrutar del contenido de BD-Live.

Reproducir un archivo desde un servidor de red

MOVIE MUSIC PHOTO

Este dispositivo puede reproducir películas, música e imágenes contenidas en un PC o un servidor DLNA a través de su red doméstica.

1. Revisar la conexión de red y los ajustes (páginas 19).
2. Pulse HOME (🏠).
3. Seleccione [Película], [Foto] o [Música] con los botones </>, y pulse ENTER (⊙).
4. Seleccione un servidor de medios DLNA o comparta una carpeta en su PC con ^/V, y pulse ENTER (⊙).

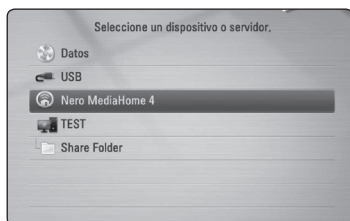

Si desea volver a explorar el servidor de medios disponibles, pulse el botón verde (G).

5. Seleccione un archivo usando ^/V/</>, y pulse ENTER (⊙) para reproducir el archivo.

! Nota

- Los requisitos del archivo se describen en la página 10.
- La vista en miniatura de los archivos reproducibles se puede mostrar en el menú [Enlace principal], pero dichos archivos no se pueden reproducir en el reproductor.
- El nombre del archivo de subtítulos y el nombre del archivo de la película han de coincidir y estar en la misma carpeta.
- La calidad de la reproducción y el funcionamiento puede verse afectada por el estado de su red doméstica.
- Es posible que tenga algún problema de conexión según el entorno de su PC.

Introducción de un ID usuario y contraseña de red

Dependiendo del entorno de su PC, puede que tenga que introducir un ID de usuario y contraseña de red para poder acceder a una carpeta compartida.

1. El menú de teclado aparece automáticamente si se solicitan el ID de usuario de red y la contraseña.
2. Utilice ^/V/</> para seleccionar un carácter y, a continuación, pulse ENTER (⊙) para confirmar su selección en el teclado virtual.

Para seleccionar una letra con acento, pulse INFO/DISPLAY (⏏) para mostrar el conjunto de caracteres extendido.



[Cancelar] – Borrar todos los caracteres introducidos.

[Espacio] – Insertar un espacio en la posición del cursor.

[<-] – Eliminar el carácter anterior a la posición del cursor.

[ABC/abc/#+==&] – Cambiar la configuración del menú de teclado a letras mayúsculas, minúsculas o símbolos.

3. Cuando termine de introducir el ID de usuario y contraseña de red, seleccione [OK] con ^/V/</> y pulse ENTER (⊙) para acceder a la carpeta.

El sistema recordará el ID de usuario y contraseña de red después de acceder a la carpeta. Si no desea que el sistema recuerde el ID de usuario y contraseña de red, pulse el botón coloreado en rojo (R) para eliminar la marca de la casilla de verificación [Recordar] antes de acceder a la carpeta.

Operaciones básicas para el contenido de video y audio

Para detener la reproducción

Pulse **■** (STOP) durante la reproducción.

Para hacer una pausa

Pulse **||** (PAUSE) durante la reproducción.

Pulse **▶** (PLAY) para reanudar la reproducción.

Para reproducir fotograma a fotograma (video)

Pulse **||** (PAUSE) durante la reproducción de películas.

Pulse **||** (PAUSE) repetidamente para reproducir fotograma a fotograma.

Para buscar hacia delante o hacia atrás

Pulse **◀◀** o **▶▶** durante la reproducción para avanzar rápidamente o retroceder rápidamente.

Pulse **◀◀** o **▶▶** varias veces para cambiar entre las distintas velocidades de reproducción.

Para reducir la velocidad de reproducción

Mientras que la reproducción está en pausa, pulse varias veces **▶▶** para reproducir a varias velocidades de cámara lenta.

Para saltar al capítulo/pista/archivo siguiente/anterior

Durante la reproducción, pulse **◀◀◀** o **▶▶▶** para ir al siguiente capítulo/pista/archivo o para volver al principio del capítulo/pista/archivo actual.

Pulse **◀◀◀** dos veces brevemente para volver al capítulo/pista/archivo anterior.

Puede que haya muchos tipos de contenido en la carpeta actual dentro del menú. En ese caso, pulse **◀◀◀** o **▶▶▶** para ir al contenido anterior o siguiente del mismo tipo.

Operaciones básicas para el contenido de imágenes

Para reproducir una presentación de diapositivas

Pulse **▶** (PLAY) para iniciar la presentación de diapositivas.

Para detener una presentación de diapositivas

Pulse **■** (STOP) durante la presentación de diapositivas.

Para hacer una pausa en una presentación de diapositivas

Pulse **||** (PAUSE) durante la presentación de diapositivas.

Pulse **▶** (PLAY) para volver a iniciar la presentación.

Para saltar a la foto anterior/siguiente

Mientras ve una foto en pantalla completa, pulse **<** o **>** para ir a la foto anterior o siguiente.

Utilización del menú del disco

BD DVD AVCHD

Para visualizar el menú del disco

La pantalla de menús puede aparecer la primera vez después de cargar un disco que contenga un menú. Si desea visualizar el menú del disco durante la reproducción, pulse DISC MENU.

Utilice los botones **^ / v / < / >** para navegar por las opciones del menú.

Para mostrar el menú desplegable

Algunos discos BD-ROM contienen un menú desplegable que se muestra durante la reproducción.

Pulse TITLE/POPOP durante la reproducción y utilice los botones **^ / v / < / >** para navegar por las opciones del menú.

Reanudar la reproducción

BD DVD AVCHD MOVIE ACD MUSIC



La unidad graba a partir del punto en el que pulsó **■** (STOP) dependiendo del disco.

Si aparece en la pantalla durante unos instantes **"||■"** (Resume Stop); pulse **▶** (PLAY) para reanudar la reproducción (desde el punto de la escena).

Si pulsa dos veces **■** (STOP) o extrae el disco, aparece en pantalla **"■"** (parada completa).

La unidad eliminará el punto donde se detuvo.

! Nota

- El punto de reanudación podría eliminarse si se pulsa un botón (por ejemplo;  (POWER),  (OPEN/CLOSE), etc).
- En discos BD-ROM con BD-J, no puede utilizarse la función de reanudación de reproducción.
- Si pulsa una vez  (STOP) durante la reproducción de títulos interactivos de BD-ROM, la unidad entrará en el modo de parada completa.

! Nota

- Si pulsa una vez  durante la reproducción repetida de capítulo/pista se cancelará la reproducción repetida.
- Esta función podría no estar operativa en ciertos discos o títulos.

Reproducción avanzada

Reproducción repetida

BD DVD AVCHD ACD MUSIC MOVIE

Durante la reproducción, pulse REPEAT () repetidamente para seleccionar un modo de repetición deseado.

Blu-ray discs/DVDs/ MOVIE

 **A** – La parte seleccionada se repetirá de forma continua.

 **Capítulo** – El capítulo actual se reproducirá de forma repetida.

 **Título** – El título actual se reproducirá de forma repetida.

 **All** – Todas las pistas o archivos se reproducirán de forma repetida.

Para volver a la reproducción normal, pulse REPEAT () repetidamente para seleccionar [Apagado].

CD de audio/archivos de audio

 **A-B** – La parte seleccionada se repetirá de forma continua. (Sólo CD de audio)

 **Track** – La pista o archivo actual se reproducirá de forma repetida.

 **All** – Todas las pistas o archivos se reproducirán de forma repetida.

  **All** – Todas las pistas o archivos se reproducirán repetidamente en orden aleatorio.



 – Las pistas o archivos se reproducirán en orden aleatorio.

Para volver a la reproducción normal, pulse CLEAR.

Repetición de una parte específica

BD DVD AVCHD ACD MOVIE

Este reproductor puede repetir una parte que haya seleccionado.





1. Durante la reproducción pulse REPEAT () para seleccionar [A-] al comienzo de la parte que desea repetir.
2. Pulse ENTER () al final de la parte. La secuencia seleccionada se repetirá continuamente.
3. Para volver a la reproducción normal, pulse REPEAT () varias veces para seleccionar [Apagado].

! Nota

- No es posible seleccionar inferiores a 3 segundos.
- Esta función podría no estar operativa en ciertos discos o títulos.

Ampliar la imagen de reproducción

BD DVD AVCHD MOVIE PHOTO

1. Durante la reproducción o la pausa, pulse el botón ZOOM para mostrar el menú [Zoom].
2. Utilice el botón de color rojo o verde para alejar o acercar la imagen. Puede desplazarse por la imagen ampliada con los botones  /  /  / .
3. Para volver al tamaño normal de la imagen, pulse el botón de color amarillo.
4. Pulse BACK () para salir del menú [Zoom].

Búsqueda por marcador

BD DVD AVCHD MOVIE

Puede comenzar la reproducción desde un máximo de nueve puntos memorizados.

Para introducir un marcador

1. Durante la reproducción, pulse **MARKER** en el punto que desee. El icono Marker aparece brevemente en la pantalla del televisor.
2. Repita el paso 1 para agregar hasta nueve marcadores.

Para recuperar una escena marcada

1. Pulse **SEARCH** y aparecerá el menú de búsqueda en la pantalla.
2. Pulse un botón numérico para seleccionar el número de marcador que desee recuperar. La reproducción comenzará desde la escena marcada.

Para eliminar un marcador

1. Pulse **SEARCH** y aparecerá el menú de búsqueda en la pantalla.

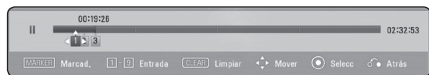

2. Pulse **V** para resaltar un número de marcador. Utilice **</>** para seleccionar una escena marcada que desee eliminar.
3. Pulse **[CLEAR]** y la escena marcada se borrará del menú de búsqueda.

! Nota

- Puede que esta función no esté operativa para algunos discos, títulos, servidor.
- Todos los puntos marcados se borran si el título está en modo de parada completa (■), se cambia el título o si se expulsa el disco.
- Si la longitud total del título es inferior a 10 segundos, esta función no estará disponible.

Utilizar el menú búsqueda

BD DVD AVCHD MOVIE

Con el menú de búsqueda, es posible encontrar fácilmente el punto a partir del cual se desea iniciar la reproducción.

Para buscar un punto

1. Durante la reproducción, pulse **SEARCH** para mostrar el menú de búsqueda.



2. Pulse **</>** para saltar la reproducción 15 segundos hacia delante o hacia atrás. Puede seleccionar un punto hasta el que avanzar o retroceder manteniendo pulsado el botón **</>**.

Para iniciar la reproducción de una escena marcada

1. Pulse **SEARCH** y aparecerá el menú de búsqueda en la pantalla.
2. Pulse **V** para resaltar un número de marcador. Utilice **</>** para seleccionar una escena marcada que desee empezar a reproducir.
3. Pulse **ENTER** (⊙) para iniciar la reproducción a partir de la escena marcada.

! Nota

- Puede que esta función no esté operativa para algunos discos, títulos, servidor.
- Esta función podría no funcionar dependiendo del tipo de archivo y de la capacidad del servidor de medios.

Cambiar la vista de la lista de contenido

MOVIE MUSIC PHOTO

En los menús [Película], [Música] o [Foto] es posible cambiar la vista de la lista de contenido.

Método 1

Pulse varias veces el botón coloreado en rojo (R).

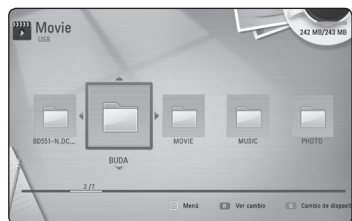

Visualización de la información del contenido

MOVIE

El reproductor puede mostrar la información del contenido.

1. Seleccione un archivo con $\wedge / \vee / < / >$.
2. Pulse INFO/DISPLAY (L) para visualizar el menú de opciones.
3. Seleccione la opción [Información] con \wedge / \vee , y pulse ENTER (O). La información del archivo aparece en la pantalla.

Durante la reproducción de películas, se puede mostrar la información del archivo pulsando TITLE/POPUP.

! Nota

La información que se muestra en pantalla puede que sea incorrecta con respecto a la información de contenido real.

Seleccionar un archivo de subtítulos

MOVIE

Si el nombre del archivo de subtítulos es diferente del nombre del archivo de película, tendrá que seleccionar el archivo de subtítulos en el menú [Película] antes de reproducir la película.

1. Utilice $\wedge / \vee / < / >$ para seleccionar el archivo de subtítulos que desea reproducir en el menú [Película].
2. Pulse ENTER (O).



Pulse ENTER (O) de nuevo para deseleccionar el archivo de subtítulos. El archivo de subtítulos seleccionado se mostrará al reproducir el archivo de vídeo.

Método 2

1. Pulse INFO/DISPLAY (L) en la lista de contenido para mostrar el menú de opciones.
2. Utilice \wedge / \vee para seleccionar la opción [Ver cambio].
3. Pulse ENTER (O) para cambiar la vista de la lista de contenido.

! Nota

- Si pulsa la tecla **■** (STOP) durante la reproducción, se cancelará la selección de subtítulos.
- Esta función no está disponible para reproducir un archivo que se encuentre en un servidor a través de la red doméstica.

Memoria de la última escena**BD DVD**

Esta unidad memoriza la última escena del último disco que se haya visionado. La última escena visualizada permanece en memoria incluso si retira el disco de la unidad o apaga la unidad. Si carga un disco con la escena memorizada, ésta se recuperará automáticamente.

! Nota

- La función de memoria de un disco anterior se borrará al reproducir un disco diferente.
- Esta función puede no funcionar dependiendo del disco.
- En discos BD-ROM con BD-J, no puede utilizarse la función de memorización de la última escena.
- Esta unidad no memoriza los ajustes de un disco si apaga la unidad antes de comenzar la reproducción.

Opciones durante la visualización de una foto**PHOTO**

Puede utilizar varias opciones mientras visualiza una foto en pantalla completa.

1. Mientras ve una foto en pantalla completa, pulse INFO/DISPLAY (**I**) para mostrar el menú de opciones.
2. Seleccione una opción con **▲ / ▼**.

**1 Foto actual/número total de fotos –**

Utilice **</>** para visualizar la foto anterior/siguiente.

2 Diapositivas – Pulse ENTER (**⊙**) para iniciar o pausar la presentación en diapositivas.**3 Selec música –** Seleccione la música de fondo para la presentación de diapositivas. (páginas 36).**4 Música –** Pulse ENTER (**⊙**) para iniciar o hacer una pausa en la música de fondo.**5 Rotar –** Pulse ENTER (**⊙**) para girar la foto en sentido horario.**6 Zoom –** Pulse ENTER (**⊙**) para visualizar el menú [Zoom].**7 Efecto –** Utilice **</>** para seleccionar un efecto de transición entre fotos en una presentación de diapositivas.**8 Velocidad –** Utilice **</>** para seleccionar un efecto de transición entre fotos en una presentación de diapositivas.

3. Pulse BACK (**⏪**) para salir del menú de opciones.

Escuchar música mientras se muestran diapositivas**PHOTO**

Puede mostrar archivos de fotografías mientras escucha archivos de música.

1. Mientras ve una foto en pantalla completa, pulse INFO/DISPLAY (*) para mostrar el menú de opciones.
2. Utilice **▲ / ▼** para seleccionar la opción [Selec música] y pulse ENTER (**⊙**) para mostrar el menú [Selec música].
3. Utilice **▲ / ▼** para seleccionar un dispositivo, and pulse ENTER (**⊙**).

Los dispositivos que pueden seleccionarse difieren dependiendo de la ubicación del archivo de fotografías que se muestra en pantalla completa.

Ubicación de la fotografía	Dispositivo disponible
Disco, USB	Disco, USB
Carpeta compartida (PC)	Carpeta compartida (PC)
Servidor DLNA	Servidor DLNA

4. Utilice **▲ / ▼** para seleccionar un archivo o una carpeta que desee reproducir.

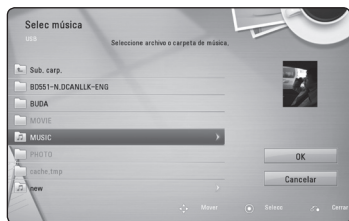

Seleccione **[M]** y pulse ENTER (⊙) para mostrar el directorio superior.

! Nota

Al seleccionar un archivo de música de un servidor, la selección de carpetas no está disponible. Sólo está disponible la selección de archivos.

- Utilice **>** para seleccionar [OK] y pulse ENTER (⊙) para completar la selección de la música.

Visualización en pantalla

Es posible visualizar y ajustar diversa información y ajustes sobre el contenido.

Visualización en pantalla de la información del contenido

BD DVD AVCHD MOVIE

- Durante la reproducción pulse INFO/DISPLAY (**[I]**) para mostrar diversa información sobre la reproducción.



- Título** – número del título actual/número total de títulos.

- Capítulo** – Número del capítulo actual/número total de capítulos.

- Tiempo** – tiempo de reproducción transcurrido/tiempo total de reproducción.

- Audio** – Idioma o canal de audio seleccionado.

- Subtítulo** – Subtítulos seleccionados.

- Angulo** – Ángulo seleccionado/número total de ángulos.

- Aspecto TV** – relación de aspecto de TV seleccionado.

- Modo de imagen** – modo de imagen seleccionada.

- Seleccione una opción con **^ / v**.
- Utilice **< / >** para ajustar el valor de la opción seleccionada.
- Pulse **BACK** (**[↶]**) para salir de la visualización en pantalla.

! Nota

- Si durante unos segundos no pulsa ningún botón, la visualización de la pantalla desaparecerá.
- En algunos discos no puede seleccionarse un número de título.
- Las opciones disponibles podrán variar en función del disco o título.
- Si se está reproduciendo un disco Blu-ray interactivo, se muestran algunas informaciones de ajuste en la pantalla, pero no pueden cambiarse.

Reproducir a partir del tiempo seleccionado

BD DVD AVCHD MOVIE

- Presione INFO/DISPLAY (**[I]**) durante la reproducción. El cuadro de búsqueda de tiempo muestra el tiempo de reproducción transcurrido.
- Seleccione la opción [Tiempo] e introduzca el tiempo de inicio deseado en horas, minutos y segundos, de izquierda a derecha. Por ejemplo, para buscar una escena a las 2 horas, 10 minutos y 20 segundos, introduzca "21020".
Pulse **< / >** para avanzar o retroceder la reproducción 60 segundos.
- Pulse ENTER (⊙) para iniciar la reproducción a partir del tiempo seleccionado.

! Nota

- Esta función puede no funcionar en algunos discos o títulos.
- Esta función podría no funcionar dependiendo del tipo de archivo y la capacidad del servidor DLNA.

! Nota

Algunos discos le permiten cambiar la selección de subtítulos mediante el menú del disco. Si este es el caso, pulse el botón TITLE/POPUP o DISC MENU y seleccione el subtítulo adecuado entre las opciones del menú del disco.

Escuchar un audio diferente**BD DVD AVCHD MOVIE**

1. Durante la reproducción, pulse INFO/DISPLAY (⏏) para mostrar la visualización en pantalla.
2. Utilice **^**/**v** para seleccionar la opción [Audio].
3. Utilice **</>** para seleccionar el idioma de audio, pista de audio o canal de audio que desee.

! Nota

- Algunos discos le permiten cambiar las opciones de audio sólo con el menú del disco. De ser así, pulse el botón TITLE/POPUP o DISC MENU y elija el audio adecuado desde las selecciones en el menú del disco.
- Nada más cambiar el sonido, se producirá una discrepancia temporal entre el sonido actual y el visualizado.
- En el disco BD-ROM, el formato de audio múltiple (5.1CH o 7.1CH) aparece con [MultiCH] en la visualización en pantalla.

Visualizar desde un ángulo diferente**BD DVD**

Durante la reproducción, si el disco contiene escenas grabadas desde diferentes ángulos de cámara, puede cambiar a un ángulo de cámara diferente.

1. Durante la reproducción, pulse INFO/DISPLAY (⏏) para mostrar la visualización en pantalla.
2. Utilice **^**/**v** para seleccionar la opción [Angulo].
3. Utilice **</>** para seleccionar el ángulo deseado.
4. Pulse BACK (⏪) para salir de la visualización en pantalla.

Para cambiar la relación de aspecto de TV**BD DVD AVCHD MOVIE**

Es posible cambiar el ajuste de la relación de aspecto de TV durante la reproducción.

1. Durante la reproducción, pulse INFO/DISPLAY (⏏) para mostrar la visualización en pantalla.
2. Utilice **^**/**v** para seleccionar la opción [Aspecto TV].
3. Utilice **</>** para seleccionar la opción deseada.
4. Pulse BACK (⏪) para salir de la visualización en pantalla.

! Nota

Si cambia el valor de la opción [Aspecto TV] en la visualización en pantalla, no se modificará la opción [Aspecto TV] del menú [Config].

Seleccionar el idioma de los subtítulos**BD DVD AVCHD MOVIE**

1. Durante la reproducción, pulse INFO/DISPLAY (⏏) para mostrar la visualización en pantalla.
2. Utilice **^**/**v** para seleccionar la opción [Subtítulo].
3. Utilice **</>** para seleccionar el idioma de subtítulos deseado.
4. Pulse BACK (⏪) para salir de la visualización en pantalla.

Para cambiar el modo de imagen

BD DVD AVCHD MOVIE

Es posible cambiar la opción [Modo de imagen] durante la reproducción.

1. Durante la reproducción, pulse INFO/DISPLAY (⏏) para mostrar la visualización en pantalla.
2. Utilice \wedge / \vee para seleccionar la opción [Modo de imagen].
3. Utilice \langle / \rangle para seleccionar la opción deseada.
4. Pulse BACK (⏪) para salir de la visualización en pantalla.

Ajuste de la opción [Conf. usuario]

1. Durante la reproducción, pulse INFO/DISPLAY (⏏) para mostrar la visualización en pantalla.
2. Utilice \wedge / \vee para seleccionar la opción [Modo de imagen].
3. Utilice \langle / \rangle para seleccionar la opción [Conf. usuario] y pulse ENTER (⏏)



4. Utilice $\wedge / \vee / \langle / \rangle$ para ajustar las opciones [Modo de imagen].

Seleccione la opción [Predeterm.] y, a continuación, pulse ENTER (⏏) para reatar todos los ajustes de vídeo.

5. Utilice $\wedge / \vee / \langle / \rangle$ para seleccionar las opciones [Cerrar] y pulse ENTER (⏏) para finalizar la configuración.

Para cambiar la página del código de subtítulos

MOVIE

Si los subtítulos no se visualizan correctamente, se puede cambiar la página del código de subtítulos para ver el archivo de subtítulos correctamente.

1. Durante la reproducción, pulse INFO/DISPLAY (⏏) para mostrar la visualización en pantalla.
2. Utilice \wedge / \vee para seleccionar la opción [Página de código].
3. Utilice \langle / \rangle para seleccionar la opción del código deseada.



4. Pulse BACK (⏪) para salir de la visualización en pantalla.

Disfrute del acceso a los contenidos de NetCast™

Puede utilizar diferentes contenidos a través e Internet con la función NetCast.

1. Revisar la conexión de red y los ajustes (páginas 19).
2. Pulse HOME (🏠).
3. Seleccione [NetCast] con </>, y pulse ENTER (⊙).

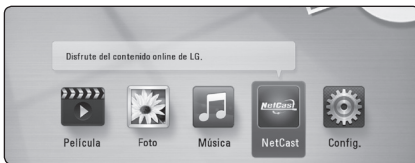

4. Seleccione un servicio en línea con $\wedge / \vee / < / >$, y pulse ENTER (⊙).

! Nota

- Para información detallada sobre cada servicio, póngase en contacto con el proveedor o visite el enlace del servicio.
- Los contenidos de los servicios NetCast y la información relacionada con esos servicios están sujetos a cambios. Consulte la página web de cada servicio para disponer de la información mas actualizada.
- Cuando acceda por primera vez a la función [NetCast] se mostrará el ajuste de país actual. Si desea cambiar el ajuste de país, seleccione [EDITAR] y pulse ENTER (⊙).

Resolución de problemas

General

Síntoma	Causa y solución
El aparato no se enciende.	<ul style="list-style-type: none"> • Enchufe correctamente el cable de alimentación a la salida de la pared.
La unidad no inicia la reproducción.	<ul style="list-style-type: none"> • Introduzca un disco reproducible. (Compruebe el tipo de disco, sistema del color y código de región). • Cargue el disco con la cara de reproducción hacia abajo. • Coloque el disco en la bandeja de discos correctamente dentro de las guías. • Limpie el disco. • Cancele la función de clasificación o cambie el nivel de clasificación.
No es posible cambiar el ángulo.	<ul style="list-style-type: none"> • Los ángulos múltiples no se graban en el Vídeo DVD que se está reproduciendo.
No se puede reproducir archivos de música/foto/vídeo.	<ul style="list-style-type: none"> • Los archivos no están grabados en un formato que pueda reproducir la unidad. • La unidad no admite el códec del archivo de vídeo.
El mando a distancia no funciona correctamente.	<ul style="list-style-type: none"> • El mando a distancia no está apuntando al sensor remoto de la unidad. • El mando a distancia está demasiado lejos de la unidad. • Hay un obstáculo entre el mando a distancia y la unidad. • Las pilas del mando a distancia están agotadas.
La unidad está enchufada pero la corriente no se activará o desactivará.	<p>Puede restablecer la unidad del siguiente modo.</p> <ul style="list-style-type: none"> • Desenchufe el cable de alimentación, espere al menos cinco segundos y vuelva a conectarlo.
La unidad no funciona con normalidad.	

Red

Síntoma	Causa y solución
La función BD-Live no funciona.	<ul style="list-style-type: none"> • Es posible que el almacenamiento USB que hay conectado no tenga espacio suficiente. Conecte el almacenamiento USB con al menos 1 GB de espacio libre. • Asegúrese de que la unidad está correctamente conectada a la red de área local y pueda acceder a Internet (véase la página 19). • Su velocidad de banda ancha puede que no sea lo suficientemente rápida para usar las funciones BD-Live. Le recomendamos que se ponga en contacto con su proveedor de servicios Internet (ISP) y aumente la velocidad de banda ancha. • La opción [Conexión BD-LIVE] del menú [Config.] está ajustada en [Prohibido]. Ajuste la opción en [Permitido].
Servicios de vídeo streaming (como YouTube™, etc) suelen detenerse o almacenar temporalmente durante la reproducción.	<ul style="list-style-type: none"> • Puede que la velocidad de su servicio de banda ancha no sea lo suficientemente rápida para transmitir los servicios de vídeo. Le recomendamos que se ponga en contacto con su proveedor de servicios Internet (ISP) y aumente la velocidad de banda ancha.
Shared folder or files from your PC or a media server are not displayed on the device list.	<ul style="list-style-type: none"> • Se está ejecutando el software antivirus o cortafuegos de su servidor de medios. Desactive el software antivirus o cortafuegos que se está ejecutando en el ordenador o servidor de medios. • El reproductor no está conectado a misma red de área local a la que está conectado su ordenador o servidor de medios.

5

Resolución de problemas

Imagen

Síntoma	Causa y solución
No hay imagen.	<ul style="list-style-type: none"> • Seleccione el modo de entrada de vídeo apropiado en el televisor de modo que la imagen de la unidad aparezca en la pantalla del televisor. • Conecte firmemente la conexión de vídeo. • Compruebe si [Conf. color HDMI] en el menú [Config.] está ajustado en el elemento adecuado según su conexión de vídeo. • El televisor no es compatible con la resolución que ha configurado en el reproductor. Cambie la resolución a una compatible con el televisor. • La toma HDMI OUT del reproductor está conectada a un dispositivo DVI que no es compatible con la protección de los derechos de autor.
Aparece ruido en la imagen.	<ul style="list-style-type: none"> • Está reproduciendo un disco grabado en un sistema de color diferente al del televisor. • Ajuste la resolución que su televisor admita.
La reproducción de discos Blu-ray 3D se se hace en modo 3D.	<ul style="list-style-type: none"> • Conecte el reproductor a su televisor mediante un cable HDMI (Tipo A, Cable HDMI™ de alta velocidad). • Quizás su televisor no sea compatible con el "formato HDMI 1.4 3D obligatorio". • La opción [Modo 3D] de menu [Config.] se pone en [Apagado]. Cambie la opción a [Activo].

Sonido

Síntoma	Causa y solución
No hay sonido o el sonido se emite distorsionado.	<ul style="list-style-type: none"> • Conecte firmemente la conexión de audio. • El ajuste de la fuente de entrada del amplificador o la conexión al amplificador son incorrectos. • La unidad está en modo pausa, cámara lenta o escaneo. • El volumen del sonido es bajo. • Compruebe que el amplificador conectado es compatible con la salida de formato de audio del reproductor. • La toma HDMI OUT del reproductor está conectada a un dispositivo DVI. La toma DVI no acepta señales de audio. • Compruebe que el dispositivo conectado a la toma HDMI OUT del reproductor es compatible con la salida de formato de audio del reproductor.

Asistencia al cliente

Puede actualizar el reproductor con el último software para mejorar el funcionamiento del producto y/o añadir nuevas funciones. Para obtener el último software de este reproductor (si hubiera actualizaciones), visite <http://lgservice.com> o póngase en contacto con el Centro de atención al cliente de LG Electronics.

Aviso sobre el software de código abierto

Para obtener el correspondiente código bajo la licencia de GPL, LGPL y otras licencias de código abierto, visite <http://opensource.lge.com>. Todos los terminos referidos, la exclusion de garantía y los avisos de copyright pueden descargarse con código abierto.

Control de un televisor con el mando a distancia suministrado

Puede controlar su televisor utilizando los siguientes botones.

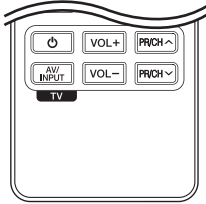

Pulsando	Puede
(TV POWER)	Encender y apagar el televisor.
AV/INPUT	Cambiar la fuente de entrada del televisor entre éste y otras fuentes de entrada.
PR/CH \wedge / \vee	Avanzar o retroceder por los canales memorizados.
VOL +/-	Ajustar el volumen del televisor.

! Nota

Dependiendo de la unidad que se conecte, es posible que no pueda controlar su televisor con alguno de los botones.

Programación del mando a distancia para controlar el televisor

Puede manejar su televisor con el mando a distancia suministrado.

Si su televisor aparece en la tabla siguiente, introduzca el código de fabricante adecuado.

- Mientras mantiene pulsado el botón (TV POWER), pulse los botones numéricos para introducir el código de fabricante de su TV (véase la tabla a continuación).

Manufacturer	Code Number
LG	1(Default), 2
Zenith	1, 3, 4
GoldStar	1, 2
Samsung	6, 7
Sony	8, 9
Hitachi	4

- Suelte el botón (TV POWER) para completar el ajuste.

Según su televisor, es posible que algunos botones no funcionen en su aparato, incluso tras indicar el código correcto del fabricante. Cuando cambie las pilas del mando a distancia, es posible que el número de código indicado regrese al valor predeterminado. Indique de nuevo el número de código.

Actualización del software de red

Notificación de actualización de la red

De vez en cuando, se pone a disposición de las unidades conectadas a una red de banda ancha mejoras en el rendimiento y/o características o servicios adicionales. En caso de que haya disponible un nuevo software y la unidad esté conectada a una red doméstica de banda ancha, el reproductor le informará acerca de la actualización de la siguiente manera.

Opción 1:

1. Aparecerá el menú de actualización en la pantalla al encender el reproductor.
2. Utilice **</>** para seleccionar la opción que desee y, a continuación, pulse ENTER (⊙).

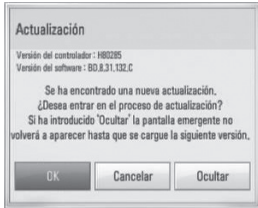

[OK]	Comienza la actualización del software.
[Cancelar]	Sale del menú de actualización y no vuelve a visualizarlo hasta la próxima vez que se arranca.
[Ocultar]	Sale del menú de actualización y no aparece hasta que no se carga el siguiente software en el servidor de actualización.

Opción 2:

Si la actualización de software está disponible en el servidor de actualización, aparece el icono "Actual. Software" en la parte inferior del menú Inicio. Pulse el botón coloreado en azul (B) para iniciar el procedimiento de actualización.

Actual. Software

Es posible actualizar el reproductor con el software más reciente para mejorar el funcionamiento de los productos y/o agregar nuevas funciones. Se puede actualizar el software mediante la conexión directa de la unidad al servidor de actualización de software.

! Nota

- Antes de actualizar el software en el reproductor, extraiga cualquier disco y dispositivo USB del reproductor.
- Antes de actualizar el software en el reproductor, apague el reproductor y a continuación vuelva a encenderlo.
- **Durante el procedimiento de actualización del software, no apague el reproductor o desconecte la unidad de la red, ni pulse un botón.**
- Si cancela la actualización, apague la unidad y vuelva a encenderla para un funcionamiento estable.
- Esta unidad no puede actualizarse a una versión de software anterior.

1. Revisar la conexión de red y los ajustes (página 19).
2. Seleccione la opción [Software] en el menú [Config.] y, a continuación, pulse ENTER (⊙).
3. Seleccione la opción [Actualización] y pulse ENTER (⊙).

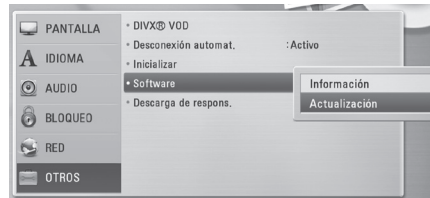

El reproductor comprobará la actualización más reciente.

! Nota

- Si se pulsa ENTER (⊙) mientras se está comprobando la actualización, se detendrá este proceso.
- Si no hay ninguna actualización disponible, aparecerá el mensaje "No se ha encontrado ninguna actualización.". Pulse ENTER (⊙) para volver al [MENÚ INICIO].

4. Si existe una versión más reciente, aparecerá el mensaje "Se ha encontrado una nueva actualización. ¿Desea iniciar su descarga?"

5. Seleccione OK para iniciar la actualización. (Si se selecciona [Cancelar] pondrá fin a la actualización).
6. El reproductor comienza la descarga de la actualización más reciente desde el servidor. (La descarga puede demorarse varios minutos dependiendo del estado de su red doméstica.)
7. Una vez completada la descarga, aparecerá el mensaje, "La descarga se ha completado. ¿Desea iniciar la actualización?"
8. Seleccione [OK] para iniciar la actualización. (Si se selecciona [Cancelar] pondrá fin a la actualización y el archivo descargado ya no servirá. La próxima vez que desee actualizar el software, deberá realizar de nuevo el procedimiento de actualización de software desde el principio).



Precaución

No apague la unidad durante la actualización de software.



Nota

Si el software incluye una actualización del controlador, la bandeja de discos podría abrirse durante el proceso.

9. Cuando haya completado la actualización, se apagará automáticamente en unos segundos.
10. Encienda de nuevo la unidad. El sistema está funcionando con la nueva versión.



Nota

Dependiendo de su entorno de Internet, es posible que la función Actualización del software no funcione correctamente. En tal caso, puede obtener el software más reciente en un Centro de servicio técnico autorizado de LG Electronics y luego actualizar el reproductor. Consulte el apartado "Asistencia al cliente" en la página 43.

Acerca de Nero MediaHome 4 Essentials

Nero MediaHome Essentials 4 es un software que sirve para compartir archivos de vídeo, música y fotos entre su ordenador y este reproductor como un servidor de medios digitales compatible con DLNA.

! Nota

- El CD-ROM de Nero MediaHome 4 Essentials está diseñado para PCs y no debe insertarse en este reproductor o en cualquier otro producto que no sea un PC.
- El CD-ROM suministrado con el software Nero MediaHome 4 Essentials es una edición personalizada sólo para compartir archivos y carpetas con este reproductor.
- El software Nero MediaHome 4 Essentials no es compatible con las siguientes funciones: Transcodificación, interfaz de usuario remota, control de TV, servicios de Internet y iTunes de Apple.
- Este manual describe cómo funciona la versión inglesa del Nero MediaHome 4 Essentials como ejemplo. Siga las indicaciones relativas a las operaciones de la versión en su idioma.

Instalación de Nero MediaHome 4 Essentials

Antes de instalar Nero MediaHome 4 Essentials, compruebe los requisitos del sistema que se muestran a continuación.

- Windows ® XP (Service Pack 2 o superior), Windows Vista ® (no requiere Service Pack), Windows ® XP Media Center Edition 2005 (Service Pack 2 o superior), Windows Server ® 2003
- Windows Vista ® 64-Bit Edition (la aplicación se ejecuta en modo de 32 bits)
- Espacio en disco duro: 200 MB de espacio en disco duro para una instalación típica de Nero MediaHome para un uso personal
- 1,2 GHz Intel ® Pentium ® III o AMD Sempron ™ 2200 + procesadores

- Memoria: 256 MB de RAM
- Tarjeta gráfica de al menos 32 MB de memoria de vídeo, resolución mínima de 800 x 600 píxeles y ajustes de color de 16-bits
- Windows ® Internet Explorer ® 6.0 o superior
- DirectX ® 9.0c revisión 30 (agosto de 2006) o superior
- Entorno de red: Ethernet de 100 MB, WLAN

Arranque el ordenador, e inserte el CD-ROM de Nero MediaHome 4 Essentials en la unidad de CD-ROM del ordenador. Un asistente de instalación le guiará por el proceso de instalación rápida y fácilmente. Para instalar Nero MediaHome 4 Essentials, realice los siguientes pasos:

1. Cierre todos los programas de Microsoft Windows y cierre cualquier tipo de software anti-virus que se esté ejecutando.
2. Insete el CD-ROM suministrado en la unidad de CD-ROM de su ordenador.
3. Haga clic en [Nero MediaHome 4 Essentials].
4. Haga clic en [Run] para iniciar la instalación.
5. Haga clic en [Nero MediaHome 4 Essentials]. La instalación ya está preparada para empezar y aparece el asistente de instalación.
6. Haga clic en el botón [Next] para mostrar la pantalla en la que hay que introducir el número de serie. Haga clic en [Next] para ir al siguiente paso.
7. Si acepta todas las condiciones, haga clic en [I accept the License Conditions], marque la casilla de verificación y haga clic en [Next]. La instalación no se completará si no acepta las condiciones de este acuerdo.
8. Haga clic en [Typical] y en [Next]. Se ha iniciado el proceso de instalación.
9. Si desea participar en la recopilación anónima de datos, marque la casilla de verificación y haga clic en el botón [Next].
10. Haga clic en el botón [Exit] para completar la instalación.

Compartir archivos y carpetas

Deberá compartir la carpeta de contenidos del ordenador con los archivos de vídeo, música y/o fotos para reproducirlos con las funciones.

En esta parte se explica el procedimiento para seleccionar las carpetas compartidas de su ordenador.

1. Haga doble clic en el icono "Nero MediaHome 4 Essentials" del escritorio.
2. Haga clic en el icono [Network] de la izquierda e indique el nombre de red en el campo [Network name]. El reproductor reconocerá el nombre de red que introduzca.
3. Haga clic en el icono [Shares] de la izquierda.
4. Haga clic en la pestaña [Local Folders] de la pantalla [Shares].
5. Haga clic en el icono [Add] para abrir la ventana [Browse Folder].
6. Seleccione la carpeta con los archivos que desea compartir. La carpeta seleccionada se agregará a la lista de carpetas compartidas.
7. Haga clic en el icono [Start Server] para iniciar el servidor.

! Nota

- Si las carpetas o archivos compartidos no se muestran en el reproductor, haga clic en la carpeta en la pestaña [Local Folders] y a continuación, haga clic en [Rescan Folder] en el botón [More].
- Visite www.nero.com para obtener más información y acceso a las herramientas de software

Lista del código del país

Seleccione un código de área de esta lista.

País	Código	País	Código	País	Código	País	Código
Afganistán	AF	Fidji	FJ	Mónaco	MC	Singapur	SG
Argentina	AR	Finlandia	FI	Mongolia	MN	República de Eslovaquia	SK
Australia	AU	Francia	FR	Marruecos	MA	Eslovenia	SI
Austria	AT	Alemania	DE	Nepal	NP	Sudáfrica	ZA
Bélgica	BE	Gran Bretaña	GB	Holanda	NL	Corea del Sur	KR
Bután	BT	Grecia	GR	Antillas Holandesas	AN	España	ES
Bolivia	SB	Groenlandia	GL	Nueva Zelanda	NZ	Sri Lanka	LK
Brasil	BR	Hong Kong	HK	Nigeria	NG	Suecia	SE
Camboya	KH	Hungría	HU	Noruega	NO	Suiza	CH
Canadá	CA	India	IN	Omán	OM	Taiwán	TW
Chile	CL	Indonesia	ID	Pakistán	PK	Tailandia	TH
China	CN	Israel	IL	Panamá	PA	Turquía	TR
Colombia	CO	Italia	IT	Paraguay	PY	Uganda	UG
Congo	CG	Jamaica	JM	Filipinas	PH	Ucrania	UA
Costa Rica	CR	Japón	JP	Polonia	PL	Estados Unidos	US
Croacia	HR	Kenia	KE	Portugal	PT	Uruguay	UY
República Checa	CZ	Kuwait	KW	Rumanía	RO	Uzbekistán	UZ
Dinamarca	DK	Libia	LY	Federación de Rusia	RU	Vietnam	VN
Ecuador	EC	Luxemburgo	LU	Arabia Saudita	SA	Zimbabwe	ZW
Egipto	EG	Malasia	MY	Senegal	SN		
El Salvador	SV	Maldivas	MV				
Etiopía	ET	México	MX				

Lista de código de idioma

Utilice esta lista para introducir el idioma deseado para los siguientes ajustes iniciales: [Audio del disco], [Subtítulo del disco] y [Menú del disco].

Idioma	Código	Idioma	Código	Idioma	Código	Idioma	Código
Afar	6565	Francés	7082	Lituano	7684	Sindhi	8368
Afrikaans	6570	Frisón	7089	Macedonio	7775	Cingalés	8373
Albanés	8381	Gallego	7176	Malgache	7771	Eslovaco	8375
Amharic	6577	Georgiano	7565	Malayo	7783	Esloveno	8376
Árabe	6582	Alemán	6869	Malayalam	7776	Español	6983
Armenio	7289	Griego	6976	Maorí	7773	Sudanés	8385
Assamais	6583	Groenlandés	7576	Marath	7782	Swahili	8387
Aymara	6588	Guaraní	7178	Moldavo	7779	Sueco	8386
Azerbaiyano	6590	Goujrati	7185	Mongol	7778	Tagalo	8476
Bashkir	6665	Haoussa	7265	Nauru	7865	Tajiko	8471
Vasco	6985	Hebreo	7387	Nepalés	7869	Tamil	8465
Bengalí, Bangla	6678	Hindi	7273	Noruego	7879	Telougou	8469
Butaní	6890	Húngaro	7285	Oriya	7982	Tailandés	8472
Bihari	6672	Islandés	7383	Punjabí	8065	Tonga	8479
Bretón	6682	Indonesio	7378	Pastún	8083	Turco	8482
Búlgaro	6671	Interlingua	7365	Persa	7065	Turkmeno	8475
Birmanó	7789	Gaélico irlandés	7165	Polaco	8076	Twi	8487
Bielorruso	6669	Italiano	7384	Portugués	8084	Ucraniano	8575
Chino	9072	Japonés	7465	Quechua	8185	Urdu	8582
Croata	7282	Kannada	7578	Reto-romano	8277	Uzbeko	8590
Checo	6783	Kashmir	7583	Rumano	8279	Vietnamita	8673
Danés	6865	Kazako	7575	Ruso	8285	Volapuk	8679
Holandés	7876	Kirghiz	7589	Samoano	8377	Galés	6789
Inglés	6978	Coreano	7579	Sánscrito	8365	Wolof	8779
Esperanto	6979	Kurdo	7585	Gaélico escocés	7168	Xhosa	8872
Estonio	6984	Laosiano	7679	Serbio	8382	Yiddish	7473
Feroés	7079	Latín	7665	Serbo-croata	8372	Yoruba	8979
Fidji	7074	Letón	7686	Shona	8378	Zulú	9085
Finlandés	7073	Lingala	7678				

Marcas comerciales y licencias



Blu-ray Disc™, Blu-ray™, Blu-ray 3D™, BD-Live™, BONUSVIEW™ y sus logotipos son marcas comerciales de Blu-ray Disc Association.



Java y todas las marcas comerciales y logotipos basados en Java son marcas registradas o comerciales de Sun Microsystems, Inc. en los Estados Unidos y otros países.



HDMI, el logo HDMI y la Interfaz Multimedia de Alta Definición son marcas comerciales o registradas de HDMI en licencia de LLC.



Fabricado bajo autorización de Dolby Laboratories. "Dolby" y símbolo de doble D son marcas comerciales de Dolby Laboratories.



Fabricado bajo licencia de las patentes de EE.UU. n°: 5,451,942; 5,956,674; 5,974,380; 5,978,762; 6,226,616; 6,487,535; 7,212,872; 7,333,929; 7,392,195; 7,272,567 y patentes de los EE.UU. y otras patentes mundiales emitidas y pendientes. DTS y su Símbolo son marcas registradas, & DTS-HD, DTS-HD Master Audio | Essential y los logotipos de DTS son marcas registradas de DTS, Inc. El producto incluye el software. © DTS, Inc. Todos los derechos reservados.



El logotipo "DVD" es una marca registrada de DVD Format/Logo Licensing Corporation.



DLNA®, el logo de DLNA y DLNA CERTIFIED® son marcas comerciales, marcas de servicios o marcas de certificación de Digital Living Network Alliance.

"x.v.Color" es una marca registrada de Sony Corporation.



"AVCHD" y el logotipo "AVCHD" son marcas registradas de Panasonic Corporation y Sony Corporation.



DivX®, DivX Certified® y demás logos asociados son marcas registradas de DivX, Inc. utilizadas bajo licencia.

Especificaciones de la salida del audio

Fuente \ Toma/Ajuste	Salida analógica de 2 canales	Salida digital (SPDIF) (DIGITAL AUDIO OUT) *4		
		PCM STEREO	Recodificar DTS*3 *5	Paso directo primario
Dolby Digital	PCM 2ch	PCM 2ch	DTS	Dolby Digital
Dolby Digital Plus	PCM 2ch	PCM 2ch	DTS	Dolby Digital
Dolby TrueHD	PCM 2ch	PCM 2ch	DTS (2ch)	Dolby Digital
AAC	PCM 2ch	PCM 2ch	DTS	AAC
DTS	PCM 2ch	PCM 2ch	DTS	DTS
DTS-HD	PCM 2ch	PCM 2ch	DTS	DTS
Linear PCM 2ch	PCM 2ch	PCM 2ch	DTS	PCM 2ch
Linear PCM 5.1ch	PCM 2ch	PCM 2ch	DTS	PCM 2ch
Linear PCM 7.1ch	PCM 2ch	PCM 2ch	DTS	PCM 2ch

Fuente \ Toma/Ajuste	HDMI OUT			
	PCM STEREO	PCM multicanal *3	Recodificar DTS*3 *5	Paso directo primario *1 *2 *3
Dolby Digital	PCM 2ch	PCM 2ch	DTS	Dolby Digital
Dolby Digital Plus	PCM 2ch	PCM 2ch	DTS	Dolby Digital Plus
Dolby TrueHD	PCM 2ch	PCM 2ch	DTS (2ch)	Dolby TrueHD
AAC	PCM 2ch	PCM 2ch	DTS	AAC
DTS	PCM 2ch	PCM 5.1ch	DTS	DTS
DTS-HD	PCM 2ch	PCM 7.1ch	DTS	DTS-HD
Linear PCM 2ch	PCM 2ch	PCM 2ch	DTS	Linear PCM 2ch
Linear PCM 5.1ch	PCM 2ch	PCM 5.1ch	DTS	Linear PCM 5.1ch
Linear PCM 7.1ch	PCM 2ch	PCM 7.1ch	DTS	Linear PCM 7.1ch

*1 Los audios secundarios e interactivos podrían no estar incluidos en el bitstream de salida si la opción [Salida digital (SPDIF)] o [HDMI] se ajusta a [Paso directo primario]. (Excepto el codec LPCM: la salida siempre incluye audio interactivo y secundario.)

*2 Este reproductor selecciona automáticamente el audio HDMI dependiendo de la capacidad de codificación del dispositivo HDMI conectado incluso si la opción [HDMI] se configura como [Paso directo primario].

*3 El ajuste [PCM multicanal]/[Paso directo primario] de la opción [HDMI] y el ajuste [Recodificar DTS] de la opción [Salida digital (SPDIF)] no pueden ajustarse a la vez. Si se ajustan juntos, la opción [HDMI] o [Salida digital (SPDIF)] se configurará automáticamente en [PCM STEREO].

*4 En la salida de audio PCM, la frecuencia de muestreo de DIGITAL AUDIO OUT se limita a 96 kHz.

*5 Si la opción [HDMI] o [Salida digital (SPDIF)] se configura como [Recodificar DTS], la salida de audio se limitará a 48 kHz y 5.1 Ch. Si la opción [HDMI] o [Salida digital (SPDIF)] está ajustada en [Recodificar DTS], se emitirá el audio de [Recodificar DTS] para los discos BD-ROM, y el audio original se emitirá para los otros discos (como [Paso directo primario]).

- Si la salida HDMI está conectada a su televisor con un cable de Alta Velocidad HDMI™ y el Dolby Digital Plus/Dolby TrueHD se emite desde la toma HDMI OUT, la toma DIGITAL AUDIO OUT se limita a “PCM 2ch” (Si HDMI y DIGITAL AUDIO OUT están conectados simultáneamente).
- Durante la reproducción, el audio se emitirá como PCM 48 kHz/16 bits para archivos MP3/WMA y como PCM 44.1kHz/16 bits para Audio CD.
- Debe seleccionar una salida de audio digital y un máximo de frecuencia de muestreo para el amplificador (o receptor AV) con las opciones [Salida digital (SPDIF)], [HDMI] y [Muestreo PCM] del menú [Config.] (ver página 26).
- Con la conexión de audio digital (DIGITAL AUDIO OUT o HDMI), los sonidos del botón Disc Menu del BD-ROM pueden no oírse si la opción [Salida digital (SPDIF)] o [HDMI] está configurada como [Paso directo primario].
- Si el formato de audio de la salida digital no se corresponde con la capacidad de su receptor, éste producirá un fuerte sonido distorsionado o ningún sonido.
- El sonido Digital Surround multicanal mediante la conexión digital sólo puede obtenerse si el receptor está equipado con un descodificador digital multicanal.

Especificaciones

General	
Requisitos de alimentación	Consulte la etiqueta principal en el panel trasero
Consumo de energía	16 W
Dimensiones (A x Alt x F)	Aprox. 430 x 45 x 190 mm
Peso neto (aprox.)	1.6 kg
Temperatura de funcionamiento	5 °C a 35 °C
Humedad de funcionamiento	5 % a 90 %

Salidas	
VIDEO OUT	1,0 V (p-p), 75 Ω, sinc. negativa, conector RCA x 1
HDMI OUT (video/audio)	19 clavijas (tipo A, Conector HDMI™)
ANALOG AUDIO OUT	2,0 Vrms (1 kHz, 0 dB), 600 Ω, conector RCA (L, R) x 1
DIGITAL AUDIO OUT (OPTICAL)	3 V (p-p), toma óptica x 1

Sistema	
Láser	Láser semiconductor
longitud de onda de	405 nm / 650 nm
Sistema de señal	Sistema de televisor a color NTSC /PAL estándar
Respuesta de frecuencia	20 Hz a 20 kHz (muestreo a 48 kHz, 96 kHz, 192 kHz)
Relación señal/ruido	Más de 90 dB (sólo conectores de ANALOG OUTPUT)
Distorsión armónica	Menos de 0,02 %
Rango dinámico	Más de 95 dB
Puerto LAN	Toma Ethernet x 1, 10BASE-T/100BASE-TX
Alimentación bus (USB)	DC 5 V  500 mA

- El diseño y las especificaciones están sujetas a cambio sin previo aviso.

Mantenimiento

Manejo de la unidad

Durante el transporte de la unidad

Conserve la caja y los materiales de embalaje originales. Si necesita enviar de nuevo la unidad, para una máxima protección de la misma, empaquétela como venía de fábrica.

Conservación de las superficies externas limpias

- No utilice líquidos volátiles, como insecticidas, cerca de la unidad.
- No frote el paño demasiado fuerte para no dañar la superficie.
- No deje productos de caucho ni de plástico en contacto con la unidad durante un periodo de tiempo largo.

Limpieza de la unidad

Para limpiar el reproductor, utilice un paño suave y seco. Si las superficies están extremadamente sucias, utilice un paño suave ligeramente humedecido con una solución de detergente suave. No utilice disolventes fuertes, como alcohol, bencina o disolvente, podría dañar la superficie de la unidad.

Mantenimiento de la unidad

Esta unidad es un dispositivo de alta tecnología y precisión. Si la lente óptica y los componentes de la unidad de disco están sucios o gastados, la calidad de la imagen podría verse disminuida. Para más información, contacte con el centro de servicio autorizado más próximo.

Notas sobre los discos

Manejo de los discos

No toque la cara grabada del disco. Sostenga el disco por los extremos para no dejar huellas en la superficie. Nunca pegue papel o cinta adhesiva en el disco.

Almacenamiento de los discos

Tras la reproducción, guarde el disco en su caja. No exponga el disco a la luz solar directa o a fuentes de calor, ni lo deje dentro de un coche aparcado y expuesto a la luz solar directa.

Limpieza de los discos

La existencia de huellas y polvo en el disco puede disminuir la calidad de la imagen y distorsionar el sonido. Antes de utilizarlo, limpie el disco con un paño limpio. Pase el paño desde el centro del disco hacia fuera.

No utilice disolventes fuertes como alcohol, bencina, disolvente, productos de limpieza o pulverizadores antiestáticos pensados para los antiguos discos de vinilo.

Información importante relacionada con los servicios de red

Toda la información, datos, documentos, comunicaciones, descargas, archivos, texto, imágenes, fotografías, gráficos, videos, webcasts, publicaciones, herramientas, recursos, software, código, programas, applets, widgets, aplicaciones, productos y demás contenido ("el Contenido") y todos los servicios y ofertas ("los Servicios") proporcionados por o a través de una tercera parte (consideradas cada una un "proveedor de servicios" serán únicamente responsabilidad del Proveedor de servicios del que originaron.

La disponibilidad y el acceso al contenido y a los servicios proporcionados por el proveedor de servicios a través del dispositivo LGE están sujetas a cambio en cualquier momento sin previo aviso, incluida, pero no limitada a la suspensión, retiro o cese de cualquier parte del contenido o de los servicios.

Si tiene alguna queja o problema relacionada con el contenido o los servicios, deberá acudir al sitio Web del proveedor de servicios para recibir la información más actualizada. LGE no se hace responsable del servicio al cliente relacionado con los contenidos y servicios. Cualquier pregunta o solicitud relacionada con el contenido o los servicios debería formularse directamente a los respectivos proveedores del contenido y los servicios.

Por favor, tenga en cuenta que LGE no se hace responsable de ninguno de los contenidos o servicios proporcionados por el proveedor de servicios ni de ningún cambio, retiro o cese de tal contenido o servicio y no garantiza la disponibilidad o el acceso a tal contenido o servicio.

