



ESPAÑOL

MANUAL DE PROPIETARIO FRIGORÍFICO DE CONGELADOR INFERIOR

Lea este manual en su totalidad antes de utilizar el equipo y manténgalo siempre a mano para posibles consultas.

GMD916SBHZ

P/No. : MFL68507690

www.lg.com

ÍNDICE

3 CARACTERÍSTICAS DEL PRODUCTO

4 INSTRUCCIONES DE SEGURIDAD IMPORTANTES

13 COMPONENTES

- 13 Exterior del frigorífico
- 14 Interior del frigorífico

15 INSTALACIÓN

- 15 Visión general de la instalación
- 16 Desembalaje de su frigorífico
- 16 Elección de la ubicación adecuada
- 16 - Solería
- 17 - Temperatura ambiente
- 17 Encender la alimentación
- 17 Desmontaje de la puerta del refrigerador
- 18 Desmontaje de la puerta del congelador
- 18 Ajuste de altura
- 18 - Ajuste de la altura de la puerta de refrigerador
- 19 - Cuando la puerta del refrigerador está más baja

20 MODO DE USO

- 20 Antes del uso
- 21 Panel de control
- 21 - Características del panel de control
- 22 Almacenamiento de alimentos
- 22 - Colocación para conservar alimentos
- 24 - Consejos útiles para almacenar alimentos
- 24 - Almacenar alimentos congelados
- 25 Ajuste de los estantes del frigorífico
- 25 - Retirada del Estante
- 25 - Colocación del estante
- 26 - Uso del estante plegable
- 26 - Cuando se cierra la puerta

- 27 Zona Big Fresh
- 27 - Retirada del cajón de la zona Big Fresh
- 27 - Colocación del cajón de la zona Big Fresh
- 28 Retirada y colocación de la caja para verduras
- 29 Espacio adicional (esquina multiusos)
- 29 Inclinación del cesto de alimentos frescos
- 30 Desmontaje de la Cesta para verduras
- 30 Esquina para lácteos
- 30 Puerta en puerta
- 31 - Desmontaje del estante puerta en puerta
- 32 Cesto móvil ajustable
- 32 Sistema de fabricación de hielo
- 33 Zona de alimentos frescos
- 33 Cajón de congelador
- 33 - Retirada de cajón de congelador
- 34 - Colocación del cajón del congelador
- 34 Cesto de congelador/refrigerador

35 MANTENIMIENTO

- 35 Limpieza
- 36 Cambio del filtro Pure N Fresh

37 Diagnóstico inteligente

- 37 Uso del Diagnóstico inteligente

38 LOCALIZACIÓN Y RESOLUCIÓN DE PROBLEMAS

43 CÓMO DESHACERSE DE APARATOS ELÉCTRICOS Y ELECTRÓNICOS VIEJOS

CARACTERÍSTICAS DEL PRODUCTO

* Dependiendo del modelo, algunas de las funciones siguientes pueden no estar disponibles.



ALARMA DE LA PUERTA

La función de alarma de puerta se ha diseñado para evitar fallos de funcionamiento de frigorífico si se deja abierta una puerta del refrigerador o el cajón del congelador. Si se deja abierta una puerta del refrigerador o el cajón del congelador durante más de 60 segundos, sonará una alarma en intervalos de 30 segundos.



BISAGRA DE AUTOCIERRE

La puerta del refrigerador se cierra automáticamente con una ligera presión.

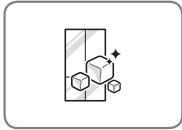

CONGELACIÓN RÁPIDA

La sección del congelador se mantiene a la mínima temperatura durante un periodo de 24 horas antes de reanudarse el funcionamiento normal. La temperatura de la pantalla del congelador no cambia cuando se activa la congelación rápida. Con esta función activa, también se mejora la producción de hielo.

INSTRUCCIONES DE SEGURIDAD IMPORTANTES

LEA TODAS LAS INSTRUCCIONES ANTES DE UTILIZAR EL APARATO.

Esta guía contiene muchos mensajes importantes de seguridad. Lea y cumpla siempre con todos los mensajes de seguridad.



Este es el símbolo de alerta de seguridad. Le alerta de los mensajes de seguridad que le informan de los riesgos que le pueden matar o herir, o a otras personas, o dañar el producto.

Todos los mensajes de seguridad estarán precedidos por un símbolo de alerta de seguridad y la palabra de señal riesgo ADVERTENCIA o PRECAUCIÓN. Estas palabras significan:



ADVERTENCIA Puede sufrir heridas graves o mortales si no sigue estas instrucciones.



PRECAUCIÓN Indica una situación de riesgo inminente que, si no se evita, puede ocasionar una herida menor o moderada, o dañar el producto.



ADVERTENCIA

Para reducir el riesgo de incendio, descargas eléctricas o heridas personales cuando utilice este producto, deberían seguirse precauciones de seguridad básicas, incluidas las siguientes.

- Mantenga las aperturas de la vibración, en el cercado o en la estructura incorporada del aparato, despejado de la obstrucción.
- No utilice aparatos mecánicos u otros para acelerar el proceso de descongelación, fuera de los aquellos recomendados por el fabricante.
- No dañe el circuito del refrigerante.
- No utilice aparatos eléctricos dentro del compartimiento de almacenamiento de los alimentos, al menos que ellos sean de tipo recomendado por el fabricante.

LEA TODAS LAS INSTRUCCIONES ANTES DE UTILIZAR EL APARATO.

Para reducir el riesgo de incendio, descargas eléctricas o heridas personales cuando utilice este producto, deberían seguirse precauciones de seguridad básicas, incluidas las siguientes.

- El refrigerante y el gas de la ventilación de aislamiento usados en el aparato requiere de los procedimientos de disposición especial. Al disponerlo, por favor consulte con el agente de servicio o con personal similarmente calificado.
- Utilice un limpiador ininflamable. En caso contrario, podría haber peligro de explosión, incendio o muerte. Desconecte el cable de la toma de corriente antes de limpiar junto a aparatos eléctricos, (lámparas, interruptores, controles, etc.).
- Limpie el exceso de humedad con una esponja o trapo para evitar el contacto del agua o líquidos con las partes eléctricas, ya que podrían causar descargas eléctricas.



Este electrodoméstico contiene una pequeña cantidad de refrigerante isobuteno (R600a), gas natural con una alta compatibilidad medioambiental, pero también es combustible. Durante el transporte e instalación del aparato, asegúrese de que no se dañe ninguna pieza del circuito de refrigerante. Si el refrigerante chorrea de los conductos, podría inflamarse o causar heridas oculares. Si se detecta una fuga, evite toda llama desnuda o fuentes potenciales de ignición y ventile la habitación en la que se encuentra el aparato durante varios minutos.

Para evitar la creación de una mezcla de aire y gas inflamable, si se produce una fuga en el circuito de refrigerante, el tamaño del espacio en que se coloque el aparato dependerá de la cantidad de refrigerante utilizada. El espacio debe tener un tamaño de 1 m² por cada 8 gr de refrigerante R600a dentro del aparato. La cantidad de refrigerante de su aparato particular se muestra en la placa de identificación dentro del aparato. Nunca ponga en funcionamiento un aparato que muestre signos de haber sido dañado. En caso de duda, consulte su distribuidor.

LEA TODAS LAS INSTRUCCIONES ANTES DE UTILIZAR EL APARATO.

Para reducir el riesgo de incendio, descargas eléctricas o heridas personales cuando utilice este producto, deberían seguirse precauciones de seguridad básicas, incluidas las siguientes.

ADVERTENCIA

Alimentación

- NUNCA desenchufe el frigorífico tirando del cable de alimentación. Siempre agarre el enchufe con fuerza para desconectarlo directamente de la toma.
- Si el flexible hizo daño, debe consultar a la agencia de servicios o a la productora para evitar el peligro. No utilice un cable agrietado o con signos de abrasión en longitud o en el enchufe o el extremo del conector.
- No utilice una salida de alimentación no aprobada.
- Desenchufe inmediatamente en caso de apagón o tormenta eléctrica.
- Enchufe con el cable de alimentación orientado hacia abajo.

Instalación

- Póngase en contacto con un centro de servicio autorizado cuando instale o reubique el frigorífico.
- Cuando separe su frigorífico de la pared, tenga cuidado de no aplastar o dañar el cable de alimentación.
- Conecte este producto a una toma eléctrica de tierra dedicada que cumpla con la clasificación antes de usar. Es responsabilidad del usuario de sustituir una toma de pared de 2 clavijas estándar por una de 3 clavijas.
- No instale el frigorífico donde pueda existir peligro de que se caiga. La instalación sobre un suelo de madera de poca resistencia puede causar dificultades para la alineación de las puertas y hacer que el armario se deforme.

LEA TODAS LAS INSTRUCCIONES ANTES DE UTILIZAR EL APARATO.

Para reducir el riesgo de incendio, descargas eléctricas o heridas personales cuando utilice este producto, deberían seguirse precauciones de seguridad básicas, incluidas las siguientes.

- Utilice dos o más personas para desplazar e instalar el frigorífico. En caso contrario, podría sufrir heridas en la espalda o de otro tipo.
- Para reducir el riesgo de descargas eléctrica, no instale el frigorífico en un área mojada o húmeda. No lo instale al aire libre, aunque sea un lugar protegido, ni expuesto a la luz solar directa.

ESPAÑOL

Uso

- NO PERMITA a los niños subirse, permanecer, o colgarse de las puertas o estantes del frigorífico. Podrían dañar el frigorífico y herirse gravemente.
- No coloque objetos pesados sobre el dispensador del refrigerador ni cuelgue objetos.
- No coloque objetos pesados o peligrosos (botellas o jarrones con líquido) sobre el frigorífico. Podría caerse y provocar daños, incendios o descargas eléctricas al abrir o cerrar la puerta.
- No coloque animales vivos en el interior del frigorífico.
- No permita que los niños se suban sobre el frigorífico, tanto si está encendido como apagado.
- En caso de fuga de gas (propano/GLP), ventile suficientemente y contacte un centro de servicio autorizado antes de usar. No toque ni desmonte la toma eléctrica del frigorífico.

LEA TODAS LAS INSTRUCCIONES ANTES DE UTILIZAR EL APARATO.

Para reducir el riesgo de incendio, descargas eléctricas o heridas personales cuando utilice este producto, deberían seguirse precauciones de seguridad básicas, incluidas las siguientes.

ESPAÑOL

- Si se produce una fuga de refrigerante, aleje los objetos inflamables del frigorífico. Ventile suficientemente y contacte un centro de servicio autorizado.
- No utilice ni coloque sustancias inflamables (productos químicos, medicinas, cosméticos, etc.) cerca del frigorífico, ni los almacene en su interior. No sitúe el frigorífico cerca de un gas inflamable.
- Este aparato ha sido concebido para su uso doméstico y aplicaciones similares como
 - áreas de cocina para el personal, oficinas u otros entornos de trabajo
 - casas rurales, así como por los clientes en los hoteles, moteles y otros entornos de tipo residencial
 - entornos tipo bed and breakfast
 - catering y aplicaciones similares que no sean al por menor.
- No utilice este producto para fines especiales o aplicaciones móviles (almacenaje de medicamentos o materiales en ensayo, en barcos, etc.)
- Desconecte el enchufe antes de limpiar o reparar el frigorífico.
- Si el frigorífico incorpora lámparas y es necesario cambiarlas, desenchúfelo o apague la corriente antes de cambiar las lámparas.
- No modifique ni alargue el cable de alimentación.
- No utilice un secador para secar el interior. No encienda una vela para eliminar los olores del interior.

LEA TODAS LAS INSTRUCCIONES ANTES DE UTILIZAR EL APARATO.

Para reducir el riesgo de incendio, descargas eléctricas o heridas personales cuando utilice este producto, deberían seguirse precauciones de seguridad básicas, incluidas las siguientes.

- Por su seguridad, este aparato debe estar adecuadamente puesto a tierra. Solicite a un electricista cualificado que compruebe la toma de pared y el circuito para asegurarse de que la toma está correctamente puesta a tierra.
- No utilice una toma eléctrica que se pueda apagar con un interruptor. No utilice un cable de alargadera. Es responsabilidad del usuario cambiar una toma de pared de 2 clavijas por otra de 3 clavijas.
- Bajo ninguna circunstancia corte o retire la tercera clavija (tierra) del cable de alimentación.
- No utilice un adaptador ni conecte el enchufe a un alargador multi toma.
- Desconecte inmediatamente el cable de alimentación si oye un ruido, huele un olor extraño o detecta humo.
- Desconéctelo de la corriente si se introduce polvo o agua por encima o por debajo del frigorífico. Llame a un servicio técnico.
- No desmonte ni modifique el frigorífico.
- No coloque las manos, pies u objetos metálicos debajo o detrás del frigorífico.
- No utilice el frigorífico ni toque el cable de alimentación con las manos mojadas.
- En los frigoríficos con máquinas de hacer de hielo automáticas, evite el contacto con las partes móviles del mecanismo de expulsión o con el elemento calefactor que expulsa los cubitos. No coloque las manos ni los dedos sobre el mecanismo de fabricación de hielo automático con el frigorífico enchufado.
- Para dispensar hielo del dispensador, no utilice recipientes de vidrio.

LEA TODAS LAS INSTRUCCIONES ANTES DE UTILIZAR EL APARATO.

Para reducir el riesgo de incendio, descargas eléctricas o heridas personales cuando utilice este producto, deberían seguirse precauciones de seguridad básicas, incluidas las siguientes.

- No toque las superficies frías del compartimento del congelador con las manos mojadas o húmedas, cuando el frigorífico funciona.
- No ponga recipientes o botellas de vidrio o latas de bebida en el congelador.
- No almacene sustancias explosivas como aerosoles con propelentes inflamables en este aparato.
- (Para países del CENELEC) Este aparato puede ser utilizado por niños a partir de 8 años y personas con disminución de sus capacidades físicas, sensoriales o mentales si lo hacen bajo supervisión o tras haber recibido instrucciones para un uso seguro y habiendo comprendido los posibles peligros. No permita a los niños jugar con este aparato. No permite a los niños realizar la limpieza o mantenimiento de usuario sin vigilancia.
- Países del CENELEC: AT, BE, BG, HR, CY, CZ, DK, EE, FI, MK, FR, DE, GR, HU, IS, IE, IT, LV, LT, LU, MT, NL, NO, PL, PT, RO, SK, SI, ES, SE, CH, TR, GB
- (Para países de la IEC) Este dispositivo no está destinado para ser utilizado por personas (incluyendo a niños) disminuidas físicas, mentales o sensoriales, o sin experiencia o conocimiento, a menos que lo hagan bajo supervisión o hayan recibido instrucciones sobre el uso del dispositivo por parte de una persona responsable de su seguridad. Los niños deben estar siempre supervisados para garantizar que no jueguen con el electrodoméstico.
- No vuelva a congelar alimentos congelados que se hayan descongelado previamente. Podría ser peligroso para su salud.

LEA TODAS LAS INSTRUCCIONES ANTES DE UTILIZAR EL APARATO.

Para reducir el riesgo de incendio, descargas eléctricas o heridas personales cuando utilice este producto, deberían seguirse precauciones de seguridad básicas, incluidas las siguientes.

- Si va a deshacerse de su viejo frigorífico, asegúrese de eliminar el refrigerante CFC para su correcta eliminación por un agente cualificado. Si libera refrigerante CFC, puede ser multado o encarcelado conforme a las leyes medioambientales pertinentes.
- Los frigoríficos arrojados a la basura o abandonados pueden ser peligrosos, incluso solo durante unos días. Cuando se deshaga de un frigorífico, retire los materiales de embalaje de la puerta o quite las puertas, pero deje los estantes para que los niños no puedan acceder fácilmente al interior.
- Si escapa el gas refrigerante, no toque el frigorífico o la toma eléctrica y ventile la habitación inmediatamente. Una chispa podría dar lugar a una explosión y causarle quemaduras o producir un incendio. Debido a que este frigorífico utiliza gas natural (isobuteno, R600a) como refrigerante respetuoso con el medio ambiente, incluso una pequeña cantidad (50~90g) es combustible. Si se producen fugas de gas durante el transporte, instalación o uso del frigorífico, cualquier chispa puede causar un incendio o quemaduras.

PRECAUCIÓN

Instalación

- El frigorífico debe instalarse correctamente, de acuerdo con las instrucciones del instalador que han sido adheridas en la parte frontal del frigorífico.
- Tenga cuidado al desembalar e instalar el frigorífico. Ponga inmediatamente los materiales de embalaje (plástico) fuera del alcance de los niños.

LEA TODAS LAS INSTRUCCIONES ANTES DE UTILIZAR EL APARATO.

Para reducir el riesgo de incendio, descargas eléctricas o heridas personales cuando utilice este producto, deberían seguirse precauciones de seguridad básicas, incluidas las siguientes.

Uso

- Cierre las puertas cuidadosamente cuando haya niños alrededor.
- Mantenga los dedos alejados de los puntos de enganche; las distancias entre las puertas y los armarios son necesariamente pequeñas. Tenga cuidado al cerrar las puertas si hay niños alrededor.
- Si los alimentos se apilan o no se colocan correctamente en los estantes, pueden caer y causarle lesiones al abrir la puerta.
- No mueva el frigorífico si está en funcionamiento. Puede oírse un ruido de vibración del compresor y solo se parará cuando el compresor finalice su ciclo o cuando se desenchufe el frigorífico de la alimentación eléctrica y vuelva a encenderse. (Es normal, y no afectará al funcionamiento o la vida útil del compresor. El ruido cesará cuando el refrigerador quede en reposo.)

Mantenimiento

- No utilice detergentes fuertes como cera o disolventes para limpiar. Limpie con un paño suave.
- Limpie los objetos extraños (polvo, agua, etc.) de las clavijas del enchufe y las áreas de contacto antes de realizar la conexión.

ADVERTENCIA

- Utilice agua potable para fabricar hielo.

GUARDE ESTAS INSTRUCCIONES

COMPONENTES

Utilice esta página para familiarizarse con las piezas y características de su frigorífico. Para mayor comodidad, se incluyen referencias a las páginas.

*El aspecto y las especificaciones del producto real pueden variar dependiendo del modelo.

Exterior del frigorífico (Aplicable solo a algunos modelos)

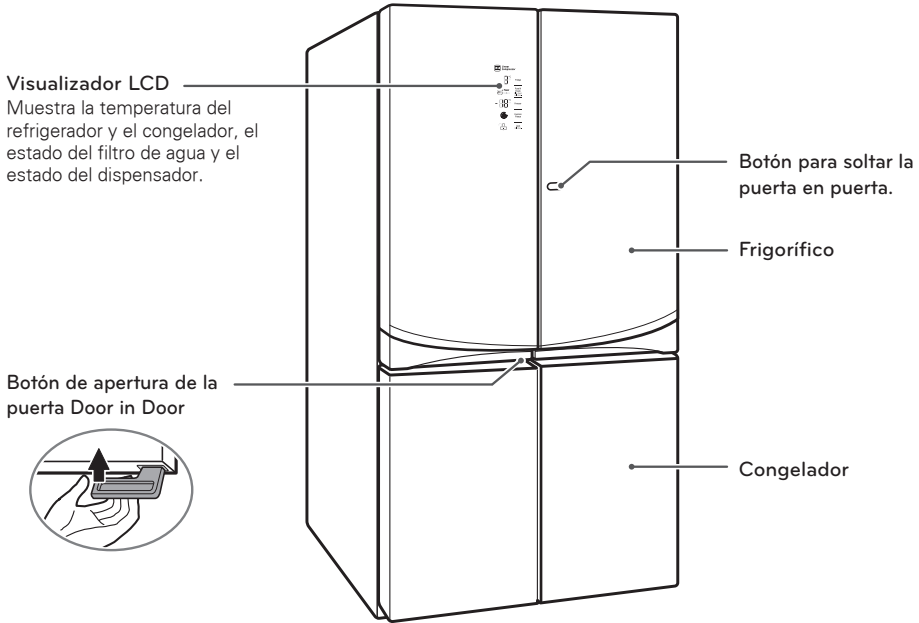

Interior del Frigorífico (Aplicable solo a algunos modelos)

ESPAÑOL

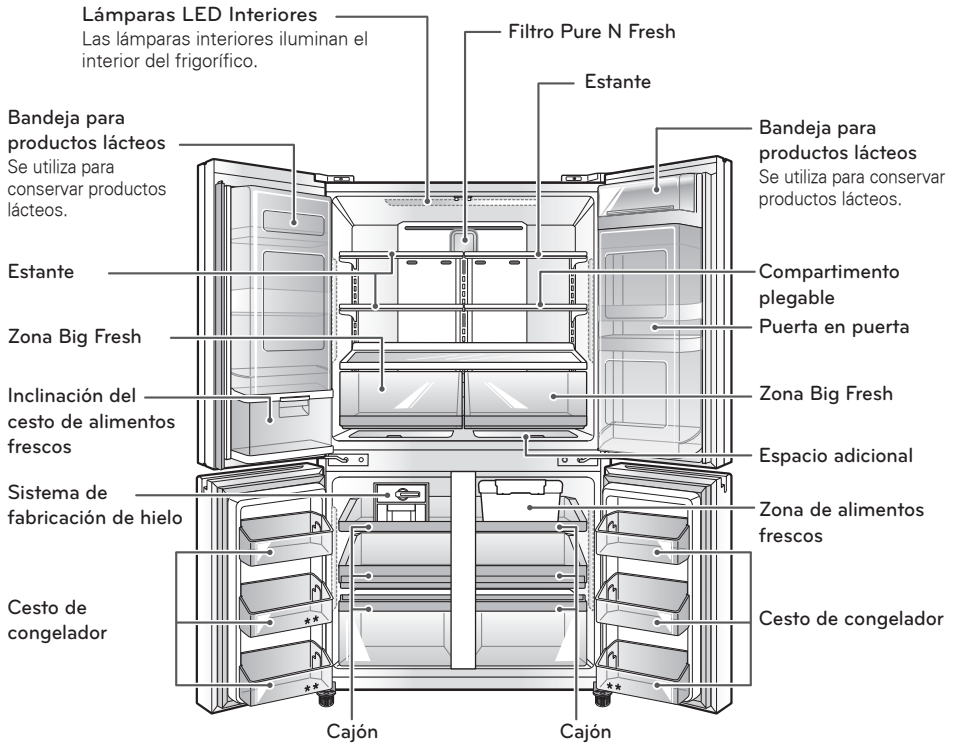

INSTALACIÓN

Visión General de la Instalación

Por favor, lea primero las siguientes instrucciones de instalación tras adquirir este producto o transportarlo a otra ubicación.

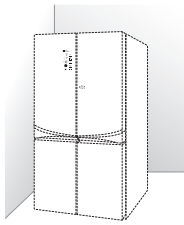

1 Desembalaje de su frigorífico

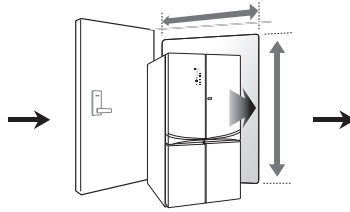

2 Elección de la ubicación adecuada

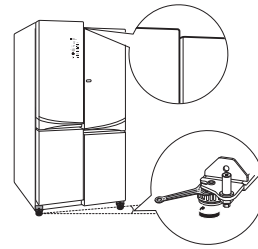

3 Nivelación y alineación de la puerta

ESPAÑOL

CONSEJOS PARA AHORRAR ENERGÍA

- No mantenga la puerta abierta durante periodos prolongados de tiempo, cierre la puerta lo antes posible.
- Se aconseja no colocar demasiados alimentos en el frigorífico. Deje espacio suficiente para que pueda circular el aire aiente.
- No ajuste la temperatura del refrigerador-congelador más baja de lo necesario. No coloque los alimentos cerca del sensor de temperatura.
- Deje enfriar los alimentos calientes antes de guardarlos en el frigorífico. Si guarda alimentos calientes en el refrigerador-congelador, podrían echarse a perder y el consumo de electricidad será más elevado.
- No bloquee los orificios del aire con los alimentos. La correcta circulación del aire frío mantiene constante la temperatura en el interior del refrigerador-congelador.
- No abra la puerta con frecuencia. De lo contrario, se calienta el aire del interior y aumenta la temperatura.

Desembalaje de su Frigorífico



ADVERTENCIA

- Utilice dos o más personas para desplazar e instalar el frigorífico. En caso contrario, podría sufrir heridas en la espalda o de otro tipo.
- Su frigorífico es pesado. Cuando desplace el frigorífico para la limpieza o el mantenimiento, asegúrese de proteger el suelo. Tire siempre directamente del frigorífico cuando lo desplace. No menea o pasee el frigorífico cuando trate de desplazarlo, puede dañar el suelo. Recoja el pie de nivelación en primer lugar para que la unidad quede sobre las ruedas.
- Mantenga los materiales y vapores inflamables, como la gasolina, alejados del frigorífico. En caso contrario, puede sobrevenir una explosión, un incendio o la muerte.

ESPAÑOL

Retire la cinta y cualquier etiqueta temporal del frigorífico antes de su utilización. No retire ninguna de las etiquetas de tipo advertencia, la etiqueta del modelo y número de serie o la hoja técnica situada bajo la parte frontal del frigorífico.

Para quitar cualquier cinta o pegamento, frote el área energicamente con su dedo pulgar. Los residuos de cinta o pegamento también se pueden eliminar fácilmente frotando con una pequeña cantidad de jabón para vajilla con los dedos sobre el adhesivo. Limpie con agua templada y seque.

No utilice instrumentos afilados, alcohol desinfectante, líquidos inflamables o limpiadores abrasivos para eliminar la cinta o pegamento. Estos productos pueden dañar la superficie de su frigorífico.

Los estantes del frigorífico se instalan en la posición de transporte. Por favor, reinstale los estantes en función de sus necesidades de almacenamiento individual.

Elección de la Ubicación Adecuada

- El frigorífico debería siempre estar conectado a una toma eléctrica individual correctamente puesta a tierra clasificada para 230 Voltios, 50 Hz, sólo C, y un fusible de 15 o 20 amperios. De este modo, logrará el mejor rendimiento y evitará sobrecargas en los circuitos del cableado de su vivienda que podrían causar un peligro de incendio por el sobrecalentamiento de los cables. Se recomienda suministrar un circuito independiente que sirva exclusivamente para este aparato.



ADVERTENCIA

Para reducir el riesgo de descargas eléctrica, no instale el frigorífico en un área mojada o húmeda. No lo instale al aire libre, aunque sea un lugar protegido, ni expuesto a la luz solar directa.

Solería

Para evitar ruidos y vibraciones, el aparato debe estar nivelado e instalado sobre un suelo resistente. Si es necesario, ajuste los pies niveladores para compensar el desnivel del suelo. La parte frontal quedará ligeramente más alta que la parte trasera para facilitar el cierre de la puerta. Las patas niveladoras pueden girarse fácilmente inclinando ligeramente el armario. Gire las patas niveladoras hacia la izquierda para elevar la unidad, o a la derecha para bajarla. Los suelos de madera de construcción deficiente pueden causar un límite en el ajuste de la puerta y deformar el armario. (Véase, Nivelación y alineación de la puerta.)



NOTA

No se recomienda la instalación sobre moquetas, superficies de baldosas blandas, plataformas o estructuras débiles.

Temperatura Ambiente

Instale el aparato en un área donde la temperatura se sitúe entre 55°F (13°C) y 110°F(43°C). Si la temperatura alrededor del aparato es demasiado baja o alta, puede afectar a la capacidad de refrigeración.

- 1 Colóquelo en un lugar donde se facilite su uso.
- 2 Evite colocarlo cerca de fuentes de calor, luz solar directa o humedad.
- 3 Para garantizar la correcta circulación de aire alrededor del refrigerador-congelador, mantenga un espacio suficiente a los lados y en la parte superior, con una separación no inferior a 2 pulgadas (5,08 cm) de la pared trasera.
- 4 Para evitar vibraciones, el frigorífico debe estar nivelado.
- 5 No instale el aparato con temperaturas inferiores a 41°F (5°C). Puede afectar a su funcionamiento.

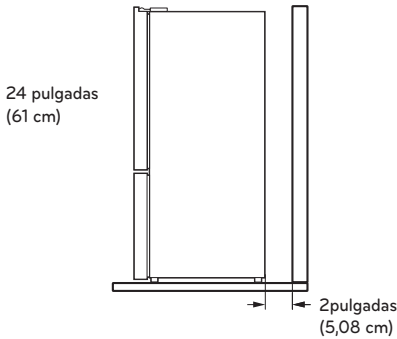

Encender la Alimentación

Enchufar el frigorífico.



PRECAUCIÓN

- Conectar a una toma de alimentación clasificada.
- Deje que un electricista autorizado compruebe la toma de pared y el cableado para una puesta a tierra apropiada.
- No dañe o corte el terminal a tierra del enchufe de alimentación.

Desmontaje de la puerta del refrigerador (CONECTE LA CORRIENTE. El mismo procedimiento para las puertas izquierda y derecha)

- 1 Retire la tapa de la bisagra de la puerta del refrigerador (lado izquierdo)

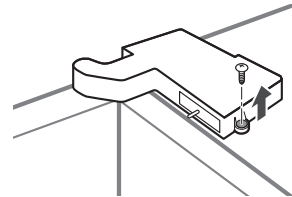

- 2 Suelte los enchufes de conexión y los cables de tierra.

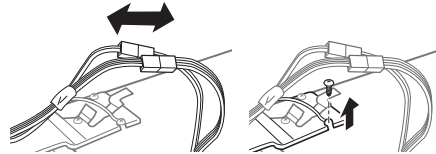

- 3 Gire ① alrededor para soltar el cierre y levantar la bisagra.

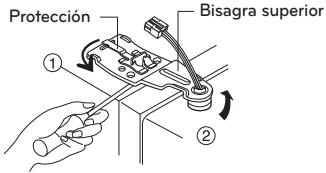

- 4 Desmonte la puerta, elevándola del centro de la bisagra.

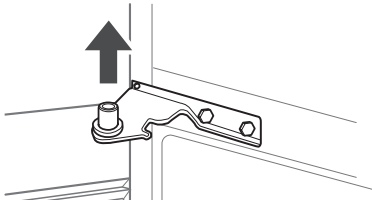

PRECAUCIÓN
Hágalo tras abrir la puerta a 90 grados.

Desmontaje de la puerta del congelador (CONECTE LA CORRIENTE. El mismo procedimiento para las puertas izquierda y derecha)

- 1 Afloje el tornillo de la bisagra interior.

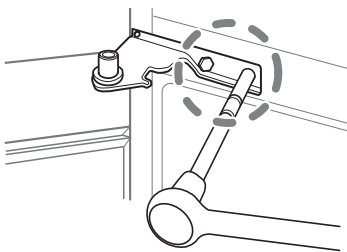

- 2 Gire la bisagra para elevar el extremo pivotante y poder levantar la puerta.

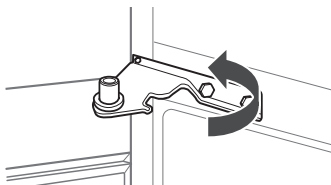

- 3 Retire la puerta elevándola desde la bisagra inferior.

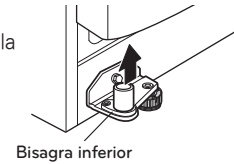

Ajuste de altura

La nivelación de las puertas puede no ser posible cuando el suelo no está nivelado, o si tiene poca resistencia. El frigorífico es pesado y debe instalarse sobre una superficie rígida y sólida. Algunos suelos de madera pueden causar problemas de nivelación por su excesiva flexibilidad.

Ajuste de la altura de la puerta de refrigerador

- Si el lado izquierdo queda más bajo, levante la puerta del lado izquierdo, y gire el tornillo de la bisagra con una llave, como se muestra en la figura. (para las puertas superiores del frigorífico, utilice la llave ①.)
- Si el lado derecho está más bajo, levante la puerta del lado derecho, y utilice un alicate largo (no incluido) para insertar adicionalmente ③ un anillo elástico hasta que la altura quede equilibrada, como se muestra en la figura.

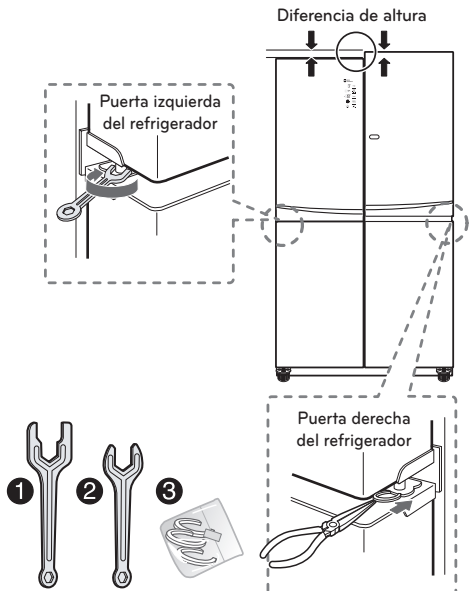

Si la altura de las puertas del congelador es diferente

- Se recomienda el método 1.
- Para las puertas del congelador, use la llave ②.

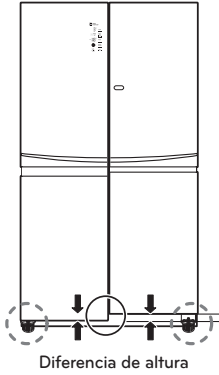

1 (Método 1)

Abra la puerta y ajuste la altura girando la tuerca situada por encima del pie con la llave ②.

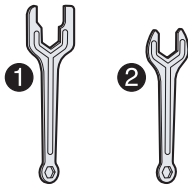
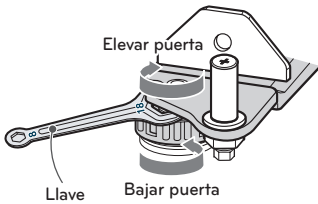

2 (Método 2, solo se permite un ajuste máximo de 3 mm)

- (1) Use el lado más ancho de la llave número ② para girar la contratuerca (↻) en sentido horario y aflojarla.

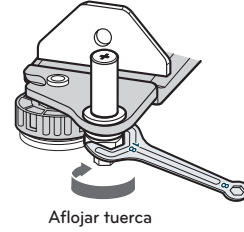

- (2) Utilice el lado más estrecho de la llave para girar el pasador de ajuste de la bisagra (↻) en sentido horario o (↻) antihorario, y ajuste la holgura entre la puerta del refrigerador y la puerta del congelador.

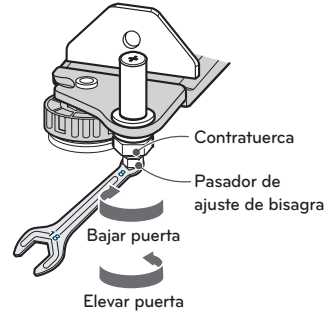

- (3) Tras ajustar la altura de las puertas, apriete a tope la contratuerca (↻) en sentido antihorario.

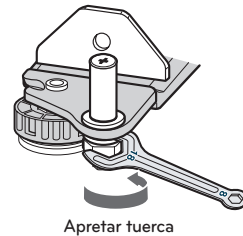

PRECAUCIÓN

No ajuste el nivel de altura del pasador de la bisagra en exceso. Podría caer el pasador de la bisagra. (Rango de ajuste de altura: Máx. 3 mm)

MODO DE USO

Antes del uso



Limpie el frigorífico.

Limpie el frigorífico detenidamente y elimine el polvo acumulado durante el transporte.



PRECAUCIÓN

- Al retirar cualquier cinta o adhesivo del frigorífico, no lo raye con objetos afilados ni utilice un detergente que contenga alcohol, un líquido inflamable o un abrasivo.
- No despegue la etiqueta con el número de modelo o número de serie o la información técnica de la superficie trasera del frigorífico.



NOTA

Elimine los residuos de adhesivo limpiándolos con el pulgar o detergente lavavajillas.

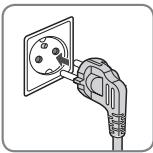

Conecte la alimentación eléctrica.

Antes del uso, compruebe si el suministro de alimentación está conectado. Lea la sección "Encender". (El tipo de enchufe puede no coincidir con la figura.)



Espere que se enfríe el frigorífico.

Deje el frigorífico en funcionamiento durante un mínimo de dos o tres horas antes de introducir alimentos. Compruebe la circulación de aire frío en el compartimento del congelador para garantizar una correcta refrigeración.



PRECAUCIÓN

Si pone alimentos en el frigorífico antes de que se enfríe, pueden estropearse los alimentos o permanecer un mal olor en el interior del frigorífico.

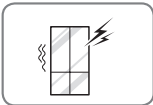

El frigorífico produce un ruido intenso tras el funcionamiento inicial

Esto es normal. El ruido se reducirá cuando baje la temperatura.

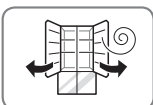

Antes del encendido, abra las puertas del refrigerador para ventilar el interior.

El interior del refrigerador puede emitir un olor a plástico al principio. Retire toda la cinta adhesiva del interior del refrigerador y abra las puertas del refrigerador para ventilar.

Panel de Control (Aplicable solo a algunos modelos)

Características del Panel de Control

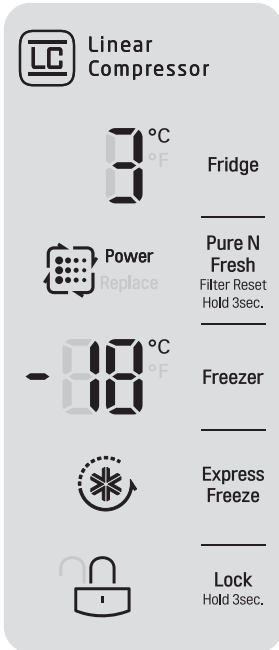

Temperatura del refrigerador 8°C

Indica la temperatura seleccionada para el compartimento del refrigerador en grados centígrados (°C).

La temperatura recomendada para el refrigerador en condiciones ambientales y de carga normales es de 3°C ~ 4°C.

Temperatura del Congelador -88°C

Indica la temperatura seleccionada para el compartimento del congelador en grados centígrados (°C).

La temperatura recomendada para el congelador en condiciones ambientales y de carga normales es de -17°C ~ -19°C.

! NOTA

La temperatura visualizada es la temperatura meta, y no la temperatura real del frigorífico. La temperatura real del refrigerador depende de los alimentos que haya en el interior, de la temperatura ambiente y de la frecuencia con que se abran y cierren las puertas.

Congelación Rápida

Esta función aumenta la producción de hielo y las capacidades de congelación.

- Cuando toque el botón **Express Freeze**, el gráfico se iluminará en el visualizador y permanecerá durante 3 horas. La función se desactivará automáticamente después de 3 horas.
- Puede detener esta función manualmente pulsando otra vez el botón.

Pure N Fresh

Cuando se encienda la luz de cambio, sustituya el filtro Pure N Fresh.

- Cuando se ilumine la luz de cambio (“Replace”) sustituya el filtro para mantener el rendimiento de la función de filtración Pure N Fresh.
- Para sustituir el filtro, pulse el botón en el panel de control táctil al modo OFF, de modo que el icono del filtro no se ilumine y el LED Pure N Fresh azul del interior del refrigerador permanezca apagado. La función Pure N Fresh tiene tres modos, Off (modo por defecto cuando el icono no está iluminado), Auto (cuando el icono está iluminado) y Power (cuando el icono y Power están iluminados). El modo Power se puede activar pulsando el control táctil Pure N Fresh respectivamente.
Off>Auto>Power>Off>Auto....
Pulse el botón Power para volver al modo Auto

Bloqueo de Control

La función de bloqueo de control desactiva las funciones de los botones solo en la pantalla.

- Cuando el frigorífico está inicialmente conectado a la alimentación, la función de **bloqueo** está apagada.
- Para activar la función de **bloqueo** y bloquear otros botones, pulse y mantenga pulsado el botón de **Lock** durante tres segundos o más. Se visualizará el icono de **bloqueo** y se activará la función de **bloqueo**.
- Para desactivar la función de **bloqueo**, pulse y mantenga pulsado el botón de **Lock** durante aproximadamente tres segundos.

Características del Panel de Control (Continuación)

⚠ PRECAUCIÓN

Modo de demostración (solo para uso en comercios)

El modo de demostración desactiva toda la refrigeración de las secciones del refrigerador y el frigorífico para conservar la energía mientras el aparato permanece expuesto en un comercio. Cuando se activa, se muestra OFF en el panel de control y la pantalla permanece encendida durante 20 segundos.

Para desactivar/activar:

Con alguna de las puertas del refrigerador abierta, mantenga pulsados los botones Refrigerador y Congelación rápida al mismo tiempo durante cinco segundos. El panel de control emitirá una señal acústica y se mostrarán los ajustes de temperatura para confirmar que se ha desactivado el modo de demostración. Utilice el mismo procedimiento para activar el modo de demostración.

ESPAÑOL

Almacenamiento de Alimentos

Ubicación para la Conservación de Alimentos (Aplicable solo a algunos modelos)

Cada compartimento dentro del frigorífico ha sido diseñado para almacenar diferentes tipos de alimentos. Almacene sus alimentos en el espacio óptimo para disfrutar de un sabor más fresco.

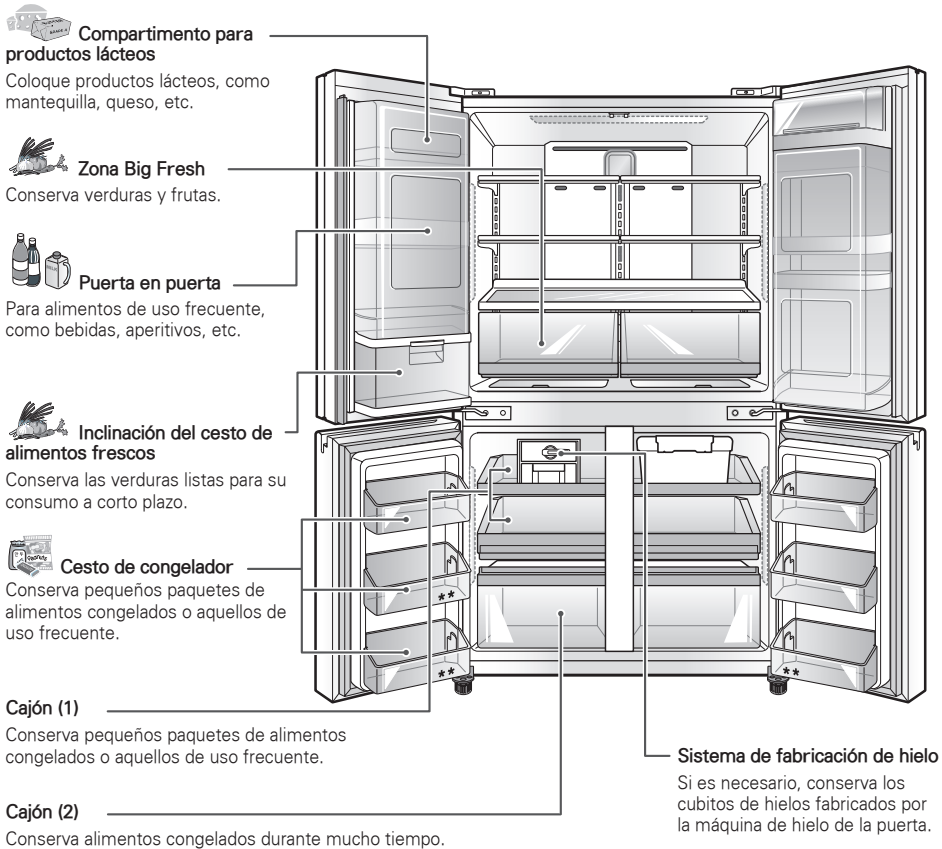

Ubicación para la Conservación de Alimentos (Aplicable solo a algunos modelos) (Continuación)

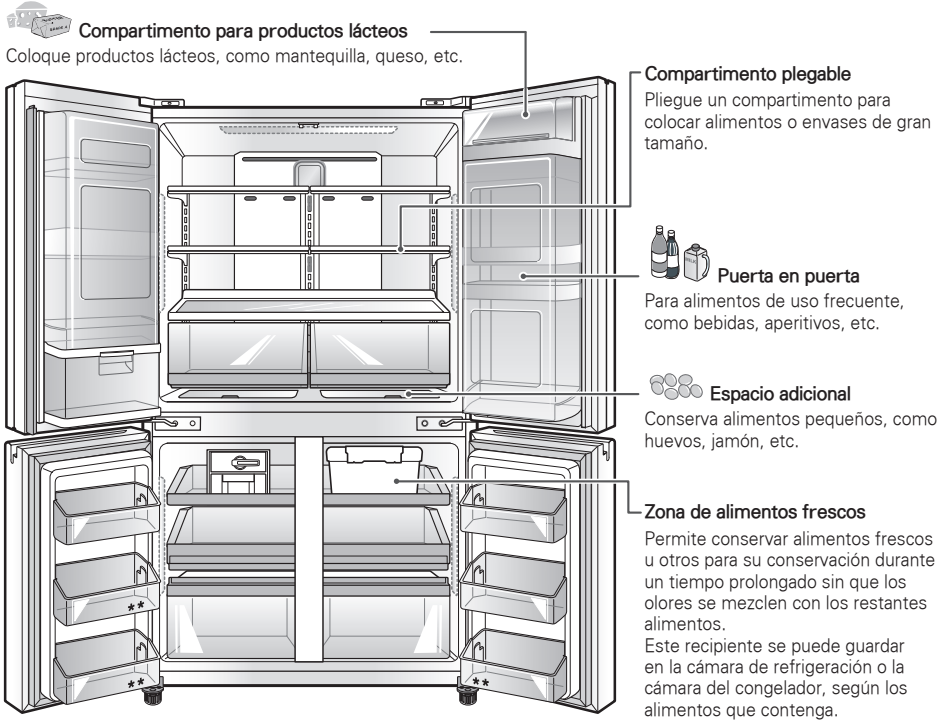

ESPAÑOL

PRECAUCIÓN

- No almacene alimentos con un alto contenido en humedad en la parte superior del frigorífico. La humedad podría entrar en contacto directo con el aire frío y congelarse.
- Lave los alimentos antes de almacenarlos en el frigorífico. Las verduras y frutas debería lavarse, y los envases de los alimentos limpiados con un trapo para evitar que se contaminen los alimentos adyacentes.
- Si el frigorífico está ubicado en un lugar caluroso y húmedo, la apertura frecuente de la puerta o el almacenamiento de demasiadas verduras puede conllevar la formación de condensación. Limpie la condensación con un trapo limpio o una toallita de papel de cocina.
- Si las puertas del refrigerador se abren o cierran con frecuencia, puede penetrar aire caliente y elevar la temperatura. También puede aumentar el gasto de electricidad.

NOTA

- Si va a estar fuera de casa por un corto periodo de tiempo, por ejemplo unas cortas vacaciones, debería dejar el frigorífico encendido. Los alimentos refrigerados que se puedan congelar permanecerán conservados si se almacenan en el congelador.
- Si va a dejar el refrigerador apagado durante un periodo largo de tiempo, retire los alimentos y desconecte el enchufe. Limpie el interior y deje las puertas ligeramente abiertas para evitar la formación de hongos en el interior del aparato.

Consejos Útiles para Almacenar Alimentos

* Los siguientes consejos pueden no ser aplicables, dependiendo del modelo.

Envuelva o almacene los alimentos en el frigorífico con material hermético y resistente a la humedad, a menos que se indique de otro modo. Esto evita la transmisión de olores y sabores procedentes de los alimentos en el frigorífico. Para productos con fecha de caducidad, compruebe la fecha para asegurarse de que sean frescos.

ESPAÑOL

Alimentos	Cómo
Mantequilla o margarina	Mantenga la mantequilla abierta en un plato tapado o en un compartimento cerrado. Cuando almacene suministros extra, envuélvalos en material para congelador y congélelos.
Queso	Almácelo en el envase original hasta que esté listo para su uso. Una vez abierto, vuelva a envolverlo en un envoltorio plástico o en papel de aluminio.
Leche	Limpie los cartones de leche con un trapo. Para un almacenamiento óptimo, coloque la leche en el estante interior, no en el estante de la puerta.
Huevos	Almacene en el cartón original en el estante interior, no el estante de la puerta.
Fruta	No lave o prepare la fruta hasta que vaya a usarla. Clasifique y guarde la fruta en su envase original, en un estante para fruta o en una bolsa de papel totalmente cerrada en un estante del refrigerador.
Verduras con hojas	Retire el envoltorio y corte o descuartice las áreas magulladas y descoloridas. Lave en agua fría y deje escurrir. Colóquela en una bolsa de plástico o un envase de plástico y almácelo en el cajón para verduras y fruta.
Verdura con piel (zanahorias, pimientos)	Colóquela en una bolsa de plástico o un envase de plástico y almácelo en el cajón para verduras y fruta.
Pescado	Almacene el pescado fresco y el marisco en la sección del congelador si no va a consumirlos el mismo día de su compra. Se recomienda consumir el pescado y marisco fresco el mismo día de su compra.
Sobras de comida	Cubra las sobras de comida con envoltorio de plástico, papel de aluminio, o en recipientes plásticos con las tapaderas cerradas.

Almacenar Alimentos Congelados

! NOTA

Compruebe en una guía de congelación o un libro de cocina fiable información adicional para la preparación de los alimentos y sus tiempos de conservación o congelación.

Congelación

Su congelador no puede congelar rápidamente grandes cantidades de alimentos. No ponga más alimentos sin congelar en el congelador de los que se vayan a congelar en 24 horas (No más 1 a 1,5 kg de alimentos por pie cúbico de espacio del congelador.). Deje espacio suficiente en el congelador para que circule el aire alrededor de los paquetes. Deje espacio suficiente en la parte frontal para poder cerrar la puerta firmemente.

Los tiempos de almacenamiento variarán según la calidad y el tipo de alimentos, el tipo de envasado o envoltorio utilizado (hermeticidad y resistencia a la humedad) y la temperatura de almacenamiento. Es normal que se formen cristales de hielo dentro de un paquete sellado. Esto significa sencillamente que la humedad en los alimentos y el aire dentro del paquete se han condensado, creando cristales de hielo.

! NOTA

Deje enfriar los alimentos calientes a temperatura ambiente durante 30 minutos antes de envasarlos y congelarlos. Al enfriar alimentos calientes antes de congelarlos, ahorrará energía.

! NOTA

No congele latas o botellas de bebida porque podrían explotar o romperse.

Almacenar Alimentos Congelados (continuación)

Embalaje

Una congelación exitosa depende del embalaje correcto. Cuando cierre y selle el embalaje, no deje salir o entrar aire o humedad. Si lo hace, el olor y el sabor de los alimentos podrían transmitirse en el frigorífico, así como secar los alimentos congelados.

Recomendaciones de embalaje:

- Envases de plástico rígido con tapas herméticas
- Envases de lados rectos/jarras de congelación
- Papel de aluminio resistente
- Papel revestido con plástico
- Envoltorios plásticos no permeables
- Bolsas de plástico de auto selladas aptas para congelador

Siga las instrucciones del embalaje o envase para los métodos de congelación adecuados.

No utilice

- Bread wrappers
- Envases de plástico que no sean de polietileno
- Envases sin tapas herméticas
- Papel manteca o envoltorios revestidos con cera para congelador
- Envoltorio fino, semipermeable

! NOTA

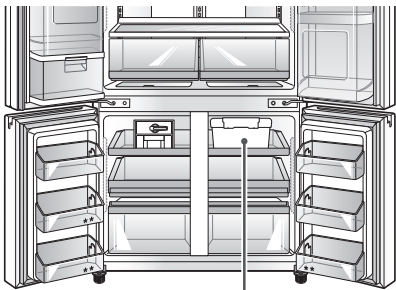

El proceso de congelación será más rápido en la repisa marcada.

Ajuste de los Estantes del Frigorífico

Los estantes del refrigerador son ajustables, para adecuarlos a sus necesidades particulares. Su modelo puede tener estantes de cristal o rejilla.

El ajuste de los estantes para encajar las diferentes alturas de los artículos le ayudará a encontrar el que busca con mayor facilidad. Asimismo, también reducirá el tiempo de apertura de la puerta del frigorífico lo que ahorrará energía.

Retirada del Estante

Incline la parte frontal del estante hacia arriba y levántelo directamente. Extraiga el estante.

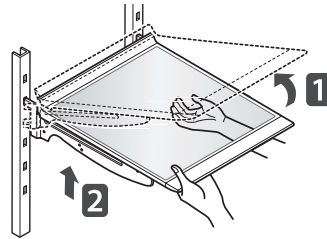

Colocación del estante

Incline el frente del estante hacia arriba y guíe los ganchos del estante dentro de las ranuras a una altura deseada. A continuación, baje el frente del estante, de modo que los ganchos caigan en las ranuras.

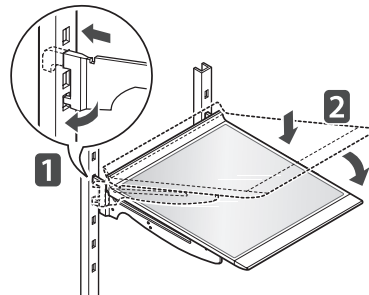

! PRECAUCIÓN

Asegúrese de que los estantes queden nivelados de un lado a otro. En caso contrario, podría caer el estante o derramarse los alimentos.

Uso del estante plegable

Puede conservar alimentos más altos, como envases o botellas de cuatro litros, simplemente empujando la mitad delantera del estante por debajo de la mitad trasera.

Tire del frente del estante hacia usted y volver a tener un estante completo.

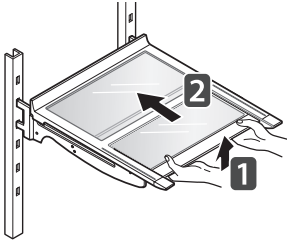

! PRECAUCIÓN

- No limpie los estantes de cristal con agua templada cuando estén fríos. Los estantes pueden romperse si se exponen a cambios repentinos de temperatura o impactos.
- Los estantes de cristal son pesados. Tenga un cuidado especial al retirarlos.

Cuando se cierra la puerta



! PRECAUCIÓN

- Para reducir el riesgo de arañazos en las puertas y rotura del montante, asegúrese de que el montante de la puerta esté siempre cerrado.
- La alarma de la puerta sonará si la puerta permanece abierta después de un minuto. Asegúrese de que el montante esté plegado antes de cerrar la puerta izquierda.

Zona Big Fresh

Retirada del cajón de la zona Big Fresh

- 1 Tire del cajón hacia atrás hasta el tope de su recorrido.

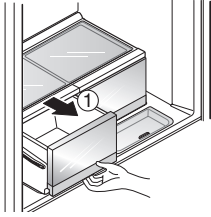

- 2 Levante el frente del cajón y sepárelo de su guía.

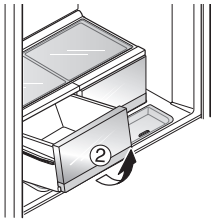

! PRECAUCIÓN

- Vacíe siempre los cajones antes de retirarlos y utilice las dos manos para soltarlos y colocarlos.
- Asegúrese de que las puertas del refrigerador estén totalmente abiertas antes de retirar y colocar los cajones.

Colocación del cajón de la zona Big Fresh

- 1 Inserte los rodillos izquierdo y derecho del cajón en las guías, al tiempo que eleva el cajón ligeramente desde el frente, y empújelo suavemente mientras lo baja al mismo tiempo.

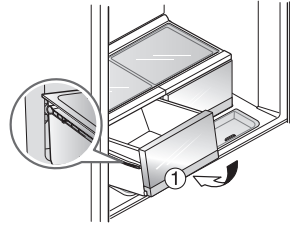

- 2 Empújelo suavemente mientras lo baja al mismo tiempo.

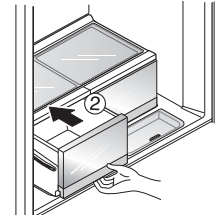

Retirada y colocación de la caja para verduras

Retirar la caja para verduras

- 1 Con las puertas del refrigerador totalmente abiertas, retire los estantes del compartimento del refrigerador. Retire todos los contenidos de los cajones de la caja para verduras.

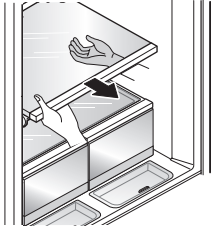

- 2 Levante los cajones con ambas manos y tire de ellos suavemente hacia usted.

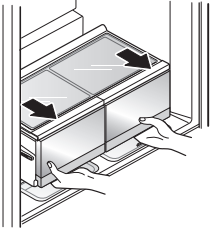

- 3 Sujete el extremo trasero con una mano para levantar la caja para verduras y extráigala mientras la inclina.

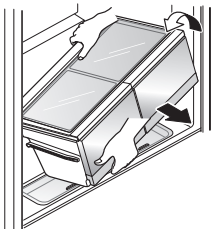

Colocar la caja para verduras

- 1 Levante el conjunto de cajones de la caja para verduras a un ángulo y colóquelo en el compartimento del refrigerador listo para su colocación.

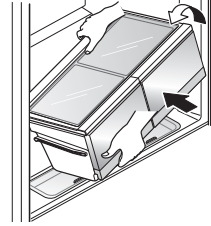

- 2 Levante el cajón de la caja para verduras horizontalmente y alinéelo en su posición original ante de empujarlo ligeramente. (De este modo, se evita el contacto con las paredes laterales del refrigerador.)

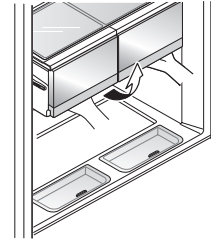

- 3 Si queda un espacio detrás del cajón, como se muestra en la figura siguiente, levante la caja ligeramente y empuje.

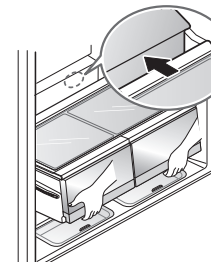

⚠ PRECAUCIÓN

- Asegúrese de realizar el desmontaje con ambas manos.
- Cuando retire y vuelva a colocar los cajones de la caja para verduras, asegúrese de las puertas del refrigerador estén totalmente abiertas.

Espacio adicional (esquina multiusos)

Conserva alimentos pequeños, como huevos, jamón, queso, etc.

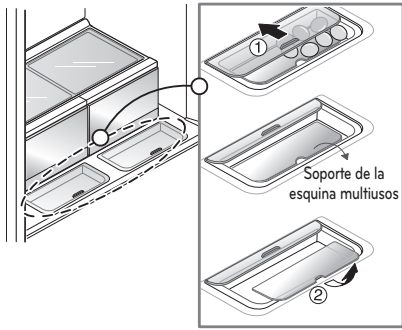

- Cierre y abra empujando o tirando de los tiradores.

! PRECAUCIÓN

- Tenga cuidado con algunos huevos grandes. Pueden romperse si la tapa no se ha cerrado completamente y se empuja el cajón.
- Observe los esquemas anteriores para retirar y colocar la esquina multiusos tras su limpieza.
- Conserve alimentos con humedad y que se congelan fácilmente, como soja, sésamo, en el frente de los estantes.

Inclinación del cesto de alimentos frescos

Ideal para conservar verduras que se van a consumir pronto.

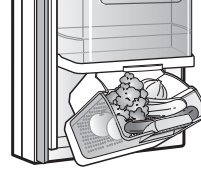

Para abrirlo, levante el cierre y tire suavemente del cesto hacia atrás.

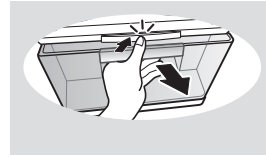

< ABRIR >

Para cerrar, empuje el cesto hasta oír un clic.

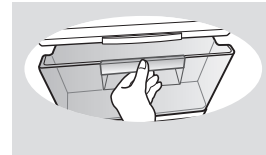

< CERRAR >

- Para no dañar el cajón, no lo sobrecargue ni aplique una fuerza excesiva al abrirlo o cerrarlo.

! PRECAUCIÓN

- No permita que los niños se suban sobre el cesto cuando esté abierto o cerrado. Dañará el cesto y podría causarles lesiones.

Desmontaje de la Cesta para verduras

- 1 Levante la cubierta magicspace y retírela.

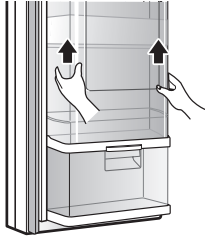

- 2 Sujete los dos extremos del cesto abatible y levante la parte delantera del compartimento fresh.

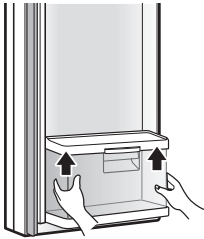

Esquina para lácteos

Puede conservar productos lácteos, tales como mantequilla, queso, etc.

Si cierra la puerta del refrigerador con la esquina de lácteos, la puerta podría no cerrarse correctamente. También podría dañarse la tapa.



Puerta en puerta (Aplicable solo a algunos modelos)

El compartimento puerta en puerta permite un fácil acceso a los alimentos utilizados normalmente.

La puerta en puerta interior incluye dos compartimentos, los compartimentos para queso, leche y condimentos, especialmente diseñados para alimentos que se pueden conservar a temperaturas más elevadas. Esto permite extender la mantequilla y el queso con mayor facilidad.

! NOTA

Los compartimentos para el queso y la mantequilla, y los condimentos, no son recomendados para almacenar artículos que se puedan estropear fácilmente como la leche y la mahonesa.

Presione la parte inferior del Home Bar hasta que oiga un clic.

- Puede guardar más alimentos en el Home Bar más grande.
- Con más espacio de almacenaje, puede organizar mejor las bebidas y los aperitivos.

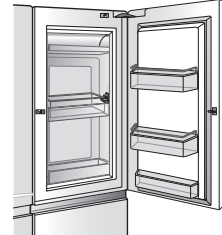

Door-In-Door (Derecha)

Gire hacia arriba la palanca situada debajo de la puerta izquierda, oirá un 'clic' y se abrirá la puerta.

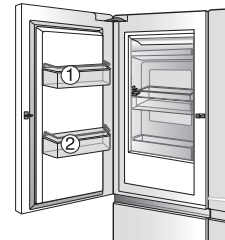
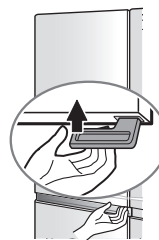

Door-In-Door (Izquierda)

Desmontaje del estante puerta en puerta (Aplicable solo a algunos modelos)

- 1 Eleve la tapa del espacio mágico y retírela.

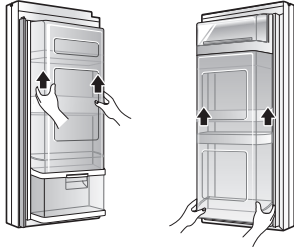

Izquierda: Con dos unidades separadas

Derecha: Una unidades separadas

- 2 Sujete la parte inferior del cesto para lácteos y levántela para retirarlo.

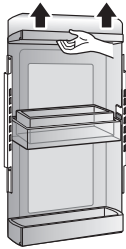

- 3 Mueva el cesto flotante hacia el compartimento superior de la tapa del espacio mágico del que se retira la esquina.

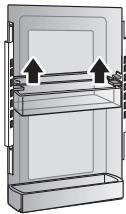

- 4 Suelte el tornillo de ambos lados de la tapa del espacio mágico.

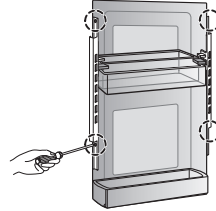

- 5 Sujete la parte inferior del cesto inferior y levántela para retirarlo.

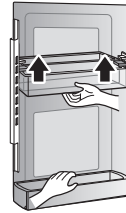

Sujete los dos extremos del cesto y levante la parte frontal del cesto.

- Para el montaje, siga el método de desmontaje.

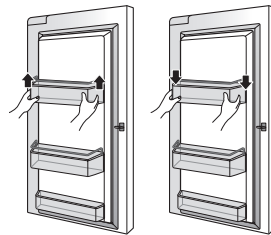

Cesto móvil ajustable

Se puede mover arriba o abajo según sea necesario para un uso más cómodo.

- Para mover el cesto móvil ajustable arriba y abajo, retire en primer lugar los alimentos del cesto.
- Sujete ligeramente el centro del cesto para elevarlo.
- Presione hacia arriba las palancas de ambos lados de la base de la sección inferior, y muévalo hacia arriba o abajo.
- El ajuste del cesto móvil de la puerta permite conservar alimentos de mayor altura de forma más cómoda.

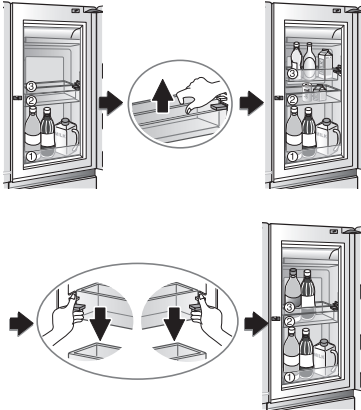

⚠ PRECAUCIÓN

- Retire todos los alimentos del cesto antes de moverlo arriba y abajo. De lo contrario, podría dañar el cesto o los alimentos.

Sistema de fabricación de hielo

- Para fabricar cubitos de hielo, llene la bandeja del hielo con agua e introdúzcala en su posición.

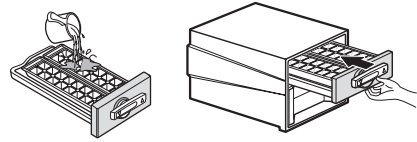
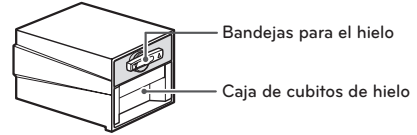

- Para retirar los cubitos de hielo, sujete la palanca de la bandeja y tire suavemente de ella. A continuación, los cubitos caerán en la caja.

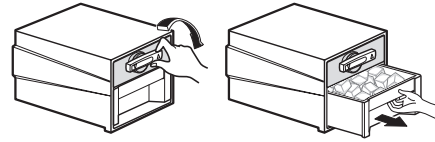

⚠ NOTA

Puede desmontar el sistema de producción de hielo para disponer de más espacio en el congelador.

⚠ ADVERTENCIA

- No utilice nada que no sea agua.
- Llene el agua hasta la línea marcada.

Zona de alimentos frescos

- Ponga los alimentos en la zona de alimentos frescos y cierre la tapa hermeticamente para su conservación.
- Es posible mantener frescos algunos alimentos durante largo tiempo sin que se mezclen los olores con los de otros alimentos.
- Este recipiente puede colocarse en la cámara del refrigerador o la cámara del congelador, dependiendo de los alimentos.

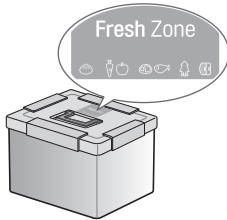

Cajón de congelador

Utilice el compartimento para alimentos congelados envasados y alimentos que se retiran con frecuencia.

Utilice el compartimento inferior para alimentos congelados. (Pescado seco y condimentos)

- Los cajones deslizantes del congelador permiten un fácil acceso y un uso más cómodo.

Retirada de cajón de congelador

- 1 Tire del cajón del congelador hasta el tope de su recorrido (como se muestra en la figura siguiente) y retire todos los componentes.

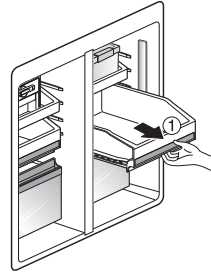

- 2 Cuando el cajón esté totalmente extendido, levante el frente y continúe tirando hacia fuera (como se muestra en la figura siguiente).

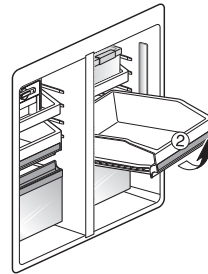

PRECAUCIÓN

- Para evitar romperlos o sufrir lesiones, retire siempre los cajones con las dos manos.
- Abra las puertas del congelador totalmente antes de retirar o colocar los cajones.

Colocación del cajón del congelador

- 1 Introduzca los dos rodillos en las guías con el frente del cajón ligeramente elevado y empuje con suavidad al tiempo que baja el cajón al nivel correcto.

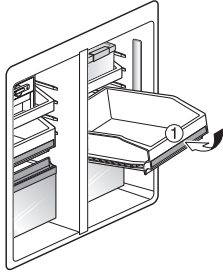

- 2 Continúe empujando el cajón hasta el fondo, el tiempo que lo mantiene en su nivel correcto.

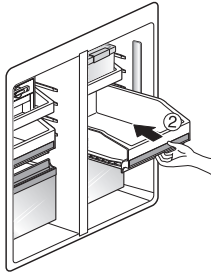

PRECAUCIÓN

- Para evitar romperlos o sufrir lesiones, retire siempre los cajones con las dos manos.
- Abra las puertas del congelador totalmente antes de retirar o colocar los cajones.

Cesto de congelador/refrigerador

Puede conservar pequeños alimentos envasados congelados (cesto del congelador), pequeños alimentos envasados refrigerados o bebidas (cesto del refrigerador) como leche, agua, zumo, cerveza, etc.

No guarde helado o alimentos que prevé conservar durante un periodo largo de tiempo en el cesto del congelador.

Para retirar el cesto, sujételo con ambas manos y levante la parte frontal ligeramente para extraerlo.

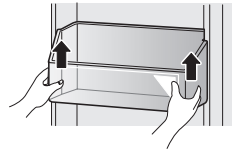

Para volver a colocar el cesto, alinee los lados del cesto con las guías y empuje hacia abajo.

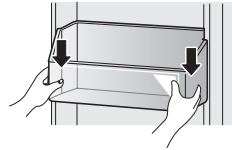

Sección de dos estrellas ****** (Aplicable solo a algunos modelos)

- Sección de dos estrellas significa helado o alimentos que se pueden conservar a -12°C ~ -18°C
- No adecuado para una congelación profunda.

MANTENIMIENTO

Limpieza

- Ambas secciones del refrigerador y el congelador se descongelan automáticamente; sin embargo, limpie ambas secciones una vez al mes para evitar la aparición de olores.
- Limpie inmediatamente los productos derramados.
- Desenchufe siempre el frigorífico antes de limpiar.

Consejos Útiles de Limpieza General

- Desenchufe el frigorífico o desconecte la alimentación eléctrica.
- Retire todas las partes móviles, como estantes, cajones para verduras y fruta, etc.
- Utilice una esponja o un trapo suave limpios con detergente suave en agua templada. No utilice abrasivos o limpiadores fuertes.
- Lave a mano, aclare y seque todas las superficies meticulosamente.

Exterior

El encerado de las superficies metálicas externas pintadas le ayuda a proteger contra la oxidación. No encere las partes plásticas. Aplique dos veces al año cera para electrodomésticos sobre las superficies metálicas pintadas (o cera de automoción).

Aplique la cera con un trapo limpio y suave.

Para productos con exterior de acero inoxidable, utilice una esponja o un trapo suave limpios con detergente suave en agua templada. No utilice productos abrasivos o limpiadores agresivos. Seque con un paño suave meticulosamente.



ADVERTENCIA

Utilice un limpiador ininflamable. En caso contrario, podría haber peligro de explosión, incendio o muerte. Desconecte el cable de la toma de corriente antes de limpiar junto a aparatos eléctricos, (lámparas, interruptores, controles, etc.).

Limpie el exceso de humedad con una esponja o trapo para evitar el contacto del agua o líquidos con las partes eléctricas, ya que podrían causar descargas eléctricas.

No utilice esponjas metálicas, cepillos, soluciones alcalinas fuertes, detergente industrial (detergente con lejía), líquidos de limpieza inflamables o tóxicos sobre ninguna superficie. No utilice agua caliente para limpiar el interior o cualquiera de las partes interiores de la unidad cuando estén frías.



PRECAUCIÓN

- No utilice un trapo o esponja rugosos para limpiar el interior o el exterior del frigorífico.
- No coloque la mano sobre la superficie inferior del frigorífico durante su apertura y cierre.

Paredes Interiores (deje que el congelador se caliente para que el trapo no se pegue)

Para ayudar a eliminar olores, puede lavar el interior del refrigerador con una mezcla de bicarbonato sódico y agua tibia. Mezcle 2 cucharadas de bicarbonato en 1 cuarto de agua templada. Asegúrese de que se haya disuelto el bicarbonato completamente para no rayar las superficies del refrigerador.

Revestimientos y Juntas de la Puerta

Utilice una esponja limpia o un trapo suave y un detergente suave en agua templada. No utilice ceras de limpieza, detergentes concentrados, lejía o limpiadores con petróleo en las partes plásticas del frigorífico.

Partes Plásticas (tapas y paneles)

Utilice una esponja limpia o un trapo suave y un detergente suave en agua templada. No utilice sprays limpiacristales, limpiadores abrasivos o líquidos inflamables. Pueden rayar o dañar el material.

Tapa del serpentín del condensador

Utilice un aspirador con un accesorio para la limpieza de la tapa del condensador y las salidas situadas en la parte trasera del aparato. No retire el panel que cubre el área del serpentín del condensador. Desconecte siempre la alimentación eléctrica antes de proceder con la limpieza.

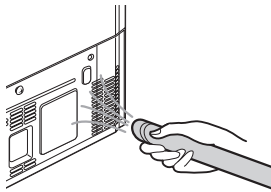

Cambio del filtro Pure N Fresh

Se recomienda cambiar el filtro Pure N Fresh:

- Aproximadamente cada 1~2 años.
- Cuando se ilumine la luz Replace.

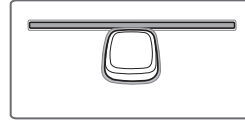

1 Retire el filtro usado.

Gire la tapa del filtro a la izquierda para soltarla de la pared del refrigerador. El filtro se encuentra en el interior de la tapa. Retire el filtro de la tapa y cámbielo por un filtro nuevo.

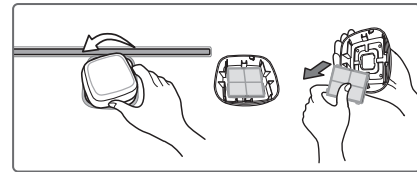

2 Instalación de un filtro Pure N Fresh nuevo.

Coloque el filtro nuevo en el interior de la tapa con el lado "Front" hacia arriba. Gire la tapa del filtro a la derecha para fijarla en la pared del refrigerador.

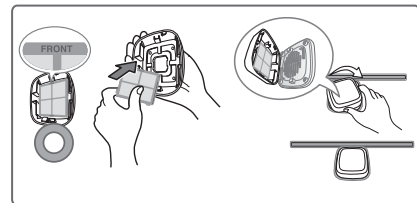

Tras cambiar el filtro, mantenga pulsado el botón del filtro Pure N Fresh durante tres segundos para reiniciar el sensor del filtro.

Diagnóstico inteligente

Si experimenta algún problema en el frigorífico, puede transmitir datos a través de su teléfono al servicio técnico de LG. Esto le da la posibilidad de hablar directamente con nuestros especialistas cualificados.

El especialista graba los datos transmitidos por su máquina y los utiliza para analizar el problema, suministrando un diagnóstico rápido y efectivo.

Si experimenta problemas con su refrigerador, contacte con el centro de servicio de LG. Utilice la función de Diagnóstico Inteligente sólo cuando así se lo indiquen desde el centro de servicio técnico de LG. Los sonidos de transmisión que oír son normales y suenan como un fax.

El Diagnóstico Inteligente no se puede activar hasta que su frigorífico no esté conectado a la alimentación. Si su frigorífico no se enciende, la localización y resolución de problemas debe hacerse sin utilizar el Diagnóstico Inteligente.

Uso del Diagnóstico inteligente

En primer lugar, llame al centro de servicio de LG. Utilice la función de Diagnóstico Inteligente sólo cuando así se lo indiquen desde el centro de servicio técnico de LG.

- 1 Para bloquear la pantalla. Para bloquear la pantalla, mantenga pulsado el botón de bloqueo durante tres segundos. (Si la pantalla ha permanecido bloqueada durante más de cinco minutos, deberá desactivar el bloqueo y volver a activarla.)

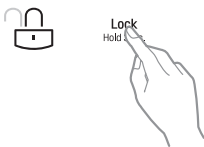

- 2 Abra la puerta derecha del refrigerador.

- 3 Sujete el auricular del teléfono delante del altavoz situado sobre la bisagra derecha de la puerta del refrigerador, cuando así se lo indique el centro de atención.



- 4 Mantenga pulsado el botón de temperatura durante tres segundos con el teléfono junto al altavoz.

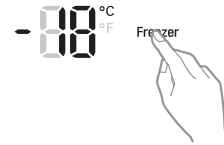

- 5 Tras oír tres pitidos, suelte el botón de temperatura del congelador.
- 6 Mantenga el teléfono en posición hasta que finalice el tono de transmisión. Son necesarios 3 segundos, y la pantalla mostrará el tiempo transcurrido. Al finalizar la cuenta atrás y detenerse los tonos, reanude su conversación con el especialista, quien podrá ayudarle utilizando la información transmitida para su análisis.

! NOTA

- Para lograr los mejores resultados, no mueva el teléfono mientras se transmiten los tonos.
- Si el agente del servicio telefónico de atención al cliente no puede grabar los datos con precisión, se le pedirá volver a intentarlo.

! NOTA

- La diferente calidad de las llamadas, según las regiones, puede afectar a esta función.
- Utilice el teléfono fijo para una mejor comunicación, lo que conllevará un mejor servicio.
- Una baja calidad de la llamada, desde un teléfono móvil o fijo, puede afectar a la transmisión de datos desde el teléfono al centro de llamadas de diagnóstico y hacer que no funcione correctamente el diagnóstico inteligente.

LOCALIZACIÓN Y RESOLUCIÓN DE PROBLEMAS

Consulte la sección de localización y resolución de problemas antes de llamar al servicio técnico; de este modo, ahorrará tiempo y dinero.

Problema	Causas Posibles	Solución
La sección del frigorífico y el congelador no enfrían.	El control de la pantalla del frigorífico se configura en apagado (algunos modelos).	Cancele el modo de apagado para que la unidad comience a funcionar. Consulte la sección de ajuste de los controles para realizar los ajustes correctos de temperatura.
	Puede estar en el modo de demostración.	Consulte en la página 16 las instrucciones para el modo de demostración.
	El frigorífico se encuentra en ciclo de descongelación.	Durante el ciclo de desescarche, la temperatura de cada compartimento puede subir ligeramente. Espere 40 minutos y confirme que se ha recuperado la temperatura adecuada tras finalizar el ciclo de desescarche.
	El frigorífico se ha instalado recientemente.	Pueden necesitarse hasta 24 horas para que cada compartimento alcance la temperatura deseada.
	Se ha cambiado de ubicación el frigorífico recientemente.	Si el frigorífico ha estado almacenado durante un largo periodo de tiempo, deberá permanecer en posición vertical durante 24 horas antes de conectarlo a la alimentación.
El sistema de refrigeración funciona demasiado tiempo.	El frigorífico sustituye a un modelo antiguo.	Los frigoríficos modernos necesitan más tiempo de funcionamiento pero utilizan menos energía gracias a una tecnología más eficiente.
	El frigorífico se ha enchufado recientemente, o acaba de restaurarse la alimentación.	Se necesitarán hasta 24 horas para que el frigorífico se enfríe completamente.
	Puerta abierta con frecuencia o se ha añadido mucha cantidad de alimentos / alimentos calientes.	Si se añaden alimentos y se abren las puertas sube la temperatura del frigorífico y el compresor deberá funcionar más tiempo para bajar la temperatura del frigorífico. Para ahorrar energía, procure retirar del frigorífico todo lo que necesite al mismo tiempo, mantenga los alimentos organizados para encontrarlos fácilmente y cierre la puerta en cuanto saque los alimentos. (Refiérase a la guía de almacenamiento de los alimentos).
	No se han cerrado las puertas completamente.	Empuje las puertas con fuerza para cerrarlas. Si no se cierran completamente, consulte la sección sobre puertas que no se cierran completamente o se abren de repente en la localización y resolución de problemas relativos a las piezas y características.
	Se ha instalado el frigorífico en un lugar caluroso.	El compresor funciona más tiempo con temperaturas altas. Con temperaturas ambientales normales de 70°F (21°C), puede esperarse que el compresor funcione aproximadamente entre el 40% y el 80% del tiempo. Con temperaturas más altas, espérese a que funcione todavía más tiempo. El frigorífico no debería funcionar con temperaturas superiores a 110°F (43°C).
	El condensador / tapa trasera están atascados.	Utilice un aspirador con un accesorio para limpiar la tapa y los conductos de ventilación del condensador. No retire el panel que cubre el área de la bobina del condensador. Desconecte la alimentación eléctrica antes de proceder con la limpieza.

Problema	Causas Posibles	Solución
La sección del refrigerador o el congelador está demasiado caliente.	El frigorífico se ha instalado recientemente.	Pueden necesitarse hasta 24 horas para que cada compartimento alcance la temperatura deseada.
	Los conductos de ventilación están bloqueados.	Reorganice los artículos para permitir la circulación del aire a través del compartimento. Refiérase al diagrama de circulación del flujo de aire en la sección Uso del frigorífico.
	Las puertas se abren con frecuencia o durante periodos prolongados de tiempo.	Cuando las puertas se abren con frecuencia o durante periodos prolongados de tiempo, entra aire caliente y húmedo en el compartimento. Sube la temperatura y el nivel de humedad en el interior del compartimento. Para atenuar este efecto, reduzca la frecuencia y el tiempo de apertura de las puertas.
	Se ha instalado la unidad en un lugar con temperaturas altas.	El frigorífico no debería funcionar con temperatura superiores a 110°F (43°C).
	Se han añadido muchos alimentos o alimentos calientes en cualquiera de los compartimentos.	La introducción de alimentos calienta el compartimento requiriendo el funcionamiento del sistema de refrigeración. Deje enfriar los alimentos a temperatura ambiente antes de introducirlos en el frigorífico para reducir este efecto.
	Las puertas no se cierran completamente.	Consulte la sección sobre puertas que no se cierran correctamente o se abren de repente en la localización y resolución de problemas relativos a las piezas y características.
	No se ha configurado el control de temperatura correctamente.	Si la temperatura es demasiado alta, ajuste el control de un incremento a la vez y espere a que se establezca la temperatura. Para más información, refiérase a la sección de configuración de los controles.
	Ha finalizado recientemente el ciclo de descongelación.	Durante el ciclo de descongelación, puede aumentar ligeramente la temperatura de cada compartimento y formarse condensación en la pared trasera. Espere 40 minutos y confirme que se ha restaurado la temperatura adecuada una vez finalizado el ciclo de descongelación.

Problema	Causas Posibles	Solución
Acumulación de humedad interior.	Las puertas se abren con frecuencia o durante periodos prolongados de tiempo.	Cuando las puertas se abren con frecuencia o durante periodos prolongados de tiempo, entra aire caliente y húmedo en el compartimento. Sube la temperatura y el nivel de humedad en el interior del compartimento. Para atenuar este efecto, reduzca la frecuencia y el tiempo de apertura de las puertas.
	Las puertas no se cierran completamente.	Consulte la sección sobre puertas que no se cierran correctamente en la sección de localización y resolución de problemas.
	Humedad ambiental.	La humedad ambiental permite que humedad adicional se introduzca en los compartimentos cuando se abren las puertas, causando condensación o escarcha. Mantener un nivel de humedad razonable en la vivienda ayudará a controlar la cantidad de humedad que puede entrar en los compartimentos.
	Ha finalizado recientemente el ciclo de descongelación.	Durante el ciclo de desescarche, puede aumentar ligeramente la temperatura de cada compartimento y puede formarse condensación en la pared trasera. Espere 40 minutos y confirme que se ha recuperado la temperatura adecuada tras finalizar el ciclo de desescarche.
	Los alimentos no están embalados correctamente.	Los alimentos almacenados sin cubrir o envolver y los envases húmedos pueden causar una acumulación de humedad en cada compartimento. Seque todos los envases y almacene los alimentos en embalajes sellados para evitar la condensación y la escarcha.
Los alimentos se congelan en el compartimento del frigorífico.	Se han colocado alimentos con altos contenidos en agua cerca de un conducto de ventilación.	Reorganice los artículos con alto contenido en agua para separarlos de los conductos de ventilación.
	El control de temperatura del frigorífico se ha configurado incorrectamente.	Si la temperatura es demasiado fría, ajuste el control de un incremento a la vez y espere a que se establezca la temperatura. Para más información, consulte la sección de configuración de los controles.
	Se ha instalado el frigorífico en un lugar frío.	Si el refrigerador se utiliza a temperaturas inferiores a 41°F (5°C), los alimentos del compartimento del refrigerador podrían congelarse. No utilice el refrigerador con temperaturas inferiores a 55°F (13°C).
Se forman cristales de hielo en los alimentos congelados (en el exterior del embalaje).	Se abre la puerta con frecuencia o durante largos periodos de tiempo.	Cuando las puertas se abren con frecuencia o durante periodos prolongados de tiempo, entra aire caliente y húmedo en el compartimento. Sube la temperatura y el nivel de humedad en el interior del compartimento. El aumento de la humedad formará escarcha y condensación. Para atenuar este efecto, reduzca la frecuencia y el tiempo de apertura de las puertas.
	La puerta no se cierra correctamente.	Consulte la sección sobre puertas que no se cierran correctamente o se abren de repente en la sección de localización y resolución de problemas.
La sección del frigorífico o el congelador está demasiado fría.	Configuraciones incorrectas del control de temperatura.	Si la temperatura es demasiado fría, ajuste el control de un incremento a la vez y espere a que se establezca la temperatura. Para más información, consulte la sección de configuración de los controles.

Problema	Causas Posibles	Solución
Se forman cristales de hielo en los alimentos congelados (en el interior del embalaje sellado).	La condensación de alimentos con alto contenido en agua se ha congelado en el interior del embalaje de los alimentos.	Es normal en alimentos con altos contenidos en agua.
	Se han dejado los alimentos en el congelador durante un periodo prolongado de tiempo.	No guarde alimentos con altos contenidos en agua en el congelador durante un periodo largo de tiempo.
Chasquidos	El control de descongelación produce chasquidos cuando comienza y finaliza el ciclo de descongelación automático. El control del termostato (o control del frigorífico en algunos modelos) también emitirá chasquidos al encenderse o apagarse el ciclo.	Funcionamiento normal
Golpeteo	Los ruidos de golpeteo pueden provenir del flujo de refrigerante, la línea de agua de la parte trasera de la unidad o los alimentos almacenados sobre o alrededor del frigorífico.	Funcionamiento normal
	El frigorífico no está firmemente apoyado sobre el suelo.	El suelo no es resistente, es irregular o las patas niveladoras necesitan ser ajustadas. Véase la sección Alineación de la puerta.
	El frigorífico con compresor lineal vibra durante el funcionamiento.	Funcionamiento normal
Zumbido	El motor del ventilador del evaporador está haciendo circular aire a través de los compartimentos del frigorífico y el congelador.	Funcionamiento normal
	El ventilador del condensador está forzando el paso del aire por encima del condensador.	Funcionamiento normal
Borboteo	El refrigerante fluye a través del sistema de refrigeración.	Funcionamiento normal
Estallidos	Contracción y expansión de las paredes interiores debido a cambios de temperatura.	Funcionamiento normal
Chisporroteo	Goteo del agua en el calentador de descongelación durante un ciclo de descongelación.	Funcionamiento normal
Vibración	Si el lateral o la parte trasera del frigorífico toca un armario o pared, algunas vibraciones normales pueden hacer sonidos audibles.	Para eliminar el ruido, asegúrese de que los lados y la parte trasera no vibren contra ninguna pared o armario.
Goteo	El agua que cae en la bandeja del desagüe durante el ciclo de descongelación.	Funcionamiento normal

Problema	Causas Posibles	Solución
Pulsaciones o sonido de tono alto	Su frigorífico se ha diseñado para funcionar con más eficacia a fin de mantener los alimentos a la temperatura deseada. El compresor de alta eficacia puede hacer que su nuevo frigorífico funcione más tiempo que el antiguo, pero tiene más eficiencia energética que los modelos anteriores. Con el frigorífico en funcionamiento, es normal oír pulsaciones o sonidos de tono alto.	Funcionamiento normal
Las puertas no se cierran correctamente o se abren de repente.	Los embalajes de los alimentos impiden la apertura de la puerta.	Reorganice los envases de alimentos para que no interfieran con las puertas y los estantes.
	El compartimento para el hielo, la tapa del compartimento para verduras y fruta, los estantes, los compartimentos de las puertas o las cestas no están colocadas correctamente.	Empuje los compartimentos hasta el fondo y ponga la tapa del compartimento para verduras y fruta, los estantes y las cestas en sus posiciones correctas. Consulte la sección Uso de su frigorífico para más información.
	Se han retirado las puertas durante la instalación del producto y no se han recolocado correctamente.	Retire e reinstale las puertas según la sección Retirada y recolocación de los tiradores y puertas del frigorífico.
	No se ha nivelado correctamente el frigorífico.	Consulte Alineación de las puertas en la sección de instalación para nivelar el frigorífico.
Dificultad para abrir las puertas.	Las juntas están sucias o pegajosas.	Limpie las juntas y las superficies con las que hacen contacto. Aplique una fina capa de lustra muebles o cera de cocina en las juntas tras su limpieza.
	La puerta se ha cerrado recientemente.	Cuando se abre la puerta, entra aire caliente en el frigorífico. Según el aire se enfría, se puede crear un vacío. Si tiene dificultad para abrir la puerta, espere un minuto para que se iguale la presión del aire, y compruebe si la puerta se abre con más facilidad.
El frigorífico se tambalea o parece inestable.	No se han ajustado correctamente las patas niveladoras.	Consulte la sección Nivelación y ajuste de las puertas.
	El suelo no está nivelado.	Puede ser necesario añadir cuñas bajo las patas niveladoras o ruedas para completar la instalación.
No funcionan las luces.	Fallo de la iluminación LED interior.	El compartimento del frigorífico dispone de iluminación LED interior mediante lámpara, y el servicio debería ser realizado por un técnico cualificado.
El frigorífico tiene un olor inhabitual.	Puede ser necesario poner el ajuste del filtro Pure N Fresh en POWER o sustituirlo.	Ponga el filtro Pure N Fresh en el ajuste POWER. Si no se elimina el olor en 24 horas, puede ser necesario reemplazar el filtro. Consulte en la sección Sustitución del filtro Pure N Fresh las instrucciones para la sustitución.
El interior del frigorífico está cubierto de polvo u hollín.	El frigorífico está ubicado cerca de una fuente de fuego, como una parrilla, una chimenea o una vela.	Asegúrese de que el frigorífico no se coloca cerca de una fuente de calor, como una chimenea, calentador o vela

Símbolo para marcar AEE



- El símbolo del contenedor de basura tachado con un aspa indica que la recogida separada de aparatos eléctricos y electrónicos (AEE) debe realizarse de manera separada.
- Los productos eléctricos antiguos pueden contener sustancias peligrosas de modo que la correcta eliminación del antiguo aparato ayudará a evitar posibles consecuencias negativas para el medio ambiente y para la salud humana. El antiguo aparato puede contener piezas reutilizables que podrían utilizarse para reparar otros productos y otros materiales valiosos que pueden reciclarse para conservar los recursos limitados.
- Puede llevar el aparato a cualquiera de los centros autorizados para su recogida. Para obtener la información más actualizada para su país por favor visite www.lg.com/global/recycling





128, Yeoui-daero, Yeongdeungpo-gu,
Seoul, 150-721 Korea

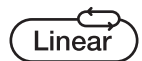

Printed in Korea