

# MANUAL DEL USUARIO MONITOR IPS LED (MONITOR LED\*)

\*Los monitores LED de LG son monitores LCD con iluminación posterior LED.

**Lea la información de seguridad atentamente antes de utilizar el producto.**

**Lista de modelos de monitor LED IPS (monitor LED)**

**25UM58**

**29UM58**

**34UM58**

# CONTENIDO

## 3 LICENCIA

---

- 21 - -General
- 22 - -Reiniciar
- 23 - -Modo Juego

## 4 MONTAJE Y PREPARACIÓN

---

- 4 Componentes del producto
- 5 Descripción de botones y componentes
- 6 Transporte y elevación del monitor
- 7 Instalación del monitor
  - 7 - Montaje de la base del soporte
  - 8 - Usando el soporte del cable
  - 9 - Extracción de la base del soporte
  - 11 - Instalación encima de una mesa
  - 12 - Ajuste del ángulo
  - 13 - Uso del cable de anclaje Kensington
  - 13 - Instalación de la placa de montaje en pared
  - 14 - Instalación en una pared

## 15 USO DEL MONITOR

---

- 15 Conexión a un PC
  - 15 - Conexión HDMI
- 16 Conexión a dispositivos AV
  - 16 - Conexión HDMI
- 16 Conexión a dispositivos externos
  - 16 - Conexión de auriculares

## 17 PERSONALIZACIÓN DE LA CONFIGURACIÓN

---

- 17 Activación del menú principal
- 18 Personalización de la configuración
  - 18 - Configuración de menú
  - 18 - -Ajustes Rápidos
  - 19 - -Imagen

## 24 SOLUCIÓN DE PROBLEMAS

---

## 26 ESPECIFICACIONES

---

- 26 25UM58
- 28 29UM58
- 29 34UM58
- 30 Modo admitido de fábrica
- 30 Tiempo HDMI (vídeo)
- 30 Indicador de encendido

## 31 POSTURA CORRECTA

---

- 31 Postura correcta para utilizar el monitor

# LICENCIA

Cada modelo tiene licencias diferentes. Para obtener más información acerca de la licencia, visite [www.lg.com](http://www.lg.com).



Los términos HDMI y HDMI High-Definition Multimedia Interface, y el Logotipo HDMI son marcas comerciales o marcas registradas de HDMI Licensing Administrator, Inc. en los Estados Unidos y en otros países.

La siguiente información solo se aplicará a los monitores que hayan sido vendidos en el mercado europeo y que necesiten cumplir con la normativa ErP:

\* Este monitor está configurado para que se apague automáticamente a las 4 horas después de haberlo encendido, si no hay ninguna otra configuración.

\* Para desactivar esta configuración, cambie la opción a 'Off' en el menú OSD del "Automatic Standby(Stand-by automático)".

# MONTAJE Y PREPARACIÓN

## Componentes del producto

Compruebe que todos los componentes se encuentren incluidos en la caja antes de utilizar el producto. En caso de que falte algún componente, póngase en contacto con la tienda donde adquirió el producto. Tenga en cuenta que el producto y los componentes pueden tener un aspecto distinto a los que se muestran en este manual.



CD / tarjeta



HDMI Cable



Cable de alimentación

(Dependiendo del país)



Adaptador ca/cc

o



Adaptador ca/cc

(Dependiendo del país)

34UM58



Lámina transparente

25UM58



Base del soporte

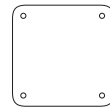
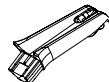

Cuerpo del soporte



Tapa del tornillo



Tornillos x2

29UM58

34UM58



Base del soporte

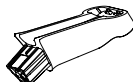

Cuerpo del soporte



Tapa del tornillo



Tornillos x2



### PRECAUCIÓN

- Use siempre componentes originales para garantizar su seguridad y un rendimiento óptimo del producto.
- La garantía del producto no cubre los daños o lesiones causados por el uso de elementos falsificados.



### NOTA

- Tenga en cuenta que los componentes pueden tener un aspecto distinto a los que se muestran en este manual.
- Toda la información y las especificaciones de este manual pueden modificarse sin previo aviso con el fin de mejorar el rendimiento del producto.
- Para adquirir accesorios opcionales, diríjase a una tienda de electrónica o a un sitio de compra en línea. También puede ponerse en contacto con el establecimiento donde haya adquirido el producto.

## Descripción de botones y componentes

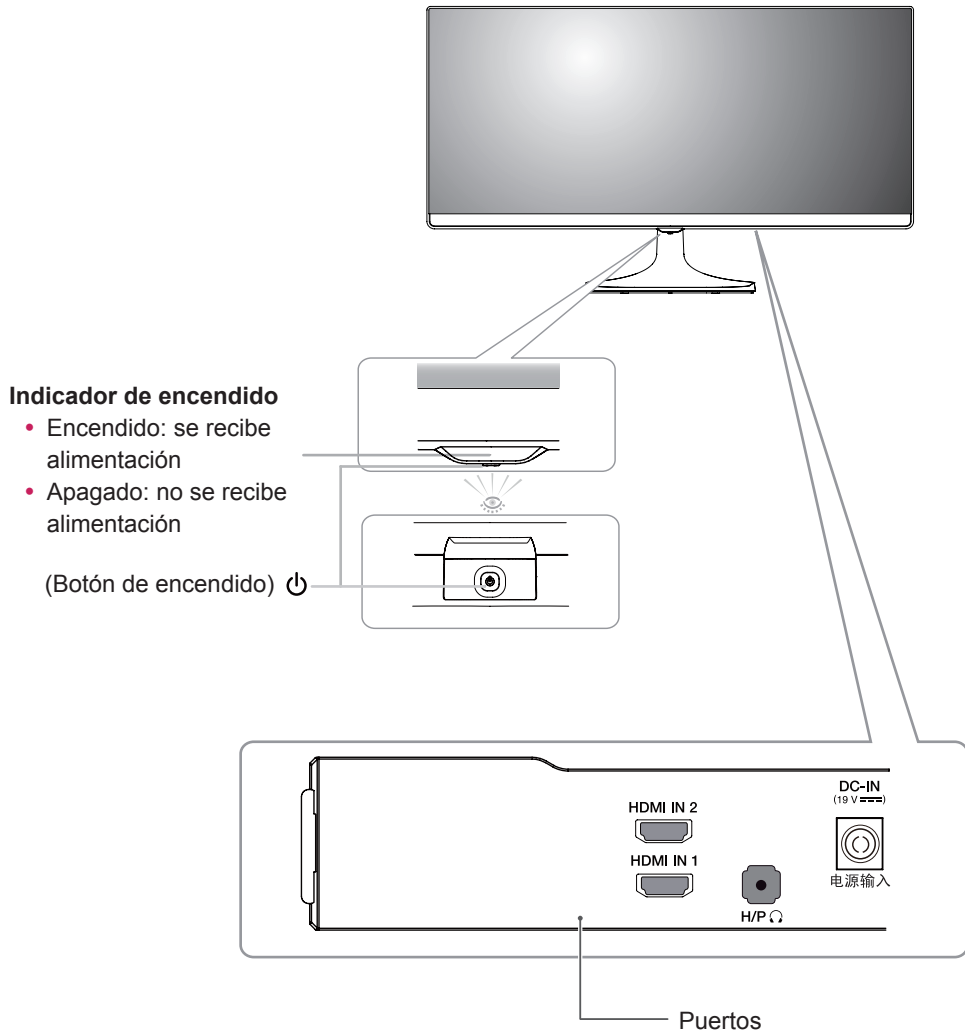

## Transporte y elevación del monitor

Antes de levantar o mover el monitor, siga estas instrucciones para evitar rayar o dañar el monitor, y transportarlo de manera segura, independientemente del tamaño y forma que tenga.

- Se recomienda colocar el monitor en su caja o envolverlo con el material de embalaje original antes de intentar moverlo.
- Antes de levantar o mover el monitor, desenchufe el cable de alimentación y los demás cables.
- Sujete con firmeza la parte superior e inferior del marco del monitor. No sostenga por el panel.

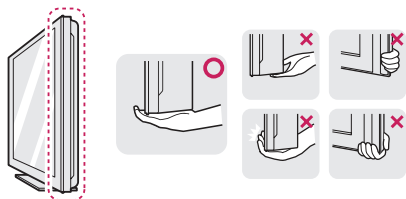

- Al sostener el monitor, la pantalla debería orientarse hacia el lado contrario al que se encuentra usted para evitar rayarla.



- Cuando mueva el monitor, evite que el producto sufra golpes o vibraciones fuertes.
- Al transportar el monitor, manténgalo en vertical, nunca lo gire hacia uno de sus lados ni lo incline lateralmente.

### ! PRECAUCIÓN

- En la medida de lo posible, procure no tocar la pantalla del monitor. Podría dañar la pantalla o algunos de los píxeles empleados para crear las imágenes.

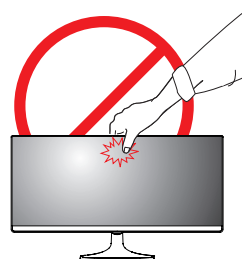

- Si utiliza el panel del monitor sin la base del soporte, su botón joystick podría provocar que el monitor se vuelva inestable y caiga, lo que podría producir lesiones a personas o daños en el monitor. Además, esto podría causar un mal funcionamiento del botón joystick.

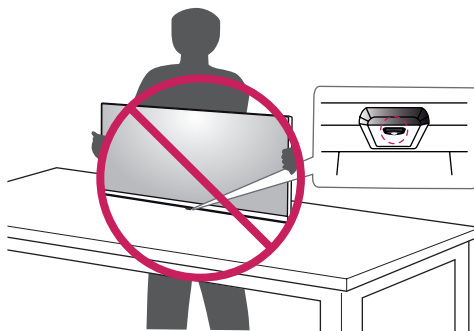

## Instalación del monitor

### Montaje de la base del soporte

25UM58

- 1 Coloque la pantalla hacia abajo.



#### PRECAUCIÓN

- Para evitar que la pantalla se raye, cubra su superficie con una tela suave.

- 2 Compruebe la dirección del cuerpo del soporte (parte delantera y posterior) y, a continuación, móntelo en la articulación del soporte. Fíjee bien los dos tornillos en la parte trasera del **Cuerpo del soporte**.

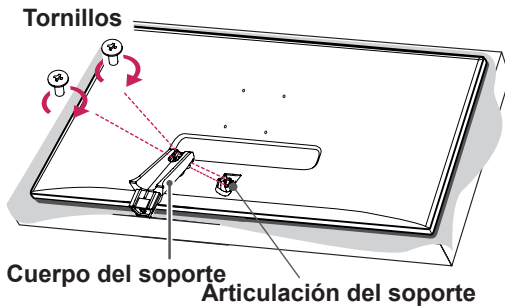

- 3
  - 1 Pegue el Base del soporte al Cuerpo del soporte.
  - 2 Apriete bien el tornillo a la derecha.

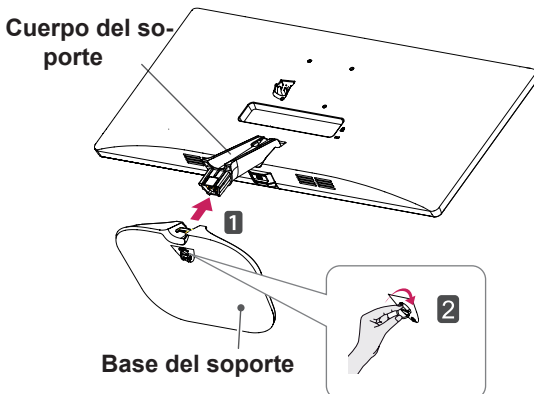

- 4 Fije la tapa del tornillo.

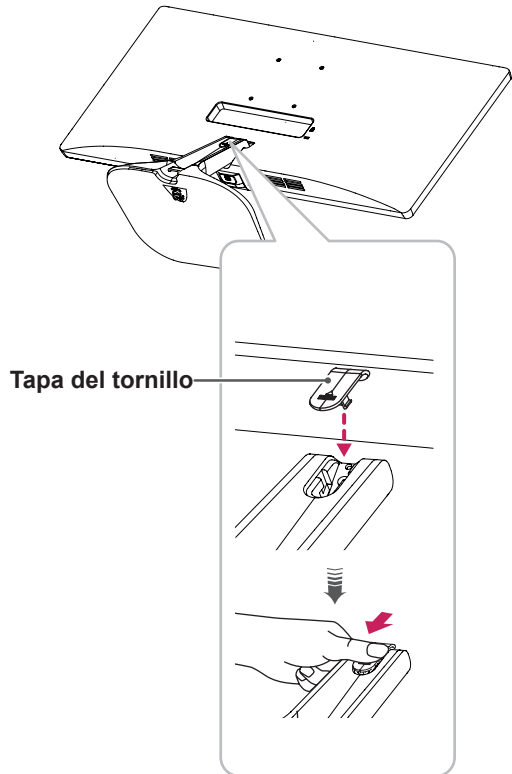

29UM58

34UM58

- 1 Coloque la pantalla hacia abajo.

**PRECAUCIÓN**

- Para evitar que la pantalla se raye, cubra su superficie con una tela suave.

- 2 Compruebe la dirección del cuerpo del soporte (parte delantera y posterior) y, a continuación, móntelo en la articulación del soporte. Fíjelo bien los dos tornillos en la parte trasera del **Cuerpo del soporte**.

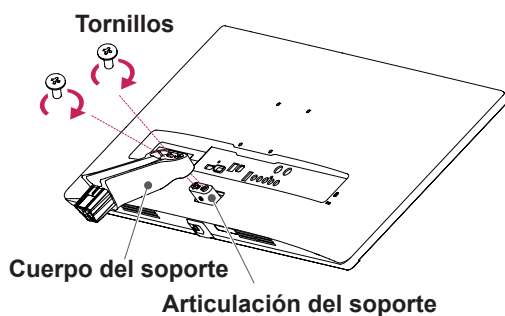

- 3
  - 1 Pegue el Base del soporte al Cuerpo del soporte.
  - 2 Apriete bien el tornillo a la derecha.

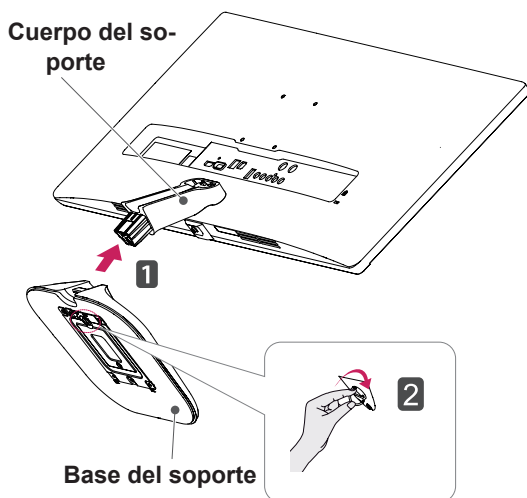

- 4 Fije la tapa del tornillo.

Tapa del tornillo

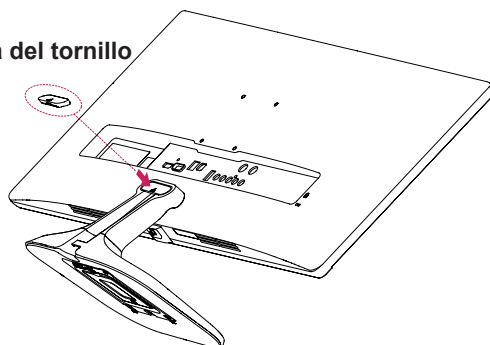
**PRECAUCIÓN**

Si los tornillos se aprietan demasiado fuerte, el monitor podría sufrir daños. La garantía del producto no cubre los daños causados por este motivo.

**PRECAUCIÓN**

Esto puede hacerle un daño a su pie del soporte, por eso, ser cuidadoso.

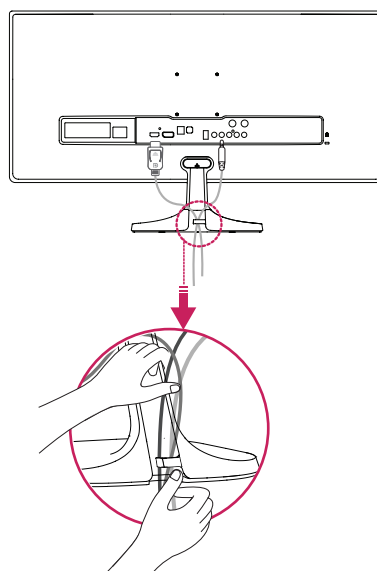
**Usando el soporte del cable**

## Extracción de la base del soporte

25UM58

- 1 Coloque la pantalla hacia abajo.



### PRECAUCIÓN

- Para evitar que la pantalla se raye, cubra su superficie con una tela suave.

- 2 Retire la tapa del tornillo.

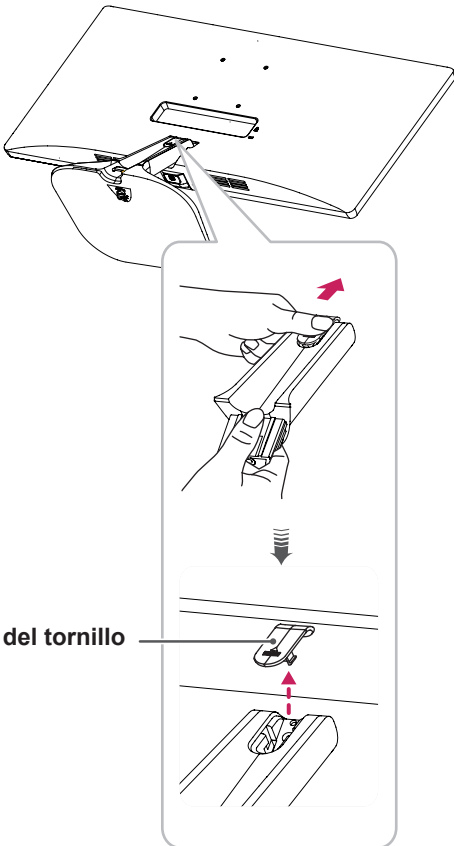

- 3 Retire los dos tornillos de la parte trasera del **Cuerpo del soporte**.

Separe el **cuerpo del soporte** de la articulación como se muestra en la ilustración.

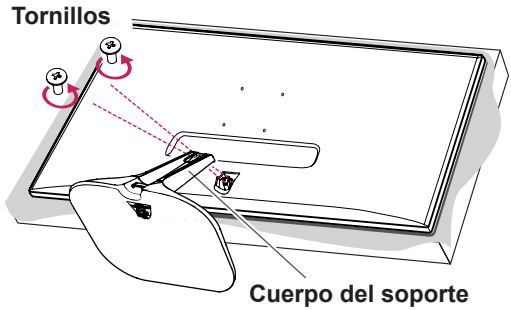

- 4
  - 1 Gire el tornillo hacia la izquierda.
  - 2 Saque el Base del soporte.

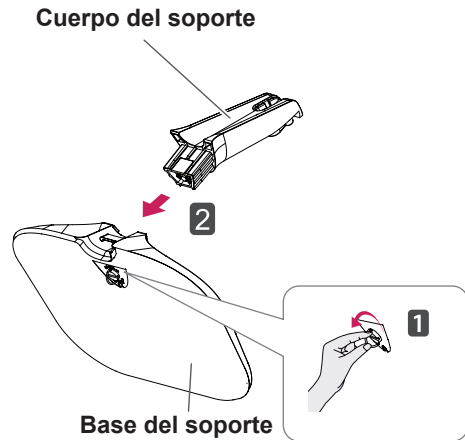

29UM58

34UM58

- 1 Coloque la pantalla hacia abajo.



**PRECAUCIÓN**

- Para evitar que la pantalla se raye, cubra su superficie con una tela suave.

- 2 Retire la tapa del tornillo.

Tapa del tornillo

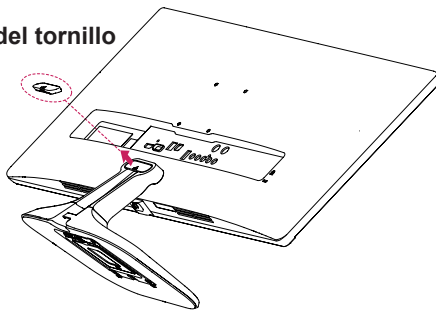

- 3 Retire los dos tornillos de la parte trasera del **Cuerpo del soporte**.

Separe el cuerpo del soporte de la articulación como se muestra en la ilustración.

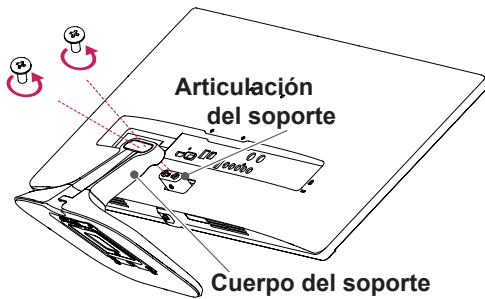

- 4
  - 1 Gire el tornillo hacia la izquierda.
  - 2 Saque el Base del soporte.

Cuerpo del soporte



**PRECAUCIÓN**

- Las ilustraciones de este documento representan los procedimientos más habituales, por lo que podrían diferir del producto real.
- No transporte el monitor boca abajo sujetándolo únicamente por la base del soporte. El monitor podría separarse del soporte, caer y provocar lesiones personales.
- No toque la pantalla del monitor al levantarlo o moverlo. Si aplica fuerza o presión podría dañar la pantalla. Sujete el cuerpo del soporte o el marco plástico del producto.



**PRECAUCIÓN**

- Los componentes de las ilustraciones pueden ser diferentes a los del producto real.
- No transporte el monitor hacia abajo porque podría soltarse de su soporte y causar daños y lesiones.
- Para evitar que la pantalla sufra daños al levantar o mover el monitor, sujete el producto únicamente por el soporte o la tapa de plástico. De este modo se evita ejercer una presión innecesaria en la pantalla.

## Instalación encima de una mesa

- 1 Levante el monitor y colóquelo encima de una mesa en posición vertical.

Instálelo a una distancia mínima de **100 mm** de la pared para permitir una ventilación adecuada.

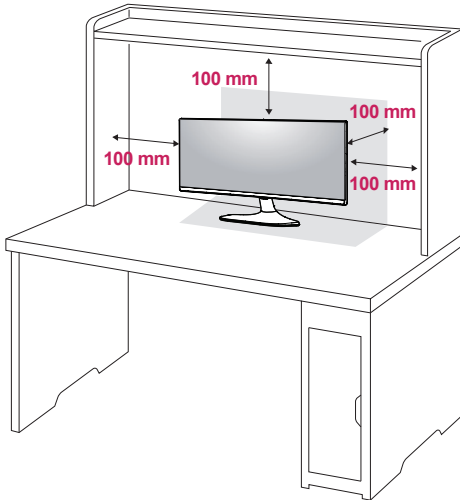

- 2 Conecte el adaptador al monitor y enchufe el cable de alimentación a la toma de corriente.

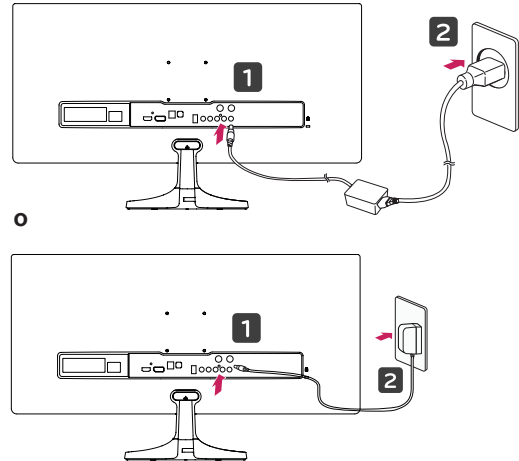

- 3 Pulse el  botón de encendido de la parte frontal del monitor para encenderlo.



### PRECAUCIÓN

- Desenchufe el cable de alimentación antes de mover o instalar el monitor. Existe riesgo de descarga eléctrica.

## Ajuste del ángulo

- 1 Coloque el monitor en posición vertical, montado sobre la base del soporte.
- 2 Ajuste bien el ángulo de la pantalla. El ángulo de la pantalla puede ajustarse hacia adelante o hacia atrás, para conseguir una experiencia de visión lo más cómoda posible.

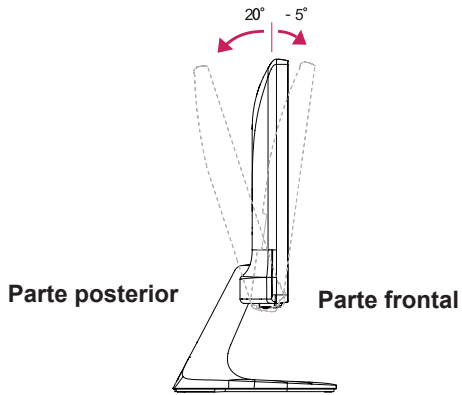

### ! ADVERTENCIA

- Para evitar que se produzcan lesiones en los dedos al ajustar la pantalla, no sujete la parte inferior del marco del monitor como se muestra a continuación.

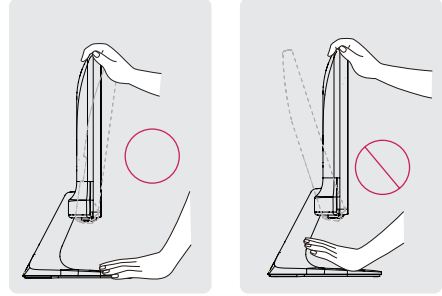

- Tenga cuidado de no tocar ni presionar el área de la pantalla al ajustar el ángulo del monitor.

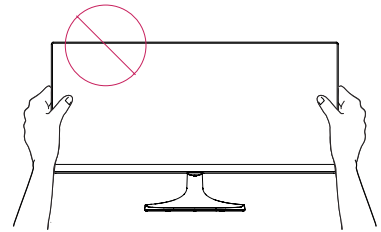

## Uso del cable de anclaje Kensington

El conector del sistema de seguridad Kensington se encuentra en la parte posterior del monitor. Para obtener más información sobre su instalación y uso, consulte el manual del usuario del cable de anclaje Kensington, o visite el sitio web <http://www.kensington.com>.

Conecte el cable del sistema de seguridad Kensington entre el monitor y la mesa.

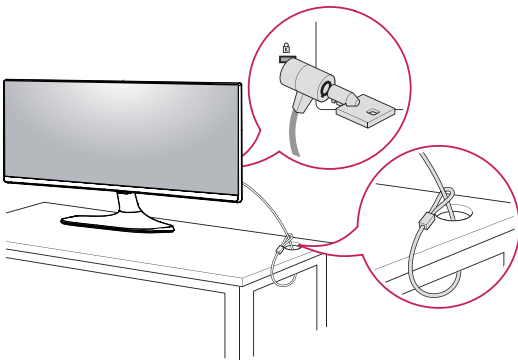

### ! NOTA

- El uso del cable de anclaje Kensington es opcional. Puede adquirir los accesorios en cualquier tienda de electrónica.

## Instalación de la placa de montaje en pared

Este monitor admite la especificación de la placa de montaje en pared estándar o dispositivos compatibles.

- 1 Coloque la pantalla hacia abajo. Para evitar que la pantalla se raye, cubra su superficie con una tela suave.
- 2 Coloque la lámina transparente en la parte posterior del monitor y alinéela con los orificios de los tornillos. (34UM58)
- 3 Coloque la placa de montaje en pared sobre el monitor y alinéela con los orificios para tornillos.
- 4 Apriete los cuatro tornillos para fijar la placa al monitor con un destornillador.

Lámina transparente  
(lámina de PET)

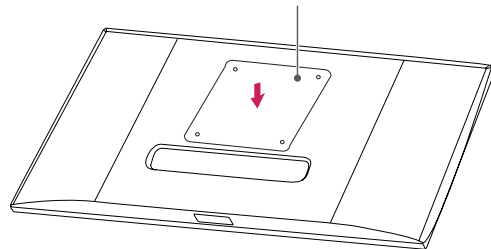

### ! NOTA

- La placa de montaje en pared se vende por separado.
- Para obtener más información sobre su instalación, consulte la guía de instalación de la placa de montaje en pared.
- Al montar la placa de montaje en pared, no presione con demasiada fuerza, ya que esto podría producir daños en la pantalla del monitor.

## Instalación en una pared

Instale el monitor a una distancia mínima de 100 mm de la pared y deje unos 100 mm de espacio en cada lado del monitor para permitir una ventilación adecuada. Puede obtener instrucciones de instalación detalladas en cualquier tienda minorista. Consulte el manual para montar e instalar un soporte de montaje en pared con inclinación.

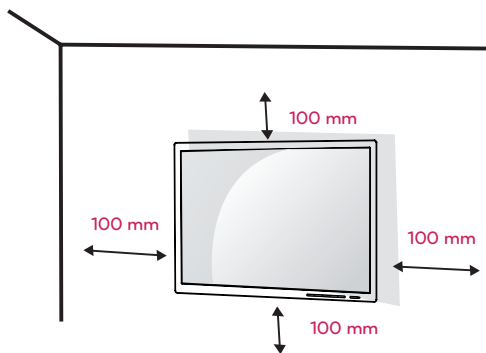

Si instala el monitor en una pared, fije un soporte de montaje en pared (opcional) en la parte trasera del monitor.

Asegúrese de que el soporte de montaje en pared esté bien fijado al monitor y a la pared.

- 1 Si se utiliza el tornillo más largo que lo permitido por el estándar, el interior del monitor puede estar dañado.
- 2 LG no asume la responsabilidad ninguna por el daño y la caída del producto producida por el uso del tornillo inadecuado.

<b>Montaje de pared (A x B)</b>	25UM58	34UM58
	29UM58	
	75 x 75	100 x 100
<b>Tornillo del soporte</b>	M4 x 10 mm	
<b>Tornillos necesarios</b>	4	



### PRECAUCIÓN

- Desenchufe el cable de alimentación antes de mover o instalar el monitor para evitar que se produzcan descargas eléctricas.
- Si el monitor se instala en el techo o en una pared inclinada, el monitor puede caerse y provocar lesiones. Utilice el soporte de montaje en pared original de LG. Para obtener más información, póngase en contacto con la tienda más cercana o con un instalador cualificado.
- Si los tornillos se aprietan demasiado fuerte, el monitor podría sufrir daños. La garantía del producto no cubre los daños causados por este motivo.
- Utilice el soporte de montaje en pared y los tornillos conformes al estándar VESA. La garantía del producto no cubre los daños causados por el uso o uso indebido de componentes inadecuados.
- La longitud de los tornillos de la superficie exterior de la tapa posterior deberían ser de menos de 8mm.

Plataforma de montaje en la pared

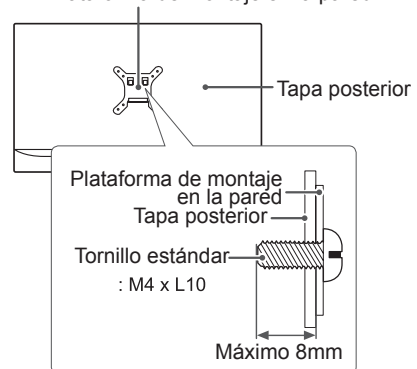

### NOTA

- Utilice los tornillos especificados por el estándar VESA.
- El kit de montaje en pared incluye una guía de instalación y todas las piezas necesarias.
- El soporte de montaje en pared es opcional. Puede adquirir los accesorios en cualquier tienda minorista.
- La longitud de los tornillos puede variar en función del soporte de montaje en pared. Asegúrese de utilizar tornillos con la longitud correcta.
- Para obtener más información, consulte el manual del usuario del soporte de montaje en pared.

# USO DEL MONITOR

## Conexión a un PC

- Este monitor admite la función Plug and Play\*.
- \* Plug and Play: una función que permite conectar un dispositivo al ordenador sin tener que reconfigurar nada ni instalar ningún controlador manualmente.

## Conexión HDMI

Transmite las señales de audio y vídeo digitales de un PC y dispositivos AV al monitor. Conecte el PC y el dispositivo AV al monitor con el cable HDMI como se muestra a continuación.

Pulse el botón de menú y, a continuación, seleccione la opción de entrada en el menú de entrada.

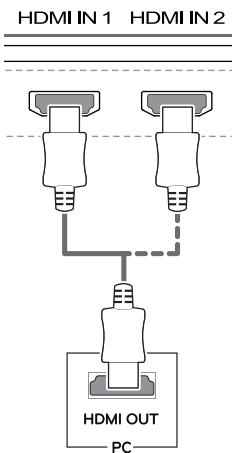

### NOTA

- Si utiliza un PC con HDMI, se puede producir un problema de compatibilidad.
- Utilice un cable certificado con el logotipo HDMI. Si no utiliza un cable HDMI certificado, es posible que la pantalla no se muestre o que se produzca un error de conexión.
- Tipos de cable HDMI recomendados
  - Cable HDMI<sup>®</sup>/TM de alta velocidad
  - Cable HDMI<sup>®</sup>/TM de alta velocidad con Ethernet

## Conexión a dispositivos AV

### Conexión HDMI

Transmite las señales de audio y vídeo digitales de un PC y dispositivos AV al monitor. Conecte el PC y el dispositivo AV al monitor con el cable HDMI como se muestra a continuación. Pulse el botón de menú y, a continuación, seleccione la opción de entrada en el menú de entrada.

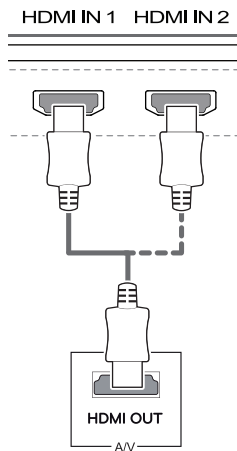

#### ! NOTA

- Si utiliza un PC con HDMI, se puede producir un problema de compatibilidad.
- Utilice un cable certificado con el logotipo HDMI. Si no utiliza un cable HDMI certificado, es posible que la pantalla no se muestre o que se produzca un error de conexión.
- Tipos de cable HDMI recomendados
  - Cable HDMI<sup>®</sup>/TM de alta velocidad
  - Cable HDMI<sup>®</sup>/TM de alta velocidad con Ethernet

## Conexión a dispositivos externos

### Conexión de auriculares

Conecte periféricos al monitor a través de la toma de auriculares. Realice la conexión como se muestra a continuación.

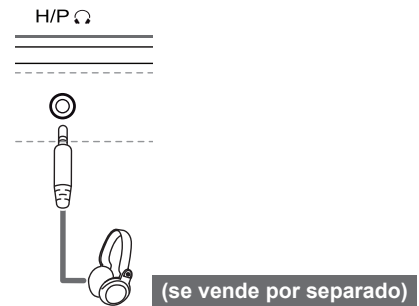

#### ! NOTA

- Los dispositivos periféricos se venden por separado.
- Si utiliza auriculares con clavija en ángulo, pueden surgir problemas a la hora de conectar otro dispositivo externo al monitor. Por lo tanto, se recomienda el uso de auriculares con clavija recta.



En ángulo

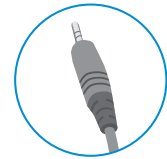

Recto

- En función de los ajustes de audio del PC y del dispositivo externo, la función de los auriculares y los altavoces puede estar limitada.

# PERSONALIZACIÓN DE LA CONFIGURACIÓN

## Activación del menú principal

- 1 Pulse el Botón Joystick en la parte inferior del monitor.
- 2 Mueva el Botón Joystick hacia arriba o abajo (▲/▼) y a la izquierda o la derecha (◀/▶) para establecer las opciones.
- 3 Pulse el Botón Joystick una vez más para salir del menú principal.

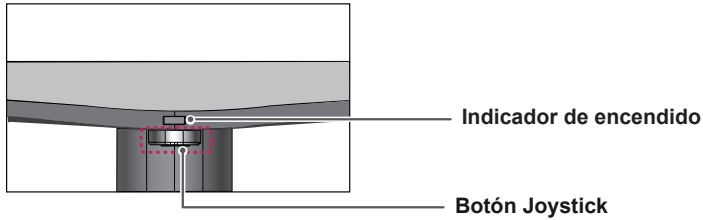

Botón	Estado del menú	Descripción
	<b>Menú principal desactivado</b>	Permite activar el menú principal.
	<b>Menú principal activado</b>	Permite salir del menú principal. (Si mantiene pulsado el botón, puede apagar el monitor en cualquier momento, incluso cuando la función OSD está activada).
	◀ <b>Menú principal desactivado</b>	Ajusta el nivel de volumen del monitor.
	<b>Menú principal activado</b>	Permite acceder a las opciones del menú.
	▶ <b>Menú principal desactivado</b>	Ajusta el nivel de volumen del monitor.
	<b>Menú principal activado</b>	Dirige el cambio de Entrada.
	▲ <b>Menú principal desactivado</b>	Permite activar el menú principal.
	<b>Menú principal activado</b>	Introduce la aplicación de Modo de Imagen.
	▼ <b>Menú principal desactivado</b>	Permite activar el menú principal.
	<b>Menú principal activado</b>	Permite apagar el monitor.

## Opciones del menú principal

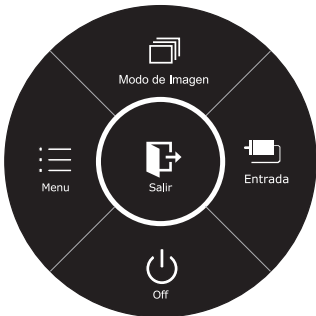

Menú principal	Descripción
<b>Menú</b>	Permite configurar los ajustes de la pantalla.
<b>Modo de Imagen</b>	Seleccione el Modo Foto para conseguir el mejor efecto visual.
<b>Entrada</b>	Puede elegir la señal de entrada. • Cuando hay al menos dos señales de entrada conectadas, puede seleccionar la señal de entrada que desee.
<b>Off</b>	Permite apagar el monitor.
<b>Salir</b>	Permite salir del menú principal.

## Personalización de la configuración

### Configuración de menú

#### -Ajustes Rápidos

- 1 Para acceder al **menú OSD**, pulse el **Botón Joystick** en la parte inferior del monitor y, a continuación, acceda al **menú**.
- 2 Vaya a **Ajustes Rápidos > Brillo** moviendo el Botón Joystick.
- 3 Configure las opciones siguientes según las instrucciones que aparecen en la esquina inferior derecha.
- 4 Para volver al menú superior o establecer otros elementos de menú, mueva el Botón Joystick hacia ◀ o pulse (● / OK [ACEPTAR]).
- 5 Si desea salir del menú OSD, mueva el Botón Joystick hacia ◀ hasta salir.

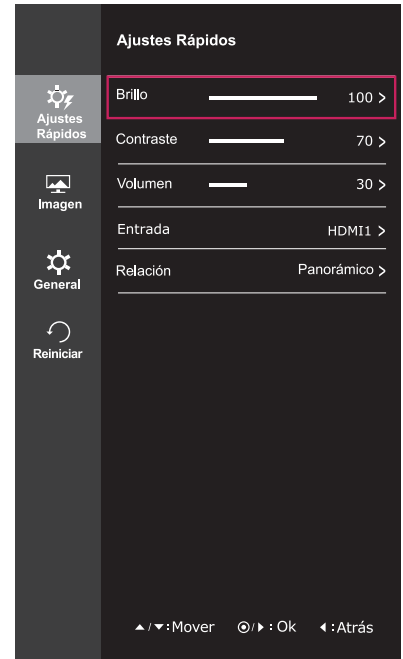

Cada una de las opciones se describe a continuación.

Menu > Ajustes Rápidos	Descripción				
<b>Brillo</b>	Ajusta el contraste de color y el brillo de la pantalla.				
<b>Contraste</b>					
<b>Volumen</b>	Ajusta el volumen.				
	<div style="border: 1px solid black; padding: 5px;"> <p><b>NOTA</b></p> <ul style="list-style-type: none"> <li>• Arrastre hacia abajo el Botón Joystick (⏻) en el menú del Volumen para activar/desactivar la función de Silencio.</li> </ul> </div>				
<b>Entrada</b>	Selecciona el modo de entrada actual.				
<b>Relación</b>	Ajusta la proporción de la pantalla.				
	<table border="1"> <tr> <td><b>Panorámico</b></td> <td>Muestra el vídeo en pantalla panorámica, con independencia de la entrada de señal de vídeo.</td> </tr> <tr> <td><b>Original</b></td> <td>Muestra el vídeo según la proporción de la señal de entrada.</td> </tr> </table>	<b>Panorámico</b>	Muestra el vídeo en pantalla panorámica, con independencia de la entrada de señal de vídeo.	<b>Original</b>	Muestra el vídeo según la proporción de la señal de entrada.
<b>Panorámico</b>	Muestra el vídeo en pantalla panorámica, con independencia de la entrada de señal de vídeo.				
<b>Original</b>	Muestra el vídeo según la proporción de la señal de entrada.				

#### NOTA

- El resultado será el mismo para las opciones de Ancho y Original, con la resolución recomendada (2560 x 1080).
- La relación se deshabilita con la señal entrelazada.

## -Imagen

- 1 Para acceder al **menú OSD**, pulse el **Botón Joystick** en la parte inferior del monitor y, a continuación, acceda al **menú**.
- 2 Vaya a **Imagen** moviendo el Botón Joystick.
- 3 Configure las opciones siguientes según las instrucciones que aparecen en la esquina inferior derecha.
- 4 Para volver al menú superior o establecer otros elementos de menú, mueva el Botón Joystick hacia ◀ o pulse (⊙ / OK [ACEPTAR]).
- 5 Si desea salir del menú OSD, mueva el Botón Joystick hacia ◀ hasta salir.

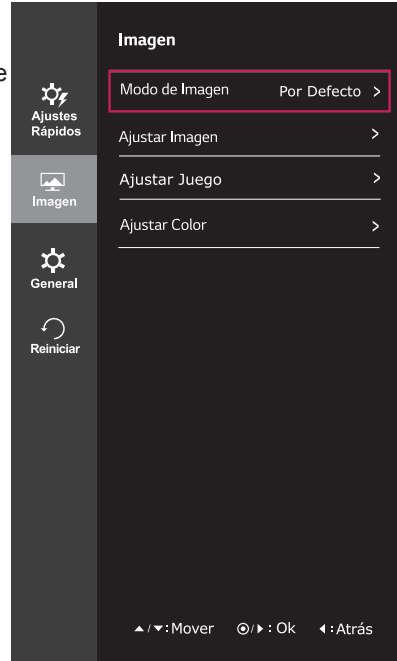

Cada una de las opciones se describe a continuación.

Menu > Imagen	Descripción		
<b>Modo de Imagen</b>	<b>Por Defecto</b>	Permite al usuario ajustar cada elemento. Se puede ajustar el modo de color del menú principal.	
	<b>Lector</b>	Este es un modo en el que la pantalla se ajusta al máximo a la de un periódico. Si usted quiere una pantalla más iluminada, puede controlar el brillo en el Menu OSD.	
	<b>Foto</b>	Optimiza la pantalla para ver fotografías.	
	<b>Cine</b>	Permite optimizar la pantalla para mejorar los efectos visuales de un vídeo.	
	<b>FPS 1</b>	Este modo está optimizado para videojuegos de disparos en primera persona (FPS).	
	<b>FPS 2</b>	Tiene un valor de estabilizador negro más alto que el Juego FPS 1- Videojuego de disparos en primera persona). Es adecuado para videojuegos de disparos en primera persona muy oscuros.	
	<b>RTS</b>	Este modo está optimizado para los Juego RTS.	
	<b>Por Defecto(Juego)</b>	En este modo, los usuarios pueden personalizar varios elementos incluyendo las opciones relacionadas con el videojuego.	
<b>Ajustar Imagen</b>	<b>Nitidez</b>	Sirve para ajustar la definición de la pantalla.	
	<b>Niv. de Osc.</b>	Establece el nivel de compensación (solo para HDMI). • <b>Offset (Compensación)</b> : como referencia para la señal de vídeo, es el color más oscuro que el monitor puede mostrar.	
		<b>Alto</b>	Mantiene la relación de contraste actual de la pantalla.
		<b>Bajo</b>	Disminuye los niveles de negro y aumenta los niveles de blanco de la relación de contraste actual de la pantalla.
<b>DFC</b>	Ajusta el brillo automáticamente en función del tipo de pantalla.		

<b>Ajustar Juego</b>	<b>Estabilizador de Negro</b>	<p>Black Stabilizer (Estabilizador de Negro) : Puede controlar el contraste negro para obtener una mejor visibilidad en las escenas oscuras.</p> <p>Al aumentar el valor de Black Stabilizer (Estabilizador de Negro), aumenta la luminosidad del área de nivel bajo de gris de la pantalla. Se pueden distinguir con facilidad los objetos en las pantallas de juegos oscuros.</p> <p>Al reducir los valores de Black Stabilizer (Estabilizador de Negro), se oscurecen las zonas de niveles de grises bajos y se aumenta el contraste dinámico de la pantalla.</p>	
	<b>Tiempo de Respuesta</b>	Ajusta el tiempo de respuesta de las imágenes según la velocidad de la pantalla. Para un entorno normal, se recomienda usar el valor Normal. Para imágenes de rápido movimiento, le recomendamos utilizar Alto. Si se establece como Alto, podría provocar adherencia de imágenes.	
		<b>Alto</b>	Establece el tiempo de respuesta en Alto.
		<b>Medio</b>	Establece el tiempo de respuesta en Medio.
		<b>Bajo</b>	Establece el tiempo de respuesta en Bajo.
<b>Off</b>	Establece el tiempo de respuesta en Off.		
<b>Ajustar Color</b>	<b>Gamma</b>	Cuanto más alto es el valor de la gamma, más oscura será la imagen. Del mismo modo, cuanto más bajo es el valor de la gamma, más clara será la imagen. Si usted no necesita ajustar la configuración de la gamma, seleccione Off (Apagado).	
	<b>Temperat.</b>	<p>Selecciona el color de imagen predeterminado de fábrica.</p> <p><b>Calido:</b> permite establecer el color de la pantalla en un tono rojizo.</p> <p><b>Medio:</b> permite establecer el color de la pantalla en un tono entre rojo y azul.</p> <p><b>Frio:</b> permite establecer el color de la pantalla en un tono azulado.</p>	
		<b>Usuario</b>	
	<b>Rojo</b>	Puede personalizar el color de la imagen con los colores rojo, verde y azul.	
	<b>Verde</b>		
<b>Azul</b>			
<b>Seis colores</b>	<p>Para cumplir los requisitos de color del usuario, permite ajustar del color y saturación de los seis colores (<b>Rojo_Tonalidad, Rojo_Saturación, Verde_Tonalidad, Verde_Saturación, Azul_Tonalidad, Azul_Saturación, Cyan_Tonalidad, Cyan_Saturación, Magenta_Tonalidad, Magenta_Saturación, Amarillo_Tonalidad, Amarillo_Saturación</b>) y guardar los ajustes.</p>		
	<p>*Tonalidad: Ajusta el tono de la pantalla.</p> <p>*Saturación: Ajusta la saturación de los colores de la pantalla. Cuanto menor sea el valor, menos saturados y brillantes serán los colores. Cuanto mayor sea el valor, más saturados y oscuros serán los colores.</p>		
<b>Reiniciar</b>	Restablece los ajustes de color predeterminados.		

## -General

- 1 Para acceder al **menú OSD**, pulse el **Botón Joystick** en la parte inferior del monitor y, a continuación, acceda al **menú**.
- 2 Vaya a **General** moviendo el Botón Joystick.
- 3 Configure las opciones siguientes según las instrucciones que aparecen en la esquina inferior derecha.
- 4 Para volver al menú superior o establecer otros elementos de menú, mueva el Botón Joystick hacia ◀ o pulse (⊙ / OK [ACEPTAR]).
- 5 Si desea salir del menú OSD, mueva el Botón Joystick hacia ◀ hasta salir.

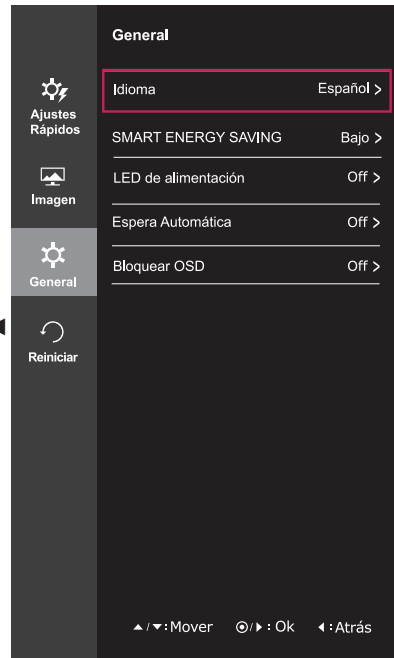

Cada una de las opciones se describe a continuación.

Menu > General	Descripción	
<b>Idioma</b>	Para elegir el idioma de visualización de los nombres de control.	
<b>SMART ENERGY SAVING</b>	<b>Alto</b>	Habilitar SMART ENERGY SAVING Puede ahorrar energía con esta función de Alta Eficiencia de Energía.
	<b>Bajo</b>	Habilitar SMART ENERGY SAVING Puede ahorrar energía con esta función de Baja Eficiencia de Energía.
	<b>Off</b>	Deshabilita la función SMART ENERGY SAVING.
<b>LED de alimentación</b>	Enciende/apaga el indicador de encendido de la parte frontal del monitor.	
	<b>On</b>	Se enciende automáticamente el indicador de encendido.
	<b>Off</b>	Se apaga el indicador de encendido.
<b>Espera Automática</b>	El monitor pasará automáticamente a modo de pausa al cabo de un rato.	
<b>Bloquear OSD</b>	Impide la entrada mediante teclas incorrecta.	
	<b>On</b>	Entrada mediante teclas desactivada.
	<div style="border: 1px solid black; padding: 5px;"> <p><b>NOTA</b></p> <p>Todas las funciones excepto el modo Bloquear OSD y el botón Salir de Brillo, Contraste, Volumen, Entrada y General están desactivados.</p> </div>	
<b>Off</b>	Entrada mediante teclas activada.	

**NOTA**

- SMART ENERGY SAVING : Ahorre energía utilizando el algoritmo de compensación de la luminosidad.
- Guardar Información depende del Panel. Por tanto, esos valores deberían ser diferentes entre panel y panel. Si la opción de SMART ENERGY SAVING (función de ahorro de energía) es Alto o Bajo, la iluminación del monitor será más alta o más baja dependiendo de la fuente.

## -Reiniciar

- 1 Para acceder al **menú OSD**, pulse el **Botón Joystick** en la parte inferior del monitor y, a continuación, acceda al **menú**.
- 2 Vaya a **Reiniciar** moviendo el Botón Joystick.
- 3 Configure las opciones siguientes según las instrucciones que aparecen en la esquina inferior derecha.
- 4 Para volver al menú superior o establecer otros elementos de menú, mueva el Botón Joystick hacia ◀ o pulse (● / OK [ACEPTAR]).
- 5 Si desea salir del menú OSD, mueva el Botón Joystick hacia ◀ hasta salir.

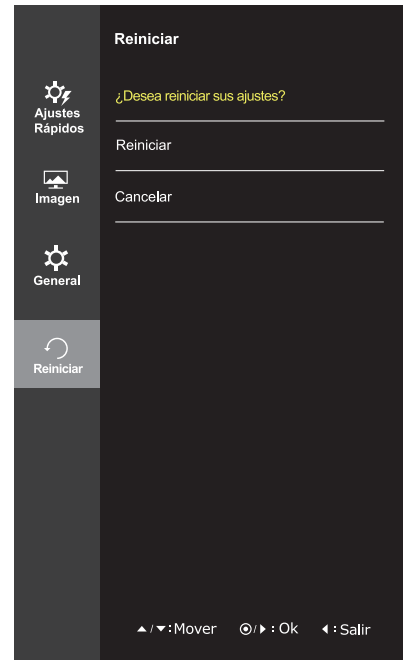

Cada una de las opciones se describe a continuación.

Menu > Reiniciar	Descripción
¿Desea reiniciar sus ajustes?	
Reiniciar	Vuelve a los valores predeterminados.
Cancelar	Cancelar la selección.

## -Modo Juego

- 1 Pulse el Botón Joystick en la parte inferior del monitor.
- 2 Vaya a **Modo Juego** moviendo el Botón Joystick hacia ▲.
- 3 Configure las opciones siguientes según las instrucciones que aparecen en la esquina inferior derecha.



Cada una de las opciones se describe a continuación.

Menu > Modo de Imagen	Descripción	
Modo de Imagen	<b>Por Defecto</b>	Permite al usuario ajustar cada elemento. Se puede ajustar el modo de color del menú principal.
	<b>Lector</b>	Este es un modo en el que la pantalla se ajusta al máximo a la de un periódico. Si usted quiere una pantalla más iluminada, puede controlar el brillo en el Menu OSD.
	<b>Foto</b>	Optimiza la pantalla para ver fotografías.
	<b>Cine</b>	Permite optimizar la pantalla para mejorar los efectos visuales de un vídeo.
	<b>FPS 1</b>	Este modo está optimizado para videojuegos de disparos en primera persona (FPS).
	<b>FPS 2</b>	Tiene un valor de estabilizador negro más alto que el Juego FPS 1- Videojuego de disparos en primera persona). Es adecuado para videojuegos de disparos en primera persona muy oscuros.
	<b>RTS</b>	Este modo está optimizado para los Juego RTS.
	<b>Por Defecto(Juego)</b>	En este modo, los usuarios pueden personalizar varios elementos incluyendo las opciones relacionadas con el videojuego.

# SOLUCIÓN DE PROBLEMAS

No se muestra nada en la pantalla.	
¿Está enchufado el cable de alimentación del monitor?	<ul style="list-style-type: none"> <li>• Compruebe que el cable de alimentación esté bien conectado a la toma.</li> </ul>
¿Está iluminado el indicador de encendido?	<ul style="list-style-type: none"> <li>• Compruebe que el cable de alimentación esté conectado y pulse el botón de encendido.</li> </ul>
¿Está encendida la luz indicadora de conexión?	<ul style="list-style-type: none"> <li>• Compruebe que la entrada conectada esté activada (Menú - Entrada).</li> </ul>
¿Parpadea el indicador de encendido?	<ul style="list-style-type: none"> <li>• Si el monitor está en modo de espera, mueva el ratón o presione cualquier tecla del teclado para activarlo.</li> <li>• Compruebe que el ordenador esté encendido.</li> </ul>
¿Aparece el mensaje "SEÑAL FUERA DE RANGO"?	<ul style="list-style-type: none"> <li>• Esto sucede cuando las señales transferidas desde el PC (tarjeta de vídeo) se encuentran fuera del rango de frecuencias horizontal o vertical del monitor. Consulte la sección "Especificaciones del producto" de este manual para establecer la frecuencia adecuada.</li> </ul>
¿Aparece el mensaje "CHECK SIGNAL CONNECTION" (Verificar conexión de señal)?	<ul style="list-style-type: none"> <li>• Este mensaje aparece cuando no se detecta ningún cable de señal entre el PC y el monitor, o si el cable está desconectado. Compruebe el cable y vuelva a conectarlo.</li> </ul>

Hay una imagen impresa en la pantalla.	
¿Se ve la imagen impresa incluso con el monitor apagado?	<ul style="list-style-type: none"> <li>• Visualizar una imagen fija durante mucho tiempo puede provocar daños en la pantalla y hacer que la imagen se quede impresa.</li> <li>• Utilice un salvapantallas para proteger la pantalla cuando se utilice el monitor durante mucho tiempo.</li> </ul>

## ! NOTA

- Frecuencia vertical: para visualizar una imagen, la pantalla debe actualizarse docenas de veces por segundo como una lámpara fluorescente. El número de veces por segundo que se actualiza la pantalla se denomina "frecuencia vertical" o "frecuencia de actualización" y se indica en Hz.
- Frecuencia horizontal: el tiempo que se tarda en visualizar una línea horizontal se denomina "ciclo horizontal". El número de líneas horizontales que se visualizan en un segundo puede calcularse dividiendo uno entre el ciclo horizontal. Esto se denomina "frecuencia horizontal" y se indica en kHz.

**! NOTA**

- Compruebe si la resolución o frecuencia de la tarjeta de vídeo se encuentra dentro del rango permitido por el monitor, y establezca la resolución (óptima) recomendada en Panel de control > Pantalla > Configuración.
- Si no establece la resolución (óptima) recomendada para la tarjeta de vídeo, puede que el texto aparezca borroso, la pantalla atenuada, el área de visualización troncada o la pantalla descentrada.
- El procedimiento de configuración puede variar en función del ordenador y del sistema operativo. También es posible que algunas tarjetas de vídeo no admitan determinadas resoluciones. En ese caso, póngase en contacto con el fabricante del ordenador o de la tarjeta de vídeo para obtener ayuda.
- Es posible que algunas tarjetas de vídeo no admitan la resolución 2560x1080. Si la resolución no se puede mostrar, póngase en contacto con el fabricante de la tarjeta de vídeo.

**El color de la pantalla no es normal.**

¿Aparece descolorida la pantalla (16 colores)?	• Defina el ajuste de color en 24 bits (color verdadero) o más. En Windows, vaya a Panel de control > Pantalla > Configuración > Calidad del color.
¿Es el color de la pantalla inestable o monocromo?	• Compruebe que el cable de señal esté bien conectado. Vuelva a conectar el cable o a insertar la tarjeta de vídeo del PC.
¿Aparecen puntos en la pantalla?	• Al utilizar el monitor, pueden aparecer manchas pixeladas (rojas, verdes, azules, blancas o negras) en la pantalla. Esto es normal en las pantallas LCD. No se trata de un error ni está relacionado con el rendimiento del monitor.

# ESPECIFICACIONES

## 25UM58

Pantalla LCD	Tipo	TFT (Thin Film Transistor, transistor de película fina) Pantalla LCD (Liquid Crystal Display, pantalla de cristal líquido)
	Paso de píxeles	0,2286 mm x 0,2286 mm
Resolución	Resolución máxima	2560 x 1080 a 60 Hz
	Resolución recomendada	2560 x 1080 a 60 Hz
Señal de vídeo	Frecuencia horizontal	De 30 kHz a 90 kHz
	Frecuencia vertical	56~75 Hz (PC)
	Sincronización	Sincronización independiente
Conector de entrada	HDMI IN1, HDMI IN2 , H/P	
Alimentación	Tensión	19 V $\pm$ 1,6 A o 19 V $\pm$ 1,3 A
	Consumo de energía (típ.)	Modo encendido: 27 W típ. (Condiciones a la salida de fábrica) ** Modo de inactividad (Modo de espera): $\leq$ 0,3 W Modo apagado: $\leq$ 0,3 W
Adaptador de CA/CC	Tipo ADS-40SG-19-3 19032G, fabricado por SHENZHEN HONOR ELECTRONIC CO.,LTD o Tipo ADS-40FSG-19 19032GPG-1, fabricado por SHENZHEN HONOR ELECTRONIC CO.,LTD o Tipo ADS-40FSG-19 19032GPBR-1, fabricado por SHENZHEN HONOR ELECTRONIC CO.,LTD o Tipo ADS-40FSG-19 19032GPI-1, fabricado por SHENZHEN HONOR ELECTRONIC CO.,LTD o Tipo ADS-40FSG-19 19032GPCU-1, fabricado por SHENZHEN HONOR ELECTRONIC CO.,LTD o Tipo ADS-32FSG-19 19032EPCU-1L, fabricado por SHENZHEN HONOR ELECTRONIC CO.,LTD o Tipo ADS-25FSF-19 19025EPI-1, fabricado por SHENZHEN HONOR ELECTRONIC o Tipo LCAP21A , fabricado por LIEN CHANG ELECTRONIC ENTERPRISE o Tipo LCAP26A-A , fabricado por LIEN CHANG ELECTRONIC ENTERPRISE o Tipo LCAP26A-E , fabricado por LIEN CHANG ELECTRONIC ENTERPRISE o Tipo LCAP26A-I , fabricado por LIEN CHANG ELECTRONIC ENTERPRISE o Tipo LCAP26A-B , fabricado por LIEN CHANG ELECTRONIC ENTERPRISE o Tipo LCAP51A , fabricado por LIEN CHANG ELECTRONIC ENTERPRISE o Tipo PA-1031-23 , fabricado por Lite-On Technology Corporation Salida: 19 V $\pm$ 1,7 A	

Adaptador de CA/CC	Tipo ADS-40SG-19-3 19025G, fabricado por SHENZHEN HONOR ELECTRONIC o Tipo ADS-40FSG-19 19025GPG-1, fabricado por SHENZHEN HONOR ELECTRONIC o Tipo ADS-40FSG-19 19025GPBR-1, fabricado por SHENZHEN HONOR ELECTRONIC o Tipo ADS-40FSG-19 19025GPI-1, fabricado por SHENZHEN HONOR ELECTRONIC o Tipo ADS-40FSG-19 19025GPCU-1, fabricado por SHENZHEN HONOR ELECTRONIC o Tipo ADS-40FSG-19 19025GPB-2, fabricado por SHENZHEN HONOR ELECTRONIC o Tipo ADS-25FSG-19 19025EPCU-1L, fabricado por SHENZHEN HONOR ELECTRONIC o Tipo ADS-25SFA-19-3 19025E, fabricado por SHENZHEN HONOR ELECTRONIC o Tipo ADS-25FSF-19 19025EPCU-1, fabricado por SHENZHEN HONOR ELECTRONIC o Tipo ADS-25FSF-19 19025EPBR-1, fabricado por SHENZHEN HONOR ELECTRONIC o Tipo ADS-25FSF-19 19025EPI-1, fabricado por SHENZHEN HONOR ELECTRONIC o Tipo ADS-25FSF-19 19025EPG-1, fabricado por SHENZHEN HONOR ELECTRONIC o Tipo ADS-25FSF-19 19025EPB-1, fabricado por SHENZHEN HONOR ELECTRONIC o Tipo LCAP21 , fabricado por LIEN CHANG ELECTRONIC ENTERPRISE o Tipo LCAP26-A , fabricado por LIEN CHANG ELECTRONIC ENTERPRISE o Tipo LCAP26-E , fabricado por LIEN CHANG ELECTRONIC ENTERPRISE o Tipo LCAP26-I , fabricado por LIEN CHANG ELECTRONIC ENTERPRISE o Tipo LCAP26-B , fabricado por LIEN CHANG ELECTRONIC ENTERPRISE o Tipo LCAP51 , fabricado por LIEN CHANG ELECTRONIC ENTERPRISE o Tipo WA-24C19FS , fabricado por Asian Power Devices Inc. o Tipo WA-24C19FN , fabricado por Asian Power Devices Inc. o Tipo DA-24B19 , fabricado por Asian Power Devices Inc. o Tipo AD10560LF, fabricado por PI Electronics (H.K.) Ltd. o Tipo AD2139S20, fabricado por PI Electronics (H.K.) Ltd. o Tipo AD2139620, fabricado por PI Electronics (H.K.) Ltd.	
	Salida: 19 V ~ 1,3 A	
Condiciones ambientales	Estado de funcionamiento	Temperatura: de 0 °C a 40 °C; Humedad: ≤ 80%
	En almacenamiento	Temperatura: de -20 °C a 60 °C; Humedad: ≤ 85%
Ajuste del ángulo del soporte	Hacia delante/atrás: de -5° a 20° (cabezal)	
Dimensiones	Tamaño del monitor (anchura x altura x profundidad)	
	Soporte incluido	609 mm x 383 mm x 188 mm
	Soporte no incluido	609 mm x 287 mm x 55 mm
Peso (sin embalaje)	4,0 kg	

Las especificaciones están sujetas a cambios sin previo aviso.

El símbolo ~ significa corriente alterna, y el símbolo --- significa corriente continua.

\*El nivel de consumo de electricidad puede ser diferente por el ajuste de monitor y la condición de funcionamiento.

\*\*El consumo de potencia en modo ON se mide mediante el estándar de prueba LGE (patrón blanco completo, resolución máxima).

# ESPECIFICACIONES

## 29UM58

Pantalla LCD	Tipo	TFT (Thin Film Transistor, transistor de película fina) Pantalla LCD (Liquid Crystal Display, pantalla de cristal líquido)
	Paso de píxeles	0,2628 mm x 0,2628 mm
Resolución	Resolución máxima	2560 x 1080 a 60 Hz
	Resolución recomendada	2560 x 1080 a 60 Hz
Señal de vídeo	Frecuencia horizontal	De 30 kHz a 90 kHz
	Frecuencia vertical	56~75 Hz (PC)
	Sincronización	Sincronización independiente
Conector de entrada	HDMI IN1, HDMI IN2 , H/P	
Alimentación	Tensión	19 V $\overline{\text{---}}$ 1,6 A
	Consumo de energía (típ.)	Modo encendido: 32 W típ. (Condiciones a la salida de fábrica) ** Modo de inactividad (Modo de espera): $\leq$ 0,3 W Modo apagado: $\leq$ 0,3 W
Adaptador de CA/CC	Tipo ADS-40SG-19-3 19032G, fabricado por SHENZHEN HONOR ELECTRONIC CO.,LTD o Tipo ADS-40FSG-19 19032GPG-1, fabricado por SHENZHEN HONOR ELECTRONIC CO.,LTD o Tipo ADS-40FSG-19 19032GPBR-1, fabricado por SHENZHEN HONOR ELECTRONIC CO.,LTD o Tipo ADS-40FSG-19 19032GPI-1, fabricado por SHENZHEN HONOR ELECTRONIC CO.,LTD o Tipo ADS-40FSG-19 19032GPCU-1, fabricado por SHENZHEN HONOR ELECTRONIC CO.,LTD o Tipo ADS-32FSG-19 19032EPCU-1L, fabricado por SHENZHEN HONOR ELECTRONIC CO.,LTD o Tipo LCAP21A , fabricado por LIEN CHANG ELECTRONIC ENTERPRISE o Tipo LCAP26A-A, fabricado por LIEN CHANG ELECTRONIC ENTERPRISE o Tipo LCAP26A-E , fabricado por LIEN CHANG ELECTRONIC ENTERPRISE o Tipo LCAP26A-I , fabricado por LIEN CHANG ELECTRONIC ENTERPRISE o Tipo LCAP26A-B , fabricado por LIEN CHANG ELECTRONIC ENTERPRISE o Tipo LCAP51A , fabricado por LIEN CHANG ELECTRONIC ENTERPRISE o Tipo PA-1031-23 , fabricado por Lite-On Technology Corporation Salida: 19 V $\overline{\text{---}}$ 1,7 A	
Condiciones ambientales	Estado de funcionamiento	Temperatura: de 0 °C a 40 °C; Humedad: $\leq$ 80%
	En almacenamiento	Temperatura: de -20 °C a 60 °C; Humedad: $\leq$ 85%
Ajuste del ángulo del soporte	Hacia delante/atrás: de -5° a 20° (cabezal)	
Dimensiones	Tamaño del monitor (anchura x altura x profundidad)	
	Soporte incluido	703 mm x 414 mm x 213 mm
	Soporte no incluido	703 mm x 328 mm x 64 mm
Peso (sin embalaje)	5,2 kg	

Las especificaciones están sujetas a cambios sin previo aviso.

El símbolo ~ significa corriente alterna, y el símbolo  $\overline{\text{---}}$  significa corriente continua.

\*El nivel de consumo de electricidad puede ser diferente por el ajuste de monitor y la condición de funcionamiento.

\*\*El consumo de potencia en modo ON se mide mediante el estándar de prueba LGE (patrón blanco completo, resolución máxima).

# ESPECIFICACIONES

## 34UM58

Pantalla LCD	Tipo	TFT (Thin Film Transistor, transistor de película fina) de Pantalla LCD (Liquid Crystal Display, pantalla de cristal líquido)
	Paso de píxeles	0,312(H) mm x 0,310(V) mm
Resolución	Resolución máxima	2 560 x 1 080 a 60 Hz (píxeles)
	Resolución recomendada	2 560 x 1 080 a 60 Hz (píxeles)
Señal de vídeo	Frecuencia horizontal	De 30 kHz a 90 kHz
	Frecuencia vertical	(PC)De 56 Hz a 75 Hz
	Sincronización	Sincronización independiente
Conector de entrada	HDMI IN1, HDMI IN2 , H/P	
Alimentación	Tensión	19 V ~ 2,0 A
	Consumo de energía (típ.)	Modo encendido: 41 W típ. (Condiciones a la salida de fábrica) ** Modo de inactividad (Modo de espera): ≤ 0,5 W Modo apagado: ≤ 0,3 W
Adaptador de ca/cc	Tipo ADS-45SN-19-3 19040G, fabricado por SHENZHEN HONOR ELECTRONIC o Tipo LCAP21C , fabricado por LIEN CHANG ELECTRONIC ENTERPRISE o Tipo LCAP26B-E , fabricado por LIEN CHANG ELECTRONIC ENTERPRISE Salida: 19 V ~ 2,1 A	
Condiciones ambientales	Estado de funcionamiento	Temperatura: de 0 °C a 40 °C Humedad: < 80%
	En almacenamiento	Temperatura: de -20 °C a 60 °C Humedad: < 85%
Ajuste del ángulo del soporte	Hacia delante/atrás: de -5° a 20° (cabezal)	
Dimensiones	Tamaño del monitor (anchura x altura x profundidad)	
	Soporte incluido	830 mm x 461 mm x 213 mm
	Soporte no incluido	830 mm x 382 mm x 66 mm
Peso (sin embalaje)	6,4 kg	

Las especificaciones están sujetas a cambios sin previo aviso.

El símbolo ~ significa corriente alterna, y el símbolo ~-~ significa corriente continua.

\*El nivel de consumo de electricidad puede ser diferente por el ajuste de monitor y la condición de funcionamiento.

\*\*El consumo de potencia en modo ON se mide mediante el estándar de prueba LGE (patrón blanco completo, resolución máxima).

## Modo admitido de fábrica

Modo predefinido	Frecuencia horizontal (kHz)	Frecuencia vertical (Hz)	Polaridad (H/V)	Comentarios
720 x 400	31,468	70,08	-/+	
640 x 480	31,469	59,94	-/-	
640 x 480	37,5	75	-/-	
800 x 600	37,879	60,317	+/+	
800 x 600	46,875	75	+/+	
1024 x 768	48,363	60	-/-	
1024 x 768	60,123	75,029	+/+	
1152 x 864	67,5	75	+/+	
1280 x 720	45	60	+/+	
1280 x 1024	63,981	60,02	+/+	
1280 x 1024	79,976	75,025	+/+	
1600 x 900	60	60	+/+	
1680 x 1050	65,290	59,954	-/+	
1920 x 1080	67,5	60	+/-	
2560 x 1080	66,7	60	-/+	

## Tiempo HDMI (vídeo)

Modo predefinido	Frecuencia horizontal (kHz)	Frecuencia vertical (Hz)	Comentarios
480p	31,50	60	
576p	31,25	50	
720p	37,50	50	
720p	45,00	60	
1080p	56,25	50	
1080p	67,50	60	

## Indicador de encendido

Modo	Color del LED
Modo encendido	Encendido
Ahorro de energía	Parpadeando
Modo apagado	Apagado

# POSTURA CORRECTA

## Postura correcta para utilizar el monitor

Ajuste la pantalla para que pueda ver de forma cómoda, ligeramente inclinada hacia abajo con respecto a la altura de los ojos.

- Tómese un descanso de unos 10 minutos cada hora para disminuir el cansancio provocado por el uso durante un tiempo prolongado.
- La base del monitor táctil permite utilizar el producto en una posición óptima. Ajuste el ángulo de la plataforma para obtener una mejor visión de la pantalla.

Debería mirar la pantalla un poco hacia abajo.

Ajuste el ángulo

para que no se produzcan reflejos ni brillos en la pantalla.

Coloque las manos con cuidado encima del teclado de manera que los brazos queden doblados por los codos y extendidos horizontalmente hacia delante.

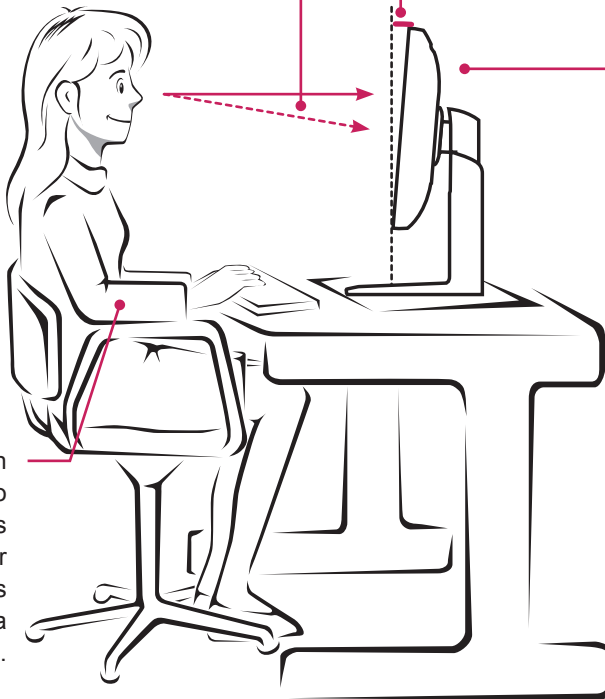



Asegúrese de leer las precauciones de seguridad antes de utilizar el producto. El modelo y número de serie del producto están situados en la parte trasera y en un lateral del producto. Anótalos más abajo por si más adelante necesitas asistencia.

MODELO \_\_\_\_\_

N.º DE SERIE \_\_\_\_\_