



FRANÇAIS

GUIDE D'UTILISATION

# Lecteur réseau disque Blu-ray™ / DVD

Veuillez lire ce guide avec attention avant d'utiliser cet appareil, et conservez-le pour référence ultérieure.

**MODÈLE**  
BD555C

P/NO : SAC34873803



## 1

# Informations de sécurité



**ATTENTION:** POUR REDUIRE LE RISQUE DE CHOC ELECTRIQUE, N'ENLEVEZ PAS LE COUVERCLE (OU LA PARTIE ARRIERE). IL N'Y A PAS DE COMPOSANTS SUSCEPTIBLES D'ETRE REPARES PAR L'UTILISATEUR A L'INTERIEUR DE CETTE UNITE. CONFIEZ LE SERVICE TECHNIQUE A DU PERSONNEL QUALIFIE.



Ce message lumineux ayant un symbole avec une pointe de flèche est destiné à avertir l'utilisateur sur la présence d'une tension dangereuse non isolée à l'intérieur du boîtier du produit pouvant être suffisamment importante pour constituer un danger de choc électrique pour les personnes.



Le point d'exclamation à l'intérieur d'un triangle équilatéral est destiné à avertir l'utilisateur sur la présence d'importantes instructions concernant le fonctionnement ou la maintenance (service technique) dans la littérature accompagnant ce produit.

## Avertissements et précautions

**AVERTISSEMENT:** AFIN D'ÉVITER DES RISQUES D'INCENDIE OU DE CHOC ÉLECTRIQUE, MAINTENEZ CE PRODUIT À L'ABRI DE LA PLUIE ET DE L'HUMIDITÉ.

**ATTENTION:** Ne pas installer cet équipement à un endroit confiné tel qu'une bibliothèque ou similaire.

**ATTENTION:** Ne pas bloquer les ouvertures d'aération. Installez l'unité en respectant les instructions du constructeur.

Les fentes et les ouvertures de l'unité ont été conçues pour assurer une bonne ventilation et un bon fonctionnement du produit en le protégeant de toute surchauffe. Les ouvertures ne doivent jamais être bloquées en installant le produit sur un

lit, un canapé, un tapis ou sur toute autre surface similaire. Cette unité ne doit pas être installée dans un emplacement fermé comme une bibliothèque ou une étagère à moins que vous assuriez une ventilation particulière ou que les instructions de constructeur l'autorisent.

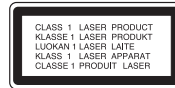

**ATTENTION:** Ce produit utilise un système laser. Pour garantir une utilisation correcte de ce produit, veuillez lire attentivement ce manuel de l'utilisateur et le conserver pour future consultation. Si cette unité requiert du service technique, contactez un point de service après-vente agréé. L'utilisation de commandes, de configurations ou de procédures autres que celles ici décrites peut aboutir à une exposition à de la radiation dangereuse. Pour éviter l'exposition directe au faisceau laser, n'essayez pas d'ouvrir le boîtier. Il y a de la radiation laser visible lorsqu'il est ouvert. **NE FIXEZ PAS LE REGARD SUR LE FAISCEAU.**

### AVERTISSEMENT concernant le câble d'alimentation.

Il est conseillé de brancher la plupart des appareils électroménagers sur un circuit dédié;

C'est-à-dire, un circuit qui est relié uniquement à cet appareil et qui n'a pas d'autres prises ni d'autres circuits de dérivation. Vérifiez la page concernant ce sujet dans le présent manuel. Ne pas surcharger les prises murales. Des prises murales surchargées, mal fixées ou endommagées, les rallonges électriques, les câbles d'alimentation élimés, le revêtement abîmé ou déchiré des fils électriques, constituent un danger. Chacun de ces facteurs peut provoquer un choc électrique ou un incendie. Examinez périodiquement le câble d'alimentation de votre appareil, et s'il présente des signes de détérioration, débranchez-le et cessez d'utiliser l'appareil. Faites remplacer le câble d'alimentation par un réparateur agréé. Protégez le câble d'alimentation de mauvais

traitements physiques ou mécaniques. Évitez qu'il ne soit tordu, vrillé, pincé, coincé dans une porte ou que l'on marche dessus. Faites particulièrement attention aux prises, et à l'endroit où le câble sort de l'appareil. Pour déconnecter l'appareil du réseau électrique, retirez la prise du câble d'alimentation. Lors de l'installation de l'appareil, assurez-vous que la prise soit facilement accessible.

Cet appareil est équipé d'une batterie transportable ou de piles rechargeables.

**Retrait sans danger de la batterie ou des piles de l'appareil:** Pour retirer la batterie ou les piles usagées, procédez dans l'ordre inverse de leur insertion. Pour empêcher toute contamination de l'environnement et tout danger pour la santé des êtres humains et des animaux, la batterie ou les piles usagées doivent être mises au rebut dans le conteneur approprié à un point de collecte prévu pour leur recyclage. Ne jetez pas la batterie ou les piles usagées avec les autres déchets. Recyclez toujours les batteries et piles rechargeables usagées. On n'exposera pas la pile à une chaleur excessive telle que la lumière du soleil, un feu ou autre chose du même genre.

**ATTENTION:** L'appareil ne doit pas être exposé à l'eau (par mouillure ou éclaboussure) et aucun objet rempli de liquides, comme par exemple une vase, ne devrait être placé sur l'appareil.

### Notes concernant le droit d'auteur

- La technologie AACSS (Advanced Access Content System) étant le système de protection de contenu approuvé pour le format Blu-Ray, comparable à la technologie CSS (Content Scramble System) pour le format DVD, certaines restrictions sont imposées pour la lecture, la sortie du signal analogique, etc. des contenus protégés par AACSS. Le fonctionnement et les restrictions de ce produit peuvent varier selon le moment de votre achat, et ces restrictions peuvent être adoptées et/ou changées par AACSS après la fabrication de ce produit.
- Par ailleurs, des empreintes BD-ROM et BD+ sont aussi utilisées comme système de protection des contenus pour le format BD, lesquelles imposent certaines restrictions comprenant certaines restrictions de reproduction pour les formats protégés BD-ROM et/ou BD+. Pour plus d'informations sur les technologies AACSS, BD-ROM, BD+ ainsi que sur ce produit, veuillez contacter un centre d'assistance clientèle agréé.
- De nombreux disques au format BD-ROM/DVD sont encodés avec une protection contre la copie. A cause de cela vous devez connecter votre reproducteur directement à votre poste TV, et pas à votre platine Vidéo. Le branchement à la platine Vidéo rend une image déformée en provenance des disques protégés.
- Ce produit intègre une technologie de protection du copyright couverte par des brevets U.S. et d'autres droits de propriété intellectuelle. L'utilisation de cette technologie de protection du copyright est soumise à autorisation de Rovi Corporation, et elle est prévue exclusivement pour un usage à domicile et autres visualisations dans un cadre limité, sauf autorisation explicite de Rovi Corporation. Toute action d'ingénierie inverse ou de démontage est interdite.
- Dans le cadre des lois sur les droits d'auteur aux États-Unis et dans d'autres pays, l'enregistrement, l'utilisation, la lecture, la distribution ou l'édition d'émissions de télévisions, de bandes vidéo, de disques BD-ROM, DVD, CD et autres matériaux peut mettre en jeu votre responsabilité civile et/ou pénale.

## Consignes de sécurité importantes

1. Lire les instructions.
2. Conserver ces instructions.
3. Observer tous les avertissements.
4. Suivre toutes les instructions.
5. Ne pas utiliser ce produit près de l'eau.
6. Nettoyer seulement avec un chiffon propre.
7. Ne pas obstruer les ouvertures de ventilation. Installer conformément aux instructions du fabricant.
8. Ne pas l'installer près de sources de chaleur comme un radiateur, une cuisinière ou d'autres appareils semblables (y compris des amplificateurs) qui produisent de la chaleur.
9. Ne pas neutraliser le but sécuritaire de la prise polarisée ou de mise à la terre. Une prise polarisée est dotée de deux fiches dont l'une est plus large que l'autre. Une prise de mise à la terre est dotée de deux fiches et d'une fiche de mise à la terre. La fiche la plus large ou la fiche de mise à la terre est là pour votre sécurité. Si la prise n'entre pas dans la prise murale, consulter un électricien pour la remplacer.
10. Protéger le cordon d'alimentation contre le piétinement ou le pincement, particulièrement près de la fiche, des prises et des points de sortie du produit.
11. Utiliser seulement les accessoires spécifiés par le fabricant.
12. Utiliser seulement des chariots, des supports, des trépieds, des fixations ou tables spécifiés par le fabricant ou vendus avec l'appareil. Si un chariot est utilisé, faire attention au moment de déplacer l'appareil pour que celui-ci ne bascule pas.
13. Débrancher cet appareil pendant les orages ou lorsqu'il n'est pas utilisé pendant de longues périodes.
14. Consulter du personnel qualifié pour la réparation. Une intervention est requise lorsque le produit a été endommagé de quelque façon que ce soit, comme le cordon d'alimentation ou la fiche, que du liquide y a été renversé ou que des objets ont été insérés à l'intérieur, que le produit a été exposé à la pluie ou à l'humidité, qu'il ne marche pas normalement ou qu'il est tombé par terre.



# Table des matières

## 1

### Informations de sécurité

---

- 3 Avertissements et précautions

## 2

### Préparation

---

#### 8 Introduction

- 8 À propos de l'affichage du symbole "O"
- 8 Symboles utilisés dans ce manuel
- 8 Accessoires fournis
- 9 Disques utilisables
- 10 Compatibilité des fichiers
- 11 Code Région
- 11 AVCHD (Advanced Video Codec High Definition)
- 11 Besoins du système
- 11 Notes sur compatibilité

#### 12 Télécommande

#### 13 Panneau avant

#### 13 Panneau arrière

## 3

### Installation

---

#### 14 Raccordements à votre téléviseur

- 14 Connexion HDMI
- 15 Qu'est-ce que SIMPLINK ?

- 16 Branchement Composant Vidéo

- 16 Branchement vidéo/audio (gauche/droite)

- 17 Réglage de la résolution

#### 18 Raccordement à un amplificateur

- 18 Connexion à un Amplificateur avec Sortie HDMI

- 19 Connexion à un amplificateur via la sortie audio numérique

- 19 Connexion à un amplificateur avec sortie audio 2 canaux

#### 20 Connexion à votre réseau domestique

- 20 Connexion à un réseau filaire

- 21 Configuration pour la connexion à un réseau filaire

#### 23 Connexion d'un périphérique USB

- 23 Lecture de contenu enregistré sur un périphérique USB

#### 24 Réglages des paramètres

- 24 Réglage des paramètres de configuration
- 25 Menu [AFFICHAGE]
- 26 Menu [LANGUE]
- 27 Menu [AUDIO]
- 29 Menu [VERROU]
- 30 Menu [RÉSEAU]
- 30 Menu [AUTRES]

## 4

### Utilisation

---

- 32 Lecture normale
- 34 Lecture avancée
- 37 Affichage à l'écran (OSD)
- 39 Utilisation de BD-Live™
- 40 Lecture d'un fichier vidéo et d'un disque au format VR
- 42 Affichage d'une photo
  - 42 Options disponibles pendant l'affichage d'une photo
  - 43 Pour écouter de la musique pendant un diaporama
- 44 **Écoute de musique**
  - 44 Affichage des informations musicales MP3 (ID3 Tag)
  - 44 Extraction/Copie de CD audio
- 46 **Utilisation de la fonction d'accès NetCast™**
  - 46 Utilisation de AccuWeather
  - 48 Lecture de vidéos YouTube™
  - 51 Lecture d'album Web Picasa™

## 5

### Entretien

---

- 54 Notes concernant les disques
- 54 Entretien de l'Unité

## 6

### Dépannage

---

- 55 Problèmes de type général
- 56 Image
- 56 Son
- 57 Réseau

## 7

### Annexe

---

- 58 Contrôle d'un téléviseur avec la télécommande fournie
- 59 Mise à jour du logiciel via le réseau
- 61 Liste des codes de pays
- 62 Liste des codes de langue
- 64 Caractéristiques des sorties audio
- 66 Résolution des sorties vidéo
- 67 Spécifications
- 68 **INFORMATIONS IMPORTANTES CONCERNANT LES SERVICES RÉSEAU**
- 69 Avis au sujet des logiciels libres

1

2

3

4

5

6

7

# 2 Préparation

## Introduction

### À propos de l'affichage du symbole "⊘"

Il se peut que "⊘" apparaisse sur l'affichage de votre téléviseur pendant son fonctionnement. Cela indique que la fonction spécifiée dans le manuel de l'utilisateur n'est pas disponible sur cet appareil.

### Symboles utilisés dans ce manuel



#### REMARQUE

Souligne la présence de notes particulières ou de caractéristiques de fonctionnement spéciales.



#### ATTENTION

Ce symbole est utilisé dans ce guide pour indiquer les risques de dommages et la manière de les éviter.

Une section dont le titre comporte un des symboles suivants ne s'applique qu'au disque que représente ce symbole.

**BD**

disques BD-ROM

**DVD**

DVD-Video, DVD±R/RW en mode Video ou VR et finalisé

**AVCHD**

DVD±R/RW au format AVCHD

**ACD**

CD Audio

**MOVIE**

Fichiers vidéo enregistrés sur un périphérique USB ou un disque

**MUSIC**

Fichiers audio/musique sur un périphérique USB ou un disque

**PHOTO**

Fichiers images/photos

### Accessoires fournis

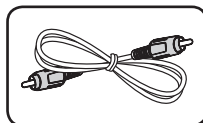

Câble vidéo (1)

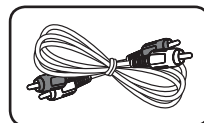

Câble audio (1)

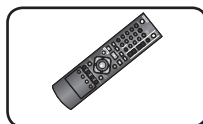

Télécommande (1)

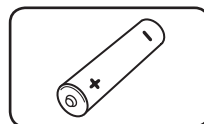

Piles (1)

## Disques utilisables



Disque Blu-ray

- Disques que vous pouvez acheter ou louer, comme des films.
- Disques BD-R/RE contenant des fichiers de vidéo, de musique ou de photo.



DVD-VIDEO (disque de 8 cm/12 cm)

Disques que vous pouvez acheter ou louer, comme des films.



DVD±R (disque de 8 cm/12 cm)

- Mode vidéo et finalisés seulement
- Compatible aussi avec disque à double couche
- Format AVCHD finalisé
- Disques DVD±R contenant des fichiers de vidéo, de musique ou de photo.



DVD-RW (disque de 8 cm/12 cm)

- Mode VR, mode vidéo et disques finalisés uniquement
- Format AVCHD finalisé
- Disques DVD-RW contenant des fichiers de vidéo, de musique ou de photo.



DVD+RW (disque de 8 cm/12 cm)

- Mode vidéo et finalisés seulement
- Format AVCHD finalisé
- Disques DVD+RW contenant des fichiers de vidéo, de musique ou de photo.



CD Audio (disque de 8 cm/12 cm)



CD-R/RW (disque de 8 cm/12 cm)

Disques CD-R/RW contenant des titres audio, des titres vidéo, des fichiers de musique, des images/photos.



### REMARQUE

- Selon les conditions de l'équipement de gravure ou du disque CD-R/RW (ou DVD±R/RW) lui-même, certains disques CD-R/RW (ou DVD±R/RW) ne seront pas lus par cette unité.
- Selon le logiciel d'enregistrement et de finalisation, certains disques gravés (CD-R/RW, DVD±R/RW ou BD-R/RE) ne seront pas lus.
- Les disques BD-R/RE, DVD±R/RW et CD-R/RW gravés dans un ordinateur personnel ou un graveur DVD ou CD ne seront pas lus si le disque est endommagé ou sale, ou s'il y a de la poussière ou de la condensation sur la lentille du lecteur.
- Si vous enregistrez un disque à l'aide d'un ordinateur personnel, même si vous le faites sur un format compatible, il se peut qu'il ne puisse pas être lu en raison des réglages du logiciel d'application utilisé pour créer le disque. (Contactez l'éditeur du logiciel pour des informations plus détaillées.)
- Ce graveur requiert que les disques et les gravures obéissent à certains standards techniques pour atteindre une qualité de lecture optimale.
- Les DVD préenregistrés sont réglés automatiquement sous ces standards. Il y a beaucoup de formats de disques inscriptibles (y compris les CD-R contenant des fichiers MP3 ou WMA), et il y a certaines conditions préexistantes (vois ci-dessus) pour assurer la compatibilité de lecture.
- Les usagers doivent remarquer qu'il faut obtenir une permission pour télécharger des fichiers MP3/WMA et de la musique depuis Internet. Notre compagnie n'a pas le droit d'octroyer cette permission, droit qui revient toujours aux propriétaires des droits d'auteur.
- Lors du formatage de disques réinscriptibles, vous devez définir l'option de format de disque sur [Mastered] pour rendre les disques compatibles avec les lecteurs LG. Si vous définissez l'option de format sur "Live System", vous ne pourrez pas lire le disque sur un lecteur LG. (Système de fichiers Mastered/Live : système de format de disque pour Windows Vista)

## Compatibilité des fichiers

### Général

#### Extensions de fichier disponibles :

“.jpg”, “.jpeg”, “.png”, “.avi”, “.divx”, “.mpg”, “.mpeg”, “.mkv”, “.mp4”, “.mp3”, “.wma”, “.gif”

- Le nom de fichier est limité à 180 caractères.
- Selon la taille et le nombre de fichiers, l'analyse du contenu enregistré sur le support peut nécessiter quelques minutes.

#### Nombre maximum de fichiers/dossiers:

2000 (nombre total de fichiers et de dossiers)

#### Formats CD-R/RW, DVD±R/RW, BD-R/RE:

Formats ISO 9660+JOLIET, UDF et UDF Bridge

### VIDÉO

#### Résolution disponible :

1 920 x 1 080 (L x H) pixels

**Sous-titrage :** SubRip (.srt / .txt), SAMI (.smi), SubStation Alpha (.ssa/.txt), MicroDVD (.sub/.txt), VobSub (.sub), SubViewer 1.0 (.sub), SubViewer 2.0 (.sub/.txt), TMPlayer (.txt), DVD Subtitle System (.txt)

**Format de Codec:** “DIVX3.xx”, “DIVX4.xx”, “DIVX5.xx”, “XVID”, “DIVX6.xx” (lecture standard uniquement), H.264/MPEG-4 AVC, MPEG2 PS, MPEG2 TS

**Format Audio:** “Dolby Digital”, “DTS”, “MP3”, “WMA”, “AAC”, “AC3”

- Les fichiers au format WMA ou AAC ne sont pas tous compatibles avec cet appareil.

#### Fréquence d'échantillonnage:

32 à 48 kHz (WMA), 16 à 48 kHz (MP3)

#### Débit binaire:

32 à 192 Kbps (WMA), 32 à 320 Kbps (MP3)



### REMARQUE

- Les fichiers de film HD enregistrés sur un CD ou sur une clé mémoire flash USB 1.0/1.1 peuvent ne pas être lus correctement. Pour lire des fichiers de films HD, il est conseillé de les enregistrer sur un disque BD, DVD ou sur une clé mémoire flash USB 2.0.

- Cet appareil prend en charge le profil de commande automatique de volume H.264/MPEG-4 AVC, Main, High au niveau 4.1. Lorsqu'un fichier de niveau supérieur est lu, un message d'avertissement apparaît à l'écran.

- Cet appareil ne prend pas en charge les fichiers enregistrés avec GMC<sup>\*1</sup> ou Qpel<sup>\*2</sup>. Il s'agit de techniques d'encodage vidéo utilisées pour la norme MPEG4, comme pour les formats DivX et XVID.

\*1 GMC – Global Motion Compensation (compensation de mouvement général)

\*2 Qpel – Quarter pixel (quart de pixel)

- Ce lecteur prend en charge les fichiers UTF-8 même s'ils contiennent des sous titres Unicode. Ce lecteur ne peut pas prendre en charge des fichiers simples avec sous titres Unicode.
- Selon les types de fichiers et les méthodes d'enregistrement, il est possible qu'il ne lise pas certains fichiers.
- Un disque qui était enregistré en mode multisession sur un PC normal n'est pas pris en charge par ce lecteur.
- Pour lire un fichier vidéo, le nom du fichier vidéo et celui du sous titre doivent être identiques.
- Si le codec vidéo est MPEG2 TS ou MPEG2 PS, le lecteur ne peut lire le sous titre.

### AUDIO

#### Fréquence d'échantillonnage:

32 à 48 kHz (WMA), 11 à 48 kHz (MP3)

**Débit binaire:** 8 à 320 kbps (WMA, MP3)



### REMARQUE

La durée de lecture totale indiquée à l'affichage peut ne pas être correcte pour les fichiers à débit binaire variable (VBR).

### IMAGE

#### Taille conseillée:

Moins de 4.000 x 3.000 x 24 bits/pixels

Moins de 3.000 x 3.000 x 32 bits/pixels

- Les fichiers d'images/photos enregistrés en compression progressive ou sans perte ne sont pas pris en charge.

## Code Région

Sur l'arrière de l'unité est imprimé un code de région. Elle ne peut lire que des disques BD-ROM ou DVD marqués de la même façon ou « ALL ».

## AVCHD (Advanced Video Codec High Definition)

- Ce lecteur peut lire des disques au format AVCHD. Ces disques sont habituellement enregistrés et utilisés dans les caméscopes.
- Le format AVCHD est un format vidéo numérique haute définition utilisé par les caméras vidéo.
- Le format MPEG-4 AVC/H.264 permet de compresser des images avec une efficacité supérieure à celle du format de compression d'images classique.
- Certains disques AVCHD utilisent le format "x.v.Color".
- Ce lecteur peut lire des disques AVCHD au format "x.v.Color".
- Certains disques au format AVCHD peuvent ne pas être lus, selon les conditions d'enregistrement.
- Les disques au format AVCHD doivent être finalisés.
- Le format "x.v.Color" offre une palette de couleurs plus étendue que les disques DVD classiques de caméscope.

## Besoins du système

Pour reproduction en haute définition:

- Ecran haute définition avec prise COMPONENT ou HDMI.
  - Disque BD-ROM avec contenu haute définition.
  - Prises HDMI ou HDCP DVI sur votre écran pour certains contenus (spécifié par les fabricants du disque).
- Pour conversion des DVD standard, une prise HDMI ou HDCP DVI sur votre écran (pour le contenu protégé).

Pour la reproduction Dolby® Digital Plus, Dolby TrueHD et DTS-HD:

- Amplificateur ou récepteur avec décodeur (Dolby Digital, Dolby Digital Plus, Dolby TrueHD, DTS ou DTS-HD) incorporé.
- Haut parleurs central, principal et surround, et subwoofer nécessaires pour le format choisi.

## Notes sur compatibilité

- Étant donné que le format BD-ROM est un nouveau format, certains disques, connexions numériques et autres problèmes de compatibilité sont susceptibles de se produire. En cas de problèmes de compatibilité, veuillez contacter un centre d'assistance clientèle agréé.
- Pour visionner le contenu haute-définition ou convertir le contenu des DVD standard, une prise HDMI ou HDCP DVI est requise sur votre écran.
- Certains disques BD-ROM et DVD peuvent limiter l'utilisation de certaines commandes ou fonctions.
- Si vous utilisez une connexion Digital Audio ou HDMI pour la sortie audio de l'unité, la capacité Dolby TrueHD, Dolby Digital Plus et DTS-HD sera limitée à 7.1 canaux.
- Vous pouvez utiliser un périphérique USB pour enregistrer des informations liées au disque, ainsi que du contenu téléchargé. Le disque que vous utilisez contrôle la durée de conservation de ces informations.

# Télécommande

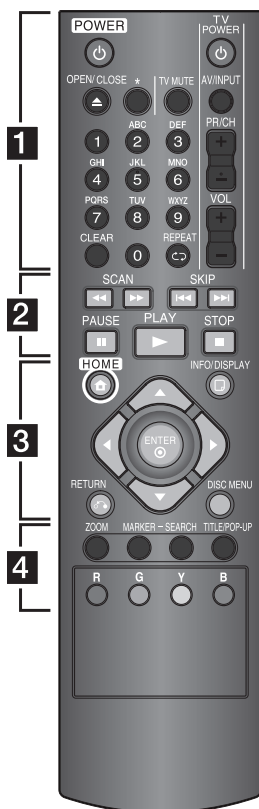

## Mise en place des piles

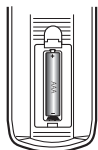

Retirez le couvercle des piles au dos de la télécommande, **+** et **-** insérez une pile R03 (taille AAA), en respectant les polarités.

..... **1** .....

**POWER** (⏻): Mettre en marche / en arrêt le lecteur.

**OPEN/CLOSE** (⏮): Pour ouvrir ou fermer le plateau.

**\***: le bouton n'est disponible pour aucune fonction.

**Touches de commande du téléviseur**: voir page 58.

**Touches numériques 0-9**:

Pour sélectionner des options numérotées dans un menu ou pour saisir des lettres.

**CLEAR**: Pour supprimer une marque dans le menu SEARCH ou un chiffre lors de la définition du mot de passe.

**REPEAT**: Répète la section désirée.

..... **2** .....

**SCAN** (⏮/⏭): Effectuer une recherche vers l'arrière ou vers l'avant.

**SKIP** (⏮/⏭): Pour accéder au chapitre, au fichier ou à la piste précédent(e) ou suivant(e).

**PAUSE** (⏮): Pour mettre la lecture en pause.

**PLAY** (▶): Pour lancer la lecture.

**STOP** (■): Pour arrêter la lecture.

..... **3** .....

**HOME** (🏠): Pour afficher ou quitter le [Menu d'accueil].

**DISC MENU**: Pour accéder au menu d'un disque.

**Touches de direction**: Pour sélectionner une option de menu.

**ENTER** (⊙): Confirme la sélection d'un menu.

**RETURN** (↶): Pour quitter le menu ou reprendre la lecture. L'utilisation de la fonction de reprise de la lecture dépend du disque BD-ROM.

**INFO/DISPLAY** (ℹ): Pour afficher ou quitter le menu OSD.

..... **4** .....

**ZOOM**: Pour afficher ou quitter le menu [Zoom].

**MARKER**: Pour placer un repère durant la lecture.

**SEARCH**: Pour afficher ou quitter le menu de recherche.

**TITLE/POP-UP**: Pour afficher le menu des titres d'un DVD ou le menu contextuel d'un BD-ROM, lorsqu'ils existent.

**Touches de couleur**

**(R, G, Y, B)**: Pour naviguer dans les menus BD-ROM. Elles sont aussi utilisées pour les menus [Film], [Photo], [Musique] et [NetCast].

## Panneau avant

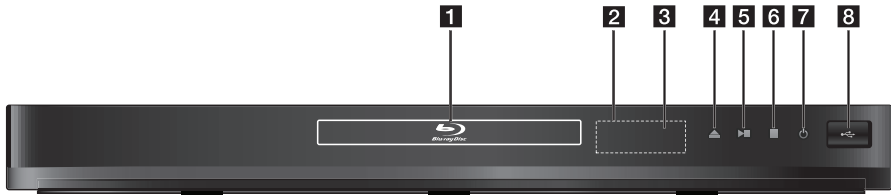

- |                              |                                |
|------------------------------|--------------------------------|
| <b>1</b> Plateau de disque   | <b>5</b> ►/   (PLAY / PAUSE)   |
| <b>2</b> Fenêtre d'affichage | <b>6</b> ■ (STOP)              |
| <b>3</b> Capteur infrarouge  | <b>7</b> ⏻ Bouton Marche/Arrêt |
| <b>4</b> ▲ (OPEN/CLOSE)      | <b>8</b> Port USB              |

## Panneau arrière



- |   |  |
|---|--|
| <b>1</b> Cordon d'alimentation secteur          | <b>4</b> PRISE COMPOSANTES (Y Pb Pr)   |
| <b>2</b> PRISE VIDÉO COMPOSITE                  | <b>5</b> PRISE HDMI (version 1,3)      |
| <b>3</b> PRISE AUDIO ANALOGIQUE (gauche/droite) | <b>6</b> PRISE AUDIONUMÉRIQUE COAXIALE |
|   | <b>7</b> Port LAN                      |

# 3 Installation

## Raccordements à votre téléviseur

3  
Installation

Réalisez un des branchements suivants en fonction des capacités de votre équipement.

- Connexion HDMI (page 14-15)
- Branchement Composant Vidéo (page 16)
- Branchement vidéo/audio (gauche/droite) (page 16)



### REMARQUE

- En fonction de votre téléviseur et des autres appareils que vous souhaitez raccorder, il y a plusieurs manières de connecter ce graveur. Utilisez seulement une des connexions décrites dans ce guide.
- Veuillez vous reporter aux guides d'utilisation de votre téléviseur, magnétoscope, système stéréo ou tout autre dispositif, le cas échéant, afin d'effectuer des connexions appropriées.
- Ne raccordez pas la prise AUDIO OUT du graveur à la prise d'entrée phono (platine d'enregistrement) de votre système audio.
- Ne raccordez pas le graveur par l'intermédiaire de votre magnétoscope. L'image DVD risque d'être déformée par le système de protection contre la copie.

## Connexion HDMI

Si vous avez un moniteur ou un téléviseur HDMI, vous pouvez le raccorder à l'aide d'un câble HDMI (Type A, Version 1.3). Reliez la prise HDMI du lecteur à un téléviseur ou écran compatible HDMI.

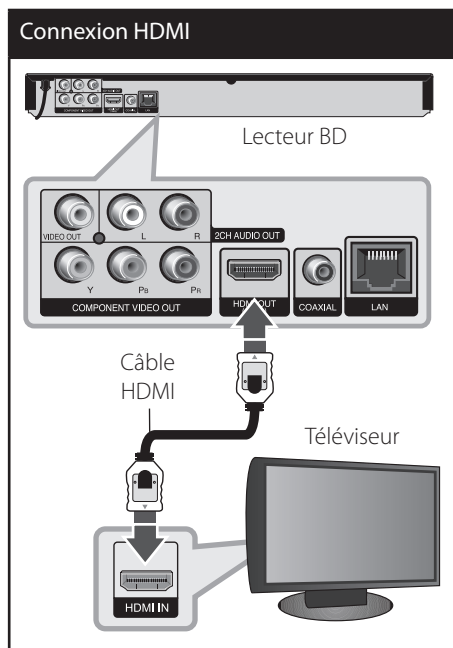

Réglez la source du téléviseur sur HDMI (rapportez-vous au mode d'emploi de votre téléviseur).



## REMARQUE

- Si un équipement HDMI connecté n'accepte pas le signal de sortie audio de l'appareil, le son au niveau de l'équipement HDMI peut être distordu ou inexistant.
- Lorsque la connexion HDMI est utilisée, vous pouvez modifier la résolution du signal de sortie HDMI. (Consultez la section "Réglage de la résolution", page 17.)
- Sélectionnez le type de sortie vidéo au niveau de la prise HDMI OUT à l'aide de l'option [Rég. couleur HDMI] du menu de configuration [Config.] (voir page 26).
- Modifier la résolution une fois le branchement établi peut provoquer des mauvais fonctionnements. Pour solutionner le problème, éteignez puis rallumez le lecteur.
- Lorsque la connexion HDMI / HDCP n'est pas reconnue, l'écran du téléviseur devient noir. Dans ce cas, vérifiez la connexion HDMI ou débranchez le câble HDMI.
- En cas de bruits parasites ou lignes indésirables à l'écran, vérifiez le câble HDMI (sa longueur ne doit pas dépasser 4,5 m, en général).

## Informations supplémentaires sur la connexion HDMI

- Lorsque vous raccordez un dispositif HDMI ou DVI compatible, veillez à vérifier ce qui suit:
  - Essayez d'éteindre l'appareil HDMI/DVI et ce lecteur. Ensuite, rallumez l'appareil HDMI/DVI et laissez-le pendant 30 secondes, puis rallumez le lecteur.
  - L'entrée vidéo du dispositif raccordé est correctement réglée pour cette unité.
  - L'appareil connecté est compatible avec les entrées vidéo 720x480p, 1280x720p, 1920x1080i ou 1920x1080p.
- Il est possible que certains périphériques HDMI ou DVI compatibles HDCP ne fonctionnent pas avec cet appareil.
  - L'image ne s'affichera pas bien avec le dispositif non-HDCP.

- L'appareil n'effectue pas la lecture et l'écran du téléviseur devient noir.

## Qu'est-ce que SIMPLINK ?



Si cette unité et une TV LG avec SIMPLINK sont connectées au moyen d'une connexion HDMI, certaines fonctions de cette unité seront commandées depuis la télécommande de la TV.

Fonctions contrôlables depuis une télécommande de TV LG: Lecture, Pause, Recherche, Sauter, Arrêt, Hors tension, etc.

Pour des détails sur la fonction SIMPLINK, consultez le guide du propriétaire de la TV.

Le logo ci-dessus identifie les TV de LG avec fonction SIMPLINK.



## REMARQUE

Selon le type de disque ou l'état de lecture, certaines fonctions SIMPLINK marcheront différemment à ce que vous espérez ou ne le feront pas.

## Branchement Composant Vidéo

Raccordez les prises de sortie COMPONENT VIDEO OUT de l'appareil avec les prises d'entrée correspondantes du téléviseur, à l'aide d'un câble de type vidéo en composantes. Raccordez les prises AUDIO OUT gauche et droite du graveur aux prises d'entrée audio gauche et droite du téléviseur à l'aide des câbles audio.

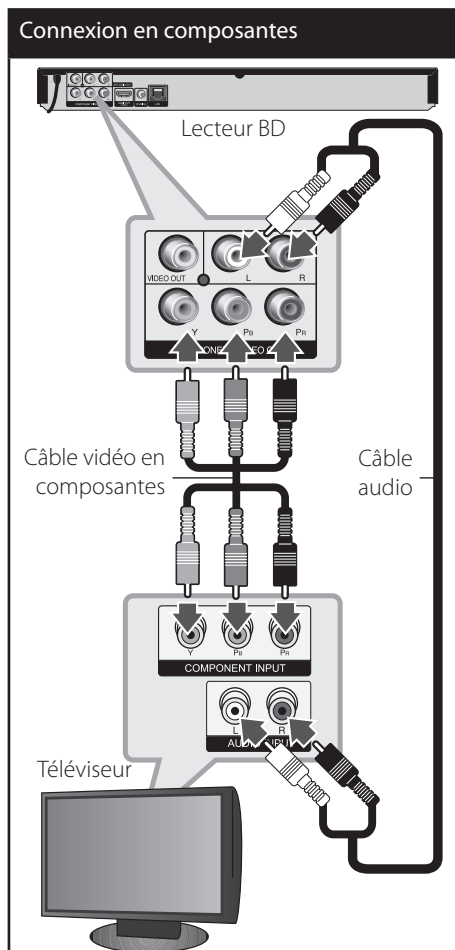

## REMARQUE

Lorsque vous utilisez un branchement COMPONENT VIDEO OUT, vous pouvez modifier la résolution de la sortie. (Voir "Réglages Resolution" page 17.)

## Branchement vidéo/audio (gauche/droite)

Reliez les prises de sortie VIDEO OUT du lecteur avec les prises d'entrées correspondantes de la télévision à l'aide d'un câble vidéo. Raccordez les prises AUDIO OUT gauche et droite du graveur aux prises d'entrée audio gauche et droite du téléviseur à l'aide des câbles audio.

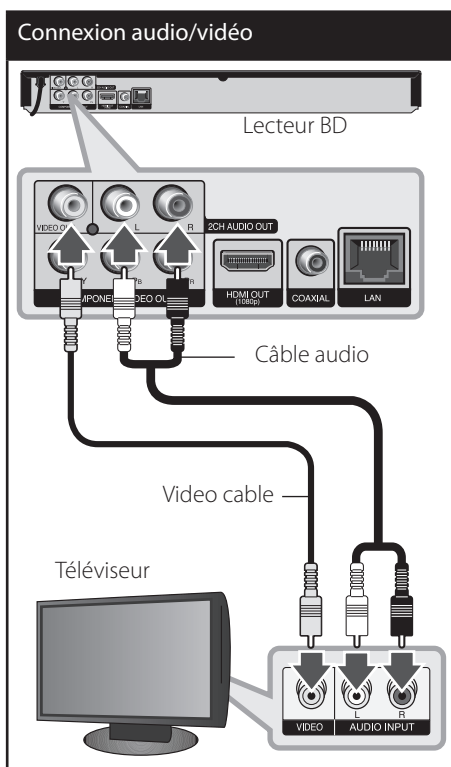

## Réglage de la résolution

L'appareil offre plusieurs résolutions de sortie au niveau des prises HDMI OUT et COMPONENT VIDEO OUT. Vous pouvez modifier la résolution à l'aide du menu de configuration [Config.].

1. Appuyez sur la touche HOME (🏠).
2. Utilisez les touches ◀▶ pour sélectionner [Config.], puis appuyez sur ENTER (⊙). Le menu [Config.] apparaît.

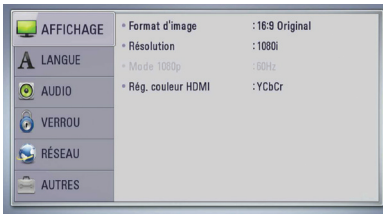

3. Utilisez ▲▼ pour sélectionner l'option [AFFICHAGE] puis appuyez sur ▶ pour aller au second niveau.



4. Utilisez ▲▼ pour sélectionner l'option [Résolution] puis appuyez sur ENTER (⊙) pour aller au troisième niveau.

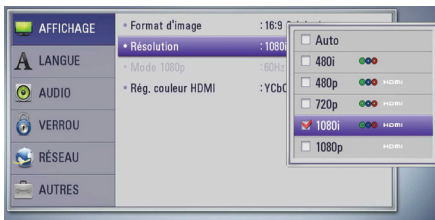

5. Utilisez ▲▼ pour sélectionner la résolution souhaitée puis appuyez sur ENTER (⊙) pour confirmer votre sélection.

### REMARQUE

- Si votre téléviseur n'accepte pas la résolution que vous avez définie sur l'appareil, vous pouvez régler la résolution sur 480p, en procédant comme suit :
  1. Appuyez sur la touche ▲ pour ouvrir le tiroir disque.
  2. Appuyez sur la touche ■ (STOP) pendant au moins 5 secondes.
- Étant donné que différents facteurs peuvent affecter la résolution du signal de sortie vidéo, veuillez consulter la section "Résolution des sorties vidéo", en page 66.
- Lors du réglage de la résolution HDMI, notez qu'une résolution supérieure à 720p n'est pas compatible avec la sortie Vidéo composite.

## Raccordement à un amplificateur

Effectuez l'un des raccordements suivants, en fonction des capacités de vos appareils actuels.

- Connexion audio HDMI (page 18)
- Connexion audio numérique (page 19)
- Connexion audio analogique 2 canaux (page 19)

Étant donné que de nombreux facteurs peuvent affecter le type de sortie audio, pour plus d'informations veuillez consulter la section "Caractéristiques des sorties audio" (pages 64-65).

### À propos du son numérique multi-canaux

Un raccordement multiplex numérique fournit la meilleure qualité sonore possible. Pour cela, vous avez besoin d'un lecteur Audio/Vidéo multi-canal compatible avec un ou plusieurs formats audio reconnus par votre lecteur. Reportez-vous au guide d'utilisateur du récepteur et aux symboles apparaissant sur le panneau avant du récepteur. (Stéréo PCM, Multi-chaînes PCM, Dolby Digital, Dolby Digital Plus, Dolby TrueHD, DTS et/ou DTS-HD)

## Connexion à un Amplificateur avec Sortie HDMI

Raccordez la prise de sortie HDMI OUT à la prise d'entrée correspondante de l'amplificateur à l'aide d'un câble HDMI. Vous devez activer la sortie numérique du lecteur. (Voir « Menu [AUDIO] » sur la page 27-28.)

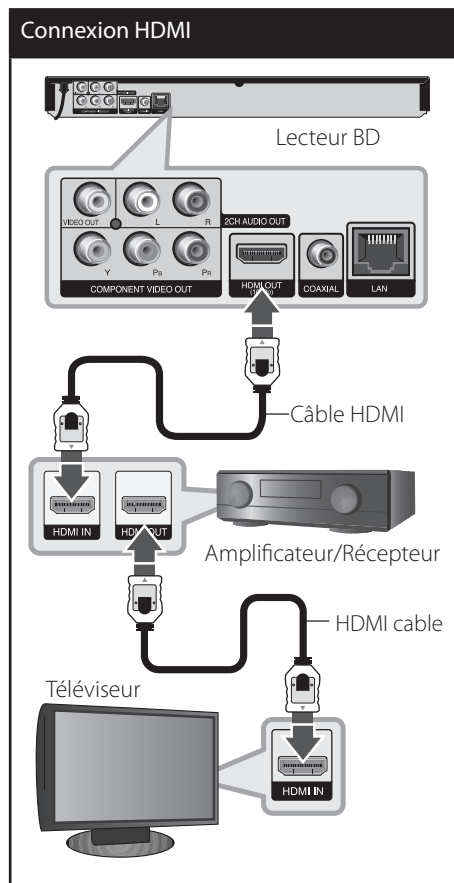

Si votre amplificateur compte avec un jack de sortie HDMI, branchez-le au jack d'entrée HDMI de votre TV avec un câble HDMI.

### Connexion à un amplificateur via la sortie audio numérique

Raccordez la prise de sortie DIGITAL AUDIO OUT de l'appareil à la prise d'entrée correspondante (COAXIAL) de l'amplificateur. Utilisez un câble audio numérique (non fourni). Vous devez activer la sortie numérique de l'appareil. (Voir la section "Menu [AUDIO]", pages 27-28.)

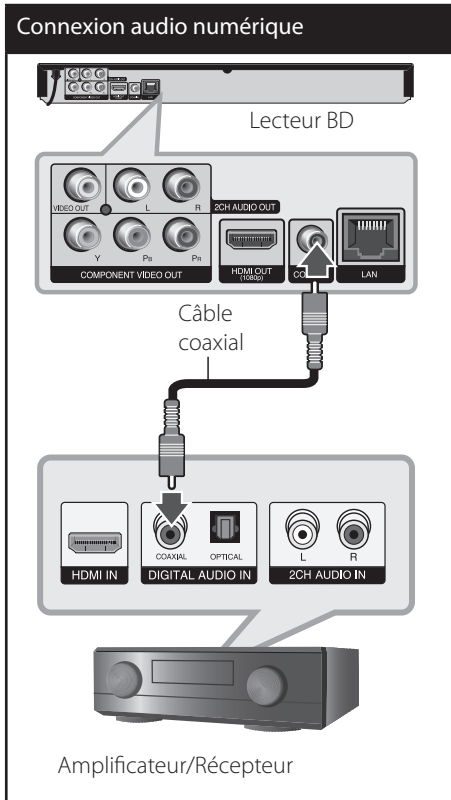

### Connexion à un amplificateur avec sortie audio 2 canaux

Branchez les jacks gauche et droit 2CH AUDIO OUT du lecteur aux jacks audio gauche et droit de votre amplificateur, récepteur ou chaîne hi-fi, au moyen des câbles audio.

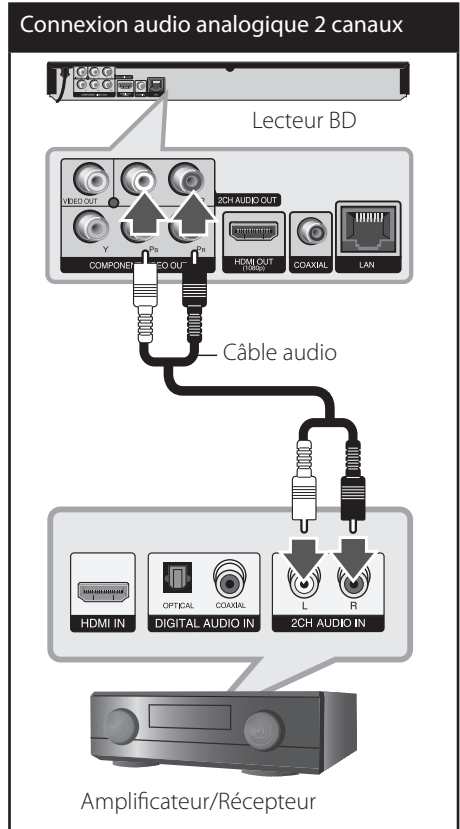

## Connexion à votre réseau domestique

Cet appareil peut être connecté à un réseau local (LAN) via la prise LAN située à l'arrière de l'appareil. La connexion de l'appareil à un réseau domestique à haut débit permet d'accéder à des services tels que les mises à jour de logiciel, BD-Live et d'autres services en ligne.

### Connexion à un réseau filaire

Raccordez la prise LAN de l'appareil au port correspondant de votre Routeur (ou Modem-Routeur) à l'aide d'un câble réseau LAN ou Ethernet disponible dans le commerce (catégorie 5 ou supérieure, avec connecteur RJ45).



#### REMARQUE

- Au moment de brancher ou débrancher le câble LAN, soutenez la prise et non le fil. S'il s'agit de débrancher, ne tirez pas du câble LAN: débranchez en abaissant le blocage.
- Ne connectez pas un câble de téléphone modulaire au port LAN.
- Étant donné qu'il y a plusieurs configurations de connexion, veuillez suivre les spécifications de votre entreprise de télécommunications ou fournisseur de services Internet.

### Connexion à un réseau filaire

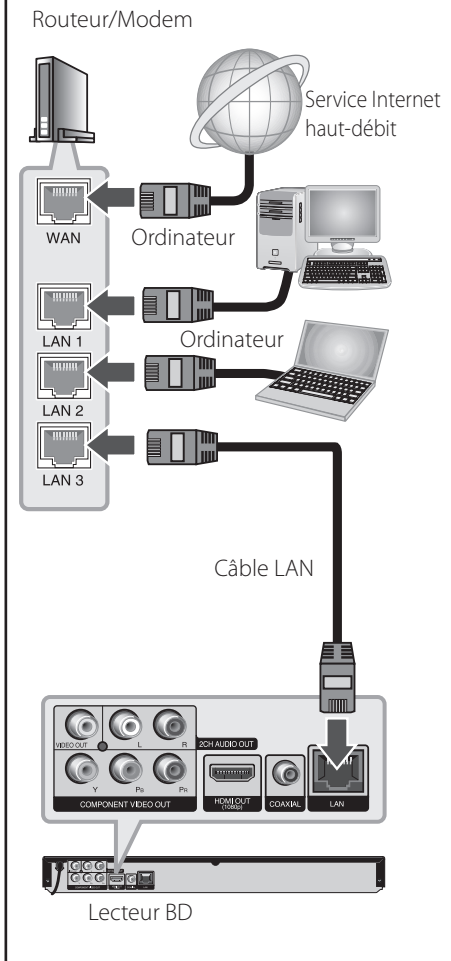

## Configuration pour la connexion à un réseau filaire

S'il existe un serveur DHCP sur le réseau local (LAN) auquel l'appareil est relié par une liaison filaire, une adresse IP est automatiquement attribuée à l'appareil. Une fois la connexion matérielle réalisée, certains réseaux domestiques peuvent nécessiter le réglage de certains paramètres réseau. Pour cela, utilisez l'option [RÉSEAU] et suivez les indications ci-après.

### Préparation

Avant de configurer les paramètres du réseau filaire, vous devez connecter votre réseau domestique à Internet haut-débit.

1. Sélectionnez l'option [Config. connexion] dans le menu de configuration [Config.], puis appuyez sur ENTER (⊙).

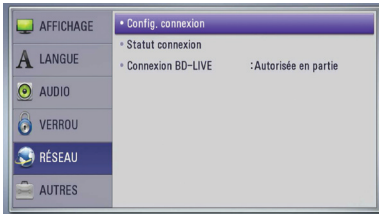

2. Utilisez les touches ▲▼◀▶ pour accéder au mode IP et sélectionnez la valeur [Dynamique] ou [Statique]. Normalement, il suffit de sélectionner [Dynamique] pour attribuer une adresse IP automatiquement.

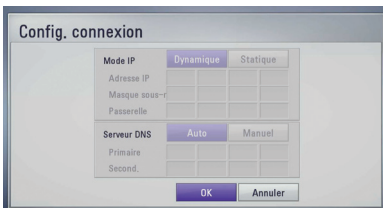

### REMARQUE

S'il n'existe pas de serveur DHCP sur le réseau ou que vous préféreriez définir l'adresse IP manuellement, sélectionnez [Statique], puis entrez les valeurs nécessaires pour l'adresse IP [Adresse IP], le masque de sous-réseau [Masque sous-réseau], la passerelle [Passerelle] et le serveur DNS [Serveur DNS] à l'aide des touches numérotées ▲▼◀▶. En cas d'erreur en cours de saisie, appuyez sur CLEAR pour effacer le chiffre affiché en surbrillance.

3. Sélectionnez [OK] et appuyez sur ENTER (⊙) pour appliquer les paramètres réseau.
4. L'appareil vous demande alors de tester la connexion réseau. Sélectionnez [OK] et appuyez sur ENTER (⊙) pour terminer la procédure de connexion au réseau.
5. Si vous sélectionnez [Test] et que vous appuyez sur ENTER (⊙) à l'étape 4 ci-dessus, le statut de la connexion réseau s'affiche à l'écran.

Vous pouvez aussi tester la connexion depuis la fenêtre [Statut connexion] du menu de configuration [Config.].

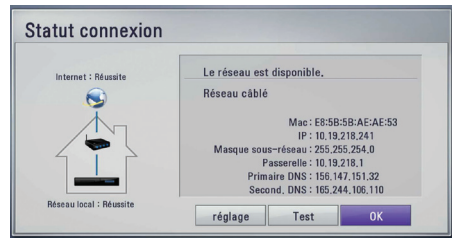

### Remarques au sujet de la connexion réseau :

- La plupart des problèmes de connexion réseau rencontrés pendant la configuration peuvent être résolus en redémarrant le routeur ou le modem. Après avoir connecté l'appareil au réseau domestique, mettez hors tension et/ou débranchez le câble d'alimentation du routeur ou le câble du modem. Puis remettez le routeur sous tension et/ou rebranchez le câble d'alimentation et le câble du modem.
- Selon le fournisseur d'accès Internet (FAI), le nombre de périphériques clients qui peuvent être connectés à Internet peut être limité par les conditions du contrat de service. Pour plus d'informations, contactez votre FAI.
- Notre entreprise dégage toute responsabilité en cas de mauvais fonctionnement de l'appareil et/ou de la fonction de connexion à Internet causé par des problèmes de communication liés à votre connexion Internet haut-débit, ou d'autres périphériques connectés.
- Les fonctions des disques BD-ROM accessibles via la fonction de connexion Internet ne sont pas créées ni fournies par notre entreprise, et notre entreprise dégage toute responsabilité en cas de problème de dysfonctionnement ou de disponibilité. Certains contenus liés aux disques et disponibles via la connexion Internet peuvent ne pas être compatibles avec l'appareil. En cas de questions concernant ces contenus, veuillez contacter le producteur du disque concerné.
- Certains contenus Internet peuvent nécessiter une connexion au débit supérieur.
- Même lorsque l'appareil est correctement configuré et connecté, il est possible que certains contenus Internet ne fonctionnent pas correctement, en raison d'encombrements sur Internet, de la qualité ou du débit de votre service Internet, ou de problèmes au niveau du fournisseur de contenu.
- Certaines opérations de connexion à Internet peuvent ne pas être disponibles en raison de restrictions imposées par votre Fournisseur d'Accès à Internet (FAI) pour votre connexion haut-débit.
- Tous les frais facturés par votre FAI, y compris et sans s'y limiter, les frais de connexion, sont à votre charge et sous votre responsabilité.
- La connexion de l'appareil à un réseau filaire nécessite un port LAN 10 Base-T ou 100 Base-TX. Si votre service Internet ne permet pas une telle connexion, vous ne pourrez pas connecter cet appareil.
- Pour bénéficier du service xDSL, vous devez utiliser un routeur.
- L'utilisation du service DSL nécessite un modem DSL et un câble modem est nécessaire pour le service modem par câble. Selon la méthode d'accès et les conditions de votre contrat d'abonné auprès de votre FAI, vous ne pourrez peut-être pas utiliser la fonction de connexion Internet de cet appareil, ou il le nombre de périphériques connectés simultanément peut être limité. (Si votre FAI limite le nombre de périphériques connectés à une unité, l'appareil peut ne pas être autorisé à se connecter lorsqu'un ordinateur est déjà connecté.)
- L'utilisation d'un "routeur" peut ne pas être autorisée, ou son utilisation peut être limitée, selon les conditions et les limitations contractuelles de votre FAI. Pour plus d'informations, contactez directement votre FAI.

## Connexion d'un périphérique USB

Cet appareil peut lire des fichiers audio, vidéo, des images et des photos enregistrés sur un périphérique USB.

### Lecture de contenu enregistré sur un périphérique USB

1. Branchez le connecteur d'un périphérique USB à la prise USB de l'appareil, en poussant à fond.

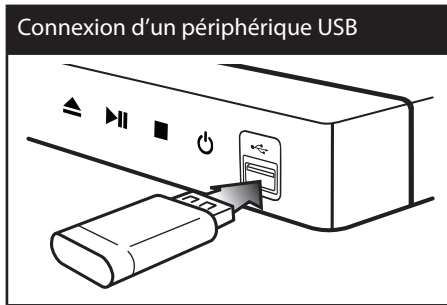

Lorsque vous connectez un périphérique USB contenant un ou plusieurs fichiers audio/musique à l'appareil, ce dernier commence la lecture automatiquement. Dans le cas où le périphérique USB contient différents types de fichier, un menu permettant de sélectionner le type de fichier souhaité apparaît.

La reconnaissance ou le chargement du contenu peut prendre plusieurs minutes, selon le nombre et la taille des fichiers présents sur le périphérique de stockage USB. Pour abandonner la reconnaissance ou le chargement, appuyez sur ENTER (⊙) lorsque l'option [Annuler] est sélectionnée.

2. Appuyez sur la touche HOME (🏠).

3. Sélectionnez l'option [Film], [Photo] ou [Musique] à l'aide des touches ◀▶, puis appuyez sur ENTER (⊙).



4. Sélectionnez l'option [USB] à l'aide des touches ◀▶, puis appuyez sur ENTER (⊙).



5. Sélectionnez un fichier à l'aide des touches ▲▼◀▶, puis appuyez sur PLAY ou ENTER (⊙) pour lire le fichier.

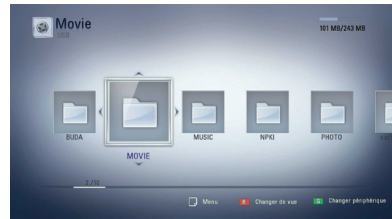

6. Pour débrancher un périphérique USB, procédez avec précaution.



## REMARQUE

- Cet appareil prend en charge les clés USB à mémoire flash et les disques durs externes USB au format FAT16, FAT32 et NTFS pour ce qui concerne l'accès aux fichiers (audio, vidéo, image). Cependant, pour les fonctions BD-Live et l'extraction/enregistrement de CD audio, seuls les formats FAT16 et FAT32 sont pris en charge. Pour utiliser les fonctions BD-Live et l'extraction/extraction de CD audio, utilisez une clé USB à mémoire flash ou un disque dur externe USB au format FAT16 ou FAT32.
- Le périphérique USB peut être utilisé pour stocker des informations et profiter des fonctions des disques BD-Live sur Internet.
- Cet appareil peut prendre en charge un périphérique USB comportant jusqu'à 6 partitions.
- Ne débranchez pas le périphérique USB pendant le fonctionnement (lecture, etc.).
- L'appareil ne prend pas en charge les périphériques USB qui nécessitent l'installation d'un programme supplémentaire lorsqu'ils sont connectés à un ordinateur.
- Périphérique USB : périphérique USB compatible USB 1.1 et USB 2.0.
- Les fichiers audio, vidéo et image/photo peuvent être lus. Pour plus d'informations sur les commandes relatives aux fichiers, reportez-vous aux pages correspondantes de ce manuel.
- Pour éviter la perte de données, il est recommandé d'effectuer une sauvegarde régulièrement.
- Il est possible que le périphérique USB ne soit pas reconnu si vous le connectez via un câble prolongateur USB, un concentrateur USB ou un adaptateur multiple (pour carte mémoire).
- Certains périphériques USB peuvent ne pas fonctionner avec cet appareil.
- Les appareils photo numériques et les téléphones portables ne sont pas pris en charge.
- Le port USB ne peut pas être connecté à un ordinateur. L'appareil ne peut pas être utilisé comme périphérique de stockage.

## Réglages des paramètres

### Réglage des paramètres de configuration

Vous pouvez modifier les paramètres de configuration de l'appareil via le menu [Config.].

1. Appuyez sur la touche HOME (🏠).

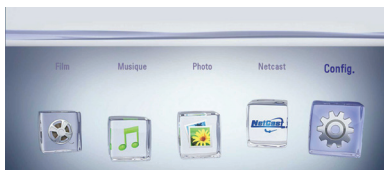

2. Utilisez les touches ◀▶ pour sélectionner [Config.], puis appuyez sur ENTER (⊙). Le menu [Config.] apparaît.

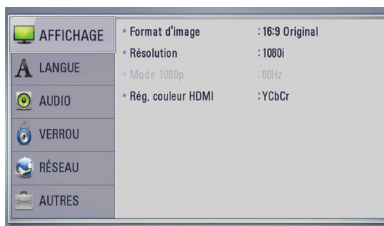

3. Utilisez les touches ▲▼ pour sélectionner la première option de configuration, puis appuyez sur la touche ▶ pour accéder au deuxième niveau.



4. Utilisez les touches ▲▼ pour sélectionner une option de deuxième niveau, puis appuyez sur la touche ENTER (Ⓢ) pour accéder au troisième niveau.

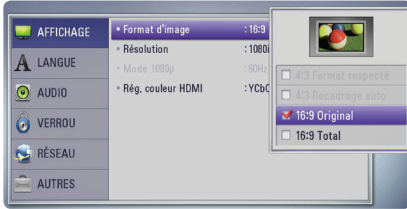

5. Utilisez les touches ▲▼ pour sélectionner la valeur souhaitée, puis appuyez sur ENTER (Ⓢ) pour confirmer votre choix.



## Menu [AFFICHAGE]

### Format d'image

Sélectionnez un format d'image approprié à votre téléviseur.

#### [4:3 Format respecté]

A sélectionner si une TV standard 4:3 est connectée. Affiche des images théâtrales avec des barres noires au-dessus et au-dessous de l'image.

#### [4:3 Recadrage auto]

A sélectionner si une TV standard 4:3 est connectée. Affiche des images découpées de façon à utiliser tout l'écran. Les deux côtés de l'image sont découpés.

#### [16:9 Original]

Sélectionnez cette option lorsqu'un téléviseur grand écran 16:9 est connecté. L'image 4:3 est affichée en conservant son format 4:3 d'origine, et des barres noires apparaissent sur les côtés gauche et droit.

#### [16:9 Total]

Sélectionnez cette option lorsqu'un téléviseur grand écran 16:9 est connecté. L'image 4:3 est étirée horizontalement (proportion linéaire) pour occuper toute la largeur de l'écran.



### REMARQUE

Lorsque la résolution est réglée sur une valeur supérieure à 720p, il n'est pas possible de sélectionner le format d'image [4:3 Format respecté] et [4:3 Recadrage auto].

### Résolution

Cette option permet de régler la résolution de sortie du signal vidéo en composante et du signal vidéo HDMI. Pour plus d'informations au sujet de la résolution, reportez-vous aux pages 17 et 66.

#### [Auto]

Lorsque la prise HDMI OUT est connectée à un téléviseur fournissant des informations d'affichage (EDID), la résolution la mieux adaptée est sélectionnée automatiquement en fonction du téléviseur. Lorsque seule la prise COMPONENT VIDEO OUT est connectée, la résolution sélectionnée est la résolution par défaut 1080i.

#### [1080p]

Émet 1080 lignes en mode vidéo progressif.

#### [1080i]

Émet 1080 lignes de vidéo entrelacées.

#### [720p]

Émet 720 lignes of vidéo progressive.

#### [480p]

Émet 480 lignes de vidéo progressive.

#### [480i]

Émet 480 lignes de vidéo entrelacées.

## Mode 1080p

Lorsque la résolution est réglée sur 1080p, sélectionnez [24 Hz] pour lire des présentations ou des films (1080p/24 Hz) sur un écran équipé d'une connexion HDMI et compatible avec une entrée 1080p/24 Hz.



### REMARQUE

- Lorsque vous sélectionnez l'option [24 Hz], il est possible que vous observiez des déformations de l'image lorsque la source alterne entre vidéo et film. Dans ce cas, sélectionnez l'option [60 Hz].
- Même lorsque le mode d'affichage [Mode 1080p] est réglé sur [24 Hz], si votre téléviseur n'est pas compatible avec la résolution 1080p/24 Hz, la fréquence d'image réelle de la sortie vidéo sera 60 Hz.

## Rég. couleur HDMI

Sélectionnez le type de sortie pour la prise HDMI OUT. Pour ce réglage, veuillez consulter le guide d'utilisation de votre périphérique d'affichage.

### [YCbCr]

Sélectionnez cette option pour la connexion à un périphérique d'affichage HDMI.

### [RGB]

Sélectionnez cette option pour la connexion à un périphérique d'affichage DVI.



## Menu [LANGUE]

### Affichage Menu

Pour sélectionner la langue du menu [Config.] et des informations affichées à l'écran (OSD).

### Menu disque/Audio/Sous-titres

Sélectionnez la langue de votre choix pour les pistes audio (disque audio), sous-titres et le menu disque.

#### [Original]

Signifie la langue d'enregistrement original du disque.

#### [Autre]

Appuyez sur ENTER (Ⓞ) pour choisir une autre langue. Utilisez les touches numérotées puis appuyez sur ENTER (Ⓞ) pour entrer le nombre à quatre chiffres indiqué dans la liste des codes de langue, selon la langue souhaitée (voir page 62).

#### [Arrêt] (Sous-titrage des disques uniquement)

Désactive les sous-titres.



### REMARQUE

Selon le disque, il est possible que votre langue ne soit pas disponible.



## Menu [AUDIO]

Chaque disque a plusieurs options de sortie audio. Réglez les options audio du lecteur selon le type de système audio que vous utilisez.



### REMARQUE

Étant donné que de nombreux facteurs peuvent affecter le type de sortie audio, pour plus d'informations veuillez consulter la section "Caractéristiques des sorties audio", pages 64-65.



### REMARQUE

- Si l'option [HDMI] est réglée sur [Multi-chaînes PCM], l'audio peut sortir comme PCM Stéréo si l'information Multi-chaînes PCM n'est pas détectée par le dispositif HDMI avec EDID.
- Lorsque l'option [HDMI] ou [Sortie numérique] est réglée sur [Re codage DTS], le signal de sortie audio est un signal DTS Re-encode pour les disques BD-ROM avec audio secondaire, et le signal original (par exemple [Primary Pass-Thru]) pour les autres disques.

## HDMI / Sortie numérique

Sélectionnez le format de sortie du son s'il y a un dispositif équipé avec prise d'entrée HDMI ou Audio Numérique relié à la prise HDMI OUT ou DIGITAL AUDIO OUT de ce lecteur.

### [Stéréo PCM]

A sélectionner si vous reliez la prise HDMI OUT ou DIGITAL AUDIO OUT de cette unité à un dispositif avec décodeur stéréo numérique.

### [Multi-chaînes PCM] (HDMI seulement)

A sélectionner si vous reliez la prise HDMI OUT de cette unité à un dispositif avec décodeur numérique multicanaux.

### [Re codage DTS]

A sélectionner si vous reliez la prise HDMI OUT ou DIGITAL AUDIO OUT de cette unité à un dispositif avec décodeur DTS.

### [Primary Pass-Thru]

Sélectionnez ce réglage si vous connectez un appareil muni d'un décodeur LPCM, Dolby Digital, Dolby Digital Plus, Dolby TrueHD, DTS ou DTS-HD à la sortie DIGITAL AUDIO OUT ou prise HDMI OUT.

## Échantillonnage (Sortie Audio Numérique)

### [192 kHz]

Sélectionnez cette option si votre récepteur A/V ou votre amplificateur est capable de gérer du signal à 192 kHz.

### [96 kHz]

Sélectionnez cette option si votre récepteur A/V ou votre amplificateur n'est PAS capable de gérer du signal à 192 kHz. Si vous choisissez cette option, l'unité convertit automatiquement les signaux 192 kHz en 96 kHz pour que votre système puisse les décoder.

### [48 kHz]

Sélectionnez cette option si votre récepteur A/V ou votre amplificateur n'est PAS capable de gérer du signal à 192 kHz ni à 96 kHz. Si vous choisissez cette option, l'unité convertit automatiquement les signaux 192 kHz et 96 kHz en 48 kHz pour que votre système puisse les décoder.

Vérifiez la documentation accompagnant votre récepteur A/V ou amplificateur pour vérifier ses capacités.

### DRC (Contrôle d'Écart Dynamique)

Cette fonction vous permet d'écouter un film en diminuant le volume sans perdre en clarté sonore.

---

#### [Arrêt]

Désactive cette fonction.

---

#### [Marche]

Comprime la gamme dynamique de la sortie audio Dolby Digital, Dolby Digital Plus ou Dolby TrueHD.

---

#### [Auto]

La gamme dynamique de la sortie audio Dolby TrueHD est spécifiée automatiquement.

Quant à la gamme dynamique des sorties audio Dolby Digital et Dolby Digital Plus, son fonctionnement est le même que dans le mode [Marche].

---

### DTS Neo:6

If the player is connected to the multi-channel Audio Receiver by HDMI connection, set this option to enjoy the multi-channel surround sound with the 2-channel audio source.

---

#### [Arrêt]

Sortie du son stéréo par les enceintes avant.

---

#### [Musique]

Sorties de son multicanaux optimisées pour écouter de la musique.

---

#### [Cinéma]

Sorties de son multicanaux optimisées pour regarder un film.

---



#### REMARQUE

- Cette option n'est pas disponible sur un service en ligne.
- Seule la source audio avec une fréquence d'échantillonnage inférieure à 48 kHz est disponible avec cette fonction.
- Cette fonction est disponible uniquement si l'option [HDMI] est réglée sur [Multi-chaînes PCM].



## Menu [VERROU]

La fonction [VERROU] affecte uniquement la lecture de contenus BD et DVD.

Pour accéder à une fonction des paramètres [VERROU], vous devez entrer le mot de passe à 4 chiffres que vous avez défini auparavant. Si vous n'avez pas encore défini votre mot de passe, vous y serez alors invité(e). Entrez en mot de passe à quatre chiffres et entrez-le de nouveau pour confirmer, puis appuyez sur ENTER (Ⓞ) pour le valider.

### Mot de passe

Vous pouvez créer un mot de passe et le modifier.

#### [Sans]

Entrez un mot de passe à quatre chiffres et entrez-le de nouveau pour confirmer, puis appuyez sur ENTER (Ⓞ) pour le valider.

#### [Modifier]

Entrez le mot de passe actuel et appuyez sur ENTER (Ⓞ). Entrez un mot de passe à quatre chiffres et entrez-le de nouveau pour confirmer, puis appuyez sur ENTER (Ⓞ) pour le valider.

### Si vous oubliez votre mot de passe

Si vous oubliez votre mot de passe, vous pouvez l'effacer en respectant les indications suivantes:

1. Enlevez tous les disques du lecteur.
2. Dans le menu [Config.], sélectionnez [Mot de passe].
3. Entrez le code "210499" à l'aide des touches numérotées. Le mot de passe est effacé.



## REMARQUE

Si vous faites une erreur avant d'appuyer sur ENTER (Ⓞ), appuyez sur CLEAR pour effacer. Puis entrez le mot de passe correct.

### Contrôle parental DVD

Cette fonction permet d'interdire la lecture de DVD classifiés en fonction de leur contenu. (Tous les disques ne sont pas classifiés.)

#### [Notation 1-8]

La classification (1) comporte le plus de restrictions et la classification (8) en comporte le moins.

#### [Déverrouillage]

La sélection de la fonction Débloque [Déverrouillage] désactive le contrôle parental et permet l'écoute intégrale du disque.

### Contrôle parental BD

Pour régler une limite d'âge pour la lecture BD-ROM. Utilisez les touches numérotées pour définir l'âge limite pour visualiser le contenu BD-ROM.

#### [255]

Tous les BD-ROM sont lus.

#### [0-254]

Interdit la lecture des BD-ROM selon les classements inscrits.



## REMARQUE

Le classement [Contrôle parental BD] n'est appliqué qu'aux disques BD équipés de la technologie Advanced Rating Control.

### Indicatif régional

Introduisez le code de la zone aux standards utilisés pour classer le disque vidéo DVD, selon la liste de la page 61.



## Menu [RÉSEAU]

Les paramètres [RÉSEAU] sont nécessaires pour utiliser des fonctions telles que la mise à jour de logiciel, BD-Live ou d'autres fonctions disponibles en ligne.

### Config. connexion

Si votre environnement de réseau domestique est prêt pour la connexion de l'appareil, celui-ci doit être configuré pour la connexion réseau afin de pouvoir communiquer sur le réseau. (Voir "Connexion à votre réseau domestique", pages 20-22.)

### Statut connexion

Pour vérifier le statut du réseau sur l'appareil, sélectionnez l'option [Statut connexion] et appuyez sur ENTER (Ⓞ) pour vérifier si la connexion au réseau et à Internet est bien effectuée.

### Connexion BD-LIVE

Vous pouvez restreindre l'accès Internet pour les fonctions BD-Live.

---

#### [Autorisée]

L'accès Internet est autorisé pour tous les contenus BD-Live.

---

#### [Autorisée en partie]

L'accès Internet est autorisé uniquement pour les contenus BD-Live comportant un certificat de propriétaire de contenu. L'accès Internet et les fonctions en ligne AAC3 sont interdites pour tous les contenus BD-Live ne possédant pas de certificat.

---

#### [Interdite]

L'accès Internet est interdit pour tous les contenus BD-Live.

---



## Menu [AUTRES]

### DivX VOD

À PROPOS DE DIVX : DivX® est un format vidéo numérique créé par DivX, Inc. Cet appareil est certifié DivX et il peut lire les vidéos au format DivX. Pour plus d'informations et pour trouver des logiciels permettant de convertir vos fichiers en vidéos DivX, visitez le site Web : [www.divx.com](http://www.divx.com)

À PROPOS DE DIVX VIDEO-ON-DEMAND : Pour lire des contenus DivX Video-on-Demand (VOD), cet appareil certifié "DivX Certified" doit tout d'abord être enregistré. Pour obtenir le code d'enregistrement, accédez à l'option DivX VOD dans le menu de configuration de l'appareil. Accédez à [vod.divx.com](http://vod.divx.com) et utilisez le code d'enregistrement pour effectuer la procédure d'enregistrement et obtenir des informations au sujet de DivX VOD.

---

#### [Enregistrer]

Pour afficher le code d'enregistrement de votre appareil.

---

#### [Annuler l'enregistrement]

Pour désactiver l'enregistrement de votre appareil et afficher le code de désactivation.

---



### REMARQUE

Toutes les vidéos téléchargées à partir de DivX® VOD avec le code d'enregistrement de l'appareil peuvent seulement être lues sur le même appareil.

## Extinction auto

Un économiseur d'écran s'affiche si vous laissez le lecteur en mode ARRÊT durant environ 5 minutes. Lorsque cette option est activée [Marche], l'appareil se met automatiquement hors tension lorsque l'économiseur d'écran est resté affiché pendant 20 minutes. Réglez cette option sur [Arrêt] pour laisser l'affichage de l'économiseur d'écran activé tant que vous n'utilisez pas l'appareil.

## Initialiser

---

### [Réglages d'usine]

Il est possible de réinitialiser l'appareil à ses réglages d'origine (sortie d'usine).

---

### [Effacer stockage BD]

Pour réinitialiser les contenus BD sur le périphérique de stockage USB connecté.

---



### REMARQUE

Dans le cas où vous réinitialisez l'appareil à ses réglages d'origine à l'aide de l'option [Réglages d'usine], vous devrez configurer de nouveau les paramètres réseau.

## Logiciel

---

### [Information]

Pour afficher les informations de version du logiciel installé.

---

### [Mise à jour]

Vous pouvez mettre à jour le logiciel de l'appareil en connectant celui-ci directement au serveur de mise à jour (voir pages 59-60).

---

## Avertissement

Appuyez sur la touche ENTER (Ⓞ) pour afficher la clause de non-garantie du service réseau, en page 68.

# 4 Utilisation

## Lecture normale

### Lecture de disques

1. Appuyez sur la touche ▲ (OPEN/CLOSE) et placez un disque sur le tiroir disque.

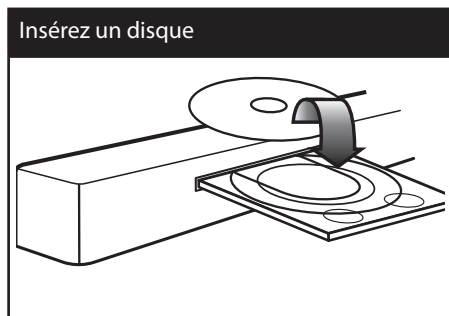

2. Appuyez sur ▲ (OPEN/CLOSE) pour refermer le tiroir disque.  
Pour la plupart des disques CD audio, BD-ROM et DVD-ROM, la lecture commence automatiquement.
3. Appuyez sur la touche HOME (🏠).



4. Sélectionnez l'option [Film], [Photo] ou [Musique] à l'aide des touches ◀▶, puis appuyez sur ENTER (⊙).

5. Sélectionnez l'option [Data] à l'aide des touches ◀▶, puis appuyez sur ENTER (⊙).

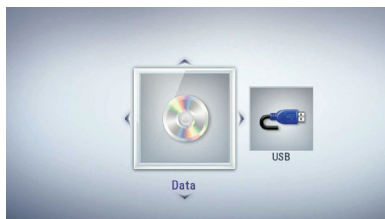

Cette étape est nécessaire uniquement lorsqu'un disque est inséré et qu'un périphérique USB est connecté à l'appareil, simultanément.

6. Sélectionnez un fichier à l'aide des touches ▲▼◀▶, puis appuyez sur ▶ (PLAY) ou ENTER (⊙) pour lire le fichier.

### ! REMARQUE

- Les fonctions de lecture décrites dans ce guide ne sont pas toujours disponibles pour tous les fichiers et supports. Certaines fonctions peuvent être limitées par différents facteurs.
- Selon les titres BD-ROM, la connexion d'un périphérique USB peut être nécessaire pour lire correctement le contenu.

### Pour arrêter la lecture

Appuyez sur la touche ■ (STOP) en cours de lecture.

### Pour mettre la lecture en pause.

Appuyez sur la touche ■■ (PAUSE) en cours de lecture.

Appuyez de nouveau sur la touche ► (PLAY) pour reprendre la lecture.

### Pour utiliser la lecture image-par-image

Appuyez sur la touche ■■ (PAUSE) en cours de lecture d'un film.

Appuyez de manière répétée sur ■■ (PAUSE) pour passer en lecture image par image.

### Pour faire une recherche rapide en avant ou en arrière

Appuyez sur ◀◀ ou ▶▶ (SCAN) pendant la lecture pour passer en lecture rapide vers l'avant ou vers l'arrière.

Pour changer la vitesse de lecture rapide, appuyez ensuite de manière répétée sur ◀◀ ou ▶▶ (SCAN).

### Pour lire au ralenti

Pour lire un contenu vidéo au ralenti, mettez la lecture en pause puis appuyez plusieurs fois sur la touche ▶▶ (SCAN) pour sélectionner différentes vitesses de ralenti.

### Pour sauter au fichier/chapitre/piste précédent ou suivant

Pendant la lecture, appuyez sur ◀◀◀ ou ▶▶▶ (SKIP) pour passer au chapitre/piste suivant ou pour retourner au début du chapitre actuel. Appuyez sur ◀◀◀ (SKIP) deux fois et brièvement pour revenir au chapitre/piste antérieur.

## Utilisation du menu DISQUE

BD DVD AVCHD

### Pour afficher le menu DISQUE

L'écran de menu peut s'afficher juste après avoir chargé un disque contenant un menu. Si vous souhaitez afficher le menu du disque pendant la lecture, appuyez sur la touche DISC MENU.

Utilisez les touches ▲▼◀▶ pour naviguer dans le menu.

### Pour afficher le menu contextuel

Certains disques BD-ROM contiennent un menu contextuel, qui peut être affiché pendant la lecture.

Appuyez sur la touche TITLLE/POPUP en cours de lecture, puis utilisez les touches ▲▼◀▶ pour naviguer dans le menu.

## Reprise de la lecture

BD DVD AVCHD MOVIE ACD MUSIC

L'appareil mémorise le point où vous avez appuyé sur la touche ■ (STOP), selon le disque. Si l'indication "■■■ (Resume Stop)" (Reprise/Arrêt) apparaît brièvement à l'écran, appuyez sur la touche ► (PLAY) pour reprendre la lecture (à partir de l'endroit où vous l'aviez arrêtée). Si vous appuyez deux fois sur la touche ■ (STOP) ou si vous retirez le disque de l'appareil, l'indication "■ (Complete Stop) (Arrêt complet)" apparaît à l'écran. L'appareil effacera alors le point de reprise qu'il avait mémorisé.



### REMARQUE

- Le point de reprise peut être effacé lorsqu'une touche est activée. (par exemple; ⏻ (POWER), ▲ (OPEN/CLOSE), etc).
- La fonction de reprise de la lecture n'est pas disponible pour les disques BD-Vidéo avec BD-J.
- Si vous appuyez une fois sur la touche ■ (STOP) en cours de lecture d'un titre BD-ROM interactif, l'appareil passe en mode d'arrêt complet.

## Lecture avancée

### Répétition **BD** **DVD** **AVCHD** **ACD** **MUSIC** **MOVIE**

Pendant la lecture, appuyez plusieurs fois sur REPEAT pour sélectionner le mode de répétition désiré.

#### BD/DVD /Film

- A-** – La partie sélectionnée est lue en boucle.
- Chapitre** – Le chapitre en cours est lu en boucle.
- Titre** – Le titre en cours est lu en boucle.
- Piste** – La piste ou le fichier en cours est lu en boucle.
- Tout** – Tous les fichiers ou pistes sont lus en boucle.

Pour repasser en lecture normale, appuyez plusieurs fois sur la touche REPEAT afin de sélectionner [Arrêt].

#### CD/Fichiers audio

- Track** – La piste ou le fichier en cours est lu en boucle.
- All** – Tous les fichiers ou pistes sont lus en boucle.
- Les fichiers ou pistes sont lus en ordre aléatoire.
- All** – Tous les fichiers ou pistes sont lus en boucle et en ordre aléatoire.
- A-B** – La partie sélectionnée est lue en boucle. (CD audio uniquement)

Pour revenir en mode de lecture normale, appuyez sur CLEAR.



#### REMARQUE

- Le fait d'appuyer une fois sur la touche (SKIP) en cours de lecture répétée d'un chapitre/titre a pour effet d'annuler la fonction de répétition.
- Cette fonction peut ne pas être prise en charge par certains disques ou titres.

## Répétition d'une partie déterminée

### **BD** **DVD** **AVCHD** **ACD** **MOVIE**

Cet appareil peut répéter la lecture d'une partie sélectionnée.

1. En cours de lecture, appuyez sur la touche REPEAT pour sélectionner l'option [A-] afin de définir le début de la partie que vous souhaitez lire en répétition.
2. Appuyez sur la touche ENTER ( ) à la fin de la partie souhaitée. Le passage sélectionné sera répété en boucle.
3. Pour revenir en lecture normale, appuyez sur REPEAT afin de désactiver cette fonction [Arrêt].



#### REMARQUE

- Il n'est pas possible de sélectionner un passage à répéter de moins de 3 secondes.
- Cette fonction peut ne pas être prise en charge par certains disques ou titres.

## Agrandissement de l'image

### **BD** **DVD** **AVCHD** **MOVIE** **PHOTO**

1. Au cours de la lecture ou en mode pause, appuyez sur ZOOM pour afficher le menu [Zoom].
2. Utilisez la touche de couleur rouge (R) ou la touche de couleur verte (G) pour effectuer un zoom arrière ou un zoom avant sur l'image.  
Pour naviguer dans l'image agrandie, utilisez les touches .
3. Pour revenir à la taille d'image normale, appuyez sur la touche de couleur jaune (Y).
4. Appuyez sur RETURN ( ) pour quitter le menu [Zoom].

## Recherche de repère

BD DVD AVCHD MOVIE

Vous pouvez commencer la lecture depuis un point mémorisé (repère).

### Pour placer un repère

1. En cours de lecture, appuyez sur la touche MARKER au point souhaité. L'icône de marqueur apparaît brièvement à l'écran.
2. Répétez l'étape 1 pour ajouter jusqu'à neuf marqueurs, au total.

### Pour accéder à une scène marquée

1. Appuyez sur SEARCH pour faire apparaître le menu de recherche à l'écran.
2. Appuyez sur une touche numérotée pour sélectionner le numéro de repère de la scène à laquelle vous souhaitez accéder. La lecture commence à partir du repère.

### Pour supprimer un marqueur

1. Appuyez sur SEARCH pour faire apparaître le menu de recherche à l'écran.

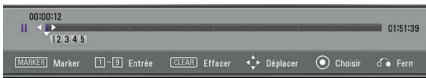

2. Appuyez sur la touche ▼ pour afficher en surbrillance un numéro de marqueur. Utilisez les touches ◀▶ pour sélectionner un marqueur que vous souhaitez supprimer.
3. Appuyez sur CLEAR pour supprimer le repère.

### REMARQUE

- Cette fonction peut ne pas être prise en charge par certains disques ou titres.
- Tous les marqueurs sont effacés lorsque le titre est mis en mode d'arrêt complet (■), si vous changez de titre, ou si vous retirez le disque.
- Cette fonction n'est pas disponible lorsque la durée totale du titre est inférieure à 10 secondes.

## Utilisation du menu de recherche

BD DVD AVCHD MOVIE

Le menu de recherche vous permet de trouver facilement le point où vous souhaitez commencer la lecture.

### Pour rechercher un point

1. Pendant la lecture, appuyez sur SEARCH pour afficher le menu de recherche.

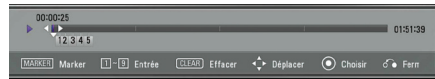

2. Appuyez sur ◀▶ pour faire sauter la lecture de 15 secondes à la fois vers l'avant ou vers l'arrière. Vous pouvez sélectionner un point que vous voulez sauter en appuyant sur la touche ◀▶ sans la relâcher.

### Pour commencer la lecture à partir d'une scène marquée

1. Appuyez sur SEARCH pour faire apparaître le menu de recherche à l'écran.
2. Appuyez sur la touche ▼ pour afficher en surbrillance un numéro de marqueur. Utilisez les touches ◀▶ pour sélectionner une scène marquée à partir de laquelle la lecture doit commencer.
3. Appuyez sur la touche ENTER (⊙) pour commencer la lecture à partir de la scène marquée.

### REMARQUE

Cette fonction peut ne pas être prise en charge par certains disques ou titres.

## Changer l'affichage de la liste de contenu

**MOVIE** **MUSIC** **PHOTO**

Dans le menu [Film], [Musique] ou [Photo] vous pouvez modifier l'affichage de la liste de contenu.

### Méthode 1

Appuyez plusieurs fois sur la touche de couleur (R).

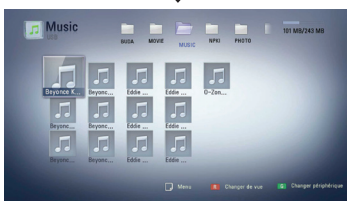
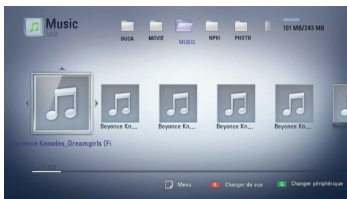

4

Utilisation

### Méthode 2

1. Dans la liste de contenu, appuyez sur INFO/DISPLAY (I) pour afficher le menu d'options.
2. Utilisez les touches ▲▼ pour sélectionner l'option [Changer de vue].
3. Appuyez sur la touche ENTER (O) pour modifier l'affichage de la liste de contenu.

## Affichage des informations sur le contenu **MOVIE**

Cet appareil peut afficher des informations sur le contenu.

1. Sélectionnez un fichier à l'aide des touches ▲▼◀▶.
2. Appuyez sur INFO/DISPLAY (I) pour afficher le menu d'options.
3. Sélectionnez l'option [Information] à l'aide des touches ▲▼, puis appuyez sur ENTER (O).

Les informations sur le fichier apparaissent à l'écran.

Vous pouvez afficher les informations relatives au fichier vidéo en cours de lecture en appuyant sur TITLE/POPUP.



### REMARQUE

Les informations affichées à l'écran peuvent ne pas correspondre aux informations réelles du contenu.

## Mémoire Dernière Scène

**BD** **DVD**

L'unité mémorise la dernière scène du dernier disque visionné. La dernière scène reste dans la mémoire même si vous enlevez le disque de votre unité ou si vous l'éteignez. Si vous chargez un disque contenant la scène mémorisée, celle-ci est automatiquement reproduite.



### REMARQUE

- La fonction de mémorisation de la dernière scène est réinitialisée lorsqu'un autre disque est lu.
- Selon le disque, cette fonction peut ne pas être opérationnelle.
- La fonction de mémorisation de la dernière scène n'est pas disponible pour les disques BD-Video avec BD-J.
- Les paramètres d'un disque ne sont pas mémorisés si vous mettez l'appareil hors tension avant de lire le disque.

## Affichage à l'écran (OSD)

Vous pouvez afficher à l'écran un certain nombre d'informations et de paramètres concernant le contenu.

### Affichage à l'écran d'informations sur le contenu

**BD DVD AVCHD MOVIE**

1. En cours de lecture, appuyez sur INFO/DISPLAY (  ) pour afficher des informations concernant la lecture.



- 1 **Titre** – numéro du titre en cours / nombre total de titres
- 2 **Chapitre** – Numéro du chapitre en cours / Nombre total de chapitres.
- 3 **Heure** – temps de lecture écoulé / temps de lecture total
- 4 **Audio** – Langue ou canal audio sélectionné.
- 5 **Sous-titrage** – Sous-titres sélectionnés.
- 6 **Angle** – Angle de prise de vue sélectionné / nombre total d'angles de prise de vue.
- 7 **Format d'image** – format d'image sélectionné

- 8 **Mode image** – mode d'image sélectionné

2. Sélectionnez cette option à l'aide des touches ▲▼.
3. Utilisez les touches ◀▶ pour ajuster la valeur de l'option sélectionnée.
4. Appuyez sur la touche RETURN (  ) pour quitter l'affichage OSD.

### ! REMARQUE

- Si aucune touche n'est appuyée pendant quelques secondes, l'affichage à l'écran disparaît.
- Un numéro de titre ne peut pas être sélectionné sur certains disques.
- Les éléments disponibles peuvent différer selon les disques ou les titres.
- Lors de la lecture d'un titre interactif, il se peut que certaines informations de configuration s'affichent à l'écran mais ne puissent pas être modifiées.

### Lecture à partir d'un moment spécifié **BD DVD AVCHD MOVIE**

1. Appuyez sur INFO/DISPLAY (  ) pendant la lecture. La zone de recherche affiche la durée de lecture écoulée.

2. Sélectionnez l'option [Heure] et entrez le moment voulu en heures, minutes et secondes, de gauche à droite.

Par exemple, pour accéder à une scène correspondant à l'instant 2h10'20", entrez "21020".

Appuyez sur ◀▶ pour faire sauter la lecture de 60 secondes à la fois vers l'avant ou vers l'arrière.

3. En cas d'erreur de saisie, appuyez sur la touche CLEAR et entrez les chiffres corrects.

### ! REMARQUE

Cette fonction peut ne pas être prise en charge par certains disques ou titres.

## Écoute d'un autre signal audio

**BD** **DVD** **AVCHD** **MOVIE**

1. Pendant la lecture, appuyez sur INFO/DISPLAY (□) pour afficher le menu de lecture.
2. Utilisez les touches ▲▼ pour sélectionner l'option [Audio].
3. Utilisez les touches ◀▶ pour sélectionner la langue audio, la piste ou le canal audio souhaité.



### REMARQUE

- Certains disques vous permettent de changer les sélections audio au moyen du menu de disque. Si c'est le cas, appuyez sur les touches TITLE/POPUP ou DISC MENU et choisissez l'audio approprié parmi les sélections du menu du disque.
- Immédiatement après avoir changé de son, il peut y avoir une différence temporaire entre l'affichage et le son réel.
- Sur les disques BD-ROM, le format audio multiple (5.1CH ou 7.1CH) est affiché comme [MultiCH] sur l'affichage à l'écran.

## Choix de la langue de sous-titrage

**BD** **DVD** **AVCHD** **MOVIE**

1. En cours de lecture, appuyez sur INFO/DISPLAY (□) pour faire apparaître l'affichage OSD.
2. Utilisez les touches ▲▼ pour sélectionner l'option [Sous-titrage].
3. Utilisez les touches ◀▶ pour sélectionner la langue de sous-titrage souhaitée.
4. Appuyez sur la touche RETURN (↵) pour quitter l'affichage OSD.



### REMARQUE

Avec certains disques, le changement des sélections de sous-titres n'est possible qu'à partir du menu du disque. Dans ce cas, appuyez sur la touche TITLE/POPUP ou DISC MENU et choisissez le sous-titre approprié dans les sélections du menu du disque.

## Afficher un angle de vue différent

**BD** **DVD**

Si le disque contient des scènes enregistrées selon des angles de caméra différents, vous pouvez choisir l'angle voulu lors de la lecture.

1. En cours de lecture, appuyez sur INFO/DISPLAY (□) pour faire apparaître l'affichage OSD.
2. Utilisez les touches ▲▼ pour sélectionner l'option [Angle].
3. Utilisez les touches ◀▶ pour sélectionner l'angle de vue souhaité.
4. Appuyez sur la touche RETURN (↵) pour quitter l'affichage OSD.

## Modification du format d'image

**BD** **DVD** **AVCHD** **MOVIE**

Le format d'image peut être modifié en cours de lecture.

1. En cours de lecture, appuyez sur INFO/DISPLAY (□) pour faire apparaître l'affichage OSD.
2. Utilisez les touches ▲▼ pour sélectionner l'option [Format d'image].
3. Utilisez les touches ◀▶ pour sélectionner l'option souhaitée.
4. Appuyez sur la touche RETURN (↵) pour quitter l'affichage OSD.



### REMARQUE

Même si vous modifiez la valeur de l'option [Format d'image] de l'affichage OSD, l'option [Format d'image] n'est pas modifiée dans le menu [Config.].

## Changement de mode d'image

**BD DVD AVCHD MOVIE**

Vous pouvez modifier l'option [Mode image] en cours de lecture.

1. En cours de lecture, appuyez sur INFO/DISPLAY (I) pour faire apparaître l'affichage OSD.
2. Utilisez les touches ▲▼ pour sélectionner l'option [Mode image].
3. Utilisez les touches ◀▶ pour sélectionner l'option souhaitée.
4. Appuyez sur la touche RETURN (↵) pour quitter l'affichage OSD.

### Réglage de l'option [Paramet. user]

1. En cours de lecture, appuyez sur INFO/DISPLAY (I) pour faire apparaître l'affichage OSD.
2. Utilisez les touches ▲▼ pour sélectionner l'option [Mode image].
3. Sélectionnez l'option [Paramet. user] à l'aide des touches ◀▶, puis appuyez sur ENTER (⊙).



4. Utilisez les touches ▲▼◀▶ pour ajuster les options [Mode image].  
Sélectionnez l'option [Défaut] puis appuyez sur ENTER (⊙) pour réinitialiser tous les réglages vidéo.
5. Utilisez les touches ▲▼◀▶ pour sélectionner [Fermer], puis appuyez sur ENTER (⊙) pour terminer les réglages.

## Utilisation de BD-Live™

Cet appareil vous permet de profiter de fonctions telles que l'incrustation d'image, l'incrustation audio, la fonction "Virtual package", etc. pour les contenus BD-Video prenant en charge la fonction BONUSVIEW™ (BD-ROM version 2 Profile 1 version 1.1/ Final Standard Profile). Un contenu image ou vidéo supplémentaire peut être lu à partir d'un disque compatible avec la fonction Picture-in-Picture (PiP) et affiché en incrustation dans l'image existante. Reportez-vous aux instructions fournies avec le disque pour plus d'informations sur la méthode de lecture.

Outre la fonction BONUSVIEW™, les disques BD-Video qui prennent en charge la fonction BD-Live (BD-ROM version 2 Profil 2) et qui sont dotés d'une fonction d'extension réseau vous permettent de profiter de fonctions supplémentaires, telles que le téléchargement de bandes-annonces de nouveaux films, en connectant l'appareil à Internet.

1. Vérifiez la connexion et les paramètres réseau (pages 20-22).
2. Connectez un périphérique de stockage USB à la prise USB sur le panneau frontal de l'appareil.  
Il est nécessaire de connecter un périphérique de stockage USB pour pouvoir télécharger des contenus additionnels (bonus).

### Connexion d'un périphérique USB

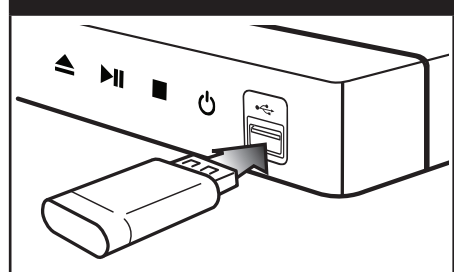

- Appuyez sur la touche HOME (🏠) et réglez l'option [Connexion BD-LIVE] du menu [Config.] (page 30).

Selon le disque, la fonction BD-Live peut ne pas fonctionner lorsque l'option [Connexion BD-LIVE] est réglée sur [Autorisée en partie].

- Insérez un disque BD-ROM équipé de la fonction BD-Live.

La procédure d'utilisation varie selon le disque. Reportez-vous aux instructions fournies avec le disque.



### ATTENTION

Ne retirez pas le périphérique USB connecté pendant le téléchargement du contenu ou tant qu'un disque Blu-ray se trouve encore sur le plateau de chargement de disque. Dans le cas contraire, ceci pourrait endommager le périphérique USB connecté et les fonctions BD-Live pourraient ne plus fonctionner correctement avec le périphérique USB endommagé. Dans le cas où la clé mémoire flash USB a été endommagée à la suite d'une telle action, vous pouvez essayer de la reformater sur votre ordinateur afin de pouvoir l'utiliser de nouveau sur cet appareil.



### REMARQUE

- L'accès à certains contenus de BD-Live peut être limité sur certains territoires par décision propre du fournisseur de contenu.
- Le téléchargement de contenu BD-Live peut demander plusieurs minutes avant d'être disponible pour la lecture.

## Lecture d'un fichier vidéo et d'un disque au format VR

Cet appareil permet de lire des disques DVD-RW enregistrés au format VR (Video Recording) et des fichiers vidéo stockés sur un disque ou sur un périphérique USB.

- Appuyez sur la touche HOME (🏠).



- Sélectionnez l'option [Film] à l'aide des touches ◀▶, puis appuyez sur [ENTER] (⊙).
- Sélectionnez l'option [Data] ou [USB] à l'aide des touches ◀▶, puis appuyez sur ENTER (⊙).



Cette étape est nécessaire uniquement lorsqu'un disque est inséré et qu'un périphérique USB est connecté à l'appareil, simultanément.

- Sélectionnez un fichier à l'aide des touches ▲▼◀▶, puis appuyez sur ▶ (PLAY) ou ENTER (⊙) pour lire le fichier.

## REMARQUE

- Pour consulter les conditions relatives aux fichiers, reportez-vous page 10.
- Vous pouvez utiliser différentes fonctions de lecture. Voir pages 32-36.
- Il se peut que les disques DVD-VR non finalisés ne soient pas lus par l'appareil.
- Certains disques DVD-VR gravés par les enregistreurs DVD numériques utilisent la technologie de protection des données CPRM. Cet appareil ne prend pas en charge ce type de disque.

### À propos de CPRM

CPRM est un système de protection (utilisant un cryptage) qui permet d'enregistrer une seule copie des émissions télévisées utilisant cette protection. CPRM est l'acronyme de "Content Protection for Recordable Media".

## Sélection d'un fichier de sous-titrage **MOVIE**

Lorsque le nom du fichier vidéo et celui du fichier de sous-titrage sont les mêmes, le fichier de sous-titrage est lu automatiquement lors de la lecture du film.

Lorsque le nom du fichier de sous-titrage est différent du nom du fichier vidéo, vous devez sélectionner le fichier de sous-titrage dans le menu [Film] avant de lire le film.

1. Utilisez les touches ▲▼◀▶ pour sélectionner le fichier de sous-titrage souhaité dans le menu [Film].
2. Appuyez sur ENTER (⊙)



Appuyez de nouveau sur ENTER (⊙) pour désélectionner le fichier de sous-titrage. Le fichier de sous-titrage sélectionné s'affiche lorsque vous commencez la lecture du fichier vidéo (film).

## REMARQUE

Si vous appuyez sur la touche ■ (STOP) en cours de lecture, le sous-titrage sélectionné est annulé.

## Changement de la page de code de sous-titrage

### MOVIE

Dans le cas où le sous-titrage ne s'affiche pas correctement, vous pouvez changer la page de code de sous-titrage afin de remédier à ce problème.

1. En cours de lecture, appuyez sur INFO/DISPLAY (⏏) pour faire apparaître l'affichage OSD.
2. Utilisez les touches ▲▼ pour sélectionner l'option [Page de codes].
3. Utilisez les touches ◀▶ pour sélectionner la page de code souhaitée.



4. Appuyez sur la touche RETURN (↵) pour quitter l'affichage OSD.

## Affichage d'une photo

Cet appareil permet de visualiser des images et de photos à partir de fichiers.

1. Appuyez sur la touche HOME (🏠).



2. Sélectionnez l'option [Photo] à l'aide des touches ◀▶, puis appuyez sur ENTER (⊙).
3. Sélectionnez l'option [Data] ou [USB] à l'aide des touches ◀▶, puis appuyez sur ENTER (⊙).

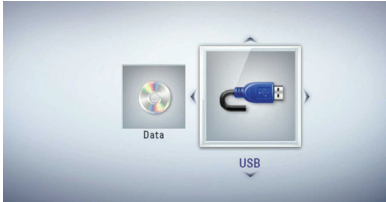

Cette étape est nécessaire uniquement lorsqu'un disque est inséré et qu'un périphérique USB est connecté à l'appareil, simultanément.

4. Sélectionnez un fichier à l'aide des touches ▲▼◀▶, puis appuyez sur ENTER (⊙) pour afficher la photo correspondante en plein écran.



### Pour lire un diaporama

Appuyez sur ▶ (PLAY) pour commencer le diaporama.

### Pour arrêter un diaporama

Appuyez sur ■ (STOP) en cours de lecture.

### Pour mettre en pause un diaporama

Appuyez sur || (PAUSE) en cours de lecture.

Appuyez sur ▶ (PLAY) pour reprendre le diaporama.

### Pour sauter à la photo précédente ou suivante

Lorsque le diaporama est affiché en plein écran, appuyez sur la touche ◀ ou ▶ pour sauter à la photo précédente ou suivante.



### REMARQUE

- Pour consulter les conditions relatives aux fichiers, reportez-vous page 10.
- Vous pouvez utiliser différentes fonctions de lecture. Voir pages 32-36.

## Options disponibles pendant l'affichage d'une photo

Lorsqu'une image ou une photo est affichée en plein écran, plusieurs options sont disponibles.

1. En mode d'affichage plein écran d'une photo, appuyez sur INFO/DISPLAY (ℹ) pour afficher le menu d'options.
2. Sélectionnez cette option à l'aide des touches ▲▼.



**1 Photo en cours / Nombre total de photos** – Utilisez les touches ◀▶ pour afficher la photo précédente/suivante.

**2 Diaporama** – Appuyez sur ENTER (⊙) pour démarrer ou mettre en pause le diaporama.

**3 Sélect. musique** – Sélectionnez la musique de fond pour le diaporama (pages 43).

**4 Musique** – Appuyez sur ENTER (⊙) pour lire ou mettre en pause la musique de fond.

**5 Rotation** – Appuyez sur ENTER (⊙) pour faire pivoter la photo dans le sens des aiguilles d'une montre.

**6 Zoom** – Appuyez sur ENTER (⊙) pour afficher le menu [Zoom].

**7 Effet** – Utilisez les touches ◀▶ pour sélectionner un effet de transition entre les photos d'un diaporama.

**8 Vitesse** – Utilisez les touches ◀▶ pour sélectionner le délai entre les photos d'un diaporama.

**3.** Appuyez sur RETURN (↵) pour quitter le menu d'options.

## Pour écouter de la musique pendant un diaporama

Vous pouvez écouter de la musique tout en regardant les images d'un diaporama.

**1.** Appuyez sur la touche HOME (🏠).



**2.** Sélectionnez l'option [Photo] à l'aide des touches ◀▶, puis appuyez sur ENTER (⊙).

**3.** Sélectionnez l'option [Data] ou [USB] à l'aide des touches ◀▶, puis appuyez sur ENTER (⊙).

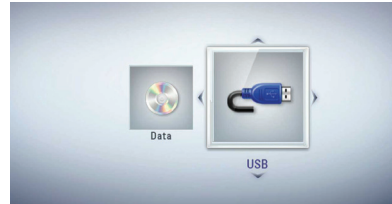

**4.** Sélectionnez un fichier à l'aide des touches ▲▼◀▶, puis appuyez sur ENTER (⊙) pour afficher la photo correspondante.

**5.** Appuyez sur INFO/DISPLAY (ℹ) pour afficher le menu d'options.

**6.** Utilisez les touches ▲▼ pour sélectionner l'option [Sélect. musique] puis appuyez sur ENTER (⊙) pour afficher le menu correspondant.

**7.** Utilisez les touches ▲▼ pour sélectionner un équipement puis appuyez sur ENTER (⊙).

**8.** Utilisez les touches ▲▼ pour sélectionner le fichier ou le dossier à lire.

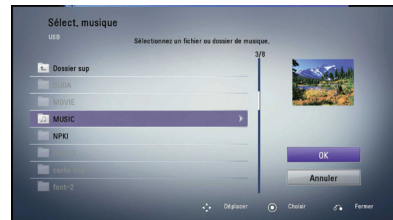

Sélectionner un dossier puis appuyez sur ENTER (⊙) pour afficher son contenu.

Sélectionner [A] puis appuyez sur ENTER (⊙) pour afficher le dossier de niveau supérieur.

**9.** Utilisez la touche ▶ pour sélectionner [OK], puis appuyez sur ENTER (⊙) pour terminer votre sélection musicale.

## Écoute de musique

Cet appareil peut lire des CD audio et des fichiers audio/musique.

1. Appuyez sur la touche HOME (🏠).



2. Sélectionnez l'option [Musique] à l'aide des touches ◀▶, puis appuyez sur ENTER (⊙).
3. Sélectionnez l'option [Disque] ou [USB] à l'aide des touches ◀▶, puis appuyez sur ENTER (⊙).

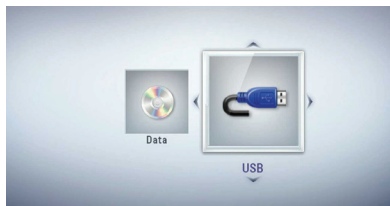

Cette étape est nécessaire uniquement lorsqu'un disque est inséré et qu'un périphérique USB est connecté à l'appareil, simultanément.

4. Sélectionnez un fichier de musique ou une piste audio à l'aide des touches ▲▼◀▶, puis appuyez sur ENTER (⊙) pour lire le fichier.

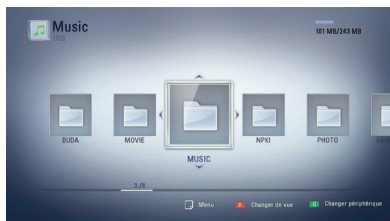

### REMARQUE

- Pour consulter les conditions relatives aux fichiers, reportez-vous page 10.
- Vous pouvez utiliser différentes fonctions de lecture. Voir pages 32-36.

## Affichage des informations musicales MP3 (ID3 Tag)

1. Sélectionnez un fichier musical à l'aide de ▲▼◀▶.
2. Appuyez sur DISPLAY/INFO (Ⓛ) pour afficher le menu des options.
3. À l'aide de ▲▼, sélectionnez l'option [Information], puis appuyez sur ENTER (⊙).
4. Les informations musicales sont affichées à l'écran.

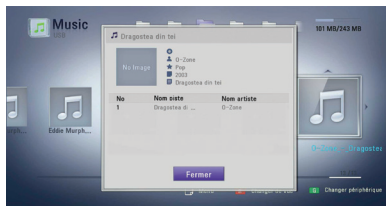

### REMARQUE

Selon les fichiers MP3, des informations peuvent ne pas apparaître à l'écran.

## Extraction/Copie de CD audio

Vous pouvez enregistrer une piste ou toutes les pistes d'un CD audio vers un périphérique de stockage USB.

1. Connectez un périphérique de stockage USB à la prise USB sur le panneau frontal de l'appareil.
2. Appuyez sur la touche ▲ (OPEN/CLOSE) et placez un CD audio sur le tiroir disque. Appuyez sur ▲ (OPEN/CLOSE) pour refermer le tiroir disque. La lecture commence automatiquement.

- Appuyez sur INFO/DISPLAY pour afficher le menu d'options.
- Utilisez les touches ▲▼ pour sélectionner l'option [Enreg. CD], puis appuyez sur ENTER pour afficher le menu correspondant.

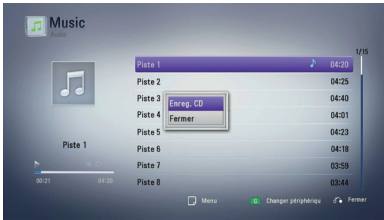

- Utilisez les touches ▲▼ pour sélectionner dans le menu une piste que vous souhaitez copier, puis appuyez sur ENTER. Répétez cette étape pour sélectionner toutes les pistes que vous souhaitez copier.

<b>Tt sélect.</b>	Pour sélectionner toutes les pistes d'un CD audio.
<b>Option</b>	Pour sélectionner une option d'encodage dans le menu contextuel (128 kbps, 192 kbps ou 320 kbps).
<b>Fermer</b>	Pour annuler la sélection et revenir à l'écran précédent.

- Utilisez les touches ▲▼◀▶ pour sélectionner [Démarrer], puis appuyez sur ENTER (⊙).
- Utilisez les touches ▲▼◀▶ pour sélectionner le dossier de destination des fichiers copiés.

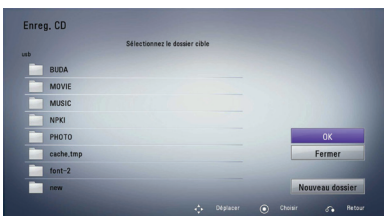

Pour créer un nouveau dossier, sélectionnez l'option [Nouveau dossier] à l'aide des touches ▲▼◀▶ et appuyez sur ENTER (⊙).

À l'aide du clavier virtuel, entrez un nom pour le dossier, puis appuyez sur ENTER (⊙) lorsque [OK] est sélectionné.

- Utilisez les touches ▲▼◀▶ pour sélectionner [OK], puis appuyez sur ENTER pour commencer l'extraction/copie du CD audio. Pour arrêter l'extraction/copie en cours d'un CD audio, appuyez sur ENTER (⊙) lorsque [Annuler] est affiché en surbrillance.
- Un message apparaît lorsque la procédure d'extraction/copie du CD audio est terminée. Appuyez sur ENTER (⊙) pour vérifier le(s) fichier(s) musique créé(s) dans le dossier de destination.

### REMARQUE

- Le tableau suivant indique le temps d'extraction/copie approximatif d'une piste audio d'une durée de 4 minutes (lecture) vers un fichier audio de qualité 192 kbps.

En mode arrêt	En mode lecture
1 min	4 min.

- Les temps indiqués ci-dessus sont approximatifs.
- Le temps nécessaire pour l'extraction/copie vers un périphérique de stockage USB varie selon les caractéristiques du périphérique.
- Pensez à vérifier que le périphérique de stockage USB dispose d'au moins 50 Mo d'espace disponible avant d'effectuer la copie.
- La durée du contenu audio/musique enregistré doit être d'au moins 20 secondes pour obtenir un enregistrement correct.
- Ne mettez pas l'appareil hors tension et ne débranchez pas le périphérique de stockage USB pendant l'opération d'extraction/copie d'un CD audio.

La copie non autorisée de matériel protégé contre la copie, dont les logiciels, les fichiers, les programmes diffusés et les enregistrements audio, peut constituer une violation de copyright et être passible de poursuites judiciaires. Cet appareil ne doit pas être utilisé à ces fins.

**Soyez responsable  
Respecter le droit d'auteur**

## Utilisation de la fonction d'accès NetCast™

Grâce à la fonction NetCast Entertainment Access, vous pouvez utiliser différents services de contenu disponibles via Internet.

1. Vérifiez la connexion et les paramètres réseau (pages 20-22).
2. Appuyez sur la touche HOME (🏠).
3. Sélectionnez l'option [NetCast] à l'aide des touches ◀▶, puis appuyez sur ENTER (⊙).
4. Sélectionnez une option à l'aide des touches ◀▶, puis appuyez sur ENTER (⊙).

**AccuWeather** – Voir page 46-47

**YouTube™** – Voir page 48-50

**Picasa™ Web Albums** – Voir page 51-53

5. Pendant la lecture d'un contenu en ligne NetCast, appuyez sur la touche de couleur bleue (B) pour accéder à l'écran d'accueil de NetCast.



### REMARQUE

L'image de fond de la page d'accueil NetCast affiche la météo de la ville que vous avez sélectionnée comme ville favorite dans la fonction AccuWeather.

## Utilisation de AccuWeather



Vous pouvez afficher les prévisions météo au niveau local ou mondial à partir du site Web AccuWeather.com

### Affichage des informations météo

1. Sur l'appareil, sélectionnez l'option [AccuWeather] dans le menu [NetCast] à l'aide des touches ◀▶, puis appuyez sur ENTER (⊙).

Le menu de sélection des villes apparaît à l'écran.



2. Appuyez sur ENTER lorsque l'option [Ajouter aux villes favorites] est sélectionnée.
3. Sélectionnez une région du monde à l'aide des touches ▲▼, puis appuyez sur ENTER (⊙).

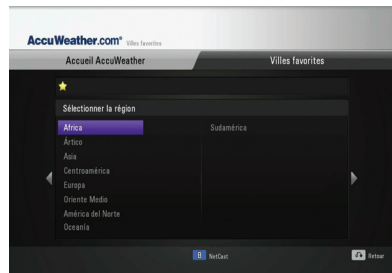

4. Sélectionnez un pays à l'aide des touches ▲▼◀▶, puis appuyez sur ENTER (⊙).

- Sélectionnez une ville à l'aide des touches ▲▼◀▶, puis appuyez sur ENTER (⊙).
- Utilisez les touches ▲▼◀▶ pour sélectionner [Home], puis appuyez sur ENTER (⊙) pour afficher les informations météo de la ville sélectionnée.

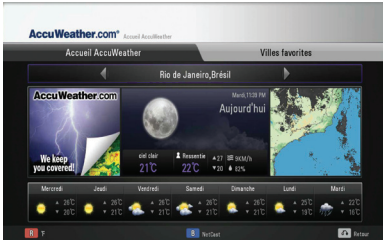

Appuyez sur la touche de couleur rouge (R) pour permuter entre le système de mesure des températures Fahrenheit et le système Celsius.

- Utilisez les touches ◀▶ pour sélectionner la ville précédente ou suivante, puis appuyez sur ENTER (⊙) pour afficher les informations météo correspondantes.

Cette action n'est disponible que si vous avez ajouté plus d'une ville dans la liste [Villes favorites].



## REMARQUE

- Les informations météo ne sont pas toujours exactes.
- Dans le cas où votre langue n'est pas disponible sur le service AccuWeather, il est possible que les informations météo soient affichées en anglais.

## Pour ajouter des villes

- Utilisez les touches ◀▶ pour sélectionner [Villes favorites] dans le menu AccuWeather, puis appuyez sur ENTER (⊙).



- Appuyez sur ENTER (⊙) lorsque l'option [Ajouter aux villes favorites] est sélectionnée.
- Sélectionnez une région du monde, un pays et une ville à l'aide des touches ▲▼◀▶, puis appuyez sur ENTER (⊙).
- Répétez les étapes 2-3 pour ajouter jusqu'à 5 villes.

Sélectionnez le symbole [X] puis appuyez sur ENTER (⊙) pour supprimer la ville favorite correspondante.

- Utilisez les touches ▲▼ pour sélectionner une ville dans la liste [Villes favorites] puis appuyez sur ENTER (⊙) pour afficher les informations météo.

## Lecture de vidéos YouTube™



Avec votre lecteur BD LG vous pouvez parcourir, rechercher et regarder à votre téléviseur des vidéos YouTube™ via Internet.

### Regarder des vidéos YouTube™ sur votre téléviseur

1. Sur l'appareil, sélectionnez l'option [YouTube™] dans le menu [NetCast], à l'aide des touches ◀▶, puis appuyez sur ENTER (⊙).
2. Appuyez sur ▲ pour sélectionner la barre du menu d'options.
3. Sélectionnez une option à l'aide des touches ◀▶, puis appuyez sur ENTER (⊙) pour rechercher des vidéos.
4. Utilisez les touches ◀▶ pour sélectionner une vidéo, puis appuyez sur ENTER (⊙) ou sur ▶ (Play) pour lire la vidéo.

Touche	Utilisation
▶ ou ENTER	Démarre la lecture de la vidéo en affichant les informations de contenu.
INFO/ DISPLAY	Permute entre les modes d'affichage "plein écran" ou "écran normal avec informations de contenu".
	Pour mettre en pause une vidéo en cours de lecture. Pour reprendre la lecture d'une vidéo en pause, appuyez de nouveau sur ▶.
■	Arrête la lecture de la vidéo en cours et affiche la liste des vidéos apparentées.



Pour faire sauter la lecture vers l'arrière ou vers l'avant.

### À propos du menu YouTube™

Le menu YouTube™ contient différentes options. Utilisez les touches ▲▼◀▶ pour sélectionner une option parmi les options décrites ci-après, et appuyez sur ENTER (⊙) pour ouvrir l'option choisie.

**Présenté** – la liste des vidéos de type "long métrage" s'affiche.

**vidéos récentes** – la liste des vidéos mises à jour le plus récemment s'affiche.

**Plus vus** – la liste des vidéos les plus regardées s'affiche. Les options de période sont affichées en bas de l'écran.

**Mieux noté** – la liste des vidéos les mieux classées s'affiche. Les options de période sont affichées en bas de l'écran.

**Recherche** – Affiche le clavier virtuel. Pour plus d'informations, consultez la section "Recherche de vidéos", en page 50.

**Historique** – Affiche la liste des vidéos que vous avez déjà lues sur cet appareil. La liste peut contenir les titres des 25 dernières vidéos lues, au maximum.

**Favori** – cette option apparaît uniquement lorsque l'appareil est connecté à YouTube™. Elle affiche la liste des vidéos associées à votre compte sur le serveur YouTube™. Il est possible que certaines vidéos n'apparaissent pas dans la liste des favoris [Favori], même si elles sont associées à votre compte sur le serveur YouTube™.

**Connexion (Déconnex.)** – Affiche le clavier virtuel pour se connecter ou pour se déconnecter. Pour plus d'informations, voir la section "Connexion à votre compte YouTube™", page 50.

**Site local** – Pour choisir le pays correspondant aux vidéos que vous souhaitez regarder. Les pays listés dans le menu [Site local] peuvent être différents des pays listés sur le site Web de YouTube™.



## REMARQUE

- Le menu YouTube™ peut afficher 5 vidéos dans la liste des vidéos. Pour afficher les 5 vidéos précédentes ou suivantes, appuyez sur les touches de couleur verte (G) ou jaune (Y).
- Si vous sélectionnez l'option [Plus vus] ou [Mieux noté] dans le menu YouTube™, les options de sélection de période apparaissent en bas de l'écran. Utilisez les touches ▲▼◀▶ pour sélectionner une option puis appuyez sur ENTER (Ⓢ) pour afficher la liste des vidéos correspondant à la période sélectionnée.
- La liste des vidéos obtenue avec l'appareil peut différer de celle obtenue en effectuant une recherche à l'aide d'un navigateur Web sur un ordinateur.
- Selon le débit de votre connexion Internet, il peut arriver que la lecture des vidéos YouTube™ s'interrompe de temps à autre. Nous vous recommandons d'utiliser une connexion Internet ayant un débit d'au moins 1,5 Mbps. Pour obtenir une qualité de lecture optimale, une vitesse de connexion de 4,0 Mbps est requise. Le débit de votre connexion peut varier en fonction de l'état du réseau de votre fournisseur d'accès. Dans le cas où le débit de votre connexion n'est pas suffisamment élevé ou constant, contactez votre fournisseur d'accès Internet afin d'augmenter le débit. La plupart des fournisseurs d'accès Internet proposent différentes vitesses de connexion haut débit.

## Utilisation du clavier virtuel

Il existe deux modes de saisie pour entrer des caractères à l'aide du clavier virtuel. Appuyez sur la touche de couleur jaune (Y) pour passer du mode clavier "normal" au mode clavier "téléphone".

### Mode clavier normal

Utilisez les touches ▲▼◀▶ pour sélectionner un caractère sur le clavier, puis appuyez sur ENTER pour confirmer votre sélection.



**[Annuler]** – Pour revenir à l'écran précédent.

**[Esp.]** – pour insérer un espace à l'emplacement du curseur.

**[retour]** – pour effacer le caractère précédent le curseur.

**[ABC / abc / #+==&]** – Pour basculer le clavier en mode lettres majuscule, en mode lettres minuscules ou en mode symboles.

Appuyez sur CLEAR pour effacer tous les caractères entrés.

Pour entrer une lettre accentuée :

1. Sélectionnez une lettre sur le clavier virtuel à l'aide des touches ▲▼◀▶.
2. Appuyez sur INFO/DISPLAY (ℹ) pour afficher le jeu de caractères étendus.
3. Utilisez les touches ◀▶ pour sélectionner un caractère puis appuyez sur ENTER.

Les langues de saisie en mode clavier virtuel sont les suivantes : Anglais, Espagnol, Italien, Français, Allemand, Hollandais, Portugais, Suédois, Polonais, Tchèque.

### Mode clavier "téléphone"

Ce mode vous permet d'entrer des caractères à l'aide des touches de la télécommande. Appuyez une/deux/trois/quatre fois sur la touche correspondant au caractère à saisir jusqu'à ce que le caractère souhaité soit affiché.



Touche	Utilisation
CLEAR	pour effacer le caractère précédent le curseur.
REPEAT	pour insérer un espace à l'emplacement du curseur.
◀/▶	Pour changer de type de caractères (#+=&, 123, ABC ou abc)



**REMARQUE**

Le mode clavier "téléphone" est disponible uniquement avec les fonctions [YouTube™] et [Picasa™ Web Albums].

**Recherche de vidéos**

Vous pouvez rechercher des vidéos en entrant des mots clés pour un maximum de 128 caractères.

1. Utilisez les touches ◀▶ pour sélectionner l'option [Recherche] dans le menu puis appuyez sur ENTER (⊙) pour afficher le clavier virtuel.

Pour plus d'informations sur l'utilisation du clavier virtuel, consultez la section "Utilisation du clavier virtuel", page 49.

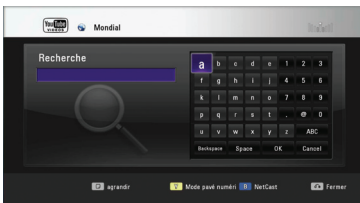

Lorsque vous entrez un caractère, jusqu'à 5 mots commençant par ce caractère vous sont suggérés.

2. Lorsque vous avez fini d'entrer les mots clés pour votre recherche, sélectionnez [OK] et appuyez sur ENTER (⊙) pour afficher la liste des vidéos correspondantes.

**Ouvrir une session avec votre compte YouTube™**

Pour regarder des vidéos figurant dans votre liste de favoris [Favori] sur le serveur YouTube™, vous devez ouvrir une session (vous connecter) avec votre compte YouTube™.

1. Utilisez les touches ◀▶ pour sélectionner l'option [Connexion] dans le menu puis appuyez sur ENTER (⊙) pour afficher le clavier virtuel.

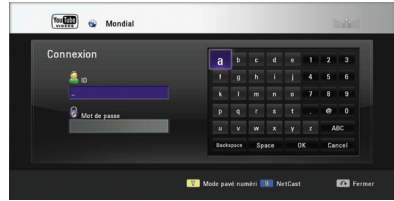

2. Utilisez les touches ▲▼◀▶ pour sélectionner un caractère, puis appuyez sur ENTER (⊙) pour confirmer votre choix.

Pour plus d'informations sur l'utilisation du clavier virtuel, consultez la section "Utilisation du clavier virtuel", page 49.

3. Lorsque vous avez fini d'entrer le nom d'utilisateur et le mot de passe, sélectionnez [OK] puis appuyez sur ENTER (⊙) pour vous connecter.

4. Pour fermer votre session (vous déconnecter), sélectionnez [Déconnect.] dans le menu YouTube™ et appuyez sur ENTER (⊙).

Cet appareil peut mémoriser automatiquement les 5 derniers noms d'utilisateur qui se sont connectés à leur compte. Pour afficher la liste des utilisateurs (ID), sélectionnez l'option [Connexion].

Sélectionnez un nom d'utilisateur mémorisé dans la liste puis appuyez sur ENTER (⊙) pour faire apparaître le clavier, avec le nom d'utilisateur sélectionné déjà affiché. Il vous suffit d'entrer le mot de passe pour vous ouvrir la session de l'utilisateur.

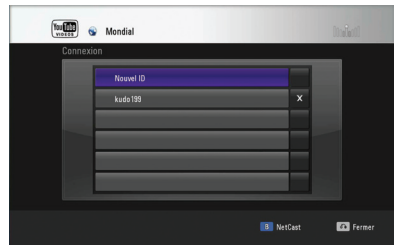

Pour supprimer un nom d'utilisateur de la liste, sélectionnez le symbole [X] en face du nom à supprimer, puis appuyez sur ENTER (⊙).

## Lecture d'album Web Picasa™



Le service en ligne Picasa™ vous permet de visualiser les albums photos de vos amis et de vos proches.

### Pour visualiser des albums Web Picasa™ sur votre téléviseur

1. Sur l'appareil, sélectionnez l'option [Picasa™ Web Albums] dans le menu [NetCast] à l'aide des touches ◀▶, puis appuyez sur ENTER (⊙).

Les photos disponibles dans Picasa™ s'affichent à l'écran.

2. Sélectionnez une photo à l'aide des touches ▲▼◀▶, puis appuyez sur ENTER (⊙) pour afficher la photo correspondante en plein écran.

Touche	Utilisation
▶	Pour commencer un diaporama.
INFO/ DISPLAY	Pour afficher les options du menu photo.
	Pour mettre en pause un diaporama. Pour reprendre le diaporama, appuyez de nouveau sur ▶.
■	Pour arrêter le diaporama et retourner au menu Picasa™.
◀▶	Pour sauter à la photo précédente ou suivante.

### Options disponibles pendant l'affichage d'une photo

Lorsqu'une image ou une photo est affichée en plein écran, plusieurs options sont disponibles.

1. En mode d'affichage plein écran d'une photo, appuyez sur INFO/DISPLAY (⊙) pour afficher le menu d'options.
2. Sélectionnez cette option à l'aide des touches ▲▼.



1. **Photo en cours / Nombre total de photos** – Utilisez les touches ◀▶ pour afficher la photo précédente/suivante.
2. **Diaporama** – Appuyez sur ENTER (⊙) pour commencer ou mettre en pause un diaporama.
3. **Ajouter à la liste des amis NetCast** – Pour ajouter le propriétaire de la photo en cours à ma liste d'amis.
4. **Rotation** – Appuyez sur ENTER (⊙) pour faire pivoter la photo dans le sens des aiguilles d'une montre.
5. **Zoom** – Appuyez sur ENTER (⊙) pour afficher le menu [Zoom].
6. **Effet** – Utilisez les touches ◀▶ pour sélectionner un effet de transition entre les photos d'un diaporama.
7. **Vitesse** – Utilisez les touches ◀▶ pour sélectionner le délai entre les photos d'un diaporama.

3. Appuyez sur RETURN (↵) pour quitter le menu d'options.

## À propos du menu Picasa™

Le menu Picasa™ comporte différentes options. Utilisez les touches ▲▼◀▶ pour sélectionner une option de menu, puis appuyez sur ENTER (Ⓞ) pour accéder à l'écran correspondant.

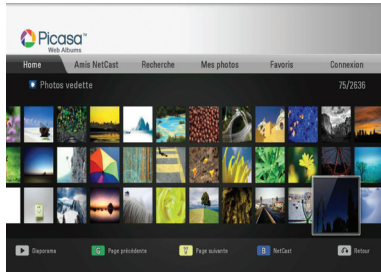

**Home** – Cette page affiche la liste des photos disponibles.

**Amis NetCast** – Pour afficher la liste de vos amis.

**Recherche** – Vous pouvez rechercher des photos en entrant un mot-clé. Le clavier virtuel s'affiche (voir page 49).

**Mes photos** – Pour afficher les photos organisées dans votre album Web Picasa™. Cette option est disponible uniquement lorsque vous êtes connecté à votre compte Picasa™.

**Favoris** – Pour afficher jusqu'à 50 albums photos Web téléchargés sous votre compte sur le serveur Web Picasa™. Cette option est disponible uniquement lorsque vous êtes connecté à votre compte Picasa™.

**Connexion (Déconnex.)** – Affiche le clavier virtuel pour se connecter ou pour se déconnecter (voir page 50).



### REMARQUE

L'affichage des photos avec les fonctions [Mes photos] et [Favoris] peut être différent de l'affichage dans un navigateur Web d'un ordinateur.

## Ajouter des amis

Si vous ajoutez des amis dans le menu [Amis NetCast], vous pourrez visualiser directement les photos "publiques" de vos amis.

1. Sélectionnez [Amis NetCast] dans le menu Picasa™ à l'aide des touches ▲▼◀▶, puis appuyez sur ENTER (Ⓞ).

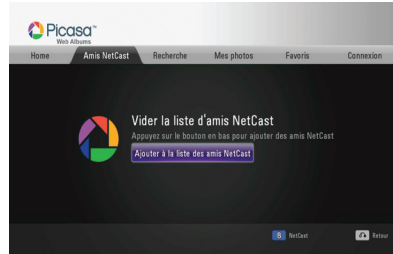

2. Appuyez sur ENTER (Ⓞ) pour afficher le clavier virtuel.
3. Entrez un nom à l'aide du clavier virtuel. Pour plus d'informations sur l'utilisation du clavier virtuel, consultez la section "Utilisation du clavier virtuel", page 49.
4. Sélectionnez [OK] à l'aide des touches ▲▼◀▶, puis appuyez sur ENTER (Ⓞ) pour afficher l'album Web de votre ami.



### REMARQUE

- Pour supprimer un ami de votre liste d'amis, appuyez sur la touche de couleur verte (G) lorsque l'album Web de cet ami est sélectionné.
- Pour ajouter des amis, appuyez sur la touche de couleur rouge (R) dans la liste.
- Vous pouvez télécharger jusqu'à 50 albums photos Web.

## Rechercher des photos

Vous pouvez rechercher des photos en entrant un mot-clé.

1. Sélectionnez [Recherche] dans le menu Picasa™ à l'aide des touches ▲▼◀▶, puis appuyez sur ENTER (⊙).
2. Entrez un mot-clé de recherche à l'aide du clavier virtuel.  
Pour plus d'informations sur l'utilisation du clavier virtuel, consultez la section "Utilisation du clavier virtuel", page 49.
4. Sélectionnez [OK] à l'aide des touches ▲▼◀▶, puis appuyez sur ENTER (⊙) pour afficher le résultat de la recherche.



### REMARQUE

Les résultats de recherche obtenus avec l'appareil peuvent être différents des résultats de recherche obtenus avec le navigateur Web d'un ordinateur.

## Connexion à votre compte

Pour afficher à l'écran les photos de votre album Web, vous devez vous connecter à votre compte Picasa™.

1. Sélectionnez [Connexion] dans le menu Picasa™ à l'aide des touches ▲▼◀▶, puis appuyez sur ENTER (⊙).

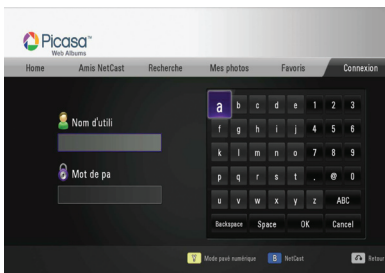

2. À l'aide du clavier virtuel, entrez votre nom d'utilisateur, puis appuyez sur ENTER (⊙) lorsque [OK] est sélectionné.

Pour plus d'informations sur l'utilisation du clavier virtuel, consultez la section "Utilisation du clavier virtuel", page 49.

3. À l'aide du clavier virtuel, entrez votre mot de passe, puis appuyez sur ENTER (⊙) lorsque [OK] est sélectionné.  
Votre album Web apparaît à l'écran.
4. Pour vous déconnecter de votre compte Picasa™, sélectionnez [Déconnex.] dans le menu Picasa™, puis appuyez sur ENTER (⊙).

Cet appareil peut mémoriser automatiquement les 5 derniers noms d'utilisateur qui se sont connectés à leur compte Picasa™. La liste des noms d'utilisateur apparaît lorsque vous sélectionnez l'option [Connexion].

Sélectionnez un utilisateur mémorisé dans la liste et appuyez sur ENTER (⊙) pour afficher le clavier virtuel. Le nom d'utilisateur s'affiche. Vous n'avez qu'à entrer le mot de passe pour vous connecter.

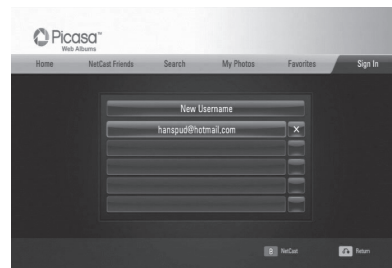

Pour supprimer un utilisateur de la liste des utilisateurs mémorisés, sélectionnez le symbole [X] en face du nom à supprimer, puis appuyez sur ENTER (⊙).

# 5

## Entretien

### Notes concernant les disques

#### Manutention des disques

Ne touchez jamais à la surface de lecture d'un disque. Tenez le disque par les rebords de manière à ne pas laisser de traces de doigts sur la surface de lecture. Ne collez jamais de papier ou de ruban gommé sur un disque.

#### Remisage de disques

Une fois retiré de l'appareil, remisez le disque dans son étui. N'exposez pas les disques aux rayons directs du soleil ou à des sources de chaleur et ne les laissez jamais dans une voiture garée au soleil.

#### Nettoyage des disques

La présence de marques de doigts et de poussière sur le disque peut entraîner une image de qualité médiocre et la déformation du son. Précédant la lecture, nettoyez le disque à l'aide d'un chiffon propre. Essayez le disque vers les rebords, à partir du centre.

N'utilisez pas de solvants concentrés tels que alcool, benzène, diluants, agents nettoyants commercialement disponibles, ou aérosols antistatiques pour disques en vinyle.

### Entretien de l'Unité

#### Entretien de l'Unité

Conservez la boîte originelle et le matériel d'emballage. Si vous avez besoin de transporter l'unité, elle aura le maximum de protection si elle est emballée comme à l'usine.

#### Conserver propres les surfaces extérieures

- N'utilisez pas de liquides volatiles, comme de l'aérosol insecticide, près de l'unité.
- Un essuyage trop fort peut endommager la surface.
- Ne laissez pas de produits en caoutchouc ou en plastique en contact prolongé avec l'unité.

#### Nettoyage de l'unité

Pour nettoyer le lecteur, utilisez un chiffon doux et sec. Si les surfaces sont extrêmement sales, utilisez un chiffon doux à peine humidifié dans une solution de détergent moyen. N'utilisez pas de détergents forts comme de l'alcool, du benzène ou du solvant, puisqu'ils peuvent endommager la surface de l'unité.

#### Conservation de l'unité

Cette unité est un dispositif de précision à haute technologie. Si la lentille optique ou les pièces du compartiment disque sont sales ou usées, la qualité de l'image diminuera. Pour plus de détails, contactez votre Centre d'assistance autorisé le plus prochain.

# 6

## Dépannage

### Problèmes de type général

Symptôme	Cause et solution
Impossible de mettre l'appareil sous tension.	<ul style="list-style-type: none"> <li>• Branchez fermement le cordon d'alimentation dans la fiche murale.</li> </ul>
La lecture ne démarre pas.	<ul style="list-style-type: none"> <li>• Insérez un disque lisible et pris en charge par l'appareil. (Vérifiez le type de disque, le système de couleurs et le code régional.)</li> <li>• Insérez le disque avec le côté enregistré vers le bas.</li> <li>• Placez le disque correctement sur le guide du tiroir disque.</li> <li>• Nettoyez le disque.</li> <li>• Désactivez la fonction de contrôle parental ou modifier le niveau de contrôle.</li> </ul>
Impossible de changer d'angle.	<ul style="list-style-type: none"> <li>• Le DVD Video en cours de lecture ne comporte pas de scènes multi-angles.</li> </ul>
Impossible de lire des fichiers audio/vidéo/photo.	<ul style="list-style-type: none"> <li>• Le format d'enregistrement des fichiers n'est pas pris en charge par l'appareil.</li> <li>• L'appareil ne prend pas en charge le codec du fichier vidéo.</li> </ul>
La télécommande ne fonctionne pas correctement.	<ul style="list-style-type: none"> <li>• La télécommande n'est pas dirigée vers le capteur de l'appareil.</li> <li>• La télécommande est trop éloignée de l'appareil.</li> <li>• Un obstacle se trouve entre la télécommande et l'appareil.</li> <li>• La pile de la télécommande est vidée.</li> </ul>
L'appareil est branché au secteur, mais il est impossible de le mettre sous tension ou hors tension.	<p>Vous pouvez réinitialiser l'appareil en procédant comme suit :</p> <ul style="list-style-type: none"> <li>• Débranchez le cordon d'alimentation, attendez au moins cinq secondes, puis rebranchez-le de nouveau.</li> </ul>
L'appareil ne fonctionne pas normalement.	

## Image

Symptôme	Cause et solution
Aucune image ne s'affiche.	<ul style="list-style-type: none"> <li>• Sélectionnez le mode d'entrée vidéo approprié sur le téléviseur, de sorte que l'image provenant de l'appareil s'affiche sur l'écran du téléviseur.</li> <li>• Vérifiez la connexion vidéo.</li> <li>• Vérifiez que l'option [Rég. couleur HDMI] du menu [Config.] est réglée sur la valeur qui correspond à votre connexion vidéo.</li> <li>• Il se peut que votre téléviseur ne prenne pas en charge la résolution que vous avez définie sur l'appareil. Dans ce cas, utilisez une résolution compatible avec votre téléviseur.</li> <li>• La prise de sortie HDMI OUT de l'appareil est reliée à un équipement HDMI qui ne prend pas en charge la technologie de protection du copyright.</li> </ul>
L'image comporte des parasites	<ul style="list-style-type: none"> <li>• Vous lisez un disque qui a été enregistré dans un système de couleur différent de celui de votre téléviseur.</li> <li>• Réglez la résolution à une valeur acceptée par votre téléviseur.</li> </ul>

## Son

Symptôme	Cause et solution
Aucun son n'est émis, ou le son est déformé.	<ul style="list-style-type: none"> <li>• Vérifiez la connexion audio.</li> <li>• La source n'est pas correctement sélectionnée sur l'amplificateur, ou la connexion à l'amplificateur n'est pas correctement réalisée.</li> <li>• L'appareil est en mode recherche, ralenti ou pause.</li> <li>• Le volume est trop faible.</li> <li>• Vérifiez que l'amplificateur connecté est compatible avec le format de sortie audio de l'appareil.</li> <li>• La prise HDMI OUT de l'appareil est reliée à un équipement DVI. La prise DVI n'accepte pas de signal audio.</li> <li>• Vérifiez que l'équipement connecté à la prise HDMI OUT de l'appareil est compatible avec le format de sortie audio de l'appareil.</li> </ul>

## Réseau

Symptôme	Cause et solution
La fonction BD-Live ne fonctionne pas.	<ul style="list-style-type: none"> <li>• L'espace disponible sur périphérique de stockage USB connecté est peut-être insuffisant. Connectez un périphérique de stockage USB ayant au minimum 1 Go d'espace disponible.</li> <li>• Vérifiez que l'appareil est correctement connecté au réseau local et qu'il peut accéder à Internet (voir page 20-22).</li> <li>• Le débit de votre connexion Internet n'est peut-être pas suffisant pour utiliser les fonctions BD-Live. Contactez votre fournisseur de services Internet. Il est conseillé d'augmenter le débit de votre connexion.</li> <li>• L'option [Connexion BD-LIVE] du menu [Config.] est définie sur [Interdite]. Réglez l'option sur la valeur [Autorisée].</li> </ul>
Les services vidéo en streaming (tels que les flux YouTube™, etc.) sont souvent interrompus (par la mise en mémoire tampon) en cours de lecture.	<ul style="list-style-type: none"> <li>• Il est possible que le débit de votre Internet ne soit pas suffisant pour lire des flux vidéo en streaming. Contactez votre fournisseur de services Internet. Il est conseillé d'augmenter le débit de votre connexion.</li> </ul>

### Assistance à l'utilisateur

Vous pouvez mettre à jour le lecteur avec les derniers logiciels et améliorer ainsi le fonctionnement du produit et/ou en lui ajoutant des nouvelles fonctions.

Pour obtenir le dernier logiciel pour ce lecteur (si des mises à jour ont été diffusées), Veuillez visiter <http://lgservice.com> ou veuillez contacter un centre d'assistance clientèle agréé.

# 7

## Annexe

### Contrôle d'un téléviseur avec la télécommande fournie

Vous pouvez commander votre téléviseur à l'aide des boutons ci-dessous.



Touche	Utilisation
⏻ (TV POWER)	Allumer et éteindre le téléviseur.
AV/INPUT	Commuter la source d'entrée du téléviseur entre téléviseur et d'autres sources d'entrée.
PR/CH +/-	Balayer les chaînes préréglées.
VOL +/-	Régler le volume du téléviseur.
TV MUTE	Mettre ou coupez le volume du téléviseur.

### ! REMARQUE

En fonction de l'unité raccordée, il pourrait être impossible de commander votre téléviseur à l'aide de certains boutons.

### Configuration de la télécommande pour contrôler votre téléviseur

La télécommande fournie avec l'appareil permet de contrôler votre téléviseur. Si votre téléviseur figure dans la liste ci-dessous, utilisez le code fabricant correspondant.

1. Tout en maintenant la touche ⏻ (TV POWER) enfoncée, entrez le code fabricant de votre téléviseur à l'aide des touches numérotées (voir liste ci-dessous).

Fabricant	Numéro de code
LG	1 (par défaut), 2
Zenith	1, 3, 4
GoldStar	1, 2
Samsung	6, 7
Sony	8, 9
Hitachi	4

2. Relâchez la touche ⏻ (TV POWER) pour terminer la procédure de configuration.

Certains boutons ou tous les boutons pourraient ne pas marcher correctement sur votre téléviseur, cela dépend du modèle du téléviseur et il est possible que cela arrive même après avoir saisi le code de fabricant approprié. Si vous remplacez les piles de la télécommande, le code saisi devra être saisi de nouveau à partir de la configuration par défaut. Saisissez de nouveau le code approprié.

# Mise à jour du logiciel via le réseau

## Notification de mise à jour réseau

Régulièrement, des améliorations et/ou des fonctions ou services supplémentaires peuvent être disponibles pour les appareils qui sont connectés à un réseau domestique haut-débit. Dans le cas où une mise à jour logicielle est disponible et que l'appareil est connecté à un réseau domestique haut-débit, l'appareil vous en informe. Suivez la procédure ci-après.

### Option 1 :

1. Le menu de mise à jour apparaît à l'écran lorsque vous mettez l'appareil sous tension.
2. Sélectionnez l'option souhaitée à l'aide des touches ◀▶, puis appuyez sur ENTER (⊙).

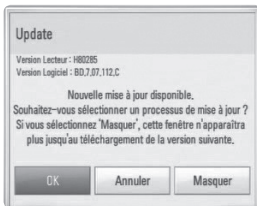

#### [OK]

Pour commencer la mise à jour indiquée.

#### [Annuler]

Pour quitter le menu de mise à jour et l'afficher de nouveau à la prochaine mise sous tension de l'appareil.

#### [Masquer]

Pour quitter le menu de mise à jour et ne plus l'afficher jusqu'à ce que la mise à jour suivante soit disponible.

### Option 2 :

Lorsqu'une mise à jour est disponible sur le serveur de mise à jour, l'icône "Mise à jour" apparaît en bas du menu Home. Appuyez sur la touche de couleur bleue (B) pour commencer la procédure de mise à jour.

## Mise à jour du logiciel

Vous pouvez mettre à jour le logiciel de l'appareil afin de bénéficier des dernières améliorations ou des nouvelles fonctions disponibles. La mise à jour peut être effectuée aisément en connectant l'appareil au serveur de mise à jour.



### ATTENTION

- Avant d'effectuer la mise à jour du micrologiciel de l'appareil, vérifiez qu'aucun disque ne se trouve dans l'appareil et qu'aucun périphérique USB n'est connecté.
- Avant d'effectuer la mise à jour de l'appareil, mettez-le hors tension, puis de nouveau sous tension.
- **Pendant la procédure de mise à jour du logiciel, n'arrêtez pas l'appareil, ne débranchez pas l'alimentation et n'appuyez sur aucune touche.**
- Si vous annuler la mise à jour, mettez l'appareil hors tension puis de nouveau sous tension pour garantir la stabilité de fonctionnement.
- Il n'est pas possible de réinstaller une version antérieure du logiciel sur l'appareil.

1. Vérifiez la connexion et les paramètres réseau (page 20-22).
2. Sélectionnez l'option [Logiciel] dans le menu [Config.], puis appuyez sur ENTER (⊙).

3. Sélectionnez l'option [Mise à jour] puis appuyez sur ENTER (Ⓞ).

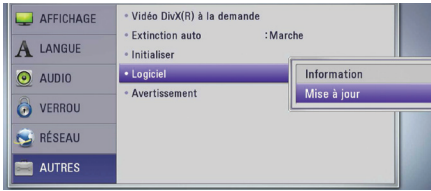

L'appareil recherche la dernière mise à jour.



### REMARQUE

- le fait d'appuyer sur ENTER (Ⓞ) pendant que l'appareil recherche l'existence d'une mise à jour a pour effet d'annuler la procédure.
  - dans le cas où aucune mise à jour n'est disponible, le message "Pas de nouvelle version disponible." s'affiche. Appuyez sur ENTER (Ⓞ) pour revenir au [Menu d'accueil].
4. Si une nouvelle version est disponible, le message suivant s'affiche : "Nouvelle mise à jour disponible. Souhaitez-vous le télécharger?".

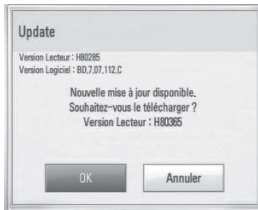

5. Sélectionnez [OK] pour télécharger la mise à jour. (Si vous désirez annuler la procédure de mise à jour, sélectionnez [Annuler].)
6. L'appareil commence le téléchargement de la dernière mise à jour depuis le serveur. (Selon les performances de votre réseau et/ou de la connexion Internet, le téléchargement peut prendre plusieurs minutes)

7. Lorsque le téléchargement de la nouvelle version du logiciel est terminé, le message suivant s'affiche : "Téléchargement terminé. Souhaitez-vous le mettre à jour?".

8. Sélectionnez [OK] pour commencer l'installation de la mise à jour. (Le fait de sélectionner [Annuler] annule la procédure de mise à jour et le fichier téléchargé ne pourra pas être réutilisé. Pour effectuer une prochaine mise à jour du logiciel, il sera nécessaire de recommencer la procédure depuis le début.)



### ATTENTION

Ne mettez pas l'appareil hors tension pendant la procédure de mise à jour du micrologiciel.



### REMARQUE

lorsque la mise à jour inclut une mise à jour du pilote, il se peut que le tiroir de l'appareil s'ouvre pendant la procédure.

9. Lorsque la procédure de mise à jour est terminée, le message "Mise à jour terminée." apparaît, et l'appareil se met automatiquement hors tension après 5 secondes.
10. Remettez l'appareil sous tension. L'appareil fonctionne désormais avec la nouvelle version du micro-logiciel.



### REMARQUE

Il se peut que la fonction de mise à jour du logiciel ne fonctionne pas correctement selon votre environnement Internet. Dans ce cas, vous pouvez obtenir la dernière version du logiciel auprès du centre d'assistance clientèle de LG Electronics. Consultez la section "Assistance à l'utilisateur", en page 57.

## Liste des codes de pays

Choisissez un code régional de la liste.

Régional	Code	Régional	Code	Régional	Code	Régional	Code
Afghanistan	AF	Fiji	FJ	Monaco	MC	Singapour	SG
Argentine	AR	Finlande	FI	Mongolie	MN	Slovak Republic	SK
Australie	AU	France	FR	Maroc	MA	Slovenia	SI
Autriche	AT	Allemagne	DE	Nepal	NP	Afrique du Sud	ZA
Belgique	BE	Grande Bretagne	GB	Netherlands	NL	Corée du Sud	KR
Bhutan	BT	Grèce	GR	Netherlands		Espagne	ES
Bolivie	BO	Groenland	GL	Antilles	AN	Sri Lanka	LK
Bésil	BR	Hong Kong	HK	New Zealand	NZ	Suède	SE
Cambodge	KH	Hongrie	HU	Nigeria	NG	Suisse	CH
Canada	CA	Inde	IN	Norvège	NO	Taiwan	TW
Chili	CL	Indonésie	ID	Oman	OM	Thaïlande	TH
Chine	CN	Israël	IL	Pakistan	PK	Turquie	TR
Colombie	CO	Italie	IT	Panama	PA	Uganda	UG
Congo	CG	Jamaïque	JM	Paraguay	PY	Ukraine	UA
Costa Rica	CR	Japon	JP	Philippines	PH	Etats-Unis	US
Croatie	HR	Kenya	KE	Pologne	PL	Uruguay	UY
Czech Republic	CZ	Kuwait	KW	Portugal	PT	Uzbekistan	UZ
Denmark	DK	Libye	LY	Roumanie	RO	Vietnam	VN
Equateur	EC	Luxembourg	LU	Fédération Russe	RU	Zimbabwe	ZW
Egypte	EG	Malaisie	MY	Saudi Arabia	SA		
El Salvador	SV	Maldives	MV	Sénégal	SN		
Ethiopie	ET	Mexique	MX				

## Liste des codes de langue

Utilisez cette liste de codes pour définir la langue utilisée par les menus/fonctions/paramètres suivants : [Audio], [Sous-titres] et [Menu disque].

Langue	Code	Langue	Code	Langue	Code	Langue	Code
Afar	6565	Français	7082	Lithuanien	7684	Sindhi	8368
Afrikaans	6570	Frisian	7089	Macédonien	7775	Singhalese	8373
Albanais	8381	Galicien	7176	Malgache	7771	Slovak	8375
Amharique	6577	Georgian	7565	Malais	7783	Slovenian	8376
Arabe	6582	Allemand	6869	Malayalam	7776	Espagnol	6983
Arménien	7289	Grec	6976	Maori	7773	Soudanais	8385
Assamais	6583	Groenlandais	7576	Marathi	7782	Swahili	8387
Aymara	6588	Guarani	7178	Moldavian	7779	Suédois	8386
Azerbaïdjan	6590	Gujarati	7185	Mongol	7778	Tagalog	8476
Bashkir	6665	Hausa	7265	Nauru	7865	Tajik	8471
Basque	6985	Hébreu	7387	Nepalais	7869	Tamil	8465
Bengali;	6678	Hindi	7273	Norvégien	7879	Telugu	8469
Bhoutan	6890	Hongrois	7285	Oriya	7982	Thai	8472
Bihari	6672	Islandais	7383	Panjabi	8065	Tonga	8479
Breton	6682	Indonésien	7378	Pashto, Pushto	8083	Turkish	8482
Bulgare	6671	Interlingua	7365	Persan	7065	Turkmen	8475
Birman	7789	Irlandais	7165	Polonais	8076	Twi	8487
Biélorusse	6669	Italien	7384	Portugais	8084	Ukrainian	8575
Chinois	9072	Japonais	7465	Quechua	8185	Urdu	8582
Croate	7282	Kannada	7578	Rhaeto-Romance		Uzbek	8590
Tchèque	6783	Kashmiri	7583		8277	Vietnamien	8673
Danois	6865	Kazakh	7575	Roumain	8279	Volapük	8679
Hollandais	7876	Kirghiz	7589	Russe	8285	Welsh	6789
Anglais	6978	Coréen	7579	Samoan	8377	Wolof	8779
Esperanto	6979	Kurde	7585	Sanskrit	8365	Xhosa	8872
Estonien	6984	Laotien	7679	Scots Gaelic	7168	Yiddish	7473
Faroese	7079	Latin	7665	Serbian	8382	Yoruba	8979
Fiji	7074	Letton	7686	Serbo-Croatian	8372	Zulu	9085
Finnois	7073	Lingala	7678	Shona	8378		

## Marques commerciales et licences



"Blu-ray Disc™", "Blu-ray™" et le logo "Blu-ray™" sont des marques commerciales de Blu-ray Disc Association.



Le logo "BD-Live™" est une marque commerciale de l'association "Blu-ray Disc".

"BONUSVIEW™" est une marque commerciale de l'association Blu-ray Disc.



Java et toutes les marques commerciales et les logos Java sont des marques commerciales ou des marques déposées de Sun Microsystems, Inc. aux États-Unis et/ou dans d'autres pays.



Fabriqué sous licence des Laboratoires Dolby. Dolby et le symbole double D sont des marques déposées des Laboratoires Dolby.



HDMI, le logo HDMI et High-Definition Multimedia Interface sont des marques déposées ou enregistrées de HDMI licensing LLC.



Le logo "DVD" est une marque commerciale de DVD Format/Logo Licensing Corporation.



Ce produit est sous licence des portefeuilles de brevets AVC et VC-1 pour une utilisation domestique personnelle et non commerciale pour (i) encoder un contenu vidéo en conformité avec les standards AVC et VC-1 ("AVC/VC-1 Video") et/ou (ii) décoder un contenu vidéo AVC/VC-1 encodé par un utilisateur à titre personnel et non commercial et/ou obtenu d'un fournisseur de contenu vidéo bénéficiant d'une licence l'autorisant à distribuer un contenu vidéo AVC/VC-1. Aucune licence n'est accordée explicitement ou implicitement pour aucun autre usage. Des informations supplémentaires peuvent être obtenues au sujet de MPEG LA, LLC. Voir le site Web : <http://www.mpegla.com>.

"AVCHD" et le logo "AVCHD" sont des marques commerciales de Panasonic Corporation et Sony Corporation.



YouTube™ est une marque de commerce de Google Inc.



Picasa™ Web Albums est une marque commerciale de Google Inc.



Fabriqué sous licence des brevets américains n°: 5,451,942; 5,956,674; 5,974,380; 5,978,762; 6,226,616; 6,487,535; 7,212,872; 7,333,929; 7,392,195; 7,272,567 et d'autres brevets américains et internationaux existants ou en cours. DTS est une marque déposée et les logos et le symbole DTS, DTS-HD et DTS-HD Master Audio sont des marques commerciales de DTS, Inc. © 1996-2008 DTS, Inc. Tous droits réservés.



DivX est une marque déposée de DivX, Inc., et son utilisation est couverte par une licence.

"x.v.Color" est une marque commerciale de Sony Corporation.

## Caractéristiques des sorties audio

Prise/Réglage Source	Sortie analogique 2 canaux	Sortie numérique (DIGITAL AUDIO OUT) *4		
		Stéréo PCM	Re codage DTS*3 *5	Primary Pass-Thru
Dolby Digital	PCM 2ch	PCM 2ch	DTS	Dolby Digital
Dolby Digital Plus	PCM 2ch	PCM 2ch	DTS	Dolby Digital
Dolby TrueHD	PCM 2ch	PCM 2ch	DTS (2CH)	Dolby Digital
AAC	PCM 2ch	PCM 2ch	DTS	AAC
DTS	PCM 2ch	PCM 2ch	DTS	DTS
DTS-HD	PCM 2ch	PCM 2ch	DTS	DTS
Linear PCM 2ch	PCM 2ch	PCM 2ch	DTS	PCM 2ch
Linear PCM 5.1ch	PCM 2ch	PCM 2ch	DTS	PCM 2ch
Linear PCM 7.1ch	PCM 2ch	PCM 2ch	DTS	PCM 2ch

Prise/Réglage Source	HDMI OUT			
	Stéréo PCM	Multi-chaînes PCM *3	Re codage DTS*3 *5	Primary Pass-Thru *1 *2 *3
Dolby Digital	PCM 2ch	PCM 2ch	DTS	Dolby Digital
Dolby Digital Plus	PCM 2ch	PCM 2ch	DTS	Dolby Digital Plus
Dolby TrueHD	PCM 2ch	PCM 2ch	DTS (2CH)	Dolby TrueHD
AAC	PCM 2ch	PCM 2ch	DTS	AAC
DTS	PCM 2ch	PCM 5.1ch	DTS	DTS
DTS-HD	PCM 2ch	PCM 7.1ch	DTS	DTS-HD
Linear PCM 2ch	PCM 2ch	PCM 2ch	DTS	Linear PCM 2ch
Linear PCM 5.1ch	PCM 2ch	PCM 5.1ch	DTS	Linear PCM 5.1ch
Linear PCM 7.1ch	PCM 2ch	PCM 7.1ch	DTS	Linear PCM 7.1ch

\*1 L'audio secondaire et l'interactif ne sont pas compris dans le train de bits de sortie si les options [Sortie numérique] ou [HDMI] sont réglées sur [Primary Pass-Thru]. (À l'exception du Codec LPCM: la sortie audio interactive et l'incrustation audio sont toujours disponibles.)

\*2 Cet appareil sélectionne automatiquement le signal HDMI selon les capacités de décodage du périphérique HDMI connecté, même lorsque l'option [HDMI] est réglée sur [Primary Pass-Thru].

\*3 Le paramètre [Multi-chaînes PCM]/ [Primary Pass-Thru] de l'option [HDMI] et le paramètre [Re codage DTS] de l'option [Sortie numérique] ne peuvent pas être activés simultanément. Dans le cas contraire, l'option [HDMI] ou [Sortie numérique] est réglée automatiquement sur [Stéréo PCM].

\*4 Sur la sortie audio PCM, la fréquence d'échantillonnage DIGITAL AUDIO OUT est limitée à 96 kHz.

- \*5 Lorsque l'option [HDMI] ou [Sortie numérique] est réglée sur [Re codage DTS], le signal de sortie audio est limité à 48 kHz et 5.1 canaux. Lorsque l'option [HDMI] ou [Sortie numérique] est réglée sur [Re codage DTS], pour les disques BD-ROM le signal de sortie audio est un signal Re codage DTS, et pour les autres disques le signal de sortie est le signal original (par exemple [Primary Pass-Thru]).
- Lorsque l'option [HDMI] est réglée sur [Multi-chaînes PCM] et que l'option [Sortie numérique] est réglée sur [Primary Pass-Thru], lors de la lecture d'un contenu audio Dolby Digital Plus ou TrueHD la sortie audio DIGITAL AUDIO OUT est limitée à "PCM 2 canaux".
  - Avec une connexion HDMI version 1.3 et un signal Dolby Digital Plus/Dolby TrueHD sur la sortie HDMI OUT, le signal de sortie de la prise DIGITAL AUDIO OUT est limité à "PCM 2 canaux" (lorsque HDMI et DIGITAL AUDIO OUT sont connectées simultanément).
  - Le signal de sortie audio est de type PCM 48 kHz/16 bits pour la lecture de fichiers MP3/WMA et de type PCM 44,1 kHz/16 bits pour la lecture de contenu au format CD audio.
  - Le contenu audio Dolby TrueHD enregistré sur certains disques Blu-ray est de type Dolby Digital et TrueHD. Un signal audio Dolby Digital est envoyé sur les prises de sortie DIGITAL AUDIO OUT et l'indication "DD" est affichée en l'absence de signal audio TrueHD (par exemple, lorsque [HDMI] est réglé sur [Stéréo PCM] et [Sortie numérique] est réglé sur [Primary Pass-Thru]).
  - Vous devez sélectionner un signal audio numérique et une fréquence d'échantillonnage acceptée par votre amplificateur (ou équipement AV) à l'aide des options [Sortie numérique], [HDMI] and [Échantillonnage.] du menu [Config.] (voir page 27).
  - Lorsque l'appareil utilise une connexion audio numérique (DIGITAL AUDIO OUT ou HDMI), les sons des touches du menu Disque BD-ROM peuvent ne pas être entendus lorsque l'option [Sortie numérique] ou [HDMI] est définie sur la valeur [Primary Pass-Thru].
  - Si le format audio de la sortie numérique ne s'apparente pas aux capacités de votre récepteur, le récepteur n'émettra aucun son, ou il émettra un son fort ou déformé.
  - Vous pouvez obtenir du Son Surround Numérique Multicanaux avec connexion numérique seulement si votre récepteur est équipé avec un décodeur numérique multicanaux.

## Résolution des sorties vidéo

### Lors de la lecture d'une source non protégée

Sortie vidéo Résolution	PRISE HDMI	PRISE VIDÉO COMPOSANTE	
		HDMI connectée	HDMI déconnectée
480i	480p	480i	
480p	480p	480p	
720p	720p	720p	
1080i	1080i	1080i	
1080p / 24 Hz	1080p / 24 Hz	-	1080i
1080p / 60 Hz	1080p / 60 Hz	1080i	

### Lors de la lecture d'une source protégée

Sortie vidéo Résolution	PRISE HDMI	PRISE VIDÉO COMPOSANTE	
		HDMI connectée	HDMI déconnectée
480i	480p	480i	
480p	480p	480i	
720p	720p	-	480i
1080i	1080i	-	480i
1080p / 24 Hz	1080p / 24 Hz	-	480i
1080p / 60 Hz	1080p / 60 Hz	-	480i

### Connexion HDMI OUT

- Si vous sélectionnez une résolution manuellement et que vous connectez ensuite la prise HDMI à un téléviseur qui ne reconnaît pas cette résolution, le réglage de la résolution est alors effectué automatiquement (Auto).
- Si vous sélectionnez une résolution non prise en charge par votre téléviseur, un message d'avertissement apparaît. Après avoir changé la résolution, si rien ne s'affiche à l'écran, patientez 20 secondes et la résolution reviendra automatiquement à la valeur précédente.

- Pour la résolution 1080p, le débit numérique de l'écran peut être réglé automatiquement sur 24 Hz ou 60 Hz, selon les capacités et les préférences du téléviseur connecté et le débit numérique du contenu du disque BD-ROM.

### Connexion COMPONENT VIDEO OUT

Les formats BD ou DVD peuvent empêcher le surclassement de la sortie analogique.

### Connexion VIDEO OUT

La résolution de la sortie VIDEO OUT est toujours de 480i.

Lors du réglage de la résolution HDMI, notez qu'une résolution supérieure à 720p n'est pas compatible avec la sortie Vidéo composite.

# Spécifications

## Généralités

<b>Puissance requise:</b>	AC 120 ~, 60 Hz
<b>Consommation d'énergie:</b>	14 W
<b>Dimensions (L x H x P):</b>	Environ 430 x 45 x 190 mm sans le pied
<b>Poids Net (Approx.):</b>	1.6 kg
<b>Température de service:</b>	5 °C à 35 °C
<b>Taux d'humidité toléré:</b>	5 % à 90 %

## Sorties

<b>PRISE VIDÉO COMPOSITE:</b>	1,0 V (p-p), 75 Ω, sync négative, prises RCA x 1
<b>PRISE COMPOSANTES:</b>	(Y) 1.0 V (p-p), 75 Ω, synchro négative, prises RCA x 1 (Pb)/(Pr) 0.7 V (p-p), 75 Ω, prises RCA x 2
<b>PRISE HDMI (vidéo/audio):</b>	19 goupilles (type A) version 1,3
<b>PRISE AUDIO ANALOGIQUE:</b>	2,0 Vrms (1 kHz, 0 dB), 600 Ω, prise RCA (L, R) x 1
<b>PRISE AUDIONUMÉRIQUE COAXIALE:</b>	0,5 V (p-p), 75 Ω, prise RCA x 1

## Système

<b>Laser:</b>	Laser à semiconducteur
<b>longueur d'onde:</b>	405 nm / 650 nm
<b>Système de signal:</b>	TV couleur standard NTSC
<b>Réponse en fréquence:</b>	De 20 Hz à 20 kHz (échantillonnage 48 kHz, 96 kHz, 192 kHz)
<b>Rapport signal/bruit:</b>	Supérieur à 90 dB (connecteurs analogiques uniquement)
<b>Distorsion harmonique:</b>	Inférieure à 0.02 %
<b>Gamme d'amplification:</b>	Supérieure à 95 dB
<b>Port LAN:</b>	Jack Ethernet x 1, 10BASE-T/100BASE-TX
<b>Alimentation USB :</b>	DC 5 V $\equiv$ 500 mA

- La conception et les spécifications sont sujettes à changement sans préavis.

## INFORMATIONS IMPORTANTES CONCERNANT LES SERVICES RÉSEAU

VEUILLEZ LIRE CES INFORMATIONS ATTENTIVEMENT. L'UTILISATION DES SERVICES RÉSEAU EST ASSUJETTIE AUX CONDITIONS SUIVANTES.

L'utilisation des Services Réseau nécessite une connexion Internet, vendue séparément et dont vous êtes seul(e) responsable. Les Services Réseau peuvent être limités selon la qualité, les capacités et les limitations techniques de votre service Internet.

Les services réseau appartiennent à de tierces parties et peuvent être protégés par droits réservés, brevet, marque commerciale et/ou autres lois sur la propriété intellectuelle. Les Services Réseau sont fournis uniquement pour une utilisation personnelle et non commerciale. À moins d'y avoir été expressément autorisé(e) par le propriétaire du contenu ou le fournisseur de services, vous ne devez pas modifier, copier, rééditer, télécharger, envoyer, diffuser, traduire, vendre, créer des œuvres dérivées, exploiter, ou distribuer en aucune manière et sous aucune forme le contenu ni les services accessibles avec ce produit.

LG N'EST PAS RESPONSABLE DE VOTRE UTILISATION DES SERVICES RÉSEAU. LES SERVICES RÉSEAU SONT FOURNIS "TEL QUEL". DANS TOUTE LA MESURE AUTORISÉE PAR LA LOI, LG N'OFFRE AUCUN ENGAGEMENT NI GARANTIE D'AUCUNE SORTE (i) POUR CE QUI CONCERNE L'EXACTITUDE, LA VALIDITÉ, LE DEGRÉ D'ACTUALITÉ, LA LÉGALITÉ OU L'EXHAUSTIVITÉ DES SERVICES RÉSEAU RENDUS DISPONIBLES AVEC CE PRODUIT ; ET (ii) NE GARANTIT PAS QUE LES SERVICES RÉSEAU SONT EXEMPTS DE VIRUS OU AUTRES ÉLÉMENTS QUI POURRAIENT INFECTER OU ENDOMMAGER CE PRODUIT, L'ORDINATEUR, LE TÉLÉVISEUR, L'ÉQUIPEMENT OU TOUT AUTRE BIEN. LG DÉCLINE EXPRESSÉMENT TOUTE GARANTIE TACITE, Y COMPRIS MAIS SANS S'Y LIMITER, TOUTE GARANTIE DE QUALITÉ LOYALE ET MARCHANDE OU DE BON FONCTIONNEMENT POUR UN BUT SPÉCIFIQUE.

EN AUCUN CAS ET SELON AUCUNE THÉORIE LICITE, QUE CE SOIT AU REGARD DU DROIT CONTRACTUEL, DU DROIT CIVIL, DE LA RESPONSABILITÉ STRICTE OU DE TOUTE AUTRE RESPONSABILITÉ, LG NE PEUT ÊTRE TENU POUR RESPONSABLE ENVERS VOUS OU ENVERS UNE TIERCE PARTIE, D'AUCUN DOMMAGE DIRECT, INDIRECT, ACCESSOIRE, PARTICULIER, PRÉVU PAR LA LOI OU AUTRES DOMMAGES OU FRAIS D'AVOCAT OU DÉPENSES RÉSULTANT DE OU LIÉ AUX SERVICES RÉSEAU MÊME EN ÉTANT INFORMÉ DE LA POSSIBILITÉ DE TELS DOMMAGES OU SI DE TELS DOMMAGES AURAIENT PU RAISONNABLEMENT ÊTRE PRÉVUS.

Les Services Réseau peuvent être interrompus ou arrêtés à tout moment, et LG n'offre aucun engagement ni aucune garantie que les Services Réseau seront maintenus disponibles pendant une durée déterminée. L'utilisation des Services Réseau peut être assujettie à des conditions supplémentaires du fournisseur de service de tierce partie respectif. Les Services Réseau sont diffusés par de tierces parties au moyen de réseaux et d'installations de transmission sur lesquels LG n'a aucun contrôle. LG DÉCLINE TOUTE RESPONSABILITÉ EN CAS D'INTERRUPTION OU DE SUSPENSION D'UN SERVICE RÉSEAU.

LG décline toute responsabilité en ce qui concerne le service client lié aux Services Réseau. Toute question ou demande doit être effectuée directement au(x) fournisseur(s) de Service(s) Réseau(x) respectif(s).

"Service(s) Réseau(x)" désigne les services fournis par de tierces parties et accessibles avec ce produit, y compris mais sans s'y limiter, les données, les logiciels, les liens, les messages, le contenu vidéo ou autre, que l'on peut y trouver ou que l'on peut utiliser avec ce produit.

"LG" désigne LG Electronics, Inc., son siège social et toutes filiales et compagnies associées à travers le monde.

## Avis au sujet des logiciels libres

Les fichiers GPL exécutable et les bibliothèques LGPL sont utilisés dans l'appareil sont assujettis aux contrats de licence GPL2.0/LGPL2.1 :

**FICHIERS GPL EXÉCUTABLES:** Linux kernel, busybox, linux IR control package, ntfs-3g, squashfs, u-boot

**BIBLIOTHÈQUES LGPL:** glibc, libmtp, libusb, libusb-compat

LG Electronics peut vous fournir le code source sur CD-ROM pour un coût à votre charge équivalent aux frais engagés pour une telle opération, incluant par exemple le coût du support, les frais d'expédition et de manutention. Pour cela, envoyez un courriel à :

[opensource@lge.com](mailto:opensource@lge.com)

Cette offre est valable pendant une durée de trois (3) ans à partir de la date de distribution de ce produit par LG Electronics.

Vous pouvez obtenir une copie des licences GPL et LGPL en visitant les pages Web suivantes <http://www.gnu.org/licenses/old-licenses/gpl-2.0.html> et <http://www.gnu.org/licenses/old-licenses/lgpl-2.1.html>.

Ce produit contient

- curl : copyright © 1996 - 2008, Daniel Stenberg
- expat : copyright © 2006 expat maintainers
- freetype : copyright © 2003 The FreeType Project ([www.freetype.org](http://www.freetype.org)).
- International Components for Unicode (ICU) : copyright © 1995-2010 International Business Machines Corporation et autres
- jpeg : ce logiciel est basé en partie sur le travail du groupe "Independent JPEG Group" - copyright © 1991 - 1998, Thomas G. Lane.
- OpenSSL:
  - logiciel cryptographique écrit par Eric Young ([eyay@cryptsoft.com](mailto:eyay@cryptsoft.com)).
  - logiciel écrit par Tim Hudson ([tjh@cryptsoft.com](mailto:tjh@cryptsoft.com)).
  - logiciel développé par l'OpenSSL Project pour utilisation dans la boîte à outils "OpenSSL Toolkit". (<http://www.openssl.org>)
- xml2 : copyright © 1998-2003 Daniel Veillard
- WPA\_Suppllicant : © 2003-2007, Jouni Malinen <[j@w1.fi](mailto:j@w1.fi)> et contributeurs

- zlib : copyright © 1995-2002 Jean-loup Gailly et Mark Adler.

Tous droits réservés.

La permission est accordée ici, gratuitement, à tout personne en possession d'une copie de ce logiciel et des fichiers de documentation associés (le "Logiciel"), de traiter le Logiciel sans restrictions, y compris sans limitation les droits d'utiliser, de copier, de modifier, d'intégrer, de publier, de distribuer, d'accorder une sous-licence, et/ou de vendre des copies du Logiciel, et d'autoriser des personnes à qui le Logiciel est fourni à faire de même, aux conditions suivantes :

LE LOGICIEL EST FOURNI "EN L'ÉTAT", SANS AUCUNE GARANTIE DE QUELQUE NATURE ET À QUELQUE TITRE QUE CE SOIT, EXPLICITE OU IMPLICITE, Y COMPRIS MAIS SANS S'Y LIMITER, TOUTES GARANTIES DE QUALITÉ LOYALE ET MARCHANDE, DE BON FONCTIONNEMENT, D'ADAPTATION À UN BUT PARTICULIER OU DE NON-CONTREFAÇON. EN AUCUN CAS LES AUTEURS OU LES DÉTENTEURS DU COPYRIGHT NE PEUVENT ÊTRE TENUS RESPONSABLES D'AUCUNE RÉCLAMATION, DOMMAGES OU AUTRE RESPONSABILITÉ, QUE CE SOIT EN ACTION DE RESPONSABILITÉ CONTRACTUELLE, EXTRA-CONTRACTUELLE OU AUTRE, PROVENANT DE, SANS RELATION OU EN RELATION AVEC LE LOGICIEL OU L'UTILISATION OU D'AUTRES ACTIVITÉS CONCERNANT LE LOGICIEL.

- HarfBuzz

Le présent document atteste que toute personne est autorisée, sans nécessité d'accord écrit, sans frais de licence ni de royalties, à utiliser, copier, modifier et distribuer le logiciel et sa documentation à sa discrétion à la condition que la mention de copyright ci-dessus et que les deux paragraphes suivants figurent dans tous les exemplaires de ce logiciel.

EN AUCUN CAS LE DÉTENTEUR DU COPYRIGHT NE PEUT ÊTRE TENU POUR RESPONSABLE EN AUCUNE PARTIE POUR DES DOMMAGES DIRECTS, INDIRECTS, ACCESSOIRES OU IMMATÉRIELS SUITE À L'UTILISATION DE CE LOGICIEL ET DE SA DOCUMENTATION, MÊME SI LE DÉTENTEUR DU COPYRIGHT A ÉTÉ AVERTI DE TELS DOMMAGES.

- Algorithme bidirectionnel Unicode

copyright © 1999-2009, ASMUS, Inc. Tous droits réservés.

Distribué sous les conditions d'utilisation spécifiées dans <http://www.unicode.org/copyright.html>.

CE LOGICIEL EST FOURNI "EN L'ÉTAT", SANS GARANTIE D'AUCUNE SORTE, AS IS, EXPRESSE OU TACITE, Y COMPRIS MAIS SANS Y ÊTRE LIMITÉ AUX GARANTIES DE QUALITÉ MARCHANDE, D'APTITUDE POUR UN BESOIN PARTICULIER ET DE NON-CONTREFAÇON AU REGARD DES DROITS DES TIERS. EN AUCUNE CIRCONSTANCE LE OU LES DÉTENTEURS DU COPYRIGHT INCLUS DANS CET AVERTISSEMENT NE PEUVENT ÊTRE TENUS POUR RESPONSABLES EN REGARD DE TOUTE RÉCLAMATION OU VIS-A-VIS DE TOUT DOMMAGE SPÉCIFIQUE INDIRECT OU IMMATÉRIEL QUEL QU'ILS SOIENT, RÉSULTANT DE LA PERTE DE L'USAGE, DE DONNÉES OU DE REVENUS, EN RAISON D'UNE ACTION LIÉE À CE CONTRAT, OU AUTRE ACTION TORTUEUSE SURVENUE HORS OU LORS UNE CONNEXION AVEC USAGE DU LOGICIEL OU SELON SES PERFORMANCES.



