

MANUAL DE INSTRUÇÕES

Sinalização Digital da LG

(MONITOR SIGNAGE)

Leia este manual com atenção antes de utilizar o monitor e guarde-o para futuras consultas.

webOS 3.0

ÍNDICE

DEFINIÇÕES DO UTILIZADOR3

- Definições do menu principal3
- Definição de imagem
- Definições de som
- Definições de rede
- Definições de Geral

ENTRETENIMENTO 15

- Utilizar as funções multimédia 15
- Ligar dispositivos de armazenamento USB/SD
- Fotografia e Vídeo 18
- Ficheiros de Fotografia e Vídeo suportados
- Ver fotografias e vídeos
- Reprodução agendada
- Exportar
- Excluir
- Música 22
- Ficheiros de música suportados
- Reproduzir música
- Excluir
- Conteúdo Supersign 23
- Informações 23
- Agendador de Conteúdos Locais 24
- Definir uma reprodução agendada
- Função de Partilha de Ecrã 25
- Configurar o WiDi (Wireless Display)
- Gestor de grupo 26
- Ferramenta de Nivelamento 28
- Gestor de Controlo 29
- Como utilizar
- Se encontrar problemas com o certificado de segurança a que está a tentar aceder, siga os passos abaixo.
- Multi-ecrã 34
- Definições da ID DA IMAGEM 35

CÓDIGOS DE IV 36

PARA CONTROLAR VÁRIOS PRODUTOS 38

- Ligar o cabo 38
- Parâmetro de comunicação 39
- Lista de referência de comandos 40
- Protocolo de transmissão/recepção 44

Para obter o código fonte incluído neste produto ao abrigo da GPL, LGPL, MPL e outras licenças de código aberto visite <http://opensource.lge.com>.

Além do código fonte, pode transferir todas as condições da licença referidas, renúncias de garantia e avisos de direitos de autor.

A LG Electronics também pode fornecer-lhe o código fonte aberto em CD-ROM mediante o pagamento de uma taxa que cobre o custo de realização de tal distribuição (como o custo do suporte, transporte e processamento), a pedido por e-mail para opensource@lge.com.

Esta oferta é válida por um período de três anos após o nosso último envio deste produto. Esta oferta é válida para todas as pessoas com conhecimento desta informação.

! NOTA

- Os conteúdos relacionados com software podem ser alterados sem aviso prévio devido a actualizações das funções do produto.
- Algumas funcionalidades descritas no Manual do utilizador podem não ser suportadas em determinados modelos.
- O protocolo SNMP 2.0 é suportado.

DEFINIÇÕES DO UTILIZADOR

Definições do menu principal

Definição de imagem

Para seleccionar o Modo da Imagem

SETTINGS /  →  → [Imagem] → [Definições do Modo de Imagem] → [Modo da Imagem]

Selecione o modo de imagem mais adequado ao tipo de vídeo.

- [Vivo]: Ajusta a imagem do vídeo para um ambiente de varejo, aprimorando o contraste, o brilho e a nitidez.
- [Padrão]: Ajusta a imagem do vídeo para um ambiente normal.
- [Poupança de Energia Automática]: O modo poupança de energia automática reduz o consumo de energia diminuindo o controle.
- [Cinema]: Otimiza a imagem do vídeo para assistir filmes.
- [Desporto]: Otimiza a imagem do vídeo para assistir Desporto. Mesmo as acções rápidas, como remates ou lançamentos de bola, são exibidas com nitidez no ecrã.
- [Jogo]: Otimiza a imagem jogos de video.
- [Fotografia]: o ptimiza o ecrã para visualizar fotografias. (Esta funcionalidade apenas se encontra disponível em alguns modelos.)
- [Avançado] / [Calibragem]: Permite que um especialista, ou qualquer pessoa interessada em imagens de alta qualidade, ajuste manualmente a imagem para obter a melhor qualidade de imagem.

! NOTA

- Dependendo do sinal de entrada, os modos de imagem disponíveis poderão variar.
- A opção [Avançado] permite que um perito em qualidade de imagem ajuste a qualidade utilizando uma imagem específica. Portanto, poderá não ser eficaz com uma imagem normal.

Para fazer o ajuste do Modo da Imagem

SETTINGS /  →  → [Imagem] → [Definições do Modo de Imagem] → [Personalizar]

- [Retroluminação] / [Luz OLED]: Ajusta o brilho da tela controlando a luz de fundo do LCD. Quanto mais próximo de 100 o valor estiver, mais brilhante está o ecrã.
- [Contraste]: Ajusta a diferença entre as áreas claras e escuras da imagem. mais próximo de 100 o valor estiver, maior é a diferença.
- [Brilho]: Ajusta o brilho geral da tela. Quanto mais próximo de 100 o valor estiver, mais brilhante está o ecrã.
- [Nitidez]: Ajusta a nitidez das bordas dos objetos. Quanto mais próximo de 50 o valor estiver, mais nítidas e definidas ficam as margens.
- [Nitidez H]: Ajusta a nitidez das bordas do contraste no ecrã do ponto de vista horizontal.
- [Nitidez V]: Ajusta a nitidez das bordas do contraste no ecrã do ponto de vista vertical.
- [Cor]: Suaviza ou aprofunda as tonalidades na tela. Quanto mais próximo de 100 o valor estiver, mais profundas se tornam as cores.
- [Tom de Cor]: Ajusta o equilíbrio entre os níveis de vermelho e verde exibidos no ecrã. Quanto mais próximo de Vermelho 50 o valor estiver, mais profundo o vermelho se torna. Do mesmo modo, quanto mais próximo de Verde 50 o valor estiver, mais profundo o verde se torna.
- [Temperatura de Cor]: Ajusta as tonalidades do ecrã para evocar sentimentos de calor ou frio.
- [Controlos Avançados] / [Controlo Avançado]: Personaliza as opções avançadas.
 - [Contraste Dinâmico]: Optimiza a diferença entre as partes escuras e iluminadas do ecrã de acordo com a luminosidade da imagem.
 - [Super Resolução]: Torna as partes desfocadas ou indistinguíveis da imagem mais nítidas.
 - [Gama de Cores]: Selecciona o intervalo de cores a apresentar.
 - [Cor Dinâmica]: Ajusta a tonalidade e a saturação da imagem para obter uma apresentação mais vívida e realista.
 - [Edge Enhancer]: Proporciona imagens com margens muito mais nítidas e definidas.
 - [Filtro de Cores]: Ajusta, com precisão, a cor e a tonalidade ao filtrar uma área de cor específica do espaço RGB.
 - [Cor Preferida]: Ajusta as cores da pele, da relva e do céu de acordo com as suas preferências pessoais.
 - [Gama]: Ajusta a luminosidade média da imagem.
 - [Compensação de Branco]: Ajusta a tonalidade geral da imagem ao seu gosto. No modo Perito, pode ajustar a imagem usando as opções Método/Padrão.
 - [Sistema de Gestão de Cores]: Os peritos utilizam o sistema de gestão de cores quando ajustam as cores a partir do padrão de testes. O sistema de gestão de cores permite-lhe realizar um ajuste ao efectuar selecções a partir de 6 espectros de cores diferentes (vermelho/amarelo/azul/turquesa/magenta/verde) sem afectar outras cores. Poderá não observar uma mudança nas tonalidades numa imagem normal, mesmo após o ajuste.



- [Opções de imagem]: Personaliza as opções de imagem.
 - [Redução de Ruído]: Remove pequenas tonalidades criadas irregularmente para obter uma imagem nítida.
 - [Redução de Ruído MPEG]: Reduz o ruído produzido enquanto cria sinais de vídeo digitais.
 - [Nível de Preto]: Ajusta o nível de preto da imagem para corrigir a luminosidade e o contraste da imagem. (Definições recomendadas de acordo com o sinal de entrada: RGB 0–255: Elevado, RGB 16–235: Baixo, YCbCr: Baixo)
 - [Cinema Real]: Optimiza a imagem de vídeo para obter um aspecto cinematográfico.
 - [Proteção de Movimentação Ocular]: Reduz a fadiga ocular, ajustando os níveis de brilho e diminuindo a desfocagem com base na imagem exibida. (Só se aplica a determinados modelos.)
 - [LED Local Dimming]: Ilumina as partes mais claras da imagem e escurece as partes mais escuras, aumentando o contraste. Desativar esta funcionalidade pode aumentar o consumo de energia. (Só se aplica a determinados modelos.)
 - [TruMotion]: reduz a vibração e a fixação da imagem que podem ocorrer nas imagens em movimento.
- [Repor]: Reinicia as definições de imagem. Visto que as definições de imagem são repostas de acordo com o modo de imagem do seu monitor, selecione o modo de imagem antes de repor as definições de imagem.

! NOTA

- Você pode ajustar as configurações avançadas apenas no modo [Utilizador].
- Dependendo do sinal de entrada ou do modo da imagem seleccionado, as opções disponíveis podem variar.

Para definir a proporção

(Algumas funcionalidades podem não ser suportadas em determinados modelos.)

SETTINGS /  →  → [Imagem] → [Proporção]

Altera a proporção para visualizar a imagem no tamanho ideal.

- [16:9]: Apresenta a imagem numa proporção de 16:9.
- [Apenas pesquisar]: Exibe a imagem no tamanho original sem cortar as bordas. Original disponível no modo HDMI (720p ou superior). (Em modelos 58:9, é possível seleccionar esta opção independentemente do sinal de entrada.)
- [Original]: Altera automaticamente a proporção para 4: 3 ou 16: 9, dependendo do sinal de entrada de vídeo.
- [4:3]: Apresenta a imagem numa proporção de 4:3.
- [58:9]: Reproduz o ecrã com uma proporção de 58:9.
- [Zoom vertical]: Ajusta a altura e a posição vertical da imagem exibida.
- [Zoom em Todas as Direções]: Ajusta as dimensões horizontal / vertical / diagonal e a posição horizontal / vertical da imagem exibida.

! ATENÇÃO

- Se o ecrã apresentar uma imagem fixa durante um longo período de tempo, esta ficará marcada e causará uma desfiguração permanente do ecrã. Trata-se de uma "imagem permanente" ou "imagem queimada", o que não é coberto pela garantia.
- Se a proporção for definida para [4: 3] por um longo período de tempo, poderá ocorrer queima da imagem na área no ecrã da caixa com letras.
- As opções poderão diferir consoante o modelo.
- Dependendo do sinal de entrada, a proporção disponível poderá variar.
- Quando ajusta o [Zoom vertical] ou [Zoom em todas as direções], o ecrã pode piscar para alguns sinais de entrada.

Para utilizar a função de Poupança de energia



SETTINGS /  →  → [Imagem] → [Poupança de Energia]

Reduz o consumo de energia através do ajuste da luminosidade do ecrã.

- [Automático]: Ajusta o brilho do monitor de acordo com a luz ambiente. (Esta funcionalidade apenas se encontra disponível em alguns modelos.)
- [Desligado]: Desativa o modo de economia de energia.
- [Mínimo] / [Médio] / [Máximo]: Utiliza a economia de energia de acordo com o nível de economia de energia especificado para o seu monitor.
- [Ecrã Desligado]: Desliga o ecrã. Apenas ouvirá o áudio. Pode voltar a ligar o ecrã ao premir um qualquer botão do controlo remoto, excepto o botão de alimentação.

Para utilizar a função de Poupança de energia inteligente

(Só se aplica a determinados modelos.)

SETTINGS /  →  → [Imagem] → [Poupança de Energia Inteligente]

De acordo com o brilho da imagem, o brilho do monitor será automaticamente ajustado para poupar energia.

- [Desligado]: Desativa a função Economia de energia inteligente.
- [Ligado]: Ativa a função Economia de energia inteligente.

Configurar o ecrã OLED

(Apenas para modelos OLED)

SETTINGS /  →  → [Imagem] → [Definições do Painel OLED]

- [Limpar Ruído no Ecrã]: Corrige problemas que podem surgir quando o ecrã fica ligado por um longo período de tempo.

Para utilizar a função ECRÃ(RGB-PC)

(Só se aplica a determinados modelos.)

SETTINGS /  →  → [Imagem] → [ECRÃ(RGB-PC)]



Permite personalizar as opções de visualização do PC no modo RGB.

- [Definir Automaticamente]: Permite ajustar automaticamente a posição, o relógio e a fase do ecrã. A imagem apresentada pode ficar instável durante alguns segundos enquanto a configuração estiver em curso.
- [Resolução]: Selecciona uma resolução adequada.
- [Posição] / [Tamanho] / [Fase]: Ajusta as opções quando a imagem não é nítida, especialmente quando os caracteres aparecem desfocados, após a configuração automática.
- [Repor]: Restaura as opções para a predefinição.

Definições de som

- Só se aplica a determinados modelos.



Para seleccionar o Modo de Som

SETTINGS /  →  → [Som] → [Modo de som]

Será automaticamente seleccionada a melhor qualidade de som, consoante o tipo de vídeo actualmente em exibição.



- [Padrão]: este modo de som funciona bem com todos os tipos de conteúdo.
- [Cinema]: Otimiza o som para assistir filmes.
- [Voz nítida III]: Melhora as vozes para que possam ser ouvidas com mais clareza.
- [Desporto]: Otimiza o som para assistir desporto.
- [Música]: Otimiza o som para ouvir música.
- [Jogo]: Otimiza o som para jogos de vídeo.

Para utilizar a função de Efeitos Sonors

SETTINGS /  →  → [Som] → [Definições do Modo de Som]

- [Equalizador]: ajuste manual do som a partir do equalizador.
- [Panorama]: ajusta o volume das colunas do lado esquerdo e do lado direito.
- [Repor]: Redefina as configurações de som.

Selecionar o dispositivo de saída de som

SETTINGS /  →  → [Som] → [Saída de som]

- [Coluna Signage]: Você pode emitir som através dos altifalante internos do monitor de sinalização. Esta funcionalidade está disponível apenas nos modelos com colunas Signage incorporadas.
- [LG Sound Sync / Bluetooth]: Você pode conectar dispositivos de áudio ou fones de ouvido Bluetooth sem fio para desfrutar de um som mais rico do monitor de sinalização convenientemente.

NOTA



- Alguns dispositivos ligados recentemente podem tentar estabelecer uma nova ligação automaticamente ao monitor Signage quando este é ligado.
- Recomendamos a utilização de dispositivos de áudio LG que suportem o modo LG Sound Sync para LG TV ou o modo LG Sound Sync antes de proceder à ligação.
- Esta função está disponível apenas em alguns modelos.
- Pressione [Seleção do Dispositivo] para visualizar os dispositivos que estão ou podem ser ligados e ligar outros dispositivos.
- Pode utilizar o controlo remoto de Signage para ajustar o volume do dispositivo emparelhado.
- Se o dispositivo de áudio não ligar, verifique se está ativo e disponível para a ligação.
- Dependendo do tipo de dispositivo Bluetooth, o dispositivo pode não estabelecer uma ligação corretamente ou podem ocorrer falhas, como vídeo e áudio não sincronizado.
- O som pode apresentar falhas ou ser emitido com baixa qualidade se:
 - O dispositivo Bluetooth está muito longe do monitor de sinalização.
 - Existem objetos a obstruir o dispositivo Bluetooth e o monitor Signage.
 - O dispositivo for utilizado nas imediações de outros dispositivos de rádio, tais como um forno micro-ondas ou um router LAN sem fios.

Para seleccionar um Velocidade de Aumento do Volume

SETTINGS /  →  → [Som] → [Modo de Volume] → [Valor para Aumentar o Volume]

pode definir o intervalo do volume seleccionando Baixa/ Médio/ Alto.



Para sincronizar áudio e vídeo

SETTINGS /  →  → [Som] → [Ajuste da Sincronização de AV]

- [Coluna Signage]: Ajusta a sincronização entre vídeo e áudio provenientes de altifalante externos, como aqueles ligados à porta de saída de áudio digital, equipamento de áudio LG ou auscultadores. A partir do valor predefinido, quanto mais próximo o valor estiver de "-", mais rápida é a transmissão do som, e quanto mais próximo de "+", mais lenta é a transmissão do som.
- [Bypass]: Áudio proveniente de dispositivos externos sem demora. O áudio pode ser transmitido antes do vídeo devido ao tempo necessário para processar a entrada de vídeo no monitor.



Definições de rede

Para configurar o nome do Monitor de sinalização

SETTINGS /  →  → [Rede] → [Nome Signage]

Pode definir o nome para o monitor de sinalização que será utilizado na rede através do teclado no ecrã.



Para configurar a sua rede com fios

SETTINGS /  →  → [Rede] → [Ligação Com Fios (Ethernet)]

- Ligar a uma rede com fios: Ligue o seu monitor a uma rede de área local (LAN) através da porta LAN e configure as definições de rede. Só são suportadas ligações de rede com fios. Após efectuar uma ligação física, poderá ser necessário ajustar as definições de rede do monitor num pequeno número de redes. Na maioria das redes, o monitor estabelece, automaticamente, uma ligação sem serem necessários ajustes. Para obter informações detalhadas, contacte o seu fornecedor de serviços de Internet ou consulte o manual do router.

Definir uma rede sem fios

(Só se aplica a determinados modelos.)

SETTINGS /  →  → [Rede] → [Ligação Wi-Fi]

Se o monitor estiver configurado para uma rede sem fios, pode verificar e estabelecer ligação às redes sem fios disponíveis.

- [Adicionar uma rede sem fios oculta]: pode adicionar uma rede sem fios introduzindo directamente o nome da rede.
- [Ligação WPS PBC]: Prima o botão no router sem fios que suporta PBC para ligar facilmente o router.
- [Ligação WPS com código PIN]: Digite o número do PIN na página da web do roteador sem fio compatível com PIN para conectar-se ao roteador de uma maneira simples.
- [Definições avançadas de Wi-Fi]: introduza manualmente as informações da rede para estabelecer ligação a uma rede sem fios. Se não for apresentada uma rede sem fios utilizável, prima Definições avançadas de Wi-Fi. Pode adicionar uma rede.

NOTA

- Em modelos que suportam dongles Wi-Fi, o menu Ligação de Rede Sem Fios só é ativado quando um dongle Wi-Fi estiver ligado ao produto.
- Quando ligado a uma rede que suporte IPv6, pode seleccionar IPv4 / IPv6 na ligação de rede com ou sem fios. No entanto, uma ligação IPv6 suporte apenas a ligação automática.

Configuração de um SoftAP

(Só se aplica a determinados modelos.)

SETTINGS /  →  → [Rede] → [SoftAP]

Se configurar um SoftAP, pode ligar vários dispositivos através de uma ligação Wi-Fi sem um router sem fios e utilizando Internet sem fios.

- Para utilizar SIGNAGE, deve ter uma ligação à Internet.
- Não pode utilizar a função SoftAP e a função de Screen Share ao mesmo tempo.
- Em modelos que suportam dongles Wi-Fi, o menu SoftAP só fica activado quando um dongle Wi-Fi está ligado ao produto.
- Informações de ligação do SoftAP
 - SSID: um identificador único necessário para estabelecer uma ligação sem fios à Internet
 - Chave de segurança: a chave de segurança que introduz para estabelecer ligação à rede sem fios pretendida
 - Número de dispositivos ligados: apresenta o número de dispositivos actualmente ligados ao seu dispositivo Signage através da ligação Wi-Fi. São suportados até 10 dispositivos.

Sugestões para a definição de rede

- Utilize um cabo LAN padrão (Cat5 ou superior com uma ficha RJ45) com este monitor.
- Muitos problemas de ligação de rede durante a configuração podem, frequentemente, ser resolvidos ao voltar a definir o router ou o modem. Após ligar o monitor à rede doméstica, desligue, rapidamente, e/ou desligue o cabo de alimentação do router ou modem da rede doméstica e, em seguida, volte a ligar e/ou ligar o cabo de alimentação.
- Consoante o fornecedor de serviços de Internet (ISP), o número de dispositivos que pode receber serviços de Internet pode ser limitado pelos termos aplicáveis do serviço. Para mais informações, contacte o seu fornecedor de serviços de Internet.
- A LG não é responsável por qualquer avaria do monitor e/ou funcionalidade de ligação à Internet devido a erros/ avarias de comunicação associados à sua ligação de Internet ou a outro equipamento ligado.
- A LG não é responsável por problemas com a sua ligação à Internet.
- Poderá observar resultados indesejados se a velocidade de ligação da rede não corresponder aos requisitos dos conteúdos a que está a aceder.
- Poderá não ser possível realizar algumas operações de ligação à Internet devido a determinadas restrições definidas pelo fornecedor de serviços de Internet (ISP) que fornece a sua ligação à Internet.
- Quaisquer custos cobrados por um fornecedor de serviços de Internet, incluindo, sem cariz limitativo, custos de ligação, são da sua responsabilidade.

NOTA

- Se pretender aceder directamente à Internet a partir do monitor, a ligação à Internet deve estar sempre activa.
- Se não conseguir aceder à Internet, verifique as condições da rede a partir de um PC na sua rede.
- Quando utiliza as Definições de rede, verifique o cabo LAN ou verifique se o DHCP do router está ligado.
- Se não concluir as definições de rede, esta poderá não funcionar correctamente.

ATENÇÃO

- Não ligue um cabo de telefone modular à porta LAN.
- Visto existirem vários métodos de ligação, siga as especificações do seu fornecedor de telecomunicações ou fornecedor de serviços de Internet.
- O menu de definições de rede não estará disponível até que o monitor esteja ligado a uma rede física.

Sugestões para a definição de rede sem fios

- As redes sem fios podem estar sujeitas à interferência de outros dispositivos que funcionem a uma frequência de 2,4 GHz (telefones sem fios, dispositivos Bluetooth ou fornos microondas). Poderá também existir interferência de dispositivos que utilizem a frequência de 5 GHz, tal como outros dispositivos Wi-Fi.
- As condições do ambiente sem fios poderão limitar a velocidade do serviço de rede sem fios.
- Se não desligar toda a rede doméstica local, pode ocorrer tráfego de rede em alguns dispositivos.
- Para uma ligação a um ponto de acesso, é necessário um dispositivo de ponto de acesso que suporte a ligação sem fios com a funcionalidade de ligação sem fios activa. Contacte o seu fornecedor de serviços para saber a disponibilidade da ligação sem fios no seu ponto de acesso.
- Verifique as definições de segurança e o SSID do ponto de acesso para realizar a ligação ao ponto de acesso. Consulte a documentação adequada para obter as definições de segurança e o SSID do ponto de acesso.
- A existência de definições inválidas nos dispositivos de rede (dispositivo de partilha de rede com/sem fios, hub) pode fazer com que o monitor funcione com lentidão ou não funcione. Instale os dispositivos correctamente de acordo com o manual adequado e configure a rede.
- O método de ligação depende do fabricante do ponto de acesso.

Definições de Geral

Para definir o idioma

SETTINGS /  →  → [Geral] → [Idioma dos Menus]

Selecione um dos idiomas a partir do menu apresentado no ecrã.

- [Idioma dos Menus]: define um idioma para a sinalização.



Configuração do idioma de teclado

SETTINGS /  →  → [Geral] → [Idiomas de Teclado]

Selecione o idioma que pretende utilizar no teclado.

- [Idiomas de Teclado]: define o idioma de teclado.

Para configurar a Dados/hora

SETTINGS /  →  → [Geral] → [Hora e Data]

Pode verificar ou alterar a hora.

- [Definir Automaticamente]: Pode definir a Hora e a Dados.
- [Hora de Verão]: Pode definir a Hora Início e a Hora Fim para a Hora de Verão. As definições de início/fim de horário de Verão só funcionam quando são estabelecidas com mais de um dia de intervalo entre as mesmas.
- [Configuração do Servidor NTP]: Permite definir outros servidores NTP para além do servidor NTP básico. (Só se aplica a determinados modelos.)
- [Fuso horário]: Pode alterar as definições para Continente, País/Território e Cidade.

Para ligar ou desligar o seu monitor automaticamente

SETTINGS /  →  → [Geral] → [Temporizadores]

Pode configurar as opções de Temporizador para desligar/ligar o seu monitor.

- [Temporizador Ligado]: Você pode definir a hora em que o monitor liga.
- [Temporizador desligado]: Você pode definir a hora em que o monitor é desligado.
- [Desligar Televisor Se Não Houver Sinal (15 min)]: quando não houver fonte de entrada, o monitor será desligado automaticamente após 15 minutos. Se você não deseja que ele desligue automaticamente, defina Sem sinal desligado para [Desligado].
- [Desligar Automaticamente]: quando não houver entrada de tecla, o monitor será desligado automaticamente.

NOTA

- A Hora desligar/ligar pode ser guardada num máximo de sete horários. O monitor liga-se ou desliga-se à hora seleccionada na agenda de gravações. Se estiverem guardadas várias horas na agenda de gravações, esta função será activada à hora mais aproximada da hora actual.
- Assim que a hora para ligar ou desligar for definida, esta função é activada diariamente à hora marcada.
- A função de desligar à hora definida apenas funciona correctamente quando a hora do dispositivo está definida correctamente.
- Se as horas de ligar e desligar agendados forem idênticas, a hora de desligar tem prioridade sobre a hora de ligar se a definição estiver activada e vice-versa se a definição estiver desactivada.

Configurar Definir ID

SETTINGS /  →  → [Geral] → [Definir ID]

- [Definir ID] (1 a 1000): Atribui um número de ID de conjunto exclusivo a cada produto quando vários produtos estão conectados para exibição. Atribua números de 1 a 1000 e saia da opção. Poderá controlar cada produto separadamente através da ID do produto atribuída a cada um deles.
- [Definir ID Automaticamente]: Atribui automaticamente um número de ID do conjunto exclusivo a cada conjunto quando vários produtos são conectados para exibição.
- [Repor o ID]: Redefine o ID do conjunto do produto para 1.

NOTA

- Ao utilizar as definições de ID automáticas, o sinal de IV só tem de ser transmitido ao primeiro aparelho. Podem ocorrer falhas se o sinal de IV for transmitido para outros aparelhos.

Utilizar o Modo de Mosaico

(Só se aplica a determinados modelos.)

SETTINGS /  →  → [Geral] → [Modo de Mosaico]

Pode configurar um ecrã de integração do mesmo modo que configura cada monitor.



- [Linha] (1 a 15): Define o número de linhas do bloco.
- [Coluna] (1 a 15): Define o número de colunas de lado a lado.
- [ID do Mosaico] (1 a 225): Define o ID do bloco. A ID que seleccionar será apresentada no ecrã.
- [Natural]: Para uma exibição mais natural, a imagem é parcialmente omitida para explicar a distância entre os ecrãs.
- [Tamanho natural]: Define a distância entre os ecrãs para o modo Natural.
- [Repor]: Redefine as configurações do bloco para 2 x 2.

NOTA

- Se o Modo de Mosaico estiver ativado, o modo de Poupança de energia inteligente é desativado para proporcionar a mesma qualidade de imagem de outros monitores.
- O número máximo de colunas e linhas que podem ser definidas pode variar consoante o modelo.
- Para usar esta função, o produto:
 - Deve ser exibido com outros produtos.
 - Tem de ser utilizada ao estabelecer ligação a cada ecrã através de um distribuidor ou ligação em série com DP.
 - Modo Mosaico: Horizontal x Vertical (Horizontal = 1 a 15, Vertical = 1 a 15)
 - 15 x 15 está disponível

Configurar o Ecrã Duplo

(Apenas para modelos OLED planos de dupla face)

SETTINGS /  →  → [Geral] → [Definição de Ecrã Duplo]

- [Nome do Ecrã Frontal]: Define o nome da tela frontal.
- [Nome do Ecrã Traseiro]: Define o nome da tela traseira.
- [Troca de Ecrã]: Troca as imagens na parte frontal e traseira dos ecrãs.
- [Espelhagem de Ecrã]: Copia a imagem do ecrã atual para o ecrã oposta.
- [Ecrã Desligado]: Desativa a tela frontal ou traseira.
- [Clonar Todas as Definições]: Copia todas as configurações da tela frontal para as da tela traseira. Esta opção só está disponível para o ecrã frontal.

Para reiniciar as definições do monitor

SETTINGS /  →  → [Geral] → [Repor Definições Iniciais]

Repõe as definições do monitor.

Usando cores profundas UHD

(Apenas para modelos Ultra HD)

SETTINGS /  →  → [Geral] → [UHD Deep Colour]

Se você conectar um dispositivo HDMI ou DP a uma das portas ajustáveis de Deep Color, poderá selecionar entre Ultra Deep Color On (6G) ou Off (3G) no menu de configurações UHD Deep Color.

Se ocorrer um problema de compatibilidade com a placa gráfica quando a opção Deep Color estiver ativada em 3840 x 2160 a 60 Hz, defina a opção Deep Color como Desligado.

- As especificações de HDMI e DP podem variar consoante a porta de entrada. Verifique as especificações de cada dispositivo antes de ligar.
- As portas de entrada HDMI 1 e 2 são mais adequadas para especificações de vídeo de alta definição 4K @ 60 Hz (4:4:4, 4:2:2). No entanto, o vídeo ou o áudio poderão não ser suportados dependendo das especificações dos dispositivos externos. Se for este o caso, ligue a uma porta HDMI diferente.

ENTRETENIMENTO

Utilizar as funções multimédia

Ligar dispositivos de armazenamento USB/SD

Ligue um dispositivo de armazenamento USB, como uma memória flash USB, dispositivos de armazenamento SD ou um disco rígido externo, para apresentar e utilizar as funções multimédia.

ATENÇÃO

- Não desligue o monitor ou remova o dispositivo de armazenamento USB enquanto Photo & Video ou Music estiver em reprodução.
- Crie cópias de segurança dos ficheiros armazenados no dispositivo de armazenamento USB com frequência, pois a perda ou danos nos ficheiros poderão não estar cobertos pela garantia.

Sugestões para utilizar dispositivos de armazenamento USB/SD

- Só é reconhecido um dispositivo de armazenamento USB.
- Os dispositivos USB não funcionam correctamente quando ligados através de um hub USB.
- Um dispositivo de armazenamento USB que utilize um programa de reconhecimento automático poderá não ser reconhecido.
- Um dispositivo de armazenamento USB que use o seu próprio controlador poderá não ser reconhecido.
- A velocidade de reconhecimento de um dispositivo de armazenamento USB poderá depender de cada dispositivo.
- Não desligue o monitor nem desconecte o dispositivo de armazenamento USB quando o dispositivo ligado estiver em funcionamento. Se o dispositivo de armazenamento USB for subitamente desligado, os ficheiros armazenados ou o próprio dispositivo podem ser danificados.
- Não ligue um dispositivo de armazenamento USB que tenha sido modificado para trabalhar num PC. O dispositivo poderá causar o mau funcionamento do monitor ou impedir a reprodução dos conteúdos. Utilize apenas um dispositivo de armazenamento USB que contenha ficheiros de vídeo, imagens ou música normais.
- Um dispositivo de armazenamento USB formatado como um utilitário não suportado pelo Windows poderá não ser reconhecido.
- Um dispositivo de armazenamento USB (acima de 0,5 A) que necessite de uma fonte de alimentação externa tem de ser ligado a uma fonte de alimentação em separado. Se não o fizer, o dispositivo poderá não ser reconhecido.
- Ligue o dispositivo de armazenamento USB com o cabo fornecido pelo fabricante do dispositivo.
- Alguns dispositivos de armazenamento USB poderão não ser suportados ou funcionar correctamente.
- O método de alinhamento de ficheiros dos dispositivos de armazenamento USB é similar ao do Windows XP e os nomes de ficheiros reconhecem até 100 caracteres ingleses.
- Crie cópias de segurança de ficheiros importantes regularmente, pois os dados armazenados num dispositivo de armazenamento USB podem sofrer danos. Não nos responsabilizamos por qualquer perda de dados.
- Se a unidade de disco rígido USB não tiver uma fonte de alimentação externa, o dispositivo USB poderá não ser detectado. Para se certificar de que o dispositivo é detectado, ligue a fonte de alimentação externa.
 - Utilize um transformador para uma fonte de alimentação externa. Não fornecemos um cabo USB para uma fonte de alimentação externa.

- Se o seu dispositivo de armazenamento USB tiver múltiplas partições, ou se usar um leitor multcartões USB, pode usar até quatro partições ou dispositivos de armazenamento USB.
- Se o dispositivo de armazenamento USB estiver ligado a um leitor multi-cartões USB os seus dados de volume poderão não ser detectados.
- Se o dispositivo de armazenamento USB não funcionar devidamente, desligue-o e volte-o a ligar.
- A velocidade de detecção varia de dispositivo para dispositivo.
- Se o dispositivo de armazenamento USB estiver ligado em modo de espera, é automaticamente carregado o respectivo disco rígido quando o monitor é ligado.
- A capacidade recomendada é de 1 TB ou menos para um disco rígido externo USB e de 32 GB ou menos para memória USB.
- Qualquer dispositivo com capacidade superior à recomendada poderá não funcionar devidamente.
- Se um disco rígido externo USB com função de "Poupança de energia" não funcionar, experimente desligar o disco rígido e voltar a ligá-lo.
- Os dispositivos de armazenamento USB inferiores a USB 2.0 também são suportados, mas poderão não funcionar correctamente relativamente à pasta Vídeos.
- Uma pasta pode reconhecer um número máximo de 999 subpastas ou ficheiros.
- O tipo SDHC para cartões SD é suportado. Para utilizar um cartão SDXC, primeiro, formate-o para o sistema de ficheiros NTFS.
- O sistema de ficheiros exFAT não é suportado para cartões SD ou dispositivos de armazenamento USB.
- Determinados modelos não suportam cartões SD.

Fotografia e Vídeo

- A funcionalidade de fotografia não é suportada em modelos OLED.

Ficheiros de Fotografia e Vídeo suportados

Formato de legendas externas suportado

- *.smi, *.srt, *.sub (MicroDVD, SubViewer 1.0/2.0), *.ass, *.ssa, *.txt (TMPlayer), *.psb (PowerDivX), *.dcs (DLP Cinema)

! NOTA

- As legendas não são suportadas em determinados modelos.
- Legendas integradas não suportadas.

Codecs de vídeo suportados

Extensão	Codec	
.asf, .wmv	Vídeo	Perfil avançado VC-1 (WMVA excluído), perfis simples e principal VC-1
	Áudio	Norma WMA (excluindo WMA v1/voz WMA)
.avi	Vídeo	Xvid (exceto GMC de 3 pontos de deslocamento), H.264/AVC, Motion Jpeg, MPEG-4
	Áudio	MPEG-1 Layer I, II, MPEG-1 Layer III (MP3), Dolby Digital, LPCM, ADPCM, DTS
.mp4, .m4v, .mov	Vídeo	H.264/AVC, MPEG-4, HEVC
	Áudio	Dolby Digital, Dolby Digital Plus, AAC, MPEG-1 Layer III (MP3)
.3gp, .3g2	Vídeo	H.264/AVC, MPEG-4
	Áudio	AAC, AMR-NB, AMR-WB
.mkv	Vídeo	MPEG-2, MPEG-4, H.264/AVC, VP8, VP9, HEVC
	Áudio	Dolby Digital, Dolby Digital Plus, AAC, PCM, DTS, MPEG-1 Layer I, II, MPEG-1 Layer III (MP3)
.ts, .trp, .tp, .mts	Vídeo	H.264/AVC, MPEG-2, HEVC
	Áudio	MPEG-1 Layer I, II, MPEG-1 Layer III (MP3), Dolby Digital, Dolby Digital Plus, AAC, PCM
.mpg, .mpeg, .dat	Vídeo	MPEG-1, MPEG-2
	Áudio	MPEG-1 Layer I, II, MPEG-1 Layer III (MP3)
.vob	Vídeo	MPEG-1, MPEG-2
	Áudio	Dolby Digital, MPEG-1 Layer I, II, DVD-LPCM

! NOTA

- Não são suportados vídeos 3D.

Taxa máxima de transmissão de dados

- Vídeo Full HD
H.264 1920 x 1080@60P BP/MP/HP@L4.2 40 Mbps
HEVC 1920 x 1080@60P MP@L4.1, Main10 Profile@L4.1 40 Mbps
- Ultra HD (apenas para modelos Ultra HD)
H.264 1920 x 1080@60P 4096 x 2160@30P BP/MP/HP@L5.1 50 Mbps
HEVC 4096 x 2160@60P MP@L5.1, Main10 Profile@L5.1 50 Mbps

Ficheiros de fotografia suportados

Formato de ficheiro	Formato	Item
.jpeg, .jpg, .jpe	JPEG	<ul style="list-style-type: none"> • Mínimo: 64 x 64 • máximo <ul style="list-style-type: none"> - Tipo normal: 15360 (L) x 8640 (A) - tipo progressivo: 1920 (L) x 1440 (A)
.png	PNG	<ul style="list-style-type: none"> • Mínimo: 64 x 64 • Máximo: 5760 (L) x 5760 (A)
.bmp	BMP	<ul style="list-style-type: none"> • Mínimo: 64 x 64 • Máximo: 1920 (L) x 1080 (A)

Ver fotografias e vídeos

HOME /  → 

- 1 Selecione o dispositivo de armazenamento pretendido.
- 2 Selecione e veja a sua fotografia ou o seu vídeo pretendido.

Sugestões para a reprodução de ficheiros de vídeo

- Algumas legendas criadas pelo utilizador poderão não funcionar correctamente.
 - Alguns caracteres especiais das legendas não são exibidos.
 - Alguns códigos HTML não são suportados nas legendas.
 - Não estão disponíveis legendas noutras línguas que não os suportados.
 - Quando o idioma de áudio é alterado, o ecrã poderá sofrer interrupções temporárias (paralisação de imagem, reprodução mais rápida, etc.).
 - Um ficheiro de vídeo danificado poderá não ser reproduzido correctamente ou algumas funções do leitor poderão não ser utilizáveis.
 - Os ficheiros de vídeo produzidos com alguns códigos poderão não ser reproduzidos correctamente.
 - Se a estrutura de vídeo e áudio de um ficheiro gravado não for intercalada, é emitido o vídeo ou o áudio.
 - Os ficheiros de vídeo de tipo e formato não especificados poderão não funcionar correctamente.
 - A taxa de bits máxima de um ficheiro de vídeo reproduzível é de 20 Mbps. (Motion JPEG: apenas 10 Mbps)
 - Não podemos garantir uma reprodução suave de arquivos codificados no nível 4.1 ou superior no H.264 / AVC.
 - Os ficheiros de vídeo com um tamanho superior a 30 GB não são suportados.
 - Um ficheiro de vídeo e o respectivo ficheiro de legendas devem estar na mesma pasta. O nome de um ficheiro de vídeo e o nome do respectivo ficheiro de legendas devem ser idênticos para que as legendas sejam adequadamente apresentadas.
 - A reprodução de um vídeo através de uma ligação USB que não suporte ligação de alta velocidade poderá não funcionar correctamente.
 - Os ficheiros de transmissão codificados pelo GMC (Global Motion Compensation) ou Qpel (Quarterpel Motion Estimation) não são suportados.
 - Os ficheiros de transmissão codificados pelo GMC (Global Motion Compensation) ou Qpel (Quarterpel Motion Estimation) não são suportados.
 - (Apenas para modelos Ultra HD) Imagem Ultra HD: 3840 X 2160
- É possível que alguns vídeos Ultra HD com codificação HEVC além do conteúdo oficialmente fornecido pela LG Electronics não sejam reproduzidos. Só é possível utilizar determinados codecs após actualizar o software.

Extensão	Codec	
.mkv, .mp4, .ts	Vídeo	H.264/AVC, HEVC
	Áudio	Dolby Digital, Dolby Digital Plus, AAC, HE-AAC

- Os formatos de ficheiro reproduzíveis podem variar, dependendo do tipo de codificação.
- O perfil AAC Main não é suportado.
- É possível que os ficheiros de vídeo criados por determinados codificadores não sejam reproduzidos.

Reprodução agendada

- Só se aplica a determinados modelos.

Pode agendar a reprodução do seu conteúdo selecionado para uma hora determinada. (A reprodução agendada está disponível com entradas externas.)

HOME /  → 

- 1 Selecione o dispositivo de armazenamento pretendido.
- 2 Acesse à pasta que contém o ficheiro cuja reprodução pretende agendar.
- 3 Clique no botão Nova Reprodução Agendada no canto superior direito.
- 4 Selecione o conteúdo cuja reprodução pretende agendar.
- 5 Introduza os detalhes para criar um novo agendamento.
- 6 Assista ao conteúdo selecionado à hora definida.

Exportar

- Só se aplica a determinados modelos.

HOME /  → 

- 1 Selecione o dispositivo de armazenamento pretendido.
- 2 Acesse à pasta que contém o ficheiro que pretende exportar.
- 3 Clique no botão Exportar no canto superior direito.
- 4 Selecione o ficheiro que pretende exportar.
- 5 Clique no botão Copiar, Mover no canto superior direito e selecione o dispositivo para o qual você deseja exportar o arquivo.
- 6 Verifique se o ficheiro foi copiado ou movido para o dispositivo selecionado.

Excluir

HOME /  → 

- 1 Selecione o dispositivo de armazenamento pretendido.
- 2 Introduza o caminho para o ficheiro que pretende eliminar.
- 3 Clique no botão Eliminar.
- 4 Selecione o ficheiro que pretende eliminar.
- 5 Clique no botão Eliminar no canto superior direito.
- 6 Verifique se o ficheiro foi eliminado da lista.

Música

Ficheiros de música suportados

- Alguns dos modelos que não suportam a saída de áudio não conseguem reproduzir a música.

Formato de ficheiro	Item	Informações
.mp3	Velocidade de transmissão	32 Kbps a 320 Kbps
	Frequência de amostragem	16 KHz a 48 KHz
	Suporte	MPEG1, MPEG2
	Canais	Mono, Estéreo
.wav	Velocidade de transmissão	-
	Frequência de amostragem	8 kHz a 48 kHz
	Suporte	PCM
	Canais	Mono, Estéreo
.ogg	Velocidade de transmissão	64 Kbps a 320 Kbps
	Frequência de amostragem	8 kHz a 48 kHz
	Suporte	Vorbis
	Canais	Mono, Estéreo
.wma	Velocidade de transmissão	128 Kbps a 320 Kbps
	Frequência de amostragem	8 kHz a 48 kHz
	Suporte	WMA
	Canais	Até 6 canais

Reproduzir música

HOME /  → 

- Selecione o dispositivo de armazenamento pretendido. Você pode selecionar as músicas que gostaria de reproduzir em todos os dispositivos de armazenamento em Minha lista de reprodução.
- Selecione o conteúdo musical pretendido e desfrute.

Excluir

HOME /  → 

- Selecione o dispositivo de armazenamento pretendido.
- Introduza o caminho para o ficheiro que pretende eliminar.
- Clique no botão Eliminar.
- Selecione o ficheiro que pretende eliminar.
- Clique no botão Eliminar no canto superior direito.
- Verifique se o ficheiro foi eliminado da lista.

Conteúdo Supersign

oduz ficheiros armazenados usando a opção Exportar no SuperSign Editor.

Para reproduzir os ficheiros armazenados com a opção Exportar

HOME /  → 

penas estão disponíveis e seleccionáveis os conteúdos distribuídos pelo SuperSign Manager. Se houver algum dispositivo de armazenamento USB/SD ligado, a imagem no dispositivo USB/SD é produzida adicionalmente.

NOTA

- Se existir uma pasta com o nome “normal” ou “AutoPlay” no cartão SD/USB e existirem ficheiros reproduzíveis, os ficheiros são reproduzidos automaticamente ao ligar o cartão SD/USB.
- Os tipos de produtos OLED não reproduzem tipos de conteúdo além de ficheiros de vídeo individuais ou Flash individuais. O conteúdo produzido através do SuperSign Editor também não é reproduzido.

Informações

ra consultar as informações básicas do Monitor de sinalização

HOME /  → 

Pode ver as informações básicas no Monitor de sinalização.

Pode ainda mudar para o Poupança de Energia Inteligente ou configurar definições de Falha. (Você pode alternar para o Modo de economia de energia inteligente apenas quando o Modo de economia de energia estiver definido como Desligado. O modo de Poupança de energia inteligente não está disponível nos modelos OLED.)



Agendador de Conteúdos Locais

- Só se aplica a determinados modelos.
- A resolução recomendada para a reprodução agendada de fotografias é de 4096 x 2160 ou inferior.

Definir uma reprodução agendada

Você pode criar uma reprodução programada usando o Local Contents Scheduler e o aplicativo Foto e vídeo.

Reprodução agendada com Fotografia e Vídeo

- 1.º método: Consulte a seção de reprodução programada no aplicativo Foto e vídeo.
 - 2.º método: **HOME** /  → 
- 1 Prima o botão NOVA REPRODUÇÃO AGENDADA no canto superior direito.
 - 2 Pressione o botão Conteúdo local.
 - 3 Selecione o dispositivo de armazenamento cuja reprodução pretende agendar.
 - 4 Selecione o conteúdo que você gostaria de agendar para reproduzir depois de navegar para o aplicativo Foto e vídeo.
 - 5 Introduza os detalhes para criar um novo agendamento.
 - 6 Assista ao conteúdo selecionado à hora definida.

Reprodução agendada com entrada externa

HOME /  → 

- 1 Prima o botão Nova Reprodução Agendada no canto superior direito.
- 2 Selecione a fonte de entrada.
- 3 Introduza os detalhes para criar um novo agendamento.
- 4 Assista à reprodução da fonte externa selecionada à hora definida.

Função de Partilha de Ecrã

- Só se aplica a determinados modelos.

Permite que os ecrãs de vários dispositivos, como dispositivos móveis ou PC Windows, sejam apresentados no monitor através de uma ligação sem fios, como WiDi ou Miracast.

Usando o compartilhamento de tela

HOME / ↑ → 

- 1 Conecte de acordo com as instruções fornecidas pelo guia que podem ser acessadas através do botão Guia de conexão no canto superior direito.
- 2 Depois de estabelecida a ligação, é ativado o Screen Share entre o dispositivo do utilizador e o monitor.

! NOTA

Configurar o WiDi (Wireless Display)

O WiDi, abreviatura de Wireless Display, é um sistema que transmite ficheiros de vídeo e de som sem fios de um computador portátil compatível com Intel WiDi para o ecrã.

Este sistema apenas está disponível para determinados modos de entrada (Composto/Componente/RGB/HDMI/DP/OPS/DVI-D).

Sem estes modos, a Sinalização LG não pode ser detectada pelo seu PC.

- 1 Ligue o seu computador portátil a um ponto de acesso. (Esta funcionalidade pode ser utilizada sem um ponto de acesso, mas recomendamos esta ligação para obter o melhor desempenho possível.) Execute o Intel WiDi () no seu laptop.
- 2 São detectadas quaisquer Sinalizações LG próximas compatíveis com WiDi. Na lista de ecrãs detectados, seleccione uma Sinalização para estabelecer ligação e, em seguida, clique em Ligar. Digite o número PIN de 8 dígitos (a) exibido em Sinalização no campo de entrada do seu laptop (b) e clique em Continuar.

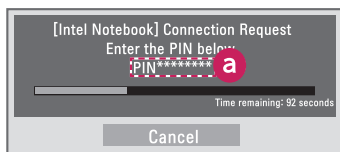
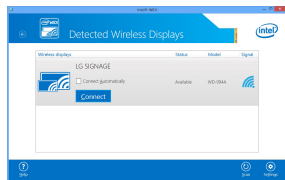

Ecrã da Sinalização



Ecrã do computador portátil

- 3 O ecrã do computador portátil aparece no ecrã da Sinalização dentro de 10 segundos. O ambiente sem fios pode afectar a apresentação do ecrã. Se a ligação for fraca, a ligação do Intel WiDi poderá ser perdida.
- A Sinalização LG não tem de ser registada.
 - Para obter mais informações sobre como usar o Intel WiDi, visite <http://intel.com/go/widi>.
 - Funciona normalmente com o WiDi 3.5 ou versões posteriores.

Gestor de grupo

- Só se aplica a determinados modelos.

Ao utilizar este programa de edição de conteúdo com base em modelos, pode produzir, gerir e reproduzir conteúdo. Existem três modos: Principal, Secundário e Autónomo. O programa pode ser utilizado para distribuir e reproduzir agendamentos entre o Master (Principal) e o Slave (Secundário). Também fornece acesso a partir de dispositivos móveis ou PC.

ATENÇÃO

- É possível apresentar até um máximo de 5000 imagens armazenadas numa unidade USB/cartão SD a partir do seu computador ou do seu dispositivo móvel. Não pode apresentar mais de 5000 imagens a partir do seu computador ou do seu dispositivo móvel. Adicionalmente, não é recomendado o armazenamento de mais de 1000 imagens para utilização na sua unidade USB ou no seu cartão SD. Se utilizar mais de 1000 imagens, estas podem não ser apresentadas de forma fluída, dependendo do seu ambiente.
- Dispositivos suportados (algumas funcionalidades poderão não estar disponíveis, dependendo do tipo ou da versão do seu dispositivo ou do navegador.)
 - Android 4.4 ou posterior (Chromium v.38.0)
 - iOS 8 ou posterior (Safari v.600.1.4 ou posterior)
 - PC: Chromium v.38.0
- Resoluções suportadas (este programa foi otimizado para as seguintes resoluções):
 - 360 x 640, 600 x 960, 375 x 667, 768 x 1024 e 1920 x 1080
- Se reproduzir vídeos UHD num modelo UHD, é possível que os vídeos com velocidade de transmissão elevada não sejam corretamente reproduzidos devido a limitações na velocidade de processamento.
- Pode selecionar o modo Slave (Secundário) no modo Master (Principal) quando os monitores estiverem ligados à mesma rede.
- Ficheiros de vídeo com mais de 50 MB podem não ser carregados correctamente a partir de dispositivos móveis. Recomenda-se a reprodução de tais ficheiros através de dispositivos de armazenamento USB/SD.

Função

As funções que se seguem são fornecidas de acordo com o modo selecionado pelo utilizador. No entanto, o modo Slave (Secundário) é definido automaticamente para o monitor selecionado no modo Master (Principal).

- Principal
 - Grupo: Adicionar / editar / excluir / controlar (volume, luz de fundo, reinicialização, saída)
 - Conteúdo: Adicionar / Editar / Excluir
 - Cronograma: Adicionar / Editar / Excluir / Distribuir / Reproduzir
 - Editar número PIN/Cópia de segurança USB automática/Restaurar da cópia de segurança USB/Definições de correio/Código QR/Modo do dispositivo
- Subordinado
 - Reproduz a agenda distribuída pelo Master (Principal)
- Autónomo
 - Conteúdo: Adicionar / Editar / Excluir
 - Cronograma: Adicionar / Editar / Excluir / Distribuir / Reproduzir
 - Editar número PIN/Código QR/Modo do dispositivo

Como utilizar

- Monitores: execute a aplicação na Barra de início e adicione/edite/elimine o conteúdo pretendido.
- Dispositivos móveis: execute a aplicação na Barra de início e obtenha acesso através do código QR ou do URL fornecido.

! NOTA

- Se está a utilizar um dispositivo móvel, é necessário introduzir um código PIN como processo de autorização. O código PIN predefinido é "000000".
- Ao utilizar um PC, utilize a funcionalidade de ecrã completo (F11) com a resolução de 1920 x 1080 (Full HD) para ver o mesmo ecrã que o monitor.
- Para eliminar uma programação distribuída, desative a programação e redistribua.

Ficheiros de fotografia suportados

Formato de ficheiro	Formato	Item
.jpeg, .jpg	JPEG	<ul style="list-style-type: none"> • Mínimo: 64 x 64 • Máximo: 1920 (L) x 1080 (A)
.png	PNG	<ul style="list-style-type: none"> • Mínimo: 64 x 64 • Máximo: 1920 (L) x 1080 (A)

Codecs de vídeo suportados

Consulte a tabela 'Codecs de vídeo suportados' do aplicativo Foto e vídeo.

Sugestões para a reprodução de ficheiros de vídeo

Consulte a subsecção 'Dicas para reproduzir arquivos de vídeo' do aplicativo Foto e vídeo.

Ferramenta de Nivelamento

- Só se aplica a determinados modelos.

Pode verificar se o produto está nivelado na horizontal e vertical quando o instala em zonas exteriores numa caixa.

Aceder à Ferramenta de Nivelamento

HOME /  → 

Pode verificar se o produto está nivelado na horizontal e na vertical.

Sair da Ferramenta de Nivelamento

Saia da ferramenta Leveler pressionando a tecla EXIT no controle remoto.

Verificar o ângulo do produto

HOME /  → 

- Pode verificar a inclinação do produto utilizando a bolha no nivelador e a indicação de ângulo.
- A inclinação para a esquerda/direita é indicada pelo nivelador e pela indicação de ângulo no lado esquerdo do ecrã.
- A inclinação para a frente/para trás é indicada pelo nivelador e pela indicação de ângulo no lado direito do ecrã.

NOTA

- Se o produto estiver inclinado mais do que cinco graus em qualquer direção, é apresentada uma seta intermitente na direção em que o produto tem de ser ajustado.

Gestor de Controlo

- Só se aplica a determinados modelos.

Pode controlar e verificar o estado do ecrã através do navegador de Internet.

Esta função está disponível para PC e dispositivos móveis.

ATENÇÃO

- Resoluções suportadas (este programa foi otimizado para as seguintes resoluções):
 - 1920 x 1080 / 375 x 667
- Navegadores suportados (este programa foi otimizado para os seguintes navegadores):
 - Chrome 50 ou posterior/Firefox 38 ou posterior
- Se selecionar Modo vertical do OSD, o menu OSD que aparece no ecrã captado estará na horizontal.

Função

- Painel de controlo: Mostra um resumo do status do produto e fornece links para cada página.
- Controlo de dispositivo: Ajusta o brilho da tela, som e entrada, reinicializações, etc.
- Controlador virtual: Mostra a imagem exibida no produto em tempo real e ativa o controlo remoto.
- Cenário: Define o Modo Imagem, Economia de Energia, Retrato OSD, etc.
- Rede: Define o nome da sinalização, o endereço IP etc.
- Tempo: Ativa ou desativa a função Definir Automaticamente e mostra a hora atual definida no produto.
- Ecrã de verificação: Mostra a saída de imagem atual do produto.
- Monitor de portas: Mostra se o produto está aberto ou fechado e fornece controles para a opção Mudo do ecrã para cada status.
- Atualização S / W: Fornece atualizações do firmware.
- Gráficos: Transmite informações sobre a temperatura do produto, o status do ventilador etc. na forma de gráfico.
- Estado do ventilador: Mostra o estado do ventilador instalado no produto.
- Registro: Mostra registos de avarias do produto.
- Informação do sistema: Produz a versão S / W do produto, nome do modelo etc.
- Biblioteca de mídia: Carrega arquivos de mídia no produto e gera o arquivo carregado.

Como utilizar

Num PC

- 1 Entrar '*https://Endereço IP do produto: 3737*' na barra de endereços do navegador para aceder a página de login do Control Manager.
- 2 Introduza a palavra-passe na janela Palavra-passe (a palavra-passe predefinida é "000000").
- 3 Clique no botão Login depois de introduzir a palavra-passe para aceder ao Dashboard.
- 4 Clique na imagem com a forma de um rosto para aceder ao Menu do utilizador (Change Password, Logout).

Num dispositivo móvel (introduzindo o endereço de IP)

- 1 Entrar '*https://Endereço IP do produto: 3737*' na barra de endereços do navegador para aceder a página de login do Control Manager.
- 2 Introduza a palavra-passe na janela Palavra-passe (a palavra-passe predefinida é "000000").
- 3 Clique no botão Login depois de introduzir a palavra-passe para aceder ao Dashboard.
- 4 Clique no botão Menu no canto superior esquerdo para expandir o menu.
- 5 Clique na imagem com a forma de um rosto para aceder ao Menu do utilizador (Change Password, Logout).

Num dispositivo móvel (por reconhecimento de códigos QR)

- 1 Inicie a aplicação Gestor de controlo.
- 2 Leia o código QR com o seu smartphone para aceder à página de início de sessão.
- 3 Clique no botão Login depois de introduzir a palavra-passe para aceder ao Dashboard.
- 4 Clique no botão Menu no canto superior esquerdo para expandir o menu.
- 5 Clique na imagem com a forma de um rosto para aceder ao Menu do utilizador (Change Password, Logout).

ATENÇÃO

- Para aplicações não compatíveis com protocolos de segurança, aceda ao Gestor de controlo, através do endereço apresentado no ecrã da aplicação, no navegador.

Se encontrar problemas com o certificado de segurança a que está a tentar aceder, siga os passos abaixo.

No Chrome

1 Clique em "AVANÇADO"

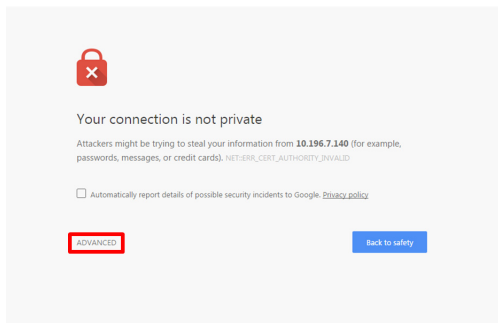

2 Clique em "Prossiga para o endereço IP do produto (não seguro)"

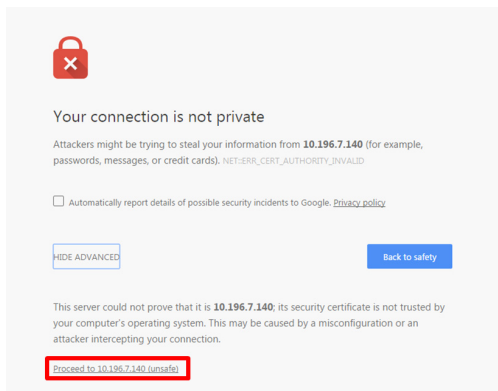

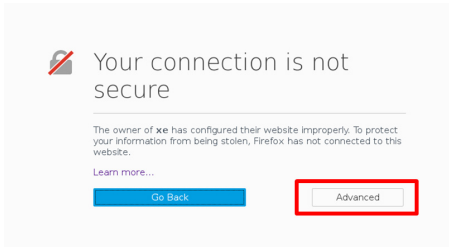
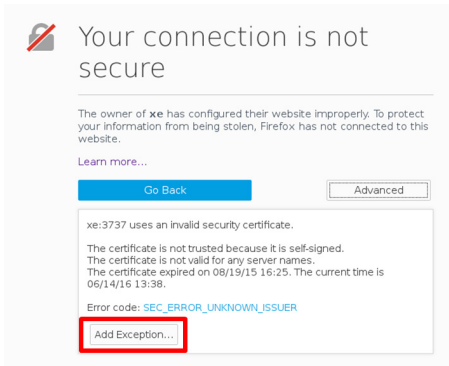
No FireFox**1** Clique em "Avançado"**2** Clique em Adicionar 'Exceção...'

3 Clique em "Confirmar exceção de segurança"

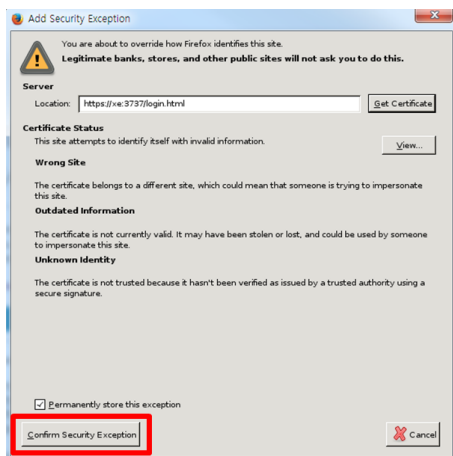

* O texto das ligações e dos botões pode variar consoante o SO (Sistema operativo) e as definições de idioma.

Multi-ecrã

- Só se aplica a determinados modelos. Esta função permite-lhe ver várias entradas externas e vídeos num único ecrã.

Aceder ao Multi-ecrã

HOME / ↑ → 

Digite [Multi-screen] para selecionar o layout da ecrã.

! NOTA

- Ao entrar em [Tela múltipla], o ecrã pode tremer e a imagem pode parecer anormal em certos dispositivos enquanto a resolução ideal é selecionada automaticamente. Se isto acontecer, reinicie o monitor.

Selecionar o Esquema do ecrã

Quando você entra em [Tela múltipla] sem ter definido nenhum layout de ecrã, o menu de seleção de layout de ecrã é exibido.

Se o menu do esquema do ecrã não aparecer, pode premir a tecla para cima no controlo remoto para aceder à barra do menu do esquema do ecrã e seleccione-a para apresentar o menu do esquema do ecrã.

Fechar o menu do Esquema do ecrã

No menu de layout da ecrã, pressione a tecla de seta para cima no controle remoto para aceder a barra de menus e seleccione-a ou pressione a tecla 'VOLTAR' para fechar o menu de layout do ecrã.

Alterar a Entrada do ecrã

Prima o botão  no canto superior direito de cada ecrã dividido para selecionar a entrada pretendida.

! NOTA

- Não é possível selecionar novamente entradas já selecionadas para outros ecrãs divididos. Para seleccioná-los, pressione o botão 'RESET' para redefinir as entradas para todas as telas primeiro.
- O modo PIP só está disponível quando a Rotação do conteúdo e o Modo vertical do OSD estão definidos com 0.

Reproduzir vídeos em Ecrãs divididos

Prima o botão  no canto superior direito de cada ecrã dividido, seleccione Ficheiro de vídeo e, em seguida, seleccione um dispositivo de armazenamento para ver a lista de vídeos no dispositivo selecionado. Em seguida, seleccione o vídeo pretendido na lista para o reproduzir.

! NOTA

- É possível reproduzir vídeos criados com os codecs HEVC, MPEG-2, H.264 ou VP9 em ecrãs divididos. Quando utilizar o modo PIP, não é possível utilizar as combinações que se seguem.

Principal	Secundário
HEVC	HEVC
H.264	HEVC
MPEG-2	HEVC
VP9	VP9

Definições da ID DA IMAGEM

- Só se aplica a determinados modelos. [PICTURE ID] é usado para alterar as configurações de um conjunto específico (visor) usando um único receptor de infravermelho para a visão múltipla. A comunicação entre um monitor com um receptor IV e outros monitores é possível através de cabos RS-232C. Cada monitor é identificado por uma ID de configuração. Se você atribuir a [ID PICTURE] usando o controle remoto, somente telas com ID PICTURE e ID de configuração correspondentes poderão ser controladas remotamente.

- 1 Atribua a Definir ID aos monitores instalados conforme indicado abaixo.

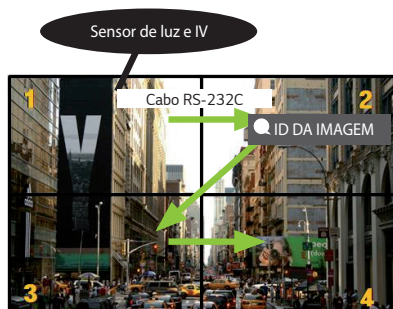

- 2 Prima o botão [ON] vermelho do controle remoto para atribuir a PICTURE ID.
 - 3 Atribua a Definir ID à selecção da sua preferência.
- Um produto com uma Definir ID diferente da ID da imagem não pode ser controlado por sinais IV.

! NOTA

- Se a [ID da imagem] estiver definida para 2, apenas o monitor do canto superior direito, que tem uma [Definir ID] de 2, pode ser controlado por sinais IV.
- Se você pressionar o botão verde OFF para PICTURE ID, a PICTURE ID para todos os monitores será desativada. Se premir qualquer botão no controle remoto, todos os monitores podem ser controlados por sinais IV, independentemente da Definir ID.

CÓDIGOS DE IV

A função HDMI/USB não é suportada por todos os modelos.

Dependendo do modelo, alguns códigos das teclas podem não ser suportados.

Código (Hexadecimal)	Função	Observações
08	 (LIGAR/DESLIGAR)	Botão do controlo remoto
C4	MONITOR ON	Botão do controlo remoto
C5	MONITOR OFF	Botão do controlo remoto
95	ENERGY SAVING (Poupança de Energia)	Botão do controlo remoto
0B	 (ENTRADA)	Botão do controlo remoto
10	Tecla numérica 0	Botão do controlo remoto
11	Tecla numérica 1	Botão do controlo remoto
12	Tecla numérica 2	Botão do controlo remoto
13	Tecla numérica 3	Botão do controlo remoto
14	Tecla numérica 4	Botão do controlo remoto
15	Tecla numérica 5	Botão do controlo remoto
16	Tecla numérica 6	Botão do controlo remoto
17	Tecla numérica 7	Botão do controlo remoto
18	Tecla numérica 8	Botão do controlo remoto
19	Tecla numérica 9	Botão do controlo remoto
02	 (Aumentar o volume)	Botão do controlo remoto
03	 (Volume baixo)	Botão do controlo remoto
E0	BRIGHTNESS  (Página para cima)	Botão do controlo remoto
E1	BRIGHTNESS  (Página para baixo)	Botão do controlo remoto
DC	 (3D)	Botão do controlo remoto
32	1/a/A	Botão do controlo remoto
2F	NÍTIDO	Botão do controlo remoto
7E	 SIMPLINK	Botão do controlo remoto
79	ARC (MARCAR (Proporção))	Botão do controlo remoto
4D	PSM (Modo da Imagem)	Botão do controlo remoto
09	 (SEM SOM)	Botão do controlo remoto

Código (Hexadecimal)	Função	Observações
43	⚙️ (CONFIGURAÇÕES (Menu))	Botão do controlo remoto
99	Auto config.	Botão do controlo remoto
40	^ (Cima)	Botão do controlo remoto
41	∨ (Baixo)	Botão do controlo remoto
06	› (Direita)	Botão do controlo remoto
07	‹ (Esquerda)	Botão do controlo remoto
44	Ⓞ (OK)	Botão do controlo remoto
28	↩️ (VOLTAR)	Botão do controlo remoto
7B	TILE	Botão do controlo remoto
5B	BACK	Botão do controlo remoto
72	PICTURE ID ON (VERMELHO)	Botão do controlo remoto
71	TURE ID OFF (VERDE)	Botão do controlo remoto
63	AMARELO	Botão do controlo remoto
61	AZUL	Botão do controlo remoto
B1	■	Botão do controlo remoto
B0	▶	Botão do controlo remoto
BA		Botão do controlo remoto
8F	◀◀	Botão do controlo remoto
8E	▶▶	Botão do controlo remoto
5F	W.BAL	Botão do controlo remoto
3F	🏠 (S.MENU)	Botão do controlo remoto
7C	🏠 (CASA)	Botão do controlo remoto
97	SWAP	Botão do controlo remoto
96	ESPELHAMENTO	Botão do controlo remoto

PARA CONTROLAR VÁRIOS PRODUTOS

- Só se aplica a determinados modelos.

Utilize este método para ligar vários produtos a um PC. Pode controlar vários produtos de uma só vez, ligando-os a um único PC.

No menu Opções, Definir ID tem de estar entre 1 e 1000, sem estar repetida.

Ligar o cabo

- A imagem pode ser diferente de acordo com o modelo.

Ligue o cabo RS-232C, conforme indicado na imagem.

O protocolo RS-232C é utilizado para estabelecer comunicação entre o PC e o produto. Pode ligar ou desligar o produto, seleccionar uma fonte de entrada ou ajustar o menu OSD a partir do PC.

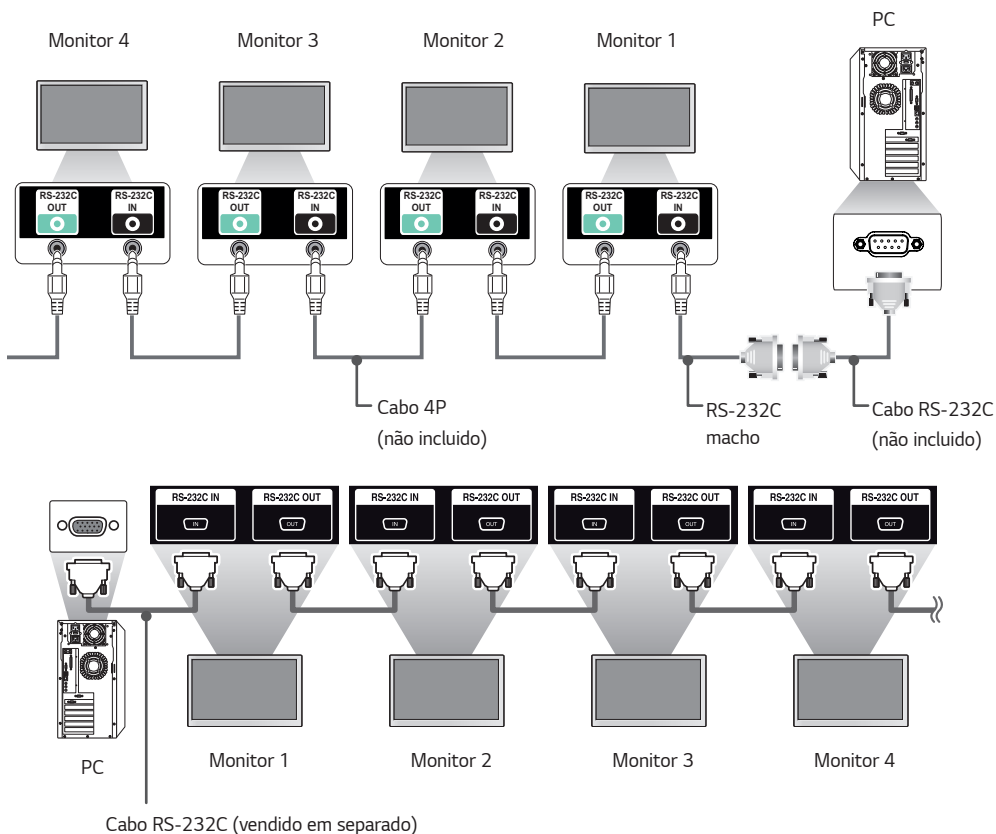

Parâmetro de comunicação

Taxa de transmissão: 9600 bps

Comprimento de dados: 8 bits

Bit de paridade: Nenhum

Bit de paragem: 1 bits

Controlo de fluxo: Nenhum

Código de comunicação: código ASCII

! NOTA

- Nas ligações com configuração de três fios (não padrão), não é possível usar ligações em série de IV.
- Certifique-se de que utiliza apenas o cabo macho fornecido para ligar correctamente.
- Quando ligar/desligar sucessivamente monitores com ligação em série (função que controla vários monitores), alguns dos monitores poderão não ligar. Nesse caso, você pode ativar esses MONITORES pressionando o **MONITOR ON** botão, não o **POWER** botão.

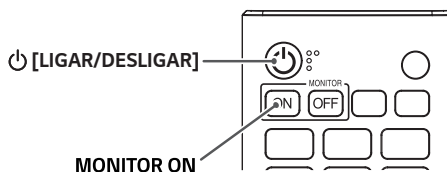

Lista de referência de comandos

		COMANDO		DADOS (Hexadecimais)
		1	2	
01	[Ligar/desligar]	k	a	00 a 02
02	[Selecionar Entrada]	x	b	Consulte [Selecionar entrada]
03	[Proporção]	k	c	Consultar [Proporção]
04	[Poupança de Energia]	j	q	Consulte [Poupança de Energia]
05	[Modo da Imagem]	d	x	Consultar [Modo da Imagem]
06	[Contraste]	k	g	00 a 64
07	[Brilho]	k	h	00 a 64
08	[Nitidez]	k	k	00 a 32
09	[Cor]	k	i	00 a 64
10	[Tom de Cor]	k	j	00 a 64
11	[Temperatura de Cor]	x	u	00 a 64
12	[Panorama]	k	t	00 a 64
13	[Modo de Som]	d	y	Consultar [Modo de Som]
14	[Mudo]	k	e	00 a 01
15	[Controlo de Volume]	k	f	00 a 64
16	[Hora 1 (ano / mês / dia)]	f	a	Veja [Hora 1]
17	[Hora 2 (hora / minuto / segundo)]	f	x	Veja [Hora 2]
18	[Horário fora do horário]	f	c	00 a 01
19	[Horário]	f	b	00 a 01
20	[Temporizador desligado] ([Repetir] / [Hora])	f	e	Consulte [Temporizador Desligado]
21	[Temporizador Ligado] ([Repetir] / [Hora])	f	d	Consulte [Temporizador Ligado]
22	[Na entrada do temporizador]	f	u	Consulte [Entrada do temporizador]
23	[Desligar Televisor Se Não Houver Sinal (15 min)]	f	g	00 a 01
24	[Desligamento automático (4 horas)]	m	n	00 a 01
25	[Idioma]	f	i	Consultar [Idioma]

		COMANDO		DADOS (Hexadecimais)
		1	2	
26	[Repor]	f	k	00 a 02
27	[Temperatura]	d	n	FF
28	[Tecla]	m	c	Consultar [Tecla]
29	[Tempo decorrido]	d	l	FF
30	[N.º de série do produto]	f	y	FF
31	[Versão do Software]	f	z	FF
32	[Ganho de vermelhos da compensação do branco]	j	m	00 a FE
33	[Ganho de verdes da compensação do branco]	j	n	00 a FE
34	[Ganho de azuis da compensação do branco]	j	o	00 a FE
35	[Desvio de vermelhos da compensação do branco]	s	x	00 a 7F
36	[Desvio de verdes da compensação do branco]	s	y	00 a 7F
37	[Desvio de azuis da compensação do branco]	s	z	00 a 7F
38	[Retroiluminação]	m	g	00 a 64
39	[Ecrã Desligado]	k	d	00 a 01
40	[Modo de Mosaico]	d	d	00 a FF
41	[Verificar modo de mosaico]	d	z	FF
42	[ID do Mosaico]	d	i	Consultar [ID do mosaico]
43	[Modo Natural]	d	j	00 a 01
44	[Seleção DPM]	f	j	00 a 07
45	[Controle remoto] / [Bloqueio de tecla local]	k	m	00 a 01
46	[Atraso de Ligamento]	f	h	00 a FA
47	[Selecionar recuperação pós-falha]	m	i	00 a 02
48	[Selecionar entrada de recuperação pós-falha]	m	j	Consulte [Seleção de entrada de failover]
49	[Operação de RI]	t	p	00 a 02
50	[Operação de chave local]	t	o	00 a 02

		COMANDO		DADOS (Hexadecimais)
		1	2	
51	[Verifique o status]	s	v	Consulte [Verificar o status]
52	[Tela de verificação]	t	z	00 a 01
53	[Caixas de som]	d	v	00 a 01
54	[Hora de Verão]	s	d	Consultar [Hora de Verão]
55	[Modo PM]	s	n, 0c	00 a 03
56	[Método ISM]	j	p	Consultar [Método de ISM]
57	[Definições de rede]	s	n, 80(81)(82)	Consultar [Definições de rede]
58	[Auto-ajuste]	j	u	01
59	[Posição H]	f	q	00 a 64
60	[Posição V]	f	r	00 a 64
61	[Tamanho H]	f	s	00 a 64
62	[Estado de Ligamento]	t	r	00 a 02
63	[Wake-on-LAN]	f	w	00 a 01
64	[Modo automático inteligente]	t	i	00 a 01
65	[Modo Vertical OSD]	t	h	00 a 02
66	[Repor Definições Iniciais]	t	n	00 a 01
67	[Sincronização de Hora]	s	n, 16	00 a 01
68	[Sincronização de Conteúdos]	t	g	00 a 01
69	[Modo de Pivô]	t	a	00 a 01
70	[Modo Studio]	s	n, 83	00 a 01
71	[Daisy Chain de LAN]	s	n, 84	00 a 01
72	[Rotação de Conteúdo]	s	n, 85	00 a 02
73	[Controle de ativação do DPM]	s	n, 0b	00 a 01
74	[Inversão da digitalização]	s	n, 87	00 a 01
75	[Beacon]	s	n, 88	00 a 01

		COMANDO		DADOS (Hexadecimais)
		1	2	
76	[Proporção] ([Rotação])	s	n, 89	00 a 01
77	[Modo de controle fácil de brilho]	s	m	00 a 01
78	[Programação fácil de controle de brilho]	s	s	Consulte [Programação fácil de controle de brilho]
79	Modo [Tela múltipla] e [Entrada]	x	c	Consulte Modo [Tela múltipla] e [Entrada]
80	[Proporção] ([Tela múltipla])	x	d	Consulte [Proporção] ([Tela múltipla])
81	[Silenciar tela] ([Tela múltipla])	x	e	Consulte [Silenciar tela] ([Tela múltipla])
82	[Sempre Desligar o Ecrã]	s	n, 0d	00 a 01
83	[Fixar vídeo no ecrã]	k	x	00 a 01
84	[Despertar pela rede local sem fios]	s	n, 90	00 a 01
85	[Alternar JustScan]	s	n, 91	00 a 01
86	[Modo de programação de férias]	s	n, 1a	00 a 01
87	[Cronograma de feriado]	s	n, 1b	Consulte [seção Programação de feriados]
88	[Desligar ecrã duplo]	s	n, 92	00 a 02
89	[Controle do ventilador]	d	o	00 a 03
90	[Verificação de falha do ventilador]	d	w	FF
91	[Leitura do valor da luminância]	m	u	FF
92	[Manutenção BLU]	m	t	00 a 01
93	[Configurações do indicador de energia]	f	o	00 a 01
94	[Tela OSD]	k	l	00 a 01
95	[Brilho semitransparente]	s	n, 95	00 a 64
96	[Modo híbrido]	s	n, 96	00 a 02
97	[Intervalo de retorno]	s	n, 97	00 a 0a
98	[Sensibilidade à proximidade]	s	n, 98	00 a 02
99	[Conteúdo HDMI IT]	s	n, 99	00 a 01
100	[Modo UPnP]	s	n, 9c	00 a 01
101	[Verificar nome do modelo]	f	v	FF
102	[Imagem de Falta de Sinal]	s	n, a9	00 a 01
103	Wi-Fi	s	n, 9f	00 a 01
104	Definição de Signage BLU Analógico	s	n, c2	00 a 01
105	Sinalização analógica BLU On / Off Configuração de hora	s	n, c3	Consulte Sinalização analógica BLU On / Off Configuração de hora
106	Manual BLU On / Off	s	n, c4	00 a 01
107	Modo de ventilador silencioso	s	n, c7	00 a 01

* Nota: Os comandos podem não funcionar quando a entrada externa não é usada. Dependendo do modelo, alguns comandos poderão não ser suportados.

Protocolo de transmissão/recepção

Transmissão

[Comando1][Comando2][][Definir ID][][Dados][Cr]

- * [Comando1]: Identifica entre a configuração de fábrica e os modos de configuração do utilizador.
- * [Comando2]: Controla os conjuntos de monitores.
- * [Definir ID]: utilizada para seleccionar um aparelho que pretende controlar. Pode ser atribuída uma Definir ID exclusiva a cada produto, desde 1 a 1000 (01H a 3E8H) nas Definições do menu OSD. Seleccionar "00H" para a Definir ID permite o controlo simultâneo de todos os monitores ligados. (O valor máximo poderá variar consoante o modelo.)
- * [Dados]: Transmite dados de comando. A contagem de dados poderá aumentar consoante o comando.
- * [Cr]: Retorno de carro. Corresponde a "0x0D" em código ASCII.
- * []: Espaço em branco. Corresponde a "0x20" em código ASCII.

Confirmação

[Comando2][][Definir ID][][OK/NG][Dados][x]

- * O produto transmite uma ACK (confirmação) com base neste formato quando recebe dados normais. Neste momento, se os dados forem FF, indicará os dados de estado actuais. Se os dados estiverem no modo de escrita de dados, devolve os dados do PC.
- * Se um comando for enviado com a Definir ID "00" (=0x00), os dados são reflectidos em todos os monitores e estes não enviam qualquer confirmação (ACK).
- * Se o valor de dados "FF" for enviado no modo de controlo através de RS-232C, é possível verificar o valor de definição actual de uma função (apenas para algumas funções).
- * Dependendo do modelo, alguns comandos não são suportados.

01. [Ligar/desligar] (Comando: k a)

Para ligar/desligar a alimentação do monitor.

Transmissão

(k)(a)()(Definir ID)()(Dados)(Cr)

Dados 00: Desligar
01: Ligar
02: Reiniciar

Confirmação

(a)()(Definir ID)()(OK/NG)(Dados)(x)

* O sinal de Confirmação é correctamente devolvido apenas quando o motor está totalmente ligado.

* Poderá existir um atraso entre os sinais de transmission e de Confirmação.

02. [Selecionar entrada] (Comando: x b)

Selecciona um sinal de entrada.

Transmissão

(x)(b)()(Definir ID)()(Dados)(Cr)

Dados 20: AV
40: COMPONENTE
60: RGB
70: DVI-D (PC)
80: DVI-D (DTV)
90: HDMI1 (DTV)
A0: HDMI1 (PC)
91: HDMI2 / OPS (DTV)
A1: HDMI2 / OPS (PC)
92: OPS / HDMI3 / DVI-D (DTV)
A2: OPS / HDMI3 / DVI-D (PC)
95: OPS / DVI-D (DTV)
A5: OPS / DVI-D (PC)
96: HDMI3 / DVI-D (DTV)
A6: HDMI3 / DVI-D (PC)
98: OPS (DTV)
A8: OPS (PC)
C0: DISPLAYPORT (DTV)
D0: DISPLAYPORT (PC)
E0: SuperSign webOS Player
E1: Outras
E2: Multi-ecrã

Confirmação

(b)()(Definir ID)()(OK/NG)(Dados)(x)

* Dependendo do modelo, alguns sinais de entrada poderão não ser suportados.

* Retorna ao NG se o webOS Player não for distribuído pelo SuperSign W ou SuperSign Premium.

03. [Proporção] (Comando: k c)

Permite ajustar o formato do ecrã.

Transmissão

(k)(c)()(Definir ID)()(Dados)(Cr)

Dados 01: 4:3
02: 16:9
04: Zoom
06: Definido por programa
09: Basta digitalizar (720p ou superior)
10-1F: Zoom de Cinema 1 a 16
21: 58: 9
30: Zoom vertical
31: Zoom em todas as direções

* Dependendo do sinal de entrada, os tipos de entrada disponíveis podem diferir. Para obter mais informações, consulte a secção Proporção do manual de instruções.

* Dependendo da configuração de entrada do modelo, a proporção poderá ser diferente.

Confirmação

(c)()(Definir ID)()(OK/NG)(Dados)(x)

04. [Poupança de Energia] (Comando: j q)

Para definir a função de Poupança de energia.

Transmissão

(j)(q)()(Definir ID)()(Dados)(Cr)

Dados 00: Desligar
01: Mínimo
02: Médio
03: Máximo
04: Automático
05: Ecrã desligado

Confirmação

(q)()(Definir ID)()(OK/NG)(Dados)(x)

* Dependendo do modelo, poderá não ser suportado.

05. [Modo da Imagem] (Comando: d x)

Para seleccionar o modo de imagem.

Transmissão

(d)(x)()(Definir ID)()(Dados)(Cr)

Dados 00: Vívido
01: Padrão
02: Cinema
03: desporto
04: Jogo
05: Especialista 1
06: Especialista 2
08: Poupança de Energia Automática
09: Fotos
10: Tocar
11: Calibração

Confirmação

(x)()(Definir ID)()(OK/NG)(Dados)(x)

* Dependendo do modelo, alguns modelos de imagem podem não ser suportados.

06. [Contraste] (Comando: k g)

Para ajustar o contraste do ecrã.

Transmissão

(k)(g)()(Definir ID)()(Dados)(Cr)

Dados 00-64: Contraste 0 a 100

Confirmação

(g)()(Definir ID)()(OK/NG)(Dados)(x)

07. [Brilho] (Comando: k h)

Ajusta o brilho do ecrã.

Transmissão

(k)(h)()(Definir ID)()(Dados)(Cr)

Dados 00-64: Brilho 0 a 100

Confirmação

(h)()(Definir ID)()(OK/NG)(Dados)(x)

08. [Nitidez] (Comando: k k)

Ajusta a definição do ecrã.

Transmissão

(k)(k)()(Definir ID)()(Dados)(Cr)

Dados 00-32: Nitidez 0 a 50

Confirmação

(k)()(Definir ID)()(OK/NG)(Dados)(x)

09. [Cor] (Comando: k i)

Permite ajustar a cor do ecrã.

Transmissão

(k)(i)()(Definir ID)()(Dados)(Cr)

Dados 00-64: Cor 0 a 100

Confirmação

(i)()(Definir ID)()(OK/NG)(Dados)(x)

10. [Tom de Cor] (Comando: k j)

Ajusta a tonalidade do ecrã.

Transmissão

(k)(j)()(Definir ID)()(Dados)(Cr)

Dados 00-64: Tonalidade de vermelho 50 a verde 50

Confirmação

(j)()(Definir ID)()(OK/NG)(Dados)(x)

11. [Temperatura de Cor] (Comando: x u)

Para ajustar a Temperatura de cor do ecrã.

Transmissão

(x)(u)()(Definir ID)()(Dados)(Cr)

Dados 00-64: 50 quente para esfriar 50

Confirmação

(u)()(Definir ID)()(OK/NG)(Dados)(x)

12. [Panorama] (Comando: k t)

Ajusta o balanço do som.

Transmissão

(k)(t)()(Definir ID)()(Dados)(Cr)

Dados 00-64: Esquerda 50 a direita 50

Confirmação

(t)()(Definir ID)()(OK/NG)(Dados)(x)

* Dependendo do modelo, pode não ser suportado.

13. [Modo de som] (Comando: d y)

Para seleccionar o Modo de som.

Transmissão

(d)(y)()(Definir ID)()(Dados)(Cr)

Dados 01: Padrão

02: Música

03: Cinema

04: desporto

05: Jogo

07: Notícias (Clear Voice III)

Confirmação

(y)()(Definir ID)()(OK/NG)(Dados)(x)

* Dependendo do modelo, pode não ser suportado.

14. [Mudo] (Comando: k e)

Para ligar/desligar a opção Sem som.

Transmissão

(k)(e)()(Definir ID)()(Dados)(Cr)

Dados 00: Mudo

01: Ativar som

Confirmação

(e)()(Definir ID)()(OK/NG)(Dados)(x)

* Dependendo do modelo, pode não ser suportado.

15. [Controlo de Volume] (Comando: k f)

Ajusta o volume da reprodução.

Transmissão

(k)(f)()(Definir ID)()(Dados)(Cr)

Dados 00-64: Volume 0 a 100

Confirmação

(f)()(Definir ID)()(OK/NG)(Dados)(x)

* Dependendo do modelo, pode não ser suportado.

16. [Hora] 1 (ano / mês / dia) (Comando: f a)

Define os valores de Hora 1 (ano/mês/dia) ou define a Hora automática.

Transmissão

1. (f)(a)()(Definir ID)()(Dados1)()(Dados2)()(Dados3)(Cr)

2. (f)(a)()(Definir ID)()(0)(0)()(Dados1)()(Cr)

1. Definir a Hora 1 (ano/mês/dia)

Dados1 04-1B: ano de 2014 a 2037

Dados2 01-0C: Janeiro a dezembro

Dados3 01-1F: 1º a 31º

* Introduza "fa [Definir ID] ff" para visualizar as definições de Hora 1 (ano/mês/dia).

2. Definir a Hora automática

Dados1 00: Automático

01: Manual

* Para ver o valor definido para a Hora automática, introduza "fa [Definir ID] 00 ff".

Confirmação

1. (a)()(Definir ID)()(OK/NG)(Dados1)(Dados2)(Dados3)(x)

2. (a)()(Definir ID)()(OK/NG)(0)(0)(Dados1)(x)

17. [Hora] 2 (hora / minuto / segundo) (Comando: f x)

Ajusta o valor de Hora 2 (hora/minuto/segundo).

Transmissão

(f)(x)()(Definir ID)()(Dados1)()(Dados2)()(Dados3)(Cr)

Dados 1 00-17: 00 a 23 horas

Dados 2 00-3B: 00 a 59 minutos

Dados 3 00-3B: 00 a 59 segundos

* Introduza "fx [Definir ID] ff" para visualizar as definições de Hora 2 (hora/minuto/segundo).

* Esta função só está disponível quando Hora 1 (ano/mês/dia) está definida.

Confirmação

(x)()(Definir ID)()(OK/NG)(Dados1)(Dados2)(Dados3)(x)

18. [Horário fora do horário] (Comando: f c)

Activa/desactiva a programação da hora de desligar.

Transmissão

(f)(c)()(Definir ID)()(Dados)(Cr)

Dados 00: Desligar

01: Ligar

Confirmação

(c)()(Definir ID)()(OK/NG)(Dados)(x)

19. [Horário programado] (Comando: f b)

Activa/desactiva a programação da hora de ligar.

Transmissão

(f)(b)()(Definir ID)()(Dados)(Cr)

Dados 00: Desligar

01: Ligar

Confirmação

(b)()(Definir ID)()(OK/NG)(Dados)(x)

20. [Temporizador Desligado] (Repetir / Hora) (Comando: f e)

Configura as definições da função Temporizador para desligar (Repetir / Hora).

Transmissão

(f)(e)()(Definir ID)()(Dados1)()(Dados2)()(Dados3)(Cr)

Dados 1

1. f1h-F7h (leitura de dados)

F1: lê os dados do 1.º Temporizador para desligar

F2: lê os dados do 2.º Temporizador para desligar

F3: lê os dados do 3.º Temporizador para desligar

F4: lê os dados do 4.º Temporizador para desligar

F5: lê os dados do 5.º Temporizador para desligar

F6: lê os dados do 6.º Temporizador para desligar

F7: lê os dados do 7.º Temporizador para desligar

2. e1h-e7h (exclua um índice), e0h (exclua todos os índices)

E0: elimina todas as definições da função de Temporizador para desligar

E1: elimina todas as definições do 1.º Temporizador para desligar

E2: elimina todas as definições do 2.º Temporizador para desligar

E3: elimina todas as definições do 3.º Temporizador para desligar

E4: elimina todas as definições do 4.º Temporizador para desligar

E5: elimina todas as definições do 5.º Temporizador para desligar

E6: elimina todas as definições do 6.º Temporizador para desligar

E7: elimina todas as definições do 7.º Temporizador para desligar

3. 01h-0Ch (define o dia da semana para o temporizador)

01: Uma vez

02: Diariamente

03: 2a. A 6a

04: Seg - Sáb

05: Sáb - Dom

06: Todos os domingos

07: Todas as segundas-feiras

08: Todas as terças-feiras

09: Todas as quartas-feiras

0A: Todas as quintas-feiras

0B: Todas as sextas-feiras

0C: Todos os sábados

Dados 2 00-17: 00 a 23 horas

Dados 3 00-3B: 00 a 59 minutos

* Para ler ou eliminar a lista da programação de hora de desligar, [Dados2] [Dados3] devem estar definidos como FFH.

Exemplo 1: fe 01 f1 ff ff - lê os primeiros dados do índice na função de Temporizador para desligar.

Exemplo 2: fe 01 e1 ff ff - elimina os primeiros dados do índice da função de Temporizador para desligar.

Exemplo 3: fe 01 04 02 03 - define a função de Temporizador para desligar para 02:03 de segunda a sábado.

* Esta função só está disponível quando as funções Hora 1 (ano/mês/dia) e Hora 2 (hora/minuto/segundo) estiverem definidas.

Confirmação

(e)()(Definir ID)()(OK/NG)(Dados1)(Dados2)(Dados3)(x)

21. [Temporizador Ligado] (Repetir / Hora) (Comando: f d)

Configura as definições da função Temporizador para ligar (Repetir/Hora).

Transmissão

(f)(d)()(Definir ID)()(Dados1)()(Dados2)()(Dados3)(Cr)

Dados1

1. f1h-f7h (leitura de dados)

F1: Lê os dados do 1º temporizador

F2: Lê os dados do 2º temporizador

F3: Lê os dados do 3º temporizador

F4: Lê os dados do 4º temporizador

F5: Lê os dados do 5º temporizador

F6: Lê os dados do 6º temporizador

F7: Lê os dados do 7º temporizador

2. e1h-e7h (exclua um índice), e0h (exclua todos os índices)

E0: Apaga todas as configurações do timer

E1: Apaga a configuração do 1º temporizador

E2: Apaga a configuração do 2º temporizador

E3: Apaga a configuração do 3º temporizador

E4: Apaga a configuração do 4º temporizador

E5: Apaga a configuração do 5º temporizador

E6: Apaga a configuração do 6º temporizador

E7: Apaga a configuração do 7º temporizador

3. 01h-0Ch (define o dia da semana para o temporizador)

01: Uma vez

02: Diariamente

03: 2a. A 6a

04: Seg - Sáb

05: Sáb - Dom

06: Todos os domingos

07: Todas as segundas-feiras

08: Todas as terças-feiras

09: Todas as quartas-feiras

0A: Todas as quintas-feiras

0B: Todas as sextas-feiras

0C: Todos os sábados

Dados2 00-17: 00 a 23 horas

Dados3 00-3B: 00 a 59 minutos

* Para ler ou eliminar a lista da programação de hora de ligar, [Dados2] [Dados3] devem estar definidos como FFH.

Exemplo 1: fd 01 f1 ff ff - lê os primeiros dados do índice na função de Temporizador para ligar.

Exemplo 2: fe 01 e1 ff ff - elimina os primeiros dados do índice da função de Temporizador para ligar.

Exemplo 3: fe 01 04 02 03 - define a função de Temporizador para ligar para 02:03 de segunda a sábado.

* Esta função está disponível apenas quando as funções Hora 1 (ano/mês/dia) e Hora 2 (hora/minuto/segundo) estiverem definidas.

* Este recurso funciona normalmente somente após 22. A entrada do temporizador foi inserida.

Confirmação

(d)()(Definir ID)()(OK/NG)(Dados1)(Dados2)(Dados3)(x)

22. [Entrada da Hora para ligar] (Comando: f u)

Selecione uma entrada externa para a definição Hora de ligar actual e adicione uma nova agenda.

Transmissão

(f)(u)()(Definir ID)()(Dados1)(Cr)

(f)(u)()(Definir ID)()(Dados1)()(Dados2)(Cr)

Dados (adicionando agendamento)

40: COMPONENTE

60: RGB

70: DVI-D

A0: HDMI1

A1: HDMI2 / OPS

A2: OPS / HDMI3 / DVI-D

A5: OPS / DVI-D

A6: HDMI3 / DVI-D

A8: OPS

D0: DISPLAYPORT

Dados1 (Ler programação)

1. f1h-f7h (Ler dados)

F1: seleccionar a 1.ª entrada de agenda

F2: seleccionar a 2.ª entrada de agenda

F3: seleccionar a 3.ª entrada de agenda

F4: seleccionar a 4.ª entrada de agenda

F5: seleccionar a 5.ª entrada de agenda

F6: seleccionar a 6.ª entrada de agenda

F7: seleccionar a 7.ª entrada de agenda

Dados2 (ler agenda)

FF

* Para ler a entrada de agenda, introduza o valor FF para o campo [Dados2].

Se não existir uma agenda disponível para [Dados1] quando tentar aceder aos dados da agenda, será apresentado o texto "NG" e a operação falha.

Exemplo 1: fu 01 90 - Mova cada entrada de programação para baixo uma linha e salve a primeira entrada de programação no modo HDMI.

Exemplo 2: fu 01 f1 ff - Leia a 1ª entrada de programação.

* Esta função só é suportada quando 1 (ano/mês/dia), 2 (horas/minutos/segundos) e Hora ligar (tempo/modo de repetição) são definidos.

* Esta função funciona como a última entrada.

* A entrada é possível no formato PC ou DTV durante a transmissão e a saída é possível no formato PC para confirmação.

(por exemplo, para HDMI1, podem ser introduzidos 0x90 e 0xA, enquanto que 0xA0 é apresentado para confirmação.)

* Dependendo do modelo, pode não ser suportado.

Confirmação

(u)()(Definir ID)()(OK/NG)(Dados)(x)

(u)()(Definir ID)()(OK/NG)(Dados1)(Dados2)(x)

23. [Desligar Televisor Se Não Houver Sinal (15 min)] (Comando: f g)

ine o monitor para entrar no modo de Suspensão automática se não houver sinal durante 15 minutos.

Transmissão**(f)(g)()(Definir ID)()(Dados)(Cr)**

Dados 00: Desligar
01: Ligar

Confirmação**(g)()(Definir ID)()(OK/NG)(Dados)(x)****24. [Desligar Automaticamente] (4 horas) (Comando: m n)**

Define o monitor para entrar no modo Desligar automaticamente após 4 horas.

Transmissão**(m)(n)()(Definir ID)()(Dados)(Cr)**

Dados 00: Desligar
01: 4 horas

Confirmação**(n)()(Definir ID)()(OK/NG)(Dados)(x)****25. [Idioma] (Comando: f i)**

Para definir o idioma da OSD.

Transmissão**(f)(i)()(Definir ID)()(Dados)(Cr)**

Dados 00: Tcheco
01: dinamarquês
02: alemão
03: Inglês
04: Espanhol (Europa)
05: grego
06: francês
07: italiano
08: holandês
09: norueguês
0A: Português
0B: Português (Brasil)
0C: russo
0D: finlandês
0E: sueco
0F: coreano
10: chinês (cantonês)
11: japonês
12: Chinês (cantonês)
13: árabe

Confirmação**(i)()(Definir ID)()(OK/NG)(Dados)(x)****26. [Report] (Comando: f k)**

Executa a função Report.

Só pode efectuar a função Restaurar ecrã no modo de entrada RGB.

Transmissão**(f)(k)()(Definir ID)()(Dados)(Cr)**

Dados 00: Redefinição de imagem
01: Redefinição de tela
02: Configurações iniciais

Confirmação**(k)()(Definir ID)()(OK/NG)(Dados)(x)**

* Dependendo do modelo, pode não ser suportado.

27. [Temperatura atual] (Comando: d n)

Verifica a temperatura interior.

Transmissão**(d)(n)()(Definir ID)()(Dados)(Cr)**

Dados FF: Verifique o status

Confirmação**(n)()(Definir ID)()(OK/NG)(Dados)(x)**

* A temperatura é exibida como um valor hexadecimal.

28. [Tecla] (Comando: m c)

Envia um código da tecla para o controlo remoto de IV.

Transmissão**(m)(c)()(Definir ID)()(Dados)(Cr)**

Dados IR_KEY_CODE

Confirmação**(c)()(Definir ID)()(OK/NG)(Dados)(x)**

* Para obter um código da tecla, consulte o Código de IV.

* Dependendo do modelo, alguns códigos da tecla não são suportados.

29. [Tempo decorrido] (Comando: d l)

Verifica o tempo decorrido.

Transmissão

(d)(l)()(Definir ID)()(Dados)(Cr)

Dados FF: Status de leitura

Confirmação

(l)()(Definir ID)()(OK/NG)(Dados)(x)

* Os dados recebidos são apresentados como um valor hexadecimal.

30. [Número de série do produto] (Comando: f y)

Verifica o número de série do produto.

Transmissão

(f)(y)()(Definir ID)()(Dados)(Cr)

Dados FF: Verifique o número de série do produto

Confirmação

(y)()(Definir ID)()(OK/NG)(Dados)(x)

* Os dados são código ASCII.

31. [Versão do software] (Comando: f z)

Para verificar a versão do software.

Transmissão

(f)(z)()(Definir ID)()(Dados)(Cr)

Dados FF: Verifique a versão do software

Confirmação

(z)()(Definir ID)()(OK/NG)(Dados)(x)

32. [Ganho vermelho de balanço de branco] (Comando: j m)

Ajusta o valor de ganho de vermelhos do balanço de brancos.

Transmissão

(j)(m)()(Definir ID)()(Dados)(Cr)

Dados 00-FE: Ganho Vermelho 0 a 254

FF: Verifica o valor do ganho vermelho

Confirmação

(m)()(Definir ID)()(OK/NG)(Dados)(x)

33. [Ganho verde do balanço de branco] (Comando: j n)

Para ajustar o Ganho de verdes do Balanço de brancos.

Transmissão

(j)(n)()(Definir ID)()(Dados)(Cr)

Dados 00-FE: Ganho Verde 0 a 254

FF: Verifica o valor do ganho verde

Confirmação

(n)()(Definir ID)()(OK/NG)(Dados)(x)

34. [Ganho azul de balanço de branco] (Comando: j o)

Para ajustar o Ganho de azuis do Balanço de brancos.

Transmissão

(j)(o)()(Definir ID)()(Dados)(Cr)

Dados 00-FE: Ganho Azul 0 a 254

FF: Verifica o valor do ganho azul

Confirmação

(o)()(Definir ID)()(OK/NG)(Dados)(x)

35. [Deslocamento vermelho de balanço de branco] (Comando: s x)

Ajusta o valor de desvio de vermelhos do balanço de brancos.

Transmissão

(s)(x)()(Definir ID)()(Dados)(Cr)

Dados 00-7F: Deslocamento vermelho 0 a 127

FF: Verifica o valor do deslocamento vermelho

Confirmação

(x)()(Definir ID)()(OK/NG)(Dados)(x)

36. [Deslocamento verde do balanço de brancos] (Comando: s y)

Ajusta o valor de desvio de verdes do balanço de brancos.

Transmissão

(s)(y)()(Definir ID)()(Dados)(Cr)

Dados 00-7F: Deslocamento verde 0 a 127

FF: Verifica o valor do deslocamento verde

Confirmação

(y)()(Definir ID)()(OK/NG)(Dados)(x)

37. [Deslocamento azul de balanço de branco] (Comando: s z)

Ajusta o valor de desvio de azuis do balanço de brancos.

Transmissão

(s)(z)()(Definir ID)()(Dados)(Cr)

Dados 00-7F: Deslocamento azul 0 a 127

FF: Verifica o valor do deslocamento azul

Confirmação

(z)()(Definir ID)()(OK/NG)(Dados)(x)

38. [Retroiluminação] (Comando: m g)

Ajusta a luminosidade da Retroiluminação.

Transmissão

(m)(g)()(Definir ID)()(Dados)(Cr)

Dados 00-64: Luz de fundo 0 a 100

Confirmação

(g)()(Definir ID)()(OK/NG)(Dados)(x)

39. [Ecrã Desligado] (Comando: k d)

Liga ou desliga o ecrã.

Transmissão

(k)(d)()(Definir ID)()(Dados)(Cr)

Dados 00: Liga a tela

01: Desliga a tela

Confirmação

(d)()(Definir ID)()(OK/NG)(Dados)(x)

* Dependendo do modelo, pode não ser suportado.

* Os modelos de tela dupla devem usar os comandos de desativação de tela em 88. Desligar ecrã duplo)

40. [Modo de Mosaico] (Comando: d d)

Define o modo de mosaico e os valores para as colunas e filas de mosaicos.

Transmissão

(d)(d)()(Definir ID)()(Dados)(Cr)

Dados 00-FF: O primeiro byte - coluna Lado a lado

O segundo byte - linha lado a lado

* 00, 01, 10, e 11 significam que o modo de mosaico está desligado

* O valor máximo poderá variar consoante o modelo.

Confirmação

(d)()(Definir ID)()(OK/NG)(Dados)(x)

* Dependendo do modelo, pode não ser suportado.

41. [Verificar o modo de mosaico] (Comando: d z)

Verifica o modo de mosaico.

Transmissão

(d)(z)()(Definir ID)()(Dados)(Cr)

Dados FF: Verifica o modo de mosaico.

Confirmação

(s)()(Definir ID)()(OK/NG)(Dados1)(Dados2)(Dados3)(x)

Dados1 00: Desligado (modo lado a lado desativado)

01: Ativado (modo lado a lado)

Dados2 00-0F: Coluna lado a lado

Dados3 00-0F: Linha de bloco

* Dependendo do modelo, pode não ser suportado.

42. [ID do Mosaico] (Comando: d i)

Define o valor da ID de mosaico do produto.

Transmissão

(d)(i)()(Definir ID)()(Dados)(Cr)

Dados 01-E1: ID do bloco 1 a 225 **

FF: Verifica o ID do bloco

* O valor de dados não pode exceder o valor de linha x coluna.

Confirmação

(i)()(Definir ID)()(OK/NG)(Dados)(x)

* Quando um valor de dados que ultrapassa o valor de linha x coluna é introduzido (excepto 0xFF), ACK torna-se NG.

* Dependendo do modelo, pode não ser suportado.

43. [Modo natural] (no modo lado a lado) (Comando: d j)

Ao apresentar a imagem de um modo natural, a parte da imagem que, normalmente, seria apresentada na falha entre os monitores é omitida.

Transmissão

(d)(j)()(Definir ID)()(Dados)(Cr)

Dados 00: Desligar

01: Ligar

Confirmação

(j)()(Definir ID)()(OK/NG)(Dados)(x)

* Dependendo do modelo, pode não ser suportado.

44. [Seleção DPM] (Comando: f j)

Permite definir a função DPM (Gestão de energia do ecrã).

Transmissão

(f)(j)()(Definir ID)()(Dados)(Cr)

Dados 00: Desligar

01: 5 segundos

02: 10 segundos

03: 15 segundos

04: 1 minuto

05: 3 minutos

06: 5 minutos

07: 10 minutos

Confirmação

(j)()(Definir ID)()(OK/NG)(Dados)(x)

45. [Controle Remoto] / [Bloqueio de Tecla Local] (Comando: k m)

Ajusta o bloqueio (frontal) do controlo remoto/teclas locais.

Transmissão

(k)(m)()(Definir ID)()(Dados)(Cr)

Dados 00: Desligado (Bloqueado)

01: Ativado (Bloquear)

* Quando o monitor está desligado, a tecla Ligar/Desligar funciona mesmo que se encontre no modo Ligado (01).

Confirmação

(m)()(Definir ID)()(OK/NG)(Dados)(x)

46. [Atraso na inicialização] (Comando: f h)

Define o atraso agendado ao ligar a alimentação. (unidade: segundos).

Transmissão

(f)(h)()(Definir ID)()(Dados)(Cr)

Dados 00-FA: min. 0 a no máximo 250 (segundos)

* O valor máximo poderá variar consoante o modelo.

Confirmação

(h)()(Definir ID)()(OK/NG)(Dados)(x)

47. [Seleção de failover] (Comando: m i)

Selecciona um modo de entrada para a mudança automática.

Transmissão

(m)(i)()(Definir ID)()(Dados)(Cr)

Dados 00: Desligar

01: Automático

02: Manual

Confirmação

(i)()(Definir ID)()(OK/NG)(Dados)(x)

48. [Seleção de entrada de failover] (Comando: m j)

Seleciona uma fonte de entrada para a mudança automática.

- * Este comando só está disponível quando o modo de falha (automático) estiver definido para personalizado.

Transmissão

(m)(j)()(Definir ID)()(Dados1)()(Dados2)()(Dados3)(
(Dados4)...()(DadosN)(Cr)

Dados 1-N-1 (prioridade de entrada: 1-N-1)

40: COMPONENTE
60: RGB
70: DVI-D
90: HDMI1
91: HDMI2 / OPS
92: OPS / HDMI3 / DVI-D
95: OPS / DVI-D
96: HDMI3 / DVI-D
98: OPS
C0: DISPLAYPORT

Dados N: E0: Memória interna
E1: USB
E2: CARTÃO SD

Confirmação

(j)()(SetID)()(OK/NG)(Dados1)(Dados2)(Dados3)(Dados4)
...(DadosN)(x)

- * Dependendo do modelo, alguns sinais de entrada poderão não ser suportados.
- * O número de dados (N) pode variar consoante o modelo. (O número de dados depende do número de sinais de entrada suportado.)
- * Apenas os valores sob Dados N (por exemplo, E0, E1, E2) são permitidos como o último valor de dados e podem não ser suportados, dependendo do modelo.
- * Esta função funciona como a última entrada e suporta dados no formato DTV.

49. [Operação IR] (Comando: t p)

Configura as definições de operação do comando de IV do produto.

Transmissão

(t)(p)()(Definir ID)()(Dados)(Cr)

Dados 00: Bloqueia todas as chaves
01: Trava em todas as teclas, exceto a tecla Power
02: Travas em todas as chaves

Confirmação

(x)()(Definir ID)()(OK/NG)(Dados)(x)

- * Quando desligar o monitor, a tecla Ligar/Desligar continua a funcionar, mesmo no modo que bloqueia todas as teclas (02).

50. [Operação da tecla local] (Comando: t o)

Configura as definições de operação das teclas locais do produto.

Transmissão

(t)(o)()(Definir ID)()(Dados)(Cr)

Dados 00: Bloqueia todas as chaves
01: Trava em todas as teclas, exceto a tecla Power
02: Travas em todas as chaves

Confirmação

(o)()(Definir ID)()(OK/NG)(Dados)(x)

- * Quando desligar o monitor, a tecla Ligar/Desligar continua a funcionar, mesmo no modo que bloqueia todas as teclas (02).

51. [Status] (Comando: s v)

Verifica o estado actual do sinal do produto.

Transmissão

(s)(v)()(Definir ID)()(Dados)()(FF)(Cr)

Dados 02: Verifica a existência de sinal
03: Verifica o modo PM.
07: Verifica se os sensores de temperatura superior, inferior e principal estão a funcionar normalmente.
09: Velocidade da ventoinha
10: Detecção RGB OK/NG (verificar ecrã)
13: Estado da Porta
15: verifica o valor atual da corrente elétrica
16: Humidade
17: Luminância
18: Estado de Rotação(Girosópio)

Confirmação

(v)()(Definir ID)()(OK/NG)(Dados)(Dados1)(x)

Dados 02 (quando é encontrado um sinal)
Dados1 00: sem sinal
01: Com sinal

Dados 03 (ao verificar o modo PM)
Dados1 00: O modo PM é definido como Ecrã Ligado
01: O modo PM é definido como Ecrã Desligado
02: O modo PM é definido como Ecrã Sempre Desligado
03: No modo Manter Proporção.
04: Estado de Ecrã Desligado e Retroiluminação (modo Exterior)

Dados 07 (no caso de verificar se os sensores de temperatura Superior, Inferior e Principal estão a funcionar normalmente)
Dados1 00: Todos os sensores de temperatura estão avariados.
01: Superior normal, falha no inferior, falha no principal
02: Falha no superior, inferior normal, falha no principal
03: Superior normal, inferior normal, falha no principal
04: Falha no superior, falha no inferior, principal normal
05: Superior normal, falha no inferior, principal normal
06: Falha no superior, inferior normal, principal normal
07: Todos os sensores de temperatura estão normais

- * O 4.º sensor térmico determina se ocorreu uma avaria ou não, juntamente com o Topo.

Dados 10 (Verificar Ecrã)
 Dados1 00: Verificar resultado de ecrã - NG
 07: Verificar resultado de ecrã - OK

* Define para NG quando Verificar ecrã é definido para Desligado ou não é suportado.

Dados 13(Para verificar o Estado da Porta)
 Dados1 Número da porta a verificar
 Dados2 00: Fechada
 01: Aberta

Dados 15 (quando é verificado o valor atual da corrente elétrica)
 Dados1 Valor atual da corrente elétrica em mA

Dados 16(Para verificar a Humidade)
 Dados1 Mostrar a humidade atual (%RH) no valor Hex

Dados 17(Para verificar Luminância)
 Dados1 Mostrar a luminância atual (Lux) no valor Hex

Dados 18(Para verificar o Estado da Rotação (Giroscópio))
 Dados1 00: 0 graus
 01: 90 graus
 02: 180 graus
 03: 270 graus

Dados 09 (no caso de Velocidade da Ventoinha)

Confirmação

(v)()(Definir ID)()(OK/NG)(Dados)(Dados1)(Dados2)(x)

Dados1 00-ff: 1 byte superior da velocidade da ventoinha
 Dados2 00-ff: 1 byte inferior da velocidade da ventoinha
 Velocidade da ventoinha: 0 a 2008 em hexadecimal e 0 a 8200 em decimal

* Dependendo do modelo, pode não ser suportado.

52. [Tela de verificação] (Comando: t z)

Define a verificação do ecrã.

Transmissão

(t)(z)()(Definir ID)()(Dados)(Cr)

Dados 00: Desligar
 01: Ligar

Confirmação

(z)()(Definir ID)()(OK/NG)(Dados)(x)

* Dependendo do modelo, pode não ser suportado.

53. [Altifalante] (Comando: d v)

Define a função das colunas.

Transmissão

(d)(v)()(Definir ID)()(Dados)(Cr)

Dados 00: Desligar
 01: Ligar

Confirmação

(v)()(Definir ID)()(OK/NG)(Dados)(x)

* Dependendo do modelo, pode não ser suportado.

54. [Hora de Verão] (Comando: s d)

Para definir a função de horário de verão.

Transmissão

(s)(d)()(Definir ID)()(Dados1)()(Dados2)()(Dados3)()(Dados4)()(Dados5)(Cr)

Dados 00: Desligado (dados2-5: FFH)
 01: Hora de início
 02: Fim do tempo

Dados2 01-0C: Janeiro a dezembro

Dados3 01-06: 1-6a semana

* O número máximo de [Dados3] difere consoante a Dados.

Dados4 00-06 (Dom.-Sáb.)

Dados5 00-17: 00-23 horas

* Para ler a Hora de início/de fim, introduza FFH nos campos [Dados2]-[Dados5].

(Exemplo 1: sd 01 01 ff ff ff ff - Para verificar a hora de início)

(Exemplo 2: sd 01 02 ff ff ff ff - Para verificar o horário de término)

* Esta função é suportada apenas quando as funções 1 (Ano/Mês/Dia) e 2 (Hora/Minuto/Segundo) estiverem definidas.

Confirmação

(d)()(Definir ID)()(OK/NG)(Dados1)(Dados2)(Dados3)(Dados4)(Dados5)(x)

* Dependendo do modelo, pode não ser suportado.

55. [Modo PM] (Comando: s n, Oc)

Selecione a opção do modo PM pretendida.

Transmissão

(s)(n)()(Definir ID)()(Oc)()(Dados)(Cr)

- Dados 00: Define o modo de desligamento.
 01: Define o modo Sustentar proporção.
 02: Define o modo de tela desligada.
 03: Define o modo Tela desligada sempre.
 04: Define o modo Tela desligada e luz de fundo (modo externo)

Confirmação

(n)()(Definir ID)()(OK/NG)(Oc)(Dados)(x)

* Dependendo do modelo, pode não ser suportado.

56. [Método ISM] (Comando: j p)

Selecione uma opção para o Método ISM.

Transmissão

(j)(p)()(Definir ID)()(Dados)(Cr)

- Dados 01: Inversão
 02: Orbitador
 04: Lavagem Branca
 08: Normal
 20: Lavagem de cor
 80: Barra de lavagem
 90: Imagem do Usuário
 91: Vídeo do usuário

* O comando jp funciona quando o Temporizador está definido para imediatamente.

Confirmação

(p)()(Definir ID)()(OK/NG)(Dados)(x)

* Dependendo do modelo, pode não ser suportado.

57. [Configurações de rede] (Comando: s n, 80 ou 81 ou 82)

Configura as definições de rede e DNS.

Transmissão

(s)(n)()(Definir ID)()(Dados1)()(Dados2)()(Dados3)()(Dados4)()(Dados5)(Cr)

- Dados1 80: Configura/apresenta o modo IP temporário (Auto/Manual), a máscara de subrede e o gateway.
 81: Configura/apresenta o endereço DNS temporário.
 82: Guarda as definições temporárias e mostra informações sobre a rede actual.

* Se Dados1 for 80,

Dados2 00: Automático

01: Manual

FF: Apresenta o modo IP temporário (Auto/Manual), a máscara de subrede e o gateway.

** Se Dados2 for 01 (Manual),

Dados3: Endereço IP manual

Dados4: Endereço da máscara de sub-rede

Dados5: Endereço do gateway

* Se Dados1 for 81,

Dados2: Endereço DNS

FF: Visualiza o endereço DNS temporário.

* Se Dados1 for 82,

Dados2 80: Aplica o modo IP guardado temporariamente (Auto/Manual), a máscara de subrede e o gateway.

81: Aplica o endereço DNS temporário

FF: Informação sobre a rede actual (IP, subrede, gateway, DNS)

*** Exemplos de configurações

1. Automático: sn 01 80 00

2. Manual: sn 01 80 01 010177223241 255255254000
 010177222001 (IP: 10.177.223.241, subrede:
 255.255.254.0, gateway: 10.177.222.1)

3. Leitura de rede: sn 01 80 ff

4. Definição de DNS: sn 01 81 156147035018
 (DNS: 156.147.35.18)

5. Aplicar as definições: sn 01 82 80 (aplica o modo IP salvo (automático / manual), máscara de sub-rede e gateway) sn 01 82 81 (aplica o DSN salvo)

* Cada endereço IP contém 12 dígitos decimais.

Confirmação

(n)()(Definir ID)()(OK/NG)(Dados1)(Dados)(x)

* Dependendo do modelo, pode não ser suportado.

* Esta funcionalidade apenas se encontra disponível em redes com fios.

58. [Auto-ajuste] (Comando: j u)

Corrige automaticamente a posição e a vibração da imagem. (Funciona apenas no modo de entrada RGB-PC.)

Transmissão

(j)(u)()(Definir ID)()(Dados)(Cr)

Dados 01: Execução

Confirmação

(u)()(Definir ID)()(OK/NG)(Dados)(x)

* Dependendo do modelo, pode não ser suportado.

59. [Posição H] (Comando: f q)

Ajusta a posição horizontal do ecrã. Esta funcionalidade só funciona quando o Modo de mosaico está definido para Desligado.

* O intervalo de funcionamento varia consoante a resolução da entrada RGB. (Funciona apenas no modo de entrada RGB-PC.)

Transmissão

(f)(q)()(Definir ID)()(Dados)(Cr)

Dados 00-64: Mínimo -50 (esquerda) a Máximo 50 (direita)

Confirmação

(q)()(Definir ID)()(OK/NG)(Dados)(x)

* Dependendo do modelo, pode não ser suportado.

60. [Posição V] (Comando: f r)

Ajusta a posição vertical do ecrã. Esta funcionalidade só funciona quando o Modo de mosaico está definido para Desligado.

* O intervalo de funcionamento varia consoante a resolução da entrada RGB. (Funciona apenas no modo de entrada RGB-PC.)

Transmissão

(f)(r)()(Definir ID)()(Dados)(Cr)

Dados 00-64: Mínimo -50 (Baixo) a Máximo 50 (Acima)

Confirmação

(r)()(Definir ID)()(OK/NG)(Dados)(x)

* Dependendo do modelo, pode não ser suportado.

61. [Tamanho H] (Comando: f s)

Ajusta o tamanho horizontal do ecrã. Esta funcionalidade só funciona quando o Modo de mosaico está definido para Desligado.

* O intervalo de funcionamento varia consoante a resolução da entrada RGB. (Funciona apenas no modo de entrada RGB-PC.)

Transmissão

(f)(s)()(Definir ID)()(Dados)(Cr)

Dados 00-64: Mínimo -50 (Pequeno) a Máximo 50 (Grande)

Confirmação

(s)()(Definir ID)()(OK/NG)(Dados)(x)

* Dependendo do modelo, pode não ser suportado.

62. [Status de inicialização] (Comando: t r)

Selecciona a opção de Estado de alimentação ligada.

Transmissão

(t)(r)()(Definir ID)()(Dados)(Cr)

Dados 00: LST (permanece no status anterior)

01: STD (permanece desligado)

02: PWR (permanece ligado)

Confirmação

(r)()(Definir ID)()(OK/NG)(Dados)(x)

63. [Wake-on-LAN] (Comando: f w)

Selecciona a opção de Despertar pela rede local.

Transmissão

(f)(w)()(Definir ID)()(Dados)(Cr)

Dados 00: Desligar

01: Ligar

Confirmação

(w)()(Definir ID)()(OK/NG)(Dados)(x)

64. [Modo automático inteligente] (Comando: t i)

Selecione a opção Modo automático inteligente.

Transmissão

(t)(i)()(Definir ID)()(Dados)(Cr)

Dados 00: Desligar
01: Ligar

Confirmação

(i)()(Definir ID)()(OK/NG)(Dados)(x)

* Dependendo do modelo, pode não ser suportado.

65. [Modo Vertical OSD] (Comando: t h)

Selecione a opção Modo vertical do OSD.

Transmissão

(t)(h)()(Definir ID)()(Dados)(Cr)

Dados 00: Desligar
01: 90 graus
02: 270 graus
03: 180 graus

Confirmação

(h)()(Definir ID)()(OK/NG)(Dados)(x)

* Dependendo do modelo, pode não ser suportado.

66. [Repor Definições Iniciais] (Comando: t n)

Activa/desactiva a Reposição para as definições iniciais.

Transmissão

(t)(n)()(Definir ID)()(Dados)(Cr)

Dados 00: Desativa as configurações
01: Ativa as configurações

Confirmação

(n)()(Definir ID)()(OK/NG)(Dados)(x)

* Dependendo do modelo, pode não ser suportado.

67. [Time Sync] (Comando: s n, 16)

Configura a Sincronização da hora.

Transmissão

(s)(n)()(Definir ID)()(1)(6)()(Dados)(Cr)

Dados 00: Desligar
01: Ligar

* Esta funcionalidade só funciona no modo principal.

* Esta funcionalidade não está disponível se a hora atual não estiver definida.

Confirmação

(n)()(Definir ID)()(OK/NG)()(1)(6)()(Dados)(x)

* Dependendo do modelo, pode não ser suportado.

68. [Sincronização de conteúdo] (Comando: t g)

Configura a Sincronização de conteúdos.

Transmissão

(t)(g)()(Definir ID)()(Dados)(Cr)

Dados 00: Desligar
01: Ligar

Confirmação

(g)()(Definir ID)()(OK/NG)(Dados)(x)

* Dependendo do modelo, pode não ser suportado.

69. [Modo Pivot] (Comando: t a)

Liga/desliga o Modo de pivot.

Transmissão

(t)(a)()(Definir ID)()(Dados)(Cr)

Dados 00: Desligar
01: Ligar

Confirmação

(a)()(Definir ID)()(OK/NG)(Dados)(x)

* Esta funcionalidade pode não ser suportada em determinados modelos.

70. [Modo de estúdio] (Comando: s n, 83)

Liga/desliga o Modo de estúdio.

Transmissão`(s)(n)()(Definir ID)()(8)(3)()(Dados)(Cr)`Dados 00: Desligar
01: Ligar**Confirmação**`(n)()(Definir ID)()(OK/NG)(8)(3)(Dados)(x)`

* Esta funcionalidade pode não ser suportada em determinados modelos.

73. [Controle de ativação do DPM] (Comando: s n, 0b)

Liga/desliga o modo de Controle de ativação da DPM.

Transmissão`(s)(n)()(Definir ID)()(0)(b)()(Dados)(Cr)`Dados 00: Relógio
01: Relógio+DADOS**Confirmação**`(n)()(Definir ID)()(OK/NG)(0)(b)(Dados)(x)`

* Esta funcionalidade pode não ser suportada em determinados modelos.

71. [Ligação em série LAN] (Comando: s n, 84)

Liga/desliga a Ligação em série LAN.

Transmissão`(s)(n)()(Definir ID)()(8)(4)()(Dados)(Cr)`Dados 00: Desligar
01: Ligar**Confirmação**`(n)()(Definir ID)()(OK/NG)(8)(4)(Dados)(x)`

* Esta funcionalidade pode não ser suportada em determinados modelos.

74. [Inversão de varredura] (Comando: s n, 87)

Liga/desliga a Inversão da digitalização.

Transmissão`(s)(n)()(Definir ID)()(8)(7)()(Dados)(Cr)`Dados 00: Desligar
01: Ligar**Confirmação**`(n)()(Definir ID)()(OK/NG)(8)(7)(Dados)(x)`

* Esta funcionalidade pode não ser suportada em determinados modelos.

72. [Rotação de Conteúdo] (Comando: s n, 85)

Liga/desliga a Rotação de conteúdos.

Transmissão`(s)(n)()(Definir ID)()(8)(5)()(Dados)(Cr)`Dados 00: Desligar
01: 90 graus
02: 270 graus
03: 180 graus**Confirmação**`(n)()(Definir ID)()(OK/NG)(8)(5)(Dados)(x)`

* Esta funcionalidade pode não ser suportada em determinados modelos.

75. [Beacon] (Comando: s n, 88)

Liga/desliga o Beacon.

Transmissão`(s)(n)()(Definir ID)()(8)(8)()(Dados)(Cr)`Dados 00: Desligar
01: Ligar**Confirmação**`(n)()(Definir ID)()(OK/NG)(8)(8)(Dados)(x)`

* Esta funcionalidade pode não ser suportada em determinados modelos.

76. [Proporção da imagem (rotação)] (Comando: s n, 89)

Controla a Proporção (Rotação) do ecrã.

(Este comando só funciona quando a Rotação de conteúdos está activada.)

Transmissão

(s)(n)()(Definir ID)()(8)(9)()(Dados)(Cr)

Dados 00: Cheio

01: Original

Confirmação

(n)()(Definir ID)()(OK/NG)(8)(9)(Dados)(x)

* Esta funcionalidade pode não ser suportada em determinados modelos.

77. [Modo de controle de brilho fácil] (Comando: s m)

Opte por ligar/desligar o Modo de Controlo fácil da luminosidade.

Transmissão

(s)(m)()(Definir ID)()(Dados)(Cr)

Dados 00: Fácil controle de brilho desativado

01: Fácil controle de brilho ativado

* Esta funcionalidade não está disponível se a hora atual não estiver definida.

* Dependendo do modelo, pode não ser suportado.

Confirmação

(m)()(Definir ID)()(OK/NG)(Dados)(x)

78. [Programação fácil de controle de brilho] (Comando: s s)

Define uma programação para o Controlo fácil da luminosidade.

Transmissão

(s)(s)()(Definir ID)()(Dados1)()(Dados2)()(Dados3)(Cr)

Dados1

1. F1-F6 (lê dados)

F1: lê os primeiros dados do Controlo fácil da luminosidade

F2: lê os segundos dados do Controlo fácil da luminosidade

F3: lê os terceiros dados do Controlo fácil da luminosidade

F4: lê os quartos dados do Controlo fácil da luminosidade

F5: lê os quintos dados do Controlo fácil da luminosidade

F6: lê os sextos dados do Controlo fácil da luminosidade

2. FF: Lê todas as listas guardadas

3. e1-e6 (exclui um índice); e0 (exclui todos os índices)

E0: elimina todos os índices de Controlo fácil da luminosidade.

E1: elimina o 1.º Controlo fácil da luminosidade.

E2: elimina o 2.º Controlo fácil da luminosidade.

E3: elimina o 3.º Controlo fácil da luminosidade.

E4: elimina o 4.º Controlo fácil da luminosidade.

E5: elimina o 5.º Controlo fácil da luminosidade.

E6: elimina o 6.º Controlo fácil da luminosidade.

4. 00-17: 00 a 23 horas »

Dados2 00 a 38: 00 a 59 minutos

Dados3 00-64: Luz de fundo, 0 a 100

* Para ler ou eliminar as listas do Controlo fácil da luminosidade configuradas, defina [Dados2][Dados3] para FF.

* Se pretender importar todas as listas do Controlo fácil da luminosidade configuradas através de FF, não introduza qualquer dado em [Dados2][Dados3].

* Quando tiver importado todas as listas do Controlo fácil da luminosidade configuradas através de FF, é seleccionado OK, mesmo se não houver uma lista guardada.

Exemplo 1: ss 01 f1 ff ff - Lê os primeiros dados de índice do Easy Brightness Control.

Exemplo 2: ss 01 ff - Lê todos os dados de índice do Easy Brightness Control.

Exemplo 3: ss 01 e1 ff ff - Exclui os primeiros dados do índice do Easy Brightness Control.

Exemplo 4: ss 01 07 1E 46 - Adiciona uma programação cujo horário é 07:30 e cuja luz de fundo é 70.

Confirmação

(s)()(Definir ID)()(OK/NG)(Dados1)(Dados2)(Dados3)(x)

* Esta funcionalidade pode não ser suportada em determinados modelos.

79. [Modo tela múltipla e entrada] (Comando: x c)

Guarda ou controla o MultiScreen Mode and input (Modo Multi-ecrã e entrada).

Transmissão

(x)(c)()(Definir ID)()(Dados1)()(Dados2)()(Dados3)()(Dados4)
()(Dados5)()Cr

Dados1 (define o MultiScreen Mode Modo Multi-ecrã)

- 10: PIP
- 22: PBP2
- 23: PBP3
- 24: PBP4

Dados2 (define a entrada Principal do MultiScreen (Multi-ecrã))

Dados3 (define a entrada Sub1 do MultiScreen (Multi-ecrã))

Dados4 (define a entrada Sub2 de MultiScreen (Multi-ecrã))

Dados5 (define a entrada Sub3 do MultiScreen (Multi-ecrã))

- 20: AV
- 40: COMPONENTE
- 60: RGB
- 80: DVI-D
- 90: HDMI1
- 91: HDMI2 / OPS
- 92: OPS / HDMI3 / DVI-D
- 95: OPS / DVI-D
- 96: HDMI3 / DVI-D
- 98: OPS
- CO: DISPLAYPORT

Confirmação

(c)()(Definir ID)()(OK/NG)()(Dados1)(Dados2)(Dados3)
(Dados4)(Dados5)(x)

- * Esta funcionalidade pode não ser suportada em determinados modelos.
- * Apenas funcionam os modos de entrada suportados pelo modelo.
- * Esta função funciona como a última entrada e suporta dados no formato DTV.

80. [Proporção] (Tela múltipla) (Comando: x d)

Guarda ou controla o ecrã Aspect Ratio (MultiScreen (Proporção (Multi-ecrã))).

Transmissão

(x)(d)()(Definir ID)()(Dados1)()(Dados2)(Cr)

Dados1 01: Controla a entrada principal
02: controla a entrada Sub1
03: controla a entrada Sub2
04: controla a entrada Sub3

Dados2 00: Cheio
01: Original

Confirmação

(d)()(Definir ID)()(OK/NG)(Dados1)(Dados2)(x)

- * Esta funcionalidade pode não ser suportada em determinados modelos.

81. [Silenciar tela] (Tela múltipla) (Comando: x e)

Liga/desliga cada ecrã no MultiScreen (Multi-ecrã).

Transmissão

(x)(e)()(Definir ID)()(Dados1)()(Dados2)(Cr)

Dados1 01: Controla a entrada principal
02: controla a entrada Sub1
03: controla a entrada Sub2
04: controla a entrada Sub3

Dados2 00: Liga a tela.
01: Desliga a tela.

- * Esta função está disponível quando a aplicação Multi Screen (Multi-ecrã) está a ser executada.

- * Esta função pode não funcionar corretamente se não existir sinal.

Confirmação

(e)()(Definir ID)()(OK/NG)(Dados1)(Dados2)(x)

- * Esta funcionalidade pode não ser suportada em determinados modelos.

82. [Tela desativada sempre] (Comando: s n, Od)

O Screen Off Always (Ecrã sempre desligado) tem o mesmo efeito que entrar no menu Ecrã desligado, independentemente da definição do modo PM.

Transmissão

(s)(n)()(Definir ID)()(0)(d)()(Dados)(Cr)

Dados 00: Desligar
01: Ligar

Confirmação

(n)()(Definir ID)()(OK/NG)(0)(d)(Dados)(x)

- * Esta funcionalidade pode não ser suportada em determinados modelos.

83. [Fixar vídeo no ecrã] (Comando: k x)

Ativa/desativa a função Fixar vídeo.

Transmissão

(k)(x)()(Definir ID)()(Dados)(Cr)

Dados 00: Liga a função de congelamento.
01: Desativa a função de congelamento.

- * Disponível em modo de entrada única.

Confirmação

(x)()(Definir ID)()(OK/NG)(Dados)(x)

- * Esta funcionalidade pode não ser suportada em determinados modelos.

84. [Wake-on-LAN sem fio] (Comando: s n, 90)

Define o Wireless Wake-on-LAN (Despertar pela rede local sem fios).

Transmissão

(s)(n)()(Definir ID)()(9)(0)()(Dados)(Cr)

Dados 00: Desligar
01: Ligar

Confirmação

(n)()(Definir ID)()(OK/NG)(9)(0)(Dados)(x)

* Esta funcionalidade pode não ser suportada em determinados modelos.

85. [Alternar JustScan] (Comando: s n, 91)

Define o JustScan.

Transmissão

(s)(n)()(Definir ID)()(9)(1)()(Dados)(Cr)

Dados 00: Desligar
01: Ligar

Confirmação

(n)()(Definir ID)()(OK/NG)(9)(1)(Dados)(x)

* Esta funcionalidade pode não ser suportada em determinados modelos.

86. [Modo de programação de férias] (Comando: s n, 1a)

Ativa ou desativa o modo de Programação de Férias.

Transmissão

(s)(n)()(Definir ID)()(1)(a)()(Dados)(Cr)

Dados 00: Programação de férias desativada
01: Programação de férias em

* Esta funcionalidade não está disponível se a hora atual não estiver definida.

* Dependendo do modelo, esse recurso pode não ser suportado.

Confirmação

(n)()(Definir ID)()(OK/NG)()(1)(a)()(Dados)(x)

87. [Programação de feriado] (Comando: s n, 1b)

Configura a Programação de Férias.

Transmissão

(s)(n)()(Definir ID)()()(1)(a)

()(Dados1)()(Dados2)()(Dados3)()(Dados4)(Cr)

Dados1

1. f1-f7 (funções de leitura de dados)

f1: Lê dados da 1ª programação de férias

f2: Lê dados da 2ª programação de férias

f3: Lê dados da 3ª programação de feriados

f4: Lê dados da 4ª programação de férias

f5: Lê dados da 5ª programação de férias

f6: Lê dados da 6ª programação de férias

f7: Lê dados da 7ª Programação de Feriados

2. FF: Lê todas as listas guardadas

3. e1-e7 (Exclui um índice), e0 (Exclui todos os índices)

e0: Elimina todas as programações de feriados

e1: elimina a 1.ª Programação de Férias

e2: elimina a 2.ª Programação de Férias

e3: elimina a 3.ª Programação de Férias

e4: elimina a 4.ª Programação de Férias

e5: elimina a 5.ª Programação de Férias

e6: elimina a 6.ª Programação de Férias

e7: elimina a 7.ª Programação de Férias

4. 01-0c: Mês 01 a 12 (mês inicial)

Dados2 01-1F: Dia 01 a 31 (dia de início)

Dados3 01-0c: Mês 01 a 12 (final do mês)

Dados4 01-1F: Dia 01 a 31 (final do dia)

* Se pretender ler ou eliminar as listas de Programações de Férias configuradas, defina [Dados2][Dados3][Dados4] para FF.

* Ao ler todas as listas de programação de feriados configuradas, defina [Dados1][Dados2][Dados3][Dados4] para FF.

Exemplo 1: sn 01 1b f1 ff ff ff - Lê os dados do 1º índice na Agenda de Feriados.

Example2: sn 01 1b ff ff ff ff - Lê todos os dados de índice na Agenda de Feriados.

Example3: sn 01 1b e1 ff ff ff - Exclui os dados do 1º índice na Agenda de feriados.

Example4: sn 01 1b 01 07 0c 18 - Adiciona programação de feriados de 7 de janeiro a 24 de dezembro.

* Os agendamentos previamente definidos não são adicionados.

* Esta funcionalidade não está disponível se a hora atual não estiver definida.

* Dependendo do modelo, esse recurso pode não ser suportado.

Confirmação

(s)()(Definir ID)()(OK/NG)(Dados1)(Dados2)(Dados3)(x)

88. [Tela dupla desativada] (Comando: s n, 92)

Ativa ou desativa o Ecrã Duplo.

Transmissão**(s)(n)()(Definir ID)()(9)(2)()(Dados)(Cr)**

Dados 00: Tela Principal - Ativado / Sub Tela - Ativado
 01: Tela principal - Desligado / Sub-tela - Ativado
 02: Tela principal - Ligado / Sub-tela - Desligado

Confirmação**(n)()(Definir ID)()(OK/NG)(9)(2)(Dados)(x)**

* Esta funcionalidade pode não ser suportada em determinados modelos.

89. [Controle do ventilador] (Comando: d o)

Define o modo de ventoinha.

Transmissão**(d)(o)()(Definir ID)()(Dados)(Cr)**

Dados 00: Automático
 01: Ligar
 02: Manual
 03: Desligar

Confirmação**(o)()(Definir ID)()(OK/NG)(Dados)(x)**

* Dependendo do modelo, pode não ser suportado.

90. [Verificação de falha do ventilador] (Comando: d w)

Verifica se existem avarias na ventoinha.

Transmissão**(d)(w)()(Definir ID)()(Dados)(Cr)**

Dados FF: Status de leitura

Confirmação**(w)()(Definir ID)()(OK/NG)(Dados1)(Dados2)(x)**

Dados1 00: Um ou mais fãs estão com defeito.
 01: Todos os fãs são normais.
 02: O modelo não possui ventilador.

Dados2 00: Nenhum ventilador está com defeito (todos os ventiladores estão normais).
 01: 1 ventilador está com defeito.
 02: 2 fãs estão com defeito.
 03: 3 fãs estão com defeito.
 04: 4 fãs estão com defeito.
 05: 5 fãs estão com defeito.
 06: 6 fãs estão com defeito.
 07: 7 fãs estão com defeito.
 08: 8 fãs estão com defeito.
 09: 9 fãs estão com defeito.
 0A: 10 fãs estão com defeito.

...

N: N baixo

91. [Valor da luminância lido] (Comando: m u)

Lê o valor de luminosidade.

Transmissão**(m)(u)()(Definir ID)()(FF)(Cr)****Confirmação****(u)()(SetID)()(OK/NG)(Dados1)(Dados2)(Dados3)(Dados4)(Dados5)(Dados6)(Dados7)(x)**

Dados1 00-64: O valor PWM da luz de fundo (0 a 100)
 Dados2 00-ff: O 1 byte superior do valor medido pelo CA210.
 Dados3 00-ff: O 1 byte mais baixo do valor medido pelo CA210.
 Medição do CA210: 0000 a ffff em hexadecimal e 0 a 65535 em decimal.
 Dados2 00-ff: O byte superior do valor medido pelo sensor BLU 1.
 Dados5 00-ff: O byte mais baixo do valor medido pelo sensor BLU 1.
 Dados6 00-ff: O byte superior do valor medido pelo sensor BLU 2.
 Dados7 00-ff: O menor byte do valor medido pelo sensor BLU 2.
 Medição BLU: 0000 a ffff em hexadecimal e 0 a 65535 em decimal.

* Durante a montagem final, uma medição do CA210 é inserida através do procedimento de calibração. O valor predefinido antes da calibração é 0.

* Dependendo do modelo, pode não ser suportado.

92. [Manutenção BLU] (Comando: m t)

Opte por ligar/desligar a Manutenção da unidade de retroiluminação.

Transmissão**(m)(t)()(Definir ID)()(Dados)(Cr)**

Dados 00: Manutenção BLU desativada
 01: Manutenção BLU ativada

Confirmação**(t)()(Definir ID)()(OK/NG)(Dados)(x)**

* Dependendo do modelo, pode não ser suportado.

93. [Indicador de Força] (Comando: f o)

Configura as definições do Indicador de alimentação.

Transmissão

(f)(o)()(Definir ID)()(Dados)(Cr)

Dados 00: Desligar
01: Ligar

Confirmação

(o)()(Definir ID)()(OK/NG)(Dados)(x)

* Dependendo do modelo, pode não ser suportado.

94. [Tela OSD] (Comando: k l)

Seleciona a opção de Apresentação dos OSD desejada.

Transmissão

(k)(l)()(Definir ID)()(Dados)(Cr)

Dados 00: Não (desativado)
01: Sim (Ativado)

Confirmação

(l)()(Definir ID)()(OK/NG)(Dados)(x)

* Esta funcionalidade pode não ser compatível com alguns modelos.

95. [Brilho semitransparente] (Comando: s n, 95)

Controla o brilho LED do modo semitransparente.

Transmissão

(s)(n)()(Definir ID)()(9)(5)()(Dados)(Cr)

Dados 00-64: Brilho do LED 0 a 100

Confirmação

(n)()(Definir ID)()(OK/NG)(9)(5)(Dados)(x)

* Esta funcionalidade pode não ser compatível com alguns modelos.

96. [Modo híbrido] (Comando: s n, 96)

Define o modo de transparência do ecrã.

Transmissão

(s)(n)()(Definir ID)()(9)(6)()(Dados)(Cr)

Dados 00: Híbrido (efeito: Desligado)
01: Híbrido (efeito: Branco completo)
02: Semitransparente

Confirmação

(n)()(Definir ID)()(OK/NG)(9)(6)(Dados)(x)

* Esta funcionalidade pode não ser compatível com alguns modelos.

97. [Intervalo de retorno] (Comando: s n, 97)

Controla a duração do modo transparente.

Transmissão

(s)(n)()(Definir ID)()(9)(7)()(Dados)(Cr)

Dados 00-0a: Tempo mantido de 0 a 10

Confirmação

(n)()(Definir ID)()(OK/NG)(9)(7)(Dados)(x)

* Esta funcionalidade pode não ser compatível com alguns modelos.

98. [Sensibilidade à proximidade] (Comando: s n, 98)

Define a sensibilidade do sensor de proximidade.

Transmissão

(s)(n)()(Definir ID)()(9)(8)()(Dados)(Cr)

Dados 00: Alto
01: Meados
02: Baixo

Confirmação

(n)()(Definir ID)()(OK/NG)(9)(8)(Dados)(x)

* Esta funcionalidade pode não ser compatível com alguns modelos.

99. [Conteúdo de TI HDMI] (Comando: s n, 99)

Utiliza dados HDMI para definir automaticamente o Modo de imagem.

Transmissão

(s)(n)()(Definir ID)()(9)(9)()(Dados)(Cr)

Dados 00: Desligar
01: Ligar

Confirmação

(n)()(Definir ID)()(OK/NG)(9)(9)(Dados)(x)

* Esta funcionalidade pode não ser compatível com alguns modelos.

102. [Sem imagem de sinal] (Comando: s n, a9)

Liga ou Desliga a imagem de ausência de sinal.

Transmissão

(s)(n)()(Definir ID)()(a)(9)()(Dados)(Cr)

Dados 00: Desligar
01: Ligar

Confirmação

(n)()(Definir ID)()(OK/NG)(a)(9)(Dados)(x)

* Esta funcionalidade pode não ser compatível em alguns modelos.

100. [Modo UPnP] (Comando: s n, 9c)

Define o modo UPnP desejado.

Transmissão

(s)(n)()(Definir ID)()(9)(c)()(Dados)(Cr)

Dados 00: Desligar
01: Ligar

Confirmação

(n)()(Definir ID)()(OK/NG)(9)(c)(Dados)(x)

* Esta funcionalidade pode não ser compatível em alguns modelos.

* Se o modo UPnP for alterado, ocorrerá uma reinicialização.

103. Wi-Fi (Comando: s n, 9f)

Configure o Wi-Fi.

Transmissão

(s)(n)()(Definir ID)()(9)(f)()(Dados)(Cr)

Dados 00: Ativar
01: Desativar

Confirmação

(n)()(Definir ID)()(OK/NG)(9)(f)(Dados)(x)

* Esta funcionalidade pode não ser compatível em alguns modelos.

101. [Verificação do nome do modelo] (Comando: f v)

Verifica o nome do modelo.

Transmissão

(f)(v)()(Definir ID)()(Dados)(Cr)

Dados FF: Verifique o número de série do produto

Confirmação

(v)()(Definir ID)()(OK/NG)(Dados)(x)

* Os dados estão no código ASCII hexadecimal.

104. Configuração de BLU de sinalização analógica (Comando: s n, c2)

Configure a sinalização analógica BLU.

Transmissão

(s)(n)()(Definir ID)()(c)(2)()(Dados)(Cr)

Dados 00: Desligar
01: Ligar

Confirmação

(n)()(Definir ID)()(OK/NG)(c)(2)(Dados)(x)

* Esta funcionalidade pode não ser compatível em alguns modelos.

105. Configuração do tempo de ativação / desativação da sinalização analógica BLU (Comando: s n, c3)

Define a programação on / off para BLU de sinalização analógica.

Transmissão

(s)(n)()(Definir ID)()(c)(3)()(Dados1)()(Dados2)()(Dados3)()(Dados4)()(Cr)

Dados1 Definir energia na programação (hora)
00-17: 00-23 (hora)

Dados2 Define a energia na programação (minutos)
00-3B: 00-59 (minuto)

Dados3 Definir programação de desligamento (hora)
00-17: 00-23 (hora)

Dados4 Definir programação de desligamento (minutos)
00-3B: 00-59 (minuto)

Confirmação

(n)()(Definir ID)()(OK/NG)(c)(3)(Dados1)(Dados2)(Dados3)(Dados4)(x)

* Esta funcionalidade pode não ser compatível em alguns modelos.

106. Manual BLU On / Off (Comando: s n, c4)

Controlo ligado/desligado para BLU Manual.

Transmissão

(s)(n)()(Definir ID)()(c)(4)()(Dados)(Cr)

Dados 00: Desligar
01: Ligar

Confirmação

(n)()(Definir ID)()(OK/NG)(c)(4)(Dados)(x)

* Esta funcionalidade pode não ser compatível em alguns modelos.

107. Modo de ventoinha silenciosa (Comando: s n, c7)

Controlo ligado/desligado para BLU Manual.

Transmissão

(s)(n)()(Definir ID)()(c)(7)()(Dados)(Cr)

Dados 00: Desligar
01: Ligar

Confirmação

(n)()(Definir ID)()(OK/NG)(c)(7)(Dados)(x)

* Esta funcionalidade pode não ser compatível em alguns modelos.

