



ESPAÑOL

ENGLISH



USER GUIDE

LG-H650E

Gracias por elegir LG. Lea atentamente esta guía de usuario antes de utilizar el dispositivo por primera vez para garantizar un uso seguro y correcto.

- Utilice siempre accesorios LG originales. Los elementos proporcionados están diseñados exclusivamente para este dispositivo y es posible que no sean compatibles con otros dispositivos.
- Este dispositivo no es adecuado para personas ciegas, ya que cuenta con un teclado de pantalla táctil.
- Las descripciones están basadas en la configuración predeterminada del dispositivo.
- Las aplicaciones predeterminadas del dispositivo pueden estar sujetas a actualizaciones por lo que el soporte para las mismas podrá retirarse sin previo aviso. Si tiene alguna pregunta sobre las aplicaciones incluidas en el dispositivo, póngase en contacto con un centro de servicios de LG. En el caso de las aplicaciones instaladas por el usuario, póngase en contacto con el proveedor de servicios pertinente.
- La modificación del sistema operativo del dispositivo o la instalación de software proveniente de fuentes no oficiales puede dañar el dispositivo y provocar la corrupción o pérdida de datos. Estas acciones infringen el acuerdo de licencia con LG y conllevan la anulación de su garantía.
- Algunos contenidos e ilustraciones pueden variar respecto a su dispositivo en función de la región, el proveedor de servicios, la versión del software o la versión del sistema operativo y están sujetos a cambios sin previo aviso.
- La licencia del software, audio, fondo de pantalla, imágenes y demás medios suministrados con su dispositivo es de uso limitado. Si extrae y utiliza estos materiales para uso comercial o de cualquier otro tipo, es posible que esté incurriendo en una infracción de los derechos del copyright. Como usuario, es el único responsable del uso ilícito del material multimedia.
- Es posible que se apliquen cargos adicionales por los servicios de datos, como mensajería, carga, descarga, sincronización automática o los servicios de ubicación. Para evitar el cobro de dichos cargos, seleccione un plan de datos adecuado a sus necesidades. Póngase en contacto con su proveedor de servicios para obtener más información.

Avisos en las instrucciones

| | |
|---|--|
|  ADVERTENCIA | Situaciones que podrían provocar lesiones a su persona u otras personas o daños al teléfono o u otras propiedades. |
|  NOTA | Avisos o información adicional. |

Contenido

| | | | |
|---|-----------|--|-----------|
| Directrices para un uso seguro y eficaz..... | 6 | Configuración de la cuenta de Google..... | 28 |
| Funciones que le encantarán | 13 | Creación de una cuenta de Google..... | 28 |
| QSlide | 14 | Inicio de sesión con su cuenta de Google..... | 28 |
| Uso de QSlide..... | 14 | Bloqueo y desbloqueo del dispositivo | 29 |
| QuickMemo+ | 15 | Activar pantalla..... | 29 |
| Uso de QuickMemo+ | 15 | Knock Code | 29 |
| Visualización de la nota guardada..... | 16 | Cambio del método de bloqueo de la pantalla..... | 30 |
| Disparo por Gesto..... | 16 | Bloqueo inteligente..... | 31 |
| Toma de fotos con un movimiento..... | 16 | Pantalla principal..... | 31 |
| Información básica..... | 17 | Familiarización con la pantalla de inicio..... | 31 |
| Accesorios..... | 18 | Cómo volver a aplicaciones utilizadas recientemente..... | 33 |
| Diseño del teléfono..... | 19 | Panel de notificaciones..... | 34 |
| Encender y apagar el teléfono..... | 21 | Captura de una instantánea..... | 37 |
| Instalación de la tarjeta Nano SIM | 21 | Teclado en pantalla | 37 |
| Carga de la batería..... | 22 | Uso del teclado e introducción de texto..... | 37 |
| Optimización de la duración de la batería | 23 | Introducción de caracteres especiales..... | 38 |
| Inserción de la tarjeta de memoria..... | 24 | Para dividir o fusionar el teclado..... | 38 |
| Extracción de la tarjeta de memoria | 25 | Transferencia de datos entre un PC y el dispositivo | 39 |
| Sugerencias sobre la pantalla táctil | 25 | Transferencia de datos mediante conexión USB..... | 39 |
| Tocar o presionar..... | 25 | Transferencia de datos mediante conexión inalámbrica..... | 39 |
| Mantener pulsado | 26 | LG Bridge..... | 40 |
| Arrastrar | 26 | Características de LG Bridge | 40 |
| Deslizar o desplazarse..... | 26 | Para descargar el software LG Bridge..... | 40 |
| Pulsar dos veces..... | 27 | LG AirDrive..... | 41 |
| Pellicar para ajustar el tamaño de la imagen..... | 27 | SmartShare | 42 |
| | | Uso de SmartShare | 42 |

| | |
|--|-----------|
| Disfrutar del contenido de dispositivos cercanos en el teléfono | 42 |
| Aplicaciones | 43 |
| Instalación y desinstalación de aplicaciones | 44 |
| Para abrir la aplicación Play Store..... | 44 |
| Para abrir una pantalla de información sobre una aplicación..... | 44 |
| Para desinstalar aplicaciones..... | 44 |
| Llamadas..... | 45 |
| Realizar una llamada..... | 45 |
| Llamadas a contactos..... | 45 |
| Contestar y rechazar una llamada..... | 45 |
| Realizar una segunda llamada..... | 46 |
| Ver los registros de llamadas..... | 46 |
| Cambio de los ajustes de llamadas..... | 46 |
| Contactos..... | 47 |
| Buscar un contacto..... | 47 |
| Agregar un contacto nuevo..... | 47 |
| Contactos favoritos..... | 47 |
| Crear un grupo..... | 48 |
| Mensajes | 49 |
| Enviar un mensaje | 49 |
| Vista de conversación..... | 49 |
| Modificación de los ajustes de mensajes..... | 49 |
| Cámara | 50 |
| Hacer una foto..... | 50 |
| Opciones de la cámara en el visor | 50 |
| Disparo a intervalo..... | 52 |
| Disparo en ráfaga..... | 52 |
| Vista de gesto..... | 52 |
| Auto Focus de múltiples puntos..... | 53 |
| Zoom 4X..... | 53 |
| Una vez haya hecho una foto..... | 53 |
| Grabar un vídeo..... | 54 |
| Después de grabar un vídeo..... | 54 |
| Galería | 55 |
| Visualización de imágenes..... | 55 |
| Edición de fotos..... | 55 |
| Ajuste de un fondo de pantalla..... | 55 |
| Acercar y alejar mediante el zoom | 56 |
| Reproducción de un vídeo | 56 |
| Borrar fotos y vídeos..... | 57 |
| Correo electrónico | 58 |
| Adición de una cuenta..... | 58 |
| Trabajo con las carpetas de cuenta..... | 58 |
| Redacción y envío de correo electrónico | 58 |
| Cambio de los ajustes generales de correo electrónico..... | 59 |
| Eliminación de una cuenta de correo electrónico..... | 59 |
| Música | 59 |
| Reproducir una canción..... | 59 |
| Opciones de reproducción de música..... | 60 |
| Reloj..... | 61 |
| Alarmas..... | 61 |
| Temporizador..... | 62 |
| Reloj mundial..... | 62 |
| Cronómetro..... | 62 |
| Calculadora | 62 |
| Calendario | 63 |
| Grabadora de voz | 63 |
| Grabar sonido o voz | 63 |
| Descargas | 63 |
| Radio FM | 64 |
| LG Backup..... | 64 |
| Acerca de la copia de seguridad y restauración de los datos del dispositivo..... | 64 |
| Para realizar una copia de seguridad de los datos del dispositivo | 65 |

| | | | |
|---|-----------|--|-----------|
| Aplicaciones de Google | 65 | Almacenamiento | 83 |
| Ajustes | 67 | Ahorro de batería y energía..... | 83 |
| Acceso al menú Ajustes | 68 | Aplicaciones | 84 |
| Configuración de red | 68 | Aplicación SMS predeterminada | 84 |
| Wi-Fi..... | 68 | Copia de seguridad y reinicio..... | 84 |
| Wi-Fi Direct..... | 69 | Acerca del teléfono..... | 85 |
| Bluetooth..... | 69 | Regulador y Seguridad..... | 85 |
| Datos móviles..... | 70 | Apéndice | 86 |
| Llamar | 71 | Actualización de software del teléfono .. | 87 |
| SmartShare Beam | 72 | Preguntas frecuentes | 88 |
| Servidor multimedia..... | 72 | Guía antirrobo | 92 |
| LG Bridge | 72 | Más información | 93 |
| Impresión..... | 73 | Información del aviso de software de código abierto | 93 |
| Módem USB..... | 73 | Marcas comerciales | 93 |
| Punto de acceso Wi-Fi | 73 | DivX HD | 94 |
| Conexión a Internet mediante Bluetooth... | 74 | DECLARACIÓN DE CONFORMIDAD..... | 95 |
| Modo avión..... | 74 | Póngase en contacto con la oficina para comprobar la conformidad de este producto..... | 95 |
| Redes de telefonía móvil..... | 74 | | |
| VPN..... | 74 | | |
| Ajustes de sonido y notificaciones | 74 | | |
| Más configuraciones..... | 75 | | |
| Ajustes de la pantallas | 76 | | |
| Pantalla principal..... | 76 | | |
| Bloqueo de pantalla..... | 76 | | |
| Botones táctiles de Inicio..... | 77 | | |
| Más ajustes de pantalla..... | 77 | | |
| Ajustes generales | 78 | | |
| Idioma y entrada..... | 78 | | |
| Ubicación..... | 78 | | |
| Cuentas y sincronización..... | 79 | | |
| Nube | 79 | | |
| Accesibilidad..... | 79 | | |
| Tecla de acceso rápido | 81 | | |
| Seguridad..... | 81 | | |
| Fecha y hora..... | 82 | | |

Directrices para un uso seguro y eficaz

Lea estas sencillas instrucciones. Su desconocimiento puede ser peligroso o ilegal.

En el caso de que se produjera algún fallo, su dispositivo integra una herramienta de software que recopila el registro de fallos. La herramienta solo recopila los datos específicos del fallo, como la potencia de la señal, cell ID position cuando se interrumpe la llamada y las aplicaciones cargadas. El registro solo se utiliza para determinar la causa del fallo. Estos registros están encriptados y solo un centro de reparaciones de LG autorizado puede acceder a ellas. Deberá enviar su dispositivo a reparar.

Exposición a energía de radiofrecuencia

Información sobre exposición a ondas de radio y SAR (Specific Absorption Rate, Tasa específica de absorción).

El diseño del teléfono móvil LG-H650E cumple la normativa de seguridad vigente en materia de exposición a las ondas de radio.

Esta normativa se basa en directrices científicas que incluyen márgenes de seguridad diseñados para garantizar la seguridad de todo tipo de personas, independientemente de su edad y estado de salud.

- Las directrices de exposición a ondas de radio utilizan una unidad de medición conocida como Tasa específica de absorción (SAR). Las pruebas de SAR se llevan a cabo utilizando métodos estandarizados con el teléfono mediante la transmisión al nivel más alto de potencia certificado en todas las bandas de frecuencia utilizadas.
- Aunque puede haber diferencias entre los niveles de SAR de los diferentes modelos de teléfonos LG, todos han sido diseñados para ajustarse a las directrices relevantes de exposición a ondas de radio.
- El límite de SAR recomendado por la ICNIRP (International Commission on Non-Ionizing Radiation Protection, Comisión internacional de protección contra radiaciones no ionizantes) es de 2 W/kg medido sobre diez 10 gramos de tejido.

- El valor más alto de SAR registrado para el uso auditivo de este modelo de teléfono es 1,040 W/kg (10 g), mientras que el valor más alto correspondiente a su transporte junto al cuerpo es 1,100 W/Kg (10 g).
- Este dispositivo cumple las directrices de exposición a radiofrecuencia cuando se utiliza en posición normal junto al oído o cuando se sitúa a una distancia de al menos 1,5 cm del cuerpo. Si se utiliza una carcasa de transporte, un clip para el cinturón o cualquier otro tipo de soporte para el cuerpo, éstos no pueden contener partes metálicas y deben colocarse a una distancia de al menos 1,5 cm del cuerpo. Para poder transmitir archivos de datos o mensajes, este dispositivo requiere una conexión adecuada a la red. En algunos casos, la transmisión de archivos de datos o mensajes puede que sufra retrasos hasta que dicha conexión esté disponible. Compruebe que sigue las instrucciones de distancia de separación mencionadas anteriormente hasta que se haya completado la transmisión.

Cuidado y mantenimiento del producto

- Utilice siempre baterías, cargadores y accesorios originales de LG aprobados para su utilización con este modelo de teléfono concreto. De lo contrario, puede quedar invalidada cualquier aprobación o garantía para el teléfono, y puede resultar peligroso.
- Algunos contenidos e ilustraciones pueden variar respecto a su dispositivo sin previo aviso.
- No desmonte esta unidad. Si es necesario repararla, llévela a un técnico de servicio cualificado.
- Manténgala alejada de aparatos eléctricos como televisores, radios y ordenadores personales.
- La unidad debe alejarse de fuentes de calor como radiadores u hornos.
- No la deje caer.
- No exponga esta unidad a vibraciones mecánicas o golpes.
- Apague el teléfono en cualquier zona en la que así lo exijan normativas especiales. Por ejemplo, no lo utilice en hospitales, ya que podrían verse afectados equipos médicos sensibles.

- No coja el teléfono con las manos mojadas mientras se está cargando. Podría sufrir una descarga eléctrica y dañar gravemente el teléfono.
- No cargue el teléfono cerca de material inflamable ya que podría calentarse y provocar un incendio.
- Utilice un paño seco para limpiar el exterior de la unidad (no utilice disolventes como benceno, diluyentes o alcohol).
- No cargue el teléfono sobre superficies acolchadas.
- El teléfono se debe cargar en una zona con la ventilación adecuada.
- No exponga esta unidad a humo o polvo excesivo.
- No coloque el teléfono cerca de tarjetas de crédito o billetes de transporte, podría afectar a la información de las bandas magnéticas.
- No golpee la pantalla con un objeto punzante, ya que puede estropear el teléfono.
- No exponga el teléfono a líquidos ni humedad.
- Utilice con cuidado los accesorios (por ejemplo, los auriculares). No toque la antena si no es necesario.
- No utilice, toque ni intente retirar ni reparar el cristal agrietado si está astillado o presenta esquirlas. La garantía no cubre los daños en la pantalla causados por el uso incorrecto del dispositivo.
- El teléfono es un dispositivo electrónico que genera calor en modo normal de funcionamiento. Si se ha utilizado de forma prolongada, el contacto directo con la piel sin la ventilación adecuada puede ser molesto o provocar quemaduras. Tenga cuidado cuando manipule el teléfono durante su funcionamiento o después de éste.
- Si el teléfono se moja, desenchúfelo inmediatamente y déjelo secar por completo. No intente acelerar el proceso de secado con una fuente de calor externa, como un horno, un microondas o un secador de pelo.
- Si el teléfono resulta mojado, una etiqueta en el interior cambiará de color. La garantía no cubre los daños producidos en su dispositivo como consecuencia de la exposición a líquidos.

Funcionamiento eficaz del teléfono

Dispositivos electrónicos

Todos los teléfonos móviles pueden recibir interferencias que pueden afectar al rendimiento.

- No utilice su teléfono móvil cerca de aparatos médicos sin solicitar permiso. Evite colocar el teléfono sobre marcapasos (es decir, no se lo coloque en el bolsillo de la camisa).
- Algunos audífonos pueden verse afectados por teléfonos móviles.
- También pueden generar pequeñas interferencias en televisores, radios, ordenadores, etc.
- Utilice el teléfono a temperaturas entre 0 °C y 35 °C, si es posible. Exponer el teléfono a temperaturas extremadamente bajas o altas podría producir daños, un funcionamiento incorrecto o incluso una explosión.

Seguridad vial

Compruebe las leyes y normativas locales sobre el uso de teléfonos móviles durante la conducción.

- No utilice el teléfono móvil mientras conduzca.
- Dedique toda su atención a la conducción.
- Salga de la carretera y aparque antes de hacer llamadas o responderlas si las condiciones de la conducción así lo requieren.
- La energía de radiofrecuencia puede afectar a algunos sistemas electrónicos de su vehículo, como la radio del coche o el equipo de seguridad.
- Si su vehículo dispone de un airbag, no lo obstruya con equipos inalámbricos portátiles o fijos. Podrían provocar un fallo del airbag y ocasionarle graves heridas debido a un funcionamiento indebido.
- Si escucha música mientras está en la calle, asegúrese de que el volumen tiene una intensidad razonable de forma que pueda ser consciente de lo que sucede en su entorno. Esto es importante sobre todo cerca de las vías de tráfico.

Lesiones auditivas



Para evitar las posibles lesiones auditivas, no se exponga a altos niveles de volumen durante largos períodos de tiempo.

Es posible que el oído sufra daños cuando se ve expuesto a sonidos de alto volumen durante largos períodos. Por lo tanto, le recomendamos que no encienda ni apague el teléfono cerca de los oídos. Le recomendamos igualmente que el volumen de la música y de las llamadas se establezca en un nivel razonable.

- Si utiliza auriculares, baje el volumen si no puede escuchar a las personas que le hablan de cerca o si la persona sentada a su lado puede escuchar lo que usted está escuchando.

NOTA

- Un nivel excesivo de sonido en los auriculares puede provocar pérdida de audición.

Piezas de cristal

Algunas piezas de su teléfono móvil están fabricadas con cristal. Este cristal puede romperse si el teléfono cae sobre una superficie dura o recibe un impacto fuerte. Si el cristal se rompe, no lo toque ni intente retirarlo. No utilice su teléfono hasta que un proveedor autorizado sustituya el cristal.

Derribos

No utilice el teléfono mientras se realizan derribos. Respete las restricciones y siga las normativas.

Entornos potencialmente explosivos

- No utilice su teléfono en gasolineras.
- No lo utilice cerca de productos químicos o combustibles.
- No transporte o almacene explosivos, líquidos o gases inflamables en el compartimento de su vehículo donde tenga el teléfono móvil o los accesorios.

En aviones

Los dispositivos inalámbricos pueden provocar interferencias en los aviones.

- Apague el teléfono móvil antes de embarcar.
- No lo utilice en tierra sin el permiso de la tripulación.

Niños

Deje el teléfono en un lugar seguro fuera del alcance de niños pequeños. Incluye piezas pequeñas que, si se tragan, pueden causar asfixia.

Llamadas de emergencia

Puede que las llamadas de emergencia no estén disponibles en todas las redes móviles. Por ello, nunca debe depender únicamente de su teléfono para realizar llamadas de emergencia. Consulte a su proveedor de servicios local.

Información y mantenimiento de la batería

- No es necesario descargar por completo la batería antes de volver a cargarla. A diferencia de otros sistemas de baterías, no existe ningún efecto de memoria que pueda afectar al rendimiento de la batería.
- Utilice sólo las baterías y cargadores de LG. Los cargadores de LG han sido diseñados para maximizar la vida de la batería.
- No desmonte ni provoque cortocircuitos en la batería.
- Sustituya la batería cuando deje de funcionar correctamente. La batería puede recargarse centenares de veces antes de que deba sustituirse.
- Recargue la batería si no se ha utilizado durante mucho tiempo para maximizar su funcionalidad.
- No exponga el cargador de la batería a la luz directa del sol y no lo utilice en entornos muy húmedos, como en el cuarto de baño.
- No deje la batería en lugares fríos o calientes, ya que se podría deteriorar su rendimiento.
- Existe riesgo de explosión si la batería se sustituye por otra de un tipo incorrecto. Deshágase de las baterías usadas según las instrucciones.

- Desenchufe siempre el cargador de la toma de corriente una vez que el teléfono haya terminado de cargarse, para evitar así un consumo de energía innecesario del cargador.
- La duración real de la batería dependerá de la configuración de red, los ajustes del producto, los patrones de uso, el tipo de batería y las condiciones ambientales.
- Asegúrese de que ningún elemento con bordes afilados, como dientes o uñas de animales, toca la batería. Podría provocar un incendio.



ADVERTENCIA

Aviso de sustitución de la batería

- La batería de iones de litio es un componente peligroso que podría provocar daños.
- Si personal no cualificado sustituye la batería, el dispositivo podría resultar dañado.
- No intente sustituir usted la batería. La batería podría sufrir daños que podrían producir sobrecalentamiento y lesiones. El proveedor autorizado debe sustituir la batería. La batería debe reciclarse por separado de la basura doméstica.
- En caso de que este producto contenga una batería incorporada que los usuarios finales no pueda retirar fácilmente, LG recomienda que sólo profesionales cualificados retiren la batería, ya sea para su sustitución que para reciclar la batería al final de la vida útil del producto. Para evitar daños en el producto, y por su propia seguridad, el usuario no debe intentar retirar la batería, debe ponerse en contacto con la Línea de Ayuda de Servicios de LG, o con otros proveedores de servicios independientes para su asesoramiento.
- La eliminación de la batería implicará desmontar la carcasa del producto, la desconexión de los cables/contactos eléctricos, y una cuidadosa extracción de la célula de la batería utilizando herramientas especializadas. Si necesita instrucciones de profesionales cualificados sobre cómo retirar la batería de manera segura, por favor visite <http://www.lge.com/global/sustainability/environment/take-back-recycling>.





Funciones que le encantarán

QSlide

En cualquiera de las pantallas, utilice el Panel de notificación para acceder y utilizar con toda facilidad el Bloc de notas, el Calendario, la Calculadora y mucho más con QSlide.





Uso de QSlide

1 Toque y deslice la barra de estado hacia abajo > presione . Si no puede ver , presione  > active **QSlide** para activarlo.

NOTA

- Mientras se utilizan aplicaciones compatibles con QSlide, presione  > **QSlide**. La función se mostrará como una pequeña ventana en la pantalla.

2 Uso de las siguientes opciones.

| | | |
|---|---|--|
| 1 |  | Presione para ampliar la ventana a tamaño completo. |
| 2 |  | Presione para ajustar la transparencia de la ventana. |
| 3 |  | Presione para cerrar la ventana QSlide. |
| 4 |  | Arrastre para ajustar el tamaño de la ventana de QSlide. |

3 Puede utilizar y presionar la pantalla bajo las ventanas de **QSlide** cuando la barra de transparencia no esté completa .

NOTA



- QSlide admite hasta dos ventanas a la vez.

QuickMemo+

La función QuickMemo+ le permite tomar notas.

Uso de QuickMemo+









Puede utilizar la función QuickMemo+ para tomar notas durante una llamada de forma sencilla y eficaz, con una imagen guardada, o bien, la pantalla actual del teléfono.

1 También puede tocar y deslizar la barra de estado hacia abajo y presionar . Si no puede ver , presione  > active **QuickMemo+** para activarlo.

0

Presione  >  >  > .

2 Cree una nota utilizando las siguientes opciones:

| | |
|--|---|
|  | Presione para guardar la nota que ha creado. |
|  | Toque para deshacer la última acción realizada. |
|  | Toque para rehacer la última acción deshecha. |
|  | Presione para insertar texto en la nota. |
|  | Presione para seleccionar el tipo y el color del lápiz. |
|  | Presione con el fin de utilizar el borrador para borrar las marcas de lápiz en la nota. |
|  | Presione para seleccionar Compartir o Libro de estilo. |
|  | Presione para ocultar o mostrar la barra de herramientas. |

NOTA

- Use la punta del dedo para utilizar la función QuickMemo+. No utilice la uña.

3 Presione  para guardar la nota actual en  o .

Visualización de la nota guardada

Presione  >  >  y seleccione el álbum de **QuickMemo+**.

Disparo por Gesto

La función Disparo por Gesto permite hacer una fotografía con la cámara delantera con un movimiento de la mano.

Toma de fotos con un movimiento

Hay dos métodos para utilizar la función Gesto de la mano.

- Levante la mano con la palma abierta hasta que la cámara frontal la detecte y aparezca un cuadro en la pantalla. A continuación, cierre la mano en un puño para iniciar el temporizador y para que tenga tiempo para prepararse.

○

- Levante la mano con el puño cerrado hasta que la cámara frontal la detecte y aparezca un cuadro en la pantalla. A continuación, suelte el puño para iniciar el temporizador y para que tenga tiempo para prepararse.

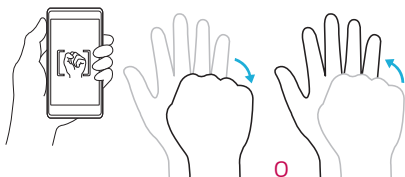



Información básica

Accesorios

Estos accesorios están disponibles para usarse con este teléfono.

- Adaptador de viaje
- Guía de inicio rápido
- Auriculares estéreo
- Cable USB
- Herramienta de expulsión de SIM

NOTA

- Los elementos que se describen anteriormente pueden ser opcionales.
- Utilice siempre accesorios LG originales. Los elementos proporcionados están diseñados exclusivamente para este dispositivo y es posible que no sean compatibles con otros dispositivos.
- Los elementos suministrados con el dispositivo y los accesorios disponibles pueden variar en función de la región o el proveedor de servicios.

Diseño del teléfono

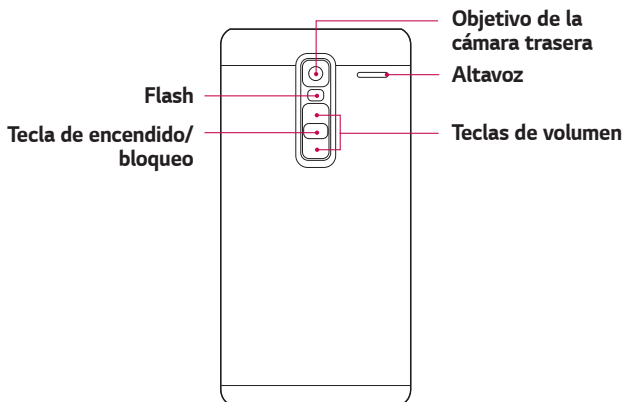
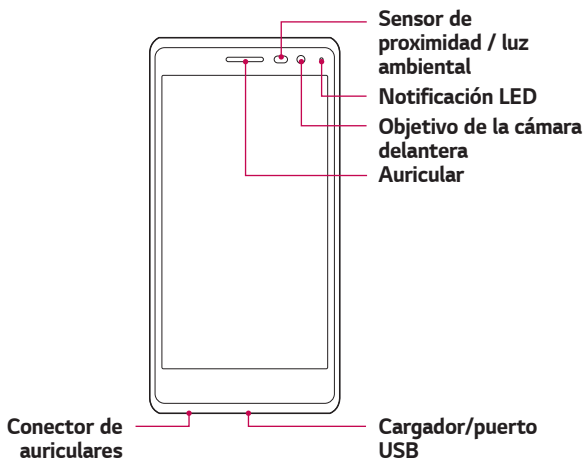

| | |
|--|--|
| Tecla de encendido/ bloqueo | <ul style="list-style-type: none"> · Encienda y apague el teléfono manteniendo pulsada esta tecla. · Pulsación breve para activar/desactivar la pantalla. |
| Teclas de volumen | <p>Con la pantalla apagada:</p> <ul style="list-style-type: none"> · Pulse la Tecla Subir volumen dos veces para iniciar QuickMemo+. · Pulse la Tecla Bajar volumen dos veces para abrir la Cámara y hacer una fotografía. <p>En la pantalla de inicio:</p> <ul style="list-style-type: none"> · Controlan el volumen del timbre. <p>Durante una llamada:</p> <ul style="list-style-type: none"> · Controlan el volumen del auricular al reproducir audio/vídeo. · Controlan el volumen de forma continua. |

 **NOTA : Sensor de proximidad**

- Al recibir y realizar llamadas, el sensor de proximidad apaga automáticamente la luz de fondo y bloquea la pantalla táctil cuando detecta que el teléfono está cerca de la oreja. Esto amplía la duración de la batería y evita que el teclado táctil se active por accidente durante las llamadas.

 **ADVERTENCIA**

- Si coloca un objeto pesado sobre el teléfono o se sienta sobre él, puede dañar la pantalla y las funciones de la pantalla táctil. No cubra el sensor de proximidad con protectores de pantalla o cualquier otro tipo de película de protección. Esto podría hacer que el sensor no funcionara correctamente.

Encender y apagar el teléfono

Encender el teléfono

Mantenga pulsada la **tecla de encendido/bloqueo** de la parte trasera del teléfono durante unos segundos hasta que la pantalla se encienda.

Apagar el teléfono

- 1 Mantenga pulsada la **tecla de encendido/bloqueo** de la parte trasera del teléfono durante unos segundos hasta que aparezca el menú Opciones del teléfono.
- 2 Presione **Apagar** en el menú Opciones del teléfono.
- 3 Presione **ACEPTAR** para confirmar que desea apagar el teléfono.

Instalación de la tarjeta Nano SIM

Inserte la tarjeta Nano SIM proporcionada por el proveedor de servicios de telefonía móvil.

ADVERTENCIA

- No inserte una tarjeta de memoria en la ranura para tarjeta Nano SIM. Si hay una tarjeta de memoria en la ranura para tarjeta Nano SIM, lleve el dispositivo a un centro de servicios de LG para extraerla.
- 1 Introduzca la herramienta de expulsión de la bandeja de la Nano SIM que viene con el teléfono (o una punta fina) en la apertura del botón de expulsión y empuje firme pero suavemente hasta que aparezca la bandeja.

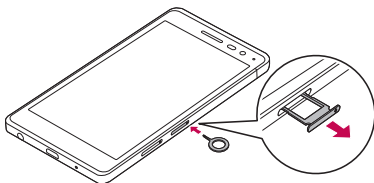

NOTA

- El botón de expulsión es una pequeña apertura redonda justo encima de la tapa de la bandeja.

2 Tire de la bandeja de la tarjeta Nano SIM.

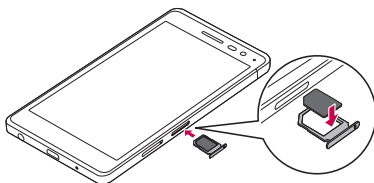

3 Coloque la tarjeta Nano SIM en la bandeja (como se muestra en la imagen anterior).

4 Inserte la bandeja de la tarjeta Nano SIM.

NOTA

- Apague el teléfono antes de insertar o quitar la tarjeta Nano SIM.

ADVERTENCIA

- Tenga siempre cuidado al retirar la bandeja de la tarjeta Nano SIM. La herramienta de expulsión está muy afilada.

Carga de la batería

Cargue la batería antes de utilizar el teléfono por primera vez. Utilice el cargador de batería suministrado. También puede utilizar el equipo para cargar la batería conectando el teléfono a este mediante el cable USB.

ADVERTENCIA

- Utilice solamente cargadores, baterías y cables aprobados por LG. Si utiliza cargadores, baterías y cables no aprobados puede causar retrasos en la carga de la batería. También pueden hacer que la batería explote o que el dispositivo resulte dañado. Dichas situaciones no están cubiertas por la garantía.

El conector del cargador se encuentra en la parte inferior del teléfono. Introduzca el cargador y enchúfelo a una toma de corriente.

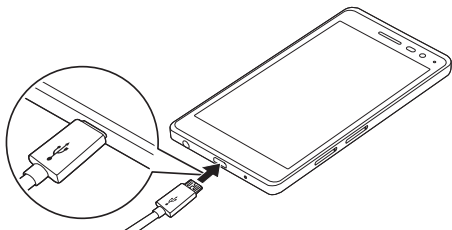

Optimización de la duración de la batería

Aumente la potencia de la batería mediante la desconexión de aquellas funciones que no necesita ejecutar de forma constante en segundo plano. Puede supervisar cómo las aplicaciones y recursos del sistema consumen la energía de la batería.

Para aumentar la duración de la batería:

- Desactive las comunicaciones por radio cuando no las esté utilizando. Si no está utilizando las funciones de Wi-Fi, Bluetooth® o GPS, apáguelas.
- Reduzca el brillo de la pantalla y establezca un tiempo de espera de pantalla más breve.
- Desactive la sincronización automática de Gmail, Calend., Contactos y otras aplicaciones.
- Algunas de las aplicaciones que ha descargado pueden consumir energía de la batería.
- Compruebe el nivel de carga de la batería mientras utiliza aplicaciones descargadas.

Inserción de la tarjeta de memoria

El dispositivo admite tarjetas microSD de hasta 2TB. En función del fabricante y el tipo de tarjeta de memoria, puede que algunas no sean compatibles con su dispositivo.

ADVERTENCIA

- Puede que algunas tarjetas de memoria no sean totalmente compatibles con el dispositivo. El uso de una tarjeta no compatible puede dañar el dispositivo o la tarjeta de memoria, o dañar los datos almacenados en estos.

NOTA

- La escritura frecuente y el borrado de datos acortan la vida útil de las tarjetas de memoria.

- 1 Introduzca la herramienta de expulsión de la bandeja de la tarjeta de memoria que viene con el teléfono (o una punta fina) en la apertura del botón de expulsión y empuje firme pero suavemente hasta que aparezca la bandeja.
- 2 Tire de la bandeja de la tarjeta de memoria.

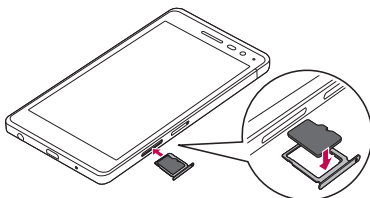

- 3 Coloque la tarjeta de memoria en la bandeja (como se muestra en la imagen anterior).
- 4 Inserte la bandeja de la tarjeta de memoria.

Extracción de la tarjeta de memoria

Antes de extraer la tarjeta de memoria, desactívela para hacerlo de forma segura.

Presione  >  >  > ficha **General** > **Almacenamiento** >

Desactivar tarjeta SD.

ADVERTENCIA

- No extraiga la tarjeta de memoria mientras el dispositivo esté transfiriendo o accediendo a información. De lo contrario, los datos pueden perderse o dañarse o bien, la tarjeta de memoria o el dispositivo pueden dañarse. LG no se responsabilizará por las pérdidas ocasionadas por el uso indebido de tarjetas de memoria dañadas, incluidas las pérdidas de datos.

Sugerencias sobre la pantalla táctil

A continuación, le presentamos algunas sugerencias sobre cómo navegar por el teléfono.

NOTA

- No ejerza una presión excesiva. La pantalla táctil es lo suficientemente sensible como para detectar una presión ligera pero firme.
- Utilice la punta del dedo para tocar la opción que desee. Intente no presionar otros botones.

Tocar o presionar

Toque solo con un dedo para seleccionar elementos, enlaces, accesos directos y letras en el teclado en pantalla.

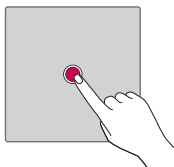

Mantener pulsado

Toque de manera continua un elemento pulsado en la pantalla sin levantar el dedo hasta que se produzca una acción.

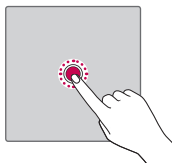

Arrastrar

Para arrastrar un elemento, manténgalo pulsado un momento y, a continuación, mueva el dedo por la pantalla sin levantarlo hasta que llegue a la posición de destino. Puede arrastrar elementos en la pantalla de inicio para recolocarlos.

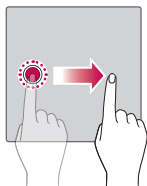

Deslizar o desplazarse

Para deslizar o desplazarse, desplace rápidamente el dedo sobre la superficie de la pantalla sin detenerlo desde el primer momento que toca la pantalla (para no arrastrar un elemento).

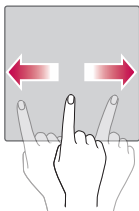

Pulsar dos veces

Pulse dos veces para ampliar una página Web o un mapa.

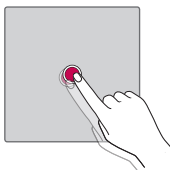

Pellizcar para ajustar el tamaño de la imagen

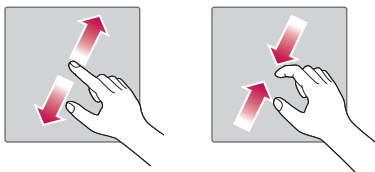

Utilice los dedos índice y pulgar juntándolos y separándolos para acercar o alejar la imagen cuando utilice el navegador, mapas o examine fotografías.





Configuración de la cuenta de Google

La primera vez que abra una aplicación de Google en el teléfono, se le solicitará que inicie sesión con su cuenta de Google. Si no posee una cuenta de Google, se le invitará a crear una.

Creación de una cuenta de Google

- 1 Presione  >  >  > ficha **General** > **Cuentas y sincronización**.
- 2 Toque **AÑADIR CUENTA** > **Google** > **O crea una nueva cuenta** (Crear una nueva cuenta).
- 3 Introduzca su nombre y apellidos y, a continuación, presione **SIGUIENTE**.
- 4 Introduzca su número de teléfono de seguridad y presione **SIGUIENTE**.
- 5 Siga las instrucciones e introduzca la información solicitada y opcional sobre la cuenta. Espere mientras el servidor crea su cuenta.

Inicio de sesión con su cuenta de Google

- 1 Presione  >  >  > ficha **General** > **Cuentas y sincronización**.
- 2 Toque **AÑADIR CUENTA** > **Google**.
- 3 Introduzca su dirección de e-mail y presione **SIGUIENTE**.
- 4 Introduzca su contraseña y presione **SIGUIENTE**.
- 5 Tras el inicio de sesión, ya podrá utilizar Gmail y los servicios de Google incluidos en el teléfono.
- 6 Una vez configurada su cuenta de Google, el teléfono se sincronizará automáticamente con la cuenta de Google de la web (si hay una conexión de datos disponible).

Tras haber iniciado sesión, su teléfono se sincronizará con sus servicios de Google, como Gmail, Google Contacts y Google Calendar. También podrá utilizar Maps, descargar aplicaciones de Play Store, realizar copias de seguridad de sus ajustes en los servidores de Google y aprovechar otros muchos servicios que Google le ofrece para su teléfono.

Bloqueo y desbloqueo del dispositivo

Al pulsar la tecla de encendido/bloqueo se desactiva la pantalla y se bloquea el dispositivo. El dispositivo se bloquea automáticamente si no se utiliza durante un periodo específico. Esto contribuye a evitar que se presione accidentalmente y ahorra energía de la batería.

Para desbloquear el dispositivo, pulse la tecla de encendido/bloqueo y deslice la pantalla en cualquier dirección.

KnockON

La función Activar pantalla permite presionar dos veces sobre la pantalla para encenderla o apagarla fácilmente.

Encender la pantalla

- 1 Pulse dos veces en el centro de la pantalla de bloqueo para encenderla.
- 2 Desbloquee la pantalla o acceda a cualquiera de los accesos directos o widgets disponibles.

Apagar la pantalla

- 1 Presione dos veces en un área vacía de la pantalla de inicio o la barra de estado.
- 2 La pantalla se apagará.

NOTA

- Presione en el área central de la pantalla. Si presiona en el área inferior o superior, la tasa de reconocimiento podría disminuir.



Knock Code

La función Knock Code le permite crear su propio código de desbloqueo utilizando una combinación de pulsaciones en la pantalla. Puede acceder directamente a la pantalla de inicio cuando la pantalla está apagada presionando la misma secuencia en la pantalla.

NOTA

- Si introduce un Knock Code incorrecto 5 veces, deberá iniciar sesión obligatoriamente con su cuenta de Google o introducir su copia de seguridad PIN.
- Utilice la punta del dedo o la uña para tocar la pantalla y encenderla o apagarla.

Configuración de la función de Knock Code



- 1 Presione  >  >  > ficha **Pantalla** > **Bloqueo de pantalla** > **Tipo de bloqueo** > **Knock Code**.
- 2 Presione los cuadrados siguiendo un patrón para establecer el Knock Code. El patrón de Knock Code puede tener entre 3 y 8 pulsaciones.

Desbloqueo de la pantalla utilizando el Knock Code

Cuando se apague la pantalla, puede desbloquearla introduciendo el patrón de Knock Code que ya ha establecido.

Cambio del método de bloqueo de la pantalla

Puede cambiar la forma de bloquear la pantalla para evitar que otros accedan a su información personal.

- 1 Presione  >  >  > ficha **Pantalla** > **Bloqueo de pantalla** > **Tipo de bloqueo**.
- 2 Seleccione el bloqueo de pantalla que desee: Ninguno, Deslizamiento, Knock Code, Patrón, PIN y Contraseña.



NOTA

- Antes de establecer un patrón de desbloqueo, debe crear una cuenta de Google. No olvide la copia de seguridad PIN que estableció al crear el patrón de bloqueo.

Smart Lock

Puede utilizar Bloqueo inteligente para facilitar el desbloqueo del teléfono. Puede establecerlo para que el teléfono permanezca desbloqueado cuando tiene un dispositivo Bluetooth seguro conectado al teléfono, cuando se encuentra en una ubicación conocida (como su casa o la oficina), o cuando reconoce su cara.

Configuración de la función Bloqueo inteligente

- 1 Presione  >  >  > ficha **Pantalla** > **Bloqueo de pantalla** > **Smart Lock**.
- 2 Antes de agregar un dispositivo, lugar o cara seguros, deberá establecer un bloqueo de pantalla (Knock Code, Patrón, PIN o Contraseña).



Pantalla de inicio

La pantalla de inicio es el punto de inicio para la mayoría de aplicaciones y funciones. Permite agregar distintos tipos de elementos como accesos directos de aplicaciones y widgets de Google para ofrecer un acceso instantáneo a las aplicaciones y a la información. Este es el lienzo predeterminado y puede accederse a él desde cualquier menú presionando .

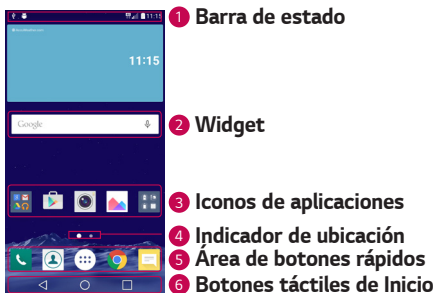
Familiarización con la pantalla de inicio



- 1 **Barra de estado:** muestra información sobre el estado del teléfono, incluidos la hora, intensidad de la señal, estado de la batería e iconos de notificación.
- 2 **Widget:** los widgets son aplicaciones independientes a las que se puede acceder a través de la pantalla Aplicaciones o de la pantalla de inicio. Al diferencia de un acceso rápido, un widget puede funcionar como una aplicación en pantalla.
- 3 **Iconos de aplicaciones:** presione en un icono (de aplicación, carpeta, etc.) para abrirlo y utilizarlo.
- 4 **Indicador de ubicación:** indica el lienzo de pantalla de inicio que se está mostrando en ese momento.
- 5 **Área de botones rápidos:** permite acceder con un solo toque a la función en cualquier lienzo de la pantalla de inicio.
- 6 **Botones táctiles de Inicio**

| | |
|--|---|
|  Botón Retroceder | Vuelve a la pantalla anterior. También cierra elementos emergentes, como menús, cuadros de diálogo y el teclado en pantalla. |
|  Botón Inicio | Vuelve a la pantalla de inicio desde cualquier otra pantalla. |
|  Botón Información general | Muestra las aplicaciones utilizadas recientemente. Si toca de manera continua este botón, abrirá el menú de opciones disponibles. |

Para ver otros paneles de la pantalla de inicio

El sistema operativo ofrece varios lienzos de pantallas de inicio para proporcionar más espacio en el que añadir iconos, widgets u otros elementos.

- Deslice el dedo a la derecha o a la izquierda por la pantalla de inicio para acceder a lienzos adicionales.

Cómo volver a aplicaciones utilizadas recientemente

Realizar varias tareas resulta sencillo con Android porque es posible ejecutar más de una aplicación a la vez. No hay necesidad de salir de una aplicación para abrir otra. Puede utilizar varias aplicaciones abiertas y cambiar de una a otra.

Android gestiona cada aplicación, deteniéndola e iniciándola según sea necesario, para garantizar que las aplicaciones inactivas no consumen recursos innecesariamente.

- 1 Toque . Aparecerá una lista de las aplicaciones utilizadas recientemente.
- 2 Presione la aplicación a la que desee acceder. Esto no detiene la ejecución en segundo plano de la aplicación anterior. Asegúrese de presionar para salir de una aplicación cuando termine de utilizarla.
 - Para cerrar una aplicación de la lista de aplicaciones recientes, deslice la vista previa de la aplicación hacia la izquierda o hacia la derecha.Para borrar todas las aplicaciones, presione **Limpiar todo**.

Personalización de la pantalla de página principal

Puede personalizar la pantalla de inicio mediante la incorporación de aplicaciones y widgets, y cambiando los fondos de pantalla.

Adición de elementos a la pantalla de inicio

- 1 También puede mantener pulsada la parte vacía de la pantalla de inicio.
- 2 En el menú del modo Añadir, seleccione los elementos que desee añadir. A continuación, podrá ver en la pantalla de inicio los elementos añadidos.
- 3 Arrástrelos a la ubicación que desee y levante el dedo.

NOTA

- Para añadir el icono de una aplicación a la pantalla de inicio desde la pantalla Aplicaciones, toque de manera continua la aplicación que desee añadir.

Eliminación de un elemento de la pantalla de inicio

En la pantalla de inicio, toque de manera continua el icono que desee eliminar y arrástrelo hasta .

Adición de una aplicación al área de botones rápidos

En la pantalla Aplicaciones o en la pantalla de inicio, toque de manera continua un icono de aplicación y arrástrelo al área de botones rápidos. A continuación, suéltelo en la ubicación deseada.

Eliminación de una aplicación del área de botones rápidos

Toque de manera continua el botón rápido que desee y arrástrelo a .

NOTA

- No se puede eliminar el **botón Aplicaciones** .

Personalización de los iconos de aplicaciones en la pantalla de inicio

- 1 Toque de manera continua el icono de una aplicación hasta que se desbloquee de su posición actual y, a continuación, suéltelo. El icono de edición  se muestra en la esquina superior derecha de la aplicación.
- 2 Vuelva a presionar el icono de la aplicación y seleccione su tamaño y diseño.
- 3 Presione **ACEPTAR** para guardar el cambio.

Panel de notificaciones

Las notificaciones le avisan de la llegada de nuevos mensajes, eventos de calendario o alarmas, así como de eventos que se estén realizando en ese momento, como cuando está en una llamada.

Apertura del panel de notificaciones

Desde la barra de estado, deslice el dedo hacia abajo para abrir el panel de notificaciones. Para cerrar el panel de notificaciones, deslice la pantalla hacia arriba o presione .

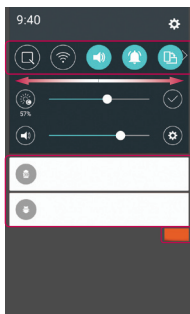
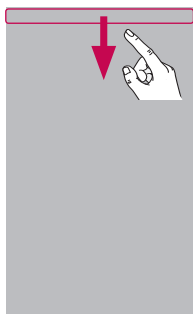

- 1 Área de ajustes rápidos
- 2 Notificaciones
- 3 BORRAR

- 1 Presione cada botón de ajuste rápido para activarlo/desactivarlo. Toque de manera continua el botón deseado para acceder directamente al menú de ajustes de la función. Para ver más botones de cambio, deslice el dedo a izquierda o derecha. Presione para eliminar, añadir o reordenar botones de ajustes rápidos.
- 2 Se muestran las notificaciones actuales, junto con una breve descripción de cada una. Presione sobre una notificación para verla.
- 3 Presione para borrar todas las notificaciones.

Cuando se recibe una notificación, se muestra el icono correspondiente en la parte superior de la pantalla. Los iconos de notificaciones pendientes se muestran a la izquierda, mientras que los iconos del sistema, como la intensidad de la batería o de la red Wi-Fi, se muestran a la derecha.

Iconos de indicador en la barra de estado

Los iconos de indicador se muestran en la barra de estado en la parte superior de la pantalla, e informan acerca de llamadas perdidas, nuevos mensajes, eventos de calendario y estados del dispositivo entre otros.

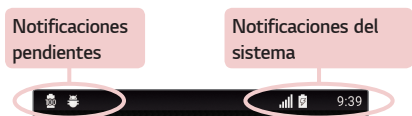

Los iconos que se muestran en la parte superior de la pantalla proporcionan información acerca del estado del dispositivo. En la tabla siguiente se muestran algunos de los iconos más habituales.



| Icono | Descripción | Icono | Descripción |
|--|---|---|--|
|  | No se ha insertado ninguna tarjeta SIM. |  | Se está reproduciendo una canción actualmente |
|  | No hay señal de red disponible |  | Sin interrupciones, ni si quiera alarmas. |
|  | Modo avión activado |  | Modo de vibración activado |
|  | Conectado a una red Wi-Fi |  | Batería cargada por completo |
|  | Auriculares de cable conectados |  | Batería en carga |
|  | Llamada en curso |  | El teléfono está conectado a un PC mediante un cable USB |
|  | Llamada perdida |  | Descargando datos |
|  | Bluetooth está activado |  | Cargando datos |
|  | Advertencia del sistema |  | GPS activado |
|  | Alarma establecida |  | Los datos se están sincronizando |
|  | Nuevo buzón de voz disponible |  | Seleccione el método de entrada |
|  | Nuevo mensaje de texto o multimedia |  | El punto de acceso Wi-Fi está activo |
|  | LG AirDrive conectado | | |

NOTA

- La localización del icono en la barra de estado puede diferir según la función o el servicio.
- Las opciones disponibles pueden variar en función de la región o el proveedor de servicios.

Captura de una instantánea





Mantenga pulsada la **tecla Bajar volumen** y la de **encendido/bloqueo** al mismo tiempo durante 2 segundos para capturar una instantánea de la pantalla actual.

Para ver la imagen capturada, presione  >  >  > carpeta **Screenshots**.

Teclado en pantalla

Puede escribir texto utilizando el teclado en pantalla. El teclado en pantalla aparece en la pantalla cuando presiona un campo de entrada de texto disponible.

Uso del teclado e introducción de texto

| Icono | Descripción |
|---|---|
|  | Toque este icono una vez para poner en mayúsculas la próxima letra que va a escribir. Toque dos veces para escribir siempre en mayúscula. |
|  | Presione para acceder a los ajustes del teclado. Toque de manera continua para cambiar el método de introducción de texto. |
|  | Toque este icono para introducir un espacio. |
|  | Toque para crear una nueva línea. |



Toque este icono para eliminar el carácter anterior.

Introducción de caracteres especiales



El teclado en pantalla permite introducir caracteres especiales. Por ejemplo, para escribir la letra "á", toque de manera continua la tecla "a" hasta que se muestre un menú emergente con los caracteres especiales relacionados. Sin levantar el dedo, arrástrelo hasta el carácter especial que desee. Una vez resaltado, levante el dedo.

NOTA

- El símbolo de la esquina superior derecha de una tecla indica los caracteres adicionales disponibles para esa tecla.

Para dividir o fusionar el teclado

El teclado se puede dividir por el medio separando dos dedos horizontalmente en el teclado apaisado. Esto hace más fácil escribir con los pulgares. Asegúrese de que el ajuste Teclado dividido está activado para utilizar esta función.

- Presione  >  >  > ficha **General** > **Idioma y teclado** > **Teclado LG**  > **Altura y diseño del teclado** > **Teclado dividido**.



Transferencia de datos entre un PC y el dispositivo

Puede copiar o transferir datos entre un PC y el dispositivo.

Transferencia de datos mediante conexión USB

- 1 Conecte su dispositivo a un PC utilizando el cable USB incluido con su teléfono.
- 2 Abra el panel de notificaciones, presione el tipo de conexión actual y seleccione **Dispositivo de medios (MTP)**.
- 3 Aparecerá una ventana emergente en su PC que le permitirá transferir los datos deseados.

NOTA

- Deberá instalar el controlador de la plataforma Android de LG en su PC para poder detectar el teléfono.
- Compruebe los requisitos para utilizar el **Dispositivo de medios (MTP)**.

| Elementos | Requisito |
|--|--|
| SO | Microsoft Windows XP SP3, Vista o superior |
| Versión del Reproductor de Windows Media | Reproductor de Windows Media 10 o superior |

Transferencia de datos mediante conexión inalámbrica

Puede compartir o administrar contenidos desde su teléfono en un PC a través de Wi-Fi utilizando la función **LG AirDrive**.

NOTA

- Si desea utilizar el LG AirDrive, consulte la sección **LG AirDrive** de **Ajustes**.

LG Bridge

LG Bridge es una aplicación que le permite gestionar con comodidad en su PC las imágenes, música, vídeos, documentos, etc. guardados en un dispositivo móvil LG. También puede crear una copia de seguridad de sus archivos, como contactos e imágenes en su equipo o actualizar el software de un dispositivo móvil.

NOTA

- Puede consultar información detallada sobre cómo utilizar LG Bridge en el menú de Ayuda una vez que instale y abra el programa.
- Las características compatibles pueden variar en función del dispositivo.
- El controlador USB unificado de LG es un programa necesario para conectar un teléfono móvil de LG a un PC. Este se instala automáticamente al instalar LG Bridge.

Características de LG Bridge

- Administrar el contenido del teléfono en un equipo a través de Wi-Fi o datos móviles.
- Realice copias de seguridad y restaure los datos de su dispositivo móvil mediante USB.
- Actualice el software de un dispositivo móvil en su PC mediante USB.

Para descargar el software LG Bridge

- 1 Vaya a www.lg.com.
- 2 Presione el botón Buscar e introduzca el nombre del modelo para buscarlo.
- 3 Seleccione la información del modelo y haga clic en **IR**.
- 4 Desplácese hacia abajo y seleccione la ficha **PC SYNC** > **Windows** o **Mac OS** > **DESCARGAR** para descargar LG Bridge.

LG AirDrive

Le permite conectarse a un equipo para administrar su teléfono. Configure LG Bridge desde el sitio web de LG Electronics en un equipo antes de utilizarlo. Cuando inicie sesión en la misma cuenta LG en su teléfono y equipo, podrá utilizar la función LG AirDrive.

- 1 Inicie sesión en la misma cuenta LG en un dispositivo móvil y un PC.
- 2 En la pantalla **Ajustes**, presione la ficha **Redes** > **Compartir y conectar** > **LG Bridge** > **LG AirDrive**.
- 3 Ejecute la aplicación LG Bridge en su PC y seleccione **LG AirDrive**.

SmartShare

SmartShare le permite compartir contenido multimedia mediante las aplicaciones Galería y Música.

Uso de SmartShare

- 1 Mientras visualiza el contenido que desea compartir, presione **⋮** > **SmartShare** o .
- 2 Presione el dispositivo con el cual desea compartir archivos en la lista.
 - Si el dispositivo no se muestra en la lista, asegúrese de que esté activada la conexión Wi-Fi, Wi-Fi Direct o Bluetooth. A continuación, toque **ACTUALIZAR**.

Disfrutar del contenido de dispositivos cercanos en el teléfono

- 1 Para conectar el dispositivo con otros cercanos, presione la opción **Dispositivos cercanos** en las aplicaciones **Galería** y **Música**.
 - Asegúrese de que su dispositivo y los dispositivos cercanos están conectados a la misma red Wi-Fi y de que el servicio DLNA de los dispositivos cercanos está también activado.
- 2 Presione el dispositivo con el cual desea establecer la conexión. Si el dispositivo no se muestra en la lista, presione **Buscar dispositivos cercanos**.
- 3 Una vez se haya establecido una conexión, podrá disfrutar del contenido en el su dispositivo.



Aplicaciones

Instalación y desinstalación de aplicaciones

Play Store le permite explorar y buscar aplicaciones gratuitas y de pago.

Para abrir la aplicación Play Store



Presione  >  > .

Para abrir una pantalla de información sobre una aplicación

En cualquier momento, mientras explora en Play Store, presione una aplicación para abrir su pantalla de detalles.

La pantalla de detalles de la aplicación incluye una descripción, calificaciones, comentarios e información relacionada con la aplicación. Desde esta pantalla puede descargar, instalar, desinstalar y valorar la aplicación, entre otras cosas.





Para desinstalar aplicaciones

- 1 Presione  >  >  > ficha **General** > **Aplicaciones**.
- 2 Cuando se muestren todas las aplicaciones, desplácese y seleccione la aplicación que desea desinstalar.
- 3 Presione **Desinstalar**.

Llamadas

Puede disfrutar de llamadas claras en toda la región.



Realizar una llamada

- 1 Presione  > .
- 2 Introduzca el número utilizando el marcador. Para eliminar un dígito, toque .
- 3 Después de introducir el número deseado, presione  para realizar la llamada.
- 4 Para finalizar la llamada, presione .



NOTA

- para introducir el signo "+" cuando realice llamadas internacionales, mantenga pulsado .

Llamadas a contactos

- 1 Presione  > .
- 2 Desplácese por la lista de contactos. También puede introducir el nombre del contacto en el campo de búsqueda o desplazarse por las letras del alfabeto que se muestran en el borde derecho de la pantalla.
- 3 En la lista que aparece, toque el contacto al que desea llamar.





Contestar y rechazar una llamada

- Deslice  en cualquier dirección para responder a una llamada entrante.
- Deslice  en cualquier dirección para rechazar la llamada.

NOTA

- Deslice  si desea rechazar una llamada y enviar un mensaje a la persona que llama.



Realizar una segunda llamada

- 1 En la primera llamada, presione  > **Añadir llamada** e introduzca el número.
- 2 Toque .
- 3 Ambas llamadas aparecerán en la pantalla de llamada. La primera llamada se bloqueará y se pondrá en espera.
- 4 Presione el número que se muestra para alternar entre llamadas. O presione  para iniciar una conferencia telefónica.
- 5 Para finalizar todas las llamadas, presione .

NOTA

- Se le cobrará por cada una de las llamadas realizadas.

Ver los registros de llamadas

- 1 Presione  >  > ficha **Registro**.
- 2 Permite ver la lista de todas las llamadas realizadas, recibidas y perdidas.

NOTA

- Presione cualquier entrada del registro de llamadas para ver su fecha, hora y duración.
- Presione  > **Eliminar todo** para borrar todos los elementos registrados.

Cambio de los ajustes de llamadas



Puede configurar los ajustes de llamada, como el desvío de llamadas y la llamada en espera, así como el resto de funciones especiales que ofrezca su operador.

- 1 Presione  > .
- 2 Presione  > **Ajustes de llamadas** y configure las opciones deseadas.



Contactos

Puede añadir contactos al teléfono y sincronizarlos con los contactos en la cuenta de Google y otras cuentas que admitan la sincronización de contactos.

Buscar un contacto

- 1 Presione  > .
- 2 Presione **Buscar contactos** e introduzca el nombre del contacto mediante el teclado. Las coincidencias se muestran en cuanto empiece a escribir.



Agregar un contacto nuevo

- 1 Presione  > .
- 2 Introduzca el número del contacto nuevo.
- 3 Presione  > **Añadir a contactos** > **Nuevo Contacto**.
- 4 Si desea añadir una imagen al nuevo contacto, presione el icono de la imagen. Seleccione entre **Hacer una foto** o **Seleccionar de galería**.
- 5 Introduzca la información deseada para el contacto.
- 6 Presione **GUARDAR**.



Contactos favoritos

Puede clasificar los contactos a los que llame con frecuencia como favoritos.



Adición de un contacto a sus favoritos

- 1 Presione  > .
- 2 Presione un contacto para ver los detalles.
- 3 Presione la estrella que aparece en la parte superior derecha de la pantalla. La estrella se pondrá amarilla.

Eliminación de un contacto de su lista de favoritos

- 1 Presione  >  > ficha **Favoritos**.
- 2 Toque un contacto para ver los detalles.
- 3 Presione la estrella amarilla que aparece en la parte superior derecha de la pantalla. La estrella se vuelve de color oscuro y el contacto se elimina de los favoritos.

Crear un grupo

- 1 Presione  >  > ficha **Grupos**.
- 2 Presione  > **Nuevo grupo**.
- 3 Introduzca un nombre para el nuevo grupo. También puede establecer un tono exclusivo para el grupo recién creado.
- 4 Presione **Añadir miembros** para añadir contactos al grupo y, a continuación, presione **AÑADIR**.
- 5 Presione **GUARDAR** para guardar el grupo.

NOTA

- Si borra un grupo, no se perderán los contactos asignados a ese grupo. Continuarán almacenados en la lista de contactos.







Mensajería

Su teléfono combina mensajes de texto y multimedia en un menú intuitivo y fácil de usar.

NOTA

- Puede que se le cobre por cada mensaje que envíe. Consulte a su proveedor de servicios.

Enviar un mensaje

- 1 Presione  >  > .
- 2 Presione , y, a continuación, seleccione una o más entradas de la lista de Contactos.

Introduzca un nombre de contacto o un número de teléfono en el campo **Para**. A medida que introduzca el nombre del contacto, aparecerán contactos que coincidan. Puede presionar un destinatario sugerido y añadir más de un contacto.
- 3 Presione el campo de texto y comience a introducir el mensaje.
- 4 Presione  para abrir el menú Opciones. Elija entre las distintas opciones disponibles.
- 5 Presione  para adjuntar al mensaje el archivo que desee compartir.
- 6 Presione **Enviar** para enviar el mensaje.

Vista de conversación

Los mensajes intercambiados con otra persona se visualizan por orden cronológico para que pueda ver y buscar las conversaciones cómodamente.

Modificación de los ajustes de mensajes

Los ajustes de mensajes del teléfono están predefinidos para que pueda enviar mensajes desde el principio. Puede cambiar los ajustes conforme a sus preferencias.

- Presione  >  >  > **Ajustes**.

Cámara

Puede utilizar la cámara o videocámara para capturar y compartir fotos y vídeos.





- Presione  >  > .

Hacer una foto

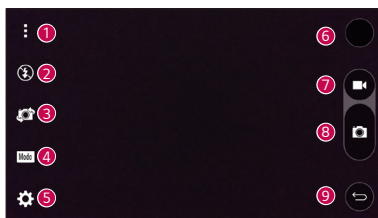
- 1 Enfoque hacia el sujeto para que aparezca en la pantalla.
- 2 Aparecerá un recuadro alrededor para indicar que la cámara está enfocada.
- 3 Presione  para hacer una fotografía. La imagen se guardará automáticamente en la Galería.

Opciones de la cámara en el visor



| | | |
|---|---|--|
| 1 |  | Ocultar/visualizar opciones: presione para ocultar/visualizar las opciones de la cámara en el visor. |
| 2 |  | Le permite gestionar el flash de la cámara. |
| 3 |  | Presione para alternar entre el objetivo frontal de la cámara y la trasera. |
| 4 |  | Le permite seleccionar el modo de disparo para la fotografía. |
| 5 |  | Presione este icono para abrir el menú de ajustes de la cámara. |

| | | |
|---|--|--|
| 6 | | Presione para ver la última foto o el último vídeo que ha capturado. |
| 7 | | Presione para iniciar la grabación. |
| 8 | | Presione para hacer una fotografía. |
| 9 | | Presione para salir de la cámara. |

NOTA

- Asegúrese de limpiar la cubierta protectora del objetivo con un paño de microfibra antes de hacer fotografías. Un objetivo con manchas de huellas dactilares puede producir imágenes borrosas con un efecto de "aureola".

Utilizar la configuración de modo





En el visor de la cámara, presione para mostrar las opciones de modo. Presione cada icono para utilizar los siguientes ajustes de modo.

| | |
|--|---|
| | Permite hacer una fotografía panorámica. |
| | Le permite aplicar ajustes frecuentes a sus fotos y vídeos. |

Utilizar la configuración avanzada

En el visor de la cámara, presione para mostrar las opciones avanzadas. Presione cada icono para ajustar los siguientes ajustes de la cámara.



| | |
|--|---|
| | Combina fotos tomadas con varias exposiciones en una foto óptima para obtener la mejor versión en situaciones de iluminación difíciles. |
| | Establece el formato de la imagen y la calidad del vídeo. |

| | |
|---|---|
|  | Le permite hacer fotos por comandos de voz. Una vez activado, solo tiene que decir " Cheese ", " Smile ", " LG ", etc., para hacer una fotografía. |
|  | Establece el temporizador de la cámara. Es ideal si desea salir en la imagen o el vídeo. |
|  | Le permite hacer mejores fotos y grabar mejores vídeos mostrando una línea de cuadrícula para ayudarle con la alineación. |
|  | Defina la ubicación de almacenamiento para las imágenes y los vídeos. Elija entre IN (memoria interna) y SD (tarjeta de memoria). Este menú solo aparece cuando se ha insertado una tarjeta SD. |
|  | Le permite descubrir cómo funciona una opción. Este icono le proporciona una guía de ayuda. |

Disparo a intervalo

Puede tomar disparos a intervalos en el modo Automático con la cámara frontal. Toque  de manera continua para tomar 4 selfies seguidos.

Disparo en ráfaga

Puede tomar disparos en ráfaga en el modo Automático con la cámara trasera. Toque  de manera continua para tomar una ráfaga de fotos seguidas hasta que retire el dedo del botón Capturar. El visor muestra el número de fotos tomadas. Cuando esté viendo Disparos en ráfaga en la Galería, presione  para mostrar cada foto en secuencia (como si fuera un folioscopio).

Vista de gesto

Tras hacer una foto con el objetivo de la cámara frontal, puede comprobar automáticamente la foto capturada con este gesto.

1 Presione  >  > .

2 Haga una fotografía con la cámara frontal.

3 Tras hacer la fotografía, acerque el teléfono a su cara. Se mostrará la foto capturada.

NOTA

- En función de la velocidad y el ángulo del gesto, es posible que esta opción no funcione correctamente.
- Cuando el ángulo cambia tras la vista previa rápida, volverá al modo de cámara. Debe ir a la Galería para ver la fotografía de nuevo.

Auto Focus de múltiples puntos

Cuando hace una foto, la función Auto Focus (AF) de múltiples puntos se activa automáticamente y le permitirá ver una imagen clara.

Zoom 4X





Al utilizar el objetivo de la cámara trasera, podrá usar el zoom para acercar o alejar un máximo de 4x.

NOTA

- Mantenga el pulso firme. Esta función no es compatible con algunas funciones. Es posible que los objetos se superpongan al hacer fotografías de objetos en movimiento.

Una vez haya hecho una foto

Presione la miniatura de la imagen en la pantalla para ver la última foto que hizo.

| | |
|--|--|
|  | Presione este icono para editar la fotografía. |
|  | Toque este icono para hacer otra fotografía inmediatamente. |
|  | Presione este icono para abrir las opciones de uso compartido disponibles. |
|  | Presione este icono para borrar la fotografía. |
|  | Presione este icono para acceder a opciones adicionales. |



Presione para añadir la foto a sus favoritos.

Grabar un vídeo

- 1 Presione > > .
- 2 Enfoque hacia el sujeto para que aparezca en la pantalla.
- 3 Presione para comenzar a grabar vídeo.
- 4 La duración de la grabación aparece indicada en la parte superior de la pantalla.

NOTA

- Presione para hacer fotos mientras graba vídeo.
- 5 Pulse para pausar la grabación de vídeo. Presione para continuar la grabación.
- Toque para detener la grabación. El vídeo se guardará automáticamente en la Galería.

Después de grabar un vídeo

Presione la miniatura del vídeo en la pantalla para ver el último vídeo que grabó.



Presione este icono para grabar otro vídeo inmediatamente.



Presione este icono para abrir las opciones de uso compartido disponibles (como Mensajes o Bluetooth) y compartir.



Presione este icono para borrar el vídeo.



Presione este icono para acceder a opciones adicionales.



Presione para añadir el vídeo a sus favoritos

Galería

La aplicación Galería muestra las fotografías y los vídeos almacenados, incluyendo tanto los que haya tomado con la aplicación Cámara como los que haya descargado de Internet o de otras ubicaciones.

1 Presione  >  > .

2 Presione un álbum para abrirlo y ver sus contenidos. (Las imágenes y los vídeos del álbum aparecen en orden cronológico).

3 Presione una fotografía en un álbum para verla.

NOTA

- En función del software instalado, puede que algunos formatos de archivo no sean compatibles.
- Puede que algunos archivos no se reproduzcan correctamente debido a su codificación.

Visualización de imágenes

La Galería muestra sus imágenes en carpetas. Cuando una aplicación, como Correo electrónico, guarda una imagen, se crea automáticamente la carpeta de descargas, en la que se guardará la fotografía. Del mismo modo, al realizarse una captura de pantalla, se crea la carpeta Capturas de pantalla.

Las imágenes se muestran ordenadas por las fechas en las que fueron creadas. Seleccione una fotografía para verla en pantalla completa. Desplácese a la derecha o a la izquierda para ver la imagen anterior o siguiente.

Edición de fotos

Cuando esté viendo una foto, presione .

Ajuste de un fondo de pantalla

Cuando esté viendo una foto, presione  > **Usar imagen como** para establecer la imagen como fondo de pantalla o asignársela a un contacto.

NOTA

- En función del software instalado, puede que algunos formatos de archivo no sean compatibles.
- Si el tamaño de archivo es superior a la capacidad de memoria disponible, puede producirse un error al abrir los archivos.

Acercar y alejar mediante el zoom

Para ampliar una imagen, utilice uno de los métodos siguientes:

- Toque dos veces la zona que desea ampliar.
- Coloque dos dedos sobre la zona de la imagen que desea ampliar y sepárelos. Júntelos o presione dos veces en la imagen para reducirla.



Reproducción de un vídeo



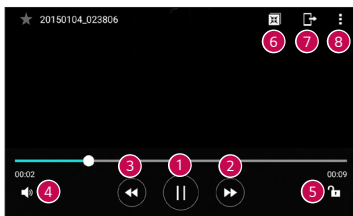

1 Presione  >  > .

2 Seleccione el vídeo que desea ver.

Opciones de vídeo



| | | |
|---|---|--|
| 1 |  | Presione este icono para pausar/reanudar la reproducción de vídeo. |
| 2 |  | Toque de manera continua para avanzar rápida y progresivamente. Presione para avanzar rápidamente 10 segundos. |
| 3 |  | Toque de manera continua para retroceder progresivamente. Presione para retroceder 10 segundos. |



| | | |
|---|---|---|
| 4 |  | Presione para ajustar el volumen del vídeo. |
| 5 |  | Presione para bloquear/desbloquear la pantalla. |
| 6 |  | Presione para utilizar QSlide para la aplicación Vídeo. |
| 7 |  | Presione este icono para compartir su vídeo por medio de la función SmartShare. |
| 8 |  | Presione este icono para acceder a opciones adicionales. |

NOTA

- Durante la reproducción de un vídeo, deslice la parte derecha de la pantalla hacia arriba o hacia abajo para ajustar el volumen.
- Durante la reproducción de un vídeo, deslice la parte izquierda de la pantalla hacia arriba o hacia abajo para ajustar el brillo.
- Durante la reproducción de un vídeo, deslice el dedo de izquierda a derecha (o viceversa) para avanzar rápidamente o retroceder.

Borrar fotos y vídeos

Utilice uno de los métodos siguientes:

- Cuando esté en una carpeta, presione , seleccione las fotos o los vídeos y, a continuación, presione **BORRAR**.
- Cuando esté viendo una foto, presione .

E-mail

Puede utilizar la aplicación Correo electrónico para leer el correo electrónico de proveedores distintos a Gmail. La aplicación E-mail es compatible con los siguientes tipos de cuenta: POP3, IMAP, Microsoft Exchange (para usuarios de Enterprise), entre otras.

- Presione  >  > .

Adición de una cuenta

La primera vez que abra la aplicación Correo electrónico, se abrirá un asistente de configuración para ayudarle a añadir una cuenta de correo electrónico. También puede añadir su cuenta de correo electrónico utilizando la aplicación **Ajustes**.



- Presione  > **Ajustes** > .

Trabajo con las carpetas de cuenta

- Presione  > **Mostrar todas las carpetas**.

Cada cuenta tiene las siguientes carpetas: Recibidos, VIP, Enviados, Borradores y Mostrar todas las carpetas. Según las funciones que admita el proveedor de servicios de la cuenta, puede contar con carpetas adicionales.

Redacción y envío de correo electrónico

- 1 Toque .
- 2 Introduzca la dirección del destinatario del mensaje. A medida que introduzca el texto, aparecerán las direcciones de sus contactos que coincidan. Separe las distintas direcciones con punto y coma.
- 3 Presione el campo **CC/CCO** para enviar una copia o una copia oculta a otros contactos/direcciones de correo electrónico.
- 4 Presione el campo de texto e introduzca el mensaje.
- 5 Pulse prolongadamente el campo de texto para editar las palabras seleccionadas (Negrita/Cursiva/Subrayado/Color).
- 6 Presione  para adjuntar el archivo que desee enviar con su mensaje.

7 Presione  para enviar el mensaje.

Cambio de los ajustes generales de correo electrónico

- Presione  > **Ajustes** > **Ajustes general**.

Eliminación de una cuenta de correo electrónico

- Presione  > **Ajustes** >  > **Borrar cuenta** > Seleccione la cuenta que desea borrar > **ELIMINAR** > **SÍ**.



Música

El teléfono cuenta con un reproductor de música para que pueda escuchar todas sus canciones favoritas.

NOTA







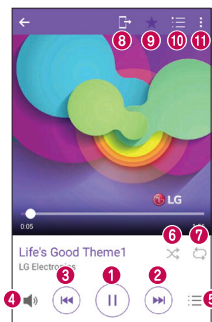

- En función del software instalado, puede que algunos formatos de archivo no sean compatibles.
- Si el tamaño de archivo es superior a la capacidad de memoria disponible, puede producirse un error al abrir los archivos.
- El copyright de los archivos de música puede estar protegido por tratados internacionales y leyes nacionales de derechos de autor. Por tanto, puede que sea necesario obtener permiso o una licencia para reproducir o copiar música. En algunos países, las leyes nacionales prohíben la realización de copias de material protegido con copyright. Antes de descargar o copiar el archivo, infórmese sobre la legislación relativa a este tipo de material en el país correspondiente.





Reproducir una canción

- 1 Presione  >  > .
- 2 Presione la ficha **Canciones**.
- 3 Seleccione la canción que desea reproducir.
- 4 Dispone de las siguientes opciones.

Opciones de reproducción de música



| | | |
|---|---|--|
| 1 |  | Toque para poner en pausa la reproducción. |
| |  | Presione para continuar con la reproducción. |
| 2 |  | Presione para saltar a la pista siguiente del álbum, lista de reproducción o lista de reproducción aleatoria. Toque de manera continua para avanzar rápidamente. |
| 3 |  | Presione para reiniciar la pista actual o saltar a la pista anterior del álbum, lista de reproducción o lista de reproducción aleatoria. Mantenga pulsado para retroceder. |
| 4 |  | Presione para ajustar el volumen. |
| 5 |  | Presione para abrir la biblioteca de música. |
| 6 |  | Presione para reproducir la lista de reproducción actual en modo aleatorio (las pistas se reproducen en orden aleatorio). |
| 7 |  | Presione para cambiar entre repetir todas las canciones, repetir la canción actual y desactivar la repetición. |

| | | |
|----|---|---|
| 8 |  | Presione para compartir su música por medio de la función SmartShare. |
| 9 |  | Presione para añadir la canción a sus favoritos. |
| 10 |  | Presione para abrir la lista de reproducción actual. |
| 11 |  | Presione este icono para acceder a opciones adicionales. |

Alarmas

La aplicación Reloj le permite acceder a las funciones Alarmas, Temporizador, Reloj mundial y Cronómetro. Acceda a estas funciones presionando las fichas que aparecen en la parte superior de la pantalla o deslizando el dedo horizontalmente por la pantalla.

- Presione  >  > .

Alarmas

La ficha Alarmas le permite establecer alarmas.

- 1 Presione la ficha **Alarmas**.
- 2 Presione  para añadir una nueva alarma.
- 3 Establezca los ajustes necesarios y presione **GUARDAR**.

NOTA

- También puede presionar una alarma existente para editarla.

Temporizador

La ficha Temporizador puede avisarle con una señal sonora cuando ha transcurrido un periodo de tiempo establecido.

- 1 Presione la ficha **Temporizador**.
- 2 Establezca la hora deseada en el temporizador.
- 3 Presione **Inicio** para iniciar el temporizador.
- 4 Presione **Detener** para detener el temporizador.

Reloj mundial

La ficha Reloj mundial le permite comprobar fácilmente la hora actual en otras ciudades del mundo.

- 1 Presione la ficha **Reloj mundial**.
- 2 Presione y seleccione la ciudad que desee.

Cronómetro

La ficha Cronómetro le permite utilizar su teléfono como un cronómetro.

- 1 Presione la ficha **Cronómetro**.
- 2 Presione **Inicio** para iniciar el cronómetro.
 - Presione **Vuelta** para registrar tiempos de vuelta.
- 3 Presione **Detener** para detener el cronómetro.

Calculadora

La aplicación Calculadora le permite realizar cálculos matemáticos mediante una calculadora estándar o científica.





- 1 Presione > > .
- 2 Presione los botones numéricos para introducir números.
- 3 Para cálculos sencillos, presione la función que desee realizar (+, -, x o ÷), seguida de =.

NOTA

- Para realizar cálculos más complejos, presione .

Calendario







La aplicación Calendario le permite realizar un seguimiento de su programación de eventos.

- 1 Presione  >  > .
- 2 Presione la fecha a la que desea añadir un evento. A continuación, presione .

Grabadora

La aplicación Grabadora de voz graba archivos sonoros para que los pueda utilizar de diversas formas.

Grabar sonido o voz

- 1 Presione  >  > .
- 2 Presione  para comenzar la grabación.
- 3 Presione  para finalizar la grabación.
- 4 Presione  para escuchar la grabación.

NOTA

- Presione  para acceder a sus grabaciones. Podrá escuchar las grabaciones guardadas.

Descargas

Utilice esta aplicación para ver qué archivos han sido descargados por medio de las aplicaciones.

- Presione  >  > .

Radio FM

El teléfono dispone de radio FM integrada que le permitirá sintonizar sus emisoras favoritas y escucharlas en cualquier parte.

- Presione  >  > .

NOTA

- Debe conectar los auriculares para usarlos como antena.

LG Backup

Acerca de la copia de seguridad y restauración de los datos del dispositivo

Se recomienda crear y guardar regularmente un archivo de copia de seguridad en el medio de almacenamiento interno, especialmente antes de actualizar cualquier software. El mantenimiento de un archivo de copia de seguridad actualizado en la memoria de almacenamiento puede permitir recuperar los datos del smartphone si lo pierde, se lo roban o resulta dañado por un problema imprevisto.

La aplicación LG Copia de seguridad es compatible entre smartphones y tabletas de LG, otro software o versiones diferentes de sistema operativo. Por eso, al comprar un nuevo smartphone o tableta de LG, puede realizar una copia de seguridad de los datos que tenga en su dispositivo antiguo en el nuevo.

Si ha precargado la aplicación LG Backup en sus smartphones o tabletas, podrá realizar una copia de seguridad y restaurar la mayoría de los datos, incluidas las aplicaciones preinstaladas y descargadas, marcadores, entradas del calendario, contactos, ajustes de la pantalla de inicio y ajustes del sistema.

ADVERTENCIA

- Para evitar que se apague el dispositivo de forma inesperada por falta de energía durante las operaciones de copia de seguridad o restauración, asegúrese de que la batería esté completamente cargada.

NOTA

- Todos los archivos que estén almacenados en el dispositivo se borrarán antes de que se restaure el archivo de copia de seguridad. Asegúrese de copiar el archivo de seguridad en otra ubicación.
- Tenga en cuenta que los datos del dispositivo se sobrescribirán con el contenido de la copia de seguridad.

Para realizar una copia de seguridad de los datos del dispositivo

1 Presione  >  > .

2 Seleccione las opciones deseadas.

- **Copiar los datos en el nuevo dispositivo:** permite copiar datos de un dispositivo antiguo al nuevo.
- **Copia de seguridad y reinicio:** permite realizar una copia de seguridad de los datos o restaurarlos desde una copia.

Aplicaciones de Google

Google ofrece aplicaciones de entretenimiento, redes sociales y negocios. Es posible que necesite una cuenta de Google para acceder a algunas de ellas.

Para ver más información sobre las aplicaciones, acceda al menú de ayuda de cada una de las aplicaciones.

NOTA

- En función de su región y de su proveedor de servicios, es posible que algunas aplicaciones no estén disponibles.

Google

Permite buscar elementos de forma rápida en Internet o en el dispositivo.

Chrome

Permite buscar información y navegar por páginas web.

Gmail

Permite enviar o recibir correos electrónicos a través del servicio de correo electrónico de Google.

Maps

Permite encontrar la ubicación en el mapa, buscar ubicaciones y ver información sobre la ubicación de diversos lugares.

YouTube

Permite ver o crear vídeos y compartirlos con otros usuarios.

Drive

Permite almacenar contenido en la nube, acceder a él desde cualquier sitio y compartirlo con otros usuarios.

Play Música

Permite descubrir, escuchar y compartir música en el dispositivo.

Play Películas

Permite ver vídeos almacenados en el dispositivo y descargar contenido diverso desde Play Store.

Hangouts

Permite chatear con amigos de forma individual o en grupo y utilizar imágenes, emoticonos y llamadas de vídeo mientras chatea.

Fotos

Permite gestionar fotos, álbumes y vídeos guardados en el dispositivo que haya subido a Google+.

Ajustes de Google

Permite configurar los ajustes de algunas funciones de Google.

Búsqueda por voz

Permite buscar elementos rápidamente diciendo una palabra clave o una frase.

Ajustes

Acceso al menú Ajustes

La aplicación Ajustes permite personalizar el teléfono.

Para abrir la aplicación Ajustes

- Presione  > toque de manera continua  > **Ajustes del sistema.**

0

- Presione  >  > .

Ajustes de visualización

Presione  para cambiar el modo de visualización.

- **Ver lista:** permite desplazarse hacia arriba y hacia abajo por la lista.
- **Vista del Tabulador:** permite deslizar a izquierda y derecha o presionar la ficha que desee.

NOTA

- Las instrucciones para realizar tareas en esta guía se basan en la vista predeterminada.

Configuración de Redes

Wi-Fi

Puede utilizar el acceso a Internet de alta velocidad con la cobertura del punto de acceso inalámbrico.

En la pantalla **Ajustes**, presione la ficha **Redes** > **Wi-Fi**.

- 1 Pulse  para activar esta función y comenzar a buscar redes Wi-Fi disponibles.
- 2 Presione una red para conectarse a ella.
 - Si la red está protegida con un icono de candado, deberá introducir una clave o contraseña de seguridad.
- 3 La barra de estado muestra iconos que indican el estado de la conexión Wi-Fi.

NOTA

- Si no se encuentra dentro de un área Wi-Fi o desactiva la opción de Wi-Fi, puede que el dispositivo se conecte automáticamente a la Web utilizando datos móviles, lo cual puede tener cargos adicionales por datos.

Wi-Fi Direct

Wi-Fi Direct proporciona una conexión directa entre dispositivos con Wi-Fi habilitado sin necesidad de un punto de acceso.

- Presione  > **Wi-Fi avanzado** > **Wi-Fi Direct**.

NOTA

- Cuando se encuentre en este menú, su dispositivo será visible para otros dispositivos de Wi-Fi Direct cercanos.

Bluetooth

Bluetooth es una tecnología de comunicaciones de corto alcance que le permite conectarse de forma inalámbrica a varios dispositivos Bluetooth, como auriculares y kits de manos libres para coche, y terminales, ordenadores, impresoras y dispositivos inalámbricos compatibles con Bluetooth.

NOTA

- LG no se hace responsable de la pérdida, la interceptación o el uso indebido de los datos enviados o recibidos a través de la funcionalidad Bluetooth.
- Asegúrese siempre de que los dispositivos con los que comparte información, o de los que recibe datos, son fiables y seguros.
- Si hay obstáculos entre los dispositivos, la distancia de funcionamiento puede reducirse.
- Algunos dispositivos, especialmente los que no cuentan con la certificación de Bluetooth SIG, pueden ser incompatibles con su teléfono.

Emparejamiento del teléfono con otro dispositivo Bluetooth

- 1 En la pantalla **Ajustes**, presione la ficha **Redes** > **Bluetooth**.
- 2 Presione  para activar la conexión Bluetooth y comenzar a buscar dispositivos Bluetooth disponibles.
 - Si también desea detectar los dispositivos visibles dentro del radio de

alcance, presione **BUSCAR**.

- 3 Seleccione de la lista el dispositivo con el que desea asociarse. Una vez que el emparejamiento se haya realizado correctamente, el teléfono se conectará al otro dispositivo.

NOTA

- El emparejamiento entre dos dispositivos Bluetooth es un proceso de una sola operación. Una vez creado el emparejamiento, los dispositivos continuarán reconociéndolo e intercambiarán información.
- Para obtener información sobre el modo y la contraseña de vinculación (normalmente 0 0 0 0, cuatro ceros), consulte la documentación incluida con el dispositivo Bluetooth.

Envío de datos a través de Bluetooth

- 1 Seleccione un archivo o elemento, como un contacto o un archivo multimedia.
- 2 Seleccione la opción de envío de datos a través de Bluetooth.
- 3 Buscar y vincularse a un dispositivo Bluetooth.

NOTA

- Debido a las diferentes especificaciones y funciones de otros dispositivos compatibles con Bluetooth, la visualización y las operaciones pueden diferir, y puede que determinadas funciones (como la de transferencia o intercambio) no se puedan utilizar con todos los dispositivos compatibles con Bluetooth.

Recepción de datos a través de Bluetooth

- 1 En la pantalla **Ajustes**, presione la ficha **Redes** > **Bluetooth**.
- 2 Pulse  para activar la conexión Bluetooth.
- 3 Recibirá una solicitud para aceptar un intento de emparejamiento del dispositivo de envío. Asegúrese de seleccionar **ACEPTAR**.

Datos móviles

Muestra el uso de los datos y el límite de uso de datos móviles.

- Presione  para activar o desactivar la conexión de datos. Esto le permite administrar el uso de los datos móviles. Puede utilizar una conexión de red Wi-Fi para los datos en su lugar.

Ajustes de llamadas

Permite configurar varios ajustes de llamadas.

En la pantalla **Ajustes**, presione la ficha **Redes** > **Ajustes de llamadas**.

- **Buzón de voz:** permite seleccionar el servicio de buzón de voz del operador.
- **Marcación fija:** permite administrar y reunir una lista con los números a los que se puede llamar desde el teléfono. Necesitará el código PIN2 que el operador le haya suministrado. Si esta opción está activada, desde su teléfono solo se podrá llamar a los números incluidos en la lista de marcación fija.
- **Pantalla emergente de llamada entrante:** muestra una pantalla emergente con la llamada entrante cuando una aplicación está en uso.
- **Rechazar llamada:** permite establecer la función de rechazo de llamadas.
- **Rechazar con mensaje:** permite enviar un mensaje rápido cuando se rechaza una llamada. Esto es útil si tiene que rechazar una llamada durante una reunión.
- **Desvío de llamadas:** permite escoger cuándo desviar las llamadas.
- **Respuesta automática:** establece el tiempo antes de que el dispositivo manos libres conectado responda automáticamente a la llamada entrante.
- **Vibración de conexión:** el teléfono vibra cuando la otra parte responde a la llamada.
- **Guardar números desconocidos:** permite añadir números desconocidos a los contactos después de una llamada.
- **La tecla de encendido termina la llamada:** permite utilizar la tecla de encendido para finalizar las llamadas.
- **Silenciar llamadas entrantes:** active esta opción para que al girar el dispositivo se silencien las llamadas entrantes.
- **Restringidas:** permite bloquear llamadas entrantes, salientes o internacionales.
- **Registro tiempos de llamadas:** permite ver la duración de la llamada para varios tipos de llamadas.

- **Configuración adicional:** permite modificar los siguientes ajustes, como el **Identificador de emisor** o la **Llamada en espera**, etc.

SmartShare Beam

SmartShare Beam le permite enviar y recibir archivos entre teléfonos o tabletas LG rápidamente.

Recepción de datos a través de SmartShare Beam

- 1 En la pantalla **Ajustes**, presione la ficha **Redes** > **Compartir y conectar** > **SmartShare Beam**.
- 2 Presione  para activar SmartShare Beam. La funcionalidad Wi-Fi se activará automáticamente en el teléfono y estará todo listo para recibir archivos.

Envío de datos a través de SmartShare Beam

- 1 Seleccione un archivo o elemento, por ejemplo, un archivo multimedia.
- 2 Seleccione la opción de envío de datos a través de SmartShare Beam.
- 3 Seleccione de la lista el dispositivo con el que desea asociarse.

Servidor multimedia

Le permite compartir el contenido multimedia del teléfono con dispositivos compatibles con DLNA cercanos.

En la pantalla **Ajustes**, presione la ficha **Redes** > **Compartir y conectar** > **Servidor multimedia**.

- Active la opción **Compartir contenido** para permitir que los dispositivos cercanos accedan a su contenido.

LG Bridge

En la pantalla **Ajustes**, presione la ficha **Redes** > **Compartir y conectar** > **LG Bridge**.

Si necesita más información, consulte **LG Bridge** en **Básico**.

Impresión

Permite imprimir el contenido de determinadas pantallas (como páginas Web mostradas en Chrome) en una impresora conectada a la misma red Wi-Fi que el dispositivo Android.

En la pantalla **Ajustes**, presione la ficha **Redes** > **Compartir y conectar** > **Impresión**.

Impresión mediante una impresora inalámbrica

- 1 Seleccione un archivo o elemento, como un contacto o un archivo multimedia.
- 2 Seleccione la opción de envío de datos a través de Bluetooth.
- 3 Buscar y vincularse a un dispositivo Bluetooth.

NOTA

- Debido a las diferentes especificaciones y funciones de otros dispositivos compatibles con Bluetooth, la visualización y las operaciones pueden diferir, y puede que determinadas funciones (como la de transferencia o intercambio) no se puedan utilizar con todos los dispositivos compatibles con Bluetooth.

Módem USB

Permite compartir la conexión de Internet con el ordenador a través de un cable USB.

- 1 Conecte el teléfono al ordenador con un cable USB.
- 2 En la pantalla **Ajustes**, presione la ficha **Redes** > **Anclaje a red**.
- 3 Presione  para activar la funcionalidad Módem USB.

Punto de acceso Wi-Fi

También puede utilizar el teléfono para proporcionar conexión móvil de banda ancha. Cree un punto de acceso y comparta la conexión.

En la pantalla **Ajustes**, presione la ficha **Redes** > **Anclaje a red**.

- 1 Presione  para activar el punto de acceso Wi-Fi.
- 2 Presione Configurar punto de acceso Wi-Fi para cambiar el SSID, el tipo de seguridad, la contraseña y otras opciones del punto de acceso.

Conexión a Internet mediante Bluetooth

Permite conectarse a otros dispositivos a través de Bluetooth.

- En la pantalla **Ajustes**, presione la ficha **Redes** > **Anclaje a red**.
- Presione  para activar la conexión a Internet mediante Bluetooth y compartirla.

Modo avión

Permite utilizar muchas de las características del teléfono, por ejemplo, juegos y música, mientras se encuentra en un área en la que está prohibido realizar o recibir llamadas, así como el uso de datos. Al configurar el teléfono en el Modo avión, no podrá realizar ni recibir llamadas ni acceder a los datos en línea.

En la pantalla **Ajustes**, presione la ficha **Redes** > **Más** > **Modo avión**.

Redes móviles

Este menú permite configurar varios ajustes de la red móvil como los **Datos móviles**, **Itinerancia de datos**, etc.

En la pantalla **Ajustes**, presione la ficha **Redes** > **Más** > **Redes móviles**.

VPN

Desde el teléfono puede añadir, establecer y gestionar redes privadas virtuales (VPN) que le permiten conectarse y acceder a recursos de una red local segura, como su red corporativa.

En la pantalla **Ajustes**, presione la ficha **Redes** > **Más** > **VPN**.

Ajustes de Sonido y Notificación

Permite modificar la configuración de diversos sonidos del dispositivo.

En la pantalla **Ajustes**, presione la ficha **Sonido y Notificación**.

- **Perfil de sonido:** permite establecer el perfil de sonido del teléfono.
- **Volumen:** modifique los ajustes de volumen del teléfono para adaptarlos a sus necesidades y el entorno.

- **Tono:** permite establecer el tono de las llamadas. También puede añadir y eliminar tonos.
- **Tono de llamada de contacto:** permite componer tonos de llamada basados en el número de teléfono de la llamada entrante.
- **Sonido con vibración:** active esta opción para que el teléfono vibre además de escucharse el tono al recibir llamadas.
- **Tipo de vibración:** permite elegir el tipo de vibración.
- **Interrupciones:** permite establecer una programación en función de la cual evitar las interrupciones de las notificaciones. Puede establecer que determinadas características interrumpan cuando se ha configurado la opción Solo prioridad.
- **Bloqueo de pantalla:** permite escoger si desea mostrar u ocultar las notificaciones en la pantalla de bloqueo.
- **Aplicaciones:** permite configurar notificaciones para aplicaciones individuales, por ejemplo, impedir que muestren notificaciones y o establecer su prioridad.
- **LED de notificación:** presione el conmutador para activarlo o desactivarlo. Activado activa el LED Flash para las notificaciones que elija.

Más configuraciones

Permite definir otros ajustes de sonido y notificación.

En la pantalla **Ajustes**, presione la ficha **Sonido y Notificación** > **Más**.

- **Notificaciones:** le permite ajustar el tono de notificación. También puede añadir y eliminar notificaciones.
- **Vibrar al tocar:** active esta opción si desea que el teléfono vibre cuando se tocan los botones táctiles de Inicio y durante otras interacciones UI.
- **Efectos de sonido:** este menú le permite seleccionar si escuchar un tono cuando se presionan los números en el teclado, cuando se seleccionan las opciones en pantalla y mucho más.
- **Notificaciones de mensajes/llamadas de voz:** permite que el dispositivo lea las llamadas entrantes y mensajes automáticamente.

Ajustes de la Pantalla

Pantalla de inicio

Permite configurar los ajustes de la pantalla de inicio.

En la pantalla **Ajustes**, presione la ficha **Pantalla** > **Pantalla de inicio**.

- **Seleccionar inicio:** seleccione el tema de inicio deseado.
- **Tema:** establece el tema de la pantalla de su dispositivo. Puede descargar temas nuevos de LG SmartWorld.
- **Fondo de pantalla:** establece el fondo de pantalla que se usará en su pantalla de inicio.
- **Efecto de pantalla:** seleccione el tipo de efecto deseado que se mostrará cuando se deslice de un lienzo de la pantalla de inicio al siguiente.
- **Desplazar pantalla de inicio circularmente:** active esta opción para permitir el desplazamiento continuo de la pantalla de inicio (vuelve a la primera página después de la última).
- **Ayuda:** muestra la información de ayuda en la pantalla de inicio.

Bloqueo de pantalla

Permite configurar los ajustes de pantalla de bloqueo.

En la pantalla **Ajustes**, presione la ficha **Pantalla** > **Bloqueo de pantalla**.

- **Tipo de bloqueo:** permite establecer un tipo de bloqueo de pantalla para proteger el teléfono.
- **Smart Lock:** permite mantener el teléfono desbloqueado con un dispositivo o en un lugar de confianza. Si necesita más información, consulte la sección **Smart Lock** de **Bloqueo y desbloqueo del dispositivo**.
- **Efecto de pantalla:** Establece el efecto utilizado al deslizar el bloqueo de pantalla.
- **Fondo de pantalla:** seleccione el fondo de la pantalla de bloqueo.
- **Accesos directos:** permite escoger los accesos directos disponibles en la pantalla de bloqueo.

- **Mostrar información de contacto:** permite mostrar la información del propietario en la pantalla de bloqueo en el caso de que se pierda el teléfono.
- **Temporizador de bloqueo:** le permite establecer la cantidad de tiempo que pasará hasta que la pantalla se bloquee automáticamente una vez se exceda el tiempo de espera.
- **Botón de encendido para bloquear:** active esta opción para bloquear la pantalla al instante cuando se pulse la tecla Power/Lock (Encendido/bloqueo). Este ajuste anula el ajuste de temporizador de bloqueo.

Botones táctiles de Inicio

Establezca los botones táctiles de Inicio mostrados en la parte inferior de todas las pantallas. Establezca los botones que se mostrarán, su posición en la barra y su aspecto.

En la pantalla **Ajustes**, presione la ficha **Pantalla** > **Botones táctiles de Inicio**.

Más ajustes de pantalla

Le permite establecer otros ajustes de pantalla.

En la pantalla **Ajustes**, presione la ficha **Pantalla**.

- **Tipo de fuente:** seleccione el tipo de fuente que desee.
- **Tamaño de fuente:** seleccione el tamaño de fuente que desee.
- **Brillo:** ajusta el brillo de la pantalla mediante el deslizador.
- **Pantalla giratoria:** establezca esta opción para cambiar la orientación automáticamente cuando gira el teléfono.
- **Tiempo espera pantalla:** permite ajustar el retardo que transcurre hasta que la pantalla se apaga automáticamente.
- **Protector de pantalla:** seleccione esta opción para mostrar el protector de pantalla cuando el teléfono esté en reposo mientras está acoplado o en carga.
- **Calibración del sensor de movimiento:** le permite mejorar la precisión de la inclinación y la velocidad del sensor.

Ajustes General

Idioma y teclado

Le permite cambiar la configuración de entrada de texto.

Seleccione el idioma del texto de su teléfono y configure el teclado en pantalla, incluidas las palabras que ha añadido a este diccionario.

En la pantalla **Ajustes**, presione la ficha **General** > **Idioma y teclado**.

- **Idioma:** seleccione el idioma que desea usar en el teléfono.
- **Predeterminado:** permite seleccionar el tipo de teclado predeterminado.
- **Teclado LG:** permite cambiar configuración de teclado LG.
- **Dictado por voz de Google:** active esta opción para seleccionar la escritura por voz de Google para introducir datos. Presione el icono Ajustes para cambiar los ajustes de voz de Google.
- **Búsqueda por voz:** presione para iniciar la configuración de los ajustes de búsqueda por voz.
- **Salida de Texto a voz:** presione esta opción para establecer el motor preferido o los ajustes generales de la salida de texto a voz.
- **Velocidad del puntero:** ajuste la velocidad del puntero.
- **Invierta los botones:** permite invertir los botones del ratón para utilizar el botón derecho como primario.

Ubicación

Al activar el servicio de localización, el teléfono determina su ubicación aproximada mediante la conexión Wi-Fi y las redes móviles. Al seleccionar esta opción, se le solicitará que confirme si permite a Google utilizar su ubicación para proporcionar estos servicios.

En la pantalla **Ajustes**, presione la ficha **General** > **Ubicación**.

- **Modo:** establece cómo se determinará la información de ubicación actual.
- **Cámara:** active esta opción para etiquetar fotos o vídeos con sus localizaciones.

- **Historial de ubicaciones de Google:** le permite escoger los ajustes de información de ubicación a los que acceden tanto Google como sus productos.

Cuentas y sincronización

Use este menú para añadir, quitar y administrar las cuentas de Google y otras cuentas compatibles. También puede utilizar estos ajustes para controlar cómo y si las aplicaciones envían, reciben y sincronizan datos en su programación y si todas las aplicaciones pueden sincronizar los datos de usuario de forma automática.

Es posible que Gmail™, Calendario y otras aplicaciones tengan sus propios ajustes para controlar el modo en que sincronizan los datos; para obtener más información, consulte las secciones sobre esas aplicaciones.

En la pantalla **Ajustes**, presione la ficha **General** > **Cuentas y sincronización**.

- **Sincronización automática:** active esta opción para sincronizar automáticamente todas las cuentas que haya añadido en el teléfono.
- **CUENTAS:** muestra todas sus cuentas añadidas. Presione una para verla o gestionarla.
- **AÑADIR CUENTA:** presione para añadir una nueva cuenta.

Nube

Permite añadir una cuenta en la nube para utilizar rápida y fácilmente un servicio en la nube.

En la pantalla **Ajustes**, presione la ficha **General** > **Nube**.

Accesibilidad

Utilice los ajustes de Accesibilidad para configurar cualquier complemento de accesibilidad que haya instalado en el teléfono.

En la pantalla **Ajustes**, presione la ficha **General** > **Accesibilidad**.

- **Visión:** configura las opciones para las personas con problemas de visión.

- **TalkBack:** permite configurar la función TalkBack, que ayuda a las personas con deficiencia visual mediante la proporción de instrucciones de voz.
- **Notificaciones de mensajes/llamadas de voz:** permite escuchar alertas de voz automáticas para llamadas entrantes y mensajes.
- **Protectores de pantalla:** active esta opción para establecer la pantalla en un contraste más oscuro.
- **Tamaño de fuente:** establece el tamaño de la fuente.
- **Zoom táctil:** le permiten ampliar y reducir la imagen pulsando la pantalla con tres dedos.
- **Inversión color de pantalla:** active esta opción para invertir los colores de la pantalla y del contenido.
- **Ajuste de color de pantalla:** permite ajustar los colores de la pantalla y el contenido.
- **Filtro de color de la pantalla:** permite cambiar los colores de la pantalla y el contenido.
- **La tecla de encendido termina la llamada:** active esta opción para poder finalizar las llamadas de voz pulsando la tecla de encendido/bloqueo.
- **Audición:** configura las opciones para las personas con problemas de audición.
 - **Subtítulo:** permite personalizar ajustes de subtulado para las personas con problemas auditivos.
 - **LED de notificación:** permite activar el LED para las llamadas entrantes y notificaciones.
 - **Alertas Flash:** active esta opción para establecer que el flash parpadee con llamadas entrantes y notificaciones.
 - **Apagar todos los sonidos:** active esta opción para desactivar todos los sonidos del dispositivo.
 - **Tipo Audio:** establece el tipo de audio.
 - **Balance de sonido:** establece la ruta de audio. Mueva el regulador por la barra de deslizamiento para ajustar el valor.
- **Motor y cognición:** establece las opciones para las personas con habilidades motoras reducidas.
 - **Tiempo de realimentación táctil:** permite establecer el tiempo de respuesta táctil.

- **Touch assistant:** proporciona un panel táctil fácil de usar para botones generales o gestos para acceder rápidamente.
- **Tiempo espera pantalla:** establece el tiempo antes de que se apague automáticamente la luz de fondo.
- **Áreas de control táctil:** permite seleccionar un área de la pantalla en la que limitar la activación táctil a tan solo esa área de la pantalla.
- **Acceso directo a funciones de accesibilidad:** permite acceder a funciones seleccionadas con rapidez al realizar un toque triple sobre el botón Inicio.
- **Pantalla giratoria:** active esta opción para permitir que el dispositivo gire la pantalla según la orientación física del teléfono (retrato o paisaje).
- **Accesibilidad mediante interruptor:** le permite interactuar con el dispositivo utilizando uno o más conmutadores que funcionan como teclas del teclado. Este menú puede ser útil para usuarios con movilidad reducida que les impide interactuar directamente con el dispositivo.

Tecla de acceso directo

Presione dos veces las **teclas de volumen** para acceder rápidamente a aplicaciones cuando la pantalla esté apagada o bloqueada.

En la pantalla **Ajustes**, presione la ficha **General** > **Tecla de acceso directo**.

- Pulse la **tecla Subir volumen** dos veces para abrir la aplicación QuickMemo+.
- Pulse la **tecla Bajar volumen** dos veces para abrir la aplicación Cámara.

Seguridad

Use este menú para configurar cómo desea proteger el teléfono y sus datos.

En la pantalla **Ajustes**, presione la ficha **General** > **Seguridad**.

- **Bloqueo de contenido:** seleccione los tipos de bloqueo para bloquear notas de QuickMemo+.

- **Encriptar teléfono:** le permite encriptar datos en el teléfono a efectos de seguridad. Se le solicitará que introduzca un PIN o contraseña para descifrar su teléfono cada vez que lo encienda.
- **Encriptar almacenamiento de tarjeta SD:** le permite encriptar el almacenamiento de la tarjeta SD y hacer los datos inaccesibles a otros dispositivos.
- **Bloqueo de tarjeta SIM:** establece el PIN que bloquea su tarjeta SIM y le permite cambiar el PIN.
- **Escritura de contraseña visible:** active esta opción para mostrar brevemente los caracteres de las contraseñas según las introduce para que pueda ver lo que escribe.
- **Administradores de dispositivos:** permite visualizar o desactivar los administradores del teléfono.
- **Orígenes desconocidos:** permite instalar aplicaciones distintas de Play Store.
- **Verificar aplicaciones:** no permitir o advertir antes de la instalación de aplicaciones que puedan causar daños.
- **Tipo de almacenamiento:** muestra el tipo de almacenamiento actual.
- **Administración de certificados:** permite administrar los certificados de seguridad.
- **Trust agents:** permite seleccionar aplicaciones para utilizarlas sin desbloquear la pantalla.
- **Anclaje de pantalla:** puede permitir que su dispositivo solo muestre la pantalla de determinada aplicación mediante el anclaje de pantalla.
- **Aplicaciones con acceso de uso:** permite ver información de uso de las aplicaciones del teléfono.

Fecha y hora

Establezca sus preferencias para mostrar la fecha y la hora.

En la pantalla **Ajustes**, presione la ficha **General** > **Fecha y hora**.

Almacenamiento

Puede supervisar la memoria interna utilizada y disponible en el dispositivo.

En la pantalla **Ajustes**, presione la ficha **General** > **Almacenamiento**.

ALMACENAMIENTO INTERNO

- **Espacio total:** muestra la cantidad total de espacio y el espacio disponible en la memoria interna del teléfono en formato de texto y con una gráfica de barras de color (el espacio libre aparece en gris). Las aplicaciones correspondientes y la cantidad de espacio que ocupan aparece debajo de cada usuario de dispositivo.

TARJETA SD

- **Espacio total:** muestra la cantidad total de espacio restante y el espacio disponible en la tarjeta de memoria.
- **Activar/Desactivar tarjeta SD:** le permite activar o desactivar la tarjeta SD.
- **Borrar tarjeta SD:** permite borrar todos los datos en la tarjeta SD.

Ahorro de batería y energía

Muestra el estado actual de la batería, incluido el porcentaje de carga restante y el estado de carga.

En la pantalla **Ajustes**, presione la ficha **General** > **Ahorro de batería y energía**.

- **Uso de la Batería:** muestra el nivel de uso de la batería y sus detalles de uso. Presione uno de los elementos para ver más información detallada.
- **Barra de estado del porcentaje de la batería:** active esta opción para mostrar el porcentaje de nivel de la batería en la barra de estado junto al icono de la batería.
- **Ahorro de Energía:** presione el conmutador Ahorro de Energía para activarlo o desactivarlo. Establece el nivel de porcentaje de carga de la batería que activa automáticamente Ahorro de Energía.

- **Ayuda** - muestra la información de ayuda de la característica Ahorro de Energía.

Aplicaciones

Le permite ver detalles sobre las aplicaciones instaladas en su teléfono, gestionar sus datos y obligarles a detenerse.

En la pantalla **Ajustes**, presione la ficha **General** > **Aplicaciones**.

Aplicación de mensaje predeterminada

Este menú le permite seleccionar qué tipo de aplicación de mensajería desea utilizar como predeterminada.

En la pantalla **Ajustes**, presione la ficha **General** > **Aplicación de mensaje predeterminada**.

Copia de seguridad y reinicio

Cambie los ajustes para administrar la configuración y los datos.

En la pantalla **Ajustes**, presione la ficha **General** > **Copia de seguridad y reinicio**.

- **LG Backup**: realiza una copia de seguridad de toda la información del dispositivo y la restaura en caso de que se pierdan o se sustituyan los datos. Si necesita más información, consulte la sección **LG Backup** de **Aplicaciones**.
- **Copia de seguridad de datos**: active esta opción para realizar una copia de seguridad de los datos, contraseñas Wi-Fi y otros ajustes de los servidores de Google.
- **Cuenta copia seguridad**: muestra la cuenta que se utiliza actualmente para realizar una copia de seguridad de la información.
- **Restauración automática**: cuando esté reinstalando una aplicación, se restauran las configuraciones y datos guardados.
- **Restaurar datos de fábrica**: restablece los ajustes con los valores de fábrica y elimina todos sus datos. Si restablece el teléfono de esta forma, se le solicitará que vuelva a introducir la misma información que la primera vez que inició Android.

Acerca del teléfono

Consulte la información legal, compruebe el estado del teléfono y las versiones de software, y actualice el software.

En la pantalla **Ajustes**, presione la ficha **General** > **Acerca del teléfono**.

Regulador y Seguridad

Para obtener información sobre normativas, vaya a **Ajustes** > ficha **General** > **Acerca del teléfono** > **Regulador y Seguridad** en el teléfono.



Apéndice

Actualización de software del teléfono

Actualización de software de teléfonos móviles LG desde Internet

Para obtener más información acerca del uso de esta función, visite <http://www.lg.com/common/index.jsp> → y seleccione el país y el idioma.

Esta opción le permite actualizar cómodamente el firmware del teléfono con la última versión desde Internet, sin necesidad de visitar ningún centro de servicios. Esta característica solo estará disponible siempre y cuando LG publique una nueva versión de firmware para ese teléfono.

El programa de actualización del firmware del teléfono móvil requiere la atención del usuario durante todo el proceso de actualización. Antes de realizar cualquier acción, asegúrese de entender todas las instrucciones y notas. Si extrae el cable de datos USB durante la actualización puede causar daños importantes en el teléfono móvil.

NOTA

- LG se reserva el derecho de ofrecer actualizaciones de firmware únicamente para modelos seleccionados según lo estime oportuno, y no garantiza la disponibilidad de una versión actualizada del firmware para todos los modelos de teléfono.

Actualización inalámbrica del software de teléfonos móviles LG

Esta función le ayuda a actualizar cómodamente el software del dispositivo con una nueva versión a través de OTA, sin tener que conectarse mediante un cable de datos USB. Esta característica solo estará disponible siempre y cuando LG publique una nueva versión de firmware para ese teléfono.

En primer lugar, debe comprobar la versión del software del teléfono móvil: **Ajustes** > ficha **General** > **Acerca del teléfono** > **Actualizar SW** > **Actualización de SW** > **Compruebe si existe nuevo SW**.



NOTA

- Los datos personales del almacén interno del teléfono, incluida la información sobre la cuenta de Google y cualquier otra cuenta, los datos y ajustes del sistema y de las aplicaciones, cualquier aplicación descargada y la licencia DRM, podrían eliminarse en el proceso de actualización del software del teléfono. Por tanto, LG le recomienda que realice una copia de seguridad de sus datos personales antes de actualizar el software del teléfono. LG no se responsabiliza de las posibles pérdidas de datos personales.
- Esta función depende del proveedor de servicios de red, la región y el país.

Preguntas frecuentes

En este capítulo se describen algunos problemas que se pueden producir cuando use el teléfono. Para solucionar algunos de ellos, deberá llamar a su proveedor de servicios, aunque la mayoría de problemas podrá solucionarlos usted mismo.

| Mensaje | Causas posibles | Soluciones posibles |
|---|--|---|
| Error de tarjeta SIM | No se ha insertado la tarjeta SIM en el teléfono o está insertada de forma incorrecta. | Asegúrese de que la tarjeta SIM se ha insertado correctamente. |
| Sin conexión de red/Se ha perdido la conexión de red. | Señal débil o el dispositivo está fuera de la red del proveedor de servicios. | Muévase hacia una ventana o a un área abierta. Compruebe el mapa de cobertura del operador de red. |
| | El operador ha aplicado nuevos servicios. | Compruebe si la tarjeta SIM tiene más de 6-12 meses de antigüedad. Si es así, cambie la tarjeta SIM o USIM en la oficina de su proveedor de red más cercana. Póngase en contacto con su proveedor de servicios. |

| Mensaje | Causas posibles | Soluciones posibles |
|--|---|--|
| Los códigos no coinciden | Para cambiar un código de seguridad, debe volver a introducir el código nuevo para confirmarlo. | Si pierde el código, póngase en contacto con el proveedor de servicios. |
| | Los dos códigos que ha introducido no coinciden. | |
| No se pueden establecer aplicaciones. | El proveedor de servicios no admite la función o requiere registrarse. | Póngase en contacto con su proveedor de servicios. |
| La aplicación descargada provoca muchos errores. | Elimine la aplicación. | <ol style="list-style-type: none"> 1 Presione  >  > . 2 Presione la ficha General > Aplicaciones. 3 Presione la aplicación > Desinstalar. |
| Llamadas no disponibles | Error de marcación | Red nueva no autorizada. |
| | Se ha insertado una nueva tarjeta SIM. | Compruebe las nuevas restricciones. |
| | Límite de cargos por prepago alcanzado. | Póngase en contacto con el proveedor de servicios o restablezca el límite con PIN2. |

| Mensaje | Causas posibles | Soluciones posibles |
|--|--|---|
| No se puede encender el teléfono | La tecla Activar/Desactivar se ha pulsado muy rápidamente. | Pulse la tecla Activar/Desactivar al menos durante dos segundos. |
| | La batería no está cargada. | Cargue la batería. Compruebe el indicador de carga en la pantalla. |
| Error al cargar | La batería no está cargada. | Cargue la batería. |
| | La temperatura exterior es demasiado alta o baja. | Asegúrese de que el teléfono se carga a temperatura normal. |
| | Problema de contacto | Compruebe la conexión del cargador al teléfono. |
| | No hay tensión | Enchufe el cargador en otra toma de corriente. |
| | Cargador defectuoso | Cambie el cargador. |
| | Cargador erróneo | Utilice sólo accesorios de LG originales. |
| Número no permitido. | La función Marcación fija está activada. | Compruebe el menú Ajustes y desactive la función. |
| No se pueden recibir/enviar SMS ni fotos | Memoria llena | Elimine algunos datos del teléfono, como aplicaciones o mensajes, para liberar espacio en la memoria. |
| Los archivos no se abren | Formato de archivo no compatible | Compruebe los formatos de archivo admitidos. |

| Mensaje | Causas posibles | Soluciones posibles |
|---|-----------------------------------|---|
| La pantalla no se enciende cuando recibo una llamada. | Problema del sensor de proximidad | Si utiliza una película o carcasa de protección, asegúrese de no tapar el área que rodea al sensor de proximidad. Asegúrese de que el área de alrededor del sensor de proximidad está limpia. |
| Sin sonido | Modo de vibración | Compruebe el estado de configuración del menú de sonido para asegurarse de que no está en modo sin interrupciones o de vibración. |
| El dispositivo se bloquea | Problema de software intermitente | <p>Si la pantalla se bloquea o el teléfono no responde al intentar utilizarlo, extraiga la batería y vuelva a insertarla. A continuación, encienda el teléfono.</p> <p>O</p> <p>Intente actualizar el software a través del sitio Web.</p> |

Guía antirrobo

Puede configurar el dispositivo para evitar que otras personas lo usen en caso de que se hayan restablecido los ajustes de fábrica sin su permiso. Por ejemplo, si el dispositivo se pierde, se lo roban o lo formatea, solo quien conozca su cuenta de Google o su información de bloqueo de pantalla podrá utilizar el dispositivo.

Lo único que necesita para asegurarse de que el dispositivo está protegido es:

- **Establecer un bloqueo de pantalla:** si el dispositivo se pierde o se lo roban pero ha establecido un bloqueo de pantalla, el dispositivo no se podrá formatear mediante el menú de Ajustes a menos que la pantalla esté desbloqueada.
- **Agregar su cuenta de Google al dispositivo:** si alguien formatea el dispositivo pero tiene su cuenta de Google, el dispositivo no podrá finalizar el proceso de configuración hasta que se vuelva a introducir la información de su cuenta de Google.

Una vez que el dispositivo esté protegido, deberá desbloquear la pantalla o introducir la contraseña de su cuenta de Google si desea restablecer los ajustes de fábrica. Esto garantiza que sea usted o alguien de confianza quien realiza el restablecimiento.

NOTA

- No olvide la cuenta de Google y la contraseña que ha añadido a su dispositivo antes de realizar un restablecimiento de los ajustes de fábrica. Si no puede proporcionar la información de cuenta durante el proceso de instalación, no podrá utilizar el dispositivo después de realizar el restablecimiento.

Más información

Información del aviso de software de código abierto

Para obtener el código fuente correspondiente GPL, LGPL, MPL y otras licencias de código abierto que contiene este producto, visite <http://opensource.lge.com>.

Además del código fuente, podrá descargar las condiciones de las licencias, exención de responsabilidad de la garantía y avisos de copyright. LG Electronics también le proporcionará código abierto en CD-ROM por un importe que cubre los gastos de su distribución (como el soporte, el envío y la manipulación) previa solicitud por correo electrónico a opensource@lge.com. Esta oferta es válida durante tres (3) años a partir de la fecha de adquisición del producto.

Marcas comerciales

- Copyright ©2015 LG Electronics, Inc. Reservados todos los derechos. LG y el logotipo de LG son marcas comerciales registradas de LG Group y las entidades relacionadas. Las demás marcas comerciales son propiedad de sus respectivos propietarios.
- Google™, Google Maps™, Gmail™, YouTube™, Hangouts™ y Play Store™ son marcas comerciales de Google, Inc.
- Bluetooth® es una marca comercial registrada en todo el mundo de Bluetooth SIG, Inc.
- Wi-Fi® y el logotipo de Wi-Fi son marcas comerciales registradas de Wi-Fi Alliance.
- Las demás marcas comerciales y copyright son propiedad de sus respectivos propietarios.



Este dispositivo cuenta con la certificación DivX Certified®, dado que ha superado las rigurosas pruebas de reproducción de vídeo DivX®.

Para reproducir vídeos DivX, primero debe registrar el dispositivo en vod.divx.com. Puede encontrar el código de registro en la sección DivX VOD del menú de configuración del dispositivo.

DivX Certified® para reproducir vídeo DivX® hasta HD 720p, incluido el contenido premium.

DivX®, DivX Certified® y los logotipos asociados son marcas comerciales de DivX, Inc. y se utilizan bajo licencia.

DECLARACIÓN DE CONFORMIDAD

Por la presente, **LG Electronics** declara que el producto **LG-H650E** cumple con los requisitos imprescindibles y cualquier otra disposición relevante de la directiva **1999/5/EC**. Puede consultar una copia de la Declaración de conformidad en <http://www.lg.com/global/declaration>

Póngase en contacto con la oficina para comprobar la conformidad de este producto

LG Electronics European Shared Service Center B.V.
Krijgsman 1, 1186 DM Amstelveen, The Netherlands

NOTA: De acuerdo con la EN 60950-1 (§ 1.7.2)

Para prevenir un consumo innecesario de energía, desconecte el dispositivo una vez esté totalmente cargado. Utilice siempre una base de toma de corriente cerca del equipo y fácilmente accesible.



Cómo desechar aparatos eléctricos y electrónicos obsoletos

- 1 Todos los aparatos eléctricos o electrónicos se deben desechar aparte del servicio municipal de recogida de basuras, a través de los puntos de recogida designados por el gobierno o las autoridades locales.
- 2 El desecho adecuado de las unidades inservibles contribuye a evitar riesgos potenciales para el medio ambiente y la salud pública.
- 3 Para obtener más información sobre cómo desechar los aparatos obsoletos, póngase en contacto con su ayuntamiento, el servicio de recogida de basura o el establecimiento donde adquirió el producto.



Cómo desechar las baterías y los acumuladores gastados

- 1 Si la batería contiene más del 0,0005% de mercurio (Hg); 0,002% de cadmio (Cd) o 0,004% de plomo (Pb), este símbolo puede aparecer junto a los símbolos químicos del mercurio, cadmio o plomo.
- 2 Todas las baterías/acumuladores se deben desechar aparte del servicio municipal de recogida de basuras, a través de los puntos de recogida designados por el gobierno o las autoridades locales.
- 3 La eliminación correcta de baterías y acumuladores contribuye a evitar posibles riesgos para el medio ambiente, los animales y la salud pública.
- 4 Para obtener más información sobre cómo desechar las baterías y acumuladores inservibles, póngase en contacto con el ayuntamiento, el servicio de recogida de basura o el establecimiento donde haya adquirido el producto.

About this user guide

ENGLISH

Thank you for choosing LG. Please carefully read this user guide before using the device for the first time to ensure safe and proper use.

- Always use genuine LG accessories. The supplied items are designed only for this device and may not be compatible with other devices.
- This device is not suitable for people who have a visual impairment due to the touchscreen keyboard.
- Descriptions are based on the device default settings.
- Default apps on the device are subject to updates and support for these apps may be withdrawn without prior notice. If you have any questions about an app provided with the device, please contact a LG Service Centre. For user-installed apps, please contact the relevant service provider.
- Modifying the device's operating system or installing software from unofficial sources may damage the device and lead to data corruption or data loss. Such actions will violate your LG licence agreement and void your warranty.
- Some contents and illustrations may differ from your device depending on the region, service provider, software version, or OS version, and are subject to change without prior notice.
- Software, audio, wallpaper, images, and other media supplied with your device are licensed for limited use. If you extract and use these materials for commercial or other purposes, you may be infringing copyright laws. As a user, you are fully and entirely responsible for the illegal use of media.
- Additional charges may apply for data services, such as messaging, uploading, downloading, auto-syncing and location services. To avoid additional charges, select a data plan suitable to your needs. Contact your service provider to obtain additional details.

Instructional notices



WARNING

Situations that could cause injury to yourself and others, or damage to phone or other property.



NOTE

Notices or additional information.

Table of contents

| | | | |
|--|-----------|--|-----------|
| Guidelines for safe and efficient use..... | 5 | Locking and unlocking the device..... | 28 |
| Features you will love | 12 | KnockON..... | 28 |
| QSlide | 13 | Knock Code | 28 |
| Using QSlide..... | 13 | Changing the screen lock method..... | 29 |
| QuickMemo+ | 14 | Smart Lock..... | 29 |
| Using QuickMemo+..... | 14 | Home screen | 30 |
| Viewing the saved memo..... | 14 | Getting to Know the Home Screen..... | 30 |
| Gesture shot | 15 | Returning to recently-used applications | 31 |
| Taking the photos with a gesture..... | 15 | Customizing the Home screen..... | 32 |
| Basics | 16 | Notifications panel..... | 33 |
| Accessories | 17 | Capturing a screenshot..... | 35 |
| Phone layout | 18 | On-screen keyboard..... | 35 |
| Turning Your Phone On and Off | 20 | Using the keypad and entering text..... | 35 |
| Installing the Nano SIM card | 20 | Entering special characters..... | 36 |
| Charging the battery | 21 | To split or merge the keyboard..... | 36 |
| Optimizing battery life..... | 22 | Transferring data between a PC and the device | 36 |
| Inserting the memory card | 23 | Transferring data using USB connection..... | 36 |
| Removing the memory card | 24 | Transferring data using wireless connection..... | 37 |
| Touch screen tips | 24 | LG Bridge..... | 37 |
| Tap or touch..... | 24 | Features of LG Bridge | 38 |
| Touch and hold..... | 25 | To download the LG Bridge software..... | 38 |
| Drag..... | 25 | LG AirDrive..... | 38 |
| Swipe or slide..... | 25 | SmartShare | 39 |
| Double-tap..... | 26 | Using SmartShare | 39 |
| Pinch-to-Zoom..... | 26 | Enjoying content from nearby devices on your phone | 39 |
| Google account setup | 27 | Apps | 40 |
| Creating your Google account..... | 27 | Installing or uninstalling apps..... | 41 |
| Signing into your Google account..... | 27 | To open the Play Store app..... | 41 |
| | | To open a screen with details about an app..... | 41 |
| | | To uninstall applications..... | 41 |

| | | | |
|---------------------------------------|-----------|---|-----------|
| Calls | 42 | Composing and sending email..... | 54 |
| Making a call..... | 42 | Changing an email general settings..... | 55 |
| Calling your contacts..... | 42 | Deleting an email account..... | 55 |
| Answering and rejecting a call..... | 42 | Music | 55 |
| Making a second call..... | 43 | Playing a song..... | 55 |
| Viewing your call logs..... | 43 | Music player options..... | 56 |
| Change your call settings..... | 43 | Clock | 57 |
| Contacts | 44 | Alarms..... | 57 |
| Searching for a contact..... | 44 | Timer..... | 57 |
| Adding a new contact..... | 44 | World clock..... | 58 |
| Favourites contacts..... | 44 | Stopwatch..... | 58 |
| Creating a group..... | 45 | Calculator | 58 |
| Messaging | 46 | Calendar | 58 |
| Sending a message..... | 46 | Voice Recorder | 59 |
| Conversation view..... | 46 | Recording a sound or voice..... | 59 |
| Changing your messaging settings..... | 46 | Downloads | 59 |
| Camera | 47 | FM Radio | 59 |
| Taking a photo..... | 47 | LG Backup | 60 |
| Camera options on the viewfinder..... | 47 | About backing up and restoring device | |
| Interval shot..... | 49 | data..... | 60 |
| Burst shot..... | 49 | To backup your device data..... | 60 |
| Gesture View..... | 49 | Google apps | 61 |
| Multi-point Auto Focus..... | 49 | Settings | 63 |
| 4X Zooming..... | 50 | Access the Settings menu..... | 64 |
| Once you have taken a photo..... | 50 | Networks Settings | 64 |
| Recording a video..... | 50 | Wi-Fi..... | 64 |
| After recording a video..... | 51 | Wi-Fi Direct..... | 65 |
| Gallery | 51 | Bluetooth..... | 65 |
| Viewing pictures..... | 51 | Mobile data..... | 66 |
| Editing photos..... | 52 | Call..... | 67 |
| Setting wallpaper..... | 52 | SmartShare Beam..... | 68 |
| Zooming in and out..... | 52 | Media server..... | 68 |
| Playing a video..... | 52 | LG Bridge..... | 68 |
| Deleting photos/videos..... | 53 | | |
| E-mail | 54 | | |
| Adding an account..... | 54 | | |
| Working with account folders..... | 54 | | |

| | | | |
|--|-----------|--|-----------|
| Printing..... | 68 | More information | 86 |
| USB tethering | 69 | Open source software notice information .. | 86 |
| Wi-Fi hotspot..... | 69 | Trademarks..... | 86 |
| Bluetooth tethering..... | 69 | DivX HD | 87 |
| Airplane mode..... | 70 | Declaration of conformity | 88 |
| Mobile networks | 70 | Contact office for compliance of this | |
| VPN..... | 70 | product..... | 88 |
| Sound & notification settings | 70 | | |
| More settings..... | 71 | | |
| Display settings | 71 | | |
| Home screen..... | 71 | | |
| Lock screen..... | 72 | | |
| Home touch buttons..... | 72 | | |
| More display settings..... | 73 | | |
| General settings..... | 73 | | |
| Language & input..... | 73 | | |
| Location..... | 74 | | |
| Accounts & sync..... | 74 | | |
| Cloud | 74 | | |
| Accessibility..... | 75 | | |
| Shortcut key | 76 | | |
| Security..... | 77 | | |
| Date & time | 77 | | |
| Storage..... | 78 | | |
| Battery & power saving | 78 | | |
| Apps..... | 78 | | |
| Default message app | 79 | | |
| Backup & reset..... | 79 | | |
| About phone..... | 79 | | |
| Regulatory and safety..... | 79 | | |
| Appendix | 80 | | |
| Phone software update | 81 | | |
| FAQ..... | 82 | | |
| Anti-Theft Guide | 85 | | |

Guidelines for safe and efficient use

Please read these simple guidelines. Not following these guidelines may be dangerous or illegal.

Should a fault occur, a software tool is built into your device that will gather a fault log. This tool gathers only data specific to the fault, such as signal strength, cell ID position in sudden call drop and applications loaded. The log is used only to help determine the cause of the fault. These logs are encrypted and can only be accessed by an authorised LG Repair centre should you need to return your device for repair.

Exposure to radio frequency energy

Radio wave exposure and Specific Absorption Rate (SAR) information.

This mobile phone model LG-H650E has been designed to comply with applicable safety requirements for exposure to radio waves. These requirements are based on scientific guidelines that include safety margins designed to assure the safety of all persons, regardless of age and health.

- The radio wave exposure guidelines employ a unit of measurement known as the Specific Absorption Rate, or SAR. Tests for SAR are conducted using standardised methods with the phone transmitting at its highest certified power level in all used frequency bands.
- While there may be differences between the SAR levels of various LG phone models, they are all designed to meet the relevant guidelines for exposure to radio waves.
- The SAR limit recommended by the International Commission on Non-ionizing Radiation Protection (ICNIRP) is 2 W/kg averaged over 10 g of tissue.
- The highest SAR value for this model phone tested for use at the ear is 1.040 W/kg (10 g) and when worn on the body is 1.100 W/Kg (10 g).

- This device meets RF exposure guidelines when used either in the normal use position against the ear or when positioned at least 1.5 cm away from the body. When a carry case, belt clip or holder is used for body-worn operation, it should not contain metal and should position the product at least 1.5 cm away from your body. In order to transmit data files or messages, this device requires a quality connection to the network. In some cases, transmission of data files or messages may be delayed until such a connection is available. Ensure the above separation distance instructions are followed until the transmission is completed.

Product care and maintenance

- Always use genuine LG batteries, chargers and accessories approved for use with this particular phone model. The use of any other types may invalidate any approval or warranty applying to the phone and may be dangerous.
- Some contents and illustrations may differ from your device without prior notice.
- Do not disassemble this unit. Take it to a qualified service technician when repair work is required.
- Keep away from electrical appliances such as TVs, radios and personal computers.
- The unit should be kept away from heat sources such as radiators or cookers.
- Do not drop.
- Do not subject this unit to mechanical vibration or shock.
- Switch off the phone in any area where you are required to by special regulations. For example, do not use your phone in hospitals as it may affect sensitive medical equipment.
- Do not handle the phone with wet hands while it is being charged. It may cause an electric shock and can seriously damage your phone.
- Do not charge a handset near flammable material as the handset can become hot and create a fire hazard.

- Use a dry cloth to clean the exterior of the unit (do not use solvents such as benzene, thinner or alcohol).
- Do not charge the phone when it is on soft furnishings.
- The phone should be charged in a well ventilated area.
- Do not subject this unit to excessive smoke or dust.
- Do not keep the phone next to credit cards or transport tickets; it can affect the information on the magnetic strips.
- Do not tap the screen with a sharp object as it may damage the phone.
- Do not expose the phone to liquid or moisture.
- Use accessories like earphones cautiously. Do not touch the antenna unnecessarily.
- Do not use, touch or attempt to remove or fix broken, chipped or cracked glass. Damage to the glass display due to abuse or misuse is not covered under the warranty.
- Your phone is an electronic device that generates heat during normal operation. Extremely prolonged, direct skin contact in the absence of adequate ventilation may result in discomfort or minor burns. Therefore, use care when handling your phone during or immediately after operation.
- If your phone gets wet, immediately unplug it to dry off completely. Do not attempt to accelerate the drying process with an external heating source, such as an oven, microwave or hair dryer.
- The liquid in your wet phone, changes the colour of the product label inside your phone. Damage to your device as a result of exposure to liquid is not covered under your warranty.

Efficient phone operation

Electronics devices

All mobile phones may receive interference, which could affect performance.

- Do not use your mobile phone near medical equipment without requesting permission. Avoid placing the phone over pacemakers, for example, in your breast pocket.
- Some hearing aids might be disturbed by mobile phones.
- Minor interference may affect TVs, radios, PCs etc.
- Use your phone in temperatures between 0 °C and 35 °C, if possible. Exposing your phone to extremely low or high temperatures may result in damage, malfunction, or even explosion.

Road safety

Check the laws and regulations on the use of mobile phones in the area when you drive.

- Do not use a hand-held phone while driving.
- Give full attention to driving.
- Pull off the road and park before making or answering a call if driving conditions so require.
- RF energy may affect some electronic systems in your vehicle such as car stereos and safety equipment.
- When your vehicle is equipped with an air bag, do not obstruct with installed or portable wireless equipment. It can cause the air bag to fail or cause serious injury due to improper performance.
- If you are listening to music whilst out and about, please ensure that the volume is at a reasonable level so that you are aware of your surroundings. This is of particular importance when near roads.

Avoid damage to your hearing



To prevent possible hearing damage, do not listen at high volume levels for long periods.

Damage to your hearing can occur if you are exposed to loud sound for long periods of time. We therefore recommend that you do not turn on or off the handset close to your ear. We also recommend that music and call volumes are set to a reasonable level.

- When using headphones, turn the volume down if you cannot hear the people speaking near you, or if the person sitting next to you can hear what you are listening to.

NOTE

- Excessive sound pressure from earphones and headphones can cause hearing loss.

Glass Parts

Some parts of your mobile device are made of glass. This glass could break if your mobile device is dropped on a hard surface or receives a substantial impact. If the glass breaks, do not touch or attempt to remove it. Stop using your mobile device until the glass is replaced by an authorised service provider.

Blasting area

Do not use the phone where blasting is in progress. Observe restrictions and follow any regulations or rules.

Potentially explosive atmospheres

- Do not use your phone at a refueling point.
- Do not use near fuel or chemicals.
- Do not transport or store flammable gas, liquid or explosives in the same compartment of your vehicle as your mobile phone or accessories.

In aircraft

Wireless devices can cause interference in aircraft.

- Turn your mobile phone off before boarding any aircraft.
- Do not use it on the ground without permission from the crew.

Children

Keep the phone in a safe place out of the reach of small children. It includes small parts which may cause a choking hazard if detached.

Emergency calls

Emergency calls may not be available on all mobile networks. Therefore you should never depend solely on your phone for emergency calls. Check with your local service provider.

Battery information and care

- You do not need to completely discharge the battery before recharging. Unlike other battery systems, there is no memory effect that could compromise the battery's performance.
- Use only LG batteries and chargers. LG chargers are designed to maximise the battery life.
- Do not disassemble or short-circuit the battery.
- Replace the battery when it no longer provides acceptable performance. The battery pack may be recharged hundreds of times before it needs replacing.
- Recharge the battery if it has not been used for a long time to maximise usability.
- Do not expose the battery charger to direct sunlight or use it in high humidity, such as in the bathroom.
- Do not leave the battery in hot or cold places, as this may deteriorate battery performance.
- Risk of explosion if battery is replaced by an incorrect type. Dispose of used batteries according to the instructions.
- Always unplug the charger from the wall socket after the phone is fully charged to save unnecessary power consumption of the charger.

- Actual battery life will depend on network configuration, product settings, usage patterns, battery and environmental conditions.
- Make sure that no sharp-edged items such as animal's teeth or nails, come into contact with the battery. This could cause a fire.



WARNING

Notice for Battery replacement

- Li-Ion Battery is a hazardous component which can cause injury.
- Battery replacement by non-qualified professional can cause damage to your device.
- Do not replace the battery by yourself. The battery can be damaged, which can cause overheat and injury. The battery must be replaced by the authorized service provider. The battery should be recycled or disposed separately from household waste.
- In case this product contains a battery incorporated within the product which cannot be readily removed by end-users, LG recommends that only qualified professionals remove the battery, either for replacement or for recycling at the end of this product's working life. To prevent damage to the product, and for their own safety, users should not attempt to remove the battery and should contact LG Service Helpline, or other independent service providers for advice.
- Removal of the battery will involve dismantling of the product case, disconnection of the electrical cables/contacts, and careful extraction of the battery cell using specialized tools. If you need the instructions for qualified professionals on how to remove the battery safely, please visit <http://www.lge.com/global/sustainability/environment/take-back-recycling>.



Features you will love

QSlide

From any screen, use the Notification panel to easily access and use the Notepad, Calendar, Calculator, and more with QSlide.









Using QSlide

- 1 Touch and slide the status bar downward > tap .
If you can not see , tap  > checkmark **QSlide** to enable.

NOTE

- While using applications that support QSlide, tap  > **QSlide**. The function is displayed as a small window on your screen.

- 2 Using the following options.

| | | |
|--|---|---|
|  |  | Tap to expand the window to full window size. |
|  |  | Tap to adjust the window's transparency. |
|  |  | Tap to close the QSlide window. |
|  |  | Drag to adjust the size of the QSlide window. |

- 3 You can use and tap the screen under the **QSlide** windows when the transparency bar is not full .

NOTE

- QSlide can support up to two windows at the same time.

QuickMemo+

The QuickMemo+ feature allows you to create memos.

Using QuickMemo+

You can use QuickMemo+ function to easily and efficiently create memos during a call, with a saved picture or on the current phone screen.









1 Touch and slide the status bar downward and tap .

If you can not see , tap  > checkmark **QuickMemo+** to enable.

OR

Tap  >  >  > .

2 Create a memo using the following options:

| | |
|--|---|
|  | Tap to save the memo you've created. |
|  | Tap to undo the most recent action. |
|  | Tap to redo the most recently deleted action. |
|  | Tap to insert text into your memo. |
|  | Tap to select the pen type and colour. |
|  | Tap to use the eraser to erase the pen marks on the memo. |
|  | Tap to select the share or paper style. |
|  | Tap to hide or display the toolbar. |

NOTE

- Please use a fingertip while using the QuickMemo+ feature. Do not use your fingernail.

3 Tap  to save the current memo to  or .

Viewing the saved memo

Tap  >  >  and select the **QuickMemo+** album.

Gesture shot

The Gesture shot feature allows you to take a picture with a hand gesture using the front camera.

Taking the photos with a gesture

There are two methods for using the Gesture shot feature.

- Raise your hand, with an open palm, until the front camera detects it and a box appears on the screen. Then close your hand into a fist to start the timer, allowing you time to get ready.

OR

- Raise your hand, in a clenched fist, until the front camera detects it and a box appears on the screen. Then unclench your fist to start the timer, allowing you time to get ready.

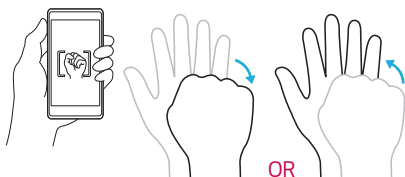



Basics

Accessories

These accessories are available for use with the your phone.

- Travel Adaptor
- Quick Start Guide
- Stereo Headset
- USB Cable
- SIM Ejection Tool

NOTE

- Items described above may be optional.
- Always use genuine LG accessories. The supplied items are designed only for this device and may not be compatible with other devices.
- The items supplied with the device and any available accessories may vary depending on the region or service provider.

Phone layout

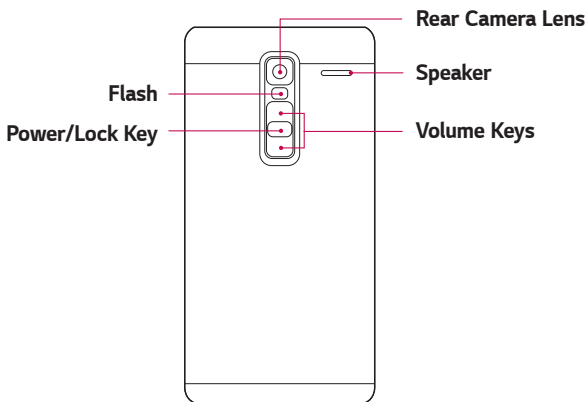
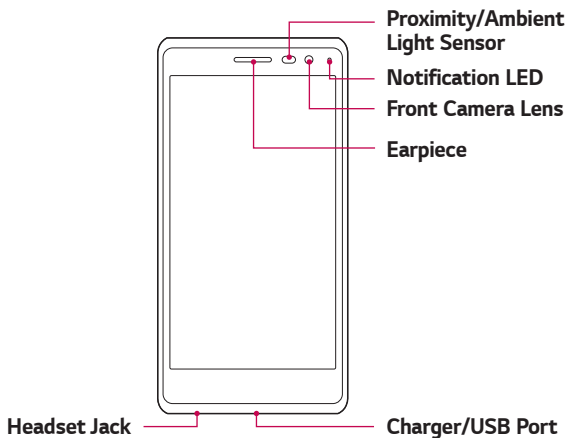

| | |
|-----------------------|---|
| Power/Lock Key | <ul style="list-style-type: none">· Turn your phone on/off by pressing and holding this key.· Short press to turn on/off the screen. |
| Volume Keys | <p>While screen is off:</p> <ul style="list-style-type: none">· Press Volume Up Key twice to launch Quickmemo+.· Press Volume Down Key twice to launch Camera and take a picture. <p>On the Home screen:</p> <ul style="list-style-type: none">· Control ringer volume. <p>During a call:</p> <ul style="list-style-type: none">· Control your earpiece volume when playing audio/video.· Control volume continuously. |

 **NOTE : Proximity Sensor**

- When receiving and making calls, the proximity sensor automatically turns the backlight off and locks the touch screen by sensing when the phone is near your ear. This extends battery life and prevents you from unintentionally activating the touch screen during calls.

 **WARNING**

- Placing a heavy object on the phone or sitting on it can damage the display and touch screen functions. Do not cover the proximity sensor with screen protectors or any other type of protective film. This could cause the sensor to malfunction.

Turning Your Phone On and Off

Turning your phone on

Press and hold the **Power/Lock Key** on the back of the phone for a couple of seconds until the screen turns on.

Turning your phone off

- 1 Press and hold the **Power/Lock Key** on the back of the phone until the Phone options menu appears.
- 2 Tap **Power off** in the Phone options menu.
- 3 Tap **OK** to confirm that you want to turn off the phone.

Installing the Nano SIM card

Insert the Nano SIM card provided by the mobile telephone service provider.

WARNING

- Do not insert a memory card into the Nano SIM card slot. If a memory card happens to be lodged in the Nano SIM card slot, take the device to a LG Service Centre to remove the memory card.
- 1 Insert the nano SIM tray ejection tool that comes with the phone (or a thin pin) into the eject button aperture and push gently but firmly until the tray pops out.

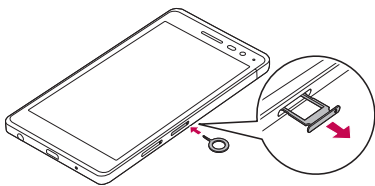

NOTE

- The eject button is a small round aperture just above the tray door.
- 2 Pull the nano SIM card tray.

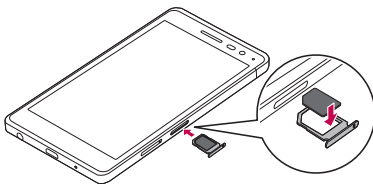

3 Position the nano SIM card into the tray (as shown in the above image).

4 Insert the nano SIM card tray.

 **NOTE**

- Turn the phone off before inserting or removing the nano SIM card.

 **WARNING**

- Always be careful when removing the nano SIM card tray. The ejection tool is very sharp.

Charging the battery

Charge the battery before using it for first time. Use the charger to charge the battery. A computer can also be used to charge the battery by connecting the phone to it using the USB cable.

 **WARNING**

- Use only LG-approved chargers, batteries and cables. If you use unapproved chargers, batteries or cables, it may cause battery charging delay. Or this can cause the battery to explode or damage the device, which are not covered by the warranty.

The charger connector is located at the bottom of the phone. Insert the charger and plug it into a power outlet.

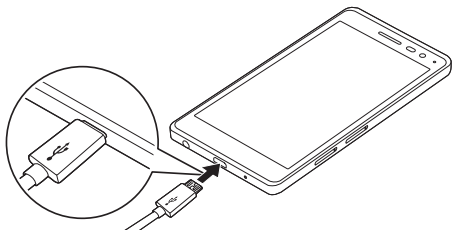

Optimizing battery life

Extend your battery's power by turning off features that you do not need to run constantly in the background. You can monitor how applications and system resources consume battery power.

Extending your phone's battery life:

- Turn off radio communications when you are not using. If you are not using Wi-Fi, Bluetooth® or GPS, turn them off.
- Reduce screen brightness and set a shorter screen timeout.
- Turn off automatic syncing for Gmail, Calendar, Contacts and other applications.
- Some applications you download may consume battery power.
- While using downloaded applications, check the battery charge level.

Inserting the memory card

Your device supports up to a 2TB microSD card. Depending on the memory card manufacturer and type, some memory cards may not be compatible with your device.

WARNING

- Some memory cards may not be fully compatible with the device. Using an incompatible card may damage the device or the memory card, or corrupt the data stored in it.

NOTE

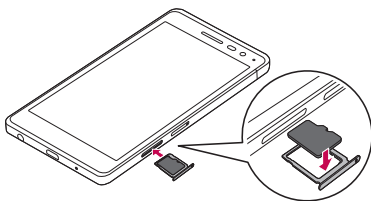

- Frequent writing and erasing of data shortens the lifespan of memory cards.
- 1 Insert the memory card tray ejection tool that comes with the phone (or a thin pin) into the eject button aperture and push gently but firmly until the tray pops out.
 - 2 Pull the memory card tray.



- 3 Position the memory card into the tray (as shown in the above image).
- 4 Insert the memory card tray.

Removing the memory card

Before removing the memory card, first unmount it for safe removal.

Tap  >  >  > **General tab** > **Storage** > **Unmount SD card**.

WARNING

- Do not remove the memory card while the device is transferring or accessing information. Doing so can cause data to be lost or corrupted or damage to the memory card or device. It is not responsible for losses that result from the misuse of damaged memory cards, including the loss of data.

Touch screen tips

Here are some tips on how to navigate on your phone.

NOTE

- Do not press too hard; the tap screen is sensitive enough to pick up a light, yet firm tap.
- Use the tip of your finger to tap the option you want. Be careful not to tap any other buttons.

Tap or touch

A single finger tap selects items, links, shortcuts and letters on the on-screen keyboard.

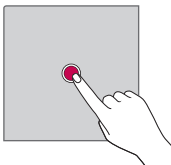

Touch and hold

Touch and hold an item on the screen by tapping it and not lifting your finger until an action occurs.

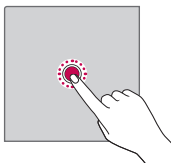

Drag

Touch and hold an item for a moment and then, without lifting your finger, move your finger on the screen until you reach the target position. You can drag items on the Home screen to reposition them.

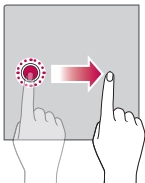

Swipe or slide

To swipe or slide, quickly move your finger across the surface of the screen, without pausing when you first tap it (so you don't drag an item instead).

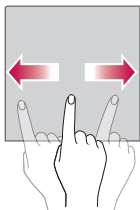

Double-tap

Double-tap to zoom on a webpage or a map.

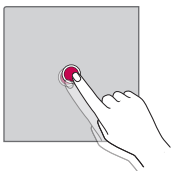

Pinch-to-Zoom

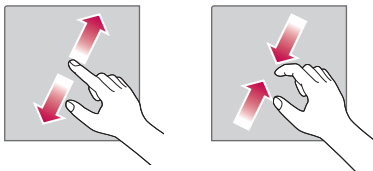

Use your index finger and thumb in a pinching or spreading motion to zoom in or out when using the browser, Maps, or when viewing pictures.





Google account setup

The first time you open a Google application on your phone, you will be required to sign in with your existing Google account. If you do not have a Google account, you will be prompted to create one.

Creating your Google account

- 1 Tap  >  >  > **General tab > Accounts & sync.**
- 2 Tap **ADD ACCOUNT > Google > Or create a new account.**
- 3 Enter your first and last name, then tap **NEXT.**
- 4 Enter your phone number for security tap **NEXT.**
- 5 Follow the instructions and enter the required and optional information about the account. Wait while the server creates your account.

Signing into your Google account

- 1 Tap  >  >  > **General tab > Accounts & sync.**
- 2 Tap **ADD ACCOUNT > Google.**
- 3 Enter your email address and tap **NEXT.**
- 4 Enter your password and tap **NEXT.**
- 5 After signing in, you can use Gmail and take advantage of Google services on your phone.
- 6 Once you have set up your Google account, your phone will automatically synchronise with your Google account on the web (if a data connection is available).

After signing in, your phone will sync with your Google services, such as Gmail, Contacts, and Google Calendar. You can also use Maps, download applications from Play Store, back up your settings to Google servers, and take advantage of other Google services on your phone.

Locking and unlocking the device

Pressing the Power/Lock Key turns off the screen and puts the device into lock mode. The device automatically gets locked if it is not used for a specified period. This helps to prevent accidental taps and saves battery power.

To unlock the device, press the Power/Lock Key and swipe the screen in any direction.

KnockON

The KnockON feature allows you to double-tap the screen to easily turn it on or off.

Turning the screen on

- 1 Double-tap the centre of the Lock screen to turn the screen on.
- 2 Unlock the screen or access any of the available shortcuts or widgets.

Turning the screen off

- 1 Double-tap an empty area of the Home screen or the status bar.
- 2 The screen will turn off.

NOTE

- Tap on the centre area of the screen. If you tap on the bottom or the top area, the recognition rate may decrease.



Knock Code

The Knock Code feature allows you to create your own unlock code using a combination of knocks on the screen. You can access the Home screen directly when the screen is off by tapping the same sequence on the screen.

NOTE

- If you enter the wrong Knock Code 5 times, it will compulsorily take you to your Google account log in/backup PIN.
- Use the fingertip instead of finger nail to tap the screen for turning it on or off.

Setting up the Knock Code feature



- 1 Tap  >  >  > **Display** tab > **Lock screen** > **Select screen lock** > **Knock Code**.
- 2 Tap the squares in a pattern to set your Knock Code. Your Knock Code pattern can be 3 to 8 taps.

Unlocking the screen using the Knock Code

You can unlock the screen by tapping the Knock Code pattern you already set, when the screen turns off.

Changing the screen lock method

You can change the way that you lock the screen to prevent others accessing your personal information.

- 1 Tap  >  >  > **Display** tab > **Lock screen** > **Select screen lock**.
- 2 Select a desired screen lock from None, Swipe, Knock Code, Pattern, PIN and Password.



NOTE

- Create a Google account before setting an unlock pattern and remember the Backup PIN you created when creating your pattern lock.

Smart Lock

You can use Smart Lock to make unlocking your phone easier. You can set it to keep your phone unlocked when you have a trusted Bluetooth device connected to it, when it's in a familiar location like your home or work, or when it recognises your face.

Setting up Smart Lock feature

- 1 Tap  >  >  > **Display** tab > **Lock screen** > **Smart Lock**.
- 2 Before you add any trusted devices, trusted places, or trusted face, you need to set up a screen lock (Knock Code, Pattern, PIN or Password).

Home screen

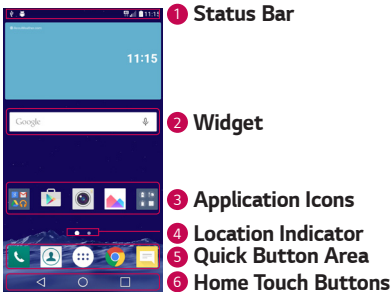

The Home screen is the starting point for many applications and functions. It allows you to add items like app shortcuts and Google widgets to give you instant access to information and applications. This is the default canvas and accessible from any menu by tapping .

Getting to Know the Home Screen



- 1 **Status Bar** - Shows the phone's status information, including the time, signal strength, battery status and notification icons.
- 2 **Widget** - Widgets are self-contained applications that can be accessed through the Apps drawer or on the Home screen. Unlike a shortcut, a Widget can function as an on-screen application.
- 3 **Application Icons** - Tap an icon (application, folder, etc.) to open and use it.
- 4 **Location Indicator** - Indicates which Home screen canvas you are currently viewing.
- 5 **Quick Button Area** - Provides one-touch access to the function in any Home screen canvas.

6 Home Touch Buttons

| | |
|--|---|
|  Back Button | Returns to the previous screen. Also closes pop-up items, such as menus, dialog boxes and the on-screen keyboard. |
|  Home Button | Return to the Home screen from any screen. |
|  Overview Button | Displays recently used applications. If you touch and hold this button, it opens a menu of available options. |

To view other Home screen panels

The operating system provides multiple Home screen canvases to provide more space for adding icons, widgets and more.

- Slide your finger left or right across the Home screen to access additional canvases.

Returning to recently-used applications

Multitasking is easy with Android; you can keep more than one application running at the same time. There is no need to quit an application before opening another. Use and switch between several open applications.

Android manages each application, stopping and starting them as needed to make sure that idle applications don't consume resources unnecessarily.

- 1 Tap . A list of recently used applications will be displayed.
- 2 Tap the application you want to access. This does not stop the previous app from running in the background. Make sure to tap to back out of an app after using it.
 - To close an app from the recent apps list, swipe the app preview to the left or right. To clear all apps, tap **Clear all**.

Customizing the Home screen

You can customise your Home screen by adding apps and widgets and changing wallpapers.

Adding items on your Home screen

- 1 Touch and hold the empty part of the Home screen.
- 2 In the Add Mode menu, select the item you want to add. You then see this added item on the Home screen.
- 3 Drag it to the desired location and lift your finger.

NOTE

- To add an application icon to the Home screen from the Apps screen, touch and hold the application you want to add.

Removing an item from the Home screen

While on the Home screen, touch and hold the icon you want to remove > drag it to .

Adding an app to the Quick Button Area

From the Apps screen or on the Home screen, touch and hold an application icon and drag it to the Quick Button Area. Then release it in the desired location.

Removing an app from the Quick Button Area

Touch and hold the desired Quick Button, drag it to .

NOTE

- The **Apps Button**  cannot be removed.

Customizing app icons on the Home screen

- 1 Touch and hold an application icon until it unlocks from its current position, then release it. The editing icon  appears in the upper-right corner of the application.
- 2 Tap the application icon again and select the desired icon design and size.
- 3 Tap **OK** to save the change.

Notifications panel

Notifications alert you to the arrival of new messages, calendar events and alarms, as well as ongoing events, such as when you are on a call.

Opening the notifications panel

Swipe down from the status bar to open the notifications panel. To close the notifications panel, swipe the screen upwards or tap .

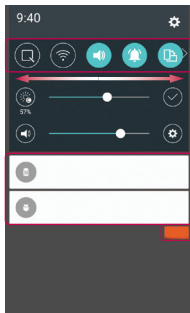
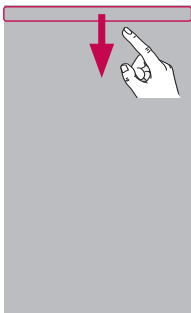

1 Quick Settings Area

2 Notifications

3 Clear

- 1** Tap each quick setting button to toggle it on/off. Touch and hold the desired button to directly access the settings menu for the function. To see more toggle buttons, swipe left or right. Tap  to remove, add or rearrange quick setting buttons.
- 2** Current notifications are listed, each with a brief description. Tap a notification to view it.
- 3** Tap to clear all the notifications.

When a notification arrives, its icon appears at the top of the screen. Icons for pending notifications appear on the left, and system icons, such as Wi-Fi and battery strength are shown on the right.

Indicator icons on the Status Bar

Indicator icons appear on the status bar at the top of the screen to report missed calls, new messages, calendar events, device status and more.

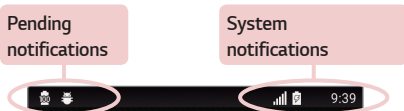

The icons displayed at the top of the screen provide information about the status of the device. The icons listed in the table below are some of the most common ones.



| Icon | Description |
|------|--------------------------------|
| | No SIM card inserted |
| | No network signal available |
| | Airplane mode is on |
| | Connected to a Wi-Fi network |
| | Wired headset connected |
| | Call in progress |
| | Missed call |
| | Bluetooth is on |
| | System warning |
| | An alarm is set |
| | New voicemail available |
| | New text or multimedia message |
| | LG AirDrive connected |

| Icon | Description |
|------|--|
| | A song is currently playing |
| | No interruptions, not even alarms |
| | Vibrate mode is on |
| | Battery fully charged |
| | Battery is charging |
| | The phone is connected to a PC via a USB cable |
| | Downloading data |
| | Uploading data |
| | GPS is on |
| | Data is synchronizing |
| | Choose input method |
| | Wi-Fi hotspot is active |

NOTE

- The icon's location in the status bar may differ according to the function or service.
- The available options may vary depending on the region or service provider.





Capturing a screenshot

Press and hold the **Volume Down Key** and the **Power/Lock Key** at the same time for 2 seconds to capture a screenshot of the current screen. To view the captured image, tap the  >  >  > the **Screenshots** folder.

On-screen keyboard

You can enter text using the on-screen keyboard. The on-screen keyboard appears on the screen when you tap an available text entry field.

Using the keypad and entering text

| Icon | Description |
|---|--|
|  | Tap once to capitalise the next letter you type. Double-tap for all caps. |
|  | Tap to go to the keyboard settings. Touch and hold to change entering text method. |
|  | Tap to enter a space. |
|  | Tap to create a new line. |
|  | Tap to delete the previous character. |

Entering special characters

The on-screen keyboard allows you to enter special characters.

For example, to input "á", touch and hold the "a" button until the pop-up appears and displays related special characters. Without lifting the finger, drag your finger to the desired special character. Once it's highlighted, lift your finger.

NOTE

- A symbol at the top right corner of a key indicates that additional characters are available for that key.

To split or merge the keyboard

You can split the keyboard in half by spreading two fingers horizontally on the landscape keyboard. This makes it easier to type using your thumbs. Make sure the Split keyboard setting is enabled to use this feature.

- Tap  >  >  > **General** tab > **Language & input** > **LG Keyboard**  > **Keyboard height and layout** > **Split keyboard**.



Transferring data between a PC and the device

You can copy or move data between a PC and the device.

Transferring data using USB connection

- 1 Connect your device to a PC using the USB cable that came with your phone.
- 2 Open the Notifications panel, tap the current connection type, and select **Media device (MTP)**.

3 A window will pop-up on your PC, allowing you to transfer the desired data.

 **NOTE**

- The LG Android Platform Driver is required to be installed on your PC to be able to detect the phone.
- Check the requirements for using **Media device (MTP)**.

| Items | Requirement |
|-----------------------------|---|
| OS | Microsoft Windows XP SP3, Vista or higher |
| Window Media Player version | Windows Media Player 10 or higher |

Transferring data using wireless connection

You can share or manage content from your phone on PC via Wi-Fi or mobile data using **LG AirDrive** function.

 **NOTE**

- If you want to use the LG AirDrive, please refer to **LG AirDrive** section in **Settings**.

LG Bridge

LG Bridge is an application that helps you conveniently manage images, music, videos, documents, etc. saved on a LG mobile device on your PC. Also, you can back up your files such as contacts and images to your PC or update software of a mobile device.

 **NOTE**

- You can see detailed instructions on how to use LG Bridge in Help menu after installing and opening the program.
- Supported features may vary depending on the device.
- The LG unified USB driver is a program required to connect an LG mobile phone to a PC. It is automatically installed when installing LG Bridge.

Features of LG Bridge

- Manage contents from your phone on PC via Wi-Fi or mobile data.
- Back up and restore the data of your mobile device via USB.
- Update software of a mobile device on your PC via USB.

To download the LG Bridge software

- 1 Go to www.lg.com.
- 2 Tap the Search button and enter the model name to search for the model.
- 3 Select the model information and click **GO**.
- 4 Scroll down, select the **PC SYNC** tab > **Windows** or **Mac OS** > **DOWNLOAD** to download LG Bridge.

LG AirDrive



Allows you to connect to PC to manage your phone. Set up LG Bridge from LG Electronics website on a PC before use. When you sign in to the same LG Account on your phone and PC, you can use the LG AirDrive function.

- 1 Log in to the same LG account on a mobile devices and a PC.
- 2 On the **Settings** screen, tap **Networks** tab > **Share & connect** > **LG Bridge** > **LG AirDrive**.
- 3 Run the LG Bridge application on your PC and select **LG AirDrive**.

SmartShare

SmartShare allows you to share multimedia content using Gallery and Music Apps.

Using SmartShare

- 1 While viewing the content you want to share, tap  > **SmartShare** or .
- 2 Tap the device you want to share from the list.
 - If the device is not displayed on the list, make sure that Wi-Fi, Wi-Fi Direct, or Bluetooth is turned on. Then tap **RESCAN**.

Enjoying content from nearby devices on your phone

- 1 To connect nearby devices to your device, tap the **Nearby devices** option on the **Gallery** and **Music** apps.
 - Make sure that your device and nearby devices are connected to the same Wi-Fi network and that the DLNA service on the nearby device is turned on.
- 2 Tap the device you wish to connect to.
If the device is not listed, tap **Search nearby devices**.
- 3 After a connection is established, you can enjoy the content on your device.

Apps

Installing or uninstalling apps

Play Store allows you to browse and search for free and paid applications.

To open the Play Store app



Tap  >  > .

To open a screen with details about an app

At any time while browsing in Play Store, tap an app to open its details screen.

The App details screen includes a description, ratings, comments, and related information about the app. From this screen, you can download, install, uninstall, rate the app, and more.





To uninstall applications

- 1 Tap  >  >  > **General** tab > **Apps**.
- 2 Once all applications appear, scroll to and select the application you want to uninstall.
- 3 Tap **Uninstall**.

Calls

You can enjoy clear calling across the region.



Making a call

- 1 Tap  > .
- 2 Enter the number using the dialer. To delete a digit, tap .
- 3 After entering the desired number, tap  to place the call.
- 4 To end the call, tap .



NOTE

- To enter "+" to make international calls, touch and hold .

Calling your contacts

- 1 Tap  > .
- 2 Scroll through the contact list. You can also enter the contact's name in the Search field or scroll along the alphabet letters on the right edge of the screen.
- 3 In the list that is displayed, tap the contact you want to call.





Answering and rejecting a call

- Swipe  in any direction to answer an incoming call.
- Swipe  in any direction to decline an incoming call.

NOTE

- Swipe  if you want to decline a call and send a message to the caller.



Making a second call

- 1 During your first call, tap  > **Add call** and enter the number.
- 2 Tap .
- 3 Both calls are displayed on the call screen. Your initial call is locked and put on hold.
- 4 Tap the displayed number to toggle between calls. Or tap  to start a conference call.
- 5 To end all calls, tap .

NOTE

- You are charged for each call you make.

Viewing your call logs



- 1 Tap  >  > **Call logs** tab.
- 2 View a list of all dialed, received and missed calls.

NOTE

- Tap any call log entry to view the date, time and duration of the call.
- Tap  > **Delete all** to delete all of the recorded items.

Change your call settings



You can configure phone call settings, such as call forwarding, as well as other special features offered by your carrier.

- 1 Tap  > .
- 2 Tap  > **Call settings** and configure the desired options.



Contacts

You can add contacts on your phone and synchronise them with the contacts in your Google Account or other accounts that support syncing contacts.

Searching for a contact

- 1 Tap  > .
- 2 Tap **Search contacts** and enter the contact name using the keyboard. Matches are displayed as you begin to type.



Adding a new contact

- 1 Tap  > .
- 2 Enter the new contact's number.
- 3 Tap  > **Add to Contacts** > **New contact**.
- 4 If you want to add a picture to the new contact, tap the image icon. Choose **Take photo** or **Select from Gallery**.
- 5 Enter the desired information for the contact.
- 6 Tap **SAVE**.



Favourites contacts

You can classify frequently called contacts as favourites.



Adding a contact to your favourites

- 1 Tap  > .
- 2 Tap a contact to view its details.
- 3 Tap the star at the top right of the screen. The star turns yellow.

Removing a contact from your favourites list

- 1 Tap  >  > **Favourites** tab.
- 2 Choose a contact to view its details.
- 3 Tap the yellow star at the top right of the screen. The star turns a dark colour and the contact is removed from your favourites.

Creating a group

- 1 Tap  >  > **Groups** tab.
- 2 Tap  > **New group**.
- 3 Enter a name for the new group. You can also set a distinct ringtone for the newly created group.
- 4 Tap **Add members** to add contacts to the group and tap **ADD**.
- 5 Tap **SAVE** to save the group.

NOTE

- If you delete a group, the contacts assigned to that group will not be lost. They will remain in your contact list.

Messaging

Your phone combines text and multimedia messaging into one intuitive, easy to use menu.

NOTE

- You may be charged for each message you send. Please consult with your service provider.

Sending a message

1 Tap  >  > .

2 Tap , then select one or more entries from your Contacts list.

OR

Enter a contact name or contact number into the **To** field. As you enter the contact name, matching contacts appear. You can tap a suggested recipient and add more than one contact.

3 Tap the text field and start entering your message.

4 Tap  to open the options menu. Choose from any of the available options.

5 Tap  to attach the file that you want to share with message.

6 Tap **Send** to send your message.

Conversation view

Messages exchanged with another party are displayed in chronological order so that you can conveniently see and find your conversations.



Changing your messaging settings

Your phone's messaging settings are predefined to allow you to send messages immediately. You can change the settings based on your preferences.

- Tap  >  >  > **Settings**.

Camera

You can use the camera or camcorder to take and share pictures and videos.







- Tap  >  > .

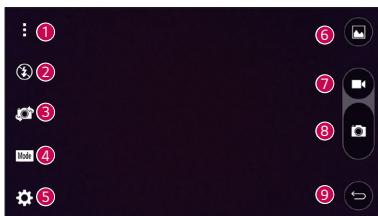

Taking a photo

- 1 Frame your subject on the screen.
- 2 A square around the subject indicates that the camera has focused.
- 3 Tap  to take a photo. Your picture will be automatically saved to the Gallery.

Camera options on the viewfinder



| | | |
|---|---|--|
| 1 |  | Hide/Display Options – Tap to hide/display the camera options on the viewfinder. |
| 2 |  | Allows you to manage the camera's flash. |
| 3 |  | Tap to swap between the rear camera lens and the front camera lens. |
| 4 |  | Allows you to select the shot mode for the picture. |
| 5 |  | Tap this icon to open the camera settings menu. |
| 6 |  | Tap to view the last photo or video you recorded. |



| | | |
|---|---|-------------------------|
| 7 |  | Tap to start recording. |
| 8 |  | Tap to take a photo. |
| 9 |  | Tap to exit the camera. |

NOTE

- Be sure to clean the protective lens cover with a microfiber cloth before taking pictures. A lens cover with smudges from fingers can cause blurry pictures with a "halo" effect.





Using the mode settings



In the camera viewfinder, tap  to show the mode options. Tap each icon to use the following mode settings.

| | |
|---|--|
|  | Allows you to take a panoramic picture. |
|  | Allows you to apply commonly-used settings for your photos and videos. |

Using the advanced settings

In the camera viewfinder, tap  to show the advanced options. Tap each icon to adjust the following camera settings.



| | |
|---|--|
|  | Combines photos taken at multiple exposures into one optimal photo to get a better photo in difficult lighting situations. |
|  | Set the ratio of your picture and the quality of video. |
|  | Allows you to take pictures with voice commands. When on, you just say " Cheese ", " Smile ", " LG ", etc. to take a picture. |
|  | Set your camera's timer. This is ideal if you want to be a part of the picture or video. |
|  | Allows you to take better pictures and record better videos by displaying a grid line for help with alignment. |

| | |
|---|--|
|  | Set the storage location for your pictures and videos. Choose from IN (internal memory) and SD (memory card). This menu appears only when the SD card is inserted. |
|  | Allows you to learn how a function works. This icon will provide you with a help guide. |

Interval shot



You can take Interval shots from the Auto mode using the front camera lens. Touch and hold  to automatically take 4 selfies in a row.

Burst shot

You can take Burst shots from the Auto camera mode using the rear camera lens. Touch and hold  to take a barrage of photos in a row until the Capture button is released. The viewfinder displays the number of shots taken. When viewing Burst shots in the Gallery, tap  to display each shot in sequence (similar to a viewing flipbook).

Gesture View

After taking a photo with the front camera lens, you can automatically check the captured photo with this gesture.

- 1 Tap  >  > .
- 2 Take a picture with the front camera.
- 3 After taking the picture, bring the phone close to your face. The captured photo will be displayed.

NOTE

- Depends on the speed and angle of the gesture, this feature may not work properly.
- When the angle is changed after Quick preview, it will go back to the camera mode. You should go to Gallery to view the picture again.

Multi-point Auto Focus

When you take a picture, the Multi-point Auto Focus (AF) function operates automatically and will allow you to see a clear image.

4X Zooming







When using the rear camera lens, you can zoom in or out to 4x.

NOTE





- Use a steady hand. This feature does not work with some functions. Objects may be overlapped when taking a picture of fast-moving subjects.

Once you have taken a photo



Tap the image thumbnail on the screen to view the last photo you took.

| | |
|--|--|
|  | Tap to edit the photo. |
|  | Tap to take another photo immediately. |
|  | Tap to open the available sharing options. |
|  | Tap to delete the photo. |
|  | Tap to access additional options. |
|  | Tap to add the photo to your favourites. |

Recording a video

- 1 Tap  >  > .
- 2 Frame your subject on the screen.
- 3 Tap  to start recording the video.
- 4 The length of the recording is displayed on the top of the screen.

NOTE





- Tap  to take pictures while recording video.
- 5 Tap  to pause recording video. You can resume recording again by tapping .

OR

Tap  to stop recording. Your video will be automatically saved to the Gallery.



After recording a video

Tap the video thumbnail on the screen to view the last video you recorded.

| | |
|---|--|
|  | Tap to record another video immediately. |
|  | Tap to open the available sharing options (such as Messaging or Bluetooth) to share. |
|  | Tap to delete the video. |
|  | Tap to access additional options. |
|  | Tap to add the video to your favourites |

Gallery

The Gallery application presents the pictures and videos in your storage, including those you've taken with the Camera application and those you downloaded from the web or other locations.

- 1 Tap  >  > .
- 2 Tap an album to open it and view its contents. (The pictures and videos in the album are displayed in chronological order.)
- 3 Tap a picture in an album to view it.

NOTE

- Depending on the software installed, some file formats may not be supported.
- Some files may not play properly due to their encoding.

Viewing pictures

The Gallery displays your pictures in folders. When an application, such as E-mail, saves a picture, the download folder is automatically created to contain the picture. Likewise, capturing a screenshot automatically creates the Screenshots folder.

Pictures are displayed by the date they were created. Select a picture to view it full screen. Scroll left or right to view the next or previous image.

Editing photos

While viewing a photo, tap .

Setting wallpaper

While viewing a photo, tap  > **Set image as** to set the image as wallpaper or assign it to a contact.

NOTE

- Depending on the software installed, some file formats may not be supported.
- If the file size exceeds the available memory, an error can occur when you open files.

Zooming in and out

Use one of the following methods to zoom in on an image:

- Double-tap anywhere to zoom in.
- Spread two fingers apart on any place in the picture zoom in. Pinch in or double-tap the image to zoom out.







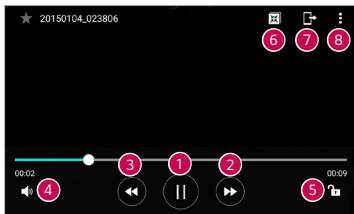

Playing a video

1 Tap  >  > .

2 Select the video you want to watch.

Video options





| | | |
|---|---|--|
| 1 |  | Tap to pause/resume video playback. |
| 2 |  | Touch and hold to fast-forward incrementally. Tap to fast-forward 10 seconds. |
| 3 |  | Touch and hold to rewind incrementally. Tap to rewind 10 seconds. |
| 4 |  | Tap to adjust the video volume. |
| 5 |  | Tap to lock/unlock the screen. |
| 6 |  | Tap to use QSlide for the Video app. |
| 7 |  | Tap to share your video using the SmartShare function. |
| 8 |  | Tap to access additional options. |

NOTE

- While playing a video, slide the right side of the screen up or down to adjust the sound.
- While playing a video, slide the left side of the screen up or down to adjust the brightness.
- While playing a video, slide your finger from left to right (or vice versa) to fast-forward and rewind.



Deleting photos/videos

Use one of the following methods:

- While in a folder, tap , select the photos/videos and then tap **DELETE**.
- While viewing a photo, tap .

E-mail

You can use the Email application to read email from providers other than Gmail. The Email application supports the following account types: POP3, IMAP, Microsoft Exchange (for Enterprise users) and other accounts.

- Tap  >  > .

Adding an account

The first time you open the Email application, a setup wizard opens to help you add an email account. You can also add your email account using the **Settings** app.



- Tap  > **Settings** > .

Working with account folders

- Tap  > **Show all folders**.

Each account has Inbox, VIP, Sent, Drafts and Show all folders. Depending on the features supported by your account's service provider, you may have additional folders.



Composing and sending email

- 1 Tap .
- 2 Enter an address for the message's intended recipient. As you enter text, matching addresses will be offered from your contacts. Separate multiple addresses with semicolons.
- 3 Tap the **Cc/Bcc** field to copy or blind copy to other contacts/email addresses.
- 4 Tap the text field and enter your message.
- 5 Longpress the text field to edit selected words (**Bold/Italic/Underline/Color**).
- 6 Tap  to attach the file you want to send with your message.
- 7 Tap  to send the message.

Changing an email general settings

- Tap  > **Settings** > **General settings**.

Deleting an email account

- Tap  > **Settings** >  > **Remove account** > Select the account to delete > **REMOVE** > **YES**.



Music

Your phone has a music player that lets you play all your favourite tracks.

NOTE









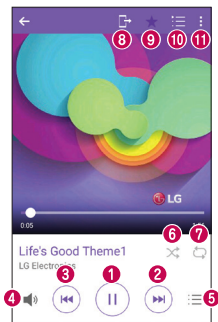

- Depending on the software installed, some file formats may not be supported.
- If the file size exceeds the available memory, an error can occur when you open files.
- Music file copyrights may be protected by international treaties and national copyright laws. Therefore, it may be necessary to obtain permission or a licence to reproduce or copy music. In some countries, national laws prohibit private copying of copyrighted material. Before downloading or copying the file, please check the national laws of the relevant country concerning the use of such material.





Playing a song

- 1 Tap  >  > .
- 2 Tap the **Songs** tab.
- 3 Select the song you want to play.
- 4 The following options are available.

Music player options





| | | |
|---|---|--|
| 1 |  | Tap to pause playback. |
| |  | Tap to resume playback. |
| 2 |  | Tap to skip to the next track in the album, playlist or shuffle list. Touch and hold to fast-forward. |
| 3 |  | Tap to restart the current track or skip to the previous track in the album, playlist or shuffle list. Touch and hold to rewind. |
| 4 |  | Tap to adjust the volume. |
| 5 |  | Tap to open the music library. |
| 6 |  | Tap to play the current playlist in shuffle mode (tracks are played in random order). |
| 7 |  | Tap to toggle through repeat all songs, repeat current song and repeat off. |
| 8 |  | Tap to share your music using the SmartShare function. |
| 9 |  | Tap to add the song to your favourites. |

| | | |
|--|---|-----------------------------------|
|  |  | Tap to open the current playlist. |
|  |  | Tap to access additional options. |

Clock

The Clock app gives you access to the Alarms, Timer, World clock and Stopwatch functions. Access these functions by tapping the tabs across the top of the screen or swiping horizontally across the screen.

- Tap  >  > .

Alarms

The Alarms tab allows you to set alarms.

- 1 Tap **Alarms** tab.
- 2 Tap  to add a new alarm.
- 3 Adjust the settings as necessary and tap **SAVE**.

NOTE

- You can also tap an existing alarm to edit it.

Timer

The Timer tab can alert you with an audible signal when a set amount of time has passed.

- 1 Tap **Timer** tab.
- 2 Set the desired time on the timer.
- 3 Tap **Start** to start the timer.
- 4 Tap **Stop** to stop the timer.

World clock

The World clock tab allows you to easily check the current time in other cities around the world.

- 1 Tap **World clock** tab.
- 2 Tap  and select the desired city.



Stopwatch

The Stopwatch tab allows you to use your phone as a stopwatch.

- 1 Tap **Stopwatch** tab.
- 2 Tap **Start** to initiate the stopwatch.
 - Tap **Lap** to record lap times.
- 3 Tap **Stop** to stop stopwatch.

Calculator

The Calculator app allows you to perform mathematical calculations using a standard or scientific calculator.





- 1 Tap  >  > .
- 2 Tap the number buttons to enter numbers.
- 3 For simple calculations, tap the function you want to perform (+, -, x or ÷) followed by =.

NOTE

- For more complex calculations, tap .

Calendar







The Calendar app allows you to track your schedule of events.

- 1 Tap  >  > .
- 2 Tap the date you want to add an event to. Then tap .

Voice Recorder

The Voice Recorder app records audible files for you to use in a variety of ways.

Recording a sound or voice



- 1 Tap  >  > .
- 2 Tap  to begin recording.
- 3 Tap  to end the recording.
- 4 Tap  to listen to the recording.

NOTE

- Tap  to access your recordings. You can listen to your saved recordings.



Downloads

Use this application to see what files have been downloaded through the applications.

- Tap  >  > .

FM Radio

Your phone has a built-in FM Radio so you can tune in to your favourite stations and listen on the go.

- Tap  >  > .

NOTE

- You must plug in your earphones in order to use them as an antenna.

LG Backup

About backing up and restoring device data

It is recommended that you regularly create and save a backup file on the internal storage, especially before updating any software. Maintaining a current backup file in storage memory may allow you to recover device data if your device is lost, stolen, or corrupted by an unforeseen issue.

This LG Backup application is supported between LG smartphones and tablets, other software or operating system versions. As a result, when you buy the new LG smartphones and tablets, you can backup the current device data to your new device.

If you have the LG Backup application preloaded on your smartphones and tablets, you can backup and restore most of your data, including downloaded and pre-installed applications, bookmarks, calendar entries, contacts, home screen settings, and system settings.

WARNING

- To protect against an unexpected power off during backup or restore operations, due to insufficient battery power, you should always keep your battery fully charged.

NOTE

- All files that are stored on your device are deleted before the backup file is restored. Make sure to copy the backup file to another location.
- Please note that your device data will be overwritten with the content of your backup.

To backup your device data

1 Tap  >  > .

2 Select the desired options.

- **Copy data to new device** – Copy data from old device to new device.
- **Back up & restore** – Back up data or restore from backup.

Google apps

Google provides entertainment, social network, and business apps. You may require a Google account to access some apps.

To view more app information, access each app's help menu.

NOTE

- Some apps may not be available depending on the region or service provider.

Google

Search quickly for items on the Internet or your device.

Chrome

Search for information and browse webpages.

Gmail

Send or receive emails via the Google Mail service.

Maps

Find your location on the map, search for locations, and view location information for various places.

YouTube

Watch or create videos and share them with others.

Drive

Store your content on the cloud, access it from anywhere, and share it with others.

Play Music

Discover, listen to, and share music on your device.

Play Movies & TV

Watch videos stored on your device and download various content to watch from the Play Store.

Hangouts

Chat with your friends individually or in groups and use images, emoticons, and video calls while you are chatting.

Photos

Manage photos, albums, and videos that you have saved on the device and uploaded to Google+.

Google Settings

Configure settings for some features provided by Google.

Voice Search

Search quickly for items by saying a keyword or phrase.

A decorative graphic consisting of several groups of horizontal white lines of varying lengths, arranged in a descending staircase pattern from the top left towards the bottom right. The background is a solid, vibrant red color.

Settings



Access the Settings menu

The Settings app allows you to customize and personalize your phone.

Opening the settings app

- Tap  > touch and hold  > **System settings**.

OR

- Tap  >  > .

Viewing settings

Tap  to switch the view mode.

- **List view** – Scroll up and down through the list.
- **Tab view** – Swipe left and right or tap the tab you want.

NOTE

- The instructions to perform tasks in this guide are based on the default view setting.

Networks Settings

Wi-Fi

You can use high-speed Internet access while within the coverage of the wireless access point (AP).

On the **Settings** screen, tap **Networks** tab > **Wi-Fi**.

- 1 Tap  to turn Wi-Fi on and start scanning for available Wi-Fi networks.
- 2 Tap a network to connect to it.
 - If the network is secured with a lock icon, you will need to enter a security key or password.
- 3 The status bar displays icons that indicate Wi-Fi status.

NOTE

- If you are out of the Wi-Fi zone or have set Wi-Fi to Off, the device may automatically connect to the Web using mobile data, which may incur data charges.

Wi-Fi Direct

Wi-Fi Direct provides a direct connection between Wi-Fi enabled devices without requiring an access point.

- Tap  > **Advanced Wi-Fi** > **Wi-Fi Direct**.

NOTE

- When in this menu, your device is visible to other visible Wi-Fi Direct devices nearby.

Bluetooth

Bluetooth is a short-range communications technology that allows you to connect wirelessly to a number of Bluetooth devices, such as headsets and hands-free car kits, and Bluetooth-enabled handhelds, computers, printers, and wireless devices.

NOTE

- LG is not responsible for the loss, interception or misuse of data sent or received via the Bluetooth feature.
- Always make sure that you share and receive data with devices that are trusted and properly secured.
- If there are obstacles between the devices, the operating distance may be reduced.
- Some devices, especially those that are not tested or approved by Bluetooth SIG, may be incompatible with your device.

Pairing your phone with another Bluetooth device

- 1 On the **Settings** screen, tap **Networks** tab > **Bluetooth**.
- 2 Tap  to turn Bluetooth on and start scanning for available Bluetooth devices.
 - If you want to detect the visible devices in range additionally, tap **SEARCH**.
- 3 Choose the device you want to pair with from the list. Once the pairing is successful, your phone connects to the other device.

NOTE

- Pairing between two Bluetooth devices is a one-time process. Once a pairing has been created, the devices will continue to recognise their partnership and exchange information.
- Please consult documentation included with Bluetooth device for information on pairing mode and passcode (typically 0 0 0 0 – four zeroes).

Sending data via Bluetooth

- 1 Select a file or item such as a contact or media file.
- 2 Select the option for sending data via Bluetooth.
- 3 Search for and pair with a Bluetooth-enabled device.

NOTE

- Due to different specifications and features of other Bluetooth-compatible devices, display and operations may be different, and functions such as transfer or exchange may not be possible with all Bluetooth compatible devices.

Receiving data via Bluetooth

- 1 On the **Settings** screen, tap **Networks** tab > **Bluetooth**.
- 2 Tap  to turn Bluetooth on.
- 3 You will receive a request to accept a pairing attempt from the sending device. Be sure to select **ACCEPT**.

Mobile data

Displays the data usage and mobile data usage limit.

- Tap  to toggle your mobile data connection On or Off. This allows you to manage your mobile data usage. You can use a Wi-Fi network connection for data instead.

Call

Allows you to configure various call settings.

On the **Settings** screen, tap **Networks** tab > **Call**.

- **Voicemail** – Allows you to select your carrier's voicemail service.
- **Fixed dialing numbers** – Allows you to manage and compile a list of numbers that can be called from your phone. You need your PIN2, which is available from your operator. If activated, only numbers in the fixed dial list can be called from your phone.
- **Incoming voice call pop-up** – Displays a pop-up for an incoming call when an app is in use.
- **Call reject** – Allows you to set the call decline function.
- **Decline with message** – When you want to decline a call, you can send a quick message using this function. This is useful if you need to decline a call during a meeting.
- **Call forwarding** – Allows you to choose when to forward calls.
- **Auto answer** – Set the time before a connected hands-free device automatically answers an incoming call.
- **Connection vibration** – Vibrates your phone when the other party answers the call.
- **Save unknown numbers** – Allows you to add unknown numbers to contacts after a call.
- **Power key ends call** – Allows you to use the Power key to end calls.
- **Silence incoming calls** – Enable to allow you to flip the device to silence incoming calls.
- **Call barring** – Locks incoming, outgoing or international calls.
- **Call duration** – Allows you to view the call duration for various types of calls.
- **Additional settings** – Allows you to change the following settings such as **Caller ID** or **Call waiting**, etc.

SmartShare Beam

SmartShare Beam lets you send and receive files between LG phones or tablets quickly.

Receiving data via SmartShare Beam

- 1 On the **Settings** screen, tap **Networks** tab > **Share & connect** > **SmartShare Beam**.
- 2 Tap  to turn SmartShare Beam on. Wi-Fi will be turned on automatically on your phone and it's ready to receive files.

Sending data via SmartShare Beam

- 1 Select a file or item such as a media file.
- 2 Select the option for sending data via SmartShare Beam.
- 3 Choose the device you want to pair with from the list.

Media server

Allows you to share the phone's multimedia content with nearby DLNA-compatible devices.

On the **Settings** screen, tap **Networks** tab > **Share & connect** > **Media server**

- Enable **Content sharing** option to allow nearby devices to access your content.

LG Bridge

On the **Settings** screen, tap **Networks** tab > **Share & connect** > **LG Bridge**.

If you need more information, please refer to **LG Bridge** in **Basics**.

Printing

Allows you to print the content of certain screens (such as web pages displayed in Chrome) to a printer connected to the same Wi-Fi network as your Android device.

On the **Settings** screen, tap **Networks** tab > **Share & connect** > **Printing**.

Printing via wireless printer

- 1 Select a file or item such as a contact or media file.
- 2 Select the option for sending data via Bluetooth.
- 3 Search for and pair with a Bluetooth-enabled device.

NOTE

- Due to different specifications and features of other Bluetooth-compatible devices, display and operations may be different, and functions such as transfer or exchange may not be possible with all Bluetooth compatible devices.

USB tethering

Allows you to share the internet connection with your computer via a USB cable.

- 1 Connect your phone to your PC with a USB cable.
- 2 On the **Settings** screen, tap **Networks** tab > **Tethering**.
- 3 Tap  to turn USB tethering on.

Wi-Fi hotspot

You can also use your phone to provide a mobile broadband connection. Create a hotspot and share your connection.

On the **Settings** screen, tap **Networks** tab > **Tethering**

- 1 Tap  to turn Wi-Fi hotspot on.
- 2 Tap Set up Wi-Fi hotspot to change the SSID, security type, password, and other hotspot options.

Bluetooth tethering

Allows you to connect to other devices via Bluetooth.

- On the **Settings** screen, tap **Networks** tab > **Tethering**.
- Tap  to turn Bluetooth tethering on to share your connection via Bluetooth tethering.

Airplane mode

Allows you to use many of your phone's features, such as games, and music, when you are in an area where making or receiving calls or data use is prohibited. When you set your phone to Airplane Mode, it cannot send or receive any calls or access online data.

On the **Settings** screen, tap **Networks** tab > **More** > **Airplane mode**.

Mobile networks

This menu allows you to configure various mobile network settings such as **Mobile data**, **Data roaming**, etc.

On the **Settings** screen, tap **Networks** tab > **More** > **Mobile networks**.

VPN

From your phone, you can add, set up, and manage virtual private networks (VPNs) that allow you to connect and access resources inside a secured local network, such as your corporate network.

On the **Settings** screen, tap **Networks** tab > **More** > **VPN**.

Sound & notification settings

Allows you to change settings for various sounds on the device.

On the **Settings** screen, tap **Sound & notification** tab.

- **Sound profile** – Allows you to set your phone's sound profile.
- **Volume** – Adjust the phone's volume settings to suit your needs and environment.
- **Ringtone** – Allows you to set the ringtones for calls. You can also add and delete ringtones.
- **Ringtone ID** – Allows you to compose ringtones based on phone number of incoming call.
- **Sound with vibration** – Enable to set the phone to vibrate in addition to the ringtone when you receive calls.
- **Vibration type** – Allows you to choose the type of vibration.

- **Interruptions** – Allows you to set a schedule when to prevent interruptions from notifications. You can set to allow certain features to interrupt when Priority only is set.
- **Lock screen** – Allows you to choose if you want to show or hide notifications on the lock screen.
- **Apps** – Allows you to set notifications for individual apps including preventing them from displaying notifications and setting priority.
- **Notification LED** - Tap the switch to toggle it On or Off. On activates the LED light for the notifications you select.

More settings

Allows you to set other sound & notification settings.

On the **Settings** screen, tap **Sound & notification** tab > **More**.

- **Notification sound** – Allows you to set the notification sound. You can also add and delete notification sounds.
- **Vibrate on tap** – Enable to vibrate when tapping the Home touch buttons and during other UI interactions.
- **Sound effects** – This menu lets you select whether you hear tones when tapping numbers on the dial pad, selecting on-screen options, and more.
- **Message/call voice notifications** – Allows your device to read out incoming calls and message events automatically.

Display settings

Home screen

Allows you to set your home screen settings.

On the **Settings** screen, tap **Display** tab > **Home screen**.

- **Select Home** – Select the desired Home theme.
- **Theme** – Sets the screen theme for your device. You can download new themes from LG SmartWorld.
- **Wallpaper** – Sets the wallpaper to use on your Home screen.

- **Screen swipe effect** – Choose the desired type of effect to display when you swipe from one Home screen canvas to the next.
- **Allow Home screen looping** – Enable to allow continuous Home screen scrolling (loop back to first screen after last screen).
- **Help** – Displays help information for the Home screen.

Lock screen

Allows you to set your lock screen settings.

On the **Settings** screen, tap **Display** tab > **Lock screen**.

- **Select screen lock** – Allows you to set a screen lock type to secure your phone.
- **Smart Lock** – Sets to keep your phone unlocked with trusted device or a place. If you need more information, please refer to **Smart Lock** section in **Locking and unlocking the device**.
- **Screen swipe effect** – Sets the effect used when swiping the lock screen.
- **Wallpaper** – Select the wallpaper to display for your lock screen.
- **Shortcuts** – Allows you to choose the shortcuts available on the lock screen.
- **Contact info for lost phone** – Allows you to display the owner information on the lock screen in case the phone is lost.
- **Lock timer** – Allows you to set the amount of time before the screen automatically locks after the screen has timed-out.
- **Power button instantly locks** – Checkmark to instantly lock the screen when the Power/Lock Key is pressed. This setting overrides the lock timer setting.

Home touch buttons

Set the Home touch buttons displayed at the bottom of all screens. Set which buttons are displayed, their position on the bar and what they look like.

On the **Settings** screen, tap **Display** tab > **Home touch buttons**.

More display settings

Allows you to set other display settings.

On the **Settings** screen, tap **Display** tab.

- **Font type** – Select the desired font type.
- **Font size** – Select the desired font size.
- **Brightness** – Adjust the screen brightness by using the slider.
- **Auto-rotate screen** – Set to switch orientation automatically when you rotate the phone.
- **Screen timeout** – Set the time delay before the screen automatically turns off.
- **Daydream** – Select the screen saver to be displayed when the phone is sleeping while docked and/or charging.
- **Motion sensor calibration** – Allows you to improve the accuracy of the tilt and speed of the sensor.

General settings

Language & input

Allows you to change the text input settings.

Select the language for the text on your phone and for configuring the on-screen keyboard, including words that you've added to its dictionary.

On the **Settings** screen, tap **General** tab > **Language & input**.

- **Language** – Choose a language to use on your phone.
- **Default** – Allows you to select the default keyboard type.
- **LG Keyboard** – Change the LG Keyboard settings.
- **Google voice typing** – Enable to select Google voice typing to enter data. Tap the Settings icon to change the Google voice settings.
- **Voice Search** – Tap to configure the Voice Search settings.
- **Text-to-speech output** – Tap to set the preferred engine or general settings for text-to-speech output.
- **Pointer speed** – Adjust the pointer speed.

- **Reverse buttons** – Reverse the mouse buttons to use primary button on right.

Location

Turn on location service, your phone determines your approximate location using Wi-Fi and mobile networks. When you select this option, you're asked whether you consent to allowing Google to use your location when providing these services.

On the **Settings** screen, tap **General** tab > **Location**.

- **Mode** – Sets the how your current location information is determined.
- **Camera** – Enable to tag photos or videos with their locations.
- **Google Location History** – Allows you to choose your location information settings as accessed by Google and its products.

Accounts & sync

Use this menu to add, remove, and manage your Google and other supported accounts. You also use these settings to control how and whether all applications send, receive, and sync data on their own schedules and whether all applications can synchronize user data automatically.

Gmail™, Calendar, and other applications may also have their own settings to control how they synchronize data; see the sections on those applications for details.

On the **Settings** screen, tap **General** tab > **Account & sync**.

- **Auto-sync data** – Enable this option to automatically sync all accounts you've added on your phone.
- **ACCOUNTS** – Displays all of your added accounts. Tap one to view and/ or manage it.
- **ADD ACCOUNT** – Tap to add new account.

Cloud

Allows you to add a cloud account to quickly and easily use a cloud service.

On the **Settings** screen, tap **General** tab > **Cloud**.

Accessibility

Use the Accessibility settings to configure accessibility plug-ins you have installed on your phone.

On the **Settings** screen, tap **General** tab > **Accessibility**.

- **Vision** – Sets options for people with impaired sight.
 - **TalkBack** – Allows you to set up the TalkBack function which assists people with impaired vision by providing verbal feedback.
 - **Message/call voice notifications** – Enable to allows you to hear automatic spoken alerts for incoming calls and messages.
 - **Screen shade** – Enable to set the screen to a darker contrast.
 - **Font size** – Sets the font size.
 - **Touch zoom** – Allows you to zoom in and out by triple-tapping the screen.
 - **Screen colour inversion** – Enable to invert the colours of the screen and content.
 - **Screen colour adjustment** – Allows you to adjust the colours of screen and content.
 - **Screen colour filter** – Allows you to change the colours of screen and content.
 - **Power key ends call** – Enable so that you can end voice calls by pressing the Power/Lock Key.
- **Hearing** – Sets options for people with impaired hearing.
 - **Captions** – Allows you to customise caption settings for those with hearing impairments.
 - **Notification LED** – Allows you to activate the LED light for incoming calls and notifications.
 - **Flash alerts** – Enable to set the flash to blink for incoming calls and notifications.
 - **Turn off all sounds** – Enable to turn off all device sounds.
 - **Audio type** – Sets the audio type.
 - **Sound balance** – Sets the audio route. Move the slider on the slide bar to set it.

- **Motor & cognition** – Sets options for people with impaired motor skills.
 - **Touch feedback time** – Sets the touch feedback time.
 - **Touch assistant** – Show a touch board with easy access to common actions.
 - **Screen timeout** – Sets the amount of time before the backlight turns off automatically.
 - **Touch control areas** – Allows you to select an area of the screen to limit touch activation to just that area of the screen.
- **Accessibility features shortcut** – Allow you to access selected features quickly when triple-tapping the Home button.
- **Auto-rotate screen** – Enable to allow the phone to rotate the screen depending on the physical phone orientation (portrait or landscape).
- **Switch Access** – Allows you to interact with your device using one or more switches that work like keyboard keys. This menu can be helpful for users with mobility limitations that prevent them from interacting directly with the your device.

Shortcut key

Get quick access to apps by pressing the **Volume Keys** twice when the screen is off or locked.

On the **Settings** screen, tap **General** tab > **Shortcut key**.

- Press the **Volume Up Key** twice to open the QuickMemo+ app.
- Press the **Volume Down Key** twice to launch the Camera app.

Security

Use this menu to configure how to help secure your phone and its data.

On the **Settings** screen, tap **General** tab > **Security**.

- **Content lock** – Select lock types to lock memos for QuickMemo+.
- **Encrypt phone** – Allows you to encrypt data on the phone for security. You will be required to enter a PIN or password to decrypt your phone each time you power it on.
- **Encrypt SD card storage** – Encrypt SD card storage and keep data unavailable for other devices.
- **Set up SIM card lock** – Sets the PIN to lock your SIM card and allows you to change the PIN.
- **Password typing visible** – Enable to briefly show each character of passwords as you enter them so that you can see what you enter.
- **Phone administrators** – View or deactivate phone administrators.
- **Unknown sources** – Allow installation of non-Play Store applications.
- **Verify apps** – Disallow or warn before installation of apps that may cause harm.
- **Storage type** – Displays the current storage type.
- **Certificate management** – Allows you to manage your security certificates.
- **Trust agents** – Select apps to use without unlocking screen.
- **Screen pin** – You can enable your device to only show a certain app's screen using screen pin.
- **App usage access** – Allows you to view usage information of apps on your phone.

Date & time

Set your preferences for how the date and time is displayed.

On the **Settings** screen, tap **General** tab > **Date & time**.

Storage

You can monitor the used and available internal memory in the device.

On the **Settings** screen, tap **General** tab > **Storage**.

INTERNAL STORAGE

- **Total space** – Displays the total amount of space and the available space in your phone's internal memory in text and with a color-coded bar graph (unused space is gray). Corresponding apps and the amount of space they use is listed under each device user.

SD CARD

- **Total space** – Displays the total amount of space and the remaining available space in your memory card.
- **Mount/Unmount SD card** – Allows you to mount or unmount your SD card.
- **Erase SD card** – Allows you to erase all of the data on your SD card.

Battery & power saving

Displays the current battery status including the percentage of remaining charge and charging state.

On the **Settings** screen, tap **General** tab > **Battery & power saving**.

- **Battery usage** – Displays the battery usage level and battery use details. Tap one of the items to see more detailed information.
- **Battery percentage on status bar** – Checkmark to display the battery level percentage on the status bar next to the Battery icon.
- **Battery saver** – Tap the Battery Saver switch to toggle it on or off. Sets the battery charge percent level that automatically turns on Battery Saver.
- **Help** – Displays help information for the Battery saver feature.

Apps

Allows you to view details about the apps installed on your phone, manage their data, and force them to stop.

On the **Settings** screen, tap **General** tab > **Apps**.

Default message app

This menu allows you to choose what messaging app to use as your default messaging app.

On the **Settings** screen, tap **General** tab > **Default message app**.

Backup & reset

Change the settings for managing your settings and data.

On the **Settings** screen, tap **General** tab > **Backup & reset**.

- **LG Backup** – Backs up all information on the device and restores it in the event of data loss or replacement. If you need more information, please refer to **LG Backup** section in **Apps**.
- **Back up my data** – Back up app data, Wi-Fi passwords, and other settings to Google servers.
- **Backup account** – Displays the account that is currently being used to back up information.
- **Automatic restore** – When reinstalling an app, restore backed up settings and data.
- **Factory data reset** – Reset your settings to the factory default values and delete all your data. If you reset the phone this way, you are prompted to re-enter the same information as when you first started Android.

About phone

View legal information, check phone status and software versions, and perform a software update.

On the **Settings** screen, tap **General** tab > **About phone**.

Regulatory and safety

For regulatory details, go to **Settings** > **General** > **About phone** > **Regulatory and safety** on your phone.

Appendix

Phone software update

LG Mobile phone software update from the Internet

For more information about using this function, please visit <http://www.lg.com/common/index.jsp> → select your country and language.

This feature allows you to conveniently update the firmware on your phone to a newer version from the Internet without needing to visit a service centre. This feature will only be available if and when LG makes a newer firmware version available for your device.

Because the mobile phone firmware update requires the user's full attention for the duration of the update process, please make sure you check all instructions and notes that appear at each step before proceeding. Please note that removing the USB data cable during the upgrade may seriously damage your mobile phone.

NOTE

- LG reserves the right to make firmware updates available only for selected models at its own discretion and does not guarantee the availability of the newer version of the firmware for all handset models.

LG Mobile Phone software update via Over-the-Air (OTA)

This feature allows you to conveniently update your phone's software to a newer version via OTA, without connecting using a USB data cable. This feature will only be available if and when LG makes a newer firmware version available for your device.

You should first check the software version on your mobile phone:

Settings > **General** tab > **About phone** > **Update Center** > **Software Update** > **Check now for update.**



 **NOTE**

- Your personal data from internal phone storage—including information about your Google account and any other accounts, your system/application data and settings, any downloaded applications and your DRM licence—might be lost in the process of updating your phone's software. Therefore, LG recommends that you backup your personal data before updating your phone's software. LG does not take responsibility for any loss of personal data.
- This feature depends on your network service provider, region and country.

FAQ

This chapter lists some problems you might encounter when using your phone. Some problems require you to call your service provider, but most are easy to fix yourself.

| Message | Possible causes | Possible corrective measures |
|---|--|--|
| SIM card error | There is no SIM card in the phone or it is inserted incorrectly. | Make sure that the SIM card is correctly inserted. |
| No network connection/ Dropped network | Signal is weak or you are outside the carrier network. | Move toward a window or into an open area. Check the network operator coverage map. |
| | Operator applied new services. | Check whether the SIM card is more than 6-12 months old. If so, change your SIM or USIM card at your network provider's nearest branch. Contact your service provider. |

| Message | Possible causes | Possible corrective measures |
|--|---|--|
| Codes do not match | To change a security code, must need to confirm the new code by re-entering it. | If you forget the code, contact your service provider. |
| | The two codes you entered do not match. | |
| No applications can be set | Not supported by service provider or registration required. | Contact your service provider. |
| Downloaded application causes a lot of errors. | Remove the application. | <ol style="list-style-type: none"> 1 Tap  >  > . 2 Tap General tab > Apps. 3 Tap the app > Uninstall. |
| Calls not available | Dialing error | New network not authorised. |
| | New SIM card inserted. | Check for new restrictions. |
| | Pre-paid charge limit reached. | Contact service provider or reset limit with PIN2. |
| Phone cannot be turned on | On/Off key pressed too briefly. | Press the On/Off key for at least two seconds. |
| | Battery is not charged. | Charge battery. Check the charging indicator on the display. |

| Message | Possible causes | Possible corrective measures |
|--|---|--|
| Charging error | Battery is not charged. | Charge battery. |
| | Outside temperature is too hot or cold. | Make sure phone is charging at a normal temperature. |
| | Contact problem | Check the charger and its connection to the phone. |
| | No voltage | Plug the charger into a different outlet. |
| | Charger defective | Replace the charger. |
| | Wrong charger | Use only original LG accessories. |
| Number not allowed. | The Fixed dialling number function is on. | Check the Settings menu and turn the function off. |
| Impossible to receive/send SMS & photos | Memory full | Delete some data, such as applications or messages from your phone to make more memory available. |
| Files do not open | Unsupported file format | Check the supported file formats. |
| The screen does not turn on when I receive a call. | Proximity sensor problem | If you use a protection tape or case, make sure it has not covered the area around the proximity sensor. Make sure that the area around the proximity sensor is clean. |
| No sound | Vibration mode | Check the settings status in the sound menu to make sure you are not in vibration or no interruptions mode. |

| Message | Possible causes | Possible corrective measures |
|---------------------|-------------------------------|---|
| Hangs up or freezes | Intermittent software problem | If the screen freezes or the phone does not respond when you try to operate it, remove the battery and reinsert it. Then power the phone back on. OR Try to perform a software update through the website. |

Anti-Theft Guide

You can set up your device to prevent other people from using it if it's been reset to factory settings without your permission. For example, if your device is lost, stolen, or wiped, only someone with your Google account or screen lock information can use the device.

All you need to make sure your device is protected is:

- **Set a screen lock:** If your device is lost or stolen but you have a screen lock set, the device can't be erased using the Settings menu unless your screen is unlocked.
- **Add your Google account on your device:** If your device is wiped but you have your Google account on it, the device can't finish the setup process until your Google account information is entered again.

After your device is protected, you'll need to either unlock your screen or enter your Google account password if you need to do a factory reset. This ensures that you or someone you trust is doing the reset.

NOTE

- Do not forget your Google account and password you had added to your device prior to performing a factory reset. If you can't provide the account information during the setup process, you won't be able to use the device at all after performing the factory reset.

More information

Open source software notice information

To obtain the source code under GPL, LGPL, MPL, and other open source licenses, that is contained in this product, please visit

<http://opensource.lge.com>.

In addition to the source code, all referred license terms, warranty disclaimers and copyright notices are available for download.

LG Electronics will also provide open source code to you on CD-ROM for a charge covering the cost of performing such distribution (such as the cost of media, shipping, and handling) upon email request to opensource@lge.com. This offer is valid for three (3) years from the date on which you purchased the product.

Trademarks

- Copyright ©2015 LG Electronics, Inc. All rights reserved. LG and the LG logo are registered trademarks of LG Group and its related entities. All other trademarks are the property of their respective owners.
- Google™, Google Maps™, Gmail™, YouTube™, Hangouts™ and Play Store™ are trademarks of Google, Inc.
- Bluetooth® is a registered trademark of Bluetooth SIG, Inc. worldwide.
- Wi-Fi® and the Wi-Fi logo are registered trademarks of the Wi-Fi Alliance.
- All other trademarks and copyrights are the property of their respective owners.



This DivX Certified® device has passed rigorous testing to ensure it plays DivX® video.

To play purchased DivX movies, first register your device at vod.divx.com. Find your registration code in the DivX VOD section of your device setup menu.

DivX Certified® to play DivX® video up to HD 720p, including premium content.

DivX®, DivX Certified® and associated logos are trademarks of DivX, LLC and are used under license.

Declaration of conformity

Hereby, **LG Electronics** declares that this **LG-H650E** product is in compliance with the essential requirements and other relevant provisions of Directive **1999/5/EC**. A copy of the Declaration of Conformity can be found at **<http://www.lg.com/global/declaration>**

Contact office for compliance of this product

LG Electronics European Shared Service Center B.V.
Krijgsman 1, 1186 DM Amstelveen, The Netherlands

NOTE : Pursuant EN 60950-1 (§ 1.7.2)

- In order to prevent unnecessary energy consumption, disconnect the device when fully charged. Always use an easily accessible power-outlet for charging your device.



Disposal of your old appliance

- 1 All electrical and electronic products should be disposed of separately from the municipal waste stream via designated collection facilities appointed by the government or the local authorities.
- 2 The correct disposal of your old appliance will help prevent potential negative consequences for the environment and human health.
- 3 For more detailed information about disposal of your old appliance, please contact your city office, waste disposal service or the shop where you purchased the product.



Disposal of waste batteries/accumulators

- 1 This symbol may be combined with chemical symbols for mercury (Hg), cadmium (Cd) or lead (Pb) if the battery contains more than 0.0005% of mercury, 0.002% of cadmium or 0.004% of lead.
- 2 All batteries/accumulators should be disposed separately from the municipal waste stream via designated collection facilities appointed by the government or the local authorities.
- 3 The correct disposal of your old batteries/accumulators will help to prevent potential negative consequences for the environment, animal and human health.
- 4 For more detailed information about disposal of your old batteries/ accumulators, please contact your city office, waste disposal service or the shop where you purchased the product.

ESTAMOS A SU DISPOSICIÓN
Ante cualquier necesidad de asistencia,
puede ponerse en contacto con nosotros
mediante nuestra página Web, chat online,
correo electrónico o nuestro centro de
Atención al Cliente.



www.lg.com
www.lg.com/es/posventa
Atención al cliente
963 05 05 00

TARJETA DE GARANTÍA

- 1.-Antes de poner en marcha el producto, lea detenidamente el contenido de esta tarjeta de garantía. Asimismo, no ponga en funcionamiento el producto antes de leer de manera detallada el Manual de usuario.
- 2.-Guarde durante todo el período de garantía esta tarjeta debidamente cumplimentada y sellada por el establecimiento comercializador junto con la factura de compra.
- 3.-Cuando requiera cualquier servicio de reparación deberá mostrar esta tarjeta de garantía.
- 4.-Para cualquier información que requiera sobre nuestros productos o ante cualquier duda o consulta en relación a los mismos, puede hacerlo a través de nuestra web o por medio de nuestra línea de atención al cliente.

CERTIFICADO DE GARANTÍA

LG ELECTRONICS ESPAÑA S.A.U. (LGEES)
SE COMPROMETE A RESPETAR Y/O HACER CUMPLIR
LAS CONDICIONES DE COBERTURA DE LA PRESENTE GARANTÍA.

REQUISITOS PARA LA VALIDEZ DE LA GARANTÍA

- (1) La presente garantía sólo ampara productos oficiales importados o comercializados por LG dentro de la Unión Europea y para beneficiarse de la misma deberá:
 - (1.1) En el periodo pre-venta el establecimiento comercializador deberá reflejar el modelo del dispositivo y número de IMEI o número de Serie (SN) del mismo.
 - (1.2) En el periodo de garantía será REQUISITO IMPRESCINDIBLE adjuntar, junto a la presente garantía debidamente sellada por el establecimiento, el original del ticket o factura de compra que identifique el dispositivo incluyendo modelo del terminal e IMEI o número de Serie (SN) del mismo.
- (2) Para que la garantía sea válida es IMPRESCINDIBLE que el cliente final o establecimiento comercializador cumplimente, en el momento de efectuar la adquisición, los datos de todos los apartados que en la misma se indican.
- (3) Los beneficios de la presente garantía sólo serán validos si se utilizan los Servicios Técnicos autorizados que LG Electronics España, S.A.U. tiene establecidos en su Red de Asistencia Técnica.
- (4) El dispositivo debe ser utilizado de conformidad con las instrucciones que se detallan en el manual de usuario.

PERIODO DE LA GARANTÍA

- (1) La garantía se aplica a todos los dispositivos comercializados por LG dentro de la Unión Europea. El periodo de garantía es el siguiente:
 - Dispositivo: 2 años.
 - Accesorios: 2 años.
 - Medios o soporte de software (CD-ROM, tarjetas de memoria, USB, etc): 90 días.
- (2) La aplicación de la garantía comienza a partir de la fecha de adquisición (fecha de factura) y será de conformidad con lo establecido en la legislación que se encuentre vigente en el momento de la fecha de la adquisición (fecha de factura compra).
- (3) LG Electronics España, S.A.U. (LGEES) garantiza cualquier pieza o producto reparado por un periodo de noventa (90) días a partir de su fecha de entrega, o hasta el final de la garantía, aplicándose aquella cuya duración sea más larga. Eventualmente, en beneficio del propio cliente, LGEES, solucionará la incidencia en el dispositivo sustituyendo el dispositivo por otro equipo en perfectas condiciones de uso siendo equivalente en prestaciones y fiabilidad al original, conservando el cliente todos los derechos y coberturas incluidos en la garantía. Todos aquellos componentes de hardware sustituidos en garantía pasarán a ser propiedad de LGEES.

COBERTURAS DE LA GARANTÍA

NOTA IMPORTANTE

- (1) La presente garantía comercial no afecta a los derechos que dispone el cliente final conforme a las previsiones contenidas en el RDL 1/2007 de 16 de Noviembre de 2007 (BOE 287 de 30 de Noviembre de 2007), frente a la garantía por falta de conformidad del vendedor, que son independientes y compatibles con la presente garantía.
- (2) De acuerdo con lo previsto en el Título V, del RDL 1/2007, el cliente final tendrá derecho a exigir al vendedor, y/o al productor en los casos determinados en la Ley, la reparación y sustitución del producto, e incluso, en su caso, la rebaja en el precio o la resolución del contrato si ello no fuere desproporcionado.
- (3) El titular de la garantía disfrutará de los derechos y coberturas que se contienen en el presente documento.
- (4) Para reclamar los derechos y coberturas que se contienen en el presente documento el cliente final dispondrá de la vía de comunicación con nuestro número de Atención al Cliente y/o por escrito dirigiéndose a las Oficinas Centrales (Calle Chile, nº 1 28290 Las Rozas de Madrid) o a la Central de Asistencia Técnica (Parque tecnológico de Paterna, C/Louis Pasteur, 1 Nave 2 C.P. 46980 Paterna – Valencia), o bien por la vía de la jurisdicción ordinaria.
- (5) Durante el tiempo que dure la reparación, no se abonarán los daños y perjuicios por el tiempo que el aparato esté fuera de servicio.
- (6) Es responsabilidad del cliente guardar una copia de seguridad de los datos contenidos en el terminal previo a su envío para reparación, realizar un borrado completo de la información contenida en el dispositivo e inhabilitar todos los usuarios y contraseñas de acceso a sus cuentas en redes sociales y demás Sites que contengan información confidencial (entidades financieras, correo electrónico, etc.). En el transcurso del servicio, el contenido de los soportes de almacenamiento del producto podrá ser borrado, reemplazado o reformateado. En consecuencia, LG Electronics España S.A.U. no garantiza ni cubre las pérdidas financieras o de otra índole causadas por la pérdida de datos.
- (7) LG Electronics España, S.A.U. no se hace responsable de los daños que un dispositivo pueda causar a elementos externos.

PROTECCIÓN DE DATOS DE CARÁCTER PERSONAL

- (1) De conformidad con la Ley Orgánica 15/1999 de 13 de Diciembre, de Protección de Datos de Carácter Personal, le informamos que los datos personales solicitados, todos ellos obligatorios para la prestación del servicio de Garantía, serán incorporados a un fichero/s debidamente inscrito/s en el RGPD cuyo responsable es LG Electronics España S.A.U. con la finalidad de prestarle el servicio, así como para mantenerle informado de productos o servicios similares. Usted podrá ejercer sus derechos de acceso, rectificación, cancelación y oposición dirigiéndose por escrito a la dirección: Calle Chile nº 1, 28029 Las Rozas de Madrid o bien remitiendo un correo electrónico a la dirección: lgees.legal@lge.com, acompañando su solicitud de una copia de un documento oficial que acredite su identidad e indicando en la misma el derecho que desea ejercitar.

EXCLUSIONES DE LA GARANTÍA

La garantía de su producto está sujeta a las siguientes exclusiones y limitaciones:

- (1) Incumplimiento de cualquiera de los requisitos citados anteriormente.
- (2) Todo componente o accesorio interior o exterior del dispositivo, que no esté especificado e incluido en este certificado de garantía o no forme parte del producto original.
- (3) Puestas en marcha, configuraciones y demostraciones de funcionamiento al usuario.
- (4) Si la avería es producida por incendio, inundación, agentes meteorológicos, humedad excesiva o corrosión, golpeo, aplastamiento o aplicación de voltaje o energía inadecuada o mal conexionado.
- (5) Los daños por el mal trato, incluso los de transportes, que deberán reclamarse en presencia del personal de la compañía de transporte, por lo que conviene inspeccionar los paquetes antes de conformar los albaranes de entrega correspondientes.
- (6) Las averías producidas por rotura física, tales como carcasas, plásticos, pinturas, esmaltes, cristales, embellecedores y similares.
- (7) Los productos cuya avería se deba al mal uso y/o a no atender las instrucciones de funcionamiento y manejo que se adjuntan con cada aparato.
- (8) Por la utilización de accesorios o componentes electrónicos no adecuados.
- (9) El uso inadecuado de elementos punzantes sobre las pantallas táctiles.
- (10) Los dispositivos que no llevan identificado número de IMEI y Nº de Serie o que éstos hayan sido alterados o borrados o no coincidan con el número expresado en el certificado de garantía o factura de compra.
- (11) Los problemas inherentes a la unión de IMEI-Número de Abonado para la activación en la Red.
- (12) Si el dispositivo es reparado o manipulado por personal no autorizado por LG Electronics España S.A.U.
- (13) Las averías producidas por el desgaste normal debido a su uso (incluido el de baterías, lentes de cámaras, pantallas, auriculares o manos libres externos).
- (14) Cuando la avería produzca un componente o accesorio interno o externo al dispositivo no incluido o especificado en este certificado de garantía o no forme parte del producto original.
- (15) Los fallos de píxel que no excedan de la normativa vigente o la establecida por el fabricante (LG Electronics España, S.A.U.).
- (16) Cualquier tipo de pérdida de información en discos duros, discos en estado sólido o memorias. El cliente final es responsable de realizar una copia de seguridad de sus datos previa a la cesión del dispositivo al servicio técnico de conformidad con lo establecido en el punto (6) del apartado "Coberturas de la Garantía".
- (17) Cualquier tipo de soporte físico de información que estuviera en el equipo a la hora de cederlo al servicio oficial para su reparación.
- (18) Los sistemas operativos y/o programas no originales diferentes a los pre-cargados y/o su funcionamiento.
- (19) Las actualizaciones o versiones posteriores de software, no homologadas ni soportadas oficialmente por el fabricante (LG Electronics España, S.A.U.), cualquiera que sea su procedencia.
- (20) Los daños y fallos del dispositivo ocasionados por virus u otro tipo de programas maliciosos.
- (21) En los consumibles, como las baterías, pilas, etc, el periodo de garantía dependerá de la vida útil de aquéllos, determinada por los ciclos de carga / descarga y modo de uso, si bien a modo de referencia será de 1 año aproximadamente.
- (22) LG Electronics España S.A.U puede instalar actualizaciones del software de sistema dentro del servicio de garantía, lo que impedirá que el terminal vuelva a una versión anterior del software del sistema.

**RELLENAR TODOS LOS DATOS DEL
CLIENTE Y DEL PRODUCTO EN EL
MOMENTO DE LA COMPRA**

NOMBRE Y APELLIDOS:

MODELO:

Nº DE IMEI:

Nº DE SERIE (SN):

FECHA DE COMPRA:

SELLO DEL VENDEDOR:

LG Electronics España- Central Asistencia
Técnica
Parque Tecnológico de Paterna
C/ Louis Pasteur 1, Nave 2
(46980) Paterna (Valencia)

ESTA TARJETA DE GARANTÍA ES
INTRANSFERIBLE Y APLICABLE SOLO AL
COMPRADOR ORIGINAL.
CUMPLIMENTE LOS DATOS REQUERIDOS
Y GUÁRDELA JUNTO CON LA FACTURA DE
COMPRA EN LUGAR SEGURO.



Información general

<Centro de información al cliente de LG>

963 05 05 00

* Asegúrese de que el número es correcto antes de realizar una llamada.

General Inquiries

<LG Customer Information Center>

963 05 05 00

* Make sure the number is correct before making a call.

CE0168