



MANUAL DEL PROPIETARIO

Sistema Mini Hi-Fi

Lea atentamente este manual antes de utilizar su televisor y consérvelo para futuras referencias.

Lea detenidamente el contenido de esta tarjeta de Garantía.

CM4541 (CM4541, CMS4540F, CMS4540W)

CM4441 (CM4441, CMS4540F)

CM4341 (CM4341, CMS4340F)

Información de seguridad



PRECAUCIÓN

RIESGO DE DESCARGA ELÉCTRICA NO ABRIR



PRECAUCIÓN: NO RETIRE LA CARCASA (O CUBIERTA POSTERIOR) A FIN DE REDUCIR EL RIESGO DE DESCARGAS ELÉCTRICAS. NO INTENTE REPARAR LAS PIEZAS INTERNAS. DELEGUE TODAS LAS LABORES DE REPARACIÓN AL PERSONAL DE MANTENIMIENTO CUALIFICADO.



Este símbolo de relámpago con punta de flecha dentro de un triángulo equilátero está diseñado para alertar al usuario de la presencia de voltajes peligrosos no aislados en el interior del producto, que podrían tener la suficiente magnitud como para constituir un riesgo de descarga eléctrica.



El signo de exclamación dentro de un triángulo equilátero está diseñado para alertar al usuario de la presencia de instrucciones importantes de operación y mantenimiento (reparación) en la documentación incluida con el producto.

ADVERTENCIA: NO EXPONGA ESTE PRODUCTO A LA LLUVIA O HUMEDAD, A FIN DE EVITAR EL RIESGO DE INCENDIO O DESCARGA ELÉCTRICA.

ADVERTENCIA: no instale este equipo en un espacio cerrado, como en una estantería o mueble similar.

PRECAUCIÓN: este producto utiliza un sistema láser. Para garantizar un uso correcto de este producto, por favor, lea detenidamente el manual del propietario y guárdelo para futuras referencias. Si la unidad requiriera mantenimiento, póngase en contacto con un centro de servicio autorizado. El uso de controles, ajustes o el rendimiento de los procedimientos que no sean aquellos aquí especificados podría resultar en una exposición peligrosa a la radiación. Para evitar la exposición directa al rayo láser, no intente abrir la carcasa. Radiación del láser visible al abrirla. NO MIRE DIRECTAMENTE AL LÁSER.

PRECAUCIÓN: este producto utiliza un sistema láser. Para garantizar un uso correcto de este producto, por favor, lea detenidamente el manual del propietario y guárdelo para futuras referencias. Si la unidad requiriera mantenimiento, póngase en contacto con un centro de servicio autorizado. El uso de controles, ajustes o el rendimiento de los procedimientos que no sean aquellos aquí especificados podría resultar en una exposición peligrosa a la radiación. Para evitar la exposición directa al rayo láser, no intente abrir la carcasa.

CUIDADO en relación al cable de alimentación

Se recomienda que la mayoría de los equipos sean ubicados en un circuito dedicado;

Es decir, en un circuito de toma única que sólo alimentará ese equipo y que no tiene enchufes adicionales ni circuitos derivados. Compruebe la página de especificaciones de este manual de usuario para estar seguro. No sobrecargue los enchufes de pared. Los enchufes de pared sobrecargados, sueltos o dañados, los cables de alimentación desgastados o el aislamiento del cable dañado o roto son situaciones peligrosas. Cualquiera de estas condiciones podría causar una descarga eléctrica o fuego. Examine periódicamente el cable de su electrodoméstico, y si su aspecto indica daños o deterioro, desenchúfelo, cese el uso del electrodoméstico y haga que un profesional del servicio cualificado lo sustituya por un recambio exacto y homologado de un servicio técnico autorizado. Proteja el cable de alimentación de abusos físicos o mecánicos, tales como torcerlo, doblarlo, punzarlo, cerrar una puerta sobre el cable o caminar sobre él. Preste particular atención a los enchufes, tomas de pared, y el punto donde el cable se une al electrodoméstico. Para desconectar la alimentación principal, retire el cable principal de alimentación. Durante la instalación del producto, asegúrese de que el enchufe sea fácilmente accesible.

Este dispositivo está provisto de una batería o acumulador portátil.

Forma segura de extraer la batería o el acumulador del equipo: Retire la batería o juego de baterías antiguo y siga los pasos en orden inverso a su colocación. Para impedir la contaminación del medioambiente o los posibles efectos adversos en la salud de humanos y animales, coloque la batería antigua o el acumulador en el contenedor apropiado de los puntos de recogida designados para tal fin. No elimine las pilas o el acumulador junto con la basura doméstica. Se recomienda utilizar baterías y acumuladores con sistema de reembolso gratuito en su localidad. La batería no debe exponerse a calor intenso, como la luz del sol, un incendio o similar.

PRECAUCIÓN: el equipo no debe ser expuesto al agua (goteo o salpicadura), y no deben colocarse sobre éste objetos que contengan líquidos, como floreros.

Cómo deshacerse de aparatos eléctricos y electrónicos viejos



1. Todos los aparatos eléctricos o electrónicos se deben desechar de forma distinta del servicio municipal de recogida de basura, a través de puntos de recogida designados por el gobierno o las autoridades locales.
2. La correcta recogida y tratamiento de los dispositivos inservibles contribuye a evitar riesgos potenciales para el medio ambiente y la salud pública.
3. Para obtener más información sobre cómo deshacerse de sus aparatos eléctricos y electrónicos viejos, póngase en contacto con su ayuntamiento, el servicio de recogida de basuras o el establecimiento donde adquirió el producto.

Eliminación de baterías o acumuladores agotados

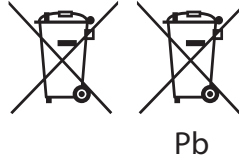

1. Este símbolo puede aparecer junto con símbolos químicos de mercurio (Hg), cadmio (Cd) o plomo (Pb) si la batería contiene más de un 0,0005% de mercurio, un 0,002% de cadmio o un 0,004% de plomo.
2. Las baterías o acumuladores no deberán tirarse junto con la basura convencional, sino a través de los puntos de recogida designados por el gobierno o las autoridades locales.
3. La correcta recogida y tratamiento de las baterías o acumuladores antiguos contribuye a evitar las potenciales consecuencias negativas para el medio ambiente, los animales y la salud pública.
4. Para más información sobre la eliminación de baterías o acumuladores antiguos, póngase en contacto con su ayuntamiento, el servicio de recogida de basuras o el comercio en el que adquirió el producto.

CE 0197

1

Preparación

LG Electronics declara por la presente que este/estos producto (s) es/son conformes a las condiciones esenciales requeridas y demás disposiciones de relevancia decretadas por las Directivas 1999/5/CE, 2004/108/CE, 2006/95/CE, 2009/125/CE y 2011/65/EU.

Por favor, póngase en contacto con la dirección siguiente para obtener una copia de la DoC(declaración de conformidad)

Contacte con la oficina para la conformidad de este producto:

LG Electronics Inc.
Representante en la UE, Krijgsman 1,
1186 DM Amstelveen, Países Bajos

- Por favor, tome nota que esto NO es un punto de contacto del servicio de Atención al Cliente. Para información acerca del servicio de Atención al Cliente, refiérase a la Garantía o contacte con el proveedor donde adquirió este producto.

Sólo para uso interior.

Declaración de exposición a radiaciones de RF

Este equipo debería instalarse y utilizarse a una distancia mínima de 20 cm entre el radiador y su cuerpo.

Contenido

1 Preparación

- 2 Información de seguridad
- 7 Características únicas
- 8 Requisito del archivo reproducible
 - 8 – Requisito de los archivos de música
 - 8 – Dispositivos USB compatibles
 - 8 – Requisitos de dispositivo USB
- 9 Mando a distancia
- 10 Panel frontal
- 12 Panel trasero (CM4541)
- 13 Panel trasero (CM4441, CM4341)

2 Conexión

- 14 Conexión de los altavoces
 - 14 – Acople de los altavoces a la unidad
 - 14 – Colocación de los altavoces en la unidad (CM4541)
- 15 Conexión de la antena
- 15 Conexión de equipo opcional
 - 15 – Conexión USB
 - 16 – Conexión a entrada auxiliar
 - 16 – Conexión de PORT. IN

3 Funcionamiento

- 17 Funcionamiento básico
 - 17 – Funcionamiento de la CD/ USB
 - 17 – Reproducción automática
- 18 Otras funciones
 - 18 – Reproducción programada
 - 18 – Borrando la lista programada
 - 18 – Buscando una carpeta
 - 19 – Eliminación de archivos MP3/WMA
 - 19 – Desactivar el sonido de forma temporal
 - 19 – Visualización de información del archivo
 - 19 – DEMO
 - 20 – Reproducción de AUTO DJ
- 20 Funcionamiento de la radio
 - 20 – Escuchar la radio
 - 20 – Configuración de las emisoras de radio
 - 21 – Borrado de todas las emisoras guardadas
 - 21 – Mejorar una mala recepción de FM
 - 21 – Ver información acerca de una emisora de radio
 - 21 Ajuste de sonido
 - 21 – Configuración del modo envolvente
- 22 Configuración del reloj
 - 22 – Ajuste del reloj a través de la aplicación "LG Bluetooth Remote"
 - 22 – Utilización del reproductor como reloj despertador.
 - 22 – Configuración de temporizador
 - 22 – REGULADOR DE INTENSIDAD
- 22 Apagado Automático
- 23 Funcionamiento avanzado
 - 23 – Escuchar música de un dispositivo externo
 - 23 – Grabación a USB
 - 23 – Seleccionar grabación de tasa de bits y velocidad
 - 23 – Grabación de USB a USB
- 24 Utilización de la tecnología inalámbrica Bluetooth
 - 25 – Escuchar música almacenada en dispositivos Bluetooth
 - 26 – Uso de la aplicación Bluetooth

1

2

3

4

5

4 Solución de problemas

28 Solución de problemas

5 Apéndice

29 Especificaciones generales

30 Especificaciones de los altavoces

31 Mantenimiento

31 – Manejo de la unidad

31 – Notas en los discos

31 Marcas comerciales y licencias

Características únicas

Grabación directa en USB

Graba música en su dispositivo USB.

AUTO DJ

Mezcla el final de una canción con el principio de otra para una reproducción homogénea.

Bluetooth

Le permite escuchar la música almacenada en su dispositivo bluetooth.

LG Bluetooth Remote

Puede controlar esta unidad con su dispositivo Android a través de Bluetooth. Esta unidad y su dispositivo debe estar acoplados para Bluetooth. Visite "Google Android Market (Google Play Store)" o use el código QR siguiente para buscar la aplicación "LG Bluetooth Remote". Para información más detallada, consulte las páginas 26-27.



(SO Android)

Requisito del archivo reproducible

Requisito de los archivos de música

La compatibilidad de los archivos MP3/ WMA con este reproductor queda limitada de la siguiente manera :

- Frecuencia de muestreo : entre 32 kHz a 48 kHz (MP3), entre 32 kHz a 48kHz (WMA)
- Tasa de bits : entre 32 kbps a 320 kbps (MP3), entre 40 kbps a 192 kbps (WMA)
- Máximo número de archivos: menos de 999.
- Extensiones de archivo :“.mp3”/“.wma”
- Formato de archivo en CD-ROM: ISO9660/ JOLIET
- Le recomendamos utilizar Easy-CD Creator, que crea un sistema de archivos ISO 9660.
- Debe configurar la opción de formato del disco en [Masterizado] para hacer que los discos sean compatibles con los reproductores LG al formatear discos regrabables. Al configurar la opción en Sistema de archivos Live, no podrá utilizarlos en reproductores de LG. (Masterizado/ Sistema de archivos Live : sistema de formato de discos para Windows Vista)

DTS no es compatible. En el caso del formato de audio DTS, no hay salida de audio.

Dispositivos USB compatibles

- Reproductor MP3: Reproductor MP3 de tipo Flash.
- Unidad USB Flash: Dispositivos que admiten USB 2,0 o USB 1,1.
- La función USB de esta unidad no admite algunos dispositivos USB.

Requisitos de dispositivo USB

- No admite dispositivos que requieran instalación adicional de software al conectarlo a un ordenador.
- No retire el dispositivo USB durante la operación.
- Para un dispositivo USB de mayor capacidad, podría tardar más de unos minutos en examinarlo.
- Para prevenir la pérdida de datos, haga una copia de seguridad.
- Si usa un cable de extensión o un concentrador USB, el dispositivo USB no podrá ser reconocido.
- No se admite el sistema de archivos NTFS. (Sólo se admite el sistema de archivos FAT (16/32).)
- Esta unidad no se admitirá cuando el número total de archivos es 1,000 o más.
- No se admiten discos duros externos, dispositivos bloqueados o dispositivos de memoria USB.
- El puerto USB de la unidad no puede conectarse al PC. La unidad no puede usarse como un dispositivo de almacenamiento.
- Es posible que algunos dispositivos USB no funcionen con esta unidad.

Mando a distancia

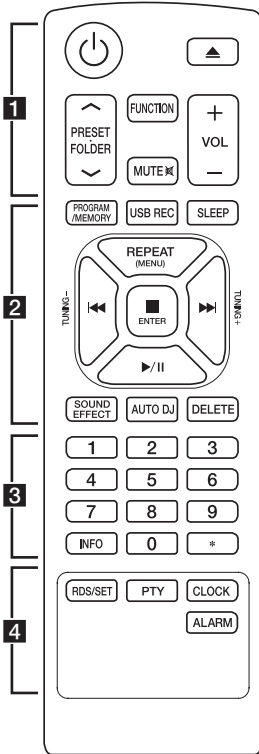

Sustitución de la pila

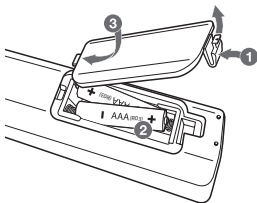

Retire la tapa de la batería situada en la parte posterior del mando a distancia e inserte dos pilas R03 (tamaño AAA) con los polos + y - orientados correctamente.

..... **1**

⏻ (Alimentación) : enciende o apaga la unidad.

⬆️ (ABRIR/CERRAR) : Abre o cierre la bandeja de disco.

PRESET-FOLDER **⬆️** / **⬆️** :

- Cuando se está reproduciendo un CD/USB con archivos MP3/WMA en varias carpetas, pulse

PRESET-FOLDER **⬆️ / **⬆️**** para seleccionar la carpeta que desea reproducir.

- Elige un número predeterminado para una emisora de radio.

FUNCTION : Selecciona la función y la fuente de entrada.

MUTE **⏻** : Desactiva el sonido.

VOL +/- : ajusta el volumen del altavoz.

..... **2**

PROGRAM/MEMORY :

- Almacena emisoras de radio
- Crea una lista de reproducción que desea escuchar.

USB REC : Grabación directa por USB.

SLEEP : configura el sistema para que se apague automáticamente a una hora específica.
(Regulador de luz: La iluminación de la pantalla de visualización se reducirá a la mitad.)

REPEAT(MENU) : Escuche las pistas repetidamente o de forma aleatoria.

⏮️/⏭️ (Saltar/Buscar) :

- Busca una sección en una pista
- Busca una sección en pistas/archivos.

TUNING-/+ : sintoniza la emisora de radio deseada.

■ ENTER :

- detiene la reproducción o grabación.
- Cancela la función DELETE (Eliminar).

▶️/⏸️ (Reproducir/Pausa) :

- Inicia o pausa la reproducción.
- Selecciona STEREO/MONO.

SOUND EFFECT : Puede elegir las impresiones de sonido.

AUTO DJ : Selecciona el modo AUTO DJ. (Para más información, consulte la página 20)

DELETE : Elimina archivos MP3/WMA.

..... **3**

Botones numéricos **0 - 9** :

Selecciona pistas/archivos numerados, o un número preconfigurado.

INFO : Ve las informaciones acerca de su música. Con frecuencia, los archivos MP3 incorporan una etiqueta ID3. La etiqueta incluye información de Título, Artista, Álbum o Tiempo.

★ : El botón no está disponible para cualquier función.

..... **4**

RDS/SET :

- RDS (Radio Data System).
- Confirme el ajuste del reloj y la alarma.

PTY : Busca emisoras de radio por tipo de radio.





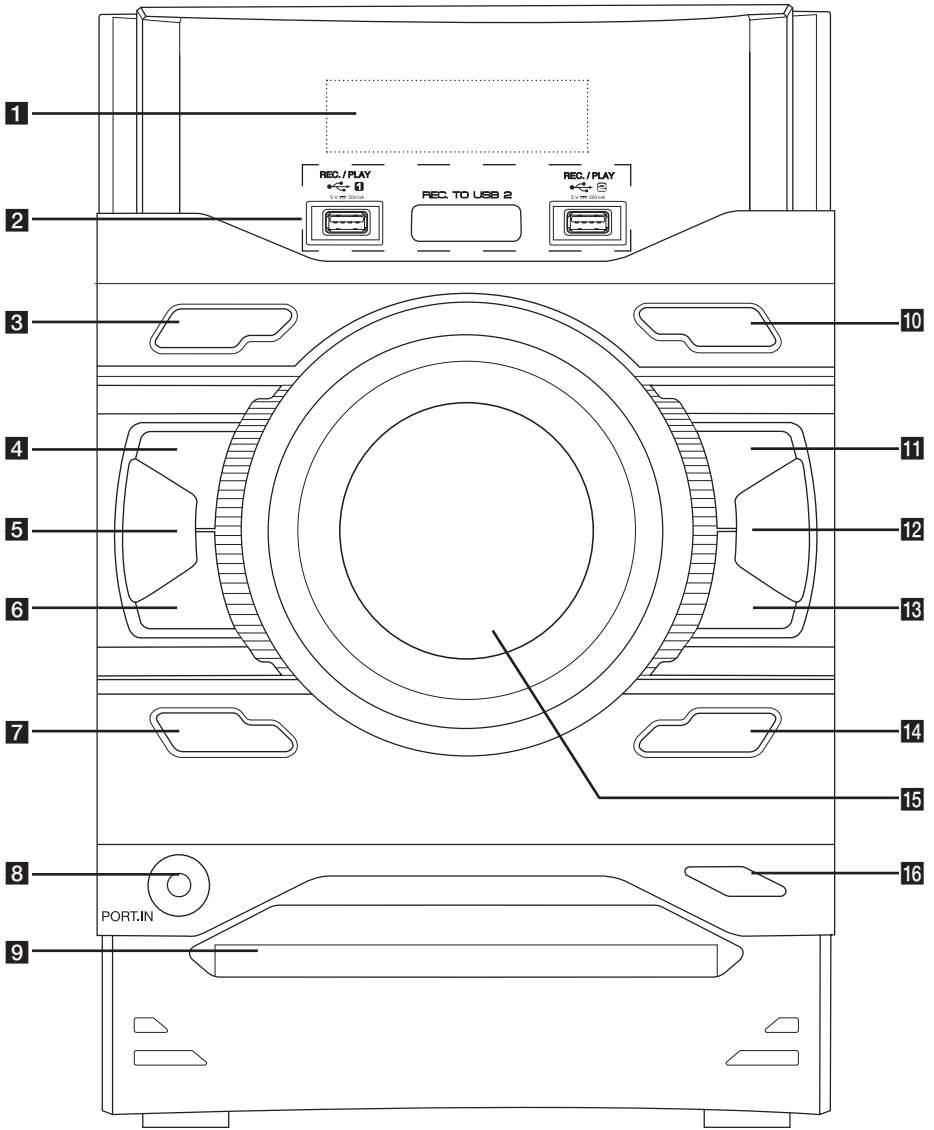

CLOCK : Ajusta un reloj y comprueba una hora.

ALARM : Utiliza su reproductor como reloj despertador.

Panel frontal

1
Preparación



- 1** Pantalla
- 2** USB 1/ USB 2
Reproduce los archivos de audio conectando el dispositivo USB.
R **USB REC.**
Graba a USB.
- 3**  (Alimentación)
enciende o apaga la unidad.
- 4**  (Detener)
detiene la reproducción o grabación.
- 5** **AUTO DJ**
Selecciona el modo AUTO DJ.
(Para más información, consulte la página 20)
- 6**  (Saltar/Buscar)
- Busca hacia atrás.
- Salta a la pista/al archivo anterior.
- 7** **DEMO/RDS**
- Muestra cada una de las funciones.
- RDS (Radio Data System).
- 8** **PORT. IN**
- 9** Bandeja del disco
- 10** **FUNCTION**
Selecciona la función y la fuente de entrada.
- 11**  **ST./MO.**
- Starts or pauses playback.
- Selects Stereo/Mono.
- 12** **LG EQ**
Puede elegir las impresiones de sonido.
- 13**  (Saltar/Buscar)
- Busca hacia adelante.
- Salta a la pista/al archivo siguiente.
- 14** **BASS BLAST**
Selecciona sonido BASS BLAST o BYPASS directamente.
- 15** Volumen maestro
Ajusta el volumen del altavoz.
- 16**  (ABRIR/CERRAR)
Abre o cierre la bandeja de disco.

Panel trasero (CM4541)

1

Preparación

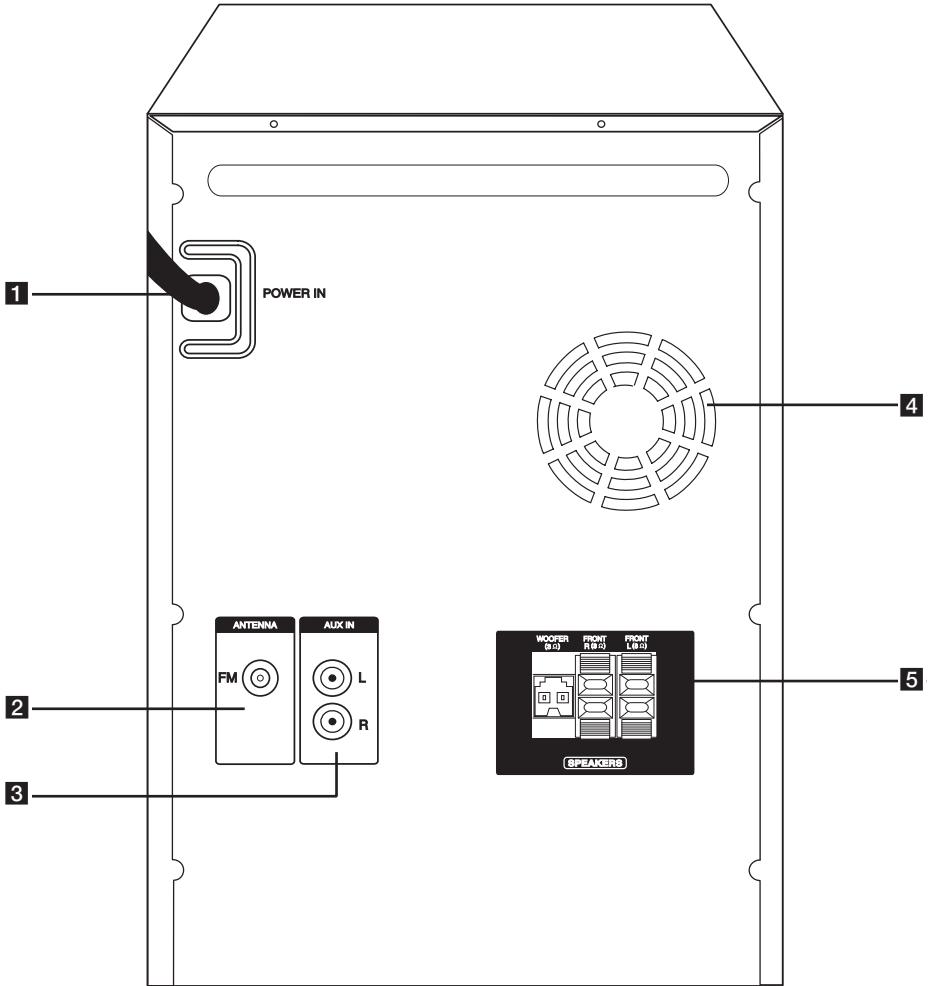

- 1** POWER IN
- 2** ANTENNA (FM)
- 3** AUX IN (L/R) conector
- 4** Ventilador de refrigeración
- 5** SPEAKERS terminal/cable

Panel trasero (CM4441, CM4341)

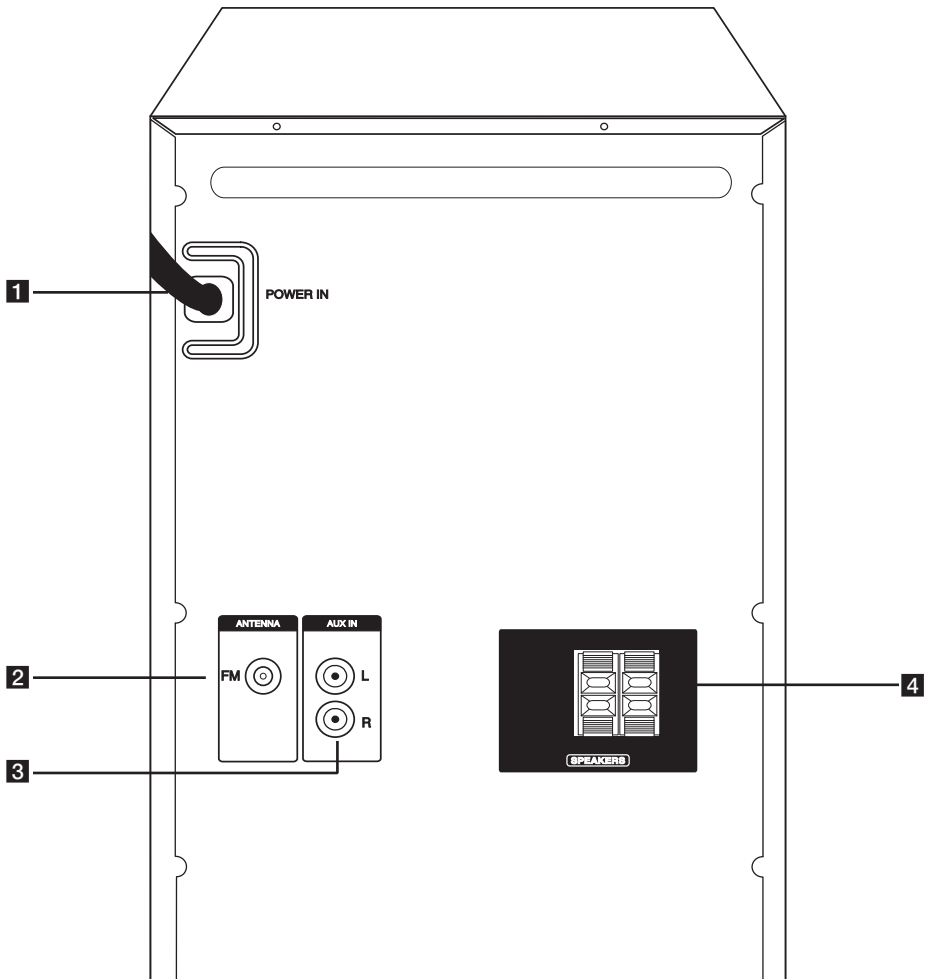

- 1** POWER IN
- 2** ANTENNA (FM)
- 3** AUX IN (L/R) conector
- 4** SPEAKERS terminal

Conexión de los altavoces

Acople de los altavoces a la unidad

Conecte los cables de que dispone el altavoz a la unidad. Para conectar el cable a la unidad, presione con el dedo cada lengüeta de plástico para abrir los terminales de conexión en la unidad. Inserte el cable y suelte la lengüeta.

Conecte la parte negra de cada cable en las terminales marcadas con un - (menos) y el otro extremo en las terminales marcadas con un + (más).

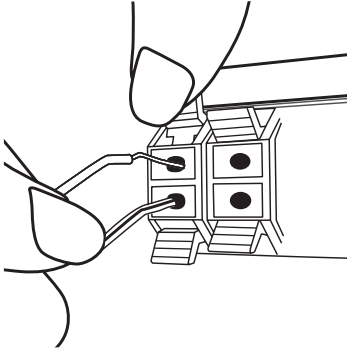

Colocación de los altavoces en la unidad (CM4541)

Conecte el cable del baffle al reproductor. Cuando conecta el cable del baffle al reproductor, introduzca el conector hasta que encaje haciendo clic.

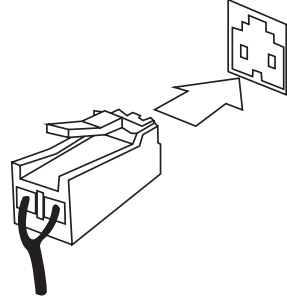

| Color | Altavoz |
|---------|------------|
| Naranja | Sub-baffle |
| Rojo | Frontal R |
| Blanco | Frontal L |

⚠ Precaución

- Asegúrese de que los niños no toquen con las manos o con otros objetos el interior del *conducto del altavoz.
*Conducto del altavoz : Un orificio en la caja del altavoz para un amplio sonido de graves.
- Los altavoces contiene n piezas magnéticas, por lo que pueden aparecer irregularidades cromáticas en la pantalla del televisor o en el monitor del ordenador. Utilice los altavoces lejos de la televisión y del monitor del ordenador.
- No conecte ningún otro altavoz excepto el altavoz del sub-baffle al terminal de conexión del su-baffle en la parte trasera de la unidad.

Conexión de la antena

Conecte la antena al puerto de antena de la parte trasera de la unidad. Asegúrese de extender completamente el cable de la antena FM.

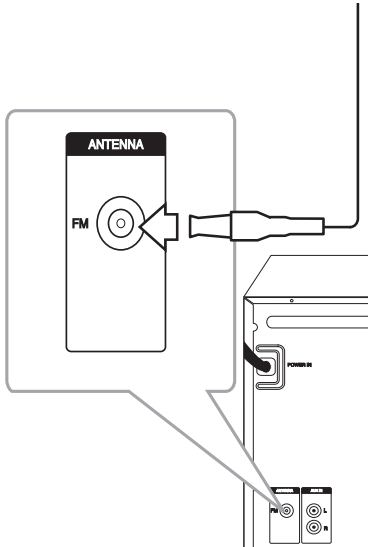

Conexión de equipo opcional

Conexión USB

Conecte el dispositivo USB (o el reproductor de MP3, etc.) al puerto USB de la unidad.

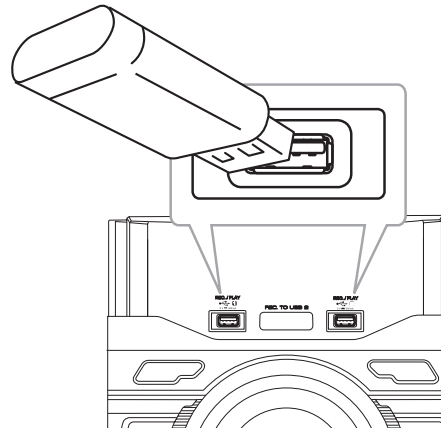

! Nota

Retirar el dispositivo USB de la unidad.

1. Elija una función/modo diferente o pulse **■ ENTER** en el mando a distancia o **□** en la unidad dos veces seguidas.
2. Retire el dispositivo USB de la unidad.

Conexión a entrada auxiliar

Conecte la salida de un dispositivo externo (Cámara grabadora, TV, reproductor, etc.) en la toma de entrada **AUX IN (L/R)**.

Si su dispositivo sólo tiene una salida de audio (mono), conéctela a la toma de audio izquierda (blanca) de la unidad.

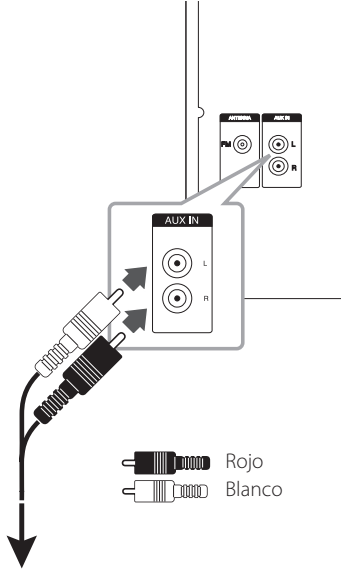

A las tomas de salida de audio de su componente (Cámara grabadora, TV, reproductor, etc.)

Conexión de PORT. IN

Conecte una salida (auriculares o salida de línea) del dispositivo portátil (MP3 o PMP, etc.) al conector de entrada **PORT IN**

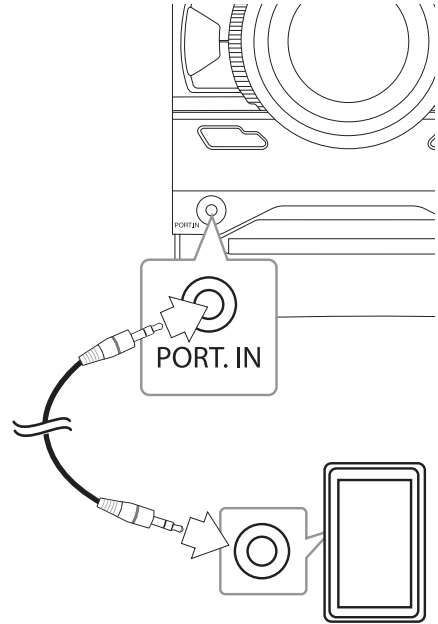

Funcionamiento básico

Funcionamiento de la CD/USB

1. Introduzca el disco pulsando **▲** en el control remoto o **△** en la unidad.
Conecte el dispositivo USB al puerto ½ USB.
2. Seleccione la función CD o USB pulsando **FUNCTION**.
3. Seleccione una pista/un archivo que desee reproducir pulsando **◀◀/▶▶** en el control remoto o **◀◀/▶▶** en la unidad.

| Función | Qué hacer |
|---|--|
| Detener | Pulse ■ENTER en el mando a distancia o □ en la unidad. |
| Reproducir | Pulse ▶/ en el mando a distancia o > en la unidad. |
| Pausar | Durante la reproducción, pulse ▶/ en el mando a distancia o > en la unidad. |
| Saltar a la pista o archivo siguiente/ anterior | Pulse ◀◀/▶▶ en el mando a distancia o ◀◀/▶▶ en la unidad para saltar la pista/archivo en estado de parada. Durante la reproducción, pulse ▶▶ en el mando a distancia o >> en la unidad para ir a la siguiente pista/archivo. |
| | En menos de 2 segundos de reproducción, pulse ◀◀ en el mando a distancia o ◀◀ en la unidad para ir a la pista/archivo anterior. |
| | Después de 3 segundos de reproducción, pulse ◀◀ en el mando a distancia o ◀◀ en la unidad para ir al inicio de la pista/archivo. |
| Selección directa de una pista/archivo | Pulse los botones numéricos 0 a 9 para ir directamente a la pista o archivo deseado. |
| Buscar una sección en una pista/archivo | Mantenga pulsado ◀◀/▶▶ en el mando a distancia o ◀◀/▶▶ en la unidad durante la reproducción y suéltelo en el punto desde donde desea escuchar. |

| | |
|-------------------------------------|--|
| Reproducción repetitiva o aleatoria | Pulse REPEAT(MENU) en el mando a distancia repetidamente. Consulte en la nota los detalles sobre el cambio de pantalla. |
|-------------------------------------|--|

Reproducción automática

Se reproduce AUDIO/MP3/WMA CD automáticamente tras abrirse y cerrarse la bandeja. Cambia automáticamente a la función de CD si se abre y se cierra la bandeja cuando no hay un disco en su interior.

! Nota

- La pantalla cambiará en el orden siguiente.

| USB | MP3/WMA/CD | AUDIO CD |
|---------|------------|----------|
| RPT 1 | RPT 1 | RPT 1 |
| RPT*DIR | RPT DIR | - |
| RPT ALL | RPT ALL | RPT ALL |
| RANDOM | RANDOM | RANDOM |
| OFF | OFF | OFF |

*DIR: Directorio

- Cuando se reproduce la lista programada, solo están disponibles RPT 1 y RPT ALL.
- Incluso después de reiniciar la unidad o cambiar de una función a otra, podrá escuchar música desde el punto en que se ha escuchado por última vez.
- Si deja la bandeja del disco abierta durante 5 minutos, se cerrará automáticamente.

Otras funciones

Reproducción programada

La función de programa le permite guardar sus archivos favoritos desde cualquier disco o dispositivo USB en la memoria del receptor.

Un programa puede contener 20 pistas/archivos para cada medio (CD, USB1, USB2). Posible guardar un total de 60 pistas/archivos.

1. Pulse **PROGRAM/MEMORY** en el mando a distancia en estado de parada.
2. Pulse **◀◀/▶▶** en el mando a distancia para seleccionar una pista/archivo.
3. Pulse **PROGRAM/MEMORY** para guardar y seleccionar la siguiente pista/archivo.
4. Repita los pasos 2 a 3 para guardar otras pistas/archivos. (Puede modificar la lista pulsando **PRESET-FOLDER ▲/▼** para seleccionar el número de programa.)
5. Pulse **PROGRAM/MEMORY** una vez de nuevo.

Para reproducir la lista programada, pulse **▶/||** tras elaborar la lista.

! Nota

Cuando se realiza o modifica la lista programada, el modo REPEAT permanece desactivado.

! Nota

- En el caso siguiente se borra la lista programada.
 - Al retirar el disco o el dispositivo USB.
 - Al borrar o grabar archivos de música en el dispositivo USB.
- El programa se apaga en el caso siguiente.
 - Al cambiar la función por otras.
 - Con el apagado y encendido de la unidad.
 - Al utilizar los botones numéricos del mando a distancia.

Buscando una carpeta

1. Pulse **PRESET-FOLDER ▲/▼** en el control remoto repetidamente hasta que aparezca la carpeta deseada en la ventana de visualización.
2. Pulse **▶/||** para reproducirla. Comenzará la reproducción del primer archivo de la carpeta.

Borrando la lista programada

La función de borrado solo está activa en el modo de edición.

1. Pulse **PROGRAM/MEMORY** en el mando a distancia en estado de parada.
2. Seleccione una canción pulsando **PROGRAM/MEMORY** o **PRESET-FOLDER ▲/▼** repetidamente.
3. Pulse **DELETE** cuando hay una canción seleccionada.

! Nota

- CD / Carpetas USB / Archivos se reconocen como a continuación.

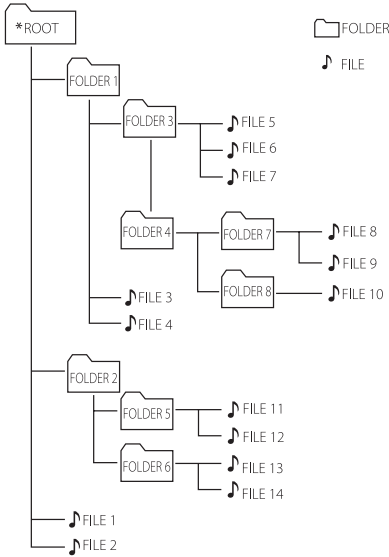

- Si no hay archivo en una carpeta, la carpeta no aparecerá.
- Las carpetas se presentarán en el orden siguiente:
ROOT → FOLDER 1 → FOLDER 3 → FOLDER 7 → FOLDER 8 → FOLDER 5 → FOLDER 6
- El archivo se reproducirá del Nº1 archivo al Nº14 archivo, uno por uno.
- Los archivos y las carpetas se presentarán en el orden de grabación y pueden presentarse de manera diferente en función de las circunstancias de grabación.
- *ROOT: la primera pantalla que puede visualizar cuando un ordenador reconoce el CD/USB es "ROOT"

- DEL FILE: Elimina el archivo.
- DEL DIR: Elimina la carpeta.
- FORMAT: Formatea el USB.

2. Para eliminar un archivo o una carpeta, o para formatear, pulse ►/|| en el mando a distancia o pulse ►|| en la unidad.
3. Si quiere salir del modo actual, pulse ■ ENTER en el mando a distancia o pulse □ en la unidad.

! Precaución

- No extraiga el dispositivo USB mientras esté en funcionamiento (reproducción, eliminación, etc.).
- Se recomienda hacer copias de seguridad regularmente para evitar la pérdida de datos.
- La función de eliminación puede no estar disponible dependiendo del estado del USB.

Desactivar el sonido de forma temporal

Pulse **MUTE** en el control remoto para silenciar el sonido.

Puede silenciar su unidad para, por ejemplo, contestar al teléfono, "MUTE" aparecerá y parpadeará en la ventana de visualización.

Para cancelarlo, pulse **MUTE** de nuevo o modifique el nivel del sonido.

Visualización de información del archivo

Mientras reproduce un archivo MP3 con información sobre su contenido, podrá visualizar dicha información pulsando **INFO**.

DEMO

En estado apagado, pulse **DEMO/RDS** una vez en la unidad. La unidad se encenderá y visualizará cada una de las funciones en la ventana de visualización. Para cancelar la función DEMO, pulse **DEMO/RDS** una vez más.

! Nota

Puede disfrutar de otras funciones durante la DEMO. A continuación, la DEMO se pausará temporalmente.

- Si no pulsa ninguna tecla en 10 segundos, la DEMO se reproducirá de nuevo automáticamente.

Eliminación de archivos MP3/WMA

Puede eliminar un archivo o una carpeta, o formatear un dispositivo, pulsando **DELETE**. (solo para USB)

1. Pulse **DELETE** repetidamente durante la selección del archivo MP3/WMA. Esta función solo se admite en modo detenido. El visualizador cambia en el orden siguiente.

Reproducción de AUTO DJ

AUTO DJ mezcla el final de una canción con el principio de otra para una reproducción homogénea. Ecuiliza el volumen de las pistas para una reproducción sin interrupciones.

Pulse **AUTO DJ** en el mando a distancia o en la unidad varias veces, la pantalla cambiará en el siguiente orden: RANDOM (AUTO DJ RANDOM -> RPT (AUTO DJ SEQUENTIAL) -> (AUTO DJ OFF)

| Modo | Pantalla | Descripción |
|--------|--------------------------------|--|
| OFF | - (AUTO DJ OFF) | - |
| RANDOM | RANDOM (AUTO DJ RANDOM) | En este modo la música se reproduce de forma aleatoria. |
| REPEAT | RPT (AUTO DJ SEQUENTIAL) | En este modo la música se reproduce de forma repetitiva. |

! Nota

- La búsqueda de una sección en una pista o un archivo y la reproducción repetida o aleatoria no están disponibles en el modo AUTO DJ.
- En modo DJ AUTOMÁTICO, no se pueden buscar archivos pulsando **PRESET-FOLDER** \wedge/\vee en el control remoto.
- Si pasa a otras funciones o detiene la música mediante \square en la unidad (o \blacksquare **ENTER** en el mando a distancia) en modo AUTO DJ, la función AUTO DJ se desactivará.
- La función AUTO DJ no es compatible en un archivo de música de longitud inferior a 60 segundos.
- Durante la grabación, la función AUTO DJ no estará disponible.
- Solo se selecciona AUTO DJ SEQUENTIAL cuando se reproduce la lista del Program.

Funcionamiento de la radio

Asegúrese de que esté conectada la antena de FM. (Consulte la página 15)

Escuchar la radio

1. Pulse **FUNCTION** hasta que aparezca FM en la pantalla.
Se sintoniza la última emisora recibida.
2. Sintonización automática : Pulse **TUNING -/+** en el control remoto o \lll/\ggg en la unidad durante 2 segundos aproximadamente hasta que la indicación de frecuencia comience a cambiar y, a continuación, suéltelo. La exploración se detiene cuando la unidad sintoniza una emisora.
Sintonización manual: Pulse **TUNING -/+** en el control remoto o \lll/\ggg en la unidad repetidamente.
3. Ajuste el volumen pulsando **VOL +/-** en el control remoto o girando el botón del volumen en la unidad repetidamente.

Configuración de las emisoras de radio

Puede configurar 50 emisoras en FM .
Antes de sintonizar, baje el volumen.

1. Pulse **FUNCTION** hasta que aparezca FM en la pantalla.
2. Seleccione la frecuencia deseada pulsando **TUNING -/+** en el mando a distancia o \lll/\ggg en la unidad.
3. Pulse **PROGRAM/MEMORY**. Un número pre configurado parpadeará en la ventana de visualización.
4. Pulse **PRESET-FOLDER** \wedge/\vee para seleccionar el número predeterminado que desee.
5. Pulse **PROGRAM/MEMORY** en el mando a distancia. Se guarda la emisora.
6. Repita los pasos 2 al 5 para guardar otras emisoras.
7. Para escuchar una emisora presintonizada, pulse **PRESET-FOLDER** \wedge/\vee o los botones numéricos **0-9**.

Borrado de todas las emisoras guardadas

1. Pulse y mantenga pulsado **PROGRAM/MEMORY** durante dos segundos. "ERASEALL" parpadeará en el visualizador de la unidad.
2. Presione **PROGRAM/MEMORY** para borrar todas las emisoras guardadas.

Mejorar una mala recepción de FM

Pulse ►/II en el control remoto o ►II en la unidad. El sintonizador pasará de estéreo a mono. Entonces la recepción será mucho mejor que antes.

Ver información acerca de una emisora de radio

El sintonizador de FM se incluye con la función RDS (Sistema de datos de radio). Muestra información acerca de la emisora de radio sintonizada. Pulse repetidamente **RDS/SET** en el mando a distancia o **DEMO/RDS** en la unidad para hacer un ciclo a través de los diferentes tipos de datos:

| | |
|------------|--|
| PS | (Nombre del servicio de programa) El nombre del canal aparecerá en la pantalla. |
| PTY | (Reconocimiento del tipo de programa) El tipo de programa (por ejemplo, Jazz o Noticias) aparecerá en la pantalla. |
| RT | (Radio texto) Un mensaje de texto que contiene información especial desde la emisora. El texto puede pasar a lo largo de la pantalla. |
| CT | (Información horaria controlada por el canal) Muestra la hora según la emite la emisora. |

Puede buscar las emisoras de radio por tipo de programa pulsando **RDS/SET** en el mando a distancia o **DEMO/RDS** en la unidad. El último PTY utilizado se mostrará en la pantalla. Pulse **PTY** una o más veces para seleccionar su tipo de programa preferido. Presione **TUNING -/+** durante unos segundos. El sintonizador iniciará la búsqueda de forma automática. Cuando se haya encontrado una emisora, la búsqueda se detendrá.

Ajuste de sonido

Configuración del modo envolvente

Este sistema cuenta con un número de campos de sonido envolvente predeterminados. Puede seleccionar un modo de sonido deseado utilizando **SOUND EFFECT** en el mando a distancia. Los elementos mostrados para el Ecuadorizador podrían ser diferentes dependiendo de las fuentes y efectos de sonido.

| En el visualizador | Descripción |
|--------------------------------|---|
| NATURAL | Puede disfrutar de un sonido confortable y natural. |
| AUTO EQ | Detecta la ecualización de sonido más similar al género incluido en la etiqueta MP3 ID3 de los archivos de canción. |
| POP CLASSIC JAZZ ROCK | Este programa proporciona una atmósfera entusiasta al sonido, aportando el sentimiento de que está en un verdadero concierto de rock, pop, jazz o música clásica. |
| MP3 -- OPT | Esta función se optimiza para lograr un archivo MP3 comprimible. Mejora el sonido de agudos. |
| BASS | Refuerza el efecto envolvente, de agudos y graves. |
| LOUDNESS | Mejora los sonidos graves y agudos. |
| FOOT BALL | Puede disfrutar del efecto de sonido FOOTBALL STADIUM. |
| BYPASS | Puede disfrutar del sonido sin efecto del ecualizador. |

Nota

- Es posible que el sonido no se escuche o que se escuche bajo en algunos altavoces dependiendo del modo de sonido.
- Puede que necesite restablecer el modo de sonido envolvente (surround) tras conectar la entrada, y en ocasiones incluso después de pasar a otra pista de audio.
- Pulsando **BASS BLAST** en la unidad podrá seleccionar el sonido BY PASS o BASS BLAST.

Configuración del reloj

1. Encienda la unidad.
2. Mantenga pulsado **CLOCK**.
3. Seleccione el modo de hora pulsando **◀◀/▶▶** en el mando a distancia.
- 12:00 a.m. (para la visualización según "a.m" o "p.m") o bien, 0:00 (para una visualización de 24 horas).
4. Pulse **RDS/SET** para confirmar su selección.
5. Seleccione las horas pulsando **◀◀/▶▶** en el mando a distancia.
6. Pulse **RDS/SET**.
7. Seleccione los minutos pulsando **◀◀/▶▶** en el mando a distancia.
8. Pulse **RDS/SET**.

Ajuste del reloj a través de la aplicación "LG Bluetooth Remote"

Instale la aplicación "LG Bluetooth Remote" en su dispositivo Android. (consulte las páginas 26-27)

El reloj de la unidad se sincronizará automáticamente con el dispositivo activando la conexión Bluetooth a través de la aplicación "LG Bluetooth Remote".

Utilización del reproductor como reloj despertador.

1. Encienda la unidad.
2. Mantenga pulsado **ALARM**.
3. Pulse **◀◀/▶▶** en el mando a distancia para cambiar las horas y los minutos y pulse **SET** para guardar.
4. Pulse **◀◀/▶▶** en el mando a distancia para seleccionar la función y pulse **SET** para guardar.
5. Pulse **◀◀/▶▶** en el mando a distancia para cambiar el volumen y pulse **SET** para guardar. El icono del reloj "🕒" muestra que la alarma está activada.

! Nota

- Si configura la hora del reloj, puede comprobar la hora pulsando el botón **CLOCK** incluso cuando el reproductor esté apagado.
- Si configura la hora del reloj y la alarma, puede comprobar el icono de alarma "🕒" pulsando el botón **CLOCK** incluso cuando el reproductor esté apagado.
- Si configura la hora del reloj y la alarma, puede comprobar el icono de alarma "🕒" y la información de configuración pulsando en **ALARM** (Temporizador), incluso cuando la unidad esté apagada.
- Pulse **ALARM**, y podrá seleccionar el modo de encendido/apagado de una **ALARM**.

Configuración de temporizador

Pulse **SLEEP** repetidamente para seleccionar un tiempo de retardo entre 10 y 180 minutos. Tras el tiempo de retardo, se apagará la unidad.

Para cancelar la función de apagado programado, pulse **SLEEP** repetidamente hasta que aparezca "SLEEP 10" y, a continuación, pulse **SLEEP** una vez con "SLEEP 10" visualizado.

! Nota

- Puede verificar el tiempo que queda antes de que la unidad se apague.
- Pulse **SLEEP**. El tiempo restante se muestra en la ventana de visualización.

REGULADOR DE INTENSIDAD

Pulse **SLEEP** una vez. La ventana de visualización se oscurecerá a la mitad de su intensidad. Para cancelarlo, pulse **SLEEP** repetidamente hasta que se desactive la atenuación.



Apagado Automático

Esta unidad se apagará por sí sola para reducir el consumo de electricidad, cuando la unidad principal no esté conectada al dispositivo externo y cuando no se haya usado durante 20 minutos. Lo mismo sucede después de que la unidad principal haya estado conectada a otro dispositivo durante seis horas a través de una entrada analógica.

Funcionamiento avanzado

Escuchar música de un dispositivo externo

La unidad se puede utilizar para reproducir música procedente de múltiples tipos de dispositivos externos. (Consulte la página 16)

1. Conecte el dispositivo externo al conector **AUX IN(L/R)** o **PORT. IN** de la unidad
2. Encienda el aparato pulsando  en el mando a distancia o  en la unidad.
3. Seleccione la función AUX o PORTABLE pulsando **FUNCTION**.
4. Conecte el dispositivo externo e inicie la reproducción.

Grabación a USB



Puede grabar varias fuentes de sonido en el USB. (CD, USB, AUX, PORTABLE, FM)

1. Conecte el dispositivo USB a la unidad.
2. Seleccione una función pulsando **FUNCTION**.



Grabación de una pista o un archivo: Puede grabar en el USB la pista o el archivo que desee, después de reproducirlo.

Grabación de todas las pistas o los archivos: Puede grabar en el USB en modo detenido.











Grabación de lista de programas - Después de acceder a la lista de programas puede grabarla en un USB. (Consulte la página 18)

3. Inicie la grabación pulsando **USB REC** en el control remoto o  **USB REC.** en la unidad.
-Si conecta ambos USB1 y USB2, pulse **USB REC** en el control remoto o  **USB REC.** en la unidad cuando el USB1 o el USB2 con el cual desea grabar parpadee en la ventana de visualización.
4. Para detener la grabación, pulse  **ENTER** en el control remoto o  en la unidad.

Pausar la grabación

Durante la grabación, pulse  en el control remoto o  en la unidad para pausar la grabación. Pulse de nuevo para reiniciar la grabación. (solo TUNER/AUX/PORTABLE)

Seleccionar grabación de tasa de bits y velocidad

1. Pulse **USB REC** en el control remoto o  **USB REC.** en la unidad durante más de 3 segundos.
2. Use   en el control remoto o   en la unidad para seleccionar una velocidad de transferencia.
3. Pulse de nuevo **USB REC** en el control remoto o  **USB REC.** en la unidad para seleccionar la velocidad de grabación.
4. Pulse   en el control remoto o   en la unidad para seleccionar una velocidad de grabación deseada. : (Sólo AUDIO CD)

VELOCIDAD X1

- Puede escuchar música mientras graba.



VELOCIDAD X2

- Puede grabar sólo el archivo de música.

5. Pulse **USB REC** en el control remoto o  **USB REC.** en la unidad para finalizar la configuración.

Grabación de USB a USB

Puede grabar varias fuentes de sonido en la función USB con la opción USB1 a USB2.

1. Conecte en USB1 un dispositivo USB que tenga los archivos de sonido deseados.
2. Conecte otro dispositivo USB en USB2.
3. Seleccione la grabación pulsando **USB REC** en el control remoto o  **USB REC.** en la unidad.
4. Para detener la grabación, pulse  **ENTER** en el control remoto.

La copia sin autorización de material protegido, incluyendo software, archivos, radiodifusiones y grabaciones de sonido, puede conllevar una infracción de las leyes de copyright y constituir un delito. Este equipo no debe ser utilizado con tales fines.

Sea responsable
Respete los derechos y las leyes de copyright

! Nota

- No es compatible con la grabación de música almacenada en un dispositivo Bluetooth.
- Durante la grabación, puede comprobar el porcentaje de la grabación USB en la pantalla. (sólo para MP3/WMA CD)
- Durante la grabación MP3/WMA, no hay ningún sonido.
- Al detener la grabación durante la reproducción, se guardará la parte grabada hasta ese momento. (Excepto los archivos MP3/WMA)
- No retire el dispositivo USB ni apague la unidad durante la grabación USB. Si lo hace, podría crearse un archivo incompleto y no se eliminaría en el PC.
- Si la grabación USB no funciona, se mostrará en la pantalla un mensaje como "NO USB" (NO HAY USB), "ERROR", "FULL" (COMPLETO) o "NO REC" (NO PUEDE GRABARSE).
- Para las grabaciones USB no podrá usarse ni un lector multitarjeta ni un HDD externo.
- Al grabar para un largo periodo se grabará un archivos de 512 Mb.
- No puede grabar más de 999 archivos.
- No se puede grabar en el modo AUTO DJ.
- Se guardará de la forma siguiente.

| AUDIO CD | MP3/WMA |
|--|--|
| <ul style="list-style-type: none"> ■ CD_REC <ul style="list-style-type: none"> — TRK_001 — TRK_002 — — — | <ul style="list-style-type: none"> ■ FILE_REC <ul style="list-style-type: none"> — ABC(File name) — DEF(File name) — — — |
| La otra fuente* | TUNER |
| <ul style="list-style-type: none"> ■ OTHERS _REC <ul style="list-style-type: none"> — AUDIO_001 — AUDIO_002 — — — | <ul style="list-style-type: none"> ■ TUNER_REC <ul style="list-style-type: none"> — AUDIO_001 _87-5FM — AUDIO_002 _88-2FM — — — |

TUNER : Se muestra la frecuencia de grabación actual.

* : AUX o similar.

Utilización de la tecnología inalámbrica Bluetooth

Acerca de Bluetooth

Bluetooth® es una tecnología de comunicación inalámbrica para conexiones de corta distancia.

El sonido podría interrumpirse cuando otra onda electrónica interfiera en la conexión o si conecta el Bluetooth en las otras habitaciones.

La conexión de dispositivos individuales bajo tecnología inalámbrica **Bluetooth®** no tiene ningún coste. Se puede usar un teléfono móvil con tecnología inalámbrica **Bluetooth®** a través de Cascade si la conexión se ha realizado con tecnología inalámbrica **Bluetooth®**.

Dispositivos disponibles: teléfono móvil, MP3, ordenador portátil, PDA.

Perfiles de Bluetooth

Para utilizar la tecnología inalámbrica **Bluetooth®** los dispositivos deben tener capacidad para interpretar ciertos perfiles. Esta unidad es compatible con el perfil siguiente.

A2DP (Perfil de distribución de audio avanzado)

Escuchar música almacenada en dispositivos Bluetooth

Antes de empezar el proceso de acoplamiento, asegúrese que la característica Bluetooth esté encendida en su dispositivo Bluetooth. Refiérase a su guía del usuario del dispositivo Bluetooth. Una vez el acoplamiento efectuado, no necesita ser realizado de nuevo.

1. Seleccione la función Bluetooth con **FUNCTION**.
"BT READY" aparece en la pantalla.
2. Haga funcionar el dispositivo Bluetooth y realice el acoplamiento. Cuando busque esta unidad con el dispositivo Bluetooth, una lista de dispositivos encontrados puede aparecer en el visualizador del dispositivo Bluetooth, en función del tipo de dispositivo Bluetooth. Su unidad aparece como "LG MINI (XX:XX)".

! Nota

XX: XX son los cuatro últimos dígitos de la dirección BT. Por ejemplo, si su unidad dispone de una dirección BT como 9C:02:98:4A:F7:08, verá "LG MINI F7 (F7:08)" en su dispositivo Bluetooth.

3. Introduzca el código PIN.
Código PIN : 0000

! Nota

Dependiendo del tipo de dispositivo Bluetooth, el modo de acoplamiento puede ser diferente según los dispositivos.

4. Con esta unidad acoplada correctamente con el dispositivo Bluetooth, se muestra "BT PAIR" en la pantalla.
5. Escuche la música.
Para reproducir música almacenada en su dispositivo Bluetooth, refiérase a su guía de usuario del dispositivo Bluetooth. El nivel de volumen del Bluetooth se ajustará según el nivel de volumen del teléfono móvil.

! Nota

- El sonido de la unidad principal puede distorsionarse si se sube el volumen del dispositivo Bluetooth hasta dos tercios o más.
- Cuando utilice la función Bluetooth, ajuste el volumen de un dispositivo Bluetooth a un nivel adecuado.

! Nota

- Cuando utilice tecnología **Bluetooth®**, deberá hacer una conexión entre la unidad y el dispositivo Bluetooth tan cercana como sea posible y mantener la distancia. Sin embargo, podría no funcionar correctamente en el caso siguiente:
 - Hay un obstáculo entre la unidad y el dispositivo Bluetooth.
 - Hay un dispositivo que utiliza la misma frecuencia con tecnología **Bluetooth®**, como un aparato médico, un microondas o un dispositivo LAN inalámbrico.
- Deberá conectar su dispositivo Bluetooth a esta unidad de nuevo cuando la reinicie.
- El sonido podría interrumpirse cuando otra onda electrónica interfiera en la conexión o si conecta el Bluetooth en las otras habitaciones.
- No se puede controlar el dispositivo Bluetooth con esta unidad.
- El acoplamiento se limita a un dispositivo Bluetooth por unidad y no se admite el acoplamiento múltiple.
- Dependiendo del tipo de dispositivo, quizás no pueda usar la función Bluetooth.
- Puede disfrutar del sistema inalámbrico usando el teléfono, MP3, un ordenador portátil, etc.
- Cuando no se ha conectado el Bluetooth, aparece "BT READY" en la ventana de visualización.
- Cuando una persona esté e interrumpa la comunicación entre el dispositivo Bluetooth y el reproductor, se interrumpirá la conexión.
- Cuanto mayor sea la distancia entre la unidad y el dispositivo Bluetooth, peor será la calidad del sonido.
- Si se desconecta la conexión Bluetooth, vuelva a conectar el dispositivo Bluetooth a la unidad.
- Tras conectar el dispositivo a la unidad a través de Bluetooth, la función cambia a BT automáticamente. Pero, durante la grabación, no cambia a BT.

Uso de la aplicación Bluetooth

! Nota

Con esta unidad está disponible solamente el SO Android para usar la aplicación "LG Bluetooth Remote".

Acerca de la aplicación "LG Bluetooth Remote"

La aplicación "LG Bluetooth Remote" trae un conjunto de nuevas funciones para esta unidad. Para disfrutar de más funciones, le recomendamos que descargue e instale la aplicación gratuita "LG Bluetooth Remote".

Instale " LG Bluetooth Remote App " con el código QR

1. Instale la aplicación " LG Bluetooth Remote" con el código QR. Utilice el software de escaneo para escanear el código QR.



(SO Android)

2. Toque un icono para la instalación.
3. Toque un icono para la descarga.

! Nota

- Asegúrese de que el dispositivo Bluetooth esté conectado a Internet.
- Asegúrese de que el dispositivo Bluetooth tenga una aplicación de software de exploración. De lo contrario, descargue una de "Google Android Market (Google Play Store)".

Instale la aplicación "LG Bluetooth Remote" a través de "Google Android Market (Google Play Store)"

1. Toque el icono "Google Android Market (Google Play Store)".
2. Introduzca "LG Bluetooth Remote" en la barra de búsqueda y realice la búsqueda.
3. Encuentre y toque "LG Bluetooth Remote" en la lista de resultados para iniciar la descarga de la aplicación Bluetooth.
4. Toque un icono para la instalación.
5. Toque un icono para la descarga.

! Nota

- Asegúrese de que el dispositivo Bluetooth esté conectado a Internet.
- Asegúrese de que el dispositivo Bluetooth está equipado con "Google Android Market (Google Play Store)".
- Si desea obtener más información, consulte la explicación de la aplicación BT en "Google Android Market (Google Play Store)".

Active el Bluetooth con la aplicación "LG Bluetooth Remote"

"LG Bluetooth Remote" le ayuda a conectar su dispositivo Bluetooth con esta unidad.

1. Toque el icono de la aplicación "LG Bluetooth Remote" en la pantalla de inicio para abrir la aplicación "LG Bluetooth Remote", y vaya al menú principal.
2. Toque [Setting] y seleccione la unidad que desee.
3. Si desea obtener información adicional sobre el funcionamiento, toque [Setting] y [Help].

! Nota

- La aplicación BT estará disponible en la versión de software como sigue;
 - SO Android: Ver 2.3.3 (o posterior)
- Esta unidad no es compatible con el acoplamiento múltiple. Si esta unidad ya está conectada con otro dispositivo Bluetooth, desconecte ese dispositivo e inténtelo de nuevo.
- Si utiliza la aplicación "LG Bluetooth Remote" para el funcionamiento, habrá diferencias entre la aplicación "LG Bluetooth Remote" y el mando a distancia suministrado. Utilice el mando a distancia suministrado según sea necesario.
- Dependiendo del dispositivo Bluetooth, la aplicación "LG Bluetooth Remote" podría no funcionar.
- La conexión realizada puede desconectarse si selecciona otra aplicación o cambia la configuración del dispositivo conectado a través de la aplicación "LG Bluetooth Remote". En tal caso, compruebe el estado de la conexión.
- Para evitar un fallo de funcionamiento, se recomienda conectar sólo un dispositivo a esta unidad.
- Tras la conexión de la aplicación de BT, puede reproducirse música desde su dispositivo. En este caso, intente de nuevo el procedimiento de conexión.

Solución de problemas

| Problema | Causa & Solución |
|---|--|
| No hay corriente. | <ul style="list-style-type: none"> • El cable de alimentación no está conectado. Conecte el cable de alimentación. • Compruebe si hay algún fallo eléctrico. Compruebe el estado accionando otros dispositivos electrónicos. |
| No hay sonido. | <ul style="list-style-type: none"> • Compruebe si ha seleccionado la función correcta. Pulse FUNCTION y revise la opción seleccionada. • Los cables de los altavoces no están conectados correctamente. Conecte los cables de los altavoces correctamente. |
| La unidad no inicia la reproducción. | <ul style="list-style-type: none"> • Se ha insertado un disco no reproducible. Inserte un disco reproducible. • No hay ningún disco insertado. Inserte un disco. • El disco está sucio. Limpie el disco. (Consulte la página 31). • El disco se ha insertado al revés. Coloque el disco con la cara que contiene la etiqueta o impresión hacia arriba. |
| Las emisoras de radio no se sintonizan correctamente. | <ul style="list-style-type: none"> • La antena no se ha colocado correctamente o su conexión es incorrecta. Conecte la antena correctamente. • La intensidad de la señal de la emisora de radio es demasiado débil. Sintonice la emisora de forma manual. • No se ha predeterminado ninguna emisora o las predeterminadas se han borrado (al sintonizar la búsqueda de canales predeterminados). Para predeterminar algunas emisoras de radio, consulte la página 20. |
| El mando a distancia no funciona correctamente. | <ul style="list-style-type: none"> • El mando a distancia está demasiado lejos de la unidad. Utilice el mando a distancia a no más de 7 metros (23 pies). • Existe un obstáculo en la trayectoria del mando a distancia y la unidad. Retire el obstáculo. • Las pilas del mando a distancia se han agotado. Cambie las pilas por otras nuevas. |

Especificaciones generales

| Generalidades | | | |
|-------------------------------|--|--------|--------|
| Modelo | CM4541 | CM4441 | CM4341 |
| Requisitos eléctricos | Refiérase a la etiqueta principal. | | |
| Consumo de energía | Refiérase a la etiqueta principal. | | |
| Dimensiones (An + Al + Pr) | (206 x 308 x 284) mm | | |
| Peso neto (aprox.) | 3,0 kg | 3,0 kg | 3,0 kg |
| Temperatura en funcionamiento | 5 °C a 35 °C (41 °F a 95 °F) | | |
| Humedad de funcionamiento | 5 % a 90 % | | |
| Alimentación del puerto USB | 5 V  500 mA | | |

| Entradas | |
|----------|---|
| AUX IN | 2,0 Vrms (1 kHz, 0 dB), 75 Ω, RCA jack (L, R) |
| PORT. IN | 1,2 Vrms (toma estéreo de 3,5 mm) |

| Sintonizador | |
|---------------------------|---------------------------------------|
| Banda de sintonización FM | 87,5 a 108,0 MHz o 87,50 a 108,00 MHz |

| Amplificador | | | | |
|---------------------------|---------------------------------------|---------------------------------------|---------------------------------------|---------------------------------------|
| Modelo | CM4541 | CM4441 | CM4341 | |
| Modo estéreo | 200 W + 200 W (3 Ω a 1 kHz, THD 20 %) | 200 W + 200 W (3 Ω a 1 kHz, THD 20 %) | 110 W + 110 W (4 Ω a 1 kHz, THD 20 %) | |
| Modo de sonido envolvente | Frontal | 200 W + 200 W (3 Ω a 1 kHz, THD 20 %) | 200 W + 200 W (3 Ω a 1 kHz, THD 20 %) | 110 W + 110 W (4 Ω a 1 kHz, THD 20 %) |
| | Subwoofer | 200 W (3 Ω a 60 Hz, THD 20 %) | | |

| CD | |
|-------------------------|-----------------|
| Respuesta de frecuencia | 100 a 20,000 Hz |
| Relación señal/ruido | 75 dB |
| Rango dinámico | 75 dB |

Especificaciones de los altavoces

| Altavoz frontal | | |
|----------------------------------|-----------------------|----------------------|
| Modelo | CMS4540F | CMS4340F |
| Tipo | 2 altavoces de 2 vías | |
| Impedancia | 3 Ω | 4 Ω |
| Tasa de potencia de entrada | 200 W | 110 W |
| Máx. potencia de entrada | 400 W | 220 W |
| Dimensiones netas (An + Al + Pr) | (266 x 306 x 263) mm | (200 x 306 x 200) mm |
| Peso neto | 3,1 kg | 2,2 kg |

| Altavoz subwoofer | |
|----------------------------------|-----------------------|
| Modelo | CMS4540W |
| Tipo | 1 altavoces de 1 vías |
| Impedancia | 3 Ω |
| Tasa de potencia de entrada | 200 W |
| Máx. potencia de entrada | 400 W |
| Dimensiones netas (An + Al + Pr) | (266 x 306 x 324) mm |
| Peso neto | 4,7 kg |

- El diseño y las especificaciones están sujetos a cambios sin previo aviso.

Mantenimiento

Manejo de la unidad

Envío de la unidad

Guarde el embalaje original y los materiales de empaquetado. Si necesita enviar la unidad, para máxima protección, intente que el embalaje sea similar al de salida de fábrica.

Mantenga las superficies exteriores limpias

Cuando esté cerca de la unidad, no utilice productos volátiles como insecticidas.

No ejerza una presión excesiva cuando limpie la unidad, a fin de evitar daños en la superficie.

No deje que la unidad entre en contacto con productos de plástico o goma durante períodos prolongados.

Limpieza de la unidad

Para limpiar el reproductor, utilice un paño suave y seco. Si las superficies están muy sucias, utilice un paño ligeramente humedecido con un detergente no agresivo. No utilice productos fuertes como alcohol, benceno o diluyentes ya que pueden dañar la superficie de la unidad.

Mantenimiento de la unidad

La unidad es un dispositivo de precisión y alta tecnología. Si las lentes ópticas o la unidad del disco acumulan suciedad o presentan desgaste, afectará a la calidad de la imagen. Para información más detallada, consulte en el centro de servicio autorizado más cercano.

Notas en los discos

Manipulación de discos

Nunca pegue papel ni cinta adhesiva en el disco.

Guardar los discos

Tras la reproducción, guarde el disco en su caja. No deje el disco expuesto a la luz directa del sol o cerca de una fuente de calor; nunca lo deje en un coche donde esté expuesto directamente al sol.

Limpieza de discos

No utilice productos abrasivos como alcohol, benceno, disolventes u otros productos disponibles en el mercado. Evite igualmente los pulverizadores antiestáticos pensados para grabaciones de vinilo más antiguas.

Marcas comerciales y licencias



La tecnología inalámbrica **Bluetooth®** es un sistema que permite el contacto por radio de dispositivo electrónicos.

La conexión de aparatos individuales bajo tecnología inalámbrica **Bluetooth®** no incurre en ningún cargo. Se puede utilizar un teléfono móvil con tecnología inalámbrica **Bluetooth®** a través de Cascade, si la conexión se ha realizado con tecnología inalámbrica **Bluetooth®**.

El término, la marca y los logotipos **Bluetooth®** son propiedad de **Bluetooth® SIG, Inc.** y cualquier uso que Pioneer Corporation haga de ellos estará bajo licencia.

Otras marcas comerciales y nombre comerciales son propiedad de sus respectivos propietarios.

