



제품 사용설명서

로봇청소기 / 복합 충전대

제품을 안전하고 편리하게 사용하기 위해 반드시 제품을 사용하기 전에 사용설명서를 읽어주세요.

본 설명서는 제품을 사용하는 사람이 언제든지 볼 수 있는 장소에 보관하십시오.

제품 보증서도 함께 들어있으니 잘 보관하세요.

본 제품은 가정에서만 사용하는 실내용 기기입니다. 상업용, 실험용, 산업용으로 사용하지 마세요.

제품을 구입한 후 처음 사용할 경우 배터리를 완전히 충전하여 사용하십시오.

모델명 : B-9*** / T-3** / T-2**

MFL71751934
Rev.05_120325



자세한 사용 방법은 LG전자 홈페이지를
참조하세요. 스마트 기기로 QR코드를 인식하면
자세한 내용을 빠르게 찾을 수 있습니다.

www.lge.com

목차

안전을 위해 주의하기

- 3 제품을 사용하기 전에 읽어주세요.
- 3 경고
- 10 주의

LG ThinQ 사용하기

- 11 LG ThinQ 와 LG 가전 연결하기
- 12 LG ThinQ 앱으로 청소 로봇 작동하기

알아보기

- 16 청소 로봇의 모습과 기능 살펴보기
- 18 충전대의 모습과 기능 살펴보기
- 21 충전대 설치 및 충전하기

사용하기

- 24 준비하기
- 28 조작하기
- 30 충전대 사용하기

관리하기

- 32 청소 로봇 청소하기
- 36 충전대 청소하기
- 40 직배수키트 청소하기

고장 신고 전 확인하기

- 41 문제 해결하기

제품 보증서 보기

- 48 제품 보증서
- 49 소비자 분쟁 해결 기준

- 50 고객이 비용을 내야 하는 유상 서비스에 대한 책임

부록

- 52 폐가전제품 처리 절차
- 52 오픈소스 정보
- 53 제품 규격 및 초기화
- 54 생활 속 전기안전 캠페인

본 사용설명서는 공용으로 제작되어 구입한 제품과 다른 이미지나 내용이 포함되어 있을 수 있습니다.
본 사용설명서는 회사 사정에 따라 변경될 수 있습니다.

안전을 위해 주의하기

제품을 사용하기 전에 읽어주세요.

다음의 ‘안전을 위해 주의하기’는 예상하지 못한 위험이나 손해를 방지하기 위한 것이니 반드시 확인해 주세요.

‘안전을 위해 주의하기’는 ‘경고’와 ‘주의’, 두 가지로 구분되어 있습니다.

안전 기호와 의미



이 안전 기호는 위험을 야기할 우려가 있는 사항과 조작에 대하여 주의를 환기시키기 위한 기호입니다. 위험을 피하기 위하여 이 기호가 있는 부분을 주의 깊게 읽고 지시에 따르십시오.



경고

지시사항을 위반하면 심각한 상해나 사망에 이를 수 있습니다.



주의

지시사항을 위반하면 경미한 상해가 발생하거나 제품이 손상될 수 있습니다.



실내에서만 사용 가능한 제품입니다.



제품 사용설명서를 반드시 읽어주세요.

경고

경고

- 아래 사항을 준수하지 않으면 화재나 감전 등으로 심각한 상해나 사망의 원인이 됩니다.

제품을 설치할 때

⊘ 금지 사항

- 물 또는 빗물이 튀는 곳이나 습기가 많은 곳에 설치하지 마세요.
- 가연성 가스가 누설되는 곳이나 산업용 기름, 금속성 먼지가 많은 곳에 제품을 설치하지 마세요.
- 제품을 5 °C 이하 또는 38 °C 이상에서 설치, 사용, 보관하지 마세요.
- 좁은 통로나 사람이 자주 지나다니는 장소에 설치하지 마세요.
- 바닥이 평평하지 않거나 미끄러운 곳에 제품을 설치하지 마세요.

○ 준수 사항

- 제품이 넘어지지 않도록 설치하세요.
- 제품을 설치하거나 이동할 때 제품이 바닥에 떨어지지 않도록 주의하세요.
- 환기가 잘 되는 곳에 충전대를 설치하여 충전하거나 보관하세요.
- 제품 포장재(비닐, 스티로폼 등)는 설치 후 어린이의 손이 닿지 않는 곳에 보관하세요. 어린이가 포장재를 가지고 놀다가 포장재에 질식될 수 있습니다.

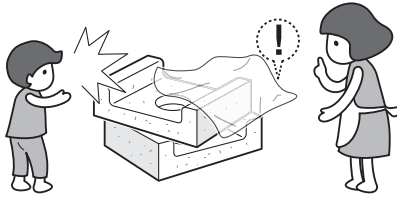

- 제품 사용설명서를 참고하여 권장 설치 환경에 준수하여 설치하세요. 권장 환경을 따르지 않으면 제품 사용에 문제가 생길 수 있습니다.

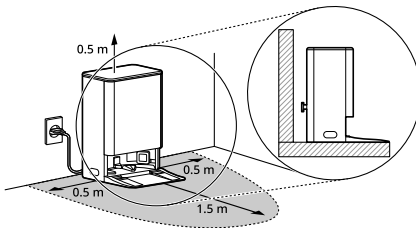

전원 플러그나 전원선을 다룰 때

⊘ 금지 사항

- 감전의 위험이 있으니, 전원 플러그를 젖은 손으로 만지지 마세요.

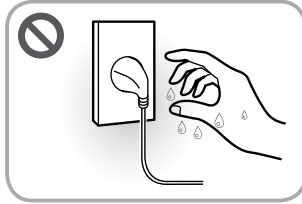

- 전원 플러그나 전원선을 파손하지 마세요. 연장하거나, 고온부에 가까이하거나, 무리하게 구부리거나, 비틀거나, 무거운 것을 올리거나, 묶는 등의 행위로 전원 플러그나 전원선을 상하게 하지 마세요.
- 전원 플러그를 전원선이 없는 멀티 콘센트(부착형), 플러그 어댑터, 기타 액세서리 등에 연결하지 마세요.

○ 준수 사항

- 본 제품은 220V 전용입니다. 전원 플러그는 반드시 접지 단자가 있는 220V 전용 콘센트를 사용하세요.
- 제품을 설치할 때 제품의 전원선을 전용 콘센트(벽)에 연결하세요. 전용 콘센트(벽)에 연결할 수 없다면, 전류 용량이 16A 이상이며 접지 단자가 있는 멀티 콘센트를 새로 구입하여 사용하세요. 멀티 콘센트에 본 제품만 연결하세요.
 - 주기적으로 멀티 콘센트 전원선 피복 상태와 플러그 연결 상태를 점검하세요.
- 전원 플러그에 물기나 먼지가 묻어 있으면 완전히 제거한 후 콘센트에 단단히 꽂으세요.
- 전원 플러그를 뺄 때는 전원선을 당기지 말고 전원 플러그를 잡고 빼세요.
- 천둥 또는 번개가 치거나 제품을 오랫동안 사용하지 않을 때는 전원 플러그를 빼고 배터리를 분리하세요.
- 주기적으로 제품의 전원선 피복 상태와 플러그 연결 상태를 점검하세요.
- 충전대를 청소할 때는 전원 플러그를 빼세요.
- 제품 내의 전기 부품에 물이 들어갔을 때는 전원 플러그를 뺀 후 LG전자 서비스 센터(1544-7777)로 연락하세요.
- 전원선 또는 전원 플러그가 손상되었거나, 전원 콘센트의 구멍이 헐거울 때는 사용을 중단하고 LG전자 서비스 센터(1544-7777)로 연락하세요.

배터리를 다룰 때

⊘ 금지 사항

- 본 제품의 배터리를 다른 제품에 사용하거나 다른 제품의 배터리를 본 제품에 사용하지 마세요.
- LG전자 서비스 센터를 이용하지 않고 외부 업체를 이용하거나 본인 스스로 제품 및 배터리 등을 임의로 분해하거나 단락시키지 마세요.
- 변형되거나 손상된 배터리를 사용하지 마세요.
- 배터리에 열 또는 충격을 가하지 마세요.
- 제품(특히 배터리)이나 충전대를 열, 화기 및 직사 광선(차량 내부 등)에 노출하지 마세요.
- 배터리를 삼키지 마세요.

○ 준수 사항

- 배터리에서 액체가 새어나올 경우에는 피부나 눈에 닿지 않도록 주의하세요. 액체가 피부나 눈에 닿으면 물로 깨끗하게 씻고 의사의 처방을 따르세요.
- 제품이나 배터리 내부에 물, 음료수 및 세제 등이 들어가지 않도록 주의하세요.
- 제품을 장기간 보관해야 한다면 최소한 6개월에 한 번은 완전히 충전하세요. 배터리를 충전하지 않고 장기간 보관할 경우 배터리 고장의 원인이 될 수 있습니다.
- LG 전자 서비스 센터 또는 LG 전자 공식 홈페이지에서 판매 중인 정품 인증된 배터리만 사용하세요. 인증받지 않는 배터리는 제품에 사용할 수 없으며 비정품 배터리는 고장과 화재의 원인이 됩니다.

제품을 사용할 때

⊘ 금지 사항

- 충전대는 LG전자 코드제로 복합 청소 로봇 전용이므로 다른 가전 제품이나 다른 용도로 사용하지 마세요.
- LG전자 서비스 센터의 수리기사 이외에는 분해·수리·개조하지 마세요.

- 사람(특히 유아나 어린이) 또는 반려동물이 자고 있거나 누워있는 공간에서 제품을 사용하지 마세요.

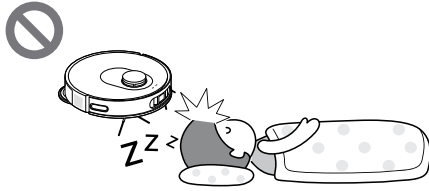

- 제품이 떨어질 수 있는 장소(가구 위, 난간, 계단, 경사가 있는 바닥 등)에서 제품을 사용하지 마세요.
- 제품이나 충전대에 있는 구멍 또는 틈새로 송곳과 같은 금속물을 넣지 마세요.
- 아래 물건들은 청소 로봇으로 청소하지 마세요. 상해, 제품 고장 또는 바닥 손상의 원인이 됩니다.
 - 액체 (엷질러진 물, 음료수, 가연성 물질, 계면 활성제 등)
 - 금속 (칼날, 압정 등) 및 유리 조각
 - 냄새가 나는 물질 (애완동물 배설물, 사탕, 초콜릿 등)
 - 시멘트, 밀가루, 불씨 등
 - 바닥재가 들떠 있는 곳
 - 바닥 청소 이외의 용도 (자동차 광택, 유리창 청소 등)
- 인화성 물질(LP가스, 가연성 스프레이, 살충제, 방향제 등의 가연성 가스 및 에틸에테르, 벤젠, 알코올, 휘발유, 경유, 화장품 등)이 청소 반경 내 있는 경우 제품을 절대 사용하지 마세요.
- 화기(양초, 램프, 전열기기, 난로 등)가 청소 반경 내 있는 경우 제품을 절대 사용하지 마세요. 제품 사용 시 화재 우려가 있는 물체가 제품 운전 동선에 겹치지 않도록 하고, 외출/미사용 시 화기의 콘센트 연결을 반드시 해제해 주세요 화재의 우려가 있습니다.
- 가연성 물질(가솔린, 시너 등), 유기 용제(시너, 솔벤트, 아세톤 등) 또는 계면 활성제(세제, 목욕 용품 등)를 제품에 뿌려 청소하지 마세요. 부드러운 천에 물을 묻혀 닦으세요.
- 제품에 충격을 가하거나 제품을 떨어뜨리지 마세요.
- 제품이 켜져있을 때 센서창을 오랫동안 쳐다보지 마세요.
- LG전자 로봇청소기 관리제를 마시지 마세요.
- LG전자 로봇청소기 관리제와 다른 제품을 섞어 사용할 경우 인체에 치명적인 손상을 입힐 수 있으니 섞어 사용하지 마세요.

8 안전을 위해 주의하기

- 타 제품용 및 타사 관리제를 본 제품에 사용하지 마세요. 제품 고장, 냄새 발생, 청소 시 바닥 손상, 미끄러움 등이 발생할 수 있습니다. 고객이 본 제품 전용 관리제를 사용하지 않아 발생한 문제는 LG전자가 책임지지 않습니다.
- 어린이 또는 반려동물이 제품에 부딪혀 넘어지거나 매달리지 않도록 관리 감독하세요. 제품에 올라타면 넘어져 상해의 위험이 있습니다.

○ 준수 사항

- 신체, 감각, 정신 능력이 결여된 사람 또는 경험과 지식이 부족한 사람(어린이 포함)은 보호자의 감독이나 지시 없이 본 제품을 안전하게 사용할 수 없습니다. 안전한 사용을 위하여 보호자가 감독하세요.
- 어린이 또는 반려동물이 제품이나 배터리 및 충전대(어댑터 포함)를 가지고 놀지 않도록 주의하세요. 특히, 입 안에 넣지 않도록 관리 감독하세요.

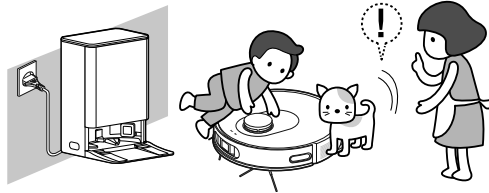

- 제품 사용 전에 청소할 공간에 있는 긴 끈이나 전원 코드를 정리하세요.
- 제품 사용 또는 제품 청소 시 걸레판이나 바퀴에 손, 발, 머리카락, 옷자락 등이 끼이지 않도록 주의하세요.
- 가스(프로판, 도시가스 등)가 샐 때는 제품이나 전원 플러그를 건드리지 말고 즉시 환기시키세요.
- 제품 내부에 물, 음료수 및 세제 등이 들어가지 않도록 주의하세요.
- 보다 청결한 위생 관리를 위해 LG전자 로봇청소기 관리제를 사용하세요. 다른 제품과 섞어 사용하거나 임의로 희석하여 사용하지 마세요.
- LG전자 로봇청소기 관리제 투입 시 눈에 들어가거나, 피부에 묻지 않도록 주의해주세요. 관리제가 피부나 눈에 닿으면 물로 깨끗하게 씻어 내세요. 이상이 있을 시 의사의 처방을 따르세요.
- LG전자 로봇청소기 관리제 사용 시 제품 사용설명서와 청소 로봇 관리제 용기에 기입된 내용을 숙지한 후 사용하세요.
- 어린이 또는 반려동물이 제품에 부딪혀 넘어지거나 매달리지 않도록 관리 감독하세요. 제품에 올라타면 넘어져 상해의 위험이 있습니다.

제품 이상 및 고장이 났을 때

○ 준수 사항

- 제품에서 이상한 소리나 냄새 또는 연기가 나면 즉시 전원 플러그를 뺀 후 LG전자 서비스 센터([1544-7777](tel:1544-7777))로 연락하세요.

제품을 폐기 및 재활용 할 때

○ 준수 사항

- 배터리나 제품을 버릴 때는 안전을 위해 관할 행정복지센터 또는 폐가전제품 배출예약시스템으로 연락하여 폐기해야 합니다.

주의

⚠ 주의

- 아래 사항을 준수하지 않으면 화상을 포함한 상해 및 제품 손상의 원인이 됩니다.

제품을 사용할 때

⊘ 금지 사항

- 충전대 덮개를 과도하게 젖히지 마세요.
- 제품에 손이나 쓰레기, 장난감 등의 이물을 넣지 마세요. 다치거나 제품이 막혀 정상적으로 작동되지 않을 수 있습니다.
- 충전대에 청소 로봇이 올려진 상태로 제품을 들고 이동하지 마세요. 상해 또는 제품 손상의 원인이 됩니다.
- 충전대 위에 전자기기를 포함한 물건을 올려놓지 마세요.
- 청소 로봇을 뒤집거나 물통에 청소 로봇을 담구어 물걸레에 물을 묻히지 마세요.
- 청소 로봇에 살균 또는 탈취 목적으로 살균제를 물통에 투입하지 마세요. 제품 고장 또는 손상의 원인이 되며, 물걸레는 변색이 될 수 있습니다.
- 물통에 상온의 물 이외의 뜨거운 물, 세제, 살균제, 탈취제, 섬유유연제 또는 아로마 오일 등을 넣고 청소하지 마세요.
- 청소 로봇을 강제로 밀거나 당겨 청소하지 마세요.
- 제품을 발로 밀거나 차지마세요.

○ 준수 사항

- 물걸레 청소 후 바닥에 남아 있는 물기 및 관리제 때문에 미끄러지는 사고가 날 수 있으므로 주의하세요.
- 청소 로봇 반경 내, 유리/거울 등 깨지기 쉬운 물건과 충격에 약한 물건은 사전에 치우세요. 청소 로봇 범퍼 충돌 시 파손될 수 있습니다.
- 충격에 약한 물건은 사전에 치우세요. 청소 로봇 범퍼 충돌 시 파손될 수 있습니다.
- 원활한 청소를 위해 전선 등 브러시에 걸리기 쉬운 물체를 사전에 치우세요.
- 충전대 덮개를 열고 닫을 경우에는 손가락이 끼이지 않도록 주의하세요.
- 청소 로봇과 충전대의 보호 비닐은 모두 제거하고 사용하세요. 먼지 비움이 작동 중에 이상 소음이 날 수 있습니다.
- 충전대 주변을 깨끗하게 유지하세요. 제품 뒷면의 배기구를 통해 바람이 나와 바닥의 먼지가 날릴 수 있습니다.

LG ThinQ 사용하기

LG ThinQ와 LG 가전 연결하기

앱 설치 및 제품 등록하기

LG ThinQ 앱을 설치하면 언제 어디서나 편리하게 우리집 LG 가전을 관리할 수 있습니다.

QR 코드가 부착된 제품

스마트폰의 카메라 또는 QR 코드 리더 앱을 사용하여 제품에 부착된 QR 코드를 스캔하세요.

- QR 코드가 부착된 위치는 제품에 따라 다를 수 있습니다.

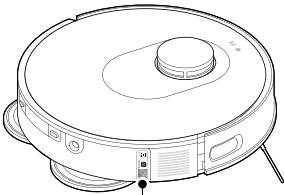

QR 코드가 부착되지 않은 제품

1 LG ThinQ 앱을 검색하여 설치하세요.

- 안드로이드 폰 사용자는 Google Play 스토어에서 **LG ThinQ** 앱을 검색하여 설치하세요.
- iOS 폰 사용자는 Apple 앱스토어에서 **LG ThinQ** 앱을 검색하여 설치하세요.

2 설치된 LG ThinQ 앱을 실행한 후 로그인하세요.

- 사용 중인 계정을 이용하여 로그인하거나 LG 계정을 만들어 로그인할 수 있습니다.

3 제품 등록 버튼(+)을 누른 후, 앱의 안내에 따라 제품을 등록하세요.

알아두기

- 와이파이 이름과 비밀번호는 무선 공유기에 있습니다. 와이파이 이름은 **2.4 GHz**를 선택해야만 합니다. **청소 로봇**에 장착된 와이파이 모듈이 **5 GHz**를 지원하지 않아, **5 GHz** 선택 시 **청소 로봇**을 무선 공유기에 연결할 수 없습니다.
- **청소 로봇**은 IEEE802.11b/g/n 및 Soft-AP 방식의 통신 프로토콜을 지원합니다.
 - 최소 IEEE802.11n 사용을 권장합니다.



- 무선 공유기의 인증 및 암호화 유형은 WPA2를 권장합니다.
- 무선 네트워크 연결 품질은 주변의 무선 환경에 영향을 받을 수 있습니다. 장애가 발생하면 인터넷 서비스 제공 업체에 문의하시기 바랍니다.
- **청소 로봇**에 장착된 와이파이 모듈과 무선 공유기를 연결할 수 없는 경우 아래의 방법으로 해결할 수 있습니다.
 - 무선 공유기에 방화벽이 설정되어 있다면 예외 등록 또는 해제 후 진행하세요.
 - 구형 무선 공유기*1의 이름이나 비밀번호에 한글 또는 한글+한자키 조합의 특수문자(★, □, ■, ♥ 등)가 포함되어 있으면 **청소 로봇**을 무선 공유기에 연결할 수 없습니다. 와이파이 이름과 비밀번호는 반드시 영문이나 숫자, 혹은 영문과 숫자 조합으로 설정하세요.

*1 구형 무선 공유기는 유니코드(전 세계의 모든 문자를 다루도록 설계된 표준 문자 전산 처리 방식) UTF-8을 지원하지 않는 공유기입니다.

- **청소 로봇**과 무선 공유기 사이의 거리가 너무 멀면 신호 강도가 약해집니다. 신호가 약하면 제품을 등록하는 데 많은 시간이 걸리거나 실패할 수 있습니다.
- 아래 경우에는 **LG ThinQ** 앱의 제품별 설정에서 네트워크 정보를 변경하세요.
 - 무선 공유기를 변경했을 때
 - 무선 공유기의 비밀번호를 변경했을 때
 - 인터넷 서비스 제공 업체를 변경했을 때

12 LG ThinQ 사용하기

알아두기

- 본 설명서의 내용은 **LG ThinQ** 앱의 버전에 따라 다를 수 있으며, 사용자에게 통보 없이 변경될 수 있습니다.
- 제품 사용 중 **LG ThinQ**와 연결이 끊어질 경우 전원 버튼을 3초간 눌러 제품을 껐다 켜 후 사용하세요.

무선 사양

해당 무선설비는 전파혼신 가능성이 있으므로 인명 안전과 관련된 서비스는 할 수 없습니다.

무선 통신 방식	사용 주파수	최대 출력
와이파이	2400 MHz ~ 2483.5 MHz	< 12 mW/MHz
블루투스 ^{*1}		< 3.6 mW
USN	917.3 MHz ~ 921.9 MHz	< 12 mW

*1 이 기능이 적용된 모델에만 해당하는 내용입니다.

LG ThinQ 앱으로 청소 로봇 작동하기

LG ThinQ 기능 안내

LG ThinQ 앱으로 아래와 같은 스마트 기능을 사용할 수 있습니다.

- 사용 가능한 기능은 구매하신 제품과 **LG ThinQ** 앱의 버전에 따라 달라질 수 있습니다.

흡입 세기 조절

스마트폰을 이용해 네 가지 흡입 모드를 설정할 수 있습니다.

- 흡입 모드: 약, 중, 강, 터보
 - 초기 설정값은 중 모드입니다.

스마트 터보 기능

청소 로봇은 자동으로 카펫을 감지하여 흡입력을 높여서 청소를 합니다.

- 스마트 터보 기능은 **LG ThinQ** 앱에서 설정할 수 있습니다.
- 터보 모드일 경우 카펫을 감지하여도 흡입력이 높아지지 않습니다.

간단컨트롤

간단컨트롤 화면에서 수동으로 청소 로봇을 작동시킬 수 있습니다.

맞춤 청소

맞춤 청소 기능을 활성화하면 방마다 설정한 청소 방식, 흡입력 등에 맞춰 청소합니다.

청소 방식

청소 로봇이 청소 동작 시 흡입 및 물걸레 동작 여부를 설정할 수 있습니다.

- 먼지 흡입과 물걸레 청소를 동시에
- 먼지 흡입만
- 물걸레 청소만

청소 예약

사용자가 원하는 요일, 시간에 청소 예약을 할 수 있습니다.

먼지통 및 물걸레 관리

먼지 비움, 물걸레 세척, 물걸레 건조에 대해서 설정할 수 있습니다.

- 먼지 비움: 청소 로봇을 충전대에 올려 놓고 시작하기 버튼을 누르면 먼지 비움을 시작합니다.
- 자동 먼지 비움: 기능을 활성화하면 청소 로봇이 충전대에 복귀하였을 때 자동으로 먼지 비움을 시작합니다.
- 물걸레 세척: 청소 로봇을 충전대에 올려 놓고 시작하기 버튼을 누르면 물걸레 세척을 시작합니다.
- 물걸레 자동 세척: 물걸레 세척 주기와 세척 횟수를 설정할 수 있습니다.
- 물걸레 건조: 청소 로봇을 충전대에 올려 놓고 시작하기 버튼을 누르면 물걸레 건조를 시작합니다.
- 물걸레 자동 건조: 물걸레 건조 시간을 설정할 수 있습니다.

청소 다이어리

청소 다이어리에 청소 로봇이 청소한 날짜, 시작과 종료 시간 등이 기록되고, 사용자는 청소 기록을 확인할 수 있습니다.

- 완료된 청소 목록을 누르면, 청소 로봇이 청소하며 그린 지도와 경로를 확인할 수 있습니다.

선택 영역 청소

만들어진 도면을 선택하여 전체, 방, 구역에 따라 청소 영역을 설정하여 청소할 수 있습니다.

마이존

청소 로봇이 집 안을 돌아다니며 집 안의 구조를 도면으로 만듭니다. 만들어진 도면을 선택하면 선택된 공간만 청소하거나 청소 금지 영역을 설정할 수 있습니다.

- **선택 영역 청소:** 특정 영역만 선택해서 청소하거나, 설정한 영역의 순서를 지정해서 청소할 수 있습니다.
- **청소 금지 영역:** 청소가 필요 없는 공간을 지정할 수 있습니다.
- **영역 편집:** 영역을 합치거나 나눌 수 있습니다.

알아두기

- 선택 영역 청소 화면 우측 상단의 **설정** 버튼을 누르면 영역 편집, 청소 금지 영역 설정이 가능합니다.
- 청소 금지 영역을 설정하여 청소 로봇이 떨어지거나 구속되어 청소를 못하는 상황을 예방하세요.
 - 화장실이나 현관 등에 떨어지는 경우
 - 문턱이나 쇼파 밑 등에서 구속되는 경우
- 지정한 청소 금지 영역이 가까우면 금지 영역 사이는 청소가 안될 수 있습니다.
- 청소 금지 영역을 설정할 때는 움직이는 오차를 고려하여 금지 영역을 크게 설정하세요.
- 제품 작동 중에 청소 금지 영역을 설정하면 청소를 멈추고 금지 영역을 설정합니다. 이때, 청소 중 일시 정지 상태로 금지 영역 설정 후 이어서 청소할 수 있습니다.
- 앱에서 청소 금지 영역을 설정하면 금지 영역을 삭제하기 전까지 설정이 유지됩니다.
- 도면과 금지영역 설정을 저장하고 싶은 경우 **LG ThinQ** 앱으로 저장할 수 있습니다.
- 도면이 틀어지거나 누락된 공간이 있을 경우 도면을 **LG ThinQ** 앱으로 도면을 삭제한 후 청소를 시작해 도면을 다시 그려주세요.

- 청소 로봇은 청소를 할 때마다 도면을 업데이트합니다. 청소를 하는 중에 청소 로봇의 전원이 꺼지면 그때까지의 도면이 **LG ThinQ** 앱에 저장됩니다.
- 청소 로봇의 충전 버튼을 15초 이상 누르고, 음성 안내에 따라 라이다 센서 커버를 누르면 제품이 초기화되며 **LG ThinQ** 앱에 다시 연결하세요.

청소기 찾기

청소 로봇의 전원이 켜진 상태에서 **위치찾기** 버튼을 누르면 청소 로봇이 소리를 내어 현재 위치를 알려줍니다.

물 공급량 조절

스마트폰을 이용해 **마른 걸레, 약, 중, 강** 모드 중 한 가지 물 공급량을 설정할 수 있습니다.

- 초기 설정값은 **약** 모드입니다.

제품 볼륨 조절

제품에서 안내하는 음성의 볼륨을 **LG ThinQ** 앱으로 조절할 수 있습니다.

세부 조절 기능

청소 로봇의 닉네임 편집, 음성 언어 설정 등을 할 수 있습니다. 자세한 내용은 **LG ThinQ** 앱을 참고하세요.

- 지원 음성언어 : 한국어

소모품 관리

소모품 사용 시간 및 교체 방법에 대해서 알려줍니다.

잔수제거

청소 로봇 내부 물통에 남아있는 물을 제거합니다.

- 잔수 제거를 시작하면 4분 동안 내부의 물기를 제거합니다. 잔수 제거가 완료되면 청소 로봇을 옮기세요.
- 잔수 제거 기능을 이용할 때 물이 튈 수 있으므로 물이 튀어도 되는 곳에서 사용하세요.

방해 금지

방해 받고 싶지 않은 시간을 설정할 수 있습니다.

- 방해 금지 모드를 활성화하면 설정한 시간에 충전이 완료되어도 충전 후 남은 청소 구역을 이어서 청소하지 않습니다.

14 LG ThinQ 사용하기

- 방해 금지 모드가 활성화되어 있는 시간에는 청소 로봇이 음소거가 되므로 청소를 완료하여도 음성 안내가 나오지 않습니다.

마이존 기능 사용하기

마이존 기능을 사용하여 지도처럼 집 안의 도면을 그린 후 청소 금지 영역을 설정하거나 원하는 영역만 청소할 수 있습니다.

새도면 그리기 (지도 그리기)

청소할 영역을 설정하기 전에 청소 로봇이 청소할 공간의 구조를 파악합니다.

휴대폰 화면에서 **청소 시작** 버튼을 눌러 새로운 도면(지도)을 그리세요.

✓ 알아두기

- 마이존 기능을 사용하기 위해서는 도면 그리기를 완료해야 합니다.
- 제품이 충전대에 있어야 합니다.
- 제품이 충분히 충전되어 있어야 합니다.
- 도면이 그려질 공간은 조명을 켜서 밝은 환경을 유지하세요.
- 도면을 그리는 중에는 제품의 버튼을 누르지 마세요. 도면이 저장되지 않을 수 있습니다.
- 도면을 그리다가 배터리가 부족해져도 제품을 조작하지 마세요. 도면을 그리다가 배터리가 부족해지면 자동으로 충전대로 돌아가 충전한 후 계속해서 도면을 그려 완성합니다.

도면 저장하기

1 청소 로봇의 상태를 확인한 후 **마이존** 버튼을 누르세요.

2 **도면 백업 및 관리** 버튼을 누르세요.

3 현재 도면을 백업 도면으로 저장하기 위해 **백업 도면으로 저장하기** 버튼을 누르세요.

- 저장이 잘 되었는지 확인하기 위해 **백업 도면 불러오기** 아래에 위치한 도면 저장 시간을 확인하세요.

도면 삭제하기

1 청소 로봇의 상태를 확인한 후 **마이존** 버튼을 누르세요.

2 **도면 백업 및 관리** 버튼을 누르세요.

3 **도면 삭제** 버튼을 누르세요.

- 현재 도면 및 백업 도면이 사라지게 됩니다.
- 마이존 버튼도 사라지게 됩니다.

청소 금지 영역 설정하기

청소하지 않길 원하는 영역은 그려진 도면(지도)에서 청소 금지 영역으로 설정할 수 있습니다.

실시간 청소 금지 영역 설정하기

1 휴대폰에서 **마이존** 버튼을 누르세요.

2 **청소 금지 영역 설정** 버튼을 누르세요.

3 **일시 정지** 버튼을 누르세요.

4 각 금지 영역 설정 버튼을 눌러 원하는 영역에 금지 영역을 지정하고 저장하세요.



청소 금지 영역 설정



물걸레 청소 금지 영역 설정



선으로 금지 영역 설정

도면 완성 후 청소 금지 영역 설정하기

1 완성된 도면에서 **마이존** 버튼을 누르세요.

2 원하신 영역에 금지 영역을 지정하고 저장하세요.

구역(방) 나누기

그려진 도면(지도)에서 영역을 구분할 수 있습니다.

- 1 휴대폰 화면에서 **마이존** 버튼을 누르세요.
- 2 **방 편집** 버튼을 누르세요.
- 3 그려진 도면에서 **방 나누기** 버튼을 누른 후 선을 이용해 영역을 나누세요.
 - **방 합치기** 버튼을 누르고 인접한 영역들을 선택하면 여러 개의 영역을 하나로 합칠 수 있습니다.
 - **아이콘 편집** 버튼을 눌러 구분할 영역의 아이콘을 변경하면 영역을 쉽게 구분할 수 있습니다.

알아보기

청소 로봇의 모습과 기능 살펴보기

제품이나 구성품의 형상은 구매하신 모델과 다를 수 있습니다.

청소 로봇 앞면

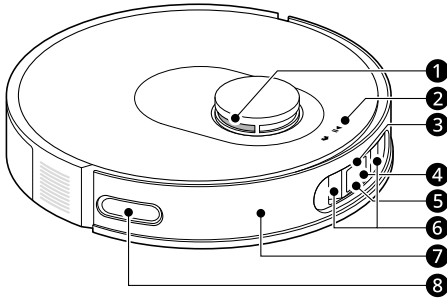

- ① 라이다 센서
- ② 조작부
- ③ 전면 적외선 센서
- ④ LED
- ⑤ 뷰어 센서
- ⑥ 장애물 감지 센서
- ⑦ 범퍼
- ⑧ 벽감지 센서

청소 로봇 바닥면

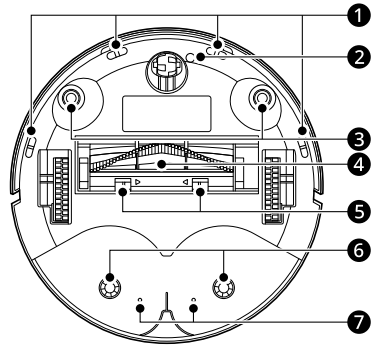

- ① 낭떠러지 감지 센서
- ② 카펫 감지 센서
- ③ 측면 회전솔 장착부
- ④ 회전솔 (소모품) 혹은 엉킴 방지 브러시*¹
- ⑤ 회전솔 커버 열림 버튼
- ⑥ 물걸레 장착부
- ⑦ 물공급 토출구

*1 제품 구성은 모델에 따라 달라질 수 있습니다.

청소 로봇 커버 내부

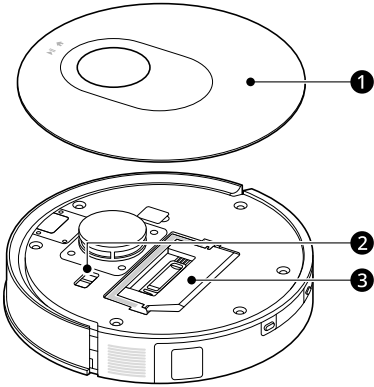

- ① 본체 덮개
- ② 주전원 스위치
- ③ 먼지통

먼지통

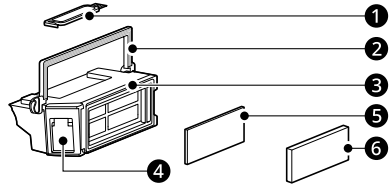

- ① 청소용 솔
- ② 먼지통 손잡이
- ③ 먼지통
- ④ 먼지비움 배출구
- ⑤ 스펀지 필터
- ⑥ 배기 필터

청소 로봇 뒷면

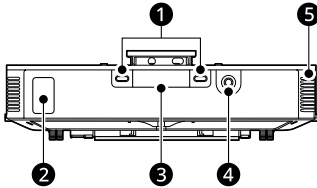

- ① 충전 단자
- ② 자동 먼지비움 배출구
- ③ 후면 적외선 센서
- ④ 자동 물 주입구
- ⑤ 배기구

청소 로봇 구성품

제품 구성은 모델에 따라 달라질 수 있습니다

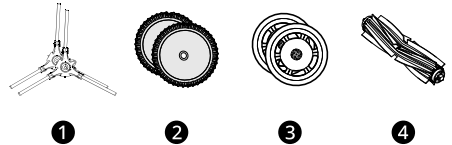

- ① 측면 회전솔 (소모품)^{*1}
- ② 물걸레 (소모품)^{*2}
- ③ 걸레판 (소모품)^{*2}
- ④ 영킴 방지 브러시^{*3}

*1 측면 회전솔 장착 시 색상에 맞게 장착하세요.

*2 물걸레 2개는 걸레판에 장착되어 있습니다.

*3 영킴 방지 브러시는 별도로 제공됩니다.

충전대의 모습과 기능 살펴보기

제품 구성

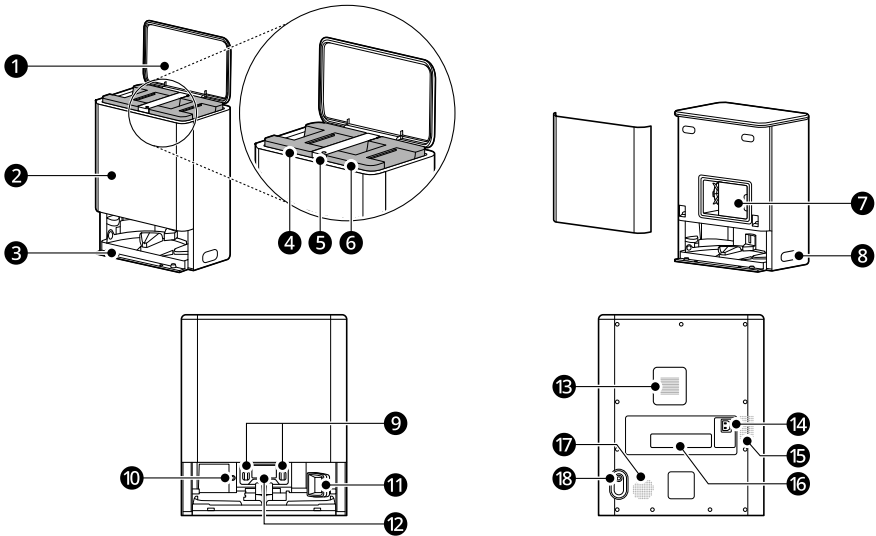

구분	명칭	구분	명칭
①	충전대 덮개	⑩	물 주입부
②	충전대 전면 덮개	⑪	먼지 흡입부
③	물걸레 세척판	⑫	전면 적외선 센서
④	배수통*5	⑬	직배수키트 연결부 덮개*3
⑤	관리제통*5	⑭	전원 코드 연결부
⑥	급수통*5	⑮	배기구
⑦	먼지 봉투(소모품)*1	⑯	전원코드 정리 고리
⑧	측면 적외선 센서*2	⑰	열풍 흡기구
⑨	충전 단자	⑱	물펌프 전원 연결부*3*4

*1 먼지 봉투는 제품에 장착되어 있습니다.

*2 좌우 1개씩 있습니다.

*3 직배수키트 사용 시 필요한 부품입니다.

*4 직배수키트 사용 환경에 의해 물펌프 사용 시 필요한 부품입니다.

*5 직배수키트 전용 모델은 해당 구성품이 미 포함됩니다.

✓ 알아보기

• 제품이나 구성품의 모양은 구매하신 모델과 다를 수 있습니다.

구성품

충전대 구성품

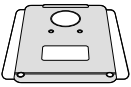

①



②

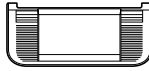

③



④



⑤

① 먼지 봉투(소모품)

② 전원코드

③ 바닥판

④ 관리제용 깔때기

⑤ LG전자 로봇청소기 관리제(소모품)*1

*1 LG전자 로봇청소기 관리제는 별도로 제공됩니다.

직배수키트 구성품

해당 구성품은 일부 모델에 한하여 제공됩니다.

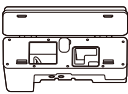

①

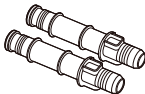

②



③

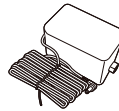

④



⑤

① 직배수키트

② 내부연결관

③ 외부연결관

④ 체크밸브

⑤ 배수호스

✔ **알아두기**

- 먼지 봉투 및 로봇청소기 관리제는 소모품입니다. LG전자 홈페이지(www.lge.com)에서 구매하실 수 있습니다.
 - 온라인으로 제품을 구매하신 경우 설치 서비스가 포함되지 않을 수 있습니다. LG전자 서비스 센터를 통해 유상으로 서비스 받으시거나 사용 설명서 내 설치하기를 참고하여 설치하세요.
 - R9/R5/A9/A9S용 먼지 비움 충전대의 먼지 봉투와는 호환되지 않습니다.
 - 보다 청결한 위생 관리를 위해 LG전자 로봇청소기 관리제를 사용하세요. 다른 제품과 섞어 사용할 경우 인체에 치명적인 손상을 입힐 수 있으니 섞어 사용하지 마세요.
 - 타 제품용 및 타사 관리제를 본 제품에 사용하지 마세요. 제품 고장, 냄새 발생, 청소시 바닥 손상, 미끄러움 등이 발생할 수 있습니다. 고객이 본 제품 전용 관리제를 사용하지 않아 발생한 문제는 LG전자가 책임지지 않습니다.
 - 관리제를 관리제 통에 투입 시 관리제용 깔때기를 사용하세요. 분실에 유의하세요.
-

충전대 설치 및 충전하기

충전대 설치하기

사용 중에는 항상 충전대의 전원을 연결해 두세요. 충전대가 연결되어 있지 않으면 청소 로봇이 자동 충전을 위해 충전대로 돌아가지 않습니다.

✓ 알아두기

- 충전대는 기능 검사 후 출고되기 때문에 물이 묻는 부위에 물 자국이 남아 있을 수 있습니다.

1 충전대에 바닥판을 결합하세요.

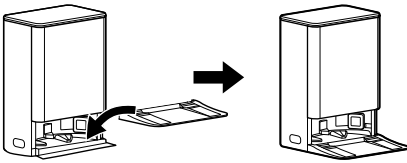

2 청소 로봇이 도킹 중에 미끄러지지 않도록 충전대를 단단하고 평평한 바닥에 놓으세요.

- 벽과 충전대 사이의 거리가 10 mm 이상이어야 합니다.
- 평평한 바닥에 제품을 설치하세요. 충전대가 기울어지면 배수 및 청소 로봇 복귀 성능에 영향을 줄 수 있습니다.

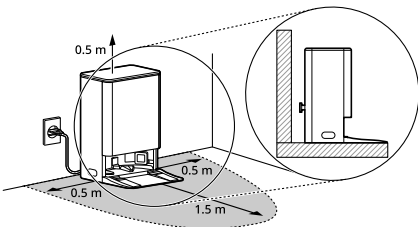

✓ 알아두기

- 비트인으로 설치(가구장 안으로 제품을 설치)하는 경우 청소 로봇이 충전대를 찾기 어려울 수 있습니다.

3 충전대에 부착된 보호 필름을 제거하세요.

- 보호 필름을 제거하지 않으면, 청소 로봇이 충전대를 찾기 어렵거나 제품 성능에 영향을 줄 수 있습니다.
- 보호 필름은 전면 적외선 센서창, 측면 적외선 센서창에 있습니다.

4 전원 플러그를 콘센트에 연결하세요.

✓ 알아두기

- 두 대의 청소 로봇을 함께 사용할 경우, 충전대 사이의 거리가 0.5 m 이상이어야 합니다.
 - 충전대가 너무 가까우면 청소 로봇이 충전대로 돌아가지 못할 수 있습니다.
- 충전대를 카펫, 매트 위에 설치하지 마세요.
- 충전대의 전원 플러그를 콘센트에 연결하지 않으면 청소 로봇이 충전되지 않습니다.
- 충전대를 좁은 공간에 설치하지 마세요. 청소 로봇이 충전대를 찾기 어렵습니다.
- 사용 중에는 항상 충전대의 전원 플러그를 연결하세요. 충전대에 전원이 연결되지 않으면 청소 로봇이 충전대를 자동으로 찾아 충전할 수 없습니다.
- 임의로 비트인으로 설치(가구장 안으로 제품을 설치)하는 경우, 청소 로봇 성능에 문제가 발생할 수 있습니다.

충전하기

충전대의 전원 플러그를 항상 콘센트에 꽂아두세요. 충전대에 전원이 연결되어 있어야만 청소 로봇이 충전대를 찾아 충전할 수 있습니다.

전원 켜기

1 범퍼 옆에 부착된 폼 스트립을 제거하세요.

22 알아보기

- 폼 스트립을 제거하지 않으면, 청소 로봇이 충전대를 찾기 어렵거나, 제품 성능에 영향을 줄 수 있습니다.

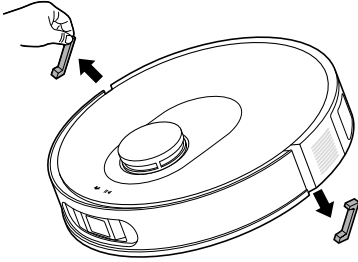

2 청소 로봇에 부착된 보호 필름을 제거하세요.

- 보호 필름을 제거하지 않으면, 청소 로봇이 충전대를 찾기 어렵거나 제품 성능에 영향을 줄 수 있습니다.
- 보호 필름은 카메라 센서창, 후면 적외선 센서창, 벽감지 센서창에 있습니다.

3 청소 로봇의 바닥면의 홈에 맞춰 측면 회전솔과 물걸레를 조립하세요.

- 측면 회전솔을 색상에 맞게 조립하세요.

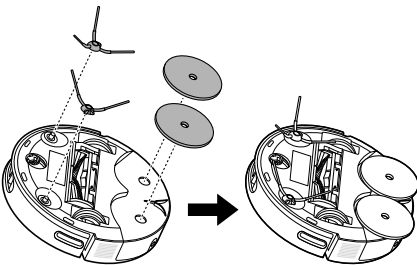

4 청소 로봇의 덮개를 열어 주전원 ❶을 켜 후 다시 조립하세요. (O: OFF, I: ON)

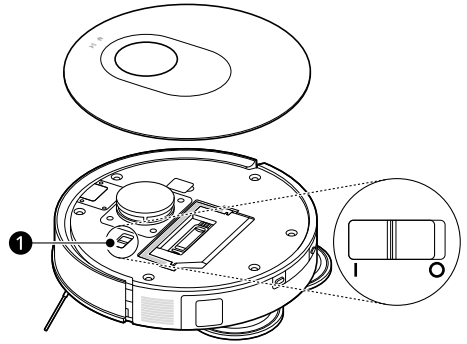

수동 충전하기

청소 로봇 구매 후 처음 사용하거나 배터리가 완전히 방전된 경우에는 청소 로봇을 수동으로 충전해야 합니다.

1 충전대의 전원 코드를 콘센트에 연결하세요.

2 청소 로봇의 주 전원 스위치를 켜세요.

3 청소 로봇의 물걸레가 충전대의 물걸레 세척판을 향하도록 청소 로봇의 중심을 올바르게 맞춘 후 밀어 넣으면 음성 알림과 함께 충전이 시작됩니다.

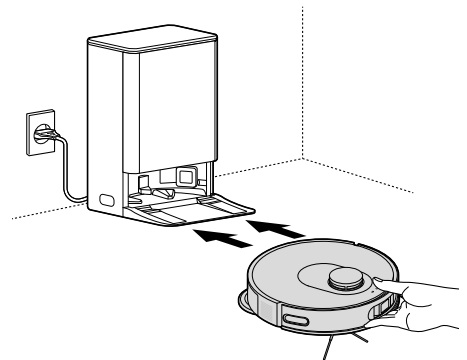

- 청소를 완료하거나 청소 중 배터리가 부족한 경우에는 충전 버튼을 누르지 않아도 스스로 충전대로 이동하여 충전합니다.

- 청소 중 배터리가 부족하여 복귀한 경우에는 충전 완료 후 나머지 공간을 이어서 청소합니다.

알아두기

- 배터리는 소모품입니다. 배터리 사용 시간과 수명은 제품의 사용 기간과 사용 시간에 비례하여 줄어듭니다.
- 청소 로봇이 정상적으로 충전되지 않으면 충전 단자에 이물이 묻어있는지 확인 후 마른 천으로 충전 단자를 청소하세요.
- 청소 후에도 충전이 되지 않으면 충전대의 전원 플러그가 올바르게 연결되어 있는지 확인하세요
- 제품을 장기간 보관해야 한다면 최소한 6개월에 한번은 완전히 충전하는 것이 좋습니다.
 - 배터리를 충전하지 않고 장기간 보관할 경우 배터리 고장의 원인이 될 수 있습니다.

자동 충전하기

청소 중 배터리가 부족하거나 청소 모드로 청소를 완료하면, 청소 로봇은 자동으로 충전대로 돌아가 충전을 합니다.

- 청소 로봇의 **충전** 버튼을 눌러 청소 로봇을 충전대로 이동시켜 충전할 수 있습니다.

알아두기

- 충전 중에도 조작부의 **시작/정지** 버튼을 사용해서 청소를 다시 시작할 수 있습니다.
- 청소 로봇을 **LG ThinQ**에 등록하여 방해 금지 모드를 활성화한 경우, 설정한 시간에 충전이 완료되어도 충전 후 남은 청소 구역을 이어서 청소하지 않습니다.

<p>자동으로 충전대로 복귀할 때</p>	<p>청소를 완료하여 충전대로 복귀하는 경우</p> <p>청소 중 물걸레 세척 주기에 맞춰 충전대로 복귀하는 경우 / 물보충 및 물걸레 세척 후 다시 청소를 시작할 경우</p> <p>배터리가 부족하여 청소 로봇이 충전대로 복귀하는 경우 / 배터리가 20%가 되면 복귀하고, 80%가 되면 다시 청소를 시작함 *방해 금지 시간에는 출발하지 않습니다.</p>
<p>버튼으로 충전대로 복귀할 때</p>	<p>충전버튼을 눌러 충전대로 복귀하는 경우 *청소 중이라면 충전 버튼을 누르면 일시정지이며, 한 번 더 누르면 충전대로 복귀합니다.</p>
<p>충전대로 복귀하지 않을 때</p>	<p>집중 청소모드로 청소하고 완료한 경우</p>

사용하기

준비하기

사용하기 전 주변 정리

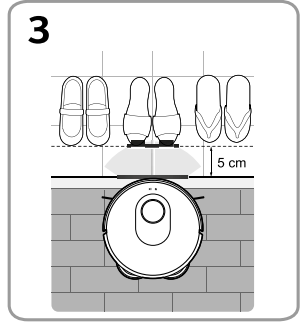
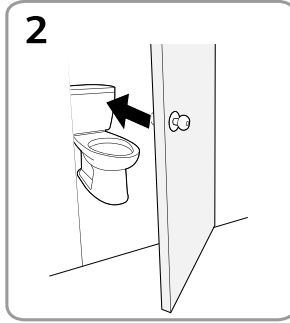
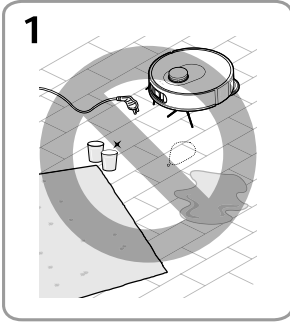

1 바닥에 있는 아래의 물건들은 정리하세요. 청소 로봇 주행에 방해가 되거나 재산상의 피해를 줄 수 있습니다.

- 깨지기 쉬운 병이나 유리잔 등
- 잃어버리기 쉬운 작은 귀중품(반지, 목걸이 등)
- 금속, 유리조각 등의 이물질
- 액체(물, 애완동물의 배설물, 기름 등)
- 냄새가 나는 물질(애완동물 배설물, 사탕, 초콜릿 등)
- 청소 로봇에 감길 수 있는 전선이나 긴 끈 등
- 굽기가 가는 다리, 제품이 끼일 수 있는 다리 간격 또는 형상이 다양한 다리를 가진 가구 등
- 털의 길이가 20 mm 이상이거나 굽기가 가는 매트(극세사, 샷기)와 카펫 등

✓ 알아두기

- 청소 시간은 주변 환경이나 선택된 추가 기능에 따라 달라질 수 있습니다.
- 청소 로봇의 센서가 감지하지 못하는 장애물이 있는 경우 청소 로봇이 장애물에 부딪힐 수 있습니다
 - 굽기가 가는 의자나 식탁의 다리, 거울, 유리, 광택있는 가구 등
- 빛이 굴절 또는 반사되는 바닥 재질(투명 유리 등) 위에서는 주행이 안됩니다.
- 강화 마루바닥을 청소하는 경우 청소 로봇의 이동 방향에 따라 소음이 발생할 수 있습니다.
- 바닥이 평평하지 않으면 흡입구의 회전축이 바닥에 부딪히는 소리가 날 수 있습니다.
- 충전대 이외의 장소에서 청소를 시작하는 경우, 청소 로봇을 주변에 장애물이 없고 평평한 바닥에 놓으세요.
- 충전대에서 청소를 시작하면, 청소 로봇이 청소를 마치고 더 빠르게 충전대를 찾을 수 있습니다.
- 먼지통을 조립하지 않고 청소를 시작하면, 청소 로봇은 작동을 멈추고 문제를 음성으로 알려줍니다. 먼지통이 제대로 장착되었는지 확인하고, 청소를 시작하세요.
- 높이가 7cm 이하인 턱에서는 청소 로봇이 주행 중 떨어질 수 있습니다. 금지 영역 설정하여 청소 로봇이 해당 영역을 청소하지 않도록 설정하세요.

- 카펫, 매트 위 주행 시 카펫, 매트에 오염이 발생할 수 있습니다. 오염을 방지하기 위해 청소 전 카펫, 매트를 정리하세요. 카펫의 모가 9 mm 이상일 경우 청소 로봇이 카펫을 감지하여 걸레를 올려도 카펫에 닿을 수 있습니다. 금지 영역 설정하여 청소 로봇이 해당 영역을 청소하지 않도록 설정하세요.
- 청소 로봇 내부에 물이 들어가거나, 물을 빨아들인 경우, 제품을 흔들어 물을 빼내려고 하지 마세요. 청소 로봇의 주 전원 스위치의 O(OFF)로 옮겨 전원을 끄고, 직사광선을 피해 그늘에서 스펀지 필터와 배기 필터를 24시간 이상 완전히 말린 후 사용하세요.
- 청소 로봇은 약 20 mm 높이의 문턱을 넘을 수 있습니다. 문턱의 형상이나 재질에 따라 넘을 수 있는 높이는 달라질 수 있습니다.

2 베란다, 욕실 등 청소 로봇이 들어가면 안 되는 구역의 방문을 닫으세요.

3 현관에 있는 신발은 문턱에서 최소 5 cm 이상 떨어뜨려 두고 정리하세요. 청소 로봇에 있는 낭떠러지 감지 센서가 신발을 먼저 감지하여 현관으로 인식하지 못하고 현관에 들어가게 됩니다.

청소 로봇과 충전대 연동하기

자동으로 연동하기

청소 로봇의 전원을 켜 후, 충전대에 올려놓고 전원 코드를 꽂으면 자동으로 연동이 시작 됩니다. 청소 로봇에서 음성 알림이 나오면 연동이 완료됩니다.

- 청소 로봇이 연동이 되었는지 확인하기 위해서는 급수통 및 배수통을 제거/장착하였을 때 알림이 나오는지 확인하세요.

수동으로 연동하기

- 1 청소 로봇의 덮개를 열어 주전원 ❶을 켜 후 다시 조립하세요.

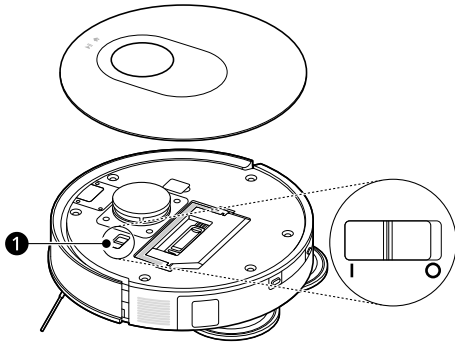

- 2 범퍼와 충전 버튼을 약 15초 간 음성 알림이 나올 때까지 동시에 누르세요.

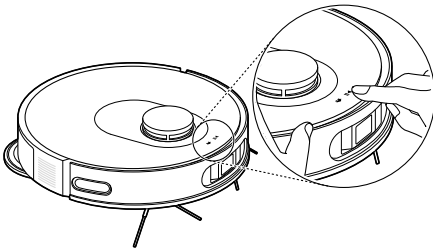

- 3 음성 알림이 나오면 충전대에 청소 로봇을 올려놓고, 충전대의 전원 코드를 꽂아 전원을 켜세요.

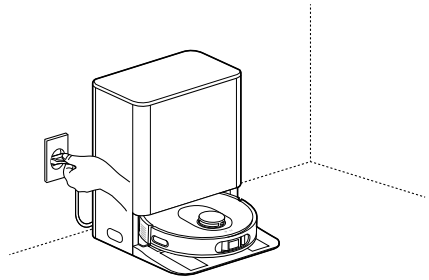

- 4 충전대의 전원이 켜지고, 청소 로봇에서 음성 알림이 나오면 연동이 완료됩니다.

- 청소 로봇이 연동되었는지 확인하기 위해서는 급수통 및 배수통을 제거/장착하였을 때 알림이 나오는지 확인하세요.

알아두기

- 연동이 실패할 경우, 제품을 초기화하고 충전대의 전원 코드를 분리 후 다시 꽂아 재시도 하세요.
- 제품 교체, 연결 끊김, 제품 초기화 시 수동으로 연동하세요.

급수통 채우기/배수통 비우기

- 1 급수통 ❶과 배수통 ❷의 손잡이를 잡고 위로 꺼내세요.

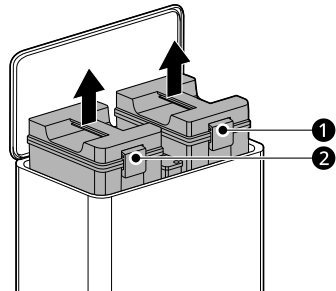

2 급수통에 물이 없으면 물을 채우고 제자리에 넣으세요.

3 배수통에 물이 있다면 커버를 열어 물을 비우고, 제자리에 넣으세요.

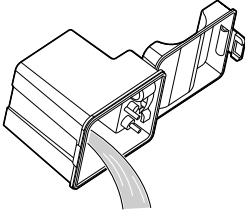

⚠ 주의

- 급수통 및 배수통 내부 부품이 유실되지 않도록 주의하세요.
- 급수통 및 배수통을 기울이면 물이 흘러 나올 수 있으니 이동시 주의하세요.
- 급수통에 지하수를 제외한 상온의 물만 채우세요. 뜨거운 물, 세제, 방향제 등을 넣지 마세요.
- 마개를 강제로 분리하지 마세요.
- 청소 로봇을 장시간 사용하지 않고 방치할 시 급수통과 배수통을 비운 후 보관하세요.

관리제 통에 관리제 채우기

관리제 통의 고무 마개를 열어 깔때기를 끼운 후 관리제를 넣으세요. 관리제를 채우고 마개를 닫으세요.

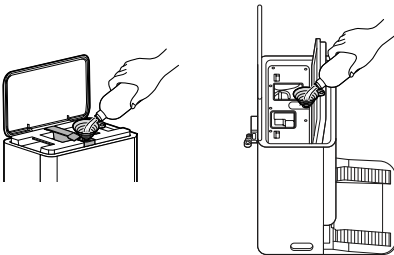

1

2

1 프리스탠딩 모델

2 직배수키트 모델

⚠ 주의

- 보다 청결한 위생 관리를 위해, LG전자 로봇청소기 관리제를 사용하고, 타 제품용 및 타사 관리제를 본 제품에 사용하지 마세요. 제품 고장, 냄새 발생, 청소시 바닥 손상, 미끄러움 등이 발생할 수 있습니다.
- 관리제 통은 분리되지 않습니다. 관리제 통은 고정되어 있으니 억지로 잡아당기지 마세요.
- 관리제를 채운 후 주변에 관리제가 묻어 있다면 닦으세요.
- 관리제를 임의로 희석하여 사용하지 마세요. 관리제 통에 관리제를 채우면 사용량에 맞게 자동으로 투입됩니다.
- 관리제 용기 내 기입되어 있는 사용 시 주의사항 및 응급처치 방법에 대해서 확인 후 사용하세요.
- 관리제의 용도는 배수통 냄새 방지용 세정제로 관리제를 이용하여 제품을 닦거나 다른 용도로 사용하지 마세요.
- 다른 제품과 섞어 사용하지 마세요. 인체에 치명적인 손상을 일으킬 수 있습니다.
- 사람 또는 동물에 직접 사용하거나 제품의 내용물을 분무기 등에 담아 분사하지 마세요.
- 관리제가 눈 또는 피부에 닿았을 때 인체에 심각한 손상을 입힐 수 있습니다. 피부자극 반응 또는 붉은 반점이 나타나면 의학적 조치를 받으세요. 눈이나 피부에 묻을 경우 즉시 깨끗한 물로 씻으세요.
- 관리제를 마시지 마세요. 인체에 심각한 손상을 입힐 수 있습니다. 마신 경우 토하도록 하고 즉시 의사와 상의하여 도움을 받으세요.
- 밀폐된 공간에서 사용 시 환기를 충분히 하세요. 흡입하여 호흡이 어려워지면, 신선한 공기가 있는 곳으로 이동하여 호흡하기 쉬운 자세로 안정을 취하세요.
- 관리제를 직접 바닥에 뿌리지 마세요. 바닥 손상, 미끄러움 등이 발생할 수 있습니다.
- 충전대의 관리제 통이 아닌 다른 곳에 관리제를 투입하지 마세요.
- 어린이 손에 닿지 않는 곳에 보관하세요. 어린이 또는 애완동물이 관리제를 가지고 놀지 않도록 주의하세요. 특히, 입에 넣거나 마시지 않도록 관리 감독하세요.

✓ 알아두기

- 관리제 보충 주기는 사용 환경에 따라 달라질 수 있습니다.
- 관리제 보충 시 배수통에 남아있는 물을 버리고 비워진 상태에서 제품을 사용하세요.

- 관리제 부족 알림이 나올 시 관리제를 보충하세요.
- 관리제를 사용하지 않으면 제품에서 냄새가 발생할 수 있습니다.
- LG전자 로봇청소기 관리제는 소모품입니다. LG전자 홈페이지(www.lge.com)에서 구매하실 수 있습니다.

조작하기

제어창 사용하기

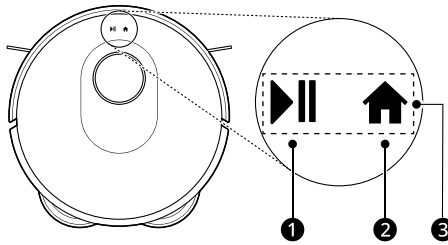

① ▶ 시작/정지 버튼

- 처음 사용할 때는 주 전원 스위치를 켜주세요.
- 전원이 켜져 있을 때 **시작/정지** 버튼을 한 번 누르면 청소를 시작합니다.
- 전원이 켜져 있을 때 **시작/정지** 버튼을 두 번 누르면 집중 청소를 시작합니다.
- 주 전원 스위치가 켜져 있을 때, **시작/정지** 버튼을 3초간 눌러 청소 로봇을 켜거나 끌 수 있습니다.
 - 충전 중에는 버튼을 눌러도 꺼지지 않습니다.

청소 로봇 상태 표시

- 배터리 잔량 $\geq 20\%$: 흰색
- 배터리 잔량 $< 20\%$: 빨간색
- 에러 발생: 빨간색으로 점멸
- 충전 중일 때: 흰색으로 점멸 (배터리 잔량 $\geq 20\%$), 빨간색으로 점멸 (배터리 잔량 $\leq 20\%$)

② 🏠 충전 버튼

- 충전 버튼을 한 번 누르면 청소 로봇이 충전대로 돌아가 충전을 시작합니다.
- 충전 버튼을 약 15초간 누르고, 음성 안내에 따라 라이다 센서 커버를 누르면 공장 초기화할 수 있습니다. 공장 초기화 후에 **LG ThinQ** 앱과 재연동 및 제품과 충전대를 다시 연동하세요.
- 충전 버튼을 약 5초간 눌러 버튼 잠금/해제를 할 수 있습니다.

③ ▶ 시작/정지 버튼 + 🏠 충전 버튼

- **LG ThinQ** 앱을 통해 제품에 Wi-Fi를 연결합니다.
- 제품을 켜고 **시작/정지** 버튼과 **충전** 버튼을 3초간 누르세요. 버튼은 제어창에서 확인할 수 있습니다.

Wi-Fi 기능이 켜지면 청소 로봇에서 음성안내 및 LED가 점멸합니다.

- 자세한 내용은 **LG ThinQ 사용하기**를 참고하세요.

충전대 사용하기

청소 로봇에 물 공급 하기

청소 로봇이 충전대에서 청소 시작할 때와 청소 중, 청소를 완료하고 충전대로 돌아가면 자동으로 청소 로봇에 물 공급을 시작합니다.

주의

- 청소 로봇을 장시간 사용하지 않고 방지할 시 **LG ThinQ** 앱에서 잔수 제거 기능을 통해 내부의 물을 비운 후 보관하세요. 내부에 남아있는 물로 인해 냄새가 나거나 추운 곳에 보관 시 내부 부품이 파손될 수 있습니다.
- 충전대를 밀고 당기거나 기대지 마세요. 제품이 전도되어 상해 또는 제품이 파손될 수 있습니다.

먼지 비움 모드 사용하기

자동 먼지 비움 모드 사용하기

청소 로봇이 10분 이상 청소를 하고, 충전대로 돌아가 자동으로 먼지 비움을 실행한 후에 충전을 시작합니다.

수동 먼지 비움 모드 사용하기

청소 로봇이 충전 중일 때 **LG ThinQ** 앱의 **먼지통 및 물걸레 관리**에 들어가 수동으로 먼지 비움을 시작할 수 있습니다.

- 제품 손상 방지 및 안전을 위해 먼지 비움 동작은 연속으로 작동하지 않습니다. 5분 이상 대기 후 다시 시도하세요.

경고

- 청소 로봇 본체 또는 흡입구를 물로 씻지 마세요. 내장된 모터에 물이 들어가면 감전 또는 화재가 날 수 있습니다.

주의

- 먼지통을 비우는 중에는 청소 로봇을 강제로 빼지 마세요. 청소기가 고정되어 있어 제품이 고장 나거나 전도되어 상해 또는 제품이 파손될 수 있습니다.
 - **LG ThinQ** 앱 내 청소 로봇의 상태가 충전 중일 때 분리하세요.
- 청소 로봇이 장착되지 않은 상태에서 제품의 먼지 흡입부에 손이나 쓰레기, 장난감 등의 이물을 넣지 마세요.
- 충전대를 밀고 당기거나 기대지 마세요. 제품이 전도되어 상해 또는 제품이 파손될 수 있습니다.
- 충전대 덮개에는 스마트폰과 같은 물건을 올려두지 마세요. 진동에 의하여 제품이 오작동하거나, 물건이 바닥에 떨어져 상해 또는 제품이 파손될 수 있습니다.

물걸레 세척/건조 모드 사용하기

자동 물걸레 세척 모드 사용하기

청소 로봇이 충전대에서 청소 시작할 때와 청소 중, 청소를 완료하고 충전대로 돌아가면 자동으로 물걸레 세척과 충전을 시작합니다.

- 물걸레 세척 주기 및 횟수를 **LG ThinQ** 앱을 통해서 변경할 수 있습니다.
- 청소 로봇 청소 중 배터리가 부족하여 충전대로 복귀하면 물걸레 세척이 작동하지 않습니다.
- 충전대에서 청소 시작 시 걸레 세척 전 청소 로봇에 물을 주입합니다.

수동 물걸레 세척 모드 사용하기

청소 로봇이 충전 중일 때 **LG ThinQ** 앱의 **먼지통 및 물걸레 관리**에 들어가 수동으로 물걸레 세척을 시작할 수 있습니다.

자동 물걸레 건조 모드 사용하기

청소 로봇이 청소를 완료하고 충전대로 돌아가면 자동으로 물걸레 건조와 충전을 시작합니다.

- 건조 시간은 **LG ThinQ** 앱을 통해서 변경할 수 있습니다.

수동 물걸레 건조 모드 사용하기

청소 로봇이 충전 중일 때 **LG ThinQ** 앱의 **먼지통 및 물걸레 관리**에 들어가 수동으로 물걸레 건조를 시작할 수 있습니다.

주의

- LG전자 로봇청소기 관리제를 사용하세요. 타사 제품 사용 시 제품의 손상이 발생할 수 있습니다. 타 제품용 및 타사 관리제를 본 제품에 사용하지 마세요. 제품 고장, 냄새 발생, 청소시 바닥 손상, 미끄러움 등이 발생할 수 있습니다.
- 걸레를 세척하는 중, 건조하는 중에는 청소 로봇을 강제로 빼지 마세요. 청소기가 고정되어 있어 제품이 고장 나거나 전도되어 상해 또는 제품이 파손될 수 있습니다.
 - **LG ThinQ** 앱 내 청소 로봇기의 상태가 충전 중일 때 분리하세요.
- 청소 로봇이 장착되지 않은 상태에서 제품의 물걸레 세척판이나 내부에 손이나 쓰레기, 장난감 등의 이물을 넣지 마세요.
- 충전대를 밀고 당기거나 기대지 마세요. 제품이 전도되어 상해 또는 제품이 파손될 수 있습니다.
- 충전대 덮개에는 스마트폰과 같은 물건을 올려두지 마세요. 진동에 의하여 제품이 오작동하거나, 물건이 바닥에 떨어져 상해 또는 제품이 파손될 수 있습니다.

관리하기

청소 로봇 청소하기

청소하기 전 알아두기

- 청소 로봇을 청소하기 전에 반드시 주전원 스위치를 O(OFF)로 옮겨 전원을 끄세요.
- 흡입력을 유지하기 위해 청소 로봇을 사용하기 전/후 먼지통, 필터, 회전술을 확인하세요. 필요할 경우 청소하세요.
- 먼지통이 먼지로 꽉 차거나 필터가 막혀있으면 청소 로봇의 흡입력이 약해져 회전술에 머리카락과 같은 이물질이 쉽게 감길 수 있습니다.
- 회전술에 이물질이 끼면 회전술이 회전하지 못하거나 청소 로봇에서 소음이 발생할 수 있습니다.
- 청소 주기는 사용 환경과 사용 시간에 따라 달라지므로 먼지가 많은 환경에서는 자주 청소하세요.
- 먼지 비움 동작 중 발생하는 정전기에 의해 미세한 먼지가 청소기 먼지통에 남아있을 수 있습니다. 주기적으로 먼지통을 청소하세요.

⚠ 주의

- 먼지통에 필터를 반드시 장착하고 사용하세요. 필터를 장착하지 않고 사용하여 청소 로봇의 모터 내부에 먼지가 들어가면 제품이 고장이 날 수 있습니다.
- 청소 로봇 및 충전대에는 모터가 있으므로 물로 세척하지 마세요. 모터에 물이 들어가면 감전 또는 화재가 발생할 수 있습니다.
- 모터에 이물질이 들어가게 하지 마세요. 폭발 또는 화재가 발생할 수 있고 제품이 고장 날 수 있습니다.

먼지통 청소하기

청소 로봇이 청소를 끝내면 충전대로 돌아가 자동으로 먼지 비움을 실시합니다. 필요한 경우 아래의 순서를 따라 청소하세요.

- 먼지 비움 기능을 사용하지 않고, 장기간 방치해야 할 경우 먼지통을 청소 후 보관하세요.

- 1 청소 로봇 덮개를 열고 먼지통을 꺼내세요.

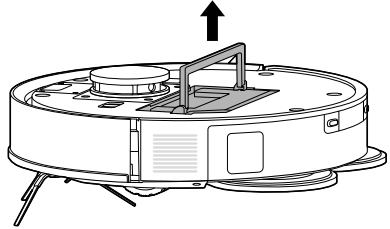

- 2 먼지통 걸림부를 당겨 먼지통 덮개를 열고 먼지통을 비우세요.
 - 조립 시 먼지통 덮개를 닫을 때 '딱' 소리가 날 때까지 밀어 넣으세요.

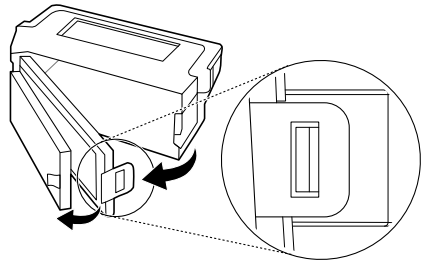

- 3 먼지통, 필터를 흐르는 물로 청소하세요.
 - 뜨거운 물이나 세제를 사용하지 마세요. 부품이 손상될 수 있습니다.

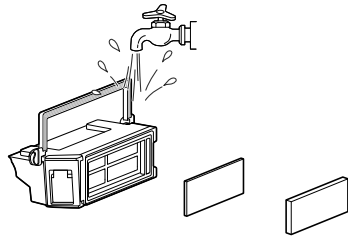

- 4 청소 후에는 먼지통, 필터를 완전히 건조시킨 후 사용하세요.
- 반복적으로 행구면 필터가 손상될 수 있습니다.

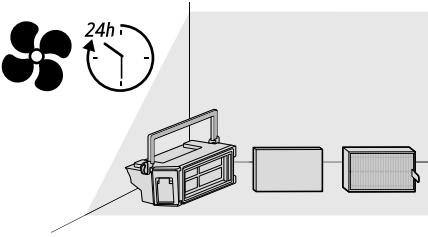

- 2 걸레판에 묻은 머리카락이나 이물질을 제거하세요.
- 걸레판의 찍찍이(벨크로)가 오염되어 있으면 냄새가 발생할 수 있습니다.

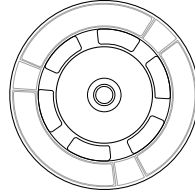

- 5 건조된 먼지통, 필터를 다시 조립하고 청소 로봇에 장착하세요.
- 먼지통을 청소 로봇에 완전히 조립한 후 손잡이를 내려 고정 시키세요.
 - 먼지통 덮개를 닫을 때 '딱' 소리가 날 때까지 밀어 넣으세요.

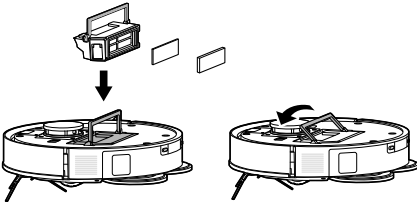

- 3 물걸레 및 걸레판을 세척하세요.

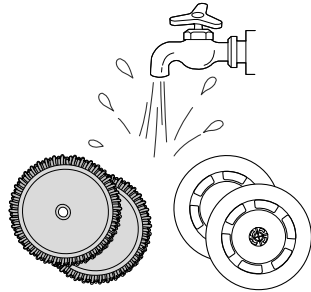

물걸레 세척하기

- 1 청소 로봇에서 걸레판과 물걸레를 제거하세요.

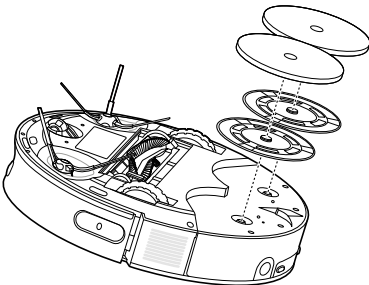

- 4 청소 후에는 걸레판, 물걸레를 완전히 건조시킨 후 사용하세요.
- 반복적으로 행구면 물걸레가 손상될 수 있습니다.

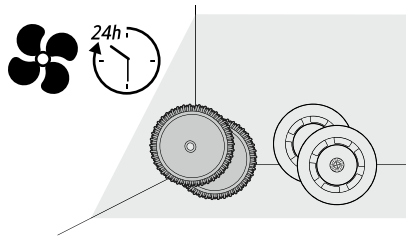

- 5 건조된 걸레판과 물걸레를 청소 로봇에 장착하세요.
- 걸레판 중심과 물걸레의 중심을 맞춰 장착하세요.

⚠ 주의

- 세척 완료 후 반드시 걸레판에 물걸레를 장착하고 사용하세요. 물걸레 없이 사용 시 바닥에 물방울이 남거나, 제품에 손상이 발생할 수 있습니다.

✔ 알아두기

- M9, A9 물걸레 및 Steam의 물걸레와 호환되지 않습니다.
- 물걸레는 소모품입니다. 소모품은 LG전자 홈페이지 (www.lge.com)에서 구매하실 수 있습니다.

회전솔 청소하기

- 1 회전솔 커버와 회전솔을 분리하세요.

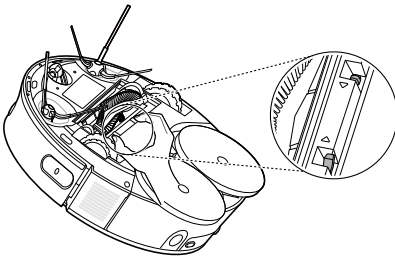

- 2 청소용 솔로 회전솔을 청소하세요.

- 회전솔에 엉킨 머리카락을 잘라낼 수 있습니다.

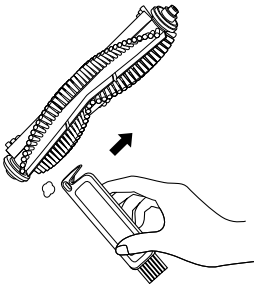

- 3 회전솔 한쪽 끝의 롤러를 제거하고 롤러에 엉킨 머리카락과 먼지를 제거하세요.
 - 윤활유가 묻을 수 있으니 주의하세요.

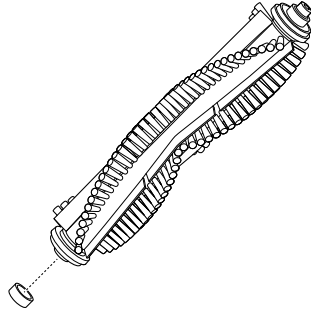

- 4 회전솔을 오른쪽 끝부터 청소 로봇에 다시 넣으세요. 회전솔을 제자리에 넣으면 회전솔 커버를 장착하세요.

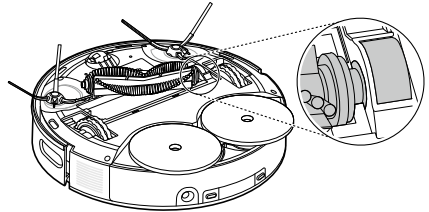

✔ 알아두기

- 제품 구성(회전솔)은 모델에 따라 달라질 수 있습니다.
- 회전솔을 물로 헹구지 마세요.
- 엉킴 방지 브러시를 사용하면 머리카락 엉킴을 줄일 수 있습니다.
- 회전솔은 소모품입니다. 소모품은 LG전자 홈페이지 (www.lge.com)에서 구매하실 수 있습니다.

측면 회전솔 청소하기

- 1 측면 회전솔을 분리하여 머리카락이나 이물질 제거하고, 필요에 따라 젖은 천으로 닦으세요.

- 2 측면 회전솔을 다시 조립하고 세게 눌러서 제대로 조립되었는지 확인하세요.

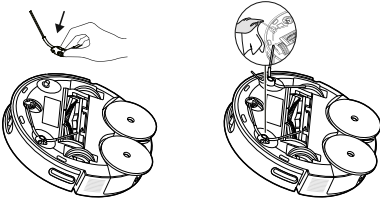

청소 로봇 충전 단자 청소하기

청소 로봇의 전원을 끄고 부드러운 천이나 브러시로 충전 단자를 주기적으로 청소하세요.

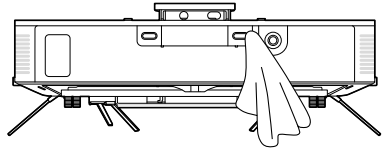

전방 바퀴 청소하기

머리카락이나 먼지 입자는 전방 바퀴에 잘 묻으므로 주기적으로 청소하세요.

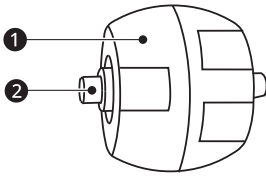

- ① 바퀴
- ② 샤프트

- 1 청소 로봇에서 전방 바퀴를 당겨서 분리하세요.

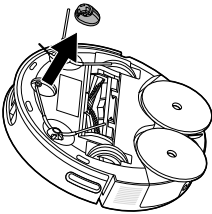

- 2 전방 바퀴 주위에 얽힌 머리카락이나 이물을 청소하세요.

- 3 전방 바퀴를 다시 조립하고 제자리에 고정될 때까지 밀어 넣으세요.

센서 청소하기

- 1 부드러운 천을 사용하여 청소 로봇 앞쪽에 있는 센서①와 측면의 벽 감지 센서②를 닦으세요.

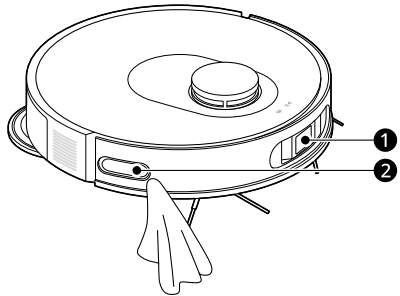

- 2 면봉을 이용해 라이더 센서③와 후면 적외선 센서④를 닦으세요.

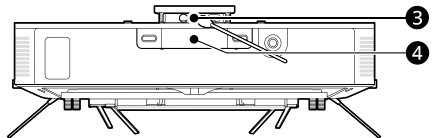

- 3 바닥에 부드러운 천을 놓고 청소 로봇을 천 위에 뒤집어 놓으세요.

알아두기

- 전방 바퀴를 물로 헹구지 마세요.

- 4 낭떠러지 센서⁵ 및 카펫 감지 센서⁶를 면봉으로 닦으세요.

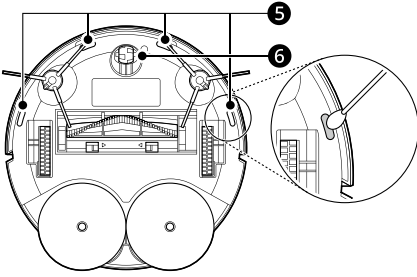

- 2 바퀴 주위에 얽힌 머리카락이나 이물을 청소하세요.

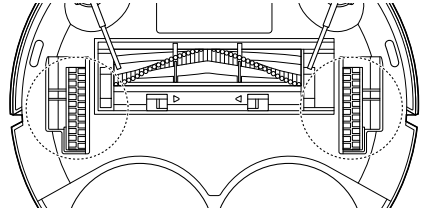

- 3 바퀴를 눌러 내부에 있는 이물을 핀셋을 이용해 청소하세요.

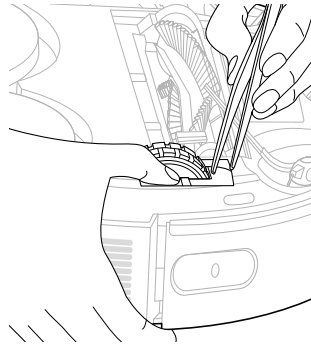

자동 먼지 비움 배출구 청소하기

배출구에 머리카락이나 실 등의 이물이 남아있다면 청소솔을 이용하여 제거하세요.

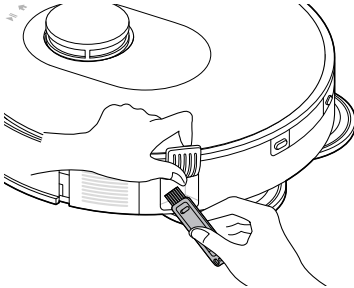

바퀴 청소하기

- 1 바닥에 부드러운 천을 놓고 청소 로봇을 천 위에 뒤집어 놓으세요.

충전대 청소하기

알아두면 좋은 정보

- 제품을 청소하기 전에 전원 플러그를 콘센트에서 뽑으세요.
- 보다 청결한 제품 관리와 제품 성능 유지를 위해 먼지 봉투를 1~2개월 내 교체하지만 먼지 봉투 가득참 알림이 나오거나 먼지 비움 성능이 떨어지거나 냄새가 나면 바로 교체하세요. 먼지봉투 교체 주기는 사용 환경에 따라 달라질 수 있습니다.
- 관리제 보충 주기는 사용 환경에 따라 달라질 수 있습니다.
- 먼지 비움 성능이 떨어진 경우 3개월에 1회 정도 모터보호 필터를 청소하세요.
- 청소 주기는 사용 환경과 사용 시간에 따라 달라지므로 먼지가 많은 환경에서는 자주 청소하세요.

- 먼지 비움 동작 중 발생하는 정전기에 의해 미세한 먼지가 청소기 먼지통에 남아있을 수 있습니다. 주기적으로 먼지통을 청소하세요.
- 관리제 통을 분리한 후 관리제가 밖으로 넘치지 않게 올바르게 보관하세요.

⚠ 경고

- 청소 로봇 및 충전대에는 모터가 있으므로 물로 세척하지 마세요. 모터에 물이 들어가면 감전 또는 화재가 발생할 수 있습니다.
- 모터에 이물질이 들어가게 하지 마세요. 폭발 또는 화재가 발생할 수 있고 제품이 고장 날 수 있습니다.

충전대 충전 단자 및 먼지 흡입부 청소하기

- 1 콘센트에서 전원 플러그를 뽑으세요.
- 2 부드러운 천이나 브러시로 충전 단자 ❶와 먼지 흡입부 ❷ 주위 먼지를 주기적으로 청소하세요.

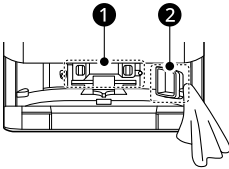

먼지 봉투 교체하기

- 1 충전대 전면 덮개를 앞으로 당긴 후 들어 올리세요.

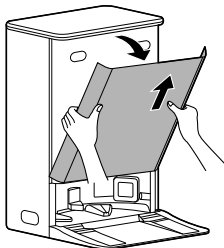

- 2 먼지 봉투 손잡이를 잡아 당겨 먼지 봉투를 꺼내세요.

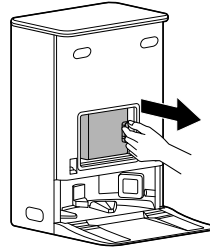

- 3 먼지 봉투를 버리세요.

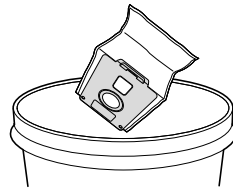

- 4 새 먼지 봉투를 준비하세요.

- 사용한 먼지 봉투는 재사용하지 마세요. 제품에 냄새가 날 수 있습니다.

- 5 제품의 레일을 따라 '딱' 소리가 날 때까지 먼지 봉투를 끝까지 밀어 넣으세요.

- 6 충전대 전면 덮개를 장착하세요.

✔ 알아두기

- 먼지 봉투를 넣지 않은 상태에서는 먼지 비움 동작이 작동하지 않습니다. 먼지 봉투를 버린 후 반드시 새 먼지 봉투를 제자리에 넣으세요.
- 보다 청결한 제품 관리와 제품 성능 유지를 위해 먼지 봉투를 1~2개월 내 교체하세요. 먼지 비움 성능이 떨어지거나 냄새가 나면 바로 교체하세요. 먼지 봉투 교체 주기는 사용 환경에 따라 달라질 수 있습니다.
- 먼지 봉투는 소모품입니다. 소모품은 LG전자 홈페이지(www.lge.com)에서 구매하실 수 있습니다.

알아두기

- R9/R5/A9/A9S용 먼지 비움 충전대의 먼지 봉투와는 호환되지 않습니다.

충전대 물걸레 세척부 청소하기

충전대에서 이상 소음이 발생하거나 냄새가 발생하면 제품 내부를 청소하세요.

- 1 콘센트에서 전원 플러그를 뽑으세요.
- 2 충전대에서 물걸레 세척판을 제거하세요.

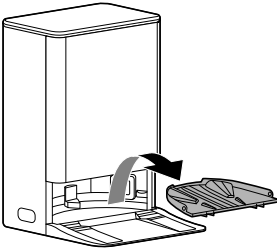

- 3 물걸레 세척판에 있는 먼지를 제거하고, 상온의 물로 세척하세요. 세척이 끝나고 물기를 제거하세요.

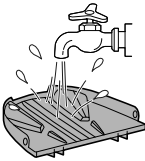

- 4 물걸레 세척판이 있던 자리와 물 흡입구 ①에 있는 이물질 제거하고, 마른 타올이나 천을 사용하여 물기를 제거하세요.

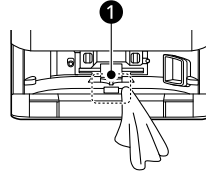

- 5 걸레 세척판을 다시 제자리에 장착하세요.

급수통/배수통 청소하기

- 1 각 물통의 손잡이를 잡고 위로 꺼내세요.

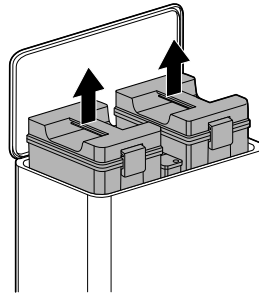

- 2 커버를 열고, 각 물통 내 들어있는 물을 버리세요.

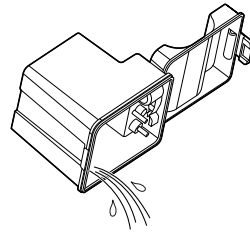

- 3** 물통 내부는 상온의 물을 넣고 커버를 닫은 후 흔들어 세척하세요. 세척이 끝난 후 사용한 물은 버리세요.

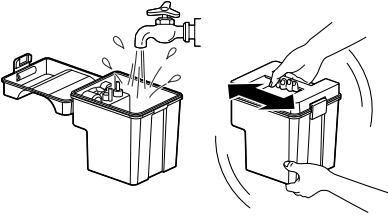

- 5** 청소가 완료되면 물통 외부의 물기를 완전히 제거한 후 급수통 ①에 물을 채우고, 배수통 ②의 물을 비우고 장착하세요.

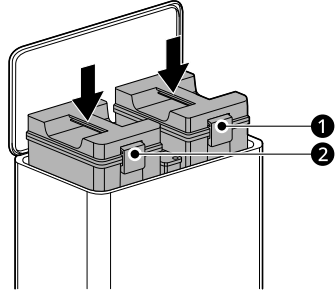

⚠ 주의

- 물을 넣고 뒤집어서 흔들지 마세요. 물이 썰 수 있습니다.
- 급수통 및 배수통 내부 부품이 유실되지 않도록 주의하세요.
- 급수통에 지하수를 제외한 상온의 물만 채우세요. 뜨거운 물, 세제, 방항제 등을 넣지 마세요.

⚠ 주의

- 급수통 및 배수통을 기울이면 물이 흘러 나올 수 있으니 이동 시 주의하세요.

- 4** 급수통과 배수통이 있던 자리의 물기 및 먼지를 마른 걸레로 제거하세요.

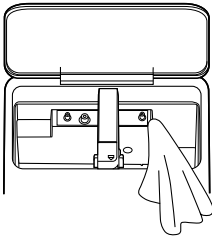

직배수키트 청소하기

직배수키트 모델에만 해당되는 내용입니다.

직배수키트 거름망 청소하기

1 거름망을 잡고 위로 꺼내세요.

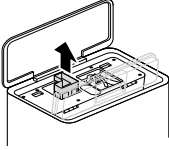

2 청소용 솔로 거름망에 있는 먼지를 제거하고, 상온의 물로 세척하세요.

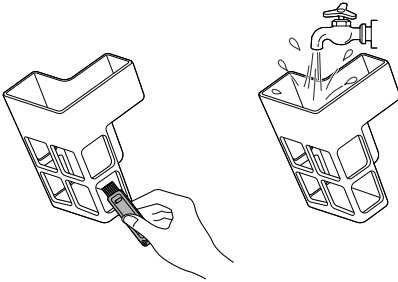

알아두기

- 거름망 청소 후 제자리에 넣으세요.
 - 거름망을 주기적으로 청소하세요. (권장 청소 주기: 2개월)
 - 거름망의 Mesh 필터가 손상되지 않도록 주의하세요.
 - 직배수키트는 분리되지 않습니다. 억지로 잡아당기지 마세요.
-

고장 신고 전 확인하기

문제 해결하기

제품 사용 중 아래의 증상이 나타나면 다시 한번 확인해 주세요. 고장이 아닐 수 있습니다.

사용 관련

증상	원인 및 해결책
전원이 켜지지 않습니다.	<p>주 전원 스위치가 꺼져 있습니다.</p> <ul style="list-style-type: none"> 청소 로봇 본체 덮개를 열어 위쪽에 있는 주 전원 스위치를 켜세요.
	<p>배터리가 완전히 방전되었습니다.</p> <ul style="list-style-type: none"> 청소 로봇을 들고 충전대에 올려 충전하세요.
전원이 자동으로 꺼졌습니다.	<p>청소 로봇이 충전대가 아닌 장소에 10분 이상 멈춰 있습니다.</p> <ul style="list-style-type: none"> 청소 로봇이 10분 이상 충전대가 아닌 장소에 멈춰 있으면, 배터리 절약을 위해 자동으로 꺼지지만, 장시간 방치되면 배터리가 방전될 수 있습니다. 청소 로봇을 충전대에 올려 충전하세요.
	<p>청소 로봇이 장애물에 갇혀 멈춰 있습니다.</p> <ul style="list-style-type: none"> 청소 구역 내 장애물을 치운 다음 청소 로봇을 사용하세요. 지속적으로 문제가 발생한다면, 해당 영역을 청소 금지 영역으로 설정하세요.
충전이 안 됩니다.	<p>충전대 주변에 장애물이 있습니다.</p> <ul style="list-style-type: none"> 충전대 주변의 장애물을 제거하세요.
	<p>전원 플러그가 연결되지 않았습니다.</p> <ul style="list-style-type: none"> 콘센트에 전원 플러그를 연결하세요.
	<p>충전 단자에 이물질이 끼어 있습니다.</p> <ul style="list-style-type: none"> 부드러운 천을 사용하여 청소 로봇과 충전대의 충전 단자를 닦으세요.
	<p>청소 로봇을 실내 온도 5°C 이하의 장소에서 충전했습니다.</p> <ul style="list-style-type: none"> 배터리 특성상 실내 온도가 5°C 이하의 저온 상태에서 충전하면 충전이 안 될 수 있습니다. 청소 로봇을 5°C 이상의 상온에서 완전히 충전한 후 사용하세요.
	<p>청소 로봇이 제품에 제대로 거치되지 않았습니다.</p> <ul style="list-style-type: none"> 제품에 청소 로봇이 제대로 거치되면 조작부가 흰색으로 깜빡이며 음성 알림과 함께 충전을 시작합니다. 깜빡거리지 않을 경우 청소기를 다시 끼우세요.
흡입력이 약해졌습니다.	<p>흡입구가 이물질로 막혔습니다.</p> <ul style="list-style-type: none"> 흡입구에 이물질이 있는지 확인 후 제거하세요.
	<p>먼지통이 먼지로 가득 찼습니다.</p> <ul style="list-style-type: none"> 먼지통을 비우세요.
	<p>필터가 먼지로 막혀 있습니다.</p> <ul style="list-style-type: none"> 필터를 청소하세요.

42 고장 신고 전 확인하기

증상	원인 및 해결책
소음이 심해졌습니다.	청소 로봇에 먼지통을 제대로 장착하지 않았습니다. <ul style="list-style-type: none"> 청소 로봇에 먼지통을 바른 위치에 정확히 장착하세요.
	먼지통에 필터를 제대로 장착하지 않았습니다. <ul style="list-style-type: none"> 먼지통에 필터를 바른 위치에 정확히 장착하세요.
	회전술에 이물질이 끼어 있습니다. <ul style="list-style-type: none"> 회전술에 붙어 있는 머리카락이나 먼지를 제거하세요.
	회전술 덮개에 회전술을 제대로 장착하지 않았습니다. <ul style="list-style-type: none"> 회전술 덮개에 회전술을 정확히 장착하세요.
	청소 방향이 바닥의 결 방향과 다릅니다. <ul style="list-style-type: none"> 마루 바닥의 결 방향과 반대로 청소 할 경우 소음이 발생할 수 있습니다.
청소 로봇이 작동하지 않습니다.	주 전원 스위치가 꺼져 있습니다. <ul style="list-style-type: none"> 청소 로봇 본체 덮개를 열어 위쪽에 있는 주 전원 스위치를 켜세요.
	배터리가 완전히 방전되었습니다. <ul style="list-style-type: none"> 청소 로봇을 수동으로 충전하세요.
회전술이 회전하지 않습니다.	회전술을 제대로 장착하지 않았습니다. <ul style="list-style-type: none"> 회전술을 분리한 후 회전술을 바른 위치에 장착하세요.
	회전술에 이물질이 끼어 있습니다. <ul style="list-style-type: none"> 회전술에 붙어 있는 머리카락이나 먼지를 제거하세요.
청소 로봇의 주행이 이상합니다.	청소 로봇의 센서에 이물질이 있습니다. <ul style="list-style-type: none"> 부드러운 천을 사용하여 센서를 닦으세요.
	청소 로봇의 바퀴에 이물질이 있습니다. <ul style="list-style-type: none"> 바퀴에 있는 이물질을 제거하세요.
제품에서 냄새가 납니다.	제품 바닥에 이물질이 있습니다. <ul style="list-style-type: none"> 걸레판에 있는 젖은 먼지에서 냄새가 날 수 있습니다. 물청소 후 걸레판의 이물질을 제거하고 보관하세요. 청소 후 걸레판의 찌꺼기(벨크로)가 오염되어 냄새가 날 수 있습니다. 찌꺼기(벨크로)의 이물질을 제거하고 보관하세요.
	청소 후 물통을 비우지 않았습니다. <ul style="list-style-type: none"> 청소 중 청소 로봇 내부에 있는 물통이 비워지지 않습니다. LG ThinQ 앱 내 물 공급 없음(마른 걸레)모드인지 확인하세요. 토출구가 막히진 않았는지 확인하세요. LG ThinQ 앱 내 잔수 제거 기능을 사용하여 제품 내 물을 제거하세요.
	청소 후 물걸레를 세척하지 않았습니다. <ul style="list-style-type: none"> 청소한 후 항상 물걸레를 세척하고 완전히 건조한 후 보관하세요. LG ThinQ 앱을 이용하여 물걸레 세척을 진행하고, 건조시키세요. 냄새가 심하게 날 경우 중성세제로 세척하고 물로 깨끗이 행구세요.
물걸레에서 냄새가 납니다.	청소 후 물걸레를 세척하지 않았습니다. <ul style="list-style-type: none"> 청소한 후 항상 물걸레를 세척하고 완전히 건조한 후 보관하세요. LG ThinQ 앱을 이용하여 물걸레 세척을 진행하고, 건조시키세요. 냄새가 심하게 날 경우 중성세제로 세척하고 물로 깨끗이 행구세요.

증상	원인 및 해결책
<p>물걸레에서 냄새가 납니다.</p>	<p>물걸레를 세척하고 완전히 건조하지 않았습니다.</p> <ul style="list-style-type: none"> • 걸레가 완전히 마르지 않으면 냄새가 날 수 있습니다. LG ThinQ 앱을 이용하여 건조 기능을 진행하여 완전히 건조한 후 사용하세요.
	<p>물걸레 세척 후 충전대 물걸레 세척판을 세척하지 않았습니다.</p> <ul style="list-style-type: none"> • 충전대의 물걸레 세척판과 내부를 청소하세요. 남아 있는 잔수와 이물을 제거 후 사용하세요.
<p>물이 분사되지 않습니다.</p>	<p>물통에 물이 없습니다.</p> <ul style="list-style-type: none"> • 충전대에서 청소를 시작할 때 청소 로봇의 물통에 물을 채웁니다. 급수통에 물이 있는지 확인하고, 충전대에서 청소를 시작하세요.
	<p>물 분사량이 물 공급 없음(마른 걸레) 모드로 설정되었습니다.</p> <ul style="list-style-type: none"> • LG ThinQ 앱에서 물 공급 모드를 변경하세요. 물 공급 없음(마른 걸레) 모드에 있으면 물 공급이 중단됩니다.
	<p>물에 포함된 석회질 등의 이물질에 의해 물 공급 토출구가 막혀 있습니다.</p> <ul style="list-style-type: none"> • 바늘이나 이쑤시개로 막힌 곳을 뚫으세요. • 급수통에 지하수를 제외한 상온의 물만 채워 사용하세요. 뜨거운 물, 세제, 방향제 등을 넣지 마세요.
<p>청소 후 바닥이 더러워졌습니다.</p>	<p>물걸레를 사용 후 세척하지 않았습니다.</p> <ul style="list-style-type: none"> • 물걸레를 세척하여 사용하세요. 더러운 걸레를 사용하면 바닥이 더러워질 수 있습니다.
	<p>바닥에 음료수, 커피, 애완동물의 배설물, 기름기가 있습니다.</p> <ul style="list-style-type: none"> • 청소 로봇을 사용하기 전에 바닥에 음료수, 커피, 애완동물의 배설물, 기름기가 있으면 별도의 걸레로 닦은 후 사용하세요. 바닥이 더러운 곳을 청소 로봇으로 청소하면 바닥 전체가 더러워 질 수 있습니다.
	<p>너무 넓은 공간을 한 번에 청소했습니다.</p> <ul style="list-style-type: none"> • 청소하는 공간의 면적 또는 사용 환경에 따라 물걸레가 빨리 더러워질 수 있습니다. 더러운 물걸레는 세척하거나 교체한 후 남은 공간을 청소하세요.
	<p>실내 온도가 높습니다.</p> <ul style="list-style-type: none"> • 실내 바닥의 상태에 따라 물이 증발하며 습도에 의한 냄새가 발생할 수 있습니다. 실내 온도가 높을 때는 청소 시 환기하세요.
	<p>급수통에 깨끗한 물을 사용하지 않았습니다.</p> <ul style="list-style-type: none"> • 급수통에 있는 물은 청소 로봇이 물걸레 청소 할 때, 충전대에서 물걸레를 세척 할 때 사용합니다. 제품 성능을 위해 깨끗한 물을 사용하세요.
<p>충전대가 갑자기 꺼집니다.</p>	<p>전원공급이 차단되었습니다.</p> <ul style="list-style-type: none"> • 콘센트에 전원 플러그가 제대로 연결되어 있는지 확인하세요. • 멀티 콘센트가 켜져 있는지 확인하세요. • 차단기가 내려갔거나 정전이 됐는지 확인하세요.
<p>충전대에서 냄새가 납니다.</p>	<p>3개월 이내에 제품을 구입하셨습니다.</p> <ul style="list-style-type: none"> • 제품 구입 초기 3개월 정도는 새 제품 냄새가 날 수 있습니다.

증상	원인 및 해결책
<p>충전대에서 냄새가 납니다.</p>	<p>급수통에서 냄새가 납니다.</p> <ul style="list-style-type: none"> • 청소한 후 항상 급수통에 물을 비우고 완전히 건조한 후 보관하세요. 깨끗한 물을 급수통에 보충하여 사용하세요.
	<p>배수통에서 냄새가 납니다.</p> <ul style="list-style-type: none"> • 청소한 후 항상 배수통에 물을 비우고 완전히 건조한 후 보관하세요. 냄새가 심하게 날 경우 중성 세제를 물에 희석하여 물통에 넣고 흔들어서 세척하세요. 세척 후에는 물로 깨끗이 헹구세요.
	<p>청소 로봇 관리제를 모두 사용했습니다.</p> <ul style="list-style-type: none"> • LG전자 로봇청소기 관리제를 보충하세요. 물걸레 세척 시 물과 관리제가 같이 분사되어 보다 청결한 제품 관리와 성능 유지를 시켜줍니다. • 고객이 본 제품 전용 관리제를 사용하지 않아 발생한 문제는 LG전자가 책임지지 않습니다.
	<p>먼지 봉투에서 냄새가 납니다.</p> <ul style="list-style-type: none"> • 청소 로봇으로 냄새가 날 수 있는 이물(반려동물의 배설물 등)을 청소한 경우 먼지 봉투가 가득 차지 않아도 냄새가 날 수 있습니다. 먼지 봉투가 가득 차지 않더라도 새 먼지 봉투로 교체하고 사용하세요. • 장시간 먼지 봉투를 교체하지 않은 경우 냄새가 날 수 있습니다. 먼지 봉투가 가득 차지 않더라도 새 먼지 봉투로 교체하고 사용하세요.
	<p>먼지 비움이 안됩니다.</p>
<p>청소 로봇이 충전대에 제대로 거치되지 않았습니다.</p> <ul style="list-style-type: none"> • 청소 로봇을 다시 거치하세요. 청소 로봇을 제대로 밀어 넣으면 조작부가 흰색으로 깜빡이며 음성 알림과 함께 충전을 시작합니다. 	
<p>먼지 비움 중간에 청소 로봇을 움직였습니다.</p> <ul style="list-style-type: none"> • 청소 로봇을 움직이면 먼지 비움이 취소됩니다. 	
<p>연속으로 먼지 비움을 시도하였습니다.</p> <ul style="list-style-type: none"> • 모터가 과열되는 것을 방지하기 위해 보호 모드가 작동하여 연속으로 먼지 비움 동작을 하지 않습니다. 먼지 비움이 끝난 후 5분 후 수동 먼지 비움 동작을 다시 시작하세요. 	
<p>충전대 전면 덮개가 제대로 장착되지 않았습니다.</p> <ul style="list-style-type: none"> • 충전대 전면 덮개가 장착되어 있지 않거나, 제대로 덮혀 있지 않다면, 먼지 비움 동작을 하지 않습니다. 전면 덮개를 제대로 장착하세요. 	
<p>자동 먼지비움 기능을 활성화하세요.</p> <ul style="list-style-type: none"> • LG ThinQ 앱에서 자동 먼지 비움 기능을 활성화해야 청소 완료 후 먼지 비움 동작을 합니다. 	
<p>10분 이상 청소 동작하지 않았습니다.</p> <ul style="list-style-type: none"> • 청소 로봇이 10분 이상 청소 한 후 충전대에 복귀해야 자동 먼지 비움을 시작합니다. 	

증상	원인 및 해결책
먼지 비음이 안됩니다.	먼지 봉투가 장착되어 있지 않습니다. <ul style="list-style-type: none"> 충전대에 먼지 봉투를 장착하세요.
	제품과 충전대의 연동이 되어 있지 않습니다. <ul style="list-style-type: none"> 제품 사용 설명서를 참고하여 제품과 충전대를 연결하세요.
	자동 먼지 비음 기능이 꺼져 있습니다. <ul style="list-style-type: none"> LG ThinQ 앱을 통해서 자동 먼지 비음 기능을 활성화해주세요. 비활성화 되어 있다면 청소 완료 후 자동으로 먼지 비음 기능을 실행하지 않습니다.
물걸레 세척이 안됩니다.	전원 플러그가 연결되지 않았습니다. <ul style="list-style-type: none"> 콘센트에 전원 플러그를 연결하세요.
	청소 로봇이 충전대에 제대로 거치되지 않았습니다. <ul style="list-style-type: none"> 청소 로봇을 다시 거치하세요. 청소 로봇을 제대로 밀어 넣으면 조작부가 흰색으로 깜빡이며 음성 알림과 함께 충전을 시작합니다.
	물걸레 세척 중간에 청소 로봇을 움직였습니다. <ul style="list-style-type: none"> 청소 로봇을 움직이면 물걸레 세척이 취소됩니다.
	급수통에 물이 없습니다. <ul style="list-style-type: none"> 물걸레 세척을 하기 위해 급수통에 물을 채우세요.
	배수통에 물이 가득 찼습니다. <ul style="list-style-type: none"> 물걸레 세척 후 오수를 비우기 위해 배수통을 비우세요.
	물걸레 세척판이 없습니다. <ul style="list-style-type: none"> 물걸레 세척판을 충전대에 장착하세요.
	물걸레가 장착되어 있지 않습니다. <ul style="list-style-type: none"> 청소 로봇에 물걸레를 장착하세요.
	충전대 내부에 물이 너무 많습니다. <ul style="list-style-type: none"> 물걸레 세척판을 제거하여 충전대 내부에 남아있는 물기를 제거하세요.
	제품과 충전대의 연동이 되어 있지 않습니다. <ul style="list-style-type: none"> 제품 사용 설명서를 참고하여 제품과 충전대를 연결하세요.
물걸레 건조가 안됩니다.	전원 플러그가 연결되지 않았습니다. <ul style="list-style-type: none"> 콘센트에 전원 플러그를 연결하세요.
	청소 로봇이 충전대에 제대로 거치되지 않았습니다. <ul style="list-style-type: none"> 청소 로봇을 다시 거치하세요. 청소 로봇을 제대로 밀어 넣으면 조작부가 흰색으로 깜빡이며 음성 알림과 함께 충전을 시작합니다.
	물걸레 건조 중간에 청소 로봇을 움직였습니다. <ul style="list-style-type: none"> 청소 로봇을 움직이면 물걸레 건조가 취소됩니다.
	물걸레 세척판이 없습니다. <ul style="list-style-type: none"> 물걸레 세척판을 충전대에 장착하세요.

증상	원인 및 해결책
물걸레 건조가 안됩니다.	<p>물걸레가 장착되어 있지 않습니다.</p> <ul style="list-style-type: none"> • 청소 로봇에 물걸레를 장착하세요.
	<p>제품과 충전대의 연동이 되어 있지 않습니다.</p> <ul style="list-style-type: none"> • 제품 사용 설명서를 참고하여 제품과 충전대를 연결하세요.
청소 로봇이 충전대로 복귀하지 않습니다.	<p>전원 플러그가 연결되지 않았습니다.</p> <ul style="list-style-type: none"> • 콘센트에 전원 플러그를 연결하세요.
	<p>충전대의 위치가 정상적이지 않습니다.</p> <ul style="list-style-type: none"> • 충전대 근처의 장애물을 치우세요. 평평한 바닥에 충전대를 설치하세요.
	<p>청소 시작 시 충전대 바깥에서 시작했습니다.</p> <ul style="list-style-type: none"> • 충전대에서 청소를 시작하면 청소 로봇이 충전대의 위치를 인식하여 복귀 성능이 향상됩니다.
청소 로봇이 청소 완료 전에 충전대로 복귀합니다.	<p>청소 영역이 넓습니다.</p> <ul style="list-style-type: none"> • 청소 성능 유지를 위해서 충전대로 복귀하여 물걸레 세척을 진행합니다.
	<p>청소 로봇의 배터리가 낮습니다.</p> <ul style="list-style-type: none"> • 청소를 완료하기 위해 청소 로봇을 충전합니다. 충전이 완료된 후 이어서 청소를 시작합니다.
청소 로봇이 특정 구역을 청소하지 않습니다.	<p>청소 금지 영역이 설정되어 있습니다.</p> <ul style="list-style-type: none"> • LG ThinQ 앱에서 청소 금지 구역으로 설정되어 있으면 청소하지 않습니다. 청소 금지 구역을 변경하세요.
	<p>센서에 이물이 묻어 있습니다.</p> <ul style="list-style-type: none"> • 벽 감지 센서, 낭떠러지 감지 센서 등 청소 로봇의 센서가 더러워졌을 수 있습니다. 부드럽고 마른 천으로 닦으세요.
예약 청소를 하지 않습니다.	<p>청소 로봇의 배터리가 20% 보다 낮습니다.</p> <ul style="list-style-type: none"> • 청소 로봇을 충전 후 청소를 시작해주세요. 청소 로봇의 배터리가 20% 이상 되어야 청소를 시작합니다.
청소 로봇의 먼지통 내부에 이물이 남아있습니다.	<p>먼지 봉투가 가득 찼습니다.</p> <ul style="list-style-type: none"> • 먼지 봉투가 가득차면 먼지 비움 성능이 떨어질 수 있습니다. 먼지 봉투를 확인하고 교체하세요.
	<p>이물이 먼지 비움 배출구보다 큼니다.</p> <ul style="list-style-type: none"> • 먼지 비움 배출구보다 큰 이물은 배출구에 걸려 제거되지 않을 수 있습니다. 이물을 제거한 후에 수동 먼지 비움을 실행하여 먼지통에 남은 먼지를 제거하세요.
	<p>머리카락이 먼지통 내부 및 먼지 비움 배출구 틈새에 끼었습니다.</p> <ul style="list-style-type: none"> • 머리카락이 먼지통 내부 틈새에 끼면 먼지 비움 후에도 배출되지 않고 남아 있을 수 있습니다. 이물을 제거한 후에 먼지 비움을 실행하여 먼지통에 남은 먼지를 제거하세요.

와이파이

증상	원인 및 해결책
가전제품과 스마트폰을 Wi-Fi로 연결할 수 없어요.	스마트폰에 연결된 Wi-Fi 비밀번호가 맞지 않나요? <ul style="list-style-type: none"> 스마트폰 Wi-Fi 설정 메뉴에서 사용 중인 Wi-Fi 신호를 찾아 ‘네트워크 지우기’ 선택한 후 제품 등록을 처음부터 진행하세요.
	스마트폰의 자동 네트워크 연결 기능이 설정되어 있나요? <ul style="list-style-type: none"> 스마트폰의 모바일 Wi-Fi 설정 내의 고급 항목 (더보기)에서 ‘모바일 데이터 자동 전환’, ‘스마트 네트워크 전환’, ‘패스포인트’, ‘인터넷 사용 불가’ 항목이 있다면 체크 해제하세요. 단, 제조사/통신사마다 항목 이름이 다를 수 있습니다.
	스마트폰의 ‘모바일데이터’를 사용 중인가요? <ul style="list-style-type: none"> 스마트폰의 모바일 데이터를 끄고, Wi-Fi로 제품 등록을 하세요.
	구형 무선 공유기를 사용 중인가요? <ul style="list-style-type: none"> 구형 무선 공유기^{*1}의 이름이나 비밀번호에 한글 또는 한글+한자키 조합의 특수문자(★, □, ■, ♥ 등)가 포함되어 있으면 청소 로봇을 무선 공유기에 연결할 수 없습니다. 와이파이 이름과 비밀번호는 반드시 영문이나 숫자, 혹은 영문과 숫자 조합으로 설정하세요. <p>*1 구형 무선 공유기는 유니코드(전 세계의 모든 문자를 다루도록 설계된 표준 문자 전산 처리 방식) UTF-8을 지원하지 않는 공유기입니다.</p>
	무선 공유기 주파수가 2.4 GHz 인가요? <ul style="list-style-type: none"> 제품 연결 시 2.4 GHz 네트워크만 지원합니다. 5 GHz 네트워크는 지원하지 않습니다. 공유기 주파수를 확인하려면 통신사 또는 공유기 제조사에 문의하세요.
	가전제품과 공유기가 멀리 떨어져 있습니다. <ul style="list-style-type: none"> 가전제품과 공유기 사이 거리가 먼 경우 신호가 약해 접속이 원활하지 않을 수 있습니다. 공유기 위치를 이동하여 제품과 가까운 거리를 유지하세요.

제품 보증서 보기

제품 보증서

제품 보증 기간

- 고객에게는 제품 사용 중 발생한 고장에 대하여 1년 동안 무상 서비스를 받을 수 있는 소중한 권리가 있습니다. 본 제품은 대한민국에서만 품질 보증 기간 내 무상 서비스가 가능합니다.

모델명:	품질 보증 기간 : 1년
구입일:	배터리 품질 보증 기간 : 1년 부품 보유 기간 : 7년(제조 일자를 기준으로 기산합니다.)

수리를 의뢰할 때는 구입일자가 기재된 본 보증서를 제시해야 충분한 서비스를 받을 수 있으므로 잘 보관하세요.

- 본 제품에 대한 품질 보증은 보증서에 기재된 내용으로 보증 혜택을 받습니다.
- 품질 보증 기간은 구입일로부터 산정되므로 구입 일자를 기재 받으시기 바랍니다. (구입 일자 확인이 안 될 경우 제조 연월일 또는 수입 통관 일자를 기준으로 3개월이 지난 날로부터 품질 보증 기간을 적용합니다.)
- 가정용 제품을 영업을 위한 목적 또는 수단으로 사용하거나 비정상적인 환경에서 사용할 경우에는 품질 보증 기간을 50% 단축하여 적용합니다.
- 이 보증서는 재발행되지 않습니다.
- 별도 계약에 의한 공급(조달, HOST, 단일용품 등)일 경우에는 주계약에 따라 보증 내용을 적용합니다.

LG전자(주)

소비자 분쟁 해결 기준

기준 안내

	소비자 피해 유형	보상 내역	
		보증 기간 이내	보증 기간 경과 후
정상적인 사용 상태에서 자연 발생한 성능상, 기능상 고장	구입 10일 이내에 중요한 수리를 요하는 경우	제품 교환 또는 구입가 환불	유상 수리
	구입 1개월 이내에 중요 부품에 수리를 요하는 경우	제품 교환 또는 무상 수리	
	교환된 제품이 1개월 이내에 중요한 수리를 요하는 경우	구입가 환불	
	교환 불가능한 경우		
	하자가 발생한 경우	무상 수리	
	동일하자에 대하여 수리했으나 고장이 재발한 경우 (3회째)	제품 교환 또는 구입가 환불	정액 감가상각 금액에 구입가 10% 가산하여 환불
	여러 부위의 고장으로 총 4회 수리 받았으나 고장이 재발한 경우 (5회째)		
	수리가 불가능한 경우		
	수리용 부품을 보유하고 있지 않아 수리가 불가능한 경우		정액 감가상각 금액에 10%를 가산하여 환불
	소비자가 수리 의뢰한 제품을 사업자가 분실한 경우 또는 1개월 이상 미 인도 시		
제품 구입 후 운송이나 설치 중에 피해가 발생한 경우	제품 교환	-	
소비자의 고의, 과실에 의한 성능, 기능상 고장	수리가 가능한 경우	유상 수리	유상 수리
	수리가 불가능한 경우	유상 수리에 해당하는 금액 징수 후 제품 교환	-

	소비자 피해 유형	보상 내역	
		보증 기간 이내	보증 기간 경과 후
<ul style="list-style-type: none"> • 천재지변(화재, 염해, 가스, 지진, 풍수해 등)에 의해 고장이 발생한 경우 • 사용전원의 이상 및 접속기기의 불량으로 인하여 고장이 발생한 경우 • LG전자 서비스 센터 또는 인가된 서비스 지정점이 아닌 곳에서 수리 또는 개조하여 고장이 발생한 경우 • 사용상 정상 마모되는 소모성 부품을 교환하는 경우 • 기타 제품 자체의 하자가 아니라 외부 원인으로 고장이 발생한 경우 	유상 수리	유상 수리	

- 상기 품질 보증 기간 및 보상 기준은 공정거래위원회 고시 소비자분쟁 해결기준에 의거합니다.
- 명시되지 않은 사항은 소비자분쟁 해결기준에 따릅니다.
- 제품 고장이 아닌 경우 서비스 비용이 부과될 수 있으므로 반드시 사용설명서를 읽어주세요.
- 수리 시 교체하는 부품은 기존 부품과 다른 원산지나 제조사의 부품이 적용될 수 있고, 새로운 부품이 아닐 수도 있으나 정상적으로 작동되며 기능상으로 동등한 부품이 사용됩니다. 제품에 사용되는 부품 중 일부는 제조한 국가와는 다른 국가에서 생산된 제품이 사용될 수 있습니다.

고객이 비용을 내야 하는 유상 서비스에 대한 책임

유상 서비스 책임 안내

LG전자에 서비스를 신청할 때 아래와 같은 경우에는 품질 보증 기간이라도 소비자가 따로 비용을 내야 합니다.

- 장난감, 석회 가루와 같은 미세 가루, 공사장 흙먼지, 액체 등과 같은 이물질이 제품 내부에 넣어서 고장이 발생한 경우
- 제품을 떨어뜨리는 등 충격으로 인한 제품 파손 또는 기능상 고장이 발생한 경우
- 고객의 부주의 또는 시너(신나), 벤젠 등과 같은 유기 용제에 의해 제품 외관이 손상되거나 변형된 경우
- LG전자 정품이 아닌 부품 및 액세서리(정수 필터 등)를 사용하여 제품 고장이 발생한 경우 (LG전자 정품은 가까운 LG전자 서비스 센터에서 구입하세요.)
- 사용상 정상 마모되는 소모성 부품을 교환하는 경우
- 사용 전압을 잘못 선택하여 제품 고장이 발생한 경우
- 고객이 제품을 임의로 분해하여 부속품이 분실되거나 파손된 경우
- 제품 기능 설명 또는 분해 없이 간단히 조정만 하는 경우
- LG전자 제품 설명서 내에 ‘안전을 위한 주의 사항’을 지키지 않아 고장이 발생한 경우 (‘안전을 위한 주의 사항’을 잘 지키면 제품을 오래 사용할 수 있습니다.)
- 낙뢰, 화재, 풍수해, 염해, 가스, 지진 등과 같은 천재지변에 의해 고장이 발생한 경우
- 고객의 기타 과실에 의하여 고장이 발생한 경우
- 전원 차단기가 내려감으로 서비스를 요청하였으나, 제품에 이상이 없는 경우
- 전원 콘센트 자체 결함 또는 전원 플러그 연결이 안 된 경우, 전원 플러그가 충전대 뒤편 전원 단자에 연결되지 않은 경우 등과 같이 제품 자체의 하자가 아닌 외부 원인으로 인한 경우

- 사용 전원의 이상 또는 접속기기의 불량으로 인하여 고장이 발생한 경우
- 제품을 처음 설치한 이후 고객의 요구로 제품 위치를 바꾸거나, 이사 후 재설치한 경우 (제품 분해나 조립 포함)
- 자사 제품으로 서비스를 요청하였으나, 타사 제품 또는 타제품 불량으로 서비스가 접수된 경우
- LG전자 제품 판매점이나 LG전자 서비스 센터의 수리기사가 아닌 사람이 제품을 수리 또는 개조하여 고장이 발생한 경우
- 진열 제품 구입 시 외관의 불량을 충분히 인지하지 못하고 구입 후 서비스를 요청한 경우
- 구입 1개월 경과 제품의 부속품 외관 불량으로 서비스를 요청한 경우

궁금한 내용은 LG전자 서비스 센터([1544-7777](tel:1544-7777))로 문의하세요.

제안하고 싶은 내용이나 불만 사항을 접수할 때는 고객 상담실([080-023-7777](tel:080-023-7777))로 문의하세요.

부록

폐가전제품 처리 절차

신제품을 구입했을 때

LG전자 제품 판매점에서 신제품을 구입한 경우, 신제품 배달 시 기존 제품을 무상으로 처리해 드립니다.

사용하던 제품을 버릴 때

가전제품을 버릴 때는 관할 행정복지센터 또는 폐가전제품 배출예약시스템으로 연락하여 폐기해야 합니다.
(전화번호: [1599-0903](tel:1599-0903), 인터넷주소: <http://www.15990903.or.kr>)

오픈소스 정보

오픈 소스 안내 정보

본 제품에 탑재된 GPL, LGPL, MPL 및 그 외 소스 코드 공개 의무가 있는 오픈소스 라이선스로 배포된 소스 코드를 얻거나 오픈소스의 라이선스 내용, 저작권 고지 등을 확인하려면 <https://opensource.lge.com>을 방문하세요. 또한 소비자가 opensource@lge.com으로 e-mail을 보내 본 제품에 탑재된 소프트웨어의 오픈 소스 코드를 요청할 경우, LG전자는 매체 비용과 운반비 등 제공에 필요한 최소한의 비용을 받고 저장 매체에 담아 제공합니다. 이 제안은 본 제품을 판매한 후 3년 동안 이 정보를 받은 모든 사람에게 유효합니다.

제품 규격 및 초기화

제품 규격

구분	명칭	규격
청소 로봇	모델명	B-9*A*/B-9*B*
	제품 치수	355mm X 355mm X 104mm
	무게	약 4.13 kg
	소비 전력	80 W
	충전 시간	300분
	사용 시간 (일반 마룻바닥, 스마트 터보 기능 미사용 기준)	약 120분 (흡입력 조절 약 모드) 약 110분 (흡입력 조절 중 모드) 약 60분 (흡입력 조절 강 모드) 약 40분 (흡입력 조절 터보 모드)
전기 충전기	제품 치수	411 mm X 441 mm X 497 mm
	무게	약 10.8 kg (T-**B 모델) 약 9.5kg (T-**D 모델)
	소비 전력	(충전) 30 W (먼지비움) 950 W (세척) 20 W (충전+건조) 130 W
	Input	220-240 V~, 50/60 Hz
	Output	DC 24 V / 1 A
배터리	모델명	D093-4S2P
	종류	충전식 리튬-이온배터리
	정격	DC 14.4 V / Typ. 5000 mAh / 1 pack
직배수킷	최대 보증 수압	1.25 MPa (※ 본 규격은 직배수킷에만 해당함)

시스템 초기화하기

대기 모드에서 홈 버튼 ②을 약 15초 동안 길게 누르면 (“버튼 잠금 기능이 설정/해제 되었습니다” 라는 음성은 무시하고 계속 누름) “제품 초기화를 하려면 라이더 센서를 눌러주세요” 라는 음성 멘트를 발화합니다. 음성 발화 후 10초 이내 라이더 센서 상단 커버 ③를 딸깍 누르면 “제품 초기화를 시작하겠습니다” 라는 멘트와 함께 시스템이 초기화됩니다.

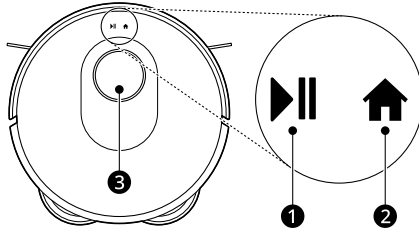

초기화 과정 중 라이더 센서 상단 커버를 누르지 않으면 제품 초기화가 취소되는데, 이럴 경우 초기화 과정에서 설정되었던 버튼 잠금 기능이 유지되어 제품 버튼이 작동되지 않습니다. 홈 버튼을 다시 길게 누르면 버튼 잠금 기능을 해제할 수 있습니다.

시스템을 초기화하면 스테이션과의 페어링, 지도와 금지 영역을 포함한 LG ThinQ 앱 연결 등 기존 설정 값이 삭제됩니다.



시스템 초기화 후에 LG ThinQ 앱과 재연동 및 제품과 충전대를 다시 연동하세요.

생활 속 전기안전 캠페인

이 캠페인은 LG전자와 한국전기안전공사가 함께합니다.

우리 집 전기시설 안전사용 요령

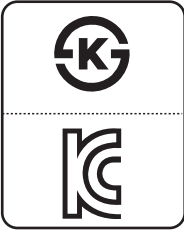
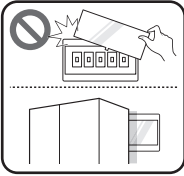
	<p>멀티탭, 콘센트 안전하게 사용하기</p> <ul style="list-style-type: none"> • 플러그 접속상태 및 콘센트에 먼지가 있는지 확인합니다. <ul style="list-style-type: none"> - 플러그가 느슨하게 접속되면 먼지 등 인화성 물질이 불꽃을 일으킬 수 있습니다. • 멀티탭을 문어발식으로 연결하여 사용하지 않습니다. • 전기사용량이 많은 전열기, 에어컨, 인덕션 등은 한 콘센트에 하나만 사용합니다. • 멀티탭, 콘센트, 플러그의 변색 또는 변형 여부를 확인합니다. • 욕실에서는 방수커버가 있는 콘센트를 사용합니다.
--	---

	<p>가전제품 안전하게 사용하기</p> <ul style="list-style-type: none"> • 가전제품에 묻어있거나 제품 주변의 먼지를 주기적으로 제거합니다. • 전원선은 가구 등에 눌리지 않게 사용합니다. • KS 또는 KC 인증마크가 표시된 가전제품을 사용합니다. • 권장 사용기간이 지난 노후된 가전제품은 전문가에게 점검을 받습니다.
	<p>분전함(차단기) 안전하게 관리하기</p> <ul style="list-style-type: none"> • 분전함 앞을 가구, 가전, 생활용품 등으로 가리지 않습니다. • 분전함 내에 물건 등을 넣지 않습니다. • 분전함 커버를 임의적으로 탈착하지 않습니다.
 <p>1588-7500</p>	<p>비상시 전기 전문가에게 도움 요청하기</p> <ul style="list-style-type: none"> • 전기시설은 자가 점검 시, 감전의 우려가 있으니 절대 스스로 점검하지 않습니다. • 차단기가 내려가거나 전선 타는 냄새, 소음 등 비상시에는 반드시 전기 전문가에게 도움을 요청합니다.

우리 집 전기안전을 위한 기본 수칙(동영상)

주방용 가전제품 편	https://www.youtube.com/watch?v=cfL17N84huE&t=2s	
생활용 가전제품 편	https://www.youtube.com/watch?v=M77ShAt_yGY&t=2s	
계절용 가전제품 편	https://www.youtube.com/watch?v=x6seDQ9vsHs&t=2s	QR을 통해 KESCO를 만나보세요.



이 제품은 대한민국 전용입니다. 전압, 주파수, 전원이 다른 해외에서는 사용할 수 없습니다.

LG전자 서비스 센터 대표 전화번호

사용불편 및 고장접수는 (전국 어디서나)

1544-7777

전화를 하기 전

제품 모델명과 고장 상태, 전화번호, 주소를 정확히 알고 있으면 더욱 빠르게 서비스를 받을 수 있습니다.

전화가 연결되었을 때

ARS 안내에 따라 제품의 상태를 정확하게 선택하면 전문 상담원에게 최고의 서비스를 받을 수 있습니다.

제안하고 싶은 내용이나 불만 사항을 접수할 때는 고객 상담실(080-023-7777)로 문의하세요.

편리한 제품 사용을 위한 안내

www.lge.com

제품 사용 시 불편사항을 자가 진단을 통해 원인 파악과 해결이 가능하며, 고객센터와 통화 없이 직접 서비스를 접수할 수 있습니다.

앱 다운로드로 편리하게 LG전자의 혜택을 누리보세요. 아래 QR을 스캔하시면 쉽게 다운로드할 수 있습니다.



고객을 위해 우수한 품질의 서비스를 제공하는
기업에게 사단법인 한국서비스진흥협회에서
서비스 품질을 인증하는 마크로 LG전자는 서비스
품질 우수기업입니다.