



Lai skatītu rokasgrāmatu,
noskenējiet QR kodu.



LIETOTĀJA ROKASGRĀMATA ŽĀVĒTĀJS



Pirms sākat uzstādīšanu, uzmanīgi izlasiet šo rokasgrāmatu. Tas palīdzēs vieglāk veikt uzstādīšanu, kā arī tiks nodrošināts, ka izstrādājums ir pareizi un droši uzstādīts. Pēc uzstādīšanas glabājiet rokasgrāmatu izstrādājuma tuvumā, lai varētu to skatīt arī turpmāk.

LATVIEŠU

RHX7010T**



MFL71983295
Rev.00_020226

EAC

www.lg.com

Autortiesības © 2026 LG Electronics. Visas tiesības paturētas.

SATURA RĀDĪTĀJS

Šajā rokasgrāmatā var būt iekļauti attēli vai informācija, kas atšķiras no jūsu iegādātā modeļa.

Ražotājam ir tiesības pārskatīt šo rokasgrāmatu.

DROŠĪBAS NORĀDĪJUMI

PIRMS LIETOŠANAS IZLASIET VISUS NORĀDĪJUMUS.....	3
BRĪDINĀJUMS!	3
RŪPES PAR VIDĪ.....	8

EKSPLUATĀCIJA

Vadības panelis.....	11
Ekspluatācijas pārskats	13
Apģērba sagatavošana.....	14
Režīmu tabula.....	17
Papildu opcijas un funkcijas	23

VIEDĀS FUNKCIJAS

LG ThinQ lietotne	27
Smart Diagnosis	30

APKOPE

Tīrīšana pēc katras žāvēšanas reizes.....	32
Regulāra iekārtas tīrīšana	35

TRAUCĒJUMU MEKLĒŠANA

Pirms zvana tehniskā atbalsta centram	39
---	----

UZSTĀDĪŠANA

Prasības uzstādīšanas vietai	46
Iekārtas līmeņa izlīdzināšana	47
Uzkraušanas norādījumi	47

PIELIKUMS

Detāļas un specifikācijas	50
Tehniskie dati	51
Papildinformācija	54

DROŠĪBAS NORĀDĪJUMI

PIRMS LIETOŠANAS IZLASIET VISUS NORĀDĪJUMUS

Tālāk izklāstīto drošības vadlīniju mērķis ir novērst neparedzētus riskus vai bojājumus, kas izriet no nedrošas vai nepareizas izstrādājuma ekspluatācijas. Kā redzams tālāk, vadlīnijās tiek lietoti apzīmējumi "BRĪDINĀJUMS!" un "UZMANĪBU!".

Drošības ziņojumi



Šis simbols norāda uz lietām un darbībām, kas var izraisīt risku. Uzmanīgi izlasiet ar šo simbolu apzīmēto teksta daļu un ievērojiet norādījumus, tādējādi novēršot risku.



BRĪDINĀJUMS!

Šis apzīmējums norāda, ka, neievērojot norādījumus, iespējams gūt smagus miesas bojājumus vai var iestāties nāve.



UZMANĪBU!

Ar šo tiek norādīts, ka, neievērojot norādījumus, var gūt nelielas traumas vai izraisīt iekārtas bojājumus.

BRĪDINĀJUMS!



BRĪDINĀJUMS!

Lai mazinātu ugunsgrēka, elektriskās strāvas trieciena vai miesas bojājumu gūšanas risku, ievērojiet galvenos drošības pasākumus, tostarp šādus.

Tehniskā drošība



BRĪDINĀJUMS - Lai nepieļautu ugunsgrēka izcelšanos
Ugunsgrēka risks un uzliesmojoši materiāli

- Nodrošiniet, ka iekārtas slēgtajā vai iebūvētajā konstrukcijā netiek bloķētas ventilācijas atveres. Pretējā gadījumā iespējama ugunsgrēka izcelšanās.
- Iekārtā tiek izmantots aukstumaģents R290, kas ir videi nekaitīgs, tomēr viegli uzliesmojošs. Nesabojājiet aukstumaģenta cirkulācijas shēmu un nodrošiniet, lai iekārtas tuvumā nedegtu atklāta liesma vai neatrastos aizdegšanās avoti.
- Šo iekārtu var izmantot bērni no 8 gadu vecuma, kā arī personas ar pazeminātām fiziskām, sensorām vai garīgām spējām vai nepietiekamu pieredzi un zināšanām, ja šīm personām tiek nodrošināta uzraudzība vai sniegti norādījumi par iekārtas izmantošanu drošā veidā un šīs personas saprot iespējamo apdraudējumu. Bērni nedrīkst spēlēties ar iekārtu. Bērni bez uzraudzības nedrīkst veikt tīrīšanu un apkopi.
- Bērni, kas jaunāki par 3 gadiem, nedrīkst atrasties iekārtas tuvumā, ja netiek nodrošināta pastāvīga uzraudzība.
- Iekārtā nedrīkst žāvēt priekšmetus, kas nav mazgāti.
- Veļas mīkstinātājs vai līdzīgi izstrādājumi ir jālieto atbilstoši veļas mīkstinātāja lietošanas norādījumiem.
- Izņemiet no kabatām visus priekšmetus, piemēram, šķiltavas un sērkoņus.
- Nekad neapturiet iekārtu pirms žāvēšanas cikla beigām, izņemot tad, ja visi izstrādājumi tiek ātri izņemti un izklāti, izkliepjot karstumu.
- Šo iekārtu nedrīkst izmantot, ja tīrīšanai ir izmantotas rūpnieciskās ķimikālijas.
- Pirms iekārtā žāvējat izstrādājumus ar pārtikas eļļas, augu eļļas, acetona, spirta, benzīna, petrolejas, traipu izņēmēju, terpentīna, vaska un vaska noņēmēju traipiem, tie ir jāizmazgā karstā ūdenī ar mazgāšanas līdzekļa papildu devu.
- Nedzeriet kondensēto ūdeni. Pretējā gadījumā iespējams gūt pārtikas izraisītu saindēšanos.
- Ja barošanas vads ir bojāts, tā nomaina jāveic ražotājam, tā tehniskā dienesta pārstāvjiem vai līdzīgas kvalifikācijas speciālistam, lai novērstu apdraudējumu.

- Plūksnu filtri ir bieži jātīra.
- Plūksnām nedrīkst ļaut uzkrāties ap iekārtu.
- Neizsmidziniet ķīmiskās tīrīšanas līdzekli tieši uz iekārtas, kā arī neizmantojiet iekārtu, lai žāvētu drēbes, uz kurām vēl palicis tīrīšanas līdzeklis.
- Nežāvējiet drēbes, kas notraipītas ar eļļainām vielām. Eļļainu vielu (ieskaitot pārtikas eļļas) traipus no drēbēm nevar pilnībā iztīrīt, pat pēc mazgāšanas ūdenī.
- Enerģijas padeve iekārtai nedrīkst notikt caur ārējo komutācijas ierīci, piemēram, taimeru, un iekārta nedrīkst būt savienota ar padeves mehānismu, kas regulāri tiek ieslēgts un izslēgts.
- Nekavējoties izņemiet apgērbi no iekārtas, kad žāvēšanas process ir pabeigts vai ja žāvēšanas procesa laikā ir pārtraukta elektroenerģijas padeve. Izžāvēta apgērba atstāšana iekārtā var izraisīt ugunsgrēku. Pēc žāvēšanas nekavējoties izņemiet apgērbi no iekārtas un pakariniet to vai arī izklājiet, lai tas atdzistu.
- Šī ierīce ir paredzēta lietošanai tikai mājāsaimniecībā.

Maksimālā ietilpība

- Dažiem cikliem žāvējamo drēbju maksimālā ietilpība ir šāda:

RHX7010T**
10 kg

- Ieteicamā maksimālā ietilpība katrai žāvēšanas programmai var atšķirties. Lai sasniegtu labākos rezultātus žāvēšanas laikā, skatiet detalizētas norādes **Režīmu tabula**, kas sniegta nodaļā **EKSPLUATĀCIJA**.

Uzstādīšana

- Pārlicinieties, ka iekārtu pienācīgi uzstāda, sazēmē un pielāgo kvalificēti tehniskie speciālisti, kuri ievēro uzstādīšanas instrukcijas.

- Nekad nemēģiniet izmantot iekārtu, ja tā ir bojāta, tai ir darbības traucējumi, tā ir daļēji izjaukta, tai trūkst detaļu vai detaļas ir bojātas, tostarp, ja ir bojāts vads vai spraudnis.
- Šī iekārta jāpāravadā vismaz diviem vai vairāk cilvēkiem, stingri turot iekārtu.
- Neuzstādi iekārtu mitrā un putekļainā vietā. Neuzstādi un neuzglabāji iekārtu ārpus telpām vai telpā, kas ir pakļauta nepiemērotiem laika apstākļiem, piem., tiešiem saules stariem, vējam, lietum vai temperatūrai, kas ir zemāka par 0 °C.
- Cieši pievelciet drenāžas šļūteni, lai novērstu tās atdalīšanos.
- Ja strāvas vads ir bojāts vai kontaktligzdas atvere ir vaļīga, nelietojiet šo strāvas vadu un sazinieties ar pilnvarotu tehniskā atbalsta centru.
- Nepievienojiet šo iekārtu tīklam, izmantojot vairākligzdu kontaktrozeti, barošanas vada pagarinātāju vai adapteri.
- Šajā iekārtā nedrīkst žāvēt tādus izstrādājumus kā, piemēram, porolonu (putulateksu), dušas cepurītes, ūdensnecaur laidīgus tekstilizstrādājumus, izstrādājumus ar gumijas pārklājumu un apģērbus vai spilvenus ar porolona pildījumu.
- Šo iekārtu nedrīkst uzstādīt aiz aizslēdzamām durvīm, bīdāmām durvīm vai durvīm, kurām eņģes ir iekārtai pretējā pusē, veidā, kas ierobežo pilnīgu iekārtas durvju atvēršanu.
- Šai iekārtai ir jābūt sazemētai. Zemējums samazina elektriskās strāvas trieciena risku iekārtas darbības traucējumu vai bojājumu gadījumā, nodrošinot elektrības novadi pa dzīslu ar mazāko pretestību.
- Iekārtas strāvas vadam ir zemējuma dzīsla un kontaktdakša ar zemējumu. Kontaktdakša ir jāiesprauž atbilstošā kontaktligzdā, kas ir uzstādīta un zemēta saskaņā ar valstī spēkā esošajām normām un noteikumiem.
- Nepareizs zemējuma dzīslas savienojums var radīt elektriskās strāvas trieciena risku. Ja šaubāties, vai iekārta ir pareizi sazemēta, lūdziet kvalificētam elektriķim vai tehniskajam speciālistam to pārbaudīt.
- Nedrīkst pārveidot iekārtas vada strāvas kontaktdakšu. Ja tā nav piemērota kontaktrozetei, lūdziet kvalificētam elektriķim uzstādīt pareizu kontaktrozeti.

Ekspluatācija

- Nemēģiniet atdalīt paneļus vai izjaukt ierīci. Nelietojiet asus priekšmetus, lai vadītu iekārtas darbību no vadības paneļa.
- Neremontējiet un nenomainiet iekārtas detaļas pats. Visus remonta un apkopes darbus drīkst veikt tikai kvalificēti apkopes darbinieki, izņemot, ja šajā lietotāja rokasgrāmatā nav noteikts citādi. Izmantojiet tikai atļautas, rūpnīcā ražotas detaļas.
- Sekojiet, lai zonā zem iekārtas un tai apkārt nebūtu uzliesmojošu materiālu, piemēram no, plūksnas, papīrs, grīdsegas, ķīmikālijas u.tml.
- Neievietojiet ierīcē mājdzīvniekus vai citus dzīvniekus.
- Neatstājiet iekārtas durvis atvērtas. Bērni var ķerties pie durvīm vai ielīst iekārtas tvertnē, izraisot iekārtas bojājumus vai miesas bojājumus.
- Nekad netveriet ar rokām šajā iekārtā laikā, kad tā darbojas. Pagaidiet, līdz tvertne ir pilnībā apstājusies.
- Nedrīkst iekārtā likt, mazgāt vai žāvēt izstrādājumus, kuri tikuši tīrīti, mazgāti vai notraipīti ar uzliesmojošām vai sprādzienbīstamām vielām (piemēram, vasku, eļļu, krāsu, benzīnu, attaukotājiem, ķīmiskās tīrīšanas šķīdinātājiem, petroleju, augu eļļu, pārtikas eļļu u.c.), vai iemērkti tajās. Nepareiza izmantošana var izraisīt ugunsgrēku vai sprādzienu.
- Aplūšanas gadījumā atvienojiet kontaktdakšu un sazinieties ar LG Electronics tehniskā atbalsta centru.
- Nespiediet uz leju ierīces durvis, kad tās ir atvērtas.
- Iekārtas tuvumā nedrīkst izmantot viegli uzliesmojošu gāzi un sprādzienbīstamas vielas (benzolu, benzīnu, atšķaidītāju, naftu, spirtu u.tml.).
- Ja iztukšošanas šļūtene vai ieplūdes šļūtene ziemā ir sasalusi, pirms ierīces lietošanas to atkausējiet.
- Glabājiet mazgāšanas līdzekļus, veļas mīkstinātājus un balinātājus bērniem nepieejamā vietā.
- Neaiztieciet kontaktdakšu vai iekārtas vadības pulti ar mitrām rokām.

- Vadu nedrīkst pārmērīgi salocīt vai novietot uz tā smagus priekšmetus.

Apkope

- Pirms droši pievienojat kontaktdakšu kontaktligzdai, noņemiet no tās mitrumu vai putekļus.
- Pirms iekārtas tīrīšanas atvienojiet to no strāvas padeves. Iestatot vadības pogu pozīcijā "OFF" vai dīkstāves pozīcijā, iekārta netiek neatvienota no strāvas padeves.
- Nekādā gadījumā neatvienojiet iekārta, raujot aiz strāvas vada. Vienmēr cieši satveriet kontaktdakšu un taisni izraujiet to kontaktligzdas.
- Tīrot iekārta, nedrīkst smidzināt ūdeni nedz uz tās ārpuses, nedz iekšpusē.

Utilizācija

- Pirms vecās iekārtas utilizācijas atvienojiet spraudni no kontaktozetes un nogrieziet strāvas vadu tieši pie iekārtas, lai nepieļautu nepareizu iekārtas izmantošanu.
- Visus iepakojuma materiālus (piem., plastmasas maisus un putustiroļu) utilizējiet bērniem nepieejamā vietā. Iepakojuma materiāli var izraisīt nosmakšanu.
- Pirms šī iekārta tiek izņemta no ekspluatācijas vai tiek utilizēta, noņemiet tās durvis, lai novērstu iespēju, ka bērni vai nelieli dzīvnieki tiek iesprostoti tvertnē.

RŪPES PAR VIDĪ

Enerģijas patēriņš

- Iekārta vislabāk darbojas istabas temperatūrā (23 °C).
- Augsta atmosfēras temperatūra un neliela telpa var paaugstināt žāvēšanas laiku, kā arī enerģijas patēriņu.
- Vienmērīga veļas ielāde līdz ražotāja norādītajai ietilpībai attiecīgajām programmām veicinās enerģijas ietaupījumu.

- Neievietojiet iekārtā iemērkta mitras drēbes, jo tas palielina žāvēšanas laiku un enerģijas patēriņu. Pirms ievietošanas pārlicinieties, vai drēbes ir kārtīgi izgrieztas.
- Ja mazgāšanas laikā drēbes netiek grieztas lielā ātrumā, pieaug enerģijas patēriņš un žāvēšanas laiks. Lieli palagi vai segas pārvalki var nevienmērīgi izžūt nevienmērīgas gaisa plūsmas dēļ, ja tie sarullējas. Lai nodrošinātu pienācīgu žāvēšanu, tie var būt jāizņem un atkārtoti jāpalaiž no cikla vidus.
- Atveriet durvis un pārlicinieties, vai plūksnu filtrs ir tīrs. Ja filtrs ir pilns ar plūksnām, žāvēšanas laiks būs ilgāks nekā parasti.

Jūsu vecās ierīces likvidēšana



- Šis simbols – pārsvītrotā atkritumu tvertne uz riteņiem – norāda, ka elektrisko un elektronisko iekārtu atkritumi (EEIA) jāutilizē atsevišķi no sadzīves atkritumu plūsmas.
- Veci elektriskie izstrādājumi var saturēt bīstamas vielas, tādēļ jūsu vecās ierīces pareiza utilizācija palīdzēs novērst iespējamās negatīvās sekas videi un cilvēka veselībai. Jūsu vecā ierīce var saturēt vairākkārt izmantojamas detaļas, kuras var izmantot citu izstrādājumu remontam, un citus vērtīgus materiālus, kurus var pārstrādāt, tādējādi saglabājot ierobežotus resursus.
- Jūs varat aiznest ierīci vai nu uz veikalu, kurā šo izstrādājumu iegādājieties, vai sazināties ar vietējās pašvaldības atkritumu savākšanas iestādi un uzzināt sīkāku informāciju par tuvāko oficiālo EEIA savākšanas punktu. Jaunāko informāciju par savu valsti skatiet vietnē www.lg.com/global/recycling.

Iepakojuma materiāla likvidēšana

- Likvidējiet iepakojuma atkritumus atbilstoši matreālu veidu otrreizējās pārstrādes simboliem. Ievietojiet iepakojuma atkritumus tiem atbilstošajās atkritumu tvertnēs, lai to otrreizēji pārstrādātu.

Veļas žāvētājs satur aukstumaģentu gāzes

R290 (GSP: 3): 0,145 kg Hermētiski noslēgts.

EKSPLUATĀCIJA

Vadības panelis

Vadības paneļa funkcijas

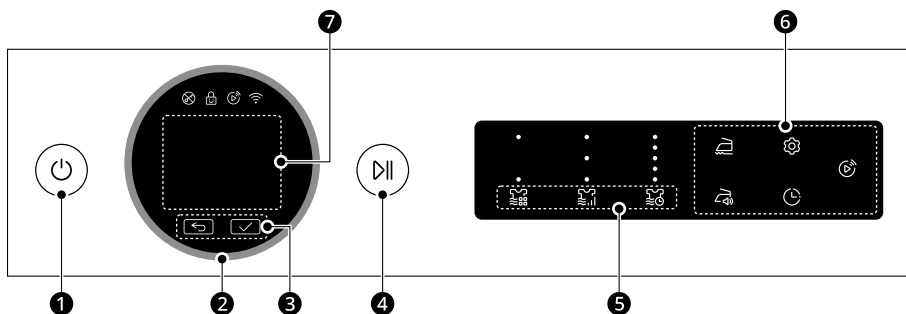

Norādījumi	
1	<p>Barošanas Ieslēgšanas/Izslēgšanas poga</p> <ul style="list-style-type: none"> Lai iekārtu ieslēgtu vai izslēgtu, piespiediet pogu Barošanas. Lai atceltu funkciju Atliec cikla beigu laiku, piespiediet pogu Barošanas.
2	<p>Programmas izvēle</p> <ul style="list-style-type: none"> Pagrieziet šo pogu, lai izvēlētos vajadzīgo programmu vai opciju. Kad vajadzīgā programma ir atlasīta, displejā tiks parādīti standarta sākotnējie iestatījumi. Šos iestatījumus var pielāgot, izmantojot Programmas modifikācijas pogas jebkurā laikā pirms programmas palaišanas.
3	<p>↶ & ✓ Pogas</p> <ul style="list-style-type: none"> Nospiediet pogu ↶, lai pārietu uz iepriekšējo ekrānu. Nospiediet pogu ✓, lai atlasītu izvēlnes vienumu vai saglabātu informāciju.
4	<p>Sākt/Pauze poga</p> <ul style="list-style-type: none"> Nospiediet pogu Sākt/Pauze, lai sāktu vai apturētu žāvēšanas programmu. Pauzes stāvoklī jauda tiek izslēgta pēc noteikta laika drošības apsvērumu dēļ.
5	<p>Žāvēšanas programmas pogu pielāgošana</p> <p>Izmantojiet šīs pogas, lai izvēlētajai programmai pielāgotu Žāv. režīms, Žāv. līmenis or Žāv. laiks iestatījumus.</p> <ul style="list-style-type: none"> Uz displeja ir redzami pašreizējie iestatījumi. Nospiediet tās opcijas pogu, lai izvēlētos citus iestatījumus.

Norādījumi	
6	<p>Opciju un papildu funkciju pogas</p> <ul style="list-style-type: none"> Izmantojiet šīs pogas, lai atlasītu izvēlētās programmas nepieciešamās opcijas. Ne visas opcijas ir pieejamas katrā programmā. Lai izmantotu papildu funkcijas, nospiediet atbilstošo pogu. Displejā iedegas atbilstošais simbols. <p> Neburzīšanās, Mitruma brīdinājums, Atliec cikla beigu laiku, Iestatījumi</p> <ul style="list-style-type: none"> Lai izmantotu šo funkciju, skatiet sadaļu Papildu opcijas un funkcijas. <p> Attālinātā sākšana</p> <ul style="list-style-type: none"> Izmantojot lietotni LG ThinQ, varat izmantot viedtālruni, lai savu iekārtu vadītu attālināti. Lai izmantotu šo funkciju, skatiet nodaļu VIEDĀS FUNKCIJAS.
7	<p>Laiks un statusa displejs</p> <ul style="list-style-type: none"> Displejā tiek attēloti iestatījumi, paredzamais atlikušais laiks, opcijas un statusa ziņojumi. Ieslēdzot iekārtu, displejā iegaismojas noklusējuma iestatījumi.

Laika un statusa displejs

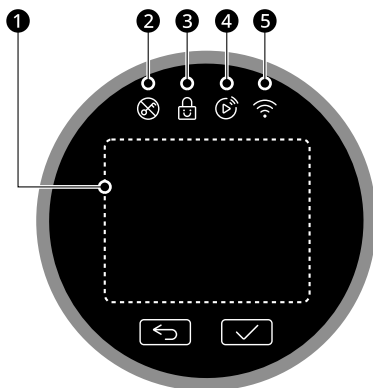

Norādījumi	
1	<p>Statusa displejs</p> <ul style="list-style-type: none"> Displejā tiek parādīti iestatījumi, paredzamais atlikušais laiks, opcijas un statusa ziņojumi.
2	iedegas, kad programma sākas un durvis ir aizslēgtas.
3	iedegas, kad ir aktivizēta Bērnu drošības slēdzis funkcija.
4	iedegas, kad ir aktivizēta Attālinātā sākšana funkcija.
5	iedegas, ja iekārta ir savienota ar mājas Wi-Fi tīklu.

Ekspluatācijas pārskats

Iekārtas izmantošana

Atveriet durvis starp slodzēm, kad pirmo reizi lietojat ierīci, lai ļautu izkļiedēt jebkādas smakas no ierīces iekšpusēs.

Bērni ir jāuzrauga, lai viņi neiekāptu tvertnē.

- 1 Pārļiecinieties, ka plūksnas filtrs un ūdens tvertne ir tīri.

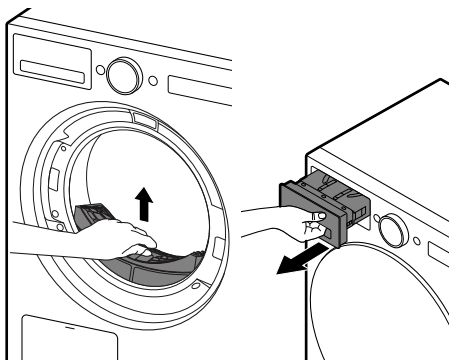

- Atveriet durvis un pārļiecinieties, vai plūksnu filtrs ir tīrs. Ja filtrs ir pilns ar plūksnām, žāvēšanas laiks būs ilgāks nekā parasti.
- Izvelciet ūdens tvertni un iztukšojiet kondensāta ūdeni. Ja ūdens tvertne ir pilna, iekārta var apstāties cikla laikā.

PIEZĪME

- Dažos gadījumos LCD logā var parādīties iztukšojiet ūdeni paziņojums, lai informētu, ka ūdens tvertne ir pilna. Ja tā notiek, iztukšojiet ūdens tvertni.

- 2 Pēc sašķirošanas ielieciet apģērbu tvertnē un aizveriet durvis.

- Iebīdīet apģērbu dziļi tvertnē, lai tas neatrastos pie durvju blīves. Ja apģērbs iestrēgst starp durvīm un blīvi, žāvējot to var sabojāt.
- Apģērbs jāsašķiro pēc auduma veidiem un sausuma līmeņa.

- Visas apģērba saites un piestiprinātās jostas pirms ievietošanas tvertnē ir kārtīgi jāsasien un jānostiprina.

- 3 Lai ieslēgtu iekārta, nospiediet pogu **Barošanas**.

- Atkarībā no modeļiem var iedegties poga **Barošanas**, lai norādītu, ka iekārta ir gatava žāvēšanai.



- 4 Izvēlieties žāvēšanas programmu, pagriežot programmas izvēles slēdzi.

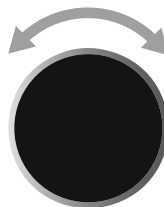

- 5 Lai sāktu žāvēšanas programmu, nospiediet pogu **Sākt/Pauze**.



PIEZĪME

- Ierīce mazgā plūksnu, kas uzkrājas uz kondensatora virsmas, automātiski izmantojot ūdeni, kas darbības laikā tiek kondensēts no drēbēm.

PIEZĪME

- Kondensatora tīrīšanas biežums var atšķirties atkarībā no drēbju izmēra un sākotnējā mitruma daudzuma.

- 6 Kad žāvēšanas programma ir pabeigta, atveriet durvis un izņemiet drēbes.

⚠ UZMANĪBU!

- Esiet uzmanīgi! Iekšpusē esošais cilindrs joprojām var būt karsts.

- 7 Notīriet savārstījumu ap durvju stiklu, gumijas blīvējumu un filtru.

- Noslaukiet ar mitru drānu vai mitru salveti.

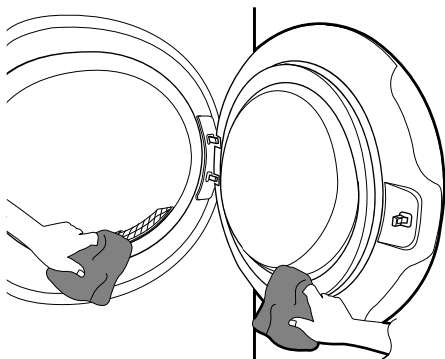

- 8 Iztīriet plūksnu filtru un iztukšojiet ūdens tvertni.

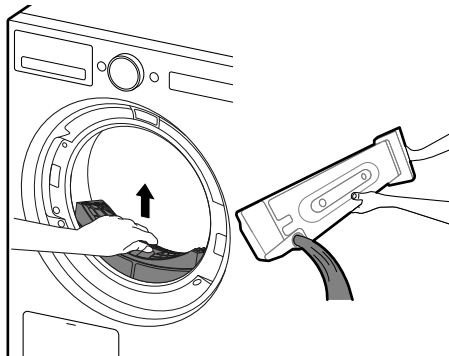

- 9 Lai palīdzētu samazināt smaku veidošanos, žāvētāja durvis var atstāt pilnīgi vai nedaudz atvērtas uz īsu brīdi (ja iespējams), lai labāk izvēdināt tvertni pēc lietošanas.

⚠ BRĪDINĀJUMS!

- Drošības apsvērumu dēļ neļaujiet bērniem vai dzīvniekiem iekļūt iekārtā, lai neizraisītu bojājumus vai traumas.

PIEZĪME

- Pēdējā žāvēšanas ar rotāciju cikla daļa notiek bez karstuma (atdzesēšanas cikls), lai nodrošinātu veļai nekaitīgu temperatūru.
- Augsta atmosfēras temperatūra un neliela telpa var paaugstināt žāvēšanas laiku, kā arī enerģijas patēriņu.

Apģērba sagatavošana

PIEZĪME

- Lai gūtu labākos žāvēšanas rezultātus un visefektīvāk izmantotu enerģiju, nepārslogojiet iekārtu.

Drēbju pārbaude pirms ievietošanas

▲ UZMANĪBU!

- Pārbaudiet, vai drēbes nav iestrēgušas starp iekārtu un durvīm, jo citādi apgērbu žāvēšanas laikā var sabojāt.
- Lai iegūtu optimālus žāvēšanas rezultātus, ievērojiet programmas tabulas maksimālo paredzēto veļas apjomu attiecīgajā žāvēšanas programmā. Pārslodze rada sliktu žāvēšanas rezultātu un izraisa lieku saburzīšanos.
- Neievietojiet ierīcē izmirkušas drēbes. Šādi rīkojoties, palielināsies žāvēšanas laiks un enerģijas patēriņš. Pārlicinieties, ka drēbes ir rūpīgi izgrieztas veļasmašīnā, pirms tās ievietojat žāvētājā.
- Jaukta auduma ielāde var izraisīt žāvēšanas laika pagarināšanos un displejā atlikušā laika pauci aktīvās žāvēšanas laikā, līdz faktiskais atlikušais laiks sakrīt ar parādīto laiku.
- Pārlicinieties, ka visas kabatas ir tukšas. Priekšmeti, piemēram, naglas, matu sprādzes, sērkokociņi, pildspalvas, monētas un atslēgas, var sabojāt gan veļas mazgājamo mašīnu, gan apgērbu.
- Noņemiet vaļīgas siksnas un aizveriet rāvējslēdzējus, āķus un saites, lai šie priekšmeti neieķertos citās drēbēs.

Apģērba šķirošana

Apģērbiem ir individuālas auduma kopšanas etiķetes, tāpēc žāvētāju ieteicams izmantot saskaņā ar tām.

Sašķirojiet drēbes pēc izmēra un auduma veida un pēc tam sagatavojiet tās atbilstoši simboliem uz auduma kopšanas etiķetēm.

Vilnas izstrādājumi

- Žāvējiet vilnas izstrādājumus **Vilna** programmā. Pārlicinieties, ka rīkojaties saskaņā ar auduma kopšanas etiķetes norādījumiem. Cikla laikā vilna var neizžūt pilnībā, neatkārtojiet žāvēšanu. Sakārtojiet vilnas izstrādājumus to sākotnējā formā un žāvējiet izklātā veidā.

Austi un bārkstaini materiāli

- Daži austi un bārkstaini materiāli atkarībā no kvalitātes var sarauties.

Negludināmi izstrādājumi un sintētika

- Nepārslogojiet iekārtu. Negludināmus izstrādājumus izņemiet uzreiz, tiklīdz iekārta ir apstājusies, lai samazinātu kroku rašanos.

Bērnu apģērbi un naktskrekli

- Vienmēr pārbaudiet informāciju uz auduma kopšanas etiķetes.

Gumija un plastmasa





- Nedrīkst žāvēt izstrādājumus, kas izgatavoti no gumijas vai plastmasas vai satur gumiju vai plastmasu, piemēram:
 - priekšauti, krūšautiņi, krēslu pārklāji;
 - Aizkari un galdauti
 - Vannas paklājiņi

Stikla šķiedra



- Iekārtā nedrīkst žāvēt stikla šķiedras priekšmetus. Stikla daļiņas var palikt iekārtā un turpmākos ciklos nonākt jūsu drēbēs.

Audumu kopšanas etiķešu pārbaude

Simboli uz auduma kopšanas etiķetes sniedz informāciju par apģērba auduma sastāvu un to, kā tas jāžāvē.

Simbols	Norādījumi
	Žāvēšana
	Žāvēšana ar rotāciju
	Paliekoša apstrāde / neburzīgi audumi
	Žāvēt saudzīgā režīmā
	Nežāvēt ar rotāciju

16 EKSPLUATĀCIJA

Simbols	Norādījumi
	Nežāvēt
	Augsta temperatūra
	Vidēja temperatūra
	Zema temperatūra
	Nav temperatūra / gaiss
	Žāvēt uz auklas/pakarot
	Žāvēt, ļaujot ūdenim notecēt
	Žāvēt izklātā stāvoklī
	Žāvēt ēnā

Režīmu tabula

Žāvēšanas režīms

Noklusējuma žāvēšanas programma

Šīs programmas ir sākotnējā programmu sarakstā.

Programma	MI žāvēšana	Maks. noslodze	5 kg
Norādījumi	<p>Šī programma optimizē žāvēšanas laiku un temperatūru, nosakot veļas īpašības.</p> <ul style="list-style-type: none"> Kad tiek noteiktas sausā materiāla īpašības, žāvēšanas laiks var palielināties vai samazināties. Žāvēšanas pakāpe var atšķirties atkarībā no auduma veida un biezuma, kā arī no uzstādīšanas vietas. Daži audumi var šķīst mitri, ja tiek sajaukta kokvilna un mīksta sintētika. Žāvējot segu vai pārklāju, izmantojiet Sega programmu. 		
Žāv. līmenis	Noklusējums : Skapis	Nav regulējams	

Programma	Kokvilna	Maks. noslodze	10 kg
Norādījumi	Izmantojiet visu parasto priekšmetu, piemēram, kokvilnas, lina, kreklus, džinsus vai jauktu kravu, žāvēšanai, izņemot smalkus audumus, piemēram, vilnu vai zīdu.		
Žāv. līmenis	Noklusējums : Skapis	Pieejams: All	

Programma	Eco <input type="checkbox"/>	Maks. noslodze	10 kg
Norādījumi	Izmantojiet visu parasto priekšmetu, piemēram, kokvilnas, lina, kreklus, džinsus vai jauktu veļu, žāvēšanai ar mazāku enerģijas patēriņu, izņemot smalkus audumus, piemēram, vilnu vai zīdu.		
Žāv. līmenis	Noklusējums : Skapis	Pieejams: All	

Programma	TurboDry	Maks. noslodze	5 kg
Norādījumi	Izmantojiet šo programmu vieglu priekšmetu, piemēram, kokvilnas un sintētikas maisījumu un sintētikas žāvēšanai.		
Žāv. līmenis	Noklusējums : Skapis	Nav regulējams	

Programma	Dažādi audumi	Maks. noslodze	4 kg
Norādījumi	Vienlaicīgi žāvē jauktus audumus. <ul style="list-style-type: none"> Izmantojiet dažādiem audumu veidiem, izņemot īpašus apģērbus (zīdu/smalkveļu, sporta apģērbus, tumšus izstrādājumus, vilnu, izstrādājumus ar dūnu pildījumu/aizkarus). 		
Žāv. līmenis	Noklusējums : Skapis	Pieejams: All	

Programma	Quick 30	Maks. noslodze	1 kg
Norādījumi	Izmantojiet šo programmu līdz 3 poliamīda, akrila un poliestera apģērba gabalu žāvēšanai.		
Žāv. līmenis	Nav regulējams		

Programma	Delikāti audumi	Maks. noslodze	1,5 kg
Norādījumi	Izmantojiet šo programmu, lai žāvētu kreklus, blūzes, neilonus, apakšveļu vai caurspīdīgus un mežģīņotus apģērbus, kurus var viegli sabojāt.		
Žāv. līmenis	Nav regulējams		

Programma	Vienkārša kopšana	Maks. noslodze	4 kg
Norādījumi	Žāvē drēbes, kas pēc žāvēšanas nav jāgludina. <ul style="list-style-type: none"> Izmantojiet poliamīdam, akrilam, poliesteram. 		
Žāv. līmenis	Noklusējums : Skapis	Pieejams : Skapis, Gludināšanas	

Programma	Vilna	Maks. noslodze	1 kg
Norādījumi	Izmantojiet šo programmu tādu žāvējamu vilnas vai ar rokām mazgājamu priekšmetu žāvēšanai, kam nepieciešama smalka kopšana.		
Žāv. līmenis	Nav regulējams		

Programma	Žāvēšana pēc laika	Maks. noslodze	-
Norādījumi	Izmantojiet šo programmu, lai manuāli izvēlētos žāvēšanas laiku no 20 līdz 180 minūtēm.		
Žāv. laiks	Noklusējums: 20 min	Pieejams: 20-180 min	

Programma	Sporta apģērbi	Maks. noslodze	2 kg
Norādījumi	Izmantojiet šo programmu īpašu apģērbu, piemēram, sporta un āra apģērbu, žāvēšanai.		

Programma	Sporta apģērbi	Maks. noslodze	2 kg
Žāv. līmenis	Nav regulējams		

Programma	Alerģiju droša apkope	Maks. noslodze	4,5 kg
Norādījumi	Šī programma palīdz mazināt alergēnus, piemēram, putekļu ērces.		
Žāv. līmenis	Nav regulējams		

Programma	Tvertnes apkope	Maks. noslodze	-
Norādījumi	Šī programma novērš nepatīkamu smaku rašanos bungā.		
Žāv. līmenis	Nav regulējams		

Nenoklusējuma žāvēšanas programma

Lai izmantotu šīs programmas, rediģējiet žāvēšanas programmu sarakstu, izmantojot opciju **Ciklu saraksta rediģēšana**.

Programma	Gaisa žāvēšana	Maks. noslodze	-
Norādījumi	Žāvē karstumjutīgus priekšmetus.		
Žāv. laiks	Noklusējums: 60 min	Pieejams: 20-180 min	

Programma	Super žāvēšana	Maks. noslodze	10 kg
Norādījumi	Rūpīgi izžāvē kokvilnas audumus.		
Žāv. līmenis	Noklusējums : Ekstra	Nav regulējams	

Programma	Viegla gludināšana	Maks. noslodze	4 kg
Norādījumi	Atstāj drēbes nedaudz mitras, lai atvieglotu gludināšanu.		
Žāv. līmenis	Noklusējums : Gludināšanas	Nav regulējams	

Programma	Lietainās dienas	Maks. noslodze	4 kg
Norādījumi	Žāvē mitras drēbes.		
Žāv. līmenis	Nav regulējams		

Programma	Dvieļi	Maks. noslodze	4,5 kg
Norādījumi	Vannas dvieļi, peldmēteļi, roku dvieļi.		
Žāv. līmenis	Nav regulējams		

Programma	Sega	Maks. noslodze	2,5 kg
Norādījumi	Lielgabarīta priekšmeti, sega, gultas pārsēji.		
Žāv. līmenis	Nav regulējams		

Programma	Gultas veļa Atsvaidzināt	Maks. noslodze	3 kg
Norādījumi	Silda un sapūka segas.		
Žāv. līmenis	Nav regulējams		

Programma	silts gaiss	Maks. noslodze	-
Norādījumi	Mazie priekšmeti un mitrs apģērbs, kas piemērots karstuma žāvēšanai.		
Žāv. laiks	Noklusējums: 60 min	Pieejams: 20-180 min	

Programma	Krunku novēršana	Maks. noslodze	10 kg
Norādījumi	Novērš kroku veidošanos, savelkot drēbes pēc cikla.		
Žāv. līmenis	Noklusējums : Skapis	Nav regulējams	

Programma	žāvēšana uz režģa	Maks. noslodze	-
Norādījumi	Izmantojiet šo ciklu, ja nepieciešams izžāvēt drēbes, izmantojot žāvēšanas statīvu, t.i., uz līdzenas virsmas bez veļas žāvēšanas. Ciklu žāvēšana uz režģa var izmantot, lai žāvētu smalkas drēbes, piemēram, džemperus.		
Žāv. laiks	Noklusējums: 180 min	Pieejams: 20-180 min	

Programma	Dūnu jaka Atsvaidzināt	Maks. noslodze	2 kg
Norādījumi	Palīdz no jauna piepildīt dūnu jakas.		
Žāv. līmenis	Nav regulējams		

⚠ UZMANĪBU!

- Ja porcijas svars ir mazāks par 1 kg, lūdzu izmantojiet programmu **Žāvēšana pēc laika** noteikts laiks žāvēšanas programmās. Vilnas izstrādājumi jāžāvē, izmantojot programmu **Vilna**, bet karstumjutīgiem audumiem, tostarp zīdam un apakšveļai, jāizmanto programma **Delikāti audumi**. Izvēloties nepieciešamo programmu, lūdzu ievērojiet ieteikto veļas daudzumu. Pretējā gadījumā var sabojāt drēbes.

PIEZĪME

- Ja iekārta ir uzstādīta zem citām struktūrām, tas var vājināt darbības rezultātus.

- Ja mazgāšanas laikā drēbes netiek grieztas lielā ātrumā, pieaug enerģijas patēriņš un žāvēšanas laiks. Lieli palagi vai segas pārvalki var nevienmērīgi izžūt nevienmērīgas gaisa plūsmas dēļ, ja tie sarullējas. Lai nodrošinātu pienācīgu žāvēšanu, tie var būt jāizņem un atkārtoti jāpalaiž no cikla vidus.

Izvēlei pieejamās žāvēšanas funkcijas

*1 Šī funkcija ir automātiski iekļauta programmā, un to nevar izdzēst.

Programma	Žāv. režīms			Atliec cikla beigu laiku	Neburzīšanās
	Izslēgt s	Efektivitāte	Turbo		
MI žāvēšana			●	●	●
Kokvilna			●	●	●
Eco <input type="checkbox"/>		●	●	●	●
TurboDry			●	●	●
Dažādi audumi		●	●	●	●
Quick 30			●	●	●
Delikāti audumi		●		●	●
Vienkārša kopšana		●	●	●	●
Vilna		●		●	●
Žāvēšana pēc laika			●	●	●
Sporta apģērbi		●		●	●
Alerģiju droša apkope			●	●	●
Tvertnes apkope			●	●	
Gaisa žāvēšana	●			●	●
Super žāvēšana			●	●	●
Viegla gludināšana		●		●	●
Lietainās dienas			●	●	●
Dvieļi			●	●	●

22 EKSPLOATĀCIJA

Programma	Žāv. režīms			Atliec cikla beigu laiku	Neburzīšanās
	Izslēgt s	Efektivitāte	Turbo		
Sega			●	●	●
Gultas veļa Atsvaidzināt			●	●	●
silts gaiss		●	●	●	●
Krunku novēršana			●	●	●*1
žāvēšana uz režģa		●		●	●
Dūnu jaka Atsvaidzināt			●	●	●

Papildu opcijas un funkcijas

Žāvēšanas programmas pielāgošana

Katrai programmai ir noklusējuma iestatījumi, kas tiek izvēlēti automātiski. Varat arī pielāgot šos iestatījumus, izmantojot šīs pogas.

Žāv. režīms

Tā sniedz iespēju ietaupīt enerģiju un laiku.

- **Efektivitāte:** Šis režīms ietaupa enerģiju, bet pagarina žāvēšanas laiku. Ierīce izžāvē drēbes ar mazāku enerģiju zemā temperatūrā, saspiežot aukstumaģentu līdz zemākam spiedienam nekā noklusējuma režīmā.
- **Turbo:** Šis režīms ietaupa žāvēšanas laiku, bet patērē vairāk enerģijas. Ierīce ātri izžāvē drēbes augstā temperatūrā, saspiežot aukstumaģentu līdz augstākam spiedienam nekā noklusējuma režīms.

Žāv. līmenis

Tā sniedz iespēju atlasīt žāvēšanas programmai sausuma līmeni.

- **Ekstra:** Bieziem un vatētiem audumiem
- **Skapis:** Audumiem, kas nav jāgludina
- **Gludināšanas:** Audumiem, kas ir jāgludina

Žāv. laiks

Izmantojiet šo opciju, lai manuāli atlasītu žāvēšanas laiku no 20 līdz 180 minūtēm.

Lai pielāgotu žāvēšanas programmu, veiciet tālāk norādītās darbības.

- 1 Sagatavojiet drēbes un ievietojiet tvertnē.
- 2 Nospiediet pogu **Barošanas**.
- 3 Izvēlieties žāvēšanas programmu.

- 4 Pielāgojiet žāvēšanas programmu (**Žāv. režīms, Žāv. līmenis** un **Žāv. laiks**) kā nepieciešams.

- 5 Nospiediet pogu **Sākt/Pauze**.

Papildu opciju izmantošana

Programmas var pielāgot, izmantojot šādas opcijas:

Neburzīšanās

Tās sniedz iespēju novērst burzījumus, kas rodas, ja žāvēšanas cikla beigās veļa netiek nekavējoties izņemta.

Kad funkcija ir ieslēgta, iegaismojas lampiņa, kas norāda, ka ir iestatīta neburzīšanās funkcija, un iekārta atkārtoti strādā 10 sekunžu darbības un 5 minūšu paužu režīmā. 2 stundas pēc žāvēšanas cikla beigām šī funkcija tiek automātiski izslēgta.

Lai izslēgtu funkciju, pirms žāvēšanas cikla sākšanas piespiediet pogu **Neburzīšanās**.

PIEZĪME

- Kad opcija ir iestatīta, displejā tiek parādīts simbols, līdz funkcija tiek izslēgta.
- Kad šī funkcija ir iestatīta, pēc žāvēšanas cikla beigām darbojas tikai poga **Barošanas**.
- Kad darbojas žāvēšanas cikls, vispirms izslēdziet cikla pauzi, lai iestatītu funkciju.
- Pirms drēbju izņemšanas vienmēr izslēdziet iekārta.

Mitruma brīdinājums

Ja ir atlasīta šī opcija, ierīce signalizē, kad krava ir aptuveni 80% sausa. Tas ļauj noņemt ātrāk žūstošus vieglus priekšmetus vai priekšmetus, kurus vēlaties gludināt vai pakārt, kamēr tie vēl ir nedaudz mitri.

Atliec cikla beigu laiku

Tās sniedz iespēju aizkavēt žāvēšanas cikla beigu laiku 3 līdz 19 stundas.

- 1 Nospiediet pogu **Barošanas**.

- 2** Izvēlieties programmu.
- 3** Nospiediet pogu **Atliec cikla beigu laiku**, lai iepļānotu žāvēšanas laiku.
(Piemēram, ja pašlaik ir pulksten 13:00 un vēlaties pabeigt žāvēšanu pulksten 19:00, iestatiet to pēc 6 stundām (7-1=6).)
- Pagrieziet pogu, lai izvēlētos vēlamo rezervācijas laiku, un nospiediet pogu ✓.
 - Kad rezervēšanas funkcija ir iestatīta, iedegsies poga **Atliec cikla beigu laiku**.

- 4** Nospiediet **Sākt/Pauze**, lai sāktu iepļānoto žāvēšanas ciklu.
- Ja vēlaties modificēt **Atliec cikla beigu laiku**, vispirms paūzējiet to un pēc tam nospiediet pogu **Atliec cikla beigu laiku**. Pēc funkcijas **Atliec cikla beigu laiku** modificēšanas nospiediet pogu ✓, lai to saglabātu un sāktu no jauna.

PIEZĪME

- Rezervācijas var veikt ik pēc 30 minūtēm no 3 līdz 19 stundām, un rezervācijas netiek veiktas uz laiku, kas mazāks par 3 stundām.
- Rezervācijas laiks un faktiskais beigu laiks var atšķirties atkarībā no žāvēšanas apjoma.
- Ja pēc rezervēšanas funkcijas iestatīšanas maināt kursu, pagriežot darbības ripu, rezervēšanas funkcija tiek atcelta.
- Ja strāvas padeves pārtraukuma dēļ tiek atslēgta elektrība, rezervācija tiks atcelta.
- Funkcija **Atliec cikla beigu laiku** neattiecas uz programmu **Kondensatora kopšana**.

Izmantojot dažādus iestatījumus

Iestatījumi

- 1** Nospiediet pogu  **Iestatījumi**.

- 2** Pagrieziet pogu, lai izvēlētos vajadzīgo iestatījumu, un nospiediet pogu ✓.

- 3** Pagrieziet pogu, lai atlasītu vai mainītu iestatījumu, un nospiediet pogu ✓, lai saglabātu iestatījumu.

- 4** Lai atgrieztos iepriekšējā ekrānā, vēlreiz nospiediet pogu **Iestatījumi** vai nospiediet pogu ↶.

PIEZĪME

- Ja pēc pogas **Iestatījumi** nospiešanas vairākas minūtes netiek veiktas nekādas darbības, displejs atgriežas iepriekšējā ekrānā.

Tvertnes gaisma

Tvertne ir aprīkota ar baltu LED gaismu, kas iedegas, kad žāvētājs ir ieslēgts. Šī gaisma automātiski izslēdzas, kad durvis tiek aizvērtas un cikls sākas.

- Lai manuāli ieslēgtu gaismu, nospiediet **Tvertnes gaisma** pogu.
- Tvertnes gaisma automātiski izslēgsies pēc 4 minūtēm.

Bērnu drošības slēdzis

Izmantojiet šo funkciju, lai atspējotu vadīklas. Šī funkcija var neļaut bērniem mainīt ciklus vai darbināt žāvētāju.

- Lai atbloķētu vadības paneli, nospiediet un 3 sekundes turiet pogu ✓.

Ciklu saraksta rediģēšana

Rediģējiet sauso programmu sarakstu pēc vajadzības.





- 1) Pagrieziet pogu, lai izvēlētos vajadzīgo žāvēšanas programmu, un nospiediet pogu ✓, lai iekļautu vai izslēgtu žāvēšanas programmas.
 - Ja ir pievienota žāvēšanas programma, tai tiek parādīta atzīme.
 - Ja žāvēšanas programma tiek dzēsta, šai programmai atzīme netiek rādīta.

- 2) Pēc programmas izvēles nospiediet taustiņu , lai to saglabātu.

PIEZĪME

- Dažas programmas nevar izdzēst.
- Ciklu secību sarakstā var mainīt. Izstrādājumā izmantojiet funkciju **Cikla optimizācija** izvēlnē **Citi iestatījumi**. Lietojumprogrammā **LG ThinQ** izmantojiet **Cikla optimizācijas** funkciju.

Vairāk iestatījumu

- 1 Nospiediet pogu  **Iestatījumi**.
- 2 Pagrieziet pogu, lai atlasītu **Citi iestatījumi**, un nospiediet pogu .
- 3 Pagrieziet pogu, lai izvēlētos vajadzīgo iestatījumu, un nospiediet pogu .
- 4 Pagrieziet pogu, lai atlasītu vai mainītu iestatījumu, un nospiediet pogu , lai saglabātu iestatījumu.
- 5 Lai atgrieztos iepriekšējā ekrānā, nospiediet pogu .

PIEZĪME

- Ja pēc pogas **Citi iestatījumi** nospiešanas vairākas minūtes netiek veiktas nekādas darbības, displejs atgriežas galvenajā ekrānā.

Wi-Fi savienojums

Izmantojiet, lai iestatītu Wi-Fi savienojumu. Kad Wi-Fi ir ieslēgts, displejā tiek parādīta Wi-Fi ikona.

Cikla optimizācija

Kad šī funkcija ir aktivizēta, tā automātiski organizē cikla sarakstu un opcijas, pamatojoties uz jūsu lietošanas paradumiem.

- Noklusējuma iestatījums ir **Ieslēgts**.

- Atlasot **Izslēgts**, tiek saglabāta pašreizējā saraksta secība, bet tiek dzēstas visas pielāgotās opcijas, atjaunojot noklusējuma opcijas.

Kondensatora kopšana

Izmantojiet to, lai manuāli darbinātu

Kondensatora kopšana ciklu.

Skaņa

Paziņojumu skaņu un pogu skaņu skaļumu var iestatīt no klusas līdz ļoti skaļai.

- Noklusējuma skaļums ir **Ļoti augsts**, un to var regulēt.
 - Skaļums: **Izslēgts, Zems, Vidējs, Augsts, Ļoti augsts**

Valoda

Izmantojiet to, lai mainītu displejā redzamo valodu.

Viedā diagnostika

Izmantojiet to, lai palīdzētu novērst kļūdas vai darbības traucējumus.

- Plašāku informāciju skatiet sadaļā **Viedā diagnostika**.

Rūpnīcas iestatījumu atiestatīšana

Izvēlieties šo, lai dzēstu visus saglabātos datus un inicializētu iestatījumus.

Izmantojot žāvētāja statīvu

Žāvēšana uz režģa

Šo programmu ir paredzēts lietot veļai, kas jāžāvē izklātā veidā, bez centrifugēšanas, piemēram, džemperiem un smalkiem audumiem.

Lai lietotu šo programmu, ir nepieciešams žāvēšanas režģis, kas jāievieto iekārtā. Pirms žāvēšanas izņemiet no žāvēšanas režģa iepakojuma materiālus.

PIEZĪME

- Daži modeļi netiek pārdoti ar visiem pieejamajiem piederumiem, tāpēc jums, iespējams, būs jāiegādājas LG žāvēšanas režģis, ja tas nav piegādāts kopā ar jūsu modeli. Par tā iegādi, lūdzu, sazinieties ar LG Electronics klientu informācijas centru vai apmeklējiet LG vietni <http://www.lg.com>.

1 Atveriet durvis.

2 Ievietojiet žāvēšanas režģa āķi tvertnes centrā.

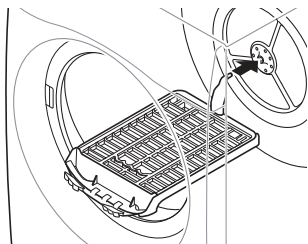

3 Kad esat pabeidzis nostiprināšanu cilindra centrālajā caurumā, piestipriniet statīvu trīs filtra caurumos katrā filtra pusē.

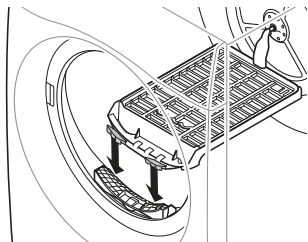

Uzmanīgi apskatiet filtra atveri un ievietojiet to. Ja jūs nedaudz iespiedīsiet statīvu cilindrā, tas labāk iederēsies.

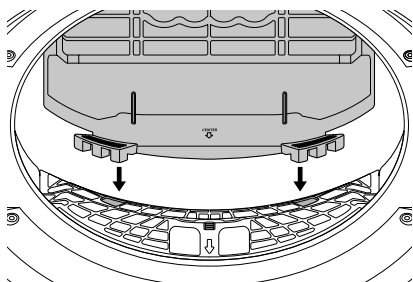

4 Novietojiet mitrās vienības uz režģa. Nodrošiniet ap tām telpu gaisa cirkulācijai.

- Žāvēšanas režģis nekustēsies, bet tvertne griezīsies.

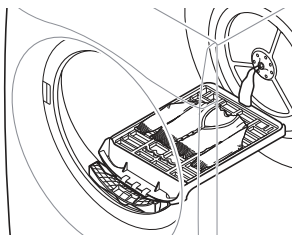

5 Aizveriet durvis.

6 Iedarbiniet iekārtu un izvēlieties **žāvēšana uz režģa**.

7 Nospiediet pogu **Sākt/Pauze**.

PIEZĪME

- Pārbaudiet plūksnu filtru un izņemiet visas plūksnas, kas uzkrājušās no vienībām, kas žāvētas uz režģa.
- **Žāv. laiks** taustiņu var izmantot, lai precīzi pielāgotu žāvēšanas laiku.

Automātiskā kondensatora tīrīšana

- Šis modelis ir aprīkots ar "Automātiskā kondensatora tīrīšanu". Tas automātiski attīra kondensatoru ik pēc noteikta reižu skaita (apmēram 30 reizes). Tomēr, ja vēlaties to tīrīt, varat vadīt ciklu manuāli vai arī varat to iztīrīt pats. Lūdzu, skatiet lapu par kondensatora tīrīšanu.

VIEDĀS FUNKCIJAS

LG ThinQ lietotne

LG ThinQ programma ļauj sazināties ar iekārtu, izmantojot viedtālruni.

LG ThinQ lietotnes funkcijas

Attālinātā sākšana

Kontrolējiet ierīci attālināti vai pārbaudiet, cik daudz laika ir atlicis ciklā, izmantojot **LG ThinQ** lietojumprogrammu.

PIEZĪME

- Kad tālvadības pults funkcija ir iespējota, varat sākt ciklu no lietojumprogrammas **LG ThinQ**. Ja cikls netiek palaists, ierīce gaidīs, lai sāktu ciklu, līdz ierīce tiks attālināti izslēgta vai tālvadības pults funkcija tiek atspējota.
- Ja durvis tiek atvērtas, tālvadības pults funkcija tiek atspējota.

Smart Pairing (Viedā savienošana pāri)

Šī funkcija automātiski atlasa piemērotāko veļas žāvētāja ciklu, pamatojoties uz lietošanas informāciju par pēdējo pabeigto mazgāšanas ciklu.

PIEZĪME

- Lai lietotu šo funkciju, veļas mazgājamaļai mašīnai un veļas žāvētājam jābūt savienotam ar lietotni **LG ThinQ**.

Viedā diagnostika

Šī funkcija nodrošina derīgu informāciju diagnostikai un derīgus risinājums, kas balstīti uz iekārtas lietošanas īpašībām.

Brīdinājumi

Kad cikls ir pabeigts vai ierīcei radīsies problēmas, jūs saņemsit pašpiegādes ziņojumu.

Enerģijas monitorings*1

Šī funkcija seko tam, kā žāvētāja enerģijas patēriņu ietekmē atlasītie žāvēšanas cikli un opcijas.

Iestatījumi

Ļauj iestatīt dažādas iespējas iekārtā un lietojumprogrammā.

- *1 Šī funkcija ir pieejama tikai atsevišķiem modeļiem.

PIEZĪME

- Šādos gadījumos ir jāatjaunina tīkla informācija katrai ierīcei **LG ThinQ** lietojumprogrammas sadaļā **Ierīču kartes > Iestatījumi > Mainīt tīklu**.
 - bezvadu maršrutētājs ir mainīts
 - bezvadu maršrutētāja parole ir mainīta
 - Tiek mainīts interneta pakalpojumu sniedzējs
- Šī informācija ir aktuāla publicēšanas laikā. Lietojumprogramma var tikt mainīta produktu uzlabošanas nolūkos bez brīdinājuma lietotājiem.

LG ThinQ lietotnes instalēšana un LG ierīces pievienošana

Modeļi ar QR kodu

Skenējiet produktam pievienoto QR kodu, izmantojot viedtālruņa kameru vai QR koda lasītāja lietotni.

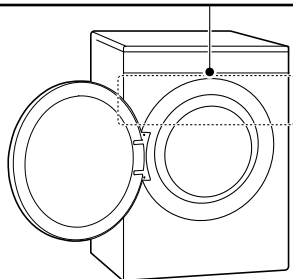

Modeļi bez QR koda

- 1 Atrodiet un viedtālrunī instalējiet **LG ThinQ** lietotni no Google Play veikala vai Apple App Store.
- 2 Palaidiet **LG ThinQ** lietotni un pierakstieties ar savu esošo kontu vai izveidojiet LG kontu, lai pierakstītos.
- 3 Pieskarieties pievienošanas (+) pogai **LG ThinQ** lietotnē, lai pievienotu savu LG ierīci. Lai pabeigtu procesu, izpildiet lietotnē sniegtos norādījumus.

PIEZĪME

- Wi-Fi iestatīšanas laikā var tikt lūgts ievadīt paroli, lai izveidotu savienojumu ar LG tīklu (nevis mājas tīklu). Parole ir tīkla nosaukuma pēdējās 4 rakstzīmes, kas tiek atkārtotas divas reizes, bez atstarpēm. Piemēram, ja tīkla nosaukums parādās kā LG_XXXX_8b92, tad kā

paroli jāievada 8b928b92. Parole ir reģistratīva, un pēdējās 4 rakstzīmes ir unikālas jūsu ierīcei.

- Lai apstiprinātu Wi-Fi savienojumu, pārliecinieties, ka vadības panelī ir izgaismota Wi-Fi ikona.
- Ierīce atbalsta vienīgi 2,4 GHz Wi-Fi tīklus. Lai pārbaudītu savu tīklu frekvenci, sazinieties ar savu interneta pakalpojumu sniedzēju vai atsaucieties uz sava bezvadu maršrutētāja lietošanas rokasgrāmatu.
- **LG ThinQ** neuzņemas atbildību ne par kādām tīkla savienojuma problēmām vai kļūmēm, darbības traucējumiem vai kļūdām, kas radušās tīkla savienojuma dēļ.
- Ja iekārta nespēj izveidot savienojumu ar Wi-Fi tīklu, iespējams tā atrodas pārāk tālu no rūtera. Iegādājieties Wi-Fi retranšlātoru (diapazona paplašinātājs), lai uzlabotu Wi-Fi signāla jaudu.
- Wi-Fi savienojums var netikt izveidots vai var tikt pārtraukts mājas tīkla apstākļu dēļ.
- Tīkla savienojums var nestrādāt atbilstoši atkarībā no interneta pakalpojuma sniedzēja.
- Apkārtējās bezvada vides dēļ bezvada tīkla pakalpojumi var strādāt lēni.
- Ja bezvada signāla problēmu dēļ, ierīce nevar tikt savienota, atvienojiet ierīci un uzgaidiet vismaz vienu minūti pirms mēģiniet veikt šo darbību atkārtoti.
- Ja jūsu bezvadu rūterī ir iespējots ugunsmūris, atspējojiet to vai pievienojiet tam izņēmumu.
- Bezvadu tīkla nosaukumam (SSID) jā sastāv vienīgi no latīņu burtiem un cipariem. (Neizmantojiet īpašās rakstzīmes)
- Viedtālruņa lietotāja interfeiss (UI) var atšķirties atkarībā no operētājsistēmas (OS) un ražotāja.
- Ja maršrutētāja drošības protokols ir iestatīts uz **WEP**, tīkla iestatīšana var neizdoties. Mainiet drošības protokolu (ieteicams **WPA2**) un vēlreiz pievienojiet izstrādājumu.

Tīkla savienojuma aktivizēšana

- 1 Palaidiet **LG ThinQ** lietotni.

- 2 Izvēlieties un pieskarieties **Veļas žāvētājs** aplikācijā.
- 3 Nospiediet **Barošanas** pogu uz vadības paneļa.
- 4 Nospiediet pogu  **Iestatījumi**.
- 5 Pagrieziet pogu, lai atlasītu opciju **Citi iestatījumi** un nospiediet pogu ✓.
- 6 Pagrieziet pogu, lai atlasītu opciju **Wi-Fi savienojums** un nospiediet pogu ✓.
- 7 Izvēlieties **Ieslēgts** un nospiediet pogu ✓.
 - Kad **Wi-Fi** ir ieslēgts, displejā tiek parādīta **Wi-Fi** ikona.

Iekārtas attālināta izmantošana

Attālinātā sākšana

Izmantojiet viedtālruni, lai vadītu ierīci attālināti. Varat arī pārraudzīt cikla darbību, lai zinātu, cik daudz laika ir atlicis ciklā.

Attālās palaišanas izmantošana

- 1 Ievietojiet veļu tvertnē un aizveriet žāvētāja durvis.
- 2 Nospiediet pogu **Barošanas**.
- 3 Nospiediet pogu **Attālinātā sākšana**.
- 4 Pagrieziet pogu, lai atlasītu **Ieslēgts** un nospiediet pogu ✓, lai iespējotu tālvadības pults funkciju.

- 5 Sāciet ciklu, izmantojot savā tālrunī lietotni **LG ThinQ**.

PIEZĪME

- Ja durvis ir atvērtas, jūs nevarat sākt ciklu attālināti.

Manuāla attālās palaišanas atspējošana

Kad šī funkcija ir aktivizēta, nospiediet pogu **Attālinātā sākšana** un atlasiet **Izslēgts**, lai to deaktivizētu.

Tīkla savienojuma deaktivizēšana

- 1 Nospiediet **Barošanas** pogu uz vadības paneļa.
- 2 Nospiediet pogu  **Iestatījumi**.
- 3 Pagrieziet pogu, lai atlasītu **Citi iestatījumi**, un nospiediet pogu ✓.
- 4 Pagrieziet pogu, lai atlasītu **Wi-Fi savienojums**, un nospiediet pogu ✓.
- 5 Pagrieziet pogu, lai atlasītu **Izslēgts** pogu un nospiediet pogu ✓.

Radioiekārtu specifikācijas

Veids	Darbības frekvenču diapazons	Izejas jauda (Maks.)
Bezvadu LAN	2400 MHz - 2483,5 MHz	< 100 mW
Bluetooth*1		

*1 Šī funkcija ir pieejama tikai atsevišķiem modeļiem.

Lietotājam jāņem vērā, ka šī ierīce jāuzstāda un jādarbina, ievērojot minimālu 20 cm attālumu starp ierīci un karkasu.

Tikla aktivizēšanas ietekme uz enerģijas patēriņu

Tikla savienojuma aktivizēšana var palielināt ierīces enerģijas patēriņu.

Atbilstības deklarācija



Ar šo LG Electronics apliecina, ka radio aprīkojuma tipa veļas žāvētājs atbilst Direktīva 2014/53/ES. Pilns ES atbilstības deklarācijas teksts ir pieejams tālāk norādītajā interneta adresē:

<http://www.lg.com/global/support/cedoc/cedoc#>

Smart Diagnosis

Lietojiet šo funkciju, lai palīdzētu iekārtā diagnosticēt problēmas un tās atrisināt.

PIEZĪME

- Ar LGE nolaidību nesaistītu iemeslu dēļ ārēju faktoru rezultātā pakalpojums varētu nedarboties, piemēram, bet ne tikai, Wi-Fi nepieejamības, Wi-Fi atvienošanās, vietējā lietojumprogrammu veikala noteikumu vai lietojumprogrammas nepieejamības dēļ.
- Funkcija var tikt mainīta bez iepriekšēja brīdinājuma, un, atkarībā no jūsu atrašanās vietas, tai var būt atšķirīga forma.

LG ThinQ lietošana problēmu diagnosticēšanai

Ja iekārtā, kas aprīkota ar Wi-Fi, rodas problēma, iekārta var nosūtīt traucējummeklēšanas datus uz

viendālruni, izmantojot lietojumprogrammu **LG ThinQ**.

- Palaidiet lietojumprogrammu **LG ThinQ** un izvēlnē atlasiet funkciju **Viedā diagnostika**. Sekojiet lietojumprogrammā **LG ThinQ** sniegtajiem norādījumiem.

Dzirdamās diagnosticēšanas lietošana problēmu diagnosticēšanai

Lai izmantotu dzirdamās diagnosticēšanas metodi, izpildiet turpmāk sniegtās norādes.

- Palaidiet lietojumprogrammu **LG ThinQ** un izvēlnē atlasiet funkciju **Viedā diagnostika**. Sekojiet lietojumprogrammā **LG ThinQ** sniegtajiem norādījumiem par dzirdamo diagnosticēšanu.

1 Nospiediet pogu **Barošanas**, lai ieslēgtu iekārtu.

2 Nospiediet pogu **Iestatījumi**.

3 Pagrieziet pogu, lai atlasītu opciju **Citi iestatījumi** un nospiediet pogu ✓.

4 Pagrieziet pogu, lai atlasītu opciju **Viedā diagnostika** un nospiediet pogu ✓.

5 Novietojiet viendālruna iemutni tuvu **Barošanas** pogai un nospiediet pogu ✓.

- Turiet viendālruna iemutni pie **Barošanas** pogas, līdz datu pārsūtīšana ir pabeigta.

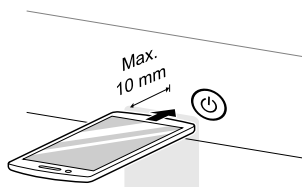

- 6** Kad datu pārsūtīšana ir pabeigta, ierīce izslēgsies.

PIEZĪME

- Lai sasniegtu maksimālu rezultātu, nekustiniet viedtālruni laikā, kamēr tiek pārraidīts skaņas signāls.
-

APKOPE

⚠ BRĪDINĀJUMS!

- Tīrot iekārtu, atvienojiet spraudni no kontaktrozetes. Spraudņa atstāšana kontaktrozetē var izraisīt elektriskās strāvas triecienu.

Tīrīšana pēc katras žāvēšanas reizes

Plūksnu filtru tīrīšana

⚠ UZMANĪBU!

- Tīriet plūksnu filtrus pareizi, ievērojot turpmāk sniegtos norādījumus, jo citādi plūksnas, kas uzkrājušās uz siltummaiņa, var netikt pareizi notīrītas.
- Ja savārstījums iekrīt filtra iepļūdē, tas var samazināt žāvēšanas efektivitāti un palielināt žāvēšanas laiku.

PIEZĪME

- Pirms plūksnu filtru izvilšanas izņemiet no iekārtas visu veļu.
- Pēc tīrīšanas ievietojiet plūksnu filtrus atpakaļ. Ja ierīcē nav plūksnu filtru, ierīci nevar darbināt.
- tīrot filtrus, savārstījums jāizmet miskastē, nevis jāmazgā caur kanalizāciju, lai izvairītos no

mikroplastmasas izplatīšanās izlietotajā ūdens sistēmā.

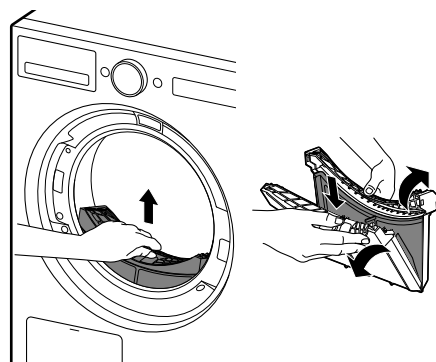

Iekšējais filtrs

- Vienmēr iztīriet iekšējo filtru pirms un pēc lietošanas.

Ārējais filtrs

- Pēc 10 žāvēšanas reizēm vai pēc plūksnu uzkrāšanās ārējā filtrā iztīriet ārējo filtru.

Iztīriet iekšējo filtru

- 1 Izvelciet iekšējo filtru no ārējā filtra un pēc tam atveriet iekšējo filtru.

- Atveriet filtru, atlokot to bultiņu virzienā.

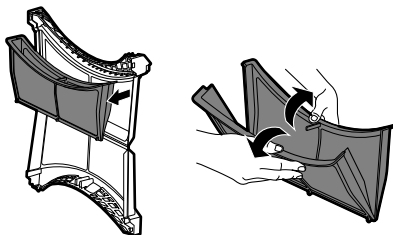

- 2** Ar rokām satīriet lielus plūksnu sakojumus un pēc tam izmantojiet putekļsūcēju, lai satīrītu atlikušās plūksnas.

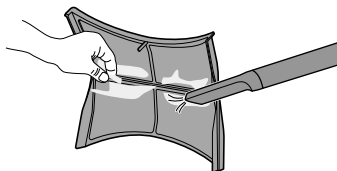

- Izvairieties no pārmērīga spēka lietošanas, lai nesabojātu filtru.
- Ja filtrs ir mitrs, izžāvējiet to pilnībā, jo citādi iekārtai var rasties smaka.
- Izmetiet plūksnas miskastē.

- 3** Ievietojiet iekšējo filtru ārējā filtrā.

Iztīriet ārējo filtru

- 1** Ar rokām satīriet lielus plūksnu sakojumus un pēc tam izmantojiet putekļsūcēju, lai satīrītu atlikušās plūksnas.

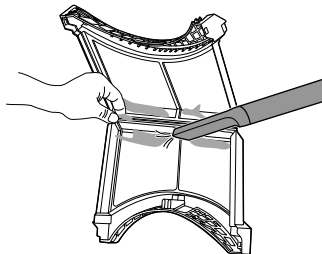

- Izvairieties no pārmērīga spēka lietošanas, lai nesabojātu filtru.
- Ja filtrs ir mitrs, izžāvējiet to pilnībā, jo citādi iekārtai var rasties smaka.
- Izmetiet plūksnas miskastē.

PIEZĪME

- Pārlicinieties, vai filtra sāns ir kārtīgi aizvērts, jo citādi uz filtra uzkrājušās plūksnas var iekļūt iekārtā un samazināt žāvēšanas sniegumu.

- 2** Ievietojiet iekšējo filtru ārējā filtrā un aizveriet ārējo filtru.

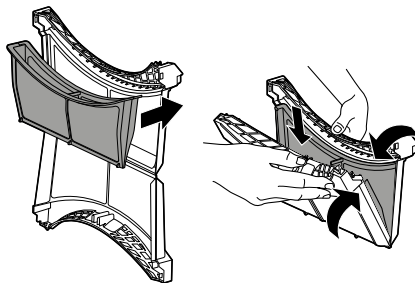

- 3 Atkārtoti ievietojiet savārstījuma filtru komplektu žāvētājā.

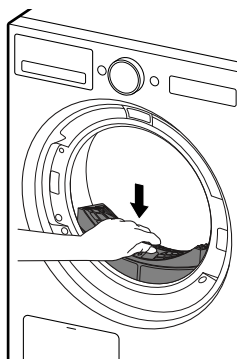

⚠ UZMANĪBU!

- Neielieciet un neizņemiet drēbes, ja plūksnu filtrs neatrodas vietā. Apģērbs var iekrist filtra ieejā un izraisīt iekārtas darbības traucējumus.

Ūdens tvertnes iztukšošana

Kondensētais ūdens uzkrājas ūdens tvertnē.

Iztukšojiet ūdens tvertni pēc katras lietošanas reizes. Tvertnes neiztukšošana ietekmēs žāvēšanas rezultātus.

PIEZĪME

- Dažos gadījumos LCD logā var parādīties iztukšojiet ūdeni paziņojums, lai informētu, ka ūdens tvertne ir pilna. Ja tā notiek, iztukšojiet ūdens tvertni.
- Ja ierīcei nav pievienota papildu drenāžas šļūtene, ūdens tvertne ir jāiztukšo. Ja kondensētais ūdens tiek izvadīts tieši caur papildu drenāžas šļūteni, ūdens tvertne nav jāiztukšo.

- 1 Izņemiet ūdens tvertni.

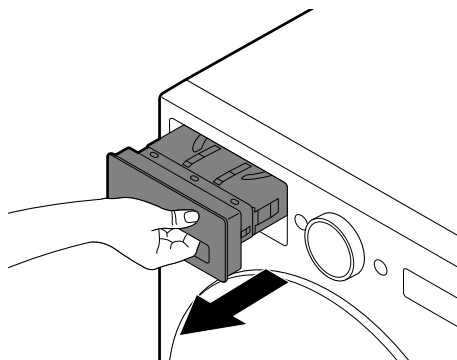

- 2 Iztukšojiet ūdens tvertni izlietnē.

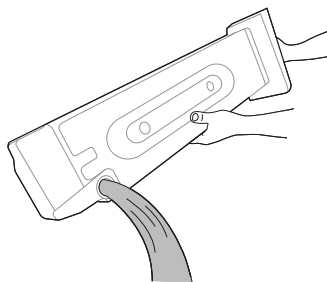

⚠ UZMANĪBU!

- Nedzeriet kondensēto ūdeni un nelietojiet to atkārtoti. Tas var izraisīt veselības problēmas cilvēkiem un dzīvniekiem.

- 3 Ievietojiet to atpakaļ iekārtā.

- Ūdens trauku iebīdīet iekārtā līdz galam, līdz tas ir vietā.

- 4 Nospiediet pogu **Sākt/Pauze**.

Ventilācija tvertnes iekšpusē

Lai novērstu smaku, atstājiet durvis nedaudz atvērtas, lai pēc lietošanas izvēdinātu cilindru.

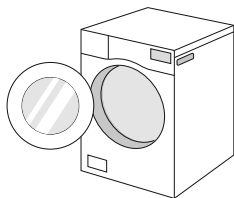

Regulāra iekārtas tīrīšana

Mitruma sensora slaucīšana

Šī ierīce darbības laikā uztver drēbju mitruma līmeni, kas nozīmē, ka tā ir jātīra **reizi sešos mēnešos**, lai noņemtu kaļķa nogulsnes uz sensora virsmas.

Noslaukiet sensorus tvertnes iekšpusē.

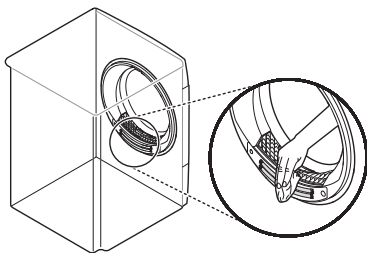

⚠ UZMANĪBU!

- Neslaukiet mitruma sensoru ar abrazīviem materiāliem. Vienmēr tīriet sensoru ar sausu, rupju akrila sūkli.

Tvertnes tīrīšanas funkcijas izmantošana

Laika gaitā un lietojot ierīci, var rasties nepatīkamas smakas, kas pēc žāvēšanas atstāj jūsu drēbju smaku. Šīs tīrīšanas funkcijas izmantošana **reizi mēnesī (vai pēc žāvēšanas 30 reizes)** palīdz samazināt nepatīkamās smakas no ierīces.

⚠ UZMANĪBU!

- Izņemiet visas drēbes no iekārtas.

- Izvelciet ūdens tvertni, iztukšojiet no tās kondensāta ūdeni un uzstādiet tvertni atpakaļ iekārtā.
- Ieslēdziet iekārtu.
- Nospiediet pogu **Tvertnes apkope**.
- Nospiediet pogu **Sākt/Pauze**.
 - Šī funkcija darbojas apmēram 3 stundas.
- Pēc funkcijas pabeigšanas iztukšojiet ūdens tvertni.

PIEZĪME

- Ja ir uzstādīta papildu drenāžas šļūtene, ūdens tvertne nav jāiztukšo.

- Atveriet žāvētāja durvis, lai iekārtā būtu pietiekama gaisa cirkulācija atlikušo smaku izvadīšanai.

⚠ BRĪDINĀJUMS!

- Drošības apsvērumu dēļ neļaujiet bērniem vai dzīvniekiem iekļūt iekārtā, lai neizraisītu bojājumus vai traumas.

Kondensatora tīrīšanas funkcijas izmantošana

Ierīce mazgā plūksnas, kas sakrājas uz kondensatora virsmas, automātiski izmantojot ūdeni, kas darbības laikā kondensējas no drēbēm. Šīs tīrīšanas funkcijas izmantošana **reizi mēnesī**

(vai pēc žāvēšanas 30 reizes) palīdz izmazgāt plūksnas.

⚠ UZMANĪBU!

- Izņemiet visas drēbes no iekārtas.

- 1 Izvelciet ūdens tvertni un iztukšojiet to.
- 2 1 litrus tīra ūdens lēnām ielejiet ūdens tvertnes nodalījuma ieejā. Pēc tam tukšo ūdens trauku ievietojiet nodalījumā.
 - Nelejšiet ūdeni ātri, jo tas izšļakstīsies.
 - Ja nodalījumā tiek ielieti vairāk nekā 1,0 litri ūdens, tas plūst atpakaļ.

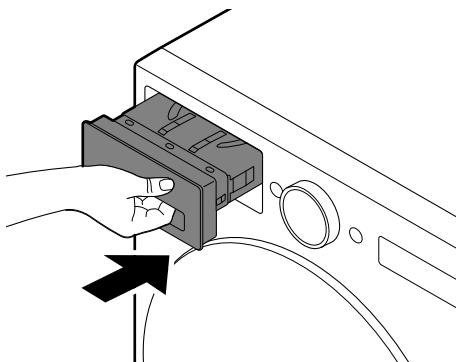
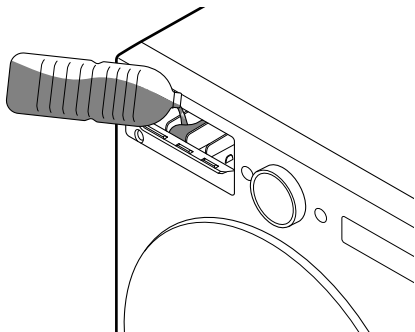

- 3 Ieslēdziet iekārtu.

- 4 Nospiediet pogu **Kondensatora kopšana** un turiet 3 sekundes.

- 5 Lai sāktu kondensatora tīrīšanu, nospiediet pogu **Sākt/Pauze**.
 - Kondensatora tīrīšana notiek 1 stundu.

- 6 Pēc tīrīšanas pabeigšanas iztukšojiet ūdens tvertni.

PIEZĪME

- Ja ir uzstādīta papildu drenāžas šļūtene, ūdens tvertne nav jāiztukšo.

- 7 Atveriet žāvētāja durvis, lai iekārtā būtu pietiekama gaisa cirkulācija tvertnes rūpīgākai žāvēšanai pēc tīrīšanas.

⚠ BRĪDINĀJUMS!

- Drošības apsvērumu dēļ nelaujiet bērniem vai dzīvniekiem iekļūt iekārtā, lai neizraisītu bojājumus vai traumas.

Kondensatora tīrīšana

Šis modelis ir aprīkots ar "automātisko kondensatora tīrīšanu". Tomēr, ja vēlaties tīrīt kondensatoru manuāli, ievērojiet šajā rokasgrāmatā sniegtos norādījumus.

⚠ UZMANĪBU!

- Lai izvairītos no miesas bojājumiem un apdegumiem, nepieskarieties un netīriet kondensatoru ar kailām rokām.

- Tīrot kondensatoru, uzmanieties, lai nesabojātu spuras.

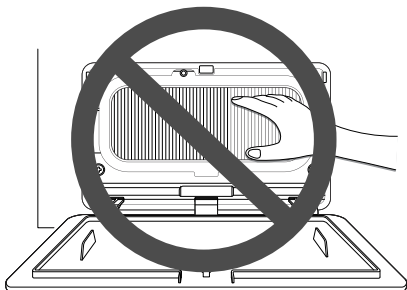

PIEZĪME

- Ja žāvēšanas veikspēja pasliktinās, atveriet kondensatora vāku, lai pārbaudītu, vai tajā nav svešķermeņu vai plūksnu uzkrāšanās..

- 1 Nospiediet piekļuves paneļa augšējo daļu ①, lai to atvērtu.

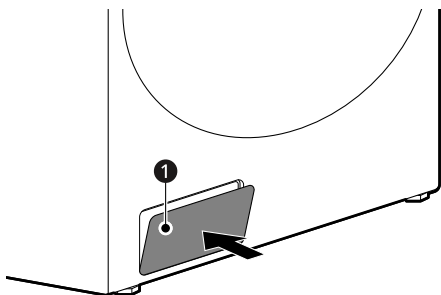

- 2 Pagrieziet fiksatorus ②, lai atbrīvotu kondensatora vāku, un pavelciet vāku, lai to noņemtu.

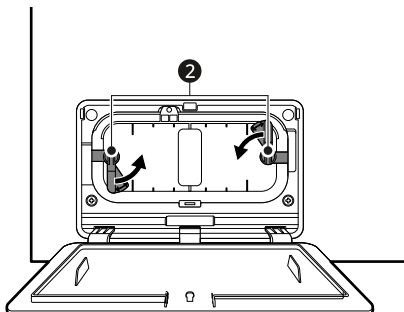

- 3 Notīriet putekļus no kondensatora, izmantojot putekļu sūcēju vai mīkstu birsti. Pielietojiet tikai vieglu spiedienu un tīriet vertikālā virzienā, lai nesabojātu ribas.

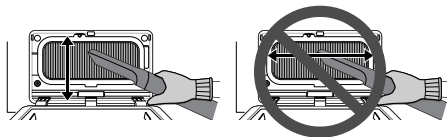

- 4 Uzlieciet vāku ar caurumu zemāk.

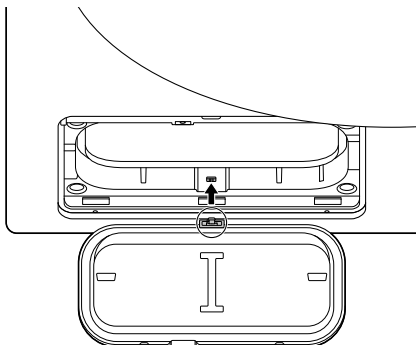

- 5** Pilnībā ievietojiet un atkal salieciet kondensatora vāku.

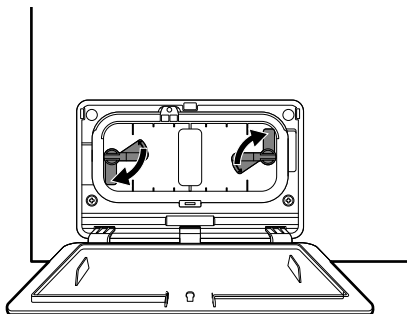

⚠ UZMANĪBU!

- Ja kondensatora vāks nav pilnībā salikts, produkts nedarbosies pareizi un darbības laikā var izplūst uz grīdas.

-
- 6** Aizveriet piekļuves paneli.

TRAUCĒJUMU MEKLĒŠANA

Iekārtas darbības laikā var rasties kļūdas un darbības traucējumi. Šajās tabulās ir ietverti iespējamie cēloņi un piezīmes kļūdas ziņojuma vai darbības traucējumu novēršanai. Pirms zvanāt LG Electronics servisa centram, uzmanīgi izlasiet tālāk esošās tabulas, lai ietaupītu laiku un naudu.

Pirms zvana tehniskā atbalsta centram

Jūsu ierīcei ir uzstādīta automātiska kļūdu pārraudzības sistēma, lai pēc iespējas drīzāk konstatētu un diagnosticētu problēmas. Ja ierīce nedarbojas pareizi vai vispār, pirms zvana LG Electronics tehniskā atbalsta centram apskatiet šīs tabulas.

Kļūdas ziņojumi

Simptomi	Iespējamais cēlonis un risinājums
Temperatūras sensorskļūda	Kļūda temperatūras sensora darbībā. <ul style="list-style-type: none"> Atvienojiet spraudni no kontaktrozetes un sazinieties ar tehniskā atbalsta dienestu.
Nav drenāžas	Kļūda drenāžas sūkņa darbībā. <ul style="list-style-type: none"> Atvienojiet ierīci no elektrotīkla un sazinieties ar servisu.
Durvis atvērtas	Durvis ir atvērtas iekārtas darbības laikā vai arī iekārta darbojas ar pienācīgi neaizvērtām durvīm. <ul style="list-style-type: none"> Pilnībā aizveriet durvis. Ja kļūda netiek novērsta, sazinieties ar servisu.
Durvis atslēgtas	Durvis nav nostiprinātas. <ul style="list-style-type: none"> Aizveriet un nostipriniet durvis. Ja ziņojums turpina parādīties, atvienojiet strāvas vadu un sazinieties ar servisu.
Tvertnes motora kļūda	Pēkšņi apstājies motors. <ul style="list-style-type: none"> Pārbaudiet, vai veļas daudzums nepārsniedz maksimālo ietilpību. Atvienojiet spraudni no kontaktrozetes un sazinieties ar tehniskā atbalsta dienestu.
Kompresora kļūda	Pēkšņi apstājies kompresors. <ul style="list-style-type: none"> Atvienojiet spraudni no kontaktrozetes un sazinieties ar tehniskā atbalsta dienestu.
Tvertnes temp. kļūda	Pēkšņi palielinājusies temperatūra tvertnē. <ul style="list-style-type: none"> Atvienojiet spraudni no kontaktrozetes un sazinieties ar tehniskā atbalsta dienestu.
Sprieguma anomālija	Barošanas spriegums nav pareizs. <ul style="list-style-type: none"> Atvienojiet ierīci no kontaktligzdas. Ja kļūda atkārtojas, sazinieties ar servisu.

Simptomi	Iespējamais cēlonis un risinājums
Servisa vāka kļūda	Ierīce tiek darbināta bez Iekšējā apkopes vāka. <ul style="list-style-type: none"> Atveriet Ārējo apkopes vāku un salieciet Iekšējo apkopes vāku.
Uzstādiet filtru atkārtoti.	Plūksnu filtra nav ierīcē. <ul style="list-style-type: none"> Ievietojiet plūksnu filtru.

Eksploatācija

Simptomi	Iespējamais cēlonis un risinājums
Iekārtu nevar ieslēgt.	Elektrības vads nav pienācīgi iesprausts. <ul style="list-style-type: none"> Pārliedzieties, vai spraudnis ir droši pieslēgts saņemtai kontaktligzdai, kas atbilst iekārtas datu plāksnītei.
	Izslēdzies mājas drošinātājs, nostrādājis jaudas slēdzis vai radies elektroenerģijas apgādes pārrāvums. <ul style="list-style-type: none"> Atiestatiet jaudas slēdzi vai nomainiet drošinātāju. Nepalieldziet drošinātāja jaudu. Ja problēma ir ķēdes pārslodze, lūdziet to novērst kvalificētam elektriķim.
Iekārta neuzsilst.	Izslēdzies mājas drošinātājs, nostrādājis jaudas slēdzis vai radies elektroenerģijas apgādes pārrāvums. <ul style="list-style-type: none"> Atiestatiet jaudas slēdzi vai nomainiet drošinātāju. Nepalieldziet drošinātāja jaudu. Ja problēma ir ķēdes pārslodze, lūdziet to novērst kvalificētam elektriķim.
Ūdens noplūdes.	Ūdens tvertnes šļūtene vai papildu drenāžas šļūtene nav pievienota pareizi. <ul style="list-style-type: none"> Pievienojiet pareizi ūdens tvertnes šļūteni vai papildu drenāžas šļūteni.
	Durvis ir aizvērtas, un tajās ir iesprūdušas drēbes vai svešķermeņi. <ul style="list-style-type: none"> Pirms iekārtas lietošanas pārbaudiet, vai durvis nav iesprūdušas drēbes vai svešķermeņi. Ja ūdens tek pastāvīgi, sazinieties ar LG Electronics klientu informācijas centru.
Pēc žāvēšanas cikla beigām iekārta pati strādā darbības un paužu režīmā.	Šādi darbojas opcija Neburzīšanās. <ul style="list-style-type: none"> Pārliedzieties, vai ir iestatīta Neburzīšanās funkcija. Tās uzdevums ir nepieļaut apgērba burzīšanos, kas notiek, ja veļa netiek izņemta no žāvētāja tūlīt pēc žāvēšanas cikla beigām. Ja ir iestatīta šī funkcija, iekārta atkārtoti strādā 10 sekunžu darbības un 5 minūšu paužu režīmā. Funkcija darbojas līdz 2 stundām.

Sniegums

Simptomi	Iespējamais cēlonis un risinājums
Drēbes žūst pārāk ilgi.	Veļa nav pienācīgi sašķirotā. <ul style="list-style-type: none"> • Nošķiriet smagas vienības no vieglajām. Lielākas un smagākas vienības žūst ilgāk. Vieglas vienības kopā ar smagām var sarežģīt sensora darbību, jo vieglas vienības žūst ātrāk.
	Liela smagu audumu krava. <ul style="list-style-type: none"> • Smagi audumi žūst ilgāk, jo tie uzsūc vairāk mitruma. Lai samazinātu žāvēšanas laiku lieliem un smagiem audumiem un padarītu to vienmērīgāku, sašķirotiet šādas vienības mazākās vienmērīga apjoma kravās.
	Iekārtas funkcijas nav iestatītas pienācīgi. <ul style="list-style-type: none"> • Izmantojiet žāvējamās veļas veidam piemērotus vadības iestatījumus. Atsevišķām kravām var būt nepieciešams pielāgot žāvēšanas līmeņa iestatījumus, lai nodrošinātu pienācīgu žāvēšanu.
	Jāiztīra plūksnu filtrs. <ul style="list-style-type: none"> • Ierīce parāda filtra tīrīšanas ziņojumu pirms un pēc cikla darbības. "Notīriet filtru, lai sāktu ciklu", "Notīriet iekšējo un ārējo filtru, lai sāktu ciklu" • Izņemiet plūksnu no plūksnas filtra pirms katra cikla. Kad plūksna ir izņemta, pavērsiet filtru pret gaismu, lai redzētu, vai tas nav netīrs vai aizsprostots. Atsevišķos gadījumos, kad veļa (piemēram, jauni vannas dvieļi) rada daudz plūksnas, var būt nepieciešams ciklu apturēt, lai iztīrītu filtru cikla laikā.
	Izslēdzies mājas drošinātājs, nostrādājis jaudas slēdzis vai radies elektroenerģijas apgādes pārrāvums. <ul style="list-style-type: none"> • Atiestatiet jaudas slēdzi vai nomainiet drošinātāju. Nepalieliniet drošinātāja jaudu. Ja problēma ir ķēdes pārslodze, lūdziet to novērst kvalificētam elektriķim.
	Iekārta ir pārslogota. <ul style="list-style-type: none"> • Sadaliet lielas kravas mazākās, lai uzlabotu žāvēšanas rezultātus un efektivitāti.
	Iekārta ir nepietiekami noslogota. <ul style="list-style-type: none"> • Ja žāvējat ļoti nelielu veļas daudzumu, pievienojiet vēl dažus izstrādājumus, lai nodrošinātu vienmērīgu bungas rotāciju. Pārāk mazs vai pārāk liels veļas daudzums var izraisīt to, ka programma beidzas ar nepilnīgi izžāvētiem izstrādājumiem. Šādā gadījumā tos var izžāvēt papildus, izvēloties vēlamo laiku kādā no programmām ar manuālo laika iestatījumu.

Simptomi	Iespējamais cēlonis un risinājums
Žāvēšanas ilgums ir nevienmērīgs.	Karstuma iestatījumi, kravas apjoms vari drēbju mitrums ir nevienmērīgs. <ul style="list-style-type: none"> • Žāvēšanas laiks var mainīties atkarībā no izmantotā siltuma veida (elektrības), kravas izmēra, audumu veida, apgērbu mitruma un plūksnas filtra. Arī nelīdzsvarota krava iekārtā var pasliktināt griešanos, kā rezultātā drēbes ir mitrākas un žūst ilgāk.
Uz apgērba paliek taukaini vai netīri pleķi.	Nepareizi izmantots veļas mīkstinātājs. <ul style="list-style-type: none"> • Mazgājot veļu, kuru paredzēts žāvēt iekārtā, izmantojiet pareizu veļas mīkstinātāja daudzumu saskaņā ar veļas mīkstinātāja ražotāja ieteikumu.
	Tīras drēbes ir žāvētas kopā ar netīrām. <ul style="list-style-type: none"> • Izmantojiet iekārtu tikai tīru apgērbu žāvēšanai. Netīrumi no netīrām drēbēm var nokļūt uz tīrajām tajā pašā vai turpmākos ciklos.
	Drēbes pirms ievietošanas iekārtā nav pienācīgi izmazgātas vai izskalotas. <ul style="list-style-type: none"> • Traipi uz izžāvētā apgērba var būt traipi, kas nav iztīrīti mazgāšanas laikā. Pārliecinieties, ka drēbes tiek pilnībā iztīrītas vai izskalotas saskaņā ar norādījumiem jūsu veļas mazgāšanas mašīnai un mazgāšanas līdzeklim. Dažiem grūti tīrāmiem traipiem pirms mazgāšanas var būt nepieciešama īpaša apstrāde.
Drēbes saburzās.	Drēbes ir žāvētas pārāk ilgi (pāržāvētas). <ul style="list-style-type: none"> • Pārāk ilga veļas žāvēšana var izraisīt veļas saburzišanos. Mēģiniet žāvēt īsāku laiku.
	Drēbes atstātas iekārtā pārāk ilgi pēc cikla beigām. <ul style="list-style-type: none"> • Izmantojiet iespēju Neburzišanās.
Drēbes saraujas.	Nav ievēroti apgērba kopšanas norādījumi. <ul style="list-style-type: none"> • Lai novērstu drēbju saraušanos, vienmēr pārbaudiet un ievērojiet auduma kopšanas norādījumus. Daži audumi dabiski saraujas mazgāšanas laikā. Citus audumus var mazgāt, taču tie saraujas, ja tos žāvē iekārtā. Izmantojiet zemas temperatūras vai auksta gaisa iestatījumus.
Uz drēbēm paliek plūksnas.	Plūksnu filtrs nav pienācīgi iztīrīts. <ul style="list-style-type: none"> • Izņemiet plūksnu no plūksnu filtra pirms katra cikla. Kad plūksnas ir izņemtas, pavērsiet filtru pret gaismu, lai redzētu, vai tas nav netīrs vai aizsprostots. Atsevišķos gadījumos, kad veļa (piemēram, jauni vannas dvieļi) rada daudz plūksnu, var būt nepieciešams ciklu apturēt, lai iztīrītu filtru cikla laikā.
	Drēbes nav pienācīgi sašķirotas. <ul style="list-style-type: none"> • Atsevišķi audumi rada plūksnas (piem., pūkaini baltas kokvilnas dvieļi) un ir jāžāvē atsevišķi no audumiem, kas plūksnas pievelk (piem., melnas lina bikses).
	Iekārta ir pārslogota. <ul style="list-style-type: none"> • Sadaliet lielas kravas žāvēšanai mazākās.

Simptomi	Iespējamais cēlonis un risinājums
<p>Uz drēbēm paliek plūksnas.</p>	<p>Kabatās palikuši kabatas lakatiņi, papīrs u.tml.</p> <ul style="list-style-type: none"> • Pirms drēbju žāvēšanas rūpīgi pārbaudiet kabatas.
<p>Pēc žāvēšanas drēbes pārmērīgi elektrizējas.</p>	<p>Drēbes ir žāvētas pārāk ilgi (pāržāvētas).</p> <ul style="list-style-type: none"> • Pārāk ilga veļas žāvēšana var izraisīt statiskās elektrības uzkrāšanos. Pielāgojiet iestatījumus un izmantojiet īsāku žāvēšanas laiku.
	<p>Sintētiskas, paliekošas apstrādes un dažādu sintētisko materiālu žāvēšana.</p> <ul style="list-style-type: none"> • Šie audumi dabiski veicina statiskās elektrības veidošanos. Mēģiniet izmantot veļas mīkstinātāju vai izmantojiet īsāku laika iestatījumus.
<p>Uz drēbēm pēc "Dry" (Žāvēšana) programmas paliek mitri laukumi.</p>	<p>Ļoti liela vai ļoti maza krava. Viena liela vienība, piemēram, sega vai pārklājs.</p> <ul style="list-style-type: none"> • Ja veļa ir sablīvēta vai pārāk izkliedēta, sensoram var būt grūti noteikt veļas mitruma līmeni. Ļoti mazam veļas daudzumam izmantojiet noteikta laika žāvēšanas programmas. • Lielizmēra veļa, piemēram, segas vai pārklāji reizēm mēdz satīties ciešā auduma kamolā. Ārējās kārtas izžūs un sensori to attiecīgi reģistrēs, savukārt iekšpuse paliks mitra. Žāvējot vienu lielizmēra veļas gabalu, varētu būt lietderīgi reizi vai divas apturēt ciklu un pārkārtot veļas gabalu, lai mitrās zonas būtu ārpusē. • Lai pēc žāvēšanas programmas beigām izžāvētu dažus atlikušos mitros veļas gabalus no ļoti liela veļas daudzuma vai dažus mitrus laukumus uz liela veļas gabala, iztukšojiet plūksnu filtru, pēc tam iestatiet noteikta laika žāvēšanas programmu, lai pabeigtu veļas gabala(-u) žāvēšanu.

Aromāti

Simptomi	Iespējamais cēlonis un risinājums
<p>Iekārtai ir aromāts.</p>	<p>Vai iekārtu izmantojat pirmoreiz?</p> <ul style="list-style-type: none"> • Smaku izraisa iekārtas iekšpusē piestiprinātais gumijas materiāls. Tas ir pašas gumijas aromāts, kas automātiski izzūd pēc iekārtas vairākkārtējas izmantošanas.

Simptomi	Iespējamais cēlonis un risinājums
Iekārtai ir aromāts.	<p>Vai jūtat smaku lietošanas laikā?</p> <ul style="list-style-type: none"> • Mazgājot drēbes, nepārsniedziet ražotāja ieteikto mazgāšanas līdzekļa daudzumu. Pārmērīgs mazgāšanas līdzeklis var uzkrāties uz apģērba un izraisīt smaku. • Atstājot drēbes veļas mašīnā vai žāvētājā pēc cikla beigām, var rasties smakas. Kad cikls beidzas, nekavējoties izņemiet apģērbus. • Turiet savārstījumu filtrus tīrus. Aizsērējuši vai netīri plūksnu filtri var izraisīt smakas. Pēc pūku filtra tīrīšanas ļaujiet tam pilnībā nožūt, pirms to lietojat. • Modeļiem bez ventilācijas atstājiet žāvētāja durvis atvērtas pēc žāvēšanas vai izmantojiet magnētisko durvju aizturi (dažos modeļos), lai durvis būtu nedaudz atvērtas. • Ja smaka nāk no mazgātāja, izpildiet produkta rokasgrāmatā sniegtos norādījumus, lai notīrītu mazgāšanas vannu/tvertni. • Periodiski palaidiet cilindru kopšanas un kondensatora kopšanas ciklus, ievērojot norādījumus sadaļā APKOPE.

Wi-Fi

Simptomi	Iespējamais cēlonis un risinājums
Jūsu mājas ierīce un viedtālrunis nav savienots ar Wi-Fi tīklu.	<p>Wi-Fi parole, ar kuru cenšaties izveidot savienojumu, ir nepareiza.</p> <ul style="list-style-type: none"> • Atrodiet Wi-Fi tīklu, kas savienots ar jūsu viedtālruni, un atvienojiet to, pēc tam reģistrējiet savu ierīci LG ThinQ.
	<p>Mobilie dati jūsu viedtālrunī ir ieslēgti.</p> <ul style="list-style-type: none"> • Izslēdziet savā viedtālrunī funkciju Mobilie dati un reģistrējiet ierīci, izmantojot Wi-Fi tīklu.
	<p>Bezvadu tīkla nosaukums (SSID) ir iestatīts nepareizi.</p> <ul style="list-style-type: none"> • Bezvadu tīkla nosaukumam (SSID) jāsatāv vienīgi no latīņu burtiem un cipariem. (Neizmantojiet īpašās rakstzīmes)
	<p>Rūtera frekvence nav 2,4 GHz.</p> <ul style="list-style-type: none"> • Atbalstīts vienīgi 2,4 GHz rūteris. Iestatiet bezvadu rūteri uz 2,4 GHz un savienojiet ierīci ar bezvadu rūteri. Lai pārbaudītu rūtera frekvenci, sazinieties ar savu interneta pakalpojumu sniedzēju vai rūtera ražotāju.
	<p>Ierīce atrodas pārāk tālu no maršrutētāja.</p> <ul style="list-style-type: none"> • Ja ierīce atrodas pārāk tālu no maršrutētāja, signāls var būt vājš un savienojums var nebūt konfigurēts pareizi. Pārvietojiet maršrutētāja atrašanās vietu tā, lai tas būtu tuvāk ierīcei.

Klientu apkalpošana un apkope

Sazinieties ar LG Electronics klientu informācijas centru.

- Lai atrastu LG Electronics pilnvarotu servisa personālu, apmeklējiet mūsu vietni www.lg.com un izpildiet tur sniegtos norādījumus.
- Pašremonts nav ieteicams, jo tas var vēl vairāk sabojāt ierīci un anulēt garantiju.
- Regulā 2023/2533 norādītās rezerves daļas ir pieejamas vismaz 10 gadus.

UZSTĀDĪŠANA

Prasības uzstādīšanas vietai

Pirms iekārtas uzstādīšanas pārbaudiet tālāk sniegto informāciju, lai pārlicinātos, ka iekārta ir uzstādīta pareizajā vietā.

Uzstādīšanas vieta

▲ BRĪDINĀJUMS!

- Neuzstādiet iekārtu siltuma avota tuvumā. Iekārtas aizmugurē ir jānodrošina laba ventilācija. Šo norādījumu neievērošana var radīt problēmas.
- Šī iekārta nav paredzēta izmantošanai uz kuģiem vai uzstādīšanai pārvietojamos objektos, piemēram, furgonos vai lidmašīnās.
- Neuzstādiet iekārtu kā iebūvētu iekārtu. Tā nav piemērota iebūvēšanai.

PIEZĪME

- Lai žāvētājs darbotos labāk, iekārtas aizmugurei ir jāatrodas pietiekamā attālumā no sienas.
- Pārlicinieties, vai vieta, kur iekārta tiks uzstādīta, atbilst minimālajiem apkārtējā atstatuma nosacījumiem.
- Uzstādiet iekārtu uz līdzenas, cietas grīdas. Pieļaujamais slīpums zem visas iekārtas ir 1 grāds.
- Nekad nemēģiniet izlīdzināt nevienmērīgu virsmu, liekot zem iekārtas koka gabalus, kartonu vai līdzīgus materiālus.
- Uzstādiet iekārtu vietā, kur bojājumu gadījumā var viegli piekļūt tehniskās apkopes inženieriem.
- Neuzstādiet iekārtu blakus augstas temperatūras iekārtām, piemēram, ledusskapim, cepeškrāsnij vai plītij, jo tā var izraisīt sliktu žāvēšanas kvalitāti un aizkavēt programmas izpildi. Tas arī nelabvēlīgi ietekmē kompresora pareizu darbību.
- Neuzstādiet iekārtu vietās, kurās to var ietekmēt sals vai putekļi. Kondensētā ūdens sasaldēšana

sūknī un drenāžas šļūtenē var izraisīt iekārtas darbības traucējumus vai to sabojāt.

- Kad iekārta ir uzstādīta, ar uzgriežņu atslēgu noregulējiet visas četras kājas tā, lai iekārta būtu stabila un starp jebkādu virsmu un iekārtas augšdaļu būtu aptuveni 20 mm liels attālums.

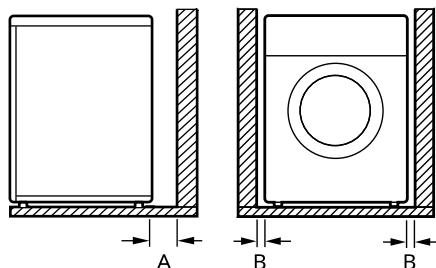

Index	Attālums (mm)
A	100
B	20

Ventilācija

- Niša vai zem horizontālas virsmas
 - Pārlicinieties, ka gaisa plūsmu ap iekārtu neierobežo paklāji, grīdsegas u.c.
- Skapja
 - Skapja durvīm jābūt 2 (žalūziju) atvēršanai, katra atvēršana minimālajam laukumam jābūt 387 cm², un atvēršanai jāatrodas 8 cm atstatumā no durvju augšpusē un apakšpusē.

Vides temperatūra

- Neuzstādiet iekārtu telpās, kurās temperatūra var būt zemāka par nulli. Spiediena ietekmē sasalušas šļūtenes var saplīst. Temperatūras, kas ir zemākas par nulli, var izraisīt elektroniskās vadības ierīces bojājumus.

PIEZĪME

- Ja iekārtas piegāde notiek ziemā un temperatūra ir zemāka par nulli, pirms sākat lietot iekārtu, novietojiet to uz vairākām stundām istabas temperatūrā.
- Iekārta vislabāk darbojas istabas temperatūrā (23 °C).

Elektrības savienojums

- Neizmantojiet pagarinātāju vai sadalītāju.
- Nepārslodojiet kontaktrozeti, pievienojot vairāk nekā vienu iekārtu.
- Savienojiet iekārtu ar saņemtu kontaktrozeti atbilstoši spēkā esošajiem elektroinstalācijas noteikumiem.
- Novietojiet iekārtu tā, lai tā atrastos kontaktrozetes tuvumā un varētu viegli piekļūt spraudnim.
- Kontaktlīdzdai jābūt 1,5 metru attālumā no vienas vai otras iekārtas atrašanās vietas puses.

PIEZĪME

- Pēc lietošanas vienmēr atvienojiet iekārtu no strāvas.

Iekārtas līmeņa izlīdzināšana

Līmeņošanas pārbaude

Iekārtas līmeņošanas novērš nevajadzīgu troksni un vibrāšanu. Pēc uzstādīšanas pārbaudiet, vai iekārta ir precīzi nolīmeņota.

- Ja iekārta sašūpojas, kad tiek uzspiests uz iekārtas augšējās plāksnes diagonālā virzienā, vēlreiz noregulējiet kājiņas.

PIEZĪME

- Koka vai iekārta tipa grīdas var veicināt pārmērīgu vibrāciju un nelīdzsvarotību. Lai apturētu vai samazinātu pārmērīgu troksni un

vibrāciju, var būt jāapsver koka grīdas atkārtota pastiprināšana vai savienošana.

- Neuzstādi iekārtu uz paaugstinātas virsmas, statīva vai cokola, jo tā var kļūt nestabila un nokrist, izraisot nopietnas traumas un bojājumus.

Iekārtas noregulēšana un nolīmeņošana

Ja iekārta nav precīzi nolīmeņota, pagrieziet regulējamās kājiņas, līdz iekārta vairs nešūpojas.

- Pagrieziet regulējamās kājiņas pulksteņa rādītāja kustības virzienā, lai iekārtu paceltu augstāk, vai pagrieziet regulējamās kājiņas pretēji pulksteņa rādītāja kustības virzienam, lai iekārtu novietotu zemāk virzienā no priekšpusē uz aizmuguri, no viena sāna uz otru vai no viena stūra uz otru.

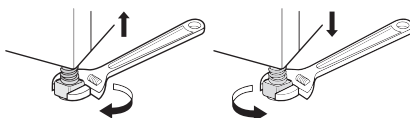

Uzkraušanas norādījumi

Iekārtu var novietot uz LG veļas mazgājamās mašīnas ar veļas ievietošanu no priekšpusē un droši nostiprināt ar uzkrāšanas sistēmu. Lai šāda uzstādīšana notiktu pareizi, tā jāveic kvalificētiem tehniskajiem speciālistiem.

Kvalificēti tehniskie speciālisti nodrošinās, lai jums būtu pieejama jūsu LG veļas mazgājamās mašīnas modelim ar veļas ievietošanu no priekšpusē piemērota uzkrāšanas sistēma un tā būtu stingri nostiprināta. Tāpēc speciālistu palīdzība šajā jautājumā ir būtiski svarīga.

PIEZĪME

- Daži modeļi netiek pārdoti ar visiem pieejamajiem piederumiem, tāpēc jums, iespējams, būs jāiegādājas LG uzkrāšanas sistēma, ja tā nav piegādāta kopā ar jūsu modeli. Par tās iegādi, lūdzu, sazinieties ar LG Electronics klientu informācijas centru vai apmeklējiet LG vietni <http://www.lg.com>.

- Kraušana uz LG SIGNATURE veļas mašīnas ir **nepieejama**.

- Neizmantojiet iekārtu, ja tā nav pienācīgi uzkrauta.

Uzkraušanas sistēma

Šīs iekārtas iekraušanai ir nepieciešama LG uzkraušanas sistēma.

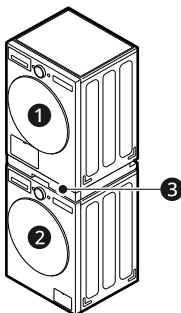

- ❶ Veļas žāvētājs
- ❷ LG veļas mazgājamā mašīna ar veļas ievietošanu no priekšpuses
- ❸ Uzkraušanas sistēma

⚠ UZMANĪBU!

- Šo iekārtu var novietot tikai uz LG veļas mazgājamās mašīnas ar veļas ievietošanu no priekšpuses. Nemēģiniet novietot šo iekārtu uz jebkādas citas veļas mazgāšanas mašīnas, jo tas var izraisīt bojājumus, traumas vai īpašuma bojājumus.

Uzstādīšanas procedūra

⚠ BRĪDINĀJUMS!

- Drošības apsvērumu dēļ uzstādīšanas procedūra jāveic vismaz diviem kvalificētiem servisa darbiniekiem.
- Iekārtas svars un uzstādīšanas augstums uzstādīšanas procedūru padara pārāk riskantu vienai personai.
- Nepareiza uzstādīšana var radīt nopietnus negadījumus.

PIEZĪME

- Kraušanas komplekts ir jānovieto vienā līmenī, atkarībā no veļas mazgājamās mašīnas dziļuma. (Atverot durvis vai apskatot veļas mazgājamās mašīnas sānu, informāciju par veļas mazgājamās mašīnas izmēriem varat atrast etiķetē.)

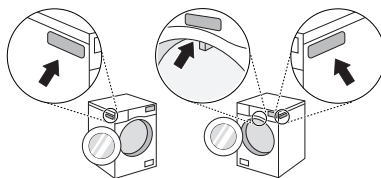

Papildu drenāžas šļūtenes uzstādīšana

Parasti kondensētais ūdens tiek iesūkņēts ūdens tvertnē, kur tas uzkrājas, līdz tvertne tiek manuāli iztukšota. Ūdeni var arī izvadīt tieši galvenajā drenāžā, ja īpaši, ja iekārta ir uzlikta uz veļas mazgājamās mašīnas. Izmantojot savienojošo līkumu vai kanalizācijas caurules T gabalu, vienkārši mainiet ūdens plūsmas ceļu un novirziet to uz drenāžas iekārtu, kā redzams tālāk.

- 1 Atdaliet pretplūsmu bloķējošo vāku ❶ un ūdens tvertnes šļūteni ❷ no savienojošā līkuma vai T gabala.

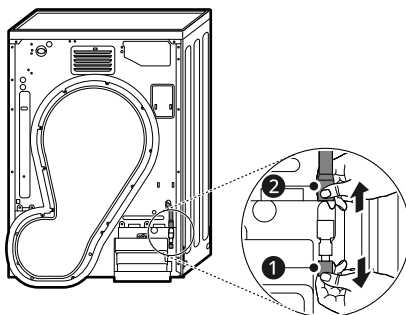

- 2** Pievienojiet pretplūsmu neatļaujošo vāku **1** savienojošam līkumam vai T gabalam, bet papildu drenāžas šļūteni **3** — savienojoša līkuma vai T gabala otrai pusei.

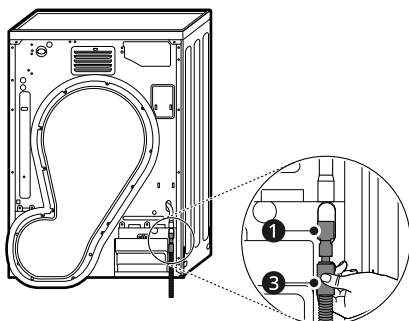

- 3** Drenāžas šļūteni nedrīkst uzstādīt augstāk par 150 cm virs grīdas. Iespējams, ka ūdens no iekārtas neizplūdis vai izplūdis ļoti lēni.

- Pareiza drenāžas šļūtenes nostiprināšana pasargās grīdu no bojājumiem, kas varētu rasties ūdens noplūdes rezultātā.

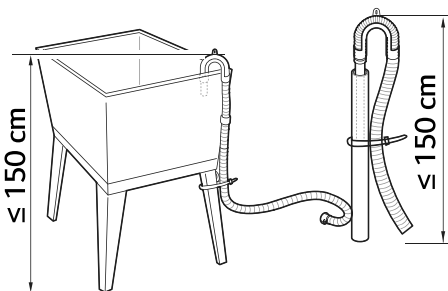

- Ja drenāžas šļūtene ir pārāk gara, nestumiet to atpakaļ ierīcē. Tas var izraisīt skaļu troksni.
- Uzstādot drenāžas šļūteni izlietnē, stingri nostipriniet to ar saiti.

⚠ UZMANĪBU!

- Ja šļūtene ir uzstādīta tādā veidā, ka tā tiek saliekta vai saspiesta, ūdens izvade var nedarboties pareizi.

PIELIKUMS

Detāļas un specifikācijas

PIEZĪME

- Iekārtas kvalitātes uzlabošanas nolūkos izskats un specifikācija var tikt mainīti bez iepriekšēja paziņojuma.
-

Skats no priekšas

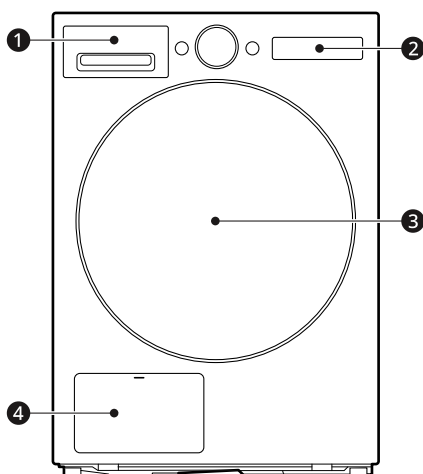

- ❶ Ūdens tvertne
- ❷ Vadības panelis
- ❸ Durvis
- ❹ Kondensatora vāks

Pieejamie piederumi

Lai iegādātos piederumus, lūdzu, sazinieties ar LG Electronics klientu informācijas centru vai apmeklējiet LG tīmekļa vietni <http://www.lg.com>.

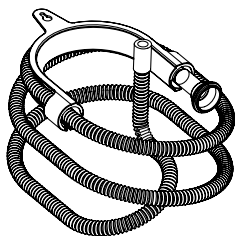

Kondensācijas notekas šļūtene

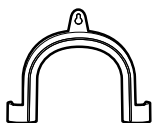

Elkoņa kronšteins notekas šļūtenes
nostiprināšanai

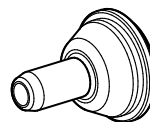

Drenāžas šļūtenes turētājs

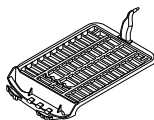

Žāvēšanas režģis

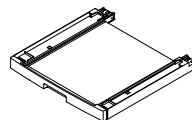

Uzkraušanas sistēma*¹

*1 To var iegādāties atsevišķi.

PIEZĪME

- Lai ierīci sakrautu, sakraušanas komplekts ir jāiegādājas atsevišķi.

Tehniskie dati

Patēriņa dati

Vienības apraksts

kg: Veļas noslodze (sausas veļas svars)

apgr./min (griešanās pie): Veļas mašīnā
izvēlētais centrifūgas ātrums

Sākotnējais (%): Veļas atlikušais mitrums pēc izgriešanas

h:mm: Programmas ilgums

kWh: Enerģijas patēriņš

dB: Skaņas jaudas līmenis

Kopējās programmas

Programma	kg	rpm (apriezieni)	Sākotnējais (%)	h:mm	kWh
Delikāti audumi	1,5	800	45	1:45	0,50
Vilna	1	800	35	0:40	0,16
Kokvilna + Ekstra	10	1400	60	4:00	2,72
	5	1400	60	2:55	1,89
Kokvilna + Gludināšanas	10	1400	60	3:45	1,26
	5	1400	60	2:25	0,75
Vienkārša kopšana + Skapis	4	1400	40	1:10	0,57
Vienkārša kopšana + Gludināšanas	4	1400	40	0:55	0,43

Standarta programmas

Programma	kg	h:mm	kWh	dB
Eco  + Skapis* ¹	10	5:08	1,70	62
	5	3:00	0,89	-

*1 Testa programma, kas balstīta uz 60% mitruma saturu saskaņā ar Regulu 2023/2534 (ES) enerģijas marķējumam, mērot saskaņā ar EN 61121

PIEZĪME

- Pārbaudes rezultāti ir atkarīgi no telpas temperatūras, slodzes veida un daudzuma, atlikušā mitruma līmeņiem pēc vēršanas, galvenās elektroenerģijas padeves svārstībām un izvēlētajām papildu iespējām.
- Testa rezultāti ir balstīti uz programmas noklusējuma **Žāv. režīms** iestatījumiem.
- Vērtības parastajām programmām, kas nav standarta programmas, ir tikai orientējošas.
- Skenējiet QR kodu uz ierīces komplektācijā iekļautās enerģijas marķējuma, kas nodrošina tīmekļa saiti uz informāciju, kas saistīta ar ierīces darbību ES EPREL datubāzē. Saglabājiet enerģijas marķējumu uzzīnai kopā ar īpašnieka rokasgrāmatu un visiem citiem dokumentiem, kas piegādāti kopā ar ierīci.

- Modeļa nosaukumu var atrast uz ierīces nomināla uzlīmes, atveriet durvis, kas atrodas tieši ap cilindra atveri.
- Lai atrastu to pašu informāciju EPREL, apmeklējiet vietni <https://eprel.ec.europa.eu> un meklējiet, izmantojot modeļa nosaukumu.

Piezīme testēšanas iestādēm

- Lai veiktu testu, ierīcei ir jāpievieno drenāžas šļūtene saskaņā ar EN 61121 un Direktīvu 2023/2533. Ja drenāžas šļūtene nav pievienota ierīcei, pievienojiet drenāžas šļūteni ierīcei, skatiet sadaļu **Papildu drenāžas šļūtenes uzstādīšana**.
- Iestatiet programmu uz **Eco** + **Skapis** + **Efektivitāte** (pilna noslodze un daļēja noslodze) testēšanai saskaņā ar standartu EN61121 un Direktīvu 2023/2533.
- **Eco** + **Skapis** + **Efektivitāte** ir piemērota mitras kokvilnas veļas žāvēšanai, un šī programma tiek izmantota, lai novērtētu atbilstību EN 61121 un Direktīvai 2023/2533.
- **Eco** + **Skapis** + **Efektivitāte** ir visefektīvākā programma enerģijas patēriņa ziņā mitras kokvilnas veļas žāvēšanai.
- Pārbaudes rezultāti ir atkarīgi no temperatūras telpā, veļas veida un daudzuma, ūdens cietības, tīkla elektropadeves svārstībām un izvēlētajām papildopcijām.

Specifikācijas

Zvaigznīte(-es) nozīmē modeļa variantu, un tā var atšķirties (0-9) vai (A-Z).

Modelis	RHX7010T**
Strāvas padeve	220 - 240 V~, 50 Hz
Produkta svars	55 kg
Pieļaujamā temperatūra	5 - 35 °C

Izmērs (mm)

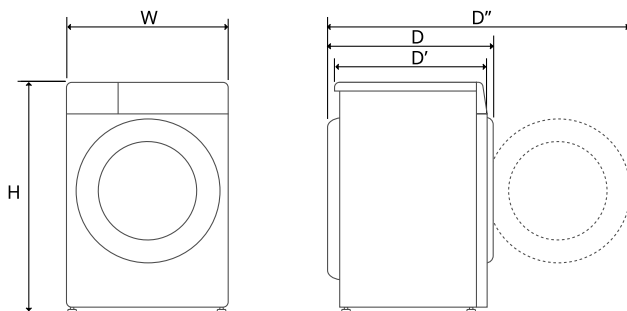

W	600	D	660	D''	1140
H	850	D'	615		

Papildinformācija

Informācija par LED apgaismojumu

Šis produkts satur G energoefektivitātes klases gaismas avotu.

- LED apgaismojums automātiski ieslēdzas un izslēdzas jebkurā no šiem gadījumiem:
 - atverot un aizverot durvis,
 - nospiežot **Barošanas** un **Sākt/Pauze** pogas.
- LED apgaismojums nav regulējams.
- LED apgaismojums nesatur dzīvsudrabu.
- Lūdzu, apmeklējiet vietni www.lg.com/global/recycling.

PIEZĪME

- Šis elements atšķiras atkarībā no iegādātā modeļa.

Ja LED apgaismojums nedarbojas

Aizveriet durvis un atkal atveriet vai nospiediet **Barošanas** pogu. Ja LED apgaismojums neiedegas, lūdzu, sazinieties ar LG Electronics klientu informācijas centru. Nemēģiniet noņemt LED apgaismojumu.

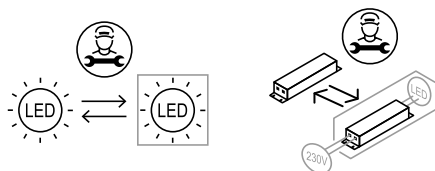

Atvērtā pirmkoda programmatūras informācija

Lai iegūtu avota kodu saskaņā ar GPL, LGPL, MPL un citām atvērtā pirmkoda licencēm, kurām ir pienākums atklāt šajā produktā esošo avota kodu un piekļūt visiem minētajiem licences noteikumiem, paziņojumiem par autortiesībām un citiem atbilstošiem dokumentiem, lūdzu, apmeklējiet vietni <https://opensource.lge.com>.

LG Electronics izsniedz atklāto pirmkodu arī kompaktdiskā, iekasējot par to šāda izplatīšanas veida izmaksām atbilstošu maksu (datu nesēja, tā apstrādes un piegādes izmaksas); lai saņemtu kodu, tas jāpieprasa pa e-pastu opensource@lge.com.

Šis piedāvājums ir derīgs ikvienam, kurš saņem šo informāciju trīs gadus pēc mūsu pēdējā šī produkta nosūtīšanas.

