



LG SIGNATURE

ITALIANO

Manuale di istruzioni

Purificatore e umidificatore d'aria

Leggere interamente il manuale d'uso prima di utilizzare l'elettrodomestico e conservarlo a portata di mano per futuri riferimenti. Il presente documento costituisce la versione ridotta del manuale originale disponibile sul sito www.LGSIGNATURE.com.

www.LGSIGNATURE.com

Copyright © 2017 - 2019 LG Electronics. Tutti i diritti sono riservati.



INDICE

Le immagini nel presente manuale di istruzioni potrebbero essere differenti dai componenti e dagli accessori reali, che sono soggetti a modifiche del produttore senza previo avviso per scopi legati al miglioramento del prodotto.

Istruzioni per la sicurezza.....	03
Smaltimento delle batterie/accumulatori.....	08
Smaltimento delle apparecchiature obsolete.....	08
Funzionamento.....	10
Panoramica dell'apparecchio	10

Informazioni e avvisi sul software open source

Per ottenere il codice sorgente contenuto in questo prodotto e sviluppato sotto licenza GPL, LGPL, MPL e altre licenze open source, visitare <http://opensource.lge.com>

In aggiunta al codice open source, sono disponibili per il download tutti i termini di licenza, le esclusioni di responsabilità e le relative note di copyright.

LG Electronics, inoltre, fornirà a richiesta, tramite e-mail da inviare a opensource@lge.com, il codice open source su CD-ROM a pagamento a titolo di copertura dei costi di distribuzione (ad es. costi di supporti multimediali, spedizione e gestione). Questa offerta è valida per tre (3) anni dalla data di acquisto del prodotto.

Istruzioni per la sicurezza

LEGGERE E CONSERVARE LE PRESENTI ISTRUZIONI.

Questa guida contiene molte importanti avvertenze sulla sicurezza. Leggere e osservare tutte le avvertenze sulla sicurezza.

 Questo è il simbolo di avvertenza per la sicurezza. Dà informazioni su pericoli che possono causare la morte o lesioni all'utente o ad altre persone, o causare danni all'apparecchio.

Tutti i messaggi di sicurezza saranno preceduti dal simbolo di allarme e dalle parole ATTENZIONE o PRUDENZA. Queste parole significano:

 **AVVERTENZA** Puoi restare ucciso o seriamente ferito se non segui le istruzioni.

 **ATTENZIONE** Indica una situazione pericolosa imminente che, se non adeguatamente evitata, potrebbe causare lesioni lievi o moderate, o danni all'apparecchio.

Questa è un'apparecchiatura EMI adatta per le case (classe B), quindi principalmente uso domestico, e può essere usata in tutte le regioni.

ITALIANO

Avvertenza

Per ridurre il rischio di esplosioni, incendi, scosse elettriche, ustioni o lesioni personali, quando si utilizza il prodotto attenersi alle seguenti precauzioni basilari per la sicurezza:

BAMBINI NELL'AMBIENTE DOMESTICO

Questo elettrodomestico non deve essere adoperato da bambini, persone con capacità fisiche, sensoriali o mentali ridotte, e persone prive di esperienza e competenza se non sotto sorveglianza o se non è stato loro spiegato l'uso corretto dell'elettrodomestico e sono stati descritti i relativi pericoli. I bambini devono essere controllati per impedire che giochino con l'elettrodomestico.

PER L'UTILIZZO IN EUROPA:

Questo elettrodomestico può essere adoperato da bambini di almeno 8 anni di età, da persone con capacità fisiche, sensoriali o mentali ridotte, e da persone prive di esperienza solo sotto sorveglianza oppure se è stato spiegato l'uso corretto dell'elettrodomestico e siano stati descritti i relativi pericoli. Impedire ai bambini di giocare con l'elettrodomestico. La pulizia e la manutenzione non devono essere effettuate da bambini senza supervisione degli adulti.



INSTALLAZIONE

- Installare l'apparecchio in modo tale che sia possibile accedere con facilità alla spina.
- Installare l'apparecchio su una superficie piatta e piana.
- Evitare che l'apparecchio entri in contatto con l'acqua o la pioggia.
- Non installare l'apparecchio in un'area esposta a luce solare diretta o in prossimità di apparecchiature che generano calore, come forni o radiatori.
- Non installare l'apparecchio in un'area che presenta potenziali perdite di gas combustibile, lubrificante, o polveri metalliche.

ALIMENTAZIONE

- Collegare questo prodotto a una presa dedicata con messa a terra da 220 - 240 V.
- Non usare una spina con adattatore con questo prodotto né collegarlo a un cavo di prolunga con prese multiple.
- In nessuna circostanza tagliare o rimuovere il contatto di terra dal cavo di alimentazione.
- NON scollegare l'apparecchio tirando il cavo di alimentazione. Afferrare con fermezza la spina ed estrarla dalla presa.
- In presenza di un cavo di alimentazione danneggiato, è necessario farlo sostituire dal produttore, da un centro di assistenza tecnica autorizzato o da un tecnico qualificato in modo da prevenire qualsiasi rischio.
- Non utilizzare una presa di corrente non certificata.
- In caso di black out o temporali, scollegare immediatamente l'alimentazione.

- Collegare la spina di alimentazione con il cavo di alimentazione rivolto verso il basso.
- Staccare la spina prima di pulire il prodotto, sostituire i filtri o riempirlo di acqua direttamente nell'apposita vaschetta.
- Non toccare la spina con le mani bagnate.
- Pulire lo sporco o l'umidità dal cavo di alimentazione prima di inserirlo.
- Fare attenzione a non schiacciare il cavo di alimentazione sotto il prodotto o altri oggetti pesanti.
- Scollegare l'apparecchio quando non viene usato.
- Non modificare il cavo di alimentazione e non adoperare prolungha.
- L'eventuale sostituzione del cavo di alimentazione deve essere effettuata da personale autorizzato utilizzando solo ricambi originali.

USO

- Se il prodotto viene immerso in acqua, interrompere l'uso del prodotto e contattare il Centro informazioni clienti LG Electronics per assistenza.
- In caso di perdita di gas (GPL/ propano), assicurare una ventilazione adeguata e contattare un centro di assistenza autorizzato prima di riprendere l'uso. Non toccare il prodotto né il cavo di alimentazione.
- Non usare panni o spugne abrasive, né spazzole metalliche per pulire il prodotto.





- Disconnettere immediatamente il cavo di alimentazione se il prodotto genera fumo oppure odori o rumori insoliti.
- L'installazione, lo smontaggio o le riparazioni eseguite da persone non qualificate possono provocare pericoli per gli utenti e per le altre persone.
- Non utilizzare né conservare sostanze infiammabili o combustibili come etere, benzene, alcol, sostanze chimiche, GPL, spray combustibili, insetticidi, deodoranti per l'ambiente, cosmetici, candele o lampade in prossimità dell'elettrodomestico.
- Non collocare il prodotto sotto tappeti, tappetini o coperte.
- Non consentire ad animali o cuccioli di masticare il cavo di alimentazione.
- Non consentire ai bambini di appendersi o giocare con il prodotto.
- Questo elettrodomestico non deve essere adoperato da bambini, persone con capacità fisiche, sensoriali o mentali ridotte, e persone prive di esperienza e competenza se non sotto sorveglianza o se non è stato loro spiegato l'uso corretto dell'elettrodomestico e sono stati descritti i relativi pericoli.
- Non spostare il prodotto quando è in funzione.
- Usare solo la maniglia per spostare il prodotto.
- Non collocare oggetti sopra il prodotto.
- Non inserire le mani od oggetti metallici nella presa d'aria o nello scarico.
- Il prodotto deve essere adeguatamente messo a terra.
- Fare attenzione a non schiacciarsi le dita quando si rimuovono o smontano i filtri.
- Collocare il prodotto su una superficie piatta. Se il prodotto si ribalta e durante l'umidificazione cade acqua, potrebbe verificarsi il rischio di scosse elettriche.
- Scollegare l'apparecchio e svuotare l'acqua rimanente prima di riporlo nella sua confezione o se non verrà usato per molto tempo.
- Non usare il prodotto se è danneggiato o smontato.
- Disconnettere il prodotto prima di pulirlo.
- Non collocare materiali combustibili o infiammabili all'interno del prodotto.
- Il telecomando del prodotto utilizza una batteria a bottone.
- Non ingoiare la batteria. Fare ciò potrebbe causare seri danni e, nei casi più gravi, potrebbe persino provocare la morte. Se una persona ingoia la batteria, consultare immediatamente un medico.
- Tenere la batteria al di fuori della portata dei bambini.
- Se il vassoio della batteria non è ben fermo, interrompere l'uso del prodotto e tenere il vassoio della batteria fuori dalla portata dei bambini.

SMALTIMENTO

- Smaltire tutti i materiali dell'imballaggio nel più breve tempo possibile e tenerli lontani dalla portata dei bambini.



Attenzione

Per ridurre il rischio di esplosioni, incendi, scosse elettriche, ustioni o lesioni personali, quando si utilizza il prodotto attenersi alle seguenti precauzioni basilari per la sicurezza:

INSTALLAZIONE

- Non inclinare il prodotto quando viene spostato o pulito.
- Questo prodotto non è progettato per l'uso con veicoli mobili, incluse barche o camper.
- Non collocare il prodotto entro 1 m da TV o stereo. Potrebbero causare interferenze.
- Non collocare il prodotto vicino a finestre o a prese o scarichi d'aria di un condizionatore d'aria o un riscaldatore. Fare ciò potrebbe causare il malfunzionamento del sensore di umidità.

USO

- Non usare questo prodotto per rimuovere i gas tossici come monossido di carbonio.
- Non usare il prodotto al posto di una cappa di aspirazione. Fare ciò potrebbe abbreviare la durata di vita del prodotto.
- Se usato per lunghi periodi in un'area con tensione instabile, il prodotto potrebbe arrestarsi automaticamente per proteggere i componenti.
- Non bloccare la presa o lo scarico dell'aria del prodotto.

- Non collocare il prodotto vicino a tende che possono sbattere contro di esso e causare il malfunzionamento del sensore di umidità.
- Usare il prodotto per lo scopo previsto. Questo prodotto non è progettato per proteggere od offrire riparo a animali, apparecchiature di precisione, od opere d'arte.
- Non camminare sul prodotto né collocare oggetti sopra di esso.
- Non usare il prodotto con le mani bagnate.
- Non consentire all'umidità proveniente da un umidificatore di entrare direttamente a contatto con il prodotto.
- Reggere il secchio dell'acqua con entrambe le mani quando viene spostato.
- Non esporre il prodotto a temperature che causano congelamento.
- Sostituire l'acqua rimanente nel prodotto con acqua pulita ogni giorno.
- Non usare il prodotto se poggia su un lato.
- Non collocare il prodotto sopra o vicino oggetti che possono danneggiarlo o scolorirlo a causa di calore o umidità.





- Non conservare né spedire il prodotto con acqua all'interno.
- Usare acqua di rubinetto pulita. Non usare acqua a temperatura superiore a 40°C.
- Usare il filtro solo per gli scopi previsti.
- Non usare detersivi, cosmetici, sostanze chimiche, deodoranti, o disinfettanti nel prodotto.
- Non bere l'acqua usata con il prodotto né usarla per nutrire animali o annaffiare piante. Ciò potrebbe causare malori.
- Usare un panno morbido per pulire il prodotto. Non usare detersivi o solventi abrasivi.
- Durante la pulizia del prodotto, usare un metodo di pulizia adeguato seguendo il manuale. Inoltre, durante la sostituzione dei materiali di consumo, installare tali materiali in punti adeguati seguendo il manuale.
- Non modificare arbitrariamente la batteria. Fare ciò potrebbe causare incendi o il malfunzionamento del prodotto.
- Se si inserisce la batteria nel prodotto in modo non corretto, potrebbe esplodere.
- Non smontare né ricaricare batterie usate. Non gettarle nel fuoco o sottoporle a calore. Ciò potrebbe causare esplosioni.
- Se la batteria si scarica, sostituirla con una nuova (CR2025).
- Se il telecomando ha un problema, provare a sostituire la batteria o a cambiare la polarità prima di contattare il centro di assistenza.
- Smaltire la batteria usata seguendo le normative ambientali in vigore.



Smaltimento delle batterie/accumulatori



- Questo simbolo potrebbe essere associato ai simboli chimici del mercurio (Hg), cadmio (Cd) o piombo (Pb) se la batteria contiene più di 0,0005% di mercurio, 0,002% di cadmio o 0,004% di piombo.
- Tutte le batterie e gli accumulatori dovrebbero essere smaltiti separatamente rispetto alla raccolta differenziata municipale, mediante impianti di raccolta specifici designati dal governo o dalle autorità locali.
- Il corretto smaltimento di batterie e accumulatori obsoleti contribuisce a prevenire possibili conseguenze negative sull'ambiente, sulla salute umana e su tutte le altre specie viventi.
- Per informazioni più dettagliate sullo smaltimento di batterie e accumulatori obsoleti, contattare il comune, il servizio di smaltimento rifiuti o il negozio in cui è stato acquistato il prodotto. (<http://www.lg.com/global/sustainability/environment/take-back-recycling/global-network-europe>)

Smaltimento delle apparecchiature obsolete



- Tutte le apparecchiature elettriche ed elettroniche, contrassegnate da questo simbolo ("bidone della spazzatura barrato da una croce"), devono essere raccolte e smaltite separatamente rispetto agli altri rifiuti urbani misti mediante impianti di raccolta specifici installati da enti pubblici o dalle autorità locali. Si ricorda che gli utenti finali domestici possono consegnare gratuitamente le apparecchiature elettriche ed elettroniche a fine vita presso il punto vendita all'atto dell'acquisto di una nuova apparecchiatura equivalente. Gli utenti finali domestici possono inoltre consegnare gratuitamente apparecchiature elettriche ed elettroniche di piccolissime dimensioni (non eccedenti i 25 cm) a fine vita direttamente presso un punto vendita a ciò abilitato, senza obbligo di acquistare una apparecchiatura nuova di tipo equivalente. Si prega di informarsi previamente presso il punto vendita prescelto circa tale ultima modalità di conferimento dell'apparecchiatura a fine vita.
- Il corretto smaltimento dell'unità obsoleta contribuisce a prevenire possibili conseguenze negative sulla salute degli individui e sull'ambiente. Una gestione responsabile del fine vita delle apparecchiature elettriche ed elettroniche da parte degli utenti contribuisce al riutilizzo, al riciclaggio ed al recupero sostenibile dei prodotti obsoleti e dei relativi materiali.
- Per informazioni più dettagliate sullo smaltimento delle apparecchiature obsolete, contattare l'ufficio del comune di residenza, il servizio di smaltimento rifiuti o il punto vendita in cui è stato acquistato il prodotto. (www.lg.com/global/recycling)

⚠ Avvertenza — **Questo apparecchio contiene un generatore di raggi UV-C. Non osservare la sorgente di luce.**

- Un uso non idoneo dell'apparecchio o danni all'alloggiamento potrebbero causare l'emissione di radiazioni UV-C pericolose. Le radiazioni UV-C possono, anche in piccole dosi, causare danni a occhi e pelle.
- Gli apparecchi che presentano danni evidenti non devono essere usati.
- In presenza di un generatore di raggi UV-C danneggiato, è necessario farlo sostituire dal produttore, da un centro di assistenza tecnica autorizzato o da un tecnico qualificato in modo da prevenire qualsiasi rischio.





Disimballaggio

Componenti

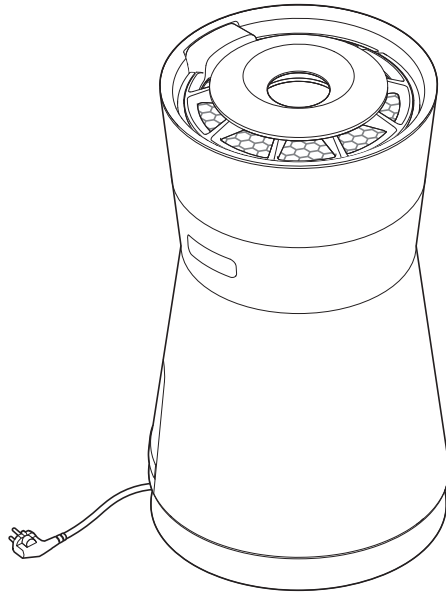

Purificatore e umidificatore d'aria

ITALIANO

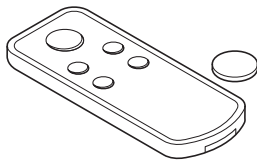

Telecomando /
batteria (CR2025, 1 EA)



Panno ultra sottile

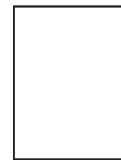

Manuale di istruzioni

- L'aspetto o i componenti del prodotto possono differire a seconda del modello.
- La forma e la spina possono differire a seconda del nazione.

Funzionamento

Panoramica dell'apparecchio

Visuale anteriore

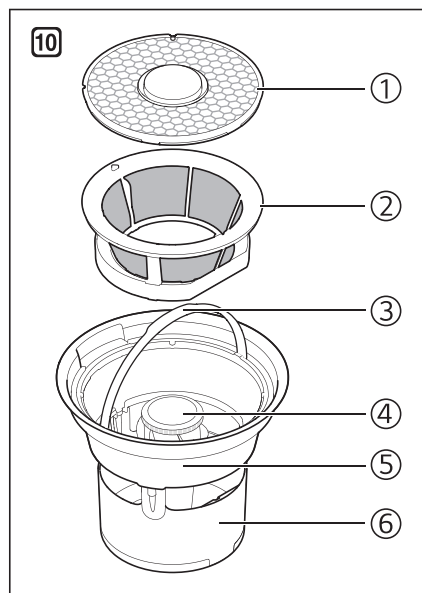
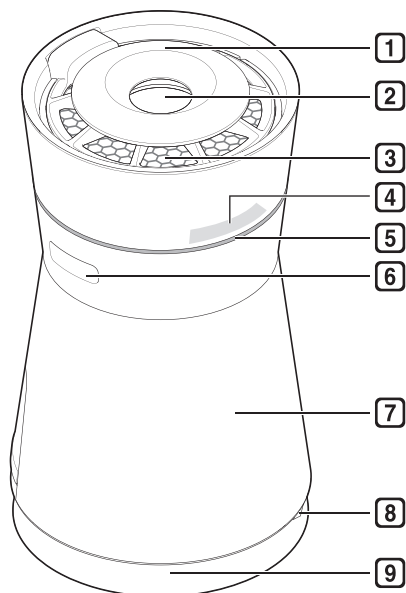

1 Coperchio superiore (pannello di controllo e spia di indicatore di livello dell'acqua)

Per modificare le impostazioni del prodotto o controllare il livello dell'acqua.

2 Ingresso del serbatoio dell'acqua facile da riempire

Per aggiungere con facilità acqua al serbatoio.

3 Uscita dell'aria

Espelle aria purificata e umidità.

4 Pannello display stato

Controllare le impostazioni del prodotto e il livello di qualità dell'aria.

5 Spia di indicazione qualità dell'aria

Mostra il livello generale della qualità dell'aria usando spie colorate.

6 Maniglie unità principale

Usare le maniglie per spostare il prodotto.

7 Altoparlante Smart Diagnosis™

Usato quando si risolvono i malfunzionamenti o i guasti del prodotto.

8 Pannello sensore telecomando

9 Ingresso dell'aria

10 Sistema di riempimento acqua

- Filtro superiore del serbatoio dell'acqua—①
- Filtro laterale del serbatoio dell'acqua—②
- Maniglia del serbatoio dell'acqua—③
- Watering Engine™—④
- Finestra qualità dell'aria—⑤
- Serbatoio dell'acqua—⑥

• L'esterno o i componenti del prodotto potrebbero differire per ciascun modello.

Vista posteriore

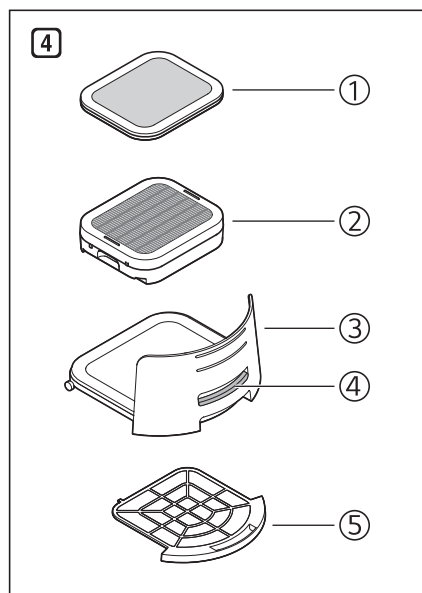
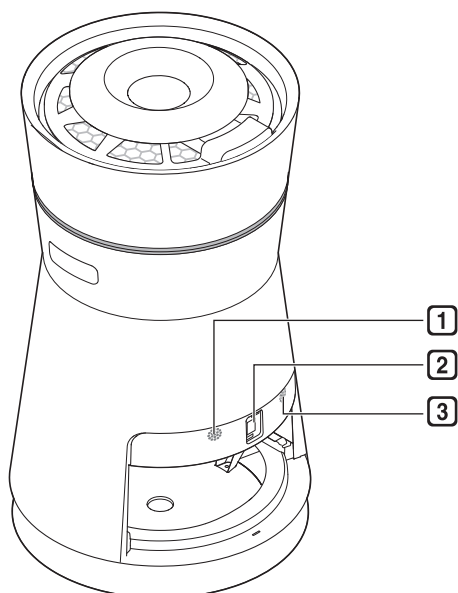

1 Sensore di umidità

Rileva il livello di umidità.

2 Sensore PM1.0 (polveri super ultra fini)

Rileva la densità della polvere.

3 Sensore di odori

Rileva gli odori nell'aria.

4 Sistema di filtraggio "Black filter"

1 Filtro nero deodorante

Filtra gli odori sgradevoli come odori di alimenti o di fumo di sigaretta.

2 Filtro nero PM 1.0

Filtra le particelle di polveri ultra fini come sabbia o cenere di sigaretta.

3 Vassoio del filtro

Contiene il filtro nero PM 1.0 e il filtro nero deodorante.

4 Pulsante di rilascio vassoio del filtro

Apri il vassoio del filtro.

5 Filtro ultra fine (PRE-FILTRO)

Filtra grandi particelle di polvere come pelo di animali.

Nota

- Il prodotto non funziona senza i filtri al loro posto.
- Chiudere finestre e porte esterne durante l'uso, se possibile. Per evitare livelli elevati di anidride carbonica, non usare per lunghi periodi in spazi molto ristretti.
- Il prodotto non è in grado di rimuovere CO (monossido di carbonio) nocivo dall'aria.
- Il filtro nero deodorante per purificare l'aria è progettato per rimuovere gli odori dall'aria.
- Se il filtro nero deodorante è esposto a odori eccessivi per lunghi periodi, potrebbe dover essere sostituito più spesso. In questo caso, il filtro stesso potrebbe generare odori.
- Non usare il purificatore dell'aria al posto di una cappa o uno sfiatatoio. Per rimuovere gli odori dall'aria interna, aerare l'ambiente usando una cappa o aprendo finestre o porte. Quindi usare il prodotto per rimuovere eventuali odori rimanenti dopo l'aerazione.

Pannello di Controllo e Indicatore Livello Acqua

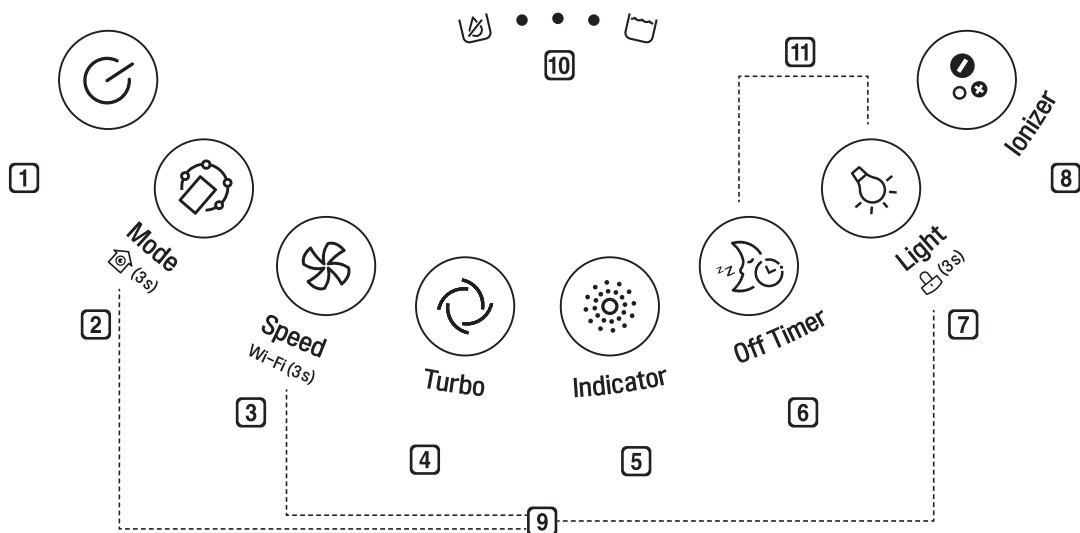

1 Pulsante Start/Stop

Avvia o arresta il funzionamento.

2 Pulsante Mode

Imposta la modalità operativa.

- Premere il pulsante ripetutamente per scorrere nelle modalità operativa da **Purify** → **Humid** → **Purify** → **Silent**.

3 Pulsante Speed

Regola la velocità della ventola

4 Pulsante Turbo

Purifica rapidamente l'aria.

5 Pulsante Indicator

Scorre tra i livelli correnti di umidità e densità della polvere.

6 Pulsante Off Timer

Mette il prodotto in modalità **Sleep** e lo imposta per spegnersi automaticamente dopo 2, 4, 8, o 12 ore.

7 Pulsante Light

Accende/spegne la spia di indicazione qualità dell'aria

8 Pulsante Ionizer

Genera ioni per rimuovere vari germi dall'aria.

9 Funzioni aggiuntive

Premere e tenere premuto ciascun pulsante per circa 3 secondi per avviare la funzione corrispondente.

- (3s) : Funzione Air Quality Monitoring
- : funzione Wi-Fi
- (3s) : Funzione Control Lock

10 Spie di indicazione del livello dell'acqua

Mostra il livello di riempimento del serbatoio dell'acqua.

- (Vuoto) • • • (Pieno)

11 Funzione Hygiene Drying

- Quando la funzione Hygiene Drying è in esecuzione, (asciugatura igienica) appare sul pannello di visualizzazione dello stato.
- Per disattivare la funzione Hygiene Drying, premere e tenere premuti i pulsanti **Off Timer** e **Light** per circa 3 secondi.

Pannello Display Stato

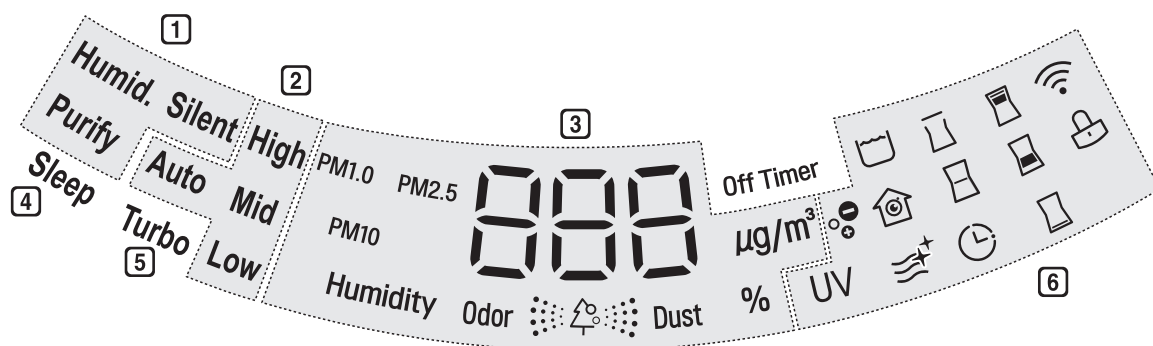

1 Display modalità operativa

2 Display velocità ventola

3 Display qualità dell'aria

4 Display timer Sleep

5 Display Turbo

6 Significato delle icone

Icona	Descrizione
	La funzione di Ionizer è ON per purificare l'aria usando gli ioni.
	La spia UV LED Lighting Water Treatment è in esecuzione.
	Il serbatoio dell'acqua è pieno.
	La funzione Air quality monitoring è ON.
	La funzione Hygiene drying è ON.
	Il timer ON/OFF viene attivato usando l'applicazione LG Smart ThinQ.
	Il coperchio superiore non è montato correttamente.
	Uno o più filtri per il serbatoio dell'acqua sono assenti, non correttamente assemblati, o devono essere puliti.
	Il Filtro nero deodorizzante è assente o non correttamente installato.
	Il filtro nero PM 1.0 o il filtro nero deodorante sono assenti, non correttamente assemblati, o devono essere puliti.
	Il filtro ultra fine (prefiltro) è assente, non correttamente assemblato, o deve essere pulito.
	Il prodotto è collegato a una rete Wi-Fi
	La funzione Control Lock è ON.



Telecomando

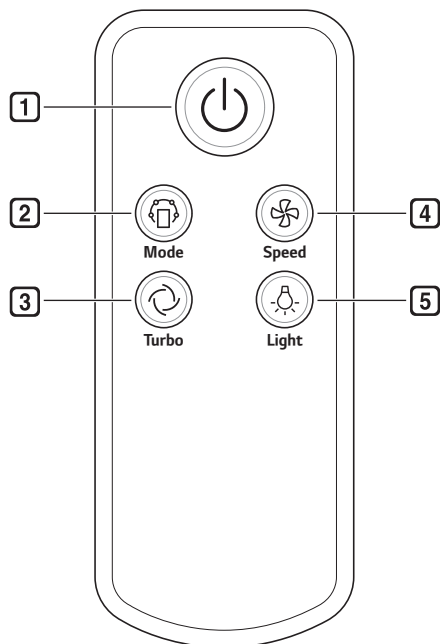

1 Pulsante Start/Stop

Avvia o arresta il funzionamento.

2 Pulsante Mode

Imposta la modalità operativa.

- Premere il pulsante ripetutamente per scorrere nelle modalità operative da **Purify** → **Humid Purify** → **Silent**.

3 Pulsante Turbo

Purifica rapidamente l'aria.

4 Pulsante Speed

Regola la velocità della ventola

5 Pulsante Light

Accende/spegne la spia di indicazione qualità dell'aria

Sensore per il controllo remoto

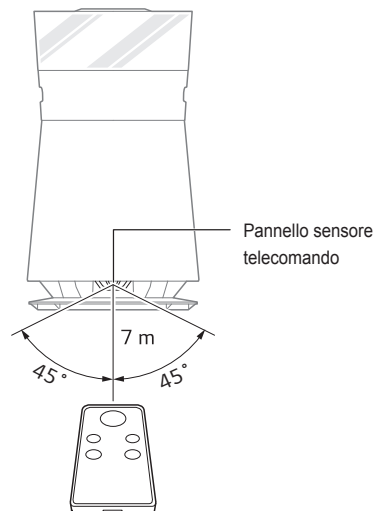

! Attenzione

- Non calpestare né applicare pressione.
- Non conservare né usare vicino all'acqua o in luoghi ad elevato grado di umidità.
- Non conservare né usare vicino a una fiamma viva o a dispositivi di riscaldamento come riscaldatori o forni. La batteria potrebbe esplodere.
- Rimuovere la batteria prima di riporre il telecomando per evitare danni causati dal liquido della batteria che fuoriesce.
- Non smontare né ricaricare la batteria. Smaltire la batteria usata in modo corretto per evitare incendi o esplosioni.

Nota

- Per acquistare un telecomando di riserva, contattare il centro di assistenza LG più vicino.
- Premere più pulsanti contemporaneamente potrebbe causare il malfunzionamento del telecomando.
- Per impartire un comando, tenere il trasmettitore del telecomando rivolto verso il sensore del prodotto.
- Il telecomando funziona al meglio entro 7m e 45° a sinistra o a destra del sensore situato nella parte anteriore del prodotto.
- Se il telecomando non funziona dopo aver sostituito la batteria, contattare l'assistenza.
- Il telecomando potrebbe non funzionare in presenza di forte luce generata da lampade o neon fluorescenti.

