



MANUAL DE USUARIO

Señalización digital LG

(MONITOR DE
SEÑALIZACIÓN)

Lea este manual atentamente antes de utilizar el monitor y consérvelo para consultarlo cuando lo necesite.

49XF2B 49XS2B

55XF2B 55XS2B

www.lg.com

Copyright © 2017 LG Electronics Inc. Todos los derechos reservados.

CONTENIDO

3 PRECAUCIONES DE SEGURIDAD

- 3 Precauciones durante la instalación del producto
- 4 Precauciones relativas al adaptador de ca y la alimentación eléctrica
- 5 Precauciones para el traslado del producto
- 5 Precauciones durante la utilización del producto
- 5 Montaje en pared

6 LICENCIA

7 MONTAJE Y PREPARACIÓN

- 7 Accesorios opcionales
- 8 Piezas y botones
- 9 Instalación vertical
- 10 Colocación y extracción del Soporte del logotipo de LG
- 11 Instalación en una pared

13 MANDO A DISTANCIA

15 CONEXIONES

- 15 Conexión a un PC
- 15 Conexión de dispositivos externos
- 16 Monitores en Daisy Chain
- 17 Uso de la lista de entradas

17 ENTRETENIMIENTO

- 17 Uso de Mis medios
- 17 - Conexión de dispositivos de almacenamiento USB
- 19 - Archivos admitidos por Mis medios

- 22 - Visualización de vídeos
- 23 - Visualización de fotos
- 23 - Reproducción de música
- 23 - Configuración
- 24 Contenido Supersign
- 24 Información
- 24 FileManager
- 25 Configuración de ID de imagen

26 CONFIGURACIÓN DE USUARIO

- 26 Configuración del menú principal
- 26 - Ajustes Rápida
- 27 - Configuración de imagen
- 31 - Configuración de sonido
- 32 - Configuración de red
- 34 - Configuración general

36 SOLUCIÓN DE PROBLEMAS

39 ESPECIFICACIONES DEL PRODUCTO

43 CÓDIGOS IR

45 CONTROL DE VARIOS PRODUCTOS

- 45 Conexión del cable
- 45 Configuraciones de RS-232C
- 45 Parámetro de comunicaciones
- 46 Lista de referencia de comandos
- 48 Protocolo de transmisión/recepción

PRECAUCIONES DE SEGURIDAD

Lea estas precauciones de seguridad atentamente antes de utilizar el producto.

ADVERTENCIA

Si hace caso omiso a los mensajes de advertencia, corre el riesgo sufrir daños graves, tener un accidente o incluso morir.

PRECAUCIÓN

Si hace caso omiso a los mensajes de precaución, corre el riesgo de sufrir daños leves o dañar el producto.

Precauciones durante la instalación del producto

ADVERTENCIA

- Manténgalo alejado de fuentes de calor como, por ejemplo, radiadores eléctricos.
 - ▶ Podría producirse una descarga eléctrica, un incendio o el producto podría funcionar mal o deformarse.
- Mantenga el material antihumedad del paquete y el embalaje de vinilo fuera del alcance de los niños.
 - ▶ La ingestión de material antihumedad es nociva. Si se ingiere por error, fuerce el vómito del paciente y acuda al hospital más cercano. Además, el embalaje de vinilo puede producir asfixia. Manténgalo fuera del alcance de los niños.
- No coloque objetos pesados sobre el producto ni se siente encima.
 - ▶ Si el producto cae o se derrumba, puede provocar lesiones. Se debe prestar un cuidado especial con los niños.
- No deje el cable de corriente o de señal en las zonas de tránsito.
 - ▶ Cualquier persona que pase podría tropezar y producir una descarga eléctrica, un incendio, dañar el producto o sufrir una herida.
- Instale el producto en un sitio limpio y seco.
 - ▶ El polvo o la humedad pueden producir una descarga eléctrica, un incendio o dañar el producto.
- Si nota que hay humo, o cualquier otro olor, u oye un ruido extraño, desconecte el cable de corriente y póngase en contacto con el servicio técnico.
 - ▶ Si sigue utilizando el producto sin tomar las medidas adecuadas, se podría producir una descarga eléctrica o un incendio.
- Si se cae el producto o la carcasa está rota, apáguelo y desenchufe el cable de corriente.
 - ▶ Si sigue utilizando el producto sin tomar las medidas adecuadas, se podría producir una descarga eléctrica o un incendio. Póngase en contacto con el servicio técnico.
- No deje que caiga ningún objeto sobre el producto y evite cualquier golpe. No arroje juguetes ni otros objetos a la pantalla del producto.

- ▶ Puede ocasionar daños personales, problemas en el producto y dañar la pantalla.
- Al conectar un dispositivo externo, tenga cuidado de no tirar el producto ni permitir su caída.
 - ▶ Podría ocasionar lesiones y/o daños al producto.
- Al jugar con una consola conectada al sistema, manténgase a una distancia de cuatro veces el largo de la diagonal, desde la pantalla hasta el dispositivo.
 - ▶ Si el producto cayese debido a un cable corto, podría ocasionar lesiones y/o daños al producto.
- Si deja una imagen fija en la pantalla durante un período de tiempo prolongado, puede que la pantalla se dañe y la imagen se deteriore. Asegúrese de que su monitor tiene un salvapantallas. Este fenómeno también ocurre en productos de otros fabricantes, y es un caso que no está contemplado en la garantía.
- No instale este producto en una pared si podría ser expuesto a aceite o vapor de aceite
 - ▶ Esto podría dañar el producto y hacer que se caiga.

PRECAUCIÓN

- Asegúrese de que el orificio de ventilación no está bloqueado. Instale el producto en un lugar que tenga una amplitud adecuada (a más de 10 cm de la pared).
 - ▶ Si instala el producto demasiado cerca de la pared, podría deformarse o producirse fuego como consecuencia del calor interior.
- No cubra el orificio de ventilación del producto con un paño o una cortina.
 - ▶ Podría deformarse el producto o producirse fuego como consecuencia del sobrecalentamiento del interior del producto.
- Instale el producto en un lugar plano y estable en el que no haya riesgo de que se caiga.
 - ▶ Si se cayera el producto, podría romperse o resultar usted herido.
- Instale el producto donde no haya interferencias electromagnéticas.
- Mantenga el producto lejos de los rayos directos del sol.
 - ▶ Se podría dañar el producto.
- Si instala el producto en un lugar que no cumpla con las condiciones sugeridas, tanto su aspecto como su durabilidad y la calidad de la imagen podrían verse seriamente afectados. Consulte a LG o a un instalador cualificado antes de proceder a la instalación. No se recomiendan lugares en los que abunde el polvo o la neblina de aceite, se utilicen sustancias químicas, se alcancen temperaturas extremas o donde el producto vaya a permanecer apagado durante períodos muy prolongados (aeropuertos o estaciones de tren). Si el producto se somete a estas condiciones, la garantía puede quedar invalidada.
- No instale el producto en una zona con poca ventilación (como un estante o un armario) ni en exteriores. Evite su colocación sobre cojines o alfombras.
- Asimismo, no lo instale en lugares con objetos que puedan calentarse, como equipos de iluminación.

Precauciones relativas al adaptador de ca y la alimentación eléctrica

⚠ ADVERTENCIA

- Si entra agua o una sustancia extraña en el producto (TV, monitor, cable de alimentación o adaptador de ca), desconecte el cable de alimentación inmediatamente y póngase en contacto con el centro de atención al cliente.
 - ▶ En caso contrario, podría producirse un incendio o una descarga eléctrica debido al daño causado en el producto.
- No toque el enchufe de alimentación ni el adaptador de ca con las manos húmedas. Si las clavijas del enchufe están mojadas o tienen polvo, límpielas y séquelas antes de su uso.
 - ▶ En caso contrario, podría producirse un incendio o una descarga eléctrica.
- Asegúrese de insertar por completo el cable de alimentación en el adaptador de ca
 - ▶ Si la conexión queda suelta, podría producirse un incendio o una descarga eléctrica
- Asegúrese de utilizar cables de alimentación y adaptadores de ca suministrados o aprobados por LG Electronics, Inc.
 - ▶ El uso de productos no aprobados podría producir un incendio o una descarga eléctrica.
- Al desconectar el cable de alimentación, tire siempre del enchufe. No doble el cable de alimentación con demasiada fuerza.
 - ▶ Se podría dañar el cable y producir una descarga eléctrica o un incendio.
- Tenga cuidado de no pisar ni colocar objetos pesados (electrodomésticos, tejidos, etc.) sobre el cable de alimentación o el adaptador de ca
 - ▶ Tenga cuidado de no dañar el cable de alimentación ni el adaptador de ca con objetos afilados.
- Los cables de alimentación dañados pueden producir un incendio o una descarga eléctrica.
 - ▶ No desmonte, repare ni modifique el cable de alimentación ni el adaptador de ca
- Asegúrese de que conecta el cable a un enchufe con toma de tierra.
 - ▶ Podría electrocutarse o resultar herido.
- Emplee únicamente el voltaje nominal.
 - ▶ Podría electrocutarse o dañar el producto.
- En caso de tormenta o relámpagos, nunca toque el cable de alimentación ni el cable de señal ya que es muy peligroso.
 - ▶ Se puede producir una descarga eléctrica.
- No conecte varios cables de prolongación, aparatos eléctricos o radiadores eléctricos a un único enchufe. Utilice una regleta de corriente con toma de tierra diseñada para su uso exclusivo con un ordenador.
 - ▶ Se podría producir un incendio como consecuencia del sobrecalentamiento.

- No toque el enchufe de corriente con las manos húmedas. Además, si las clavijas del enchufe están húmedas o cubiertas de polvo, séquelas por completo o quíteles el polvo.
 - ▶ Podría electrocutarse como consecuencia del exceso de humedad.
- Si no va a utilizarlo durante mucho tiempo, desenchufe el cable de corriente del producto.
 - ▶ Si se acumula el polvo, puede producirse un incendio y el deterioro del aislante puede causar una fuga eléctrica, una descarga eléctrica o un incendio.
- Introduzca el cable de corriente por completo.
 - ▶ Si el cable de corriente no se introduce por completo, puede producirse un incendio.
- No introduzca un material conductor (como una varilla metálica) en un extremo del cable de corriente mientras el otro está conectado al terminal de la pared. Además, no toque el cable de corriente nada más enchufarlo en el terminal de la pared.
 - ▶ Podría electrocutarse.
- El acoplador del dispositivo se puede utilizar como dispositivo de desconexión.
- Asegúrese de que el dispositivo está instalado cerca de al toma de corriente a la que está conectado y que dicha toma es accesible.
- Mientras esta unidad esté conectada a la toma de corriente, seguirá conectada a una fuente de alimentación incluso si apaga la unidad con el interruptor.

⚠ PRECAUCIÓN

- Asegúrese de mantener la toma de corriente, el adaptador de ca y las clavijas del enchufe de alimentación limpios de polvo y otras sustancias.
 - ▶ Podría provocar un incendio.
- No desenchufe el cable de corriente mientras se utiliza el producto.
 - ▶ Una descarga eléctrica podría dañar el producto.
- Utilice sólo el cable de alimentación suministrado con el aparato. Si utiliza otro cable de alimentación, asegúrese de que esté certificado según las normas nacionales aplicables, si no ha sido obtenido del proveedor. Si el cable de alimentación es defectuoso, póngase en contacto con el fabricante o con el centro de asistencia técnica más cercano para solicitar su sustitución.

Precauciones para el traslado del producto

⚠️ ADVERTENCIA

- Asegúrese de que el producto está apagado.
 - ▶ Podría electrocutarse o dañar el producto.
- Asegúrese de retirar todos los cables antes de mover el producto.
 - ▶ Podría electrocutarse o dañar el producto.
- Asegúrese de que el panel mira hacia delante y sujételo con ambas manos para moverlo. Si deja caer el producto, resultaría dañado y podría causar descargas eléctricas o fuego. Póngase en contacto con un servicio técnico para repararlo.
- Compruebe que el producto está apagado y que ha desconectado todos los cables. Debido a su tamaño, podrían ser necesarias 2 o más personas para transportar el aparato. No presione ni coloque objetos pesados en el panel frontal del aparato.

⚠️ PRECAUCIÓN

- No golpee el producto mientras lo desplaza.
 - ▶ Podría electrocutarse o dañar el producto.
- No tire el embalaje del producto. Utilícelo cuando lo traslade.

Precauciones durante la utilización del producto

⚠️ ADVERTENCIA

- No desmonte, repare o modifique el producto por su cuenta.
 - ▶ Podría producirse un incendio o una descarga eléctrica.
 - ▶ Póngase en contacto con el servicio técnico para realizar cualquier verificación, calibrado o reparación.
- No pulverice agua sobre el producto ni lo limpie con una sustancia inflamable (disolvente o benceno). Podría producirse un incendio o una descarga eléctrica.
- Mantenga el producto lejos del agua.
 - ▶ Podría producirse un incendio o una descarga eléctrica.
- No golpee ni arañe la parte frontal o lateral de la pantalla con objetos metálicos.
 - ▶ Podría causar daños a la pantalla.
- Evite las altas temperaturas y humedad.

⚠️ PRECAUCIÓN

- No coloque ni guarde sustancias inflamables cerca del producto.
 - ▶ Hay riesgo de explosión o incendio como consecuencia del uso descuidado de sustancias inflamables.
- Al limpiar el producto, desenchufe el cable de alimentación y frótelo suavemente con un paño suave para evitar arañarlo. No lo limpie con un paño mojado ni pulverice agua ni ningún otro líquido directamente sobre el producto. Podría causar descargas eléctricas. (No utilice productos químicos como el benceno, disolventes de pintura o alcohol)

- Descanse cada cierto tiempo para proteger los ojos.
- Mantenga el producto limpio en todo momento.
- Adopte una postura cómoda y natural cuando trabaje con un producto para relajar los músculos.
- Descanse cada cierto tiempo cuando trabaje prolongadamente con un producto.
- No presione con fuerza en el panel con la mano o con un objeto afilado, como una uña, un lápiz o un bolígrafo, ni haga rayas sobre él.
- Manténgase a una distancia adecuada del producto.
 - ▶ Su visión podría resultar afectada si mira el producto desde muy cerca.
- Consulte el Manual del usuario para configurar la resolución y el reloj adecuados.
 - ▶ Su visión podría resultar afectada.
- Utilice únicamente un detergente autorizado para limpiar el producto. (No utilice benceno, disolvente o alcohol.)
 - ▶ Se podría deformar el producto.
- El aparato no debe quedar expuesto a goteras o salpicaduras. Tampoco deberá colocar encima objetos con contenido líquido, como floreros, copas, etc. (por ejemplo, en estanterías situadas por encima de la unidad).
- No exponga las baterías a temperaturas muy elevadas y manténgalas alejadas de la luz solar directa, el fuego y emisores de calor eléctricos.
- NO coloque baterías no recargables en el dispositivo mientras se esté cargando.
- La utilización de altavoces o auriculares durante períodos prolongados puede provocar lesiones auditivas.
- Pulverice agua sobre un paño suave de 2 a 4 veces y úselo para limpiar el chasis frontal; frote sólo en una dirección.

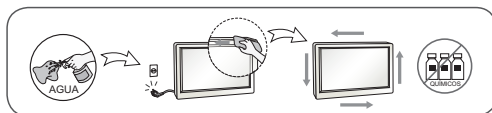

- Demasiada humedad puede causar la aparición de manchas.
- No utilice productos de alto voltaje alrededor del monitor (p. ej. un mata mosquitos eléctrico)
 - ▶ El monitor puede no funcionar correctamente a causa de una descarga eléctrica.

Montaje en pared

- No instale el producto usted solo. Contacte con el servicio técnico cualificado del Fabricante. Podría resultar herido.

LICENCIA

La licencia puede variar en función del modelo. Para obtener más información acerca de las licencias, visite www.lg.com.



Los términos HDMI y HDMI High-Definition Multimedia Interface, y el Logotipo HDMI son marcas comerciales o marcas registradas de HDMI Licensing LLC en los Estados Unidos y otros países.



Este dispositivo cuenta con la certificación DivX Certified®, dado que ha superado las rigurosas pruebas de reproducción de vídeo DivX®. Para reproducir vídeos DivX, primero debe registrar el dispositivo en vod.divx.com. Puede encontrar el código de registro en la sección DivX VOD del menú de configuración del dispositivo.

Con DivX Certified® puede reproducir vídeo DivX® hasta HD 1 080 píxeles progresivo, incluido el contenido premium.

DivX®, DivX Certified® y los logotipos asociados son marcas comerciales de DivX, LLC y se utilizan con licencia.

Protección por una o más de las siguientes patentes de los EE.UU.: 7,295,673; 7,460,668; 7,515,710; 8,656,183; 8,731,369; RE45,052.



Fabricado con la licencia de Dolby Laboratories. Dolby y el símbolo de la doble D son marcas comerciales de Dolby Laboratories.



Para informarse sobre las patentes DTS, visite <http://patents.dts.com>.

Fabricado bajo licencia de DTS Licensing Limited.

DTS, el símbolo y DTS junto con el símbolo son marcas comerciales registradas y DTS 2.0 Channel es una marca comercial de DTS, Inc. © DTS, Inc. Todos los derechos registrados.



NOTA

- La garantía no cubre los daños causados por el uso del producto en entornos con demasiado polvo.

MONTAJE Y PREPARACIÓN



PRECAUCIÓN

- Use siempre componentes originales para garantizar su seguridad y un rendimiento óptimo del producto.
- La garantía del producto no cubre los daños o lesiones causados por el uso de elementos falsificados.



NOTA

- Los accesorios proporcionados con el producto pueden variar en función del modelo o la región.
- Las especificaciones del producto o el contenido de este manual se pueden modificar sin previo aviso debido a la actualización de las funciones del producto.
- Software y manual de SuperSign
 - Descarga desde el sitio Web de LG Electronics.
 - Visite el sitio Web de LG Electronics (<http://partner.lge.com>) y descargue la última versión del software para su modelo.

Accesorios opcionales

Los accesorios opcionales están sujetos a cambios sin previo aviso para la mejora del rendimiento del producto; además, podrán añadirse nuevos accesorios. Las ilustraciones que aparecen en este manual pueden ser diferentes con respecto al producto y los accesorios reales.

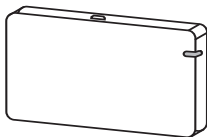

AN-WF500

Kit de dispositivo de seguridad Wi-Fi

(La compatibilidad depende del modelo.)



NOTA

- Hay disponibles accesorios opcionales para algunos modelos. Si fueran necesarios, deberá adquirirlos por separado.

Piezas y botones

55XF2B

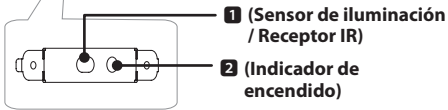
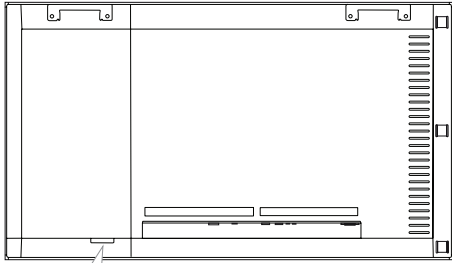

49XF2B

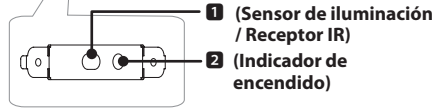
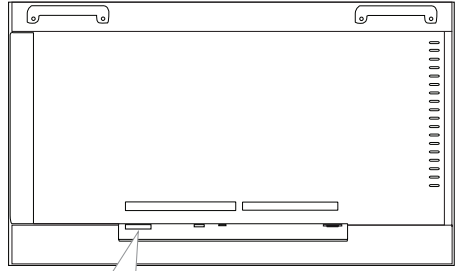

55XS2B

49XS2B

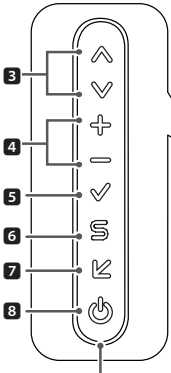
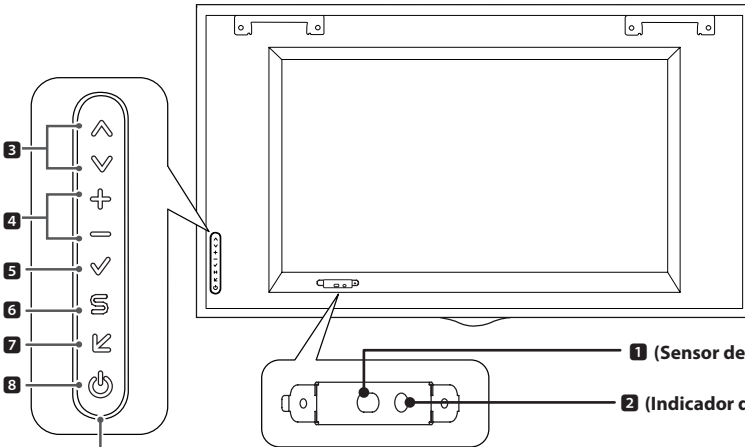

Botones de control

1 (Sensor de iluminación / Receptor IR)**2** (Indicador de encendido)

- **1 Sensor de iluminación:** Ajusta la luminosidad de la pantalla midiendo la cantidad de luz.
Receptor IR: Recibe las señales del mando a distancia.
- **2 Indicador de encendido:** Este indicador se ilumina en rojo cuando la pantalla funciona con normalidad (modo Encendido). Si la pantalla se encuentra en modo de apagado (ahorro de energía), el color de este indicador cambia a ámbar.
- **3:** Sube y baja.
- **4:** Se mueve a la izquierda y a la derecha.
- **5:** Permite mostrar la señal y el modo actuales..
- **6:** Permite acceder a los menús principales o guardar la información introducida y salir de los menús.
- **7:** Cambia la señal de entrada.
- **8:** Permite encender y apagar el aparato.

! NOTA

- Puede establecer el estado del indicador de encendido en **Installation (Instalación) -> Signage Setup (Configuración de Signage)**.
- Puede ajustar el volumen con el mando a distancia.

Instalación vertical

Cuando instale el monitor en posición vertical, gírelo 90 grados en el sentido de las agujas del reloj (de frente a la pantalla).

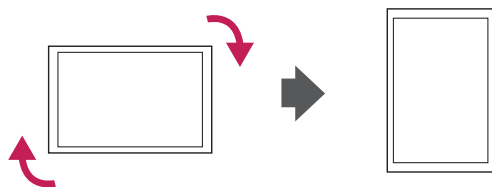

Colocación y extracción del Soporte del logotipo de LG

(Solo para el modelo **XS2B)

Extracción del logotipo de LG

- 1 Extienda un paño limpio en el suelo y coloque el monitor sobre él con la pantalla hacia abajo. Con la ayuda de un destornillador, quite el tornillo que fija el soporte del logotipo de LG a la parte trasera inferior del monitor.

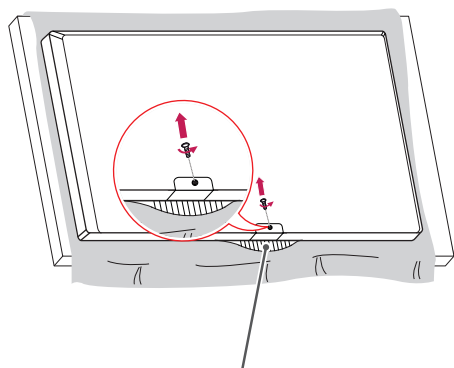

Soporte del logotipo de LG

- 2 Tras quitar el tornillo, retire el logotipo de LG. Para volver a colocar el logotipo de LG, repita el procedimiento en orden inverso.

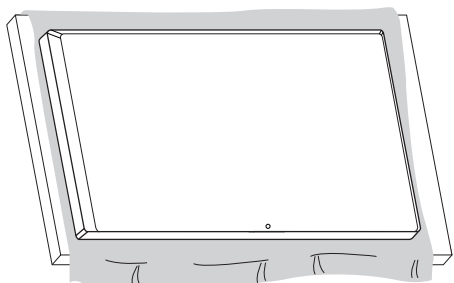

Colocación del logotipo de LG en el lado derecho

- 1 Extienda un paño limpio en el suelo y coloque el monitor sobre él con la pantalla hacia abajo. Con la ayuda de un destornillador, quite el tornillo que fija el soporte del logotipo de LG a la parte trasera inferior del monitor.

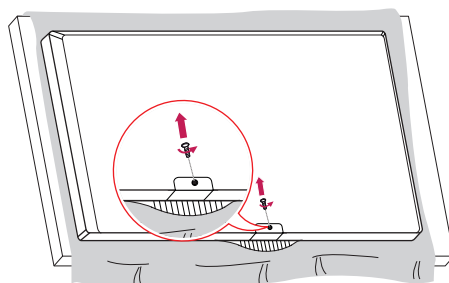

- 2 Tras quitar el tornillo, retire el logotipo de LG. Alinéelo con el agujero que hay en el lateral izquierdo para fijar el Soporte del logotipo de LG con un tornillo.

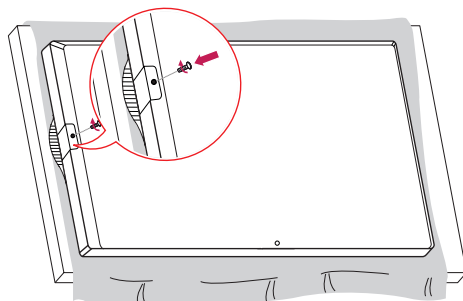

Instalación en una pared

(Solo para el modelo **XS2B)

Instale el monitor a una distancia mínima de 100 mm de la pared y deje unos 100 mm de espacio a cada lado del monitor para permitir una ventilación adecuada. Puede obtener instrucciones de instalación detalladas en cualquier tienda minorista. Consulte el manual para instalar un soporte de montaje en pared con inclinación.

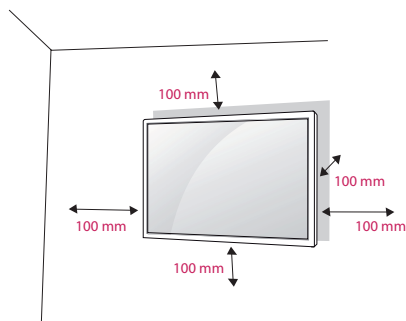

Si instala el monitor en una pared, fije un soporte de montaje en pared (pieza opcional) a la parte trasera del monitor.

Asegúrese de que el soporte de montaje en pared esté bien fijado al monitor y a la pared.

- 1 Utilice solo tornillos y soportes de montaje en pared conformes a los estándares VESA.
- 2 Si los tornillos superan la longitud estándar, el monitor podría sufrir daños internos.
- 3 Si se usan tornillos que no cumplan el estándar VESA, el monitor podría sufrir daños o caerse. LG Electronics no se hace responsable de ningún accidente provocado por no haber usado tornillos estándar.
- 4 Utilice el estándar VESA como se indica a continuación.

• 785 mm y superior

* Tornillos de fijación: 8,0 mm (diámetro) x 1,25 mm (paso) x 12 mm (longitud) (55XS2B)

* Tornillos de fijación: 6,0 mm (diámetro) x 1,0 mm (paso) x 12 mm (longitud) (49XS2B)

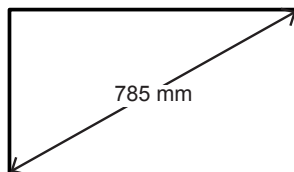

PRECAUCIÓN

- Desenchufe el cable de alimentación antes de mover o instalar el monitor para evitar que se produzcan descargas eléctricas.
- Si instala el monitor en un techo o una pared inclinada, puede caerse y producir lesiones físicas. Utilice un soporte de montaje en pared autorizado por LG y póngase en contacto con su distribuidor local o con el personal cualificado para que le ayuden con la instalación.
- No apriete los tornillos en exceso, ya que esto podría ocasionar daños en el monitor y anular la garantía.
- Utilice solo tornillos y soportes de montaje en pared que cumplan el estándar VESA. La garantía no cubre los daños y desperfectos provocados por el mal uso o la utilización de accesorios inadecuados.



NOTA

- El kit de montaje en pared incluye una guía de instalación y todas las piezas necesarias.
- El soporte de montaje en pared es opcional. Puede solicitar accesorios adicionales a su distribuidor local.
- La longitud necesaria de los tornillos puede diferir según el soporte de montaje en pared. Asegúrese de emplear la longitud adecuada.
- Para obtener más información, consulte la guía que se suministra con el sistema de montaje en pared.

Fijación del monitor a la pared (opcional)

(Solo para el modelo **XS2B)

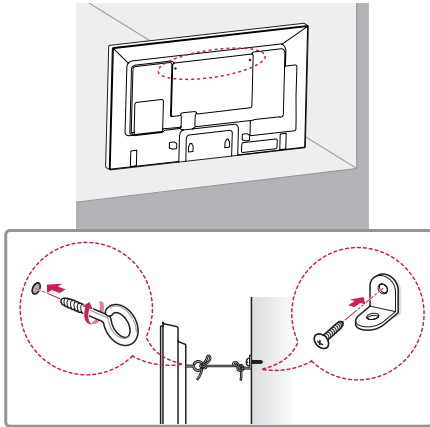

- 1 Inserte y apriete los cánamos o los soportes y los pernos del monitor en la parte posterior del monitor.
- Si ya hay otros pernos en los cánamos, extráigalos.
- 2 Monte los soportes de pared con los pernos en la pared. Haga coincidir la ubicación del soporte de pared y los cánamos de la parte posterior del monitor.
- 3 Ate los cánamos y los soportes de pared firmemente con una cuerda resistente. Asegúrese de que la cuerda de fijación esté horizontal con respecto a la superficie plana.



ADVERTENCIA

- Si el monitor no está colocado en una posición lo suficientemente estable, existe riesgo de caída. Muchos accidentes, sobre todo cuando hay niños, pueden evitarse tomando precauciones tan sencillas como:
 - » El fabricante recomienda el uso de soportes o estructuras.
 - » Utilice únicamente mobiliario que pueda soportar el peso del monitor de forma segura.
 - » Asegúrese de que el monitor no sobresale excesivamente del borde del mueble donde esté situado.
 - » No instale el monitor en muebles altos (por ejemplo, armarios o librerías) sin asegurar tanto el monitor como el mueble a un soporte apropiado.
 - » No coloque telas ni otros materiales entre el monitor y el mueble de soporte.
 - » Conciencie a los niños sobre los peligros de escalar el mobiliario para llegar al monitor o a sus controles.



PRECAUCIÓN

- Asegúrese de que los niños no se suben al monitor ni se cuelgan de él.



NOTA

- Utilice una plataforma o una estructura que sea lo suficientemente resistente y grande como para soportar el monitor de forma segura.
- Los soportes, pernos y cuerdas se venden por separado. Puede solicitar accesorios adicionales en su tienda minorista.
- La ilustración muestra un ejemplo general de instalación y puede diferir del producto real.

MANDO A DISTANCIA

Las descripciones que aparecen en este manual se basan en los botones del mando a distancia. Lea este manual con detenimiento para utilizar el monitor correctamente.

Para instalar las pilas, abra la tapa del compartimento, sustitúyalas por otras (AAA de 1,5 Vcc) haciendo coincidir los polos \oplus y \ominus de acuerdo con las etiquetas del interior del compartimento y vuelva a colocar la tapa.

Para quitar las pilas, realice el proceso de instalación en orden inverso. Las ilustraciones pueden diferir de los accesorios reales.

! PRECAUCIÓN

- No mezcle pilas antiguas y nuevas, ya que esto podría dañar el mando a distancia.
- Asegúrese de apuntar con el mando a distancia hacia el sensor correspondiente del monitor.

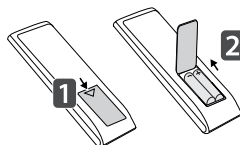

	<p>⏻ (POWER) (encendido/apagado) Permite encender y apagar el monitor.</p> <p>MONITOR ON Enciende el monitor.</p> <p>MONITOR OFF Apaga el monitor.</p> <p>ENERGY SAVING Reduce el consumo de energía ajustando brillo de la pantalla al máximo.</p> <p>INPUT Permite seleccionar el modo de entrada.</p> <p>3D Permite ver vídeos en 3D. (Este modelo no admite esta función.)</p>
	<p>1/a/A Permite alternar entre caracteres numéricos y alfabéticos. (Dependiendo del modelo, esta función podría no estar disponible).</p> <p>Botones numéricos y alfabéticos Permite introducir caracteres numéricos o alfabéticos en función de la configuración. (Dependiendo del modelo, esta función podría no estar disponible)</p>
	<p>CLEAR Permite eliminar los caracteres numéricos o alfabéticos introducidos. (Dependiendo del modelo, esta función podría no estar disponible).</p>
	<p>Botón de volumen arriba/abajo Ajusta el volumen.</p> <p>ARC Permite seleccionar el formato.</p> <p>AUTO Ajusta automáticamente la posición de la imagen y minimiza su inestabilidad (disponible solo para entrada RGB). (Dependiendo del modelo, esta función podría no estar disponible).</p> <p>MUTE Permite silenciar el sonido completamente.</p> <p>BRIGHTNESS Ajusta la luminosidad de la pantalla. La función de PAGE no es compatible con este modelo. (Dependiendo del modelo, esta función podría no estar disponible).</p>

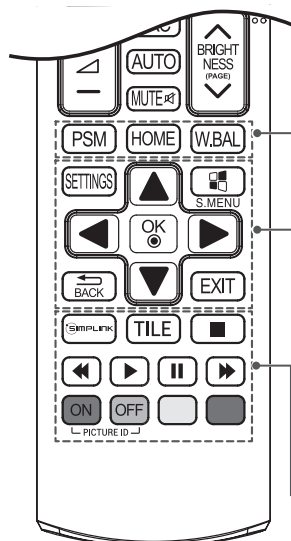

PSM Permite seleccionar Picture Mode (Modo de imagen).

HOME Activa el Iniciador.

W.BAL Este modelo no admite esta función.

SETTINGS Permite el acceso a los menús principales o guarda la información que introduzca y sale de los menús.

S.MENU Botón de menú SuperSign (Dependiendo del modelo, esta función podría no estar disponible.)

Botones de navegación Permiten desplazarse por los menús y las opciones.

OK Permite seleccionar menús u opciones y confirmar las entradas.

BACK Permite al usuario retroceder un paso en sus acciones de interacción.

EXIT Salga de todas las aplicaciones y tareas OSD.

SIMPLINK Le permite controlar distintos dispositivos multimedia para que disfrute de sus archivos multimedia mediante el menú SimpLink del mando a distancia. (Dependiendo del modelo, esta función podría no estar disponible).

TILE Selecciona el modo MOSAICO.

PICTURE ID ON/OFF Cuando el número de identificación de imagen coincide con el número de identificación de equipo, puede controlar qué monitor desea en el formato de la función de pantalla múltiple.

Botones de control del menú USB Permite controlar la reproducción de medios.

CONEXIONES

Puede conectar varios dispositivos externos a su monitor. Cambie el modo de entrada y seleccione el dispositivo externo al que desea conectarse.

Para obtener más información acerca de los conectores de dispositivos externos, consulte el manual proporcionado con cada dispositivo.

Conexión a un PC

No se suministran algunos de los cables.

Este monitor admite la función Plug & Play*.

* Plug & Play es una función que permite que un PC pueda reconocer los dispositivos que conecta el usuario al encender el PC sin necesidad de configurar el dispositivo ni de que el usuario intervenga.

Conexión de dispositivos externos

Conecte un receptor HD, un reproductor de DVD o un vídeo al monitor y seleccione el modo de entrada correspondiente.

No se suministran algunos de los cables. Para obtener la mejor calidad de imagen y sonido, se recomienda conectar los dispositivos externos al monitor por medio de cables HDMI.

NOTA

- Para obtener la mejor calidad de imagen, se recomienda el uso de un monitor con conexión HDMI.
- Para cumplir con las especificaciones estándar del producto, utilice un cable de interfaz apantallado con núcleo de ferrita, como un cable DVI-D.
- Si enciende el monitor cuando está frío, es posible que la pantalla parpadee. Esto es normal.
- Es posible que a veces aparezcan puntos rojos, verdes o azules en la pantalla. Esto es normal.
- Utilice un cable High Speed HDMI®/TM.
- Utilice un cable certificado con el logotipo HDMI. Si no utiliza un cable HDMI certificado, es posible que la pantalla no se muestre o que se produzca un error de conexión.
- Tipos de cable HDMI recomendados
 - Cable HDMI®/TM de alta velocidad
 - Cable HDMI®/TM de alta velocidad con Ethernet
- Si no oye ningún sonido en el modo HDMI, compruebe la configuración de su PC. Algunos PC requieren un cambio manual de la salida de audio predeterminada a HDMI.
- Si desea utilizar el modo HDMI-PC, debe configurar la PC/DTV en modo PC.
- Si utiliza el modo HDMI-PC, puede experimentar problemas de compatibilidad.
- Asegúrese de que el cable de alimentación está desconectado.
- Si conecta una consola de juegos al monitor, emplee el cable proporcionado con el dispositivo en cuestión.
- Se recomienda utilizar los altavoces que se suministran como accesorios opcionales.
- Los cables High Speed HDMI®/TM transportan una señal HD de 1 080 píxeles progresivo o superior.

PRECAUCIÓN

- Conecte el cable de entrada de señal y asegúrelo girando los tornillos hacia la derecha.
- No presione la pantalla con los dedos durante mucho tiempo porque se podría producir una distorsión temporal en la pantalla.
- Procure que no se muestren imágenes estáticas en la pantalla durante un periodo de tiempo prolongado para evitar que se produzcan imágenes "quemadas". Utilice un salvapantallas si es posible.
- La presencia de un dispositivo de comunicación inalámbrica cerca del monitor puede afectar a la calidad de la imagen.

Monitores en Daisy Chain

Para utilizar diferentes productos conectados entre sí, conecte un extremo del cable de señal de entrada (cable DP) al conector DP Out del monitor 1 y conecte el otro extremo al conector DP In del otro producto.

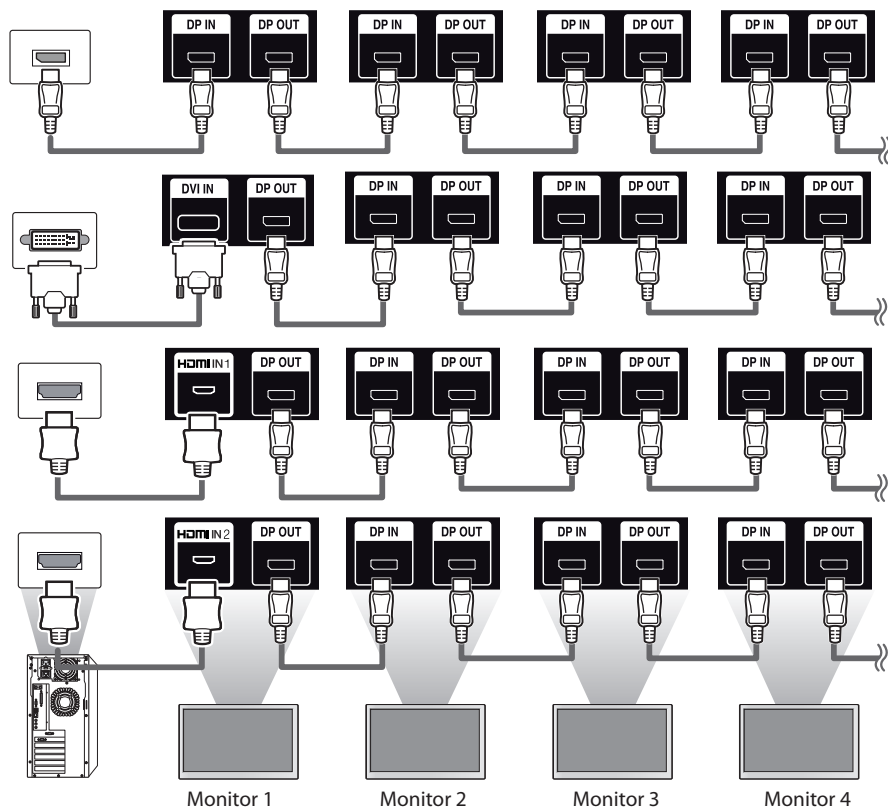

! NOTA

- Si configura el modo de mosaico mediante DVI-D o HDMI, no podrá ver contenidos cifrados en HDCP.
- Si el cable de señal entre el producto y el PC es demasiado largo, asegúrese de utilizar un repetidor o un cable óptico.
- Cable DP - Utilice un cable DP que esté certificado con la norma DP 1.1a o posterior.

Uso de la lista de entradas

HOME → 

- HDMI1 -> HDMI2 -> DISPLAYPORT -> DVI-D

ENTRETENIMIENTO

Uso de Mis medios

Conexión de dispositivos de almacenamiento USB

Conecte un dispositivo de almacenamiento USB, como una memoria flash USB o una unidad de disco externa, a la pantalla y utilice las funciones multimedia.



PRECAUCIÓN

- No apague el monitor ni quite ningún dispositivo USB cuando esté activada la pantalla **Mis medios**. De lo contrario, podría producirse pérdida de información o daños en los archivos del dispositivo de almacenamiento USB.
- Realice frecuentemente copias de seguridad de los archivos que haya guardado en un dispositivo de almacenamiento USB, ya que es posible que la garantía no cubra la pérdida de información ni los daños producidos en los archivos.

Consejos para el uso de dispositivos de almacenamiento USB

- Solo se puede reconocer un dispositivo de almacenamiento USB.
- El dispositivo USB no funciona correctamente si se conecta mediante un concentrador USB.
- Un dispositivo de almacenamiento USB que use un programa de reconocimiento automático podría no reconocerse.
- Es posible que no se reconozca un dispositivo de almacenamiento USB que utilice su propio controlador.
- La velocidad de reconocimiento de un dispositivo de almacenamiento USB dependerá del dispositivo.
- No apague la pantalla ni desenchufe el dispositivo USB mientras este se esté usando. Si se desconecta de forma inesperada el dispositivo de almacenamiento USB, es posible que se produzcan daños en los archivos guardados o en el propio dispositivo.
- No conecte un dispositivo de almacenamiento USB que haya sido modificado para utilizarse en un PC. El dispositivo podría causar que el monitor se averíe o que no se reproduzca el contenido. Utilice solo un dispositivo de almacenamiento USB que contenga archivos de música, imágenes o videos normales.
- Es posible que no se reconozca un dispositivo de almacenamiento USB formateado como un programa de utilidades no compatible con Windows.
- Los dispositivos de almacenamiento USB (de más de 0,5 A) que requieran un suministro de alimentación externa se deberán conectar por separado a una fuente de alimentación. En caso contrario, el dispositivo podría no reconocerse.
- Conecte el dispositivo de almacenamiento USB por medio del cable suministrado por el fabricante del dispositivo.
- Es posible que algunos dispositivos de almacenamiento USB no sean compatibles o no funcionen con normalidad.
- El método de alineación de archivos de dispositivos de almacenamiento USB es similar al de Windows XP y el nombre de archivo puede reconocer hasta 100 caracteres.
- Realice regularmente copias de seguridad de los archivos importantes, ya que los datos guardados en un dispositivo de almacenamiento USB pueden resultar dañados. No nos hacemos responsables de la posible pérdida de datos.
- Si el disco duro USB no dispone de una fuente de alimentación externa, es posible que el dispositivo USB no se detecte. Para asegurarse de que se detecte el dispositivo, conecte la fuente de alimentación externa.
 - Utilice un adaptador de corriente para una fuente de alimentación externa. No se proporciona ningún cable USB para fuentes de alimentación externa.
- Si el dispositivo de almacenamiento USB tiene varias particiones, o si usa un lector multitarjeta USB, puede usar hasta 4 particiones o dispositivos de almacenamiento USB.
- Si se conecta un dispositivo de almacenamiento USB a un lector multitarjeta USB, es posible que no se detecten sus datos de volumen.
- Si el dispositivo de almacenamiento USB no funciona correctamente, desconéctelo y vuelva a conectarlo.
- La velocidad de detección difiere de un dispositivo a otro.
- Si el dispositivo de almacenamiento USB está conectado en el modo espera, el disco duro específico se cargará automáticamente al encender la pantalla.
- La capacidad recomendada es de 1 TB como máximo para una unidad de disco duro USB externo y de 32 GB como máximo para una memoria USB.
- Es posible que un dispositivo con una capacidad superior a la recomendada no funcione correctamente.
- En caso de que una unidad de disco externa USB con función de ahorro de energía no funcione correctamente, pruebe a apagarla y a volver a encenderla.
- También se admiten dispositivos de almacenamiento USB anteriores a USB 2.0 pero su funcionamiento puede no ser correcto con vídeos.
- Dentro de una carpeta se pueden almacenar un máximo de 999 subcarpetas o archivos.

Archivos admitidos por Mis medios

Formatos de subtítulos externos admitidos

- *.smi, *.srt, *.sub (MicroDVD, SubViewer 1.0/2.0), *.ass, *.ssa, *.txt (TMPlayer), *.psb (PowerDivX), *.dcs (DLP Cinema)

Para utilizar Reproducir selección:

HOME →  → Fotos/ Vídeos/ Música → 

- **Reproducir selección:** reproduce el contenido seleccionado.

Para establecer la selección del dispositivo:

HOME →  → Fotos/ Vídeos/ Música → 

- **Selección del dispositivo:** importa contenido del dispositivo seleccionado.

Formatos de subtítulos internos admitidos

- Vídeo Full HD
1 920 x 1 080: XSUB (admite subtítulos internos generados desde DivX6)

Códec de vídeo admitido

Extensión	Códec	
.asf .wmv	Vídeos	Perfil avanzado VC-1 (se excluye WMVA), perfiles simple y principal VC-1
	Audio	Estándar WMA (se excluye voz WMA v1/WMA), WMA 9 Professional
.divx .avi	Vídeos	DivX3.11, DivX4, DivX5, DivX6, XVID (excepto GMC de 3 puntos), H.264/AVC, JPEG Motion, MPEG-4
	Audio	MPEG-1 capa I, II, MPEG-1 capa III (MP3), Dolby Digital, Dolby Digital Plus, LPCM, ADPCM, DTS
.mp4 .m4v .mov	Vídeos	H.264/AVC, MPEG-4
	Audio	AAC, MPEG-1 capa III (MP3)
.3gp .3g2	Vídeos	H.264/AVC, MPEG-4
	Audio	AAC, AMR-NB, AMR-WB
.mkv	Vídeos	MPEG-2, MPEG-4, H.264/AVC, VP8
	Audio	Dolby Digital, PCM, DTS, MPEG-1 capa I, II, MPEG-1 capa III (MP3), Vorbis, AAC
.ts .trp .tp .mts	Vídeos	H.264/AVC, MPEG-2
	Audio	MPEG-1 capa I, II, MPEG-1 capa III (MP3), Dolby Digital, Dolby Digital Plus, AAC, PCM
.mpg .mpeg .dat	Vídeos	MPEG-1, MPEG-2
	Audio	MPEG-1 capa I, II, MPEG-1 capa III (MP3)
.vob	Vídeos	MPEG-1, MPEG-2
	Audio	Dolby Digital, MPEG-1 capa I, II, DVD-LPCM

Archivo de audio admitido

Formato de archivo	Indicadores de la pantalla	Información
.MP3	Velocidad de bits	32 kb/s - 320 kb/s
	Frecuencia de muestreo	16 kHz - 48 kHz
	Soporte	MPEG1, MPEG2, capa 2, capa 3
.wav	Soporte	PCM
.ogg	Soporte	Vorbis
.wma	Soporte	WMA

Archivo fotográfico admitido

Formato de archivo	Formato	Indicadores de la pantalla
2D (jpeg, jpg, jpe)	JPEG	<ul style="list-style-type: none"> Mínimo: 64 x 64 píxeles Máximo: Normal: 15 360 (Ancho) x 8 640 (Alto) Progresivo: 1 920 (Ancho) x 1 440 (Alto)
2D (.png)	PNG	<ul style="list-style-type: none"> Mínimo: 64 x 64 píxeles Máximo: 1 920 (Ancho) x 1 080 (Alto)
2D (.bmp)	BMP	<ul style="list-style-type: none"> Mínimo: 64 x 64 píxeles Máximo: 1 920 (Ancho) x 1 080 (Alto)

Visualización de vídeos

Reproduce archivos de vídeo por la pantalla. Todos los archivos de vídeo almacenados se muestran en la pantalla.

Para reproducir archivos de vídeo por la pantalla:

HOME →  → Vídeos

Consejos para reproducir archivos de vídeo

- Es posible que algunos subtítulos creados por el usuario no funcionen correctamente.
- Algunos caracteres especiales de los subtítulos no se muestran correctamente.
- No se admiten etiquetas HTML en los subtítulos.
- Los subtítulos en idiomas diferentes a los admitidos no están disponibles.
- Es posible que la pantalla sufra interrupciones temporales (ralentización de la imagen, reproducción más rápida, etc.) cuando se cambia el idioma de audio.
- Es posible que un archivo de vídeo dañado no se reproduzca correctamente o que algunas funciones no se puedan usar.
- Los archivos de vídeo creados con algunos codificadores podrían no reproducirse correctamente.
- Si la estructura de vídeo y audio del archivo grabado no está entrelazada, se emitirá solamente el sonido o la imagen.
- En función del fotograma, se admiten vídeos HD con un máximo de 1 920 x 1 080 píxeles progresivo a 25/30 Hz ó 1 280 x 720 píxeles progresivo a 50/60 Hz
- En función del fotograma, es posible que las resoluciones de vídeo superiores a 1 920 x 1 080 píxeles progresivo a 25/30 Hz ó 1 280 x 720 píxeles progresivo a 50/60 Hz pueden no mostrarse correctamente.
- Los archivos de vídeo de un tipo o formato distinto al especificado podrían no reproducirse correctamente.
- La velocidad de bits máxima de un archivo de vídeo reproducible es de 20 Mb/s (Motion JPEG: 10 Mb/s solo)
- No garantizamos la reproducción fluida de archivos codificados con nivel 4.1 o superior en H.264/AVC.
- No se admite el códec de audio DTS.
- No se admiten archivos de vídeo de más de 30 GB
- El archivo de subtítulos de un archivo de vídeo DivX debe encontrarse en su misma carpeta.
- El nombre del archivo de vídeo y el de su archivo de subtítulos deben ser idénticos para que puedan reproducirse.
- Es posible un vídeo no se reproduzca correctamente mediante una conexión USB si esta no admite alta velocidad.
- Puede que los archivos codificados con GMC (compensación de movimiento global) no se reproduzcan.



NOTA

- Los valores cambiados en **Vídeos** no afectan a **Fotos** ni a **Música**, y por lo tanto, no se ven afectados por el cambio de los valores de opción en **Fotos** o **Música**.
- Los valores cambiados en **Fotos** y **Música** no se afectan mutuamente.
- Al continuar con un vídeo después de haberlo detenido, puede reproducirlo desde el punto en el que se detuvo.
- Dentro del archivo de subtítulos solo se admiten 10 000 bloques de sincronización.
- Mientras se reproduce un vídeo, puede ajustar el tamaño de la imagen con el botón **ARC**.
- Los subtítulos en coreano solo se admiten cuando el menú OSD está en coreano.
- Las opciones de la página de código se desactivan en función del idioma de los archivos de subtítulos.
- Seleccione la página de código apropiada para los archivos de subtítulos.

Visualización de fotos

El contenido de la pantalla puede diferir según el modelo.

Visualización de archivos de imagen









HOME →  → Fotos

Reproducción de música

Visualización de archivos de música

HOME →  → Música

! NOTA

- No se muestran archivos con extensiones no compatibles.
- Si un archivo no es válido, se muestra una imagen rota y un mensaje que indica que no se reconoce el archivo.
- Los archivos de música dañados se muestran con una duración de 00:00 y no podrán ser reproducidos.
- Un archivo de música descargado de un servicio de pago con protección de copyright no se reproducirá; es posible que no se muestre información incorrecta.
- Los botones , , , ,  del mando a distancia también están disponibles en este modo.
- Puede utilizar el  botón para seleccionar la siguiente pista musical y el botón  para seleccionar la anterior.
- Si pulsa el botón  en un plazo de 5 segundos después de comenzar a reproducir la canción, volverá a la canción anterior; si pulsa el mismo botón después de 5 segundos, volverá al inicio de la canción.

Configuración

Debe registrar el producto para reproducir un vídeo DIVX con protección DRM.

Para registrar o cancelar el registro de contenido DivX® VOD comprado o alquilado :

HOME →  → Configuración → DivX® VOD

Para poder reproducir el contenido DivX® VOD que haya adquirido o alquilado, deberá registrar el dispositivo. Para ello, indique el código de 10 dígitos de registro del dispositivo DivX en www.divx.com/vod.

- **Registro:** muestra el código de registro de su pantalla.
- **Cancelación del registro:** cancela el registro.

! NOTA

- Mientras comprueba el código de registro, es posible que algunos botones no funcionen.
- Si utiliza el código de registro DivX de otro dispositivo, no podrá reproducir el archivo DivX alquilado o comprado. Utilice solo el código de registro DivX asignado al producto.
- Es posible que los archivos de vídeo o audio que no se hayan convertido con el códec DivX estándar se dañen o no se reproduzcan.
- El código DivX® VOD le permite activar hasta seis dispositivos en una misma cuenta.
- Después de cancelarse el registro, deberá volver a registrar su dispositivo para ver los contenidos VOD de DivX®.

Contenido Supersign

Reproduce los archivos almacenados utilizando la opción de exportación de SuperSign Editor.

Para reproducir los archivos almacenados por medio de la opción de exportación:

HOME → 

Solo se puede mostrar y seleccionar contenido distribuido por SuperSign Manager.

NOTA

- Si en el dispositivo de almacenamiento USB se encuentra una carpeta AutoPlay (Reproducción automática) y el formato de los archivos que contiene son compatibles, se reproducirán automáticamente al conectarse el dispositivo de almacenamiento USB al monitor.

Información

Para comprobar la información básica del monitor Signage

HOME → 

Puede ver la información básica en el monitor Signage.

FileManager

Puede mover, copiar o eliminar archivos.

Para mover, copiar o eliminar archivos

HOME → 

- Puede mover o copiar archivos o carpetas de la memoria interna a la externa.
- Puede mover o copiar archivos o carpetas de la memoria externa a la interna.
- Puede eliminar archivos o carpetas de la memoria interna o la externa.

NOTA

- Esta aplicación es para gestionar archivos y, por lo tanto, no puede reproducir archivos multimedia. Para reproducir archivos multimedia, inicie **Mis medios**.
- Aquellos ficheros mayores que la capacidad disponible de la memoria interna no se podrán copiar o mover a la memoria interna.

Configuración de ID de imagen

El **ID de imagen** se utiliza para modificar los ajustes de un equipo específico (pantalla) con un único receptor de infrarrojos para multivisión. La comunicación es posible entre un monitor con receptor de infrarrojos y otros monitores a través de cables RS-232C. Cada monitor se identifica por medio de un **ID de equipo**. Si asigna un **ID de imagen** con el mando a distancia, solo podrá controlar de forma remota las pantallas con **ID de imagen** e **ID de equipo**.

- 1 Asigne el **identificador de equipo** a los monitores instalados como se muestra a continuación.

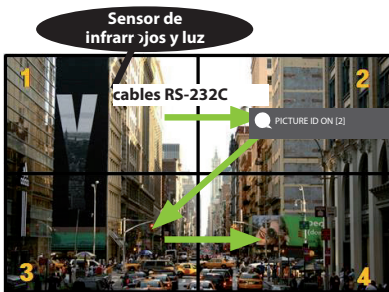

- 2 Pulse el botón rojo **ON** del mando a distancia para asignar el valor de **ID de imagen**.
- 3 Asigne el **ID de equipo** a la selección que prefiera.
 - Los monitores con un **ID de equipo** distinto al de imagen no pueden controlarse con señales de infrarrojos.

! NOTA

- Si el **ID de imagen** se establece en 2, solo podrá controlarse con la señal de infrarrojos el monitor de la esquina superior derecha con **ID de equipo** 2.
- Si pulsa el botón verde **OFF** en la opción **ID de imagen**, las **ID de imagen** de todos los monitores se desconecta. Si a continuación pulsa cualquier botón del mando a distancia, todos los monitores podrán controlarse con señales IR sin importar su **Set ID**.
- Con **ID de imagen activado**, solo se puede aumentar el **ID de imagen** en 1. No se puede disminuir.

Configuración de usuario

Configuración del menú principal

Ajustes Rápida

Permite configurar los menús de ajustes de uso frecuente.

Para encender o apagar el monitor automáticamente W

SETTINGS → Rápida → Encendido/Apagado automático

Puede configurar el encendido/apagado automático de su monitor. Si no desea configurar el encendido/apagado automático, seleccione **Apagado** en Repetir.

Para establecer automáticamente el contraste y la iluminación posterior:

SETTINGS → Rápida → Ahorro inteligente de energía

Según la luminosidad de la imagen, la luminosidad de la pantalla se ajusta automáticamente para ahorrar energía.

- **Apagado:** desactiva la función Ahorro inteligente de energía.
- **Encendido:** activa la función Ahorro inteligente de energía.

Configuración de imagen

Para seleccionar Modo de imagen

SETTINGS → Imagen → Modo de imagen

Seleccione el modo de imagen más adecuado para el tipo de vídeo.

- **Vivos:** permite ajustar la imagen de vídeo para el entorno comercial gracias a la mejora del **contraste**, la **Brillo**, y la **definición**.
- **Estándar:** ajusta la imagen de vídeo para un entorno normal.
- **APS:** el modo APS (Ahorro de energía automático) reduce el consumo de energía mediante el control de atenuación.
- **Cine:** optimiza la imagen de vídeos para ver películas.
- **Deportes:** optimiza la imagen de vídeos para ver deportes. Se muestran claramente en pantalla acciones rápidas, como una patada a un balón o el lanzamiento de una pelota.
- **Juego:** optimiza la imagen de vídeo para jugar a videojuegos.
- **Para expertos 1/2:** le permite a un experto, o a cualquier persona interesada en el uso de imágenes de alta calidad, ajustar manualmente la imagen para obtener una calidad máxima.

NOTA

- Los **modos de imagen** disponibles pueden diferir en función de la señal de entrada.
- La opción **para expertos** permite sintonizar la máxima calidad de imagen a partir de una determinada imagen. Por lo tanto, puede no ser efectivo para una imagen normal.

Para ajustar con precisión el modo de imagen

SETTINGS → Imagen → Ajuste de imagen

- **Luz de fondo:** permite ajustar la luminosidad de la pantalla mediante el control de la iluminación posterior de la pantalla LCD. Cuanto más cercano sea el valor a 100, más luminosidad tendrá la pantalla.
- **Contraste:** ajusta la diferencia entre las áreas iluminadas y oscuras de la imagen. Cuanto más cercano sea el valor a 100 mayor será la diferencia.
- **Brillo:** permite ajustar la Brillo general de la pantalla. Cuanto más cercano sea el valor a 100 más Brillo tendrá la pantalla.
- **Definición:** ajusta la definición de los bordes de los objetos. Cuanto más cercano sea el valor a 50, más claros y definidos serán los bordes.
- **Nitidez H:** ajusta la definición y de los bordes de contraste en la pantalla desde un punto de vista horizontal.
- **Nitidez V:** ajusta la definición y de los bordes de contraste en la pantalla desde un punto de vista vertical.
- **Color:** suaviza o intensifica el color de la pantalla. Cuanto más cercano sea el valor a 100 más intensos serán los colores.
- **Tinte:** ajusta el balance entre los colores rojo y verde que aparecen en la pantalla. Cuanto más cercano a 50 sea el valor de rojo, más intenso será este color; lo mismo ocurre para el verde.
- **Temperatura de color:** ajusta el matiz de la pantalla para transmitir calidez o frialdad.
- **Controles avanzados/Control de experto:** personaliza las opciones avanzadas.
 - **Contraste dinámico:** Optimiza la diferencia entre las áreas iluminadas y las oscuras de la pantalla en función a la luminosidad de la imagen.
 - **Super Resolution:** Aumenta la definición de las partes borrosas de una imagen.
 - **Rango de color:** Permite seleccionar el rango de colores.
 - **Color Dinámico:** Ajusta el matiz y la saturación de la pantalla para lograr una imagen más vívida.
 - **Optimizador de borde:** Muestra unos bordes más claros y nítidos de la imagen.
 - **Filtro de Color:** Permite un ajuste preciso del color y tinte filtrando un área de color específica del espacio RGB.
 - **Color preferido:** Ajusta el matiz del color de la piel, la hierba o el cielo, según su preferencia.
 - **GAMMA:** Ajusta la luminosidad media de la imagen.
 - **Balance de blancos:** Ajusta el matiz global de la imagen según sus preferencias. En el modo Para expertos, podrá ajustar con precisión la imagen con las opciones de Método/Patrón.
 - **Sistema de manejo de color:** Los usuarios expertos utilizan el Sistema de manejo de color para ajustar los colores por medio del patrón de prueba. El Sistema de manejo de color le permite realizar un ajuste seleccionando entre seis de los distintos espacios de color (rojo/amarillo/azul/cian/magenta/verde) sin afectar a otros colores. Incluso después del ajuste, podría no apreciar cambios en el matiz en una imagen normal.

- **Opciones de imagen:** personaliza las opciones de imagen.
 - **Reducción de ruido :** Elimina los pequeños puntos irregulares para lograr una imagen nítida.
 - **Reducción de ruido MPEG :** Reduce el ruido producido al crear las señales de vídeo digital.
 - **Black Level (Nivel de negro) :** Ajusta el nivel de negro de la imagen para corregir la luminosidad y el contraste de la imagen.
 - **Cine real:** Optimiza la imagen de vídeo para darle un aspecto cinematográfico.
 - **Atenuación local de LED:** Hace que las áreas claras de la pantalla aparezcan más claras y que las partes oscuras aparezcan más oscuras para maximizar el contraste.
 - **Apagado:** desactiva la función de Atenuación local de LED.
 - **Baja/Media/Alta:** ajusta el contraste de la pantalla.
 - **TruMotion :** Muestra las imágenes en movimiento rápido con una alta calidad.
 - **Apagado:** Desactiva la función TruMotion.
 - **Suave:** muestra el movimiento rápido con suavidad.
 - **Claro:** muestra las imágenes en movimiento de forma clara.
 - **Usuario:** permite establecer los valores de De-Judder de forma manual.
 - ***De-judder:** ajusta el parpadeo en pantalla.
- **Restablecer:** restablece los valores de la imagen.



NOTA

- La configuración avanzada solo se puede cambiar en el modo **Usuario**.
- En función de la señal de entrada o del modo de imagen seleccionada, podrán variar las opciones disponibles.

Para establecer el formato:

SETTINGS → Imagen → Formato

Cambia el formato para ver la imagen en su tamaño óptimo.

- **16:9:** muestra la imagen en formato 16:9
- **Sólo escaneo:** muestra la imagen en su tamaño original sin recortar los bordes.
La versión original está disponible en el modo HDMI (al menos 720 progresivo).
- **Establecido por el programa:** cambia el formato a 4:3 o 16:9 en función de la señal de entrada del vídeo.
- **4:3:** muestra la imagen en el formato 4:3
- **Zoom:** amplía la imagen para ajustar su anchura a la pantalla. Puede que no aparezcan la parte superior e inferior de la imagen.
- **Zoom cine:** permite ampliar una imagen con un formato cinematográfico de 2,35:1 sin distorsionarla.



PRECAUCIÓN

- Si una imagen fija se muestra en la pantalla durante demasiado tiempo, se quedará impresa en ella, produciéndose una desfiguración permanente en la pantalla. La garantía no cubre estas imágenes "quemadas" o "impresas".
- Si se establece el formato **4:3** durante mucho tiempo, se pueden producir imágenes "quemadas" en la zona del recuadro de la pantalla.
- Las opciones pueden variar en función del modelo.
- En función de la señal de entrada, los formatos disponibles pueden diferir.
- Solamente puede seleccionar los formatos **4:3** y **16:9** en el modo de entrada HDMI1-PC/ HDMI2-PC/ DISPLAYPORT-PC/ DVI-D (PC).

Para usar la función Ahorro de energía:**SETTINGS → Imagen → Ahorro de energía**

Reduce el consumo de energía ajustando brillo de la pantalla al máximo.

- **Automático:** ajusta la luminosidad del monitor en función de la luz ambiente. (Esta función solo está disponible en algunos modelos).
- **Apagado:** desactiva el modo Ahorro de energía.
- **Mínimo/ Mediano/ Máximo:** utiliza la función de ahorro de energía en función del nivel especificado para su monitor.
- **Apagar pantalla:** apaga la pantalla. Solamente se oirá el audio. Puede volver a encender la pantalla pulsando cualquier botón del mando a distancia, excepto el de encendido/apagado.

Para usar la función de ahorro inteligente de energía**SETTINGS → Imagen → Ahorro inteligente de energía**

Según la luminosidad de la imagen, la luminosidad de la pantalla se ajusta automáticamente para ahorrar energía.

- **Apagado:** desactiva la función Ahorro inteligente de energía.
- **Encendido:** activa la función Ahorro inteligente de energía.

Para utilizar el Control sencillo del brillo**SETTINGS → Imagen → Control sencillo del brillo**

La luz de fondo se ajusta según la programación.

- **Apagado:** desactiva el Control sencillo del brillo.
- **Encendido:** activa el Control sencillo del brillo.

**NOTA**

- Cuando Control sencillo del brillo está **Encendido**, la función **Luz de fondo** en **Ajuste de imagen** se desactiva.
- Si **Ahorro de energía** está configurado en **Máximo** o **Automático**, Control sencillo del brillo se desactiva.
- Puede añadir hasta seis programaciones, que se ordenan por hora en orden ascendente.
- Puede eliminar los elementos añadidos individualmente.
- Las programaciones duplicadas no se añaden. No obstante, el valor de luz de fondo se actualiza.
- Esta función podría no ser compatible con algunos modelos.

Para ejecutar una Imagen de prueba:**SETTINGS → Imagen → Imagen de prueba**

Ejecute una imagen de prueba para comprobar que las señales se emiten correctamente; a continuación, resuelva cualquier problema seleccionando la opción relevante de la pantalla. Si no hay ningún problema con la imagen de prueba, compruebe los dispositivos externos conectados.

Configuración de sonido

Para seleccionar un Efectos de sonido

SETTINGS → Sonido → Efectos de sonido

Se seleccionará automáticamente la mejor opción de sonido en función del tipo de vídeo que esté viendo.

- **Estándar:** este modo de sonido es adecuado para todo tipo de contenido.
- **Noticias:** optimiza el sonido para ver programas informativos.
- **Música:** optimiza el sonido para escuchar música.
- **Cine:** optimiza el sonido para ver películas.
- **Deportes:** optimiza el sonido para ver eventos deportivos.
- **Juego:** optimiza el sonido para videojuegos.

Para utilizar la función Efectos de sonido:

SETTINGS → Sonido → Efectos de sonido

- **Diálogos claros II:** disfrute de un sonido más claro con el ajuste de tres niveles.
- **Ecuilizador:** ajuste manualmente el sonido por medio del ecualizador. .
- **Balance:** ajusta el volumen de salida del altavoz izquierdo y el derecho.
- **Restablecer:** restablece la configuración de sonido.

Para seleccionar un Tasa de aumento del volumen:

SETTINGS → Sonido → Tasa de aumento del volumen

puede seleccionar el rango de volumen como **Baja/ Media/ Alta**

Para sincronizar audio con vídeo:

SETTINGS → Sonido → Ajuste AV Sync.

- **Altavoces:** ajusta la sincronización del vídeo y el audio procedente de altavoces externos, como los conectados al puerto de salida de audio digital, el equipamiento de audio LG o los auriculares. A partir del valor predeterminado, cuanto más cercano sea al valor a "-", antes se reproducirá el sonido; y cuanto más cercano sea a "+", más tardará en reproducirse.
- **Bypass:** Audio procedente de dispositivos externos sin ningún tipo de retraso. Es posible que el sonido se reproduzca antes que el vídeo; esto es debido al tiempo de procesamiento del vídeo que se transmite al monitor.

Para ejecutar una prueba de sonido

SETTINGS → Sonido → Prueba de sonido

Ejecute una prueba de sonido para comprobar que las señales se emiten correctamente; a continuación, resuelva cualquier problema seleccionando la opción relevante en la pantalla. Si no hay no problemas con la prueba de sonido, compruebe los dispositivos externos conectados.

Configuración de red

Para configurar un nombre de monitor Signage

SETTINGS → Red → Signage nombre

Por medio del teclado en pantalla, puede establecer el nombre para el monitor Signage que se utilizará en la red.

Para configurar su red:

SETTINGS → Red → Conexión cableada (Ethernet)

- **Conexión a una red con cables:** Conecte el monitor a una red de área local (LAN) mediante el puerto LAN y configure los ajustes de red. Solo se admiten conexiones de red por cable. Tras realizar la conexión física, un pequeño número de redes puede requerir que se ajuste la configuración de red de la pantalla. Para la mayor parte de las redes, la pantalla realizará automáticamente una conexión sin ningún ajuste. Para obtener información detallada, póngase en contacto con su proveedor de Internet o consulte el manual de su router.

Configuración de una red inalámbrica:

(La compatibilidad depende del modelo.)

SETTINGS → Red → Conexión Wi-Fi

Si ha configurado el monitor para su uso con una red inalámbrica, puede comprobar y conectar las redes inalámbricas disponibles con conexión a Internet.

- **Agregar una red inalámbrica oculta:** Si introduce el nombre de la red directamente, puede añadir una red inalámbrica.
- **Conectarse a través de PBC:** Se conecta fácilmente al pulsar el botón de un AP inalámbrico compatible con PBC.
- **Conectarse a través de PIN:** Se conecta fácilmente al introducir el PIN del AP inalámbrico que desea conectar en el sitio web de AP.
- **Configuración avanzada:** Si introduce la información de la red directamente, puede introducir una red inalámbrica. Si no hay ninguna red inalámbrica disponible, haga clic en **Configuración avanzada**. Le permite añadir una red.

Consejos para la configuración de red

- Utilice un cable LAN estándar (CAT5 o superior con un conector RJ45) con esta pantalla.
- A menudo, durante la configuración, pueden solucionarse muchos problemas de conexión de red si se vuelve a configurar el router o el módem. Tras conectar la pantalla a la red doméstica, apague rápidamente o desenchufe el cable de alimentación del router o cable-módem de la red doméstica y vuelva a enchufarlo.
- En función de su proveedor de servicios de Internet (ISP), el número de dispositivos que puede recibir el servicio de Internet puede estar limitado por los términos de servicio aplicables. Para obtener más información, póngase en contacto con su ISP.
- LG no se hace responsable del funcionamiento incorrecto de la pantalla o de la función de conexión a Internet debido a errores de comunicación/funcionamiento incorrecto asociados a su conexión a Internet u otros equipos conectados.
- LG no se hace responsable de los problemas con su conexión a Internet.
- Puede obtener unos resultados no deseados si la velocidad de la conexión de red no cumple los requisitos del contenido al que se accede.
- Algunas operaciones de conexión a Internet pueden no estar disponibles debido a ciertas restricciones definidas por el proveedor de servicios a Internet (ISP) que le permite la conexión a Internet.
- Las tarifas que aplica un ISP son su responsabilidad, incluidos, sin limitarse a, los costes de conexión.



NOTA

- Si desea acceder a Internet directamente a través de la pantalla, la conexión a Internet debe estar activada en todo momento.
- Si no puede acceder a Internet, compruebe el estado de la red desde un PC conectado a la red.
- Cuando utilice Network Setting, compruebe el cable LAN y si está activado el DHCP en el router.
- Si no completa la configuración de red, puede que la red no funcione correctamente.



PRECAUCIÓN

- No conecte un cable de teléfono modular al puerto LAN.
- Puesto que hay varios métodos de conexión, siga las especificaciones de su operador de telecomunicaciones o proveedor de servicios de Internet.
- El menú de configuración de red no estará disponible hasta que la pantalla esté conectada a una red física.

Consejos para la configuración de red inalámbrica

(La compatibilidad depende del modelo.)

- Las redes inalámbricas pueden estar sujetas a interferencias de otros dispositivos con una frecuencia de 2,4 GHz (teléfonos inalámbricos, dispositivos Bluetooth u hornos microondas). También se puede recibir radiofrecuencia de los dispositivos con una frecuencia de 5 GHz del mismo modo que otros dispositivos Wi-Fi.
- El entorno inalámbrico puede provocar que el servicio de red inalámbrico funcione muy despacio.
- Si no apaga toda la red doméstica local, el tráfico de red puede afectar a algunos dispositivos.
- Para realizar una conexión de un AP, es necesario contar con un dispositivo de punto de acceso compatible con una conexión inalámbrica y la función de conexión inalámbrica debe estar activada en el dispositivo. Póngase en contacto con su proveedor de servicios para consultar la disponibilidad de la conexión inalámbrica en su punto de acceso.
- Compruebe la configuración del SSID y de seguridad del AP para la conexión del AP. Consulte la documentación correspondiente para obtener información acerca de la configuración del SSID y de seguridad del AP.
- Una configuración no válida en los dispositivos de red (compartidor de línea o concentrador cableado/inalámbrico) puede hacer que el monitor funcione con lentitud o que no lo haga correctamente. Instale los dispositivos correctamente según las instrucciones del manual y configure la red.
- El método de conexión puede variar en función del fabricante del AP.

Configuración general

Para configurar el idioma:

SETTINGS → General → Idioma del menú

Seleccione uno de los idiomas de menú que se muestran en pantalla.

- **Idioma del menú:** configura un idioma para Signage.

Para ajustar la fecha/hora

SETTINGS → General → Fecha y hora

Puede comprobar la hora o cambiarla.

- **Hora:** puede configurar la hora manualmente.
- **Fecha:** puede configurar la fecha manualmente.

Aplicación de Horario de verano

SETTINGS → General → Horario de verano

Puede establecer el periodo de aplicación de Horario de verano y activar o desactivar la función seleccionando On/Off (Activado/Desactivado).

- **Hora inicio / Hora fin:** Puede establecer la hora configurando los ajustes de mes/día/día de la semana/hora.



NOTA

- Al establecer Horario de verano, configure el ajuste de número de semana y día de la semana.
- Por ejemplo, si Horario de verano comienza el 7 de julio de 2014, lunes, establezca la hora como julio/1/ Lunes/00:00, ya que es el primer lunes de julio de 2014.
- Dependiendo del mes, la cuarta o la quinta semana puede ser la "Última".

Para encender o apagar el monitor automáticamente

SETTINGS → General → Temporizadores

Puede configurar el encendido/apagado automático de su monitor.

- **Encendido automático:** puede configurar la hora a la que se enciende el monitor.
- **Apagado automático:** puede configurar la hora a la que se apaga el monitor.
- **Desconexión sin señal (15 minutos):** Si no hay fuente de entrada, el monitor se apagará automáticamente tras 15 minutos. Si no desea que se apague automáticamente, establezca Apagado sin señal en **Apagado**.
- **Espera automática (4h off):** Si no se pulsa ninguna tecla, el monitor se apagará automáticamente.



NOTA

- Apagado/Encendido auto. se puede guardar para hasta siete programas; el monitor se enciende o se apaga a la hora predeterminada en la lista de programas. Si se han almacenado varias horas predeterminadas en la lista de programas, esta función se activa a la hora más cercana a la hora actual.
- Una vez que se establece la hora de encendido y apagado, estas funciones se activan diariamente a la hora predefinida.
- Necesita ajustar la hora del dispositivo correctamente para utilizar la función de apagado programado.
- Cuando las horas de encendido/apagado programadas sean las mismas, la de apagado tendrá prioridad si el equipo está encendido y la de encendido tendrá preferencia si está apagado.

Para restablecer la configuración del monitor:

SETTINGS → General → Restablecer a la configuración inicial

Restablece todos los ajustes del monitor.

SOLUCIÓN DE PROBLEMAS

No se muestra ninguna imagen.

Problema	Solución
¿Está conectado el cable de alimentación del producto?	<ul style="list-style-type: none"> • Compruebe que el cable de alimentación esté bien conectado a la toma.
¿Aparece el mensaje "Invalid Format" (Formato no válido)?	<ul style="list-style-type: none"> • La señal del PC (tarjeta de vídeo) está fuera del rango de frecuencias verticales u horizontales del producto. Ajuste el rango de frecuencias según las especificaciones de este manual.
¿Aparece el mensaje "No Signal" (Sin señal)?	<ul style="list-style-type: none"> • El cable de señal entre el PC y el producto no está conectado. Compruebe el cable de señal. • Pulse el botón "INPUT" del mando a distancia para comprobar la señal de entrada.

Al conectar el producto, aparece un mensaje que indica que se trata de un producto desconocido.

Problema	Solución
¿Ha instalado el controlador?	<ul style="list-style-type: none"> • Consulte el manual de usuario de la tarjeta de vídeo para averiguar si se admite la función Plug & Play.

La imagen de la pantalla puede tener un aspecto extraño.

Problema	Solución
¿Es la posición de la pantalla incorrecta?	<ul style="list-style-type: none"> • Compruebe si el producto admite la frecuencia y la resolución de la tarjeta de vídeo. Si la frecuencia está fuera del rango, establezca la resolución recomendada en Panel de control - Pantalla - Configuración.
La pantalla no se muestra de forma normal.	<ul style="list-style-type: none"> • La señal de entrada correcta no está conectada al puerto de señal. Conecte el cable de señal que coincide con la señal de entrada de fuente.

Hay imagen posterior en el producto.

Problema	Solución
Estas imágenes aparecen al apagar el producto.	<ul style="list-style-type: none"> • Si visualiza una imagen fija durante un tiempo prolongado, se podrían dañar los píxeles. Utilice la función de salvapantallas. • Si se muestra en pantalla una imagen oscura después de otra con mucho contraste (blanco o gris y negro), podría provocar adherencia de imágenes. Esto es normal en las pantallas LCD.

No funciona el audio.

Problema	Solución
¿No se produce sonido?	<ul style="list-style-type: none"> • Compruebe que el cable de audio esté conectado correctamente. • Ajuste el nivel de volumen. • Compruebe que el sonido esté configurado correctamente.
El sonido es demasiado sordo.	<ul style="list-style-type: none"> • Seleccione la configuración equalización de sonido adecuada.
El sonido es demasiado bajo.	<ul style="list-style-type: none"> • Ajuste el nivel de volumen.

El color de la pantalla no es normal.

Problema	Solución
La pantalla tiene una resolución de color de calidad deficiente (16 colores).	<ul style="list-style-type: none"> • Establezca el número de colores en más de 24 bits (color verdadero). En Windows, seleccione Panel de control - Pantalla - Configuración - Tabla de colores.
La pantalla presenta un color inestable o es monocromática.	<ul style="list-style-type: none"> • Compruebe el estado de la conexión del cable de señal. O bien, vuelva a introducir la tarjeta de vídeo del PC.
¿Aparecen puntos negros en la pantalla?	<ul style="list-style-type: none"> • En la pantalla pueden aparecer varios píxeles (de color rojo, verde, blanco o negro), lo que puede deberse a las características únicas del panel LCD. Esto no se trata de una anomalía de la pantalla LCD.

El funcionamiento no es el correcto.

Problema	Solución
La alimentación se apaga de forma repentina.	<ul style="list-style-type: none"> • ¿Ha configurado el Temporizadores? • Compruebe los ajustes de control de alimentación. Se ha interrumpido la alimentación.

! NOTA

- Los contenidos relacionados con el software pueden cambiar sin previo aviso debido a una actualización de las funciones del producto.



PRECAUCIÓN

- La adherencia de imágenes no se produce cuando se usan imágenes en cambio constante, pero puede suceder cuando se usa una imagen fija durante un periodo de tiempo prolongado. Por lo tanto, es recomendable que utilice las siguientes instrucciones para reducir las posibilidades de que se produzca la adherencia de imágenes al utilizar una imagen fija. Es recomendable que cambie la pantalla al menos una vez cada **12 horas**; si se hace con más frecuencia, las posibilidades de evitar la adherencia de imágenes son mayores.

Condiciones de funcionamiento recomendadas

- 1 Cambie el color del fondo y los caracteres con el mismo intervalo de tiempo.



Al cambiar de color, el uso de colores complementarios ayuda a evitar la adherencia de imágenes.

- 2 Cambie la imagen con el mismo intervalo de tiempo.



Antes de cambiar la imagen, asegúrese de que los caracteres y las imágenes permanecen en la misma ubicación después del cambio.

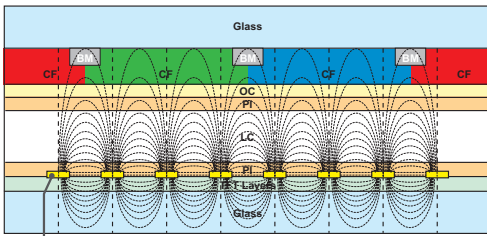

ITO or MoTi Pixel Layer

¿Qué es la adherencia de imágenes?

Si el panel LCD reproduce una imagen estática durante un periodo de tiempo prolongado, puede provocar una diferencia de voltaje entre los electrodos que hacen funcionar los cristales líquidos. Cuando la diferencia de voltaje entre los electrodos se acumula con el paso del tiempo, los cristales líquidos tienden a permanecer alineados en una dirección. Durante este proceso, permanece visible una imagen mostrada anteriormente. Este fenómeno se conoce como "adherencia de imágenes".

ESPECIFICACIONES DEL PRODUCTO

Las especificaciones del producto que se indican a continuación pueden cambiar sin previo aviso debido a una actualización de las funciones del producto.

"~" se refiere a la corriente alterna (ca) y "—" se refiere a la corriente continua (cc).

Pantalla LCD	Tipo de pantalla	TFT (Thin Film Transistor, transistor de película fina) Pantalla de cristal líquido (LCD)
Señal de vídeo	Resolución máxima	1 920 x 1 080 píxeles a 60 Hz - Esto puede no admitirse en algunos SO o con determinados tipos de tarjeta de vídeo.
	Resolución recomendada	1 920 x 1 080 píxeles a 60 Hz - Esto puede no admitirse en algunos SO o con determinados tipos de tarjeta de vídeo.
	Frecuencia horizontal	HDMI / DVI-D / DISPLAYPORT: de 30 kHz a 83 kHz
	Frecuencia vertical	HDMI / DVI-D / DISPLAYPORT: de 56 Hz a 60 Hz
	Sincronización	Digital
Puertos de entrada		USB IN, DP IN, HDMI IN 1, HDMI IN 2, DVI-D IN, AUDIO IN, LAN, PIXEL SENSOR, RS-232C IN, EXT IR IN
Puertos de salida		DP OUT, SPEAKER OUT, RS-232C OUT
Batería integrada		Aplicada

55XF2B

Pantalla LCD	Tamaño de píxel	0,210 mm (Horizontal) x 0,630 mm (Vertical)
Alimentación	Potencia nominal	AC 100-240 V ~ 50/60 Hz 2,9 A
	Consumo de energía	Modo encendido: 230 W (típ.) Modo de inactividad (DVI-D, HDMI): ≤ 1,0 W Modo de inactividad (DISPLAYPORT): ≤ 0,7 W Modo apagado: ≤ 0,5 W
Condiciones ambientales	Temperatura de funcionamiento	De 0 °C a 50 °C
	Humedad de funcionamiento	Del 10 % al 80 %
	Temperatura de almacenamiento	De -20 °C a 60 °C
	Humedad de almacenamiento	Del 5 % al 85 %
Dimensiones (ancho x alto x profundidad) / Peso		1 235,4 mm x 709,4 mm x 106 mm / 27 kg

55XS2B

Pantalla LCD	Tamaño de píxel	0,210 mm (Horizontal) x 0,630 mm (Vertical)
Alimentación	Potencia nominal	AC 100-240 V ~ 50/60 Hz 2,7 A
	Consumo de energía	Modo encendido: 220 W (típ.) Modo de inactividad (DVI-D, HDMI): ≤ 1,0 W Modo de inactividad (DISPLAYPORT): ≤ 0,7 W Modo apagado: ≤ 0,5 W
Condiciones ambientales	Temperatura de funcionamiento	De 0 °C a 45 °C (sin luz solar directa) De 0 °C a 35 °C (con luz solar directa)
	Humedad de funcionamiento	Del 10 % al 80 %
	Temperatura de almacenamiento	De -20 °C a 60 °C
	Humedad de almacenamiento	Del 5 % al 85 %
	Lugar de instalación	Interior
Dimensiones (ancho x alto x profundidad) / Peso		1 238,4 mm x 712,4 mm x 89 mm / 25,6 kg

49XF2B

Pantalla LCD	Tamaño de píxel	0,1864 mm (Horizontal) x 0,5593 mm (Vertical)
Alimentación	Potencia nominal	AC 100-240 V ~ 50/60 Hz 2,2 A
	Consumo de energía	Modo encendido: 190 W (típ.) Modo de inactividad (DVI-D, HDMI): ≤ 1,0 W Modo de inactividad (DISPLAYPORT): ≤ 0,7 W Modo apagado: ≤ 0,5 W
Condiciones ambientales	Temperatura de funcionamiento	De 0 °C a 50 °C
	Humedad de funcionamiento	Del 10 % al 80 %
	Temperatura de almacenamiento	De -20 °C a 60 °C
	Humedad de almacenamiento	Del 5 % al 85 %
Dimensiones (ancho x alto x profundidad) / Peso		1 092,7 mm x 626,4 mm x 105 mm / 22 kg

49XS2B

Pantalla LCD	Tamaño de píxel	0,1864 mm (Horizontal) x 0,5593 mm (Vertical)
Alimentación	Potencia nominal	AC 100-240 V ~ 50/60 Hz 2,1 A
	Consumo de energía	Modo encendido: 190 W (típ.) Modo de inactividad (DVI-D, HDMI): ≤ 1,0 W Modo de inactividad (DISPLAYPORT): ≤ 0,7 W Modo apagado: ≤ 0,5 W
Condiciones ambientales	Temperatura de funcionamiento	De 0 °C a 45 °C (sin luz solar directa) De 0 °C a 35 °C (con luz solar directa)
	Humedad de funcionamiento	Del 10 % al 80 %
	Temperatura de almacenamiento	De -20 °C a 60 °C
	Humedad de almacenamiento	Del 5 % al 85 %
	Lugar de instalación	Interior
Dimensiones (ancho x alto x profundidad) / Peso		1 092,7 mm x 626,4 mm x 83,5 mm / 21,2 kg

Modo admitido HDMI / DVI-D / DISPLAYPORT (PC)

Resolución (Píxeles)	Frecuencia horizontal (kHz)	Frecuencia vertical (Hz)
640 x 480	31,469	59,94
800 x 600	37,879	60,317
1 024 x 768	48,363	60
1 280 x 720	44,772	59,855
1 366 x 768	47,7	60
1 280 x 1 024	63,981	60,02
1 680 x 1 050	65,290	59,954
1 920 x 1 080	67,5	60

Modo HDMI / DISPLAYPORT (DTV)











Resolución (Píxeles)	Frecuencia horizontal (kHz)	Frecuencia vertical (Hz)
480/60 progresivo	31,5	60
576/50 progresivo	31,25	50
720/50 progresivo	37,5	50
720/60 progresivo	45	60
1 080/50 entrelazado	28,1	50
1 080/60 entrelazado	33,75	60
1 080/50 progresivo	56,25	50
1 080/60 progresivo	67,5	60

! NOTA

- Resoluciones de PC disponibles para la opción de etiqueta de entrada en los modos de entrada HDMI / DVI-D / DISPLAYPORT: 640 x 480/60 Hz 1 280 x 720/60 Hz 1 920 x 1 080/60 Hz resoluciones de DTV 480 - 720 y 1 080 progresivo.
- Frecuencia vertical: el funcionamiento de la pantalla se basa en el cambio de la imagen decenas de veces por segundo, como una lámpara fluorescente. La frecuencia vertical o frecuencia de actualización es el número de veces por segundo que aparece la imagen. Se mide en hertz (Hz).
- Frecuencia horizontal: el intervalo horizontal es el tiempo que se tarda en mostrar una línea horizontal. Si se divide 1 por el intervalo horizontal, el número de líneas horizontales mostradas cada segundo se puede tabular como la frecuencia horizontal. Se mide en kilohertz (kHz).

CÓDIGOS IR

No todos los modelos admiten la función HDMI/USB.
Algunos códigos clave podrían no estar disponibles dependiendo del modelo.

Código (hex.)	Función	Comentarios
08	 POWER	Botón del mando a distancia
C4	MONITOR ON	Botón del mando a distancia
C5	MONITOR OFF	Botón del mando a distancia
95	Energy Saving	Botón del mando a distancia
0B	INPUT	Botón del mando a distancia
10	Tecla numérica 0	Botón del mando a distancia
11	Tecla numérica 1	Botón del mando a distancia
12	Tecla numérica 2	Botón del mando a distancia
13	Tecla numérica 3	Botón del mando a distancia
14	Tecla numérica 4	Botón del mando a distancia
15	Tecla numérica 5	Botón del mando a distancia
16	Tecla numérica 6	Botón del mando a distancia
17	Tecla numérica 7	Botón del mando a distancia
18	Tecla numérica 8	Botón del mando a distancia
19	Tecla numérica 9	Botón del mando a distancia
02	Volumen  (+)	Botón del mando a distancia
03	Volumen  (-)	Botón del mando a distancia
E0	BRIGHTNESS  (Subir página)	Botón del mando a distancia
E1	BRIGHTNESS  (Bajar página)	Botón del mando a distancia
DC	3D	Botón del mando a distancia
32	1/a/A	Botón del mando a distancia
2F	CLEAR	Botón del mando a distancia
7E	 SIMPLINK	Botón del mando a distancia
79	ARC(MARK) (Formato)	Botón del mando a distancia
4D	PSM (Modo de imagen)	Botón del mando a distancia
09	MUTE	Botón del mando a distancia
43	SETTINGS (Menú)	Botón del mando a distancia
99	Config. auto	Botón del mando a distancia
40	Arriba 	Botón del mando a distancia
41	Abajo 	Botón del mando a distancia
06	Derecha 	Botón del mando a distancia
07	Izquierda 	Botón del mando a distancia
44	OK	Botón del mando a distancia
28	BACK	Botón del mando a distancia

Código (hex.)	Función	Comentarios
7B	TILE	Botón del mando a distancia
5B	EXIT	Botón del mando a distancia
72	ID ON (rojo)	Botón del mando a distancia
71	ID OFF (verde)	Botón del mando a distancia
63	AMARILLO	Botón del mando a distancia
61	AZUL	Botón del mando a distancia
B1	■	Botón del mando a distancia
B0	▶	Botón del mando a distancia
BA		Botón del mando a distancia
8F	◀◀	Botón del mando a distancia
8E	▶▶	Botón del mando a distancia
5F	W.BAL	Botón del mando a distancia
3F	S.MENU	Botón del mando a distancia
7C	HOME	Botón del mando a distancia

* La compatibilidad de algunos códigos de clave depende del modelo.

CONTROL DE VARIOS PRODUCTOS

Use este método para conectar varios productos a un único PC. Puede controlar varios productos a la vez conectándolos a un único PC.

En el menú Opción, el valor de ID de equipo debe estar entre 1 y 1000 sin duplicarse.

Conexión del cable

Conecte el cable RS-232C como se muestra en la imagen.

El protocolo RS-232C se utiliza para la comunicación entre el PC y el producto. Puede encender o apagar el producto, seleccionar una fuente de entrada o ajustar el menú OSD desde el PC.

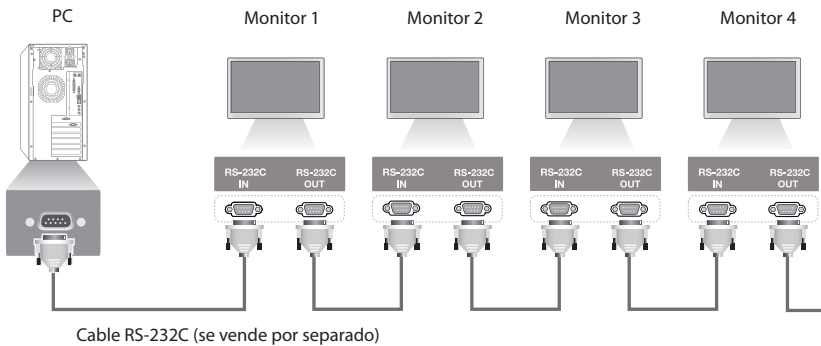

Configuraciones de RS-232C

Configuraciones de 8 cables (cable estándar RS-232C)

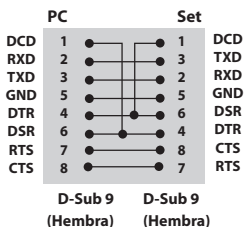

! NOTA

- Cuando se utilizan conexiones de 3 cables (no estándar), no se puede usar una conexión en cadena de infrarrojos.
- Si los monitores conectados en cadena (que controla varios monitores) se apagan y se encienden sucesivamente, es posible que algunos monitores no se enciendan. En ese caso, puede encender esos monitores pulsando el botón **MONITOR ON**, no el botón **POWER (encendido/apagado)**.

Parámetro de comunicaciones

Velocidad en baudios: 9.600 bps

Longitud de datos: 8 bits

Bit de paridad: ninguno

Bit de parada: 1 bit

Control de flujo: ninguno

Código de comunicación: código ASCII

Utilice un cable cruzado (inverso)

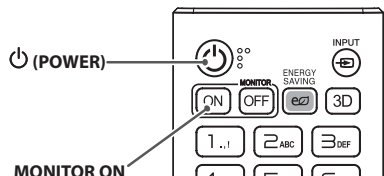

Lista de referencia de comandos

		COMANDO		DATO (hexadecimal)
		1	2	
01	Power (alimentación)	k	a	00 a 01
02	Select input (Selección de entrada)	x	b	Consulte "Select input (Selección de entrada)"
03	Aspect Ratio (Formato)	k	c	Consulte "Aspect Ratio (Formato)"
04	Energy Saving (Ahorro de energía)	j	q	Consulte "Energy Saving (Ahorro de energía)"
05	Picture Mode (Modo de imagen)	d	x	Consulte "Picture Mode (Modo de imagen)"
06	Contrast (Contraste)	k	g	00 a 64
07	Brightness (Luminosidad)	k	h	00 a 64
08	Sharpness (Nitidez)	k	k	de 00 a 32
09	Color	k	i	00 a 64
10	Tint (Tinte)	k	j	00 a 64
11	Color temperature (Temperatura de color)	x	u	00 a 64
12	Balance	k	t	00 a 64
13	Sound Mode (Modo de sonido)	d	y	Consulte "Sound Mode (Modo de sonido)"
14	Mute (Silencio)	k	e	00 a 01
15	Volume Control (Control de volumen)	k	f	00 a 64
16	Time 1 (year/month/day) (Hora 1 [año/mes/día])	f	a	Consulte "Time 1 (Hora 1)"
17	Time 2 (hour/minute/second) (Hora 2 [horas/minutos/segundos])	f	x	Consulte "Time 2 (Hora 2)"
18	Off Time Schedule (Programación de apagado automático)	f	c	00 a 01
19	On Time Schedule (Programación de encendido automático)	f	b	00 a 01
20	Off Timer (Repeat/Time) (Apagado automático [Repetir/Hora])	f	e	Consulte "Off Timer (Apagado automático)"
21	On Timer (Repeat/Time) (Encendido automático [Repetir/Hora])	f	d	Consulte "On Timer (Encendido automático)"
22	Entrada de temporizador conectado	f	u	Consulte "Entrada de temporizador conectado".
23	No Signal Power Off (15Min) (Desconexión sin señal)	f	g	00 a 01
24	Auto power off (Apagado automático)	m	n	00 a 01
25	Language (Idioma)	f	i	Consulte "Language (Idioma)"
26	Reset (Restablecer)	f	k	00, 02
27	Current Temperature (Temperatura actual)	d	n	FF
28	Key (Clave)	m	c	Consulte "Key (Clave)"
29	Time Elapsed (Tiempo transcurrido)	d	l	FF
30	Product Serial Number (Número de serie del producto)	f	y	FF
31	Software Version (Versión de software)	f	z	FF
32	White Balance Red Gain (Nivel de rojo con balance de blancos)	j	m	00 a FE
33	White Balance Green Gain (Nivel de verde con balance de blancos)	j	n	00 a FE

		COMANDO		DATO (hexadecimal)
		1	2	
34	White Balance Blue Gain (Nivel de azul con balance de blancos)	j	o	00 a FE
35	White Balance Red Offset (Compensación de rojo con balance de blancos)	s	x	00 a 7F
36	White Balance Green Offset (Compensación de verde con balance de blancos)	s	y	00 a 7F
37	White Balance Blue Offset (Compensación de azul con balance de blancos)	s	z	00 a 7F
38	Backlight (Luz de fondo)	m	g	00 a 64
39	Screen off (Apagar pantalla)	k	d	00 a 01
40	Tile Mode (Modo mosaico)	d	d	00 a FF
41	Check Tile Mode (Comprobación de modo mosaico)	d	z	FF
42	Tile ID (ID de mosaico)	d	i	Consulte "Tile ID (ID de mosaico)"
43	Natural Mode (Modo Natural)	d	j	00 a 01
44	DPM Select (Selección DPM)	f	j	00 a 07
45	Power On Delay (Retardo de encendido)	f	h	00 a FA
46	Fail Over Select (Selección de fallo)	m	i	00 a 02
47	Fail Over Input Select (Selección de entrada de fallo)	m	j	Consulte "Auto Switch Input Select (Selección de entrada para el cambio automático)"
48	Remote Controller Lock (Bloqueo de mando a distancia)	t	p	00 a 02
49	Status Check (Comprobación de estado)	s	v	Consulte "Status Check (Comprobación de estado)"
50	Speakers (Altavoces)	d	v	00 a 01
51	Daylight Saving Time (Horario de verano)	s	d	Consulte "Daylight Saving Time (Horario de verano)"
52	Wake On LAN (Conexión al detectar LAN)	f	w	00 a 01
53	Power Indicator (Indicador de encendido)	f	o	00 a 01
54	Fan Control (Control del ventilador)	d	o	00 a 02
55	Fan Failure Check (Comprobación de fallo de ventilador)	d	w	FF
56	Luminance Value Read (Lectura de valores de luminosidad)	m	u	00 a 01
57	BLU Maintenance (Mantenimiento de BLU)	m	t	00 a 01
58	Easy Brightness Control Mode (Modo de control de brillo fácil)	s	m	00 a 01
59	Easy Brightness Control Schedule (Programa de control de brillo fácil)	s	s	Consulte " Easy Brightness Control Schedule (Programa de control de brillo fácil)"

* Nota: Mientras se reproducen los archivos multimedia desde un dispositivo USB o una memoria interna/externa, solo se pueden utilizar los comandos de encendido/apagado y clave. El resto de comandos tratará como NG. Algunos comando podrían no estar disponibles dependiendo del modelo.

Protocolo de transmisión/recepción

Transmission

[Command1][Command2][][Set ID][][Data][Cr]

- * [Command 1]: permite diferenciar entre la configuración predeterminada y la configuración de usuario.
- * [Command 2]: controla la configuración del monitor.
- * [Set ID]: se utiliza para seleccionar un ajuste que desea controlar. Se puede asignar a cada equipo un ID de equipo exclusivo entre 1 y 1000 (01H a 3E8H) en la configuración del menú OSD.
 - Si selecciona '00h' para el ID de equipo, podrá controlar de forma simultánea todos los monitores conectados.
- * [Data]: transmite datos de los comandos.
 - El recuento de datos puede aumentar en función del comando.
- * [Cr]: Retorno de carro. Corresponde a '0x0D' en el código ASCII.
- * []: espacio en blanco. Corresponde a '0x20' en el código ASCII.

Acknowledgement

[Command2][][Set ID][][OK/NG][Data][x] o

*El conjunto transmite una ACK (confirmación) basada en este formato al recibir los datos normales. En ese momento, si los datos están en FF, indicará el estado actual de éstos. Si están en modo de escritura, devolverá los datos del PC.

Si un comando se envía con Set ID "00" (=0x00), estos datos se reflejan en todos los monitores y estos no envían una confirmación (ACK).

*Si el valor de dato "FF" se envía en el modo de control a través de RS-232C, el valor de ajuste actual de una función puede comprobarse (solo para algunas funciones).

*La compatibilidad de algunos comandos depende del modelo.

01. Power (Alimentación) (Command: k a)

Controla el encendido/apagado del equipo.

Transmission

[k][a][][Set ID][][Data][Cr]

Data 00: Apagado
01: Encendido

Acknowledgement

[a][][Set ID][][OK/NG][Data][x]

*La señal de confirmación se devuelve solo cuando el monitor está totalmente encendido.

* Puede producirse un cierto retraso entre las señales de transmisión y la confirmación.

04. Energy Saving (Ahorro de energía) (Command: j q)

Establece el modo de ahorro de energía.

Transmission

[j][q][][Set ID][][Data][Cr]

Data 00: Apagado
01: Mínimo
02: Mediano
03: Máximo
04: Automático
05: Apagar pantalla

Acknowledgement

[q][][Set ID][][OK/NG][Data][x]

** La compatibilidad depende del modelo.

02. Select Input (Selección de entrada) (Command: x b)

Selecciona una señal de entrada.

Transmission

[x][b][][Set ID][][Data][Cr]

Data 70: DVI-D (PC)
80: DVI-D (DTV)
90: HDMI1 (DTV)
A0: HDMI1 (PC)
91: HDMI2 (DTV)
A1: HDMI2 (PC)
C0: DISPLAYPORT (DTV)
D0: DISPLAYPORT (PC)

Acknowledgement

[b][][Set ID][][OK/NG][Data][x]

* La compatibilidad de algunas señales de entrada depende del modelo.

05. Picture Mode (Modo de imagen) (Command: d x)

Selecciona el modo de imagen.

Transmission

[d][x][][Set ID][][Data][Cr]

Data 00: Vivos
01: Estándar
02: Cine
03: Deportes
04: Juego
05: Experto 1
06: Experto 2
08: APS

Acknowledgement

[x][][Set ID][][OK/NG][Data][x]

03. Aspect Ratio (Formato) (Command: k c)

Ajusta el formato.

Transmission

[k][c][][Set ID][][Data][Cr]

Data 01: 4:3
02: 16:9
04: Zoom
06: Establecido por el programa
09: Sólo escaneo (720p o superior)
De 10 a 1F: Zoom cine de 1 a 16

*Los tipos de datos disponibles dependen de la señal de entrada. Para obtener más información, consulte la sección sobre el formato del manual de usuario.

*El formato puede variar según la configuración de entrada del modelo.

Acknowledgement

[c][][Set ID][][OK/NG][Data][x]

06. Contrast (Contraste) (Command: k g)

Ajusta el contraste de la pantalla.

Transmission

[k][g][][Set ID][][Data][Cr]

Data de 00 a 64: Contraste de 0 a 100

Acknowledgement

[g][][Set ID][][OK/NG][Data][x]

07. Brightness (Luminosidad) (Command: k h)

Ajusta la luminosidad de la pantalla.

Transmission

[k][h][][Set ID][][Data][Cr]

Data de 00 a 64: Luminosidad de 0 a 100

Acknowledgement

[h][][Set ID][][OK/NG][Data][x]

08. Sharpness (Nitidez) (Command: k k)

Ajusta la definición de la pantalla.

Transmission

[k][k][][Set ID][][Data][Cr]

Data de 00 a 32: Nitidez de 0 a 50

Acknowledgement

[k][][Set ID][][OK/NG][Data][x]

09. Color (Command: k i)

Para ajustar el color de la pantalla.

Transmission

[k][i][][Set ID][][Data][Cr]

Data de 00 a 64: Color de 0 a 100

Acknowledgement

[i][][Set ID][][OK/NG][Data][x]

10. Tint (Tinte) (Command: k j)

Ajusta el tinte de la pantalla.

Transmission

[k][j][][Set ID][][Data][Cr]

Data de 00 a 64: tinte rojo 50 a verde 50

Acknowledgement

[j][][Set ID][][OK/NG][Data][x]

11. Color Temperature (Temperatura de color) (Command: x u)

Ajusta la temperatura de color de la pantalla.

Transmission

[x][u][][Set ID][][Data][Cr]

Data de 00 a 64: de cálido 50 a frío 50

Acknowledgement

[u][][Set ID][][OK/NG][Data][x]

12. Balance (Command: k t)

Ajusta el balance de sonido.

Transmission

[k][t][][Set ID][][Data][Cr]

Data de 00 a 64: de izquierda 50 a derecha 50

Acknowledgement

[t][][Set ID][][OK/NG][Data][x]

13. Sound mode (Modo de sonido) (Command: d y)

Selecciona un modo de sonido.

Transmission

[d][y][][Set ID][][Data][Cr]

Data 01: Estándar
02: Música
03: Cine
04: Deportes
05: Juego
07: Noticias

Acknowledgement

[y][][Set ID][][OK/NG][Data][x]

14. Mute (Silencio) (Command: k e)

Silencia/activa el sonido.

Transmission

[k][e][][Set ID][][Data][Cr]

Data 00: Silencio
01: Quitar silencio

Acknowledgement

[e][][Set ID][][OK/NG][Data][x]

15. Volume Control (Control de volumen) (Command: k f)

Ajusta el volumen de reproducción.

Transmission

[k][f][][Set ID][][Data][Cr]

Data de 00 a 64: Volumen de 0 a 100

Acknowledgement

[f][][Set ID][][OK/NG][Data][x]

16. Time 1 (Year/ Month/ Day) (Hora 1 [año/mes/día]) (Command: f a)

Ajusta el valor de Time 1 (Year/ Month/ Day) (Hora 1 [año/mes/día]).

Transmission

[f][a][][Set ID][][Data1][][Data2][][Data3][Cr]

Data1 04 a 1B: Del año 2014 al 2037
Data2 01 a 0C: De enero a diciembre
Data3 01 a 1F: Del 1 al 31

* Introduzca "fa [Set ID] ff" para ver la configuración de Time 1 (Year/ Month/ Day) (Hora 1 [año/mes/día]).

Acknowledgement

[a][][Set ID][][OK/NG][Data1][Data2][Data3][x]

17. Time 2 (Hour/Minute/Second) (Hora 2 [horas/minutos/segundos]) (Command: f x)

Ajusta el valor de Time 2 (Hour/Minute/Second) (Hora 2 [horas/minutos/segundos]).

Transmission

[f][x][][Set ID][][Data1][][Data2][][Data3][Cr]

Data1 00 a 17: De 00 a 23 horas
Data2 00 a 3B: De 00 a 59 minutos
Data3 00 a 3B: De 00 a 59 segundos

* Escriba "fx [Set ID] ff" para ver la configuración de Time 2 (hour/minute/second) (Hora 2 [horas/minutos/segundos]).

** Esta función solo está disponible cuando está configurada Time 1 (year/month/day) (Hora 1 [año/mes/día]).

Acknowledgement

[x][][Set ID][][OK/NG][Data1][Data2][Data3][x]

18. Off Time Schedule (Programación de apagado automático) (Command: f c)

Activa/desactiva la programación de apagado automático.

Transmission

[f][c][][Set ID][][Data][Cr]

Data 00: Apagado
01: Encendido

Acknowledgement

[c][][Set ID][][OK/NG][Data][x]

19. On Time schedule (Programación de encendido automático) (Command: f b)

Activa/desactiva la programación de encendido automático.

Transmission

[f][b][][Set ID][][Data][Cr]

Data 00: Apagado
01: Encendido

Acknowledgement

[b][][Set ID][][OK/NG][Data][x]

20. Off Timer (Repeat/Time) (Apagado automático [repetición/fecha]) (Command: f e)

Configura el apagado automático (repetición/fecha).

Transmission

[f][e][][Set ID][][Data1][][Data2][][Data3][Cr]

Data1

1. f1h a f7h (leer datos)

F1: lee los datos del primer apagado automático

F2: lee los datos del segundo apagado automático

F3: lee los datos del tercer apagado automático

F4: lee los datos del cuarto apagado automático

F5: lee los datos del quinto apagado automático

F6: lee los datos del sexto apagado automático

F7: lee los datos del séptimo apagado automático

2. e1h-e7h (borrar un índice), e0h (borrar todos los índices)

E0: borra todos los ajustes de apagado automático

E1: borra el ajuste del primer apagado automático

E2: borra el ajuste del segundo apagado automático

E3: borra el ajuste del tercer apagado automático

E4: borra el ajuste del cuarto apagado automático

E5: borra el ajuste del quinto apagado automático

E6: borra el ajuste del sexto apagado automático

E7: borra el ajuste del séptimo apagado automático

3. 01h a 0Ch (establece el día de la semana para el valor Apagado automático)

01: Una vez

02: Diario

03: Lun - Vie

04: Lun - Sáb

05: Sáb - Dom

06: Los domingos

07: Los lunes

08: Los martes

09: Los miércoles

0A: Los jueves

0B: Los viernes

0C: Los sábados

Data2 00 a 17: de 00 a 23 horas

Data3 00 a 3B: de 00 a 59 minutos

* Para leer o borrar la lista de programación de apagado automático, [Data2] y [Data3] deben estar configurados como FFh.

Ejemplo 1: fe 01 f1 ff ff – lee el primer dato del índice de apagado automático.

Ejemplo 2: fe 01 e1 ff ff – elimina el primer dato del índice de apagado automático.

Ejemplo 3: fe 01 04 02 03 – establece el apagado automático a las 02:03 de lunes a sábado.

* Esta función solo es compatible cuando están configuradas las opciones Time 1 (year/month/day) [Hora 1 [año/mes/día]] y Time 2 (Hour/Minute/Second) [Hora 2 [horas/minutos/segundos]].

Acknowledgement

[e][][Set ID][][OK/NG][Data1][Data2][Data3][x]

21. On Timer (Repeat/ Time) (Encendido automático [repetición/fecha]) (Command: f d)

Configura el encendido automático (repetición/fecha).

Transmission

[f][d][][Set ID][][Data1][][Data2][][Data3][Cr]

Data1

1. f1h a f7h (leer datos)

F1: lee los datos del primer encendido automático

F2: lee los datos del segundo encendido automático

F3: lee los datos del tercer encendido automático

F4: lee los datos del cuarto encendido automático

F5: lee los datos del quinto encendido automático

F6: lee los datos del sexto encendido automático

F7: lee los datos del séptimo encendido automático

2. e1h-e7h (borrar un índice), e0h (borrar todos los índices)

E0: borra todos los ajustes de encendido automático

E1: borra el ajuste del primer encendido automático

E2: borra el ajuste del segundo encendido automático

E3: borra el ajuste del tercer encendido automático

E4: borra el ajuste del cuarto encendido automático

E5: borra el ajuste del quinto encendido automático

E6: borra el ajuste del sexto encendido automático

E7: borra el ajuste del séptimo encendido automático

3. 01h a 0Ch (establece el día de la semana para el encendido automático)

01: Una vez

02: Diario

03: Lun - Vie

04: Lun - Sáb

05: Sáb - Dom

06: Los domingos

07: Los lunes

08: Los martes

09: Los miércoles

0A: Los jueves

0B: Los viernes

0C: Los sábados

Data2 00 a 17: de 00 a 23 horas

Data3 00 a 3B: de 00 a 59 minutos

* Para leer o borrar una lista de programación de encendido automático, [Data2] y [Data3] deben estar configurados como FFh.

Ejemplo 1: fd 01 f1 fff ff – lee el primer dato del índice de encendido automático.

Ejemplo 2: fd 01 e1 fff ff – elimina el primer dato del índice de encendido automático.

Ejemplo 3: fd 01 04 02 03 – establece el encendido automático a las 02:03 de lunes a sábado.

* Esta función solo es compatible cuando están configuradas las opciones Time 1 (year/month/day) [Hora 1 [año/mes/día]] y Time 2 (Hour/Minute/Second) [Hora 2 [horas/minutos/segundos]].

Acknowledgement

[d][][Set ID][][OK/NG][Data1][Data2][Data3][x]

22. On Timer Input (Entrada de temporizador conectado) (Command: f u)

Seleccione una entrada externa para el ajuste On Timer (Encendido automático) actual y añada una nueva programación.

Transmission

[f][u][][Set ID][][Data1][Cr]

[f][u][][Set ID][][Data1][][Data2][Cr]

Datos (añadir programación)

70: DVI-D

90: HDMI1

91: HDMI2

C0: DISPLAYPORT

Data1 (leer programación)

1. f1h a f7h (leer datos)

F1: Seleccionar la primera entrada de programación

F2: Seleccionar la segunda entrada de programación

F3: Seleccionar la tercera entrada de programación

F4: Seleccionar la cuarta entrada de programación

F5: Seleccionar la quinta entrada de programación

F6: Seleccionar la sexta entrada de programación

F7: Seleccionar la séptima entrada de programación

Data2 (leer programación)

FF

*Para leer la entrada de la programación, introduzca FF para [Data2].

Si no hay programación disponible para [Data1] al intentar leer los datos programados, aparecerá el mensaje 'NG' y se producirá un fallo en la operación.

(Ejemplo 1: fu 01 90 - Mover cada entrada de programación una fila más abajo y guardar la primera entrada de programación en modo HDMI).

(Ejemplo 2: fu 01 f1 ff - Leer la primera entrada de programación).

Si no hay una tercera programación, aparecerá el mensaje NG y se producirá un fallo en la operación.

*Esta función solo es compatible cuando están establecidas las opciones 1 (Year/Month/Day [Año/Mes/Día]), 2 (Hour/Minute/Second [Hora/Minuto/Segundo]), Encendido auto. (Repeat Mode/Time [Modo de repetición/Hora]).

**La compatibilidad depende del modelo.

Acknowledgement

[u][][Set ID][][OK/NG][Data][x]

[u][][Set ID][][OK/NG][Data1][Data2][x]

23. No Signal Power Off (Apagado sin señal (15 minutos)) (Command: f g)

Configura los valores de espera automática.

Transmission

[f][g][][Set ID][][Data][Cr]

Data 00: Apagado

01: 1 Encendido

Acknowledgement

[g][][Set ID][][OK/NG][Data][x]

24. Auto power off (Apagado automático) (Command: m n)

Configura los valores de apagado automático.

Transmission

[m][n][][Set ID][][Data][Cr]

Data 00: Apagado

01: 4 horas

Acknowledgement

[n][][Set ID][][OK/NG][Data][x]

25. Language (Idioma) (Command: f i)

Establece el idioma de OSD.

Transmission

[f][i][][Set ID][][Data][Cr]

Data 00: Checo

01: Danés

02: Alemán

03: Inglés

04: Español (Europa)

05: Griego

06: Francés

07: Italiano

08: Holandés

09: Noruego

0A: Portugués

0B: Portugués (Brasil)

0C: Ruso

0D: Finlandés

0E: Sueco

0F: Coreano

10: Chino (mandarín)

11: Japonés

12: Chino (cantonés)

Acknowledgement

[i][][Set ID][][OK/NG][Data][x]

26. Reset (Restablecer) (Command: f k)

Realiza las funciones de reajuste de fábrica e imágenes.

Transmission

[f][k][][Set ID][][Data][Cr]

Data 00: Reajuste imagen
02: Configuración inicial (ajuste de fábrica)

Acknowledgement

[k][][Set ID][][OK/NG][Data][x]

27. Current temperature (Temperatura actual) (Command: d n)

Comprueba la temperatura interna.

Transmission

[d][n][][Set ID][][Data][Cr]

Data FF: comprobación de estado

Acknowledgement

[n][][Set ID][][OK/NG][Data1][Data2][Data3][x]

Data1 Sensor de temperatura en la salida (superior).
Data2 Sensor de temperatura en la entrada (inferior).
Data3 Sensor de temperatura en el panel principal (PCB principal)

*La temperatura se muestra en valores hexadecimales.

*El número de elementos de datos depende del modelo.

28. Key (Clave) (Command: m c)

Envía un código de tecla del mando a distancia por infrarrojos.

Transmission

[m][c][][Set ID][][Data][Cr]

Data IR_KEY_CODE

Acknowledgement

[c][][Set ID][][OK/NG][Data][x]

Para los códigos de teclas, consulte los códigos de infrarrojos.

*La compatibilidad de algunos códigos de clave depende del modelo.

29. Time Elapsed (Tiempo transcurrido) (Command: d l)

Comprueba el tiempo transcurrido.

Transmission

[d][l][][Set ID][][Data][Cr]

Data FF: Estado de lectura

Acknowledgement

[l][][Set ID][][OK/NG][Data][x]

* Los datos recibidos se muestran como un valor hexadecimal.

30. Product serial number (Número de serie del producto) (Command: f y)

Comprueba el número de serie del producto.

Transmission

[f][y][][Set ID][][Data][Cr]

Data FF: Comprobar el número de serie del producto

Acknowledgement

[y][][Set ID][][OK/NG][Data][x]

* Los datos están en código ASCII.

31. Software Version (Versión de software) (Command: f z)

Comprueba la versión de software del producto.

Transmission

[f][z][][Set ID][][Data][Cr]

Data FF: Comprueba la versión de software del producto.

Acknowledgement

[z][][Set ID][][OK/NG][Data][x]

32. White balance red gain (Nivel de rojo con balance de blancos) (Command: j m)

Ajusta el valor de nivel de rojo del balance de blancos.

Transmission

[j][m][][Set ID][][Data][Cr]

Data 00 a FE: nivel de rojo de 0 a 254

FF: comprueba el valor de nivel de rojo

Acknowledgement

[m][][Set ID][][OK/NG][Data][x]

35. White Balance Red Offset (Compensación de rojo del balance de blancos) (Command: s x)

Ajusta el valor de compensación de rojo del balance de blancos.

Transmission

[s][x][][Set ID][][Data][Cr]

Data 00 a 7F: compensación de rojo de 0 a 127

FF: comprueba el valor de compensación de rojo

Acknowledgement

[x][][Set ID][][OK/NG][Data][x]

33. White Balance Green Gain (Nivel de verde con balance de blancos) (Command: j n)

Ajusta el valor de nivel de verde del balance de blancos.

Transmission

[j][n][][Set ID][][Data][Cr]

Data 00 a FE: Green Gain (Nivel de verde) 0 a 254

FF: comprueba el valor de nivel de verde

Acknowledgement

[n][][Set ID][][OK/NG][Data][x]

36. White Balance Green Offset (Compensación de verde del balance de blancos) (Command: s y)

Ajusta el valor de compensación de verde del balance de blancos.

Transmission

[s][y][][Set ID][][Data][Cr]

Data 00 a 7F: compensación de verde de 0 a 127

FF: comprueba el valor de compensación de verde

Acknowledgement

[y][][Set ID][][OK/NG][Data][x]

34. White Balance Blue Gain (Nivel de azul con balance de blancos) (Command: j o)

Ajusta el valor de nivel de azul del balance de blancos.

Transmission

[j][o][][Set ID][][Data][Cr]

Data 00 a FE: Blue Gain (Nivel de azul) 0 a 254

FF: comprueba el valor de nivel de azul

Acknowledgement

[o][][Set ID][][OK/NG][Data][x]

37. White Balance Blue Offset (Compensación de azul del balance de blancos) (Command: s z)

Ajusta el valor de compensación de azul del balance de blancos.

Transmission

[s][z][][Set ID][][Data][Cr]

Data 00 a 7F: compensación de azul de 0 a 127

FF: comprueba el valor de compensación de azul

Acknowledgement

[z][][Set ID][][OK/NG][Data][x]

38. Backlight (Luz de fondo) (Command: m g)

Ajusta la luminosidad de la iluminación posterior.

Transmission

[m][g][][Set ID][][Data][Cr]

Data 00 a 64: Luz de fondo de 0 a 100

Acknowledgement

[g][][Set ID][][OK/NG][Data][x]

39. Screen Off (Apagar pantalla) (Command: k d)

Permite encender y apagar la pantalla.

Transmission

[k][d][][Set ID][][Data][Cr]

Data 00: enciende la pantalla

01: apaga la pantalla

Acknowledgement

[d][][Set ID][][OK/NG][Data][x]

40. Tile Mode (Modo mosaico) (Command: d d)

Establece el modo mosaico y configura los valores para las filas y columnas del mosaico.

Transmission

[d][d][][Set ID][][Data][Cr]

Data 00 a FF: el primer byte indica la columna; el segundo byte, la fila

* 00, 01, 10 y 11 indican que el modo mosaico está desactivado

Acknowledgement

[d][][Set ID][][OK/NG][Data][x]

41. Check Tile Mode (Comprobación de modo mosaico) (Command: d z)

Comprueba el modo mosaico.

Transmission

[d][z][][Set ID][][Data][Cr]

Data FF: comprueba el modo mosaico

Acknowledgement

[z][][Set ID][][OK/NG][Data1][Data2][Data3][x]

Data1 00: modo mosaico desactivado

01: modo mosaico activado

Data2 00 a 0F: columna del mosaico

Data3 00 a 0F: fila del mosaico

42. Tile ID (ID de mosaico) (Command: d i)

Establece el valor de ID de mosaico del producto.

Transmission

[d][i][][Set ID][][Data][Cr]

Data 01 a E1: ID de mosaico de 1 a 225**

FF: comprueba el ID de mosaico

** El valor de los datos no puede ser superior al de la fila por columna.

Acknowledgement

[i][][Set ID][][OK/NG][Data][x]

* Cuando se introduce un valor de datos que supera el valor de fila x columna (excepto 0xFF),

ACK se convierte en NG.

43. Natural Mode (Modo Natural) (en Tile mode [Modo mosaico]) (Command: d j)

Al mostrarse la imagen de forma natural, se omite la parte de la imagen que normalmente se mostraría en el hueco entre los monitores.

Transmission

[d][j][][Set ID][][Data][Cr]

Data 00: Apagado

01: Encendido

Acknowledgement

[j][][Set ID][][OK/NG][Data][x]

44. DPM Select (Selección DPM) (Command: f j)

Para ajustar la función DPM (Display Power Management, gestión de alimentación de pantalla).

Transmission

```
[f][j][ ][Set ID][ ][Data][Cr]
```

Data 00: Apagado
01: 5 segundos
02: 10 segundos
03: 15 segundos
04: 1 minuto
05: 3 minutos
06: 5 minutos
07: 10 minutos

Acknowledgement

```
[j][ ][Set ID][ ][OK/NG][Data][x]
```

47. Fail Over Input Select (Selección de entrada de fallo) (Command: m j)

Selecciona una fuente de entrada para el cambio automático.
* Este comando solo está disponible cuando el modo Fallo (automático) está establecido en Personal.

Transmission

```
[m][j][ ][Set ID][ ][Data1][ ][Data2][ ][Data3][ ][Data4][Cr]
```

Data 1 a 4 (prioridad de entrada: 1 a 4)

70: DVI-D
90: HDMI1
91: HDMI2
C0: DISPLAYPORT

Acknowledgement

```
[j][ ][Set ID][ ][OK/NG][Data1][Data2][Data3][Data4][x]
```

Data 1 a 4 (prioridad de entrada: 1 a 4)

70: DVI-D
90: HDMI1
91: HDMI2
C0: DISPLAYPORT

45. Power On Delay (Retardo de encendido) (Command: f h)

Establece el retardo programado cuando se enciende el dispositivo. (unidad: segundos).

Transmission

```
[f][h][ ][Set ID][ ][Data][Cr]
```

Data 00 a FA: mín. 0 a un máx. 250 (segundos)

Acknowledgement

```
[h][ ][Set ID][ ][OK/NG][Data][x]
```

48. IR Operation (Funcionamiento por infrarrojos)**(Command: t p)**

Configura el funcionamiento de infrarrojos del producto.

Transmission

```
[t][p][ ][Set ID][ ][Data][Cr]
```

Data 00: bloquea todas las teclas
01: bloquea todas las teclas excepto la de encendido/apagado

02: bloquea todas las teclas

Acknowledgement

```
[x][ ][Set ID][ ][OK/NG][Data][x]
```

46. Fail Over Select (Selección de fallo) (Command: m i)

Selecciona un modo de entrada para el cambio automático.

Transmission

```
[m][i][ ][Set ID][ ][Data][Cr]
```

Data 00: Apagado
01: Automático
02: Manual

Acknowledgement

```
[i][ ][Set ID][ ][OK/NG][Data][x]
```

49 Status Check (Comprobación de estado) (comando: s v)

Comprueba la señal actual del producto.

Transmission

[s][v][][Set ID][][Data][][FF][Cr]

Data 02: comprueba si hay señal
 05: comprueba si los sensores de luminosidad 1 y 2 funcionan correctamente.
 06: sensor de luminosidad actualmente en uso
 07: comprueba si los sensores de temperatura principal, superior e inferior funcionan de la forma habitual.
 08: la temperatura de cada sensor de temperatura cuando se apagó por última vez el monitor.
 09: Fan Speed (Velocidad del ventilador)

Acknowledgement

[v][][Set ID][][OK/NG][Data][Data1][x]

Data: Si el valor es 02,
 Data1 00: Signal absent (señal ausente)
 01: Signal present (señal presente)
 Data: Si el valor es 05,
 Data1 00: todos los sensores funcionan correctamente
 01: sensor BLU 1 normal, error en sensor BLU 2
 02: error en sensor BLU 1, sensor BLU 2 normal
 03: ningún sensor funciona
 Data: Si el valor es 06,
 Data1 00: sensor de luminosidad 1 actualmente en uso
 01: sensor de luminosidad 2 actualmente en uso
 Data: Si el valor es 07,
 Data1 00: todos los sensores de temperatura tienen fallos.
 01: superior normal, fallo en inferior, fallo en principal
 02: fallo en superior, inferior normal, fallo en principal
 03: superior normal, inferior normal, fallo en principal
 04: fallo en superior, fallo en inferior, principal normal
 05: superior normal, fallo en inferior, principal normal
 06: fallo en superior, inferior normal, principal normal
 07: todos los sensores de temperatura funcionan correctamente
 Data: Si el valor es 08,

Acknowledgement

[v][][SetID][][OK/NG][Data][Data1][Data2][Data3][x]

Data1 La temperatura del sensor superior cuando se apagó el monitor por última vez.
 Data2 La temperatura del sensor inferior cuando se apagó el monitor por última vez.
 Data3 La temperatura del sensor principal cuando se apagó el monitor por última vez.
 Data: Si el valor es 09,

Acknowledgement

[v][][SetID][][OK/NG][Data][Data1][Data2][x]

Data1 00-ff: El byte 1 superior de la velocidad del ventilador
 Data2 00-ff: El byte 1 inferior de la velocidad del ventilador
 Velocidad del ventilador: de 0 a 2008 en valores hexadecimales y de 0 a 8200 en decimales

** Dependiendo del modelo, esta función podría no estar disponible.

50. Speakers (Altavoces) (comando: d v)

Configura la función de altavoces.

Transmission

[d][v][][Set ID][][Data][Cr]

Data 00: Apagado
 01: Encendido

Acknowledgement

[v][][Set ID][][OK/NG][Data][x]

51. Daylight Saving Time (Horario de verano) (comando: s d)

Configura la función Daylight Saving Time (Horario de verano).

Transmission

[s][d][][Set ID][][Data1][][Data2][][Data3][][Data4][][Data5][Cr]

Data1 00: Apagado (Data2~5: FFH)
 01: Start time (Hora de inicio)
 02: End time (Hora de finalización)
 Data2 01 a 0C: De enero a diciembre
 Data3 01 a 06: semanas 1 a 6
 * El valor máximo de [Data3] puede variar en función de la fecha.
 Data4 00 a 06 (de domingo a sábado)
 Data5 00 a 17: de 00:00 a 23:00 h
 * Para consultar las horas de inicio y finalización, introduzca FFH de [Data2] a [Data5].
 (Ej. 1: sd 01 01 ffff ffff - Para comprobar la hora de inicio.
 Ej. 2: sd 01 02 ff ff ffff - Para comprobar la hora de finalización).
 * Esta función solo está disponible cuando Clock 1 (Reloj 1) (year/month/day) (año/mes/día) y Clock 2 (Reloj 2) (hour/minute/second) (hora/minuto/segundo) están ajustados.

Acknowledgement

[d][][Set ID][][OK/NG][Data1][Data2][Data3][Data3][Data4][Data5][x]

** Dependiendo del modelo, esta función podría no estar disponible.

52. Wake On LAN (Conexión al detectar LAN) (comando: f w)

Seleccione si desea activar o desactivar Wake On Lan (Conexión al detectar LAN).

Transmission

[f][w][][Set ID][][Data][Cr]

Data 00: Wake On Lan (Conexión al detectar LAN) Encendido
 01: Wake On Lan (Conexión al detectar LAN) Apagado

Acknowledgement

[w][][Set ID][][OK/NG][Data][x]

** Dependiendo del modelo, esta función podría no estar disponible.

53. Power Indicator (Indicador de encendido) (comando: f o)

Permite configurar los ajustes del indicador de encendido.

Transmission

[f][o][][Set ID][][Data][Cr]

Data 00: Apagado
01: Encendido

Acknowledgement

[o][][Set ID][][OK/NG][Data][x]

** Dependiendo del modelo, esta función podría no estar disponible.

54. Fan control (Control de ventilador) (comando: d o)

Configura el modo de ventilador.

Transmission

[d][o][][Set ID][][Data][Cr]

Datos 00: Automático
01: Encendido
02: Manual
03: Apagado

Acknowledgement

[o][][Set ID][][OK/NG][Data][x]

** Dependiendo del modelo, esta función podría no estar disponible.

55. Fan Failure Check (Comprobación de fallo de ventilador) (comando: d w)

Comprueba los fallos del ventilador.

Transmission

[d][w][][Set ID][][Data][Cr]

Data FF: Status read (Estado de lectura)

Acknowledgement

[w][][Set ID][][OK/NG][Data1][Data2][x]

Data 1 00: Uno o varios ventiladores tienen fallos.
01: Todos los ventiladores funcionan correctamente.
02: Este modelo no tiene ventilador.

Data2 00: Ningún ventilador tiene fallos (todos los ventiladores funcionan correctamente).
01: 1 ventilador con fallos.
02: 2 ventiladores con fallos.
03: 3 ventiladores con fallos.
04: 4 ventiladores con fallos.
05: 5 ventiladores con fallos.

56. Luminance Value Read (Lectura de valores de luminosidad) (comando: m u)

Lee los valores de luminosidad.

Transmission

[m][u][][Set ID][][FF][Cr]

Acknowledgement

[u][][Set ID][][OK/NG][Data1][Data2][Data3][Data4]

[Data5][Data6][Data7][x]

Data1 00 a 64: el valor de Luz de fondo PWM (de 0 a 100)
Data2 00 a ff: el byte 1 superior del valor medido por el CA-210.

Data3 00 a ff: el byte 1 inferior del valor medido por el CA-210.
Medición de CA-210: de 0000 a ffff en hexadecimal y de 0 a 65535 en decimal.

Data4 00 a ff: el byte 1 superior del valor medido por el sensor BLU 1.

Data5 00 a ff: el byte 1 inferior del valor medido por el sensor BLU 1.

Data6 00 a ff: el byte 1 superior del valor medido por el sensor BLU 2.

Data7 00 a ff: el byte 1 inferior del valor medido por el sensor BLU 2.

Mediciones de BLU: de 0000 a ffff en hexadecimal y de 0 a 65535 en decimal.

* Durante el montaje final, se introduce una medida de CA-210 en el proceso de calibración. El valor predeterminado, antes de la calibración, es 0.

** Dependiendo del modelo, esta función podría no estar disponible.

57. BLU Maintenance (Mantenimiento de BLU) (comando: m t)

Selecciona si desea activar o desactivar BLU Maintenance (Mantenimiento de BLU).

Transmission

[m][t][][Set ID][][Data][Cr]

Data 00: Mantenimiento de BLU Apagado
01: Mantenimiento de BLU Encendido

Acknowledgement

[t][][Set ID][][OK/NG][Data][x]

** Dependiendo del modelo, esta función podría no estar disponible.

58. Easy Brightness Control Mode (Modo de control de brillo fácil) (comando: s m)

Selecciona si desea activar o desactivar Easy Brightness Control Mode (Modo de control de brillo fácil).

Transmission

[s][m][][Set ID][][Data][Cr]

Data 00: Modo de control de brillo fácil Apagado
01: Modo de control de brillo fácil Encendido

Acknowledgement

[m][][Set ID][][OK/NG][Data][x]

* Esta función no está disponible si no se ha configurado la hora actual.

** Dependiendo del modelo, esta función podría no estar disponible.

59. Easy Brightness Control Schedule (Programa de control de brillo fácil) (comando: s s)

Configura un programa de Easy Brightness Control (Control de brillo fácil)

Transmission

[s][s][Set ID][][Data1][][Data2][][Data3][Cr]

Data 1

1. f1 a f6 (lectura de datos)

F1: Lee el primer dato del Easy Brightness Control (Control de brillo fácil)

F2: Lee el segundo dato del Easy Brightness Control (Control de brillo fácil)

F3: Lee el tercer dato del Easy Brightness Control (Control de brillo fácil)

F4: Lee el cuarto dato del Easy Brightness Control (Control de brillo fácil)

F5: Lee el quinto dato del Easy Brightness Control (Control de brillo fácil)

F6: Lee el sexto dato del Easy Brightness Control (Control de brillo fácil)

2. FF: Lee todas las listas almacenadas

3. e1-e6 (elimina un índice); e0 (elimina todos los índices)

E0: Elimina todos los Easy Brightness Controls (Controles de brillo fácil)

E1: Elimina el primer Easy Brightness Control (Control de brillo fácil)

E2: Elimina el segundo Easy Brightness Control (Control de brillo fácil)

E3: Elimina el tercer Easy Brightness Control (Control de brillo fácil)

E4: Elimina el cuarto Easy Brightness Control (Control de brillo fácil)

E5: Elimina el quinto Easy Brightness Control (Control de brillo fácil)

E6: Elimina el sexto Easy Brightness Control (Control de brillo fácil)

4. 00 a 17: de 00:00 a 23:00 h

Data2 00 a 3B: del minuto 0 al 59

Data3 00 a 64: Luz de fondo, de 0 a 100

* Si desea leer o eliminar las listas de Easy Brightness Control (Control de brillo fácil), establezca [Data2][Data3] en FF.

* Si desea importar todas las listas de Easy Brightness Control (Control de brillo fácil) mediante FF, no introduzca ningún valor en [Data2][Data3].

* Cuando todas las listas de Easy Brightness Control (Control de brillo fácil) configuradas se importan mediante FF, OK se reconoce aunque no haya una lista almacenada.

Ejemplo 1: ss 01 f1 ff ff - Lee el primer dato del índice del Easy Brightness Control (Control de brillo fácil).

Ejemplo 2: ss 01 ff - Lee todos los datos del índice de Easy Brightness Control (Control de brillo fácil).

Ejemplo 3: ss 01 e1 ff ff - Elimina el primer dato del índice del Easy Brightness Control (Control de brillo fácil).

Ejemplo 4: ss 01 07 1E 46 - Añade un programa cuya hora es 07:30 y cuya luz de fondo es 70.

Acknowledgement

[s][][Set ID][][OK/NG][Data1][Data2][Data3][x]

** Dependiendo del modelo, esta función podría no estar disponible.



Asegúrese de leer las precauciones de seguridad antes de utilizar el producto. El número de serie y el modelo del monitor están situados en la parte posterior y en un lateral del mismo.

ADVERTENCIA - Éste es un producto de clase A. Si se utiliza en domicilios particulares, el producto puede provocar interferencias de radio, por lo que es posible que el usuario deba tomar las medidas adecuadas.

Para obtener el código fuente correspondiente GPL, LGPL, MPL y otras licencias de código abierto que contiene este producto, visite <http://opensource.lge.com>. Además del código fuente, podrá descargar las condiciones de las licencias, exención de responsabilidad de la garantía y avisos de copyright.

LG Electronics también le proporcionará código abierto en CD-ROM por un importe que cubre los gastos de su distribución (como el soporte, el envío y la manipulación) previa solicitud por correo electrónico a opensource@lge.com. Esta oferta es válida durante tres (3) años a partir de la fecha de adquisición del producto.

MODELO _____

N.º DE SERIE _____

El ruido temporal es normal al encender y apagar el dispositivo.

GUÍA DEL USUARIO

Señalización digital LG

(MONITOR DE
SEÑALIZACIÓN)

Lea atentamente este manual antes de poner en funcionamiento el equipo y consérvelo para futuras consultas.

webOS 1.0

CONTENIDO

CONFIGURACIÓN DEL USUARIO 3

- Configuración del menú principal..... 3
 - Configuraciones Rápidas
 - Configuración de la imagen
 - Configuración de sonido
 - Configuración de red
 - Configuración general

ENTRETENIMIENTO 14

- Uso de Mis medios 14
 - Conexión de dispositivos de almacenamiento USB
 - Archivos compatibles con Mis medios
 - Reproducción de videos
 - Visualización de fotos
 - Cómo escuchar música
 - Configuración
- Contenido SuperSign..... 21
- Información 21
- Administrador de archivos 21
- Configuración de ID de imagen 22

CÓDIGOS IR..... 23

PARA CONTROLAR VARIOS PRODUCTOS..... 25

- Conexión del cable 25
- Configuraciones de RS-232C 25
- Parámetro de comunicación 25
- Lista de referencia de comandos..... 26
- Protocolo de transmisión/recepción..... 28

Para obtener el código fuente de GPL, LGPL, MPL y otras licencias de código abierto que se incluyen en este producto, visite <http://opensource.lge.com>.

Además del código fuente, se pueden descargar todos los términos de licencia, las exenciones de garantías y los derechos de autor mencionados.

LG Electronics también entregará el código fuente abierto en un CD-ROM por un costo que cubra los costos de entrega (costo del medio, envío y manejo) cuando así se solicite por correo electrónico a la dirección opensource@lge.com. Esta oferta es válida por tres (3) años a partir de la fecha en la cual se adquiere el producto.

 **NOTA**

- Los contenidos relacionados con el software pueden cambiar sin previo aviso debido a las actualizaciones de las funciones del producto.
- Es posible que algunas funciones descritas en la Guía del usuario no sean compatibles con determinados modelos.

CONFIGURACIÓN DEL USUARIO

Configuración del menú principal

Configuraciones Rápidas

Configura los menús de configuración más utilizados.

Para apagar o encender el monitor automáticamente

SETTINGS → Rápido → Temporizador encendido/Temporizador apagado

Puede configurar el Temporizador de encendido/apagado del monitor. Si no desea configurar el Temporizador de encendido/apagado, seleccione **Apagado** en Repetir.

Para ajustar la luz de fondo y el contraste automáticamente

SETTINGS → Rápido → Ahorro de energía inteligente

Según el brillo de la imagen, el brillo del monitor se ajustará automáticamente para ahorrar energía.

- **Apagado:** desactiva la función Ahorro de energía inteligente.
- **Encendido:** activa la función Ahorro de energía inteligente.

Configuración de la imagen

Para seleccionar el Modo de Imagen

SETTINGS → Imagen → Modo de Imagen

Seleccione el modo de imagen que se ajuste de mejor manera al tipo de video.

- **Vivo:** mejora el **contraste, el brillo y la nitidez** para ajustar la imagen de video para un entorno de tienda.
- **Estándar:** ajusta la imagen de video para el entorno normal.
- **APS:** el modo APS (ahorro de energía automático) reduce el consumo de energía mediante el control de atenuación.
- **Cine:** optimiza la imagen de video para ver películas.
- **Deportes:** optimiza la imagen de video para ver deportes. Incluso acciones rápidas como patadas o lanzar una bola se representan claramente en la pantalla.
- **Juego:** optimiza la imagen de video para jugar videojuegos.
- **Experto 1/Experto 2:** permite a un experto, o cualquiera que esté interesado en imágenes de alta calidad, ajustar manualmente la imagen para obtener la mejor calidad.

NOTA

- Según la señal de entrada, podrían variar los **modos de imagen** disponibles.
- **Experto** es una opción que permite que un experto en calidad de imagen ajuste con precisión la calidad de imagen mediante el uso de una imagen específica. Por lo tanto, puede no ser eficaz para una imagen normal.

Para realizar un ajuste preciso en el modo de imagen

SETTINGS → Imagen → Ajuste de Imagen

- **Luz de Fondo:** ajusta el brillo de la pantalla mediante el control de la luz de fondo del LCD. Cuanto más se acerque el valor a 100, más brillante será la pantalla.
- **Contraste:** ajusta la diferencia de contraste entre las áreas oscuras y brillantes de la imagen. Cuanto más se acerque el valor a 100, mayor será la diferencia.
- **Brillo:** ajusta el brillo general de la pantalla. Cuanto más se acerque el valor a 100, más brillante será la pantalla.
- **Nitidez:** ajusta la nitidez de los bordes de los objetos. Cuanto más se acerque el valor a 50, más claro y nítido será el borde.
- **Nitidez H:** ajusta la nitidez de los bordes de contraste de la pantalla desde un punto de vista horizontal.
- **Nitidez V:** ajusta la nitidez de los bordes de contraste de la pantalla desde un punto de vista vertical.
- **Color:** suaviza los bordes o profundiza los tintes de la pantalla. Cuanto más se acerque el valor a 100, más profundos serán los colores.
- **Tinte:** ajusta el balance entre los colores rojo y verde que aparecen en la pantalla. Cuanto más se acerque el valor a Rojo 50, más profundo será el rojo, y cuanto más se acerque el valor a Verde 50, más profundo será el verde.
- **Temperatura de color:** ajusta los tintes de la pantalla para evocar sensaciones de calor o frío.
- **Control Avanzado/Control Experto:** personaliza las opciones avanzadas.
 - **Contraste dinámico:** optimiza la diferencia entre la luz y las partes oscuras de la pantalla según el brillo de la imagen.
 - **Súper Resolución:** mejora la nitidez de las partes borrosas o que no se distinguen de la imagen.
 - **Rango de color:** selecciona la gama de colores que se muestran.
 - **Color Dinámico:** ajusta el tinte y la saturación de la imagen para una visualización más vívida.
 - **Mejorador de Contornos:** proporciona bordes mucho más nítidos y claros en la imagen.
 - **Filtro de Color:** ajusta con precisión el color y tinte al filtrar un área de color específico del espacio RGB.
 - **Color Preferido:** ajusta el tinte de la piel, del césped y del cielo según sus preferencias.
 - **Gamma:** ajusta el brillo medio de la imagen.
 - **Balance de Blancos:** ajusta el tinte general de la pantalla según sus preferencias. En el modo Experto, puede ajustar con precisión la imagen con las opciones Método o Patrón.
 - **Sistema de Mantenimiento de Color:** los expertos utilizan el sistema de mantenimiento de color para ajustar los colores con un patrón de prueba. El sistema de mantenimiento de color le permite realizar el ajuste seleccionando entre 6 diferentes espacios de color (Rojo/Amarillo/Azul/Cian/Magenta/Verde) sin afectar otros colores. Es posible que no vea el cambio de tintes en una imagen normal, incluso después de realizar un ajuste.

- **Opciones de Imagen:** personaliza las opciones de imagen.
 - **Reducción de ruido:** elimina los diminutos puntos generados irregularmente y logra una imagen clara.
 - **Reducción de ruido MPEG:** reduce el ruido producido y, al mismo tiempo, crea señales de video digitales.
 - **Nivel de Negro:** ajusta el nivel de negro de la imagen para corregir el brillo y el contraste de la imagen.
 - **Cine Real:** optimiza la imagen de video para lograr un aspecto cinematográfico.
 - **Atenuación local de LED:** proporciona más brillo a las áreas claras de la pantalla y más oscuridad a las zonas más oscuras para obtener el máximo contraste.
 - **Apagado:** desactiva la función Atenuación local de LED.
 - **Bajo/Medio/Alto:** ajusta el contraste de la pantalla.
 - **TruMotion:** optimiza la imagen de video para lograr un aspecto cinematográfico.
 - **Apagado:** desactiva TruMotion.
 - **Suave:** muestra suavemente las imágenes de movimiento rápido.
 - **Claro:** muestra claramente las imágenes de movimiento rápido.
 - **Usuario:** ajusta manualmente el De-Judder.
 - ***De-Judder:** ajusta el efecto judder de la pantalla.
- **Reiniciar:** restablece la configuración de la imagen.

NOTA

- Puede ajustar la configuración avanzada solo en el modo **Usuario**.
- Las opciones disponibles podrían variar según la señal de entrada y el modo de imagen seleccionado.

Para establecer la relación de aspecto

SETTINGS → Imagen → Relación de Aspecto

Cambia la relación de aspecto y la visualización de la imagen en su tamaño óptimo.

- **16:9:** muestra la imagen con una relación de aspecto 16:9.
- **Original:** muestra la imagen en el tamaño original sin recortar los bordes.
El original se encuentra disponible en modo HDMI (720p o mayor).
- **Por Programa:** cambia la relación de aspecto a 4:3 o a 16:9 según la señal de video de entrada.
- **4:3:** muestra la imagen con una relación de aspecto 4:3.
- **Zoom:** expande la imagen para ajustarla al ancho de la pantalla. Es posible que no se vean la parte superior e inferior de la imagen.
- **Zoom de Cine:** aumenta el tamaño de la imagen para tener una relación cinematográfica de 2,35:1 sin distorsión.

PRECAUCIÓN

- Si se muestra una imagen fija en la pantalla durante un período largo, esta quedará impresa y se convertirá en una distorsión permanente de la pantalla. Este desperfecto de "degradación de la imagen por sobreexposición" o "quemadura de pantalla" no está cubierto por la garantía.
- Si la relación de aspecto se establece durante mucho tiempo en **4:3**, se puede producir una degradación de imagen en las zonas de bandas.
- Las opciones pueden cambiar según el modelo.
- Según la señal de entrada, es posible que la relación de aspecto disponible sea diferente.
- En los modos de entrada HDMI1-PC/HDMI2-PC/DISPLAYPORT-PC/DVI-D(PC), solo puede seleccionar las relaciones de aspecto **4:3** y **16:9**.

Para usar la función Ahorro de Energía

SETTINGS → Imagen → Ahorro de Energía

Reduce el consumo de energía mediante el ajuste del límite de brillo de la pantalla.

- **Automático:** ajusta el brillo del monitor según la luz ambiental. (Esta función solo está disponible en algunos modelos).
- **Apagado:** desactiva el modo Ahorro de Energía.
- **Mínimo/Medio/Máximo:** usa el Ahorro de Energía según el nivel especificado de Ahorro de Energía para el monitor.
- **Apagado de Pantalla:** apaga la pantalla. Solo se reproducirá audio. Puede encender la pantalla de nuevo presionando cualquier botón del control remoto, excepto el botón de encendido.

Para usar la función Ahorro de energía inteligente

SETTINGS → Imagen → Ahorro de energía inteligente

Según el brillo de la imagen, el brillo del monitor se ajustará automáticamente para ahorrar energía.

- **Apagado:** desactiva la función Ahorro de energía inteligente.
- **Encendido:** activa la función Ahorro de energía inteligente.

Para utilizar el Control sencillo del brillo

SETTINGS → Imagen → Control sencillo del brillo

La luz de fondo se ajusta según su programación.

- **Apagado:** desactiva la función Control sencillo del brillo.
- **Encendido:** activa la función Control sencillo del brillo.

! NOTA

- Cuando la función Control sencillo del brillo está ajustada en **Encendido**, la función **Luz de Fondo** en **Ajuste de Imagen** se desactiva.
- Cuando la función **Ahorro de Energía** está ajustada en **Máximo** o **Automático**, se desactiva el Control sencillo del brillo.
- Puede agregar hasta seis programaciones, que se guardarán en orden ascendente por hora.
- Puede eliminar los elementos agregados individualmente.
- No se agregan las programaciones duplicadas. Sin embargo, se actualiza el valor de la luz de fondo.
- Es posible que determinados modelos no sean compatibles con esta función.

Para ejecutar una Prueba de imagen

SETTINGS → Imagen → Prueba de imagen

Ejecute una Prueba de imagen para comprobar que las señales de imagen se emitan normalmente, luego resuelva cualquier problema seleccionando la opción correspondiente en la pantalla. Si no hay ningún problema con la imagen de prueba, compruebe los dispositivos externos conectados.

Configuración de sonido

Para seleccionar el Modo de Audio

SETTINGS → Sonido → Modo de Audio

Se seleccionará automáticamente la mejor calidad de sonido según el tipo de video que esté mirando actualmente.

- **Estándar:** este modo de sonido funciona bien para todo tipo de contenido.
- **Noticias:** optimiza el sonido para ver noticias.
- **Música:** optimiza el sonido para escuchar música.
- **Cine:** optimiza el sonido para ver películas.
- **Deportes:** optimiza el sonido para ver deportes.
- **Juego:** optimiza el sonido para jugar videojuegos.

Para usar la función Efectos de Sonido

SETTINGS → Audio → Efectos de Sonido

- **Clear Voice II:** disfrute el sonido más claro con el ajuste de tres niveles.
- **Ecuador:** ajuste manualmente el sonido mediante el ecualizador. .
- **Balance:** ajuste el volumen de salida del altavoz izquierdo y el altavoz derecho.
- **Reiniciar:** restablece la configuración de sonido.

Para seleccionar un Índice de Aumento del Volumen

SETTINGS → Sonido → Índice de Aumento del Volumen

Puede establecer el índice de volumen seleccionando cualquiera de estas opciones: **Bajo/Medio/Alto**.

Para sincronizar audio y video

SETTINGS → Audio → Ajustar AV Sync.

- **Altavoz:** ajusta la sincronización entre el video y audio que proviene de los altavoces externos, por ejemplo, los que están conectados al puerto de salida de audio digital, equipos de audio LG o audífonos. Partiendo del valor predeterminado, cuanto más cerca esté el valor a -, más rápida será la salida de sonido, y cuanto más cerca esté el valor a +, más lenta será.
- **Bypass:** audio procedente de dispositivos externos sin retraso. Es posible que el audio se emita antes que el video, debido al tiempo de procesamiento del video que ingresa en el monitor.

Para ejecutar una Prueba de sonido

SETTINGS → Audio → Prueba de sonido

Ejecute una Prueba de sonido para comprobar que las señales de sonido se emitan normalmente; luego, resuelva cualquier problema seleccionando la opción correspondiente en la pantalla. Si no hay ningún problema con la Prueba de sonido, compruebe los dispositivos externos conectados.

Configuración de red

Para establecer el nombre de un Monitor Signage

SETTINGS → Red → Nombre de Signage

Puede definir el nombre de un Monitor Signage que se utilizará en la red a través del teclado en pantalla.

Para configurar su red

SETTINGS → Red → Conexión cableada (Ethernet)

- **Conexión a una red alámbrica:** conecte el monitor a una red de área local (LAN) mediante el puerto LAN y ajuste la configuración de red. Solo se admiten conexiones de red alámbrica. Después de establecer una conexión física, es posible que deba ajustar la configuración de red de la pantalla para algunas redes. En la mayoría de las redes, la pantalla se conectará automáticamente sin necesidad de realizar ningún ajuste. Para obtener más información, comuníquese con su proveedor de Internet o consulte el manual del enrutador.

Configuración de una red inalámbrica

(Según el modelo, es posible que no sea compatible).

SETTINGS → Red → Conexión Wi-Fi

Si configuró el monitor para una red inalámbrica, puede comprobar las redes inalámbricas de Internet disponibles y conectarse a estas.

- **Agregar una red inalámbrica oculta:** si introduce directamente el nombre de una red, puede agregar una red inalámbrica.
- **Conectarse a través de PBC:** se conecta fácilmente al presionar el botón de un punto de acceso (AP, por sus siglas en inglés) inalámbrico compatible con la función PBC.
- **Conectar mediante PIN:** se conecta cuando el PIN del AP inalámbrico al que desea conectarse se ingresa en el sitio web de la configuración del AP.
- **Configuración avanzada:** si introduce directamente la información de una red, puede ingresar a una red inalámbrica. Si no hay ninguna red inalámbrica disponible, haga clic en **Configuración avanzada**. Puede agregar una red.

Sugerencias para la configuración de la red

- Use un cable de LAN estándar (Cat5 o superior con un conector RJ45).
- A menudo, muchos problemas de conexión de la red durante la configuración pueden solucionarse volviendo a configurar el enrutador o el módem. Después de conectar la pantalla a la red de origen, apague o desconecte rápidamente el cable de alimentación del enrutador o módem con cable de la red doméstica, luego enciéndalo o conecte el cable de alimentación nuevamente.
- Según el proveedor de servicios de Internet (ISP), la cantidad de dispositivos que pueden recibir el servicio de Internet puede estar limitada por los términos de servicio vigentes. Para obtener más información, comuníquese con su ISP.
- LG no se hace responsable por el mal funcionamiento de la pantalla o la conexión a Internet debido a errores de comunicación o funcionamientos defectuosos relacionados con su conexión a Internet u otros equipos conectados.
- LG no se hace responsable por los problemas de su conexión a Internet.
- Es posible que experimente resultados no deseados si la velocidad de la conexión a Internet no cumple con los requisitos del contenido al que accede.
- Es posible que no se puedan realizar algunas operaciones de conexión a Internet debido a ciertas restricciones establecidas por el proveedor de servicios de Internet (ISP) que le brinda su conexión a Internet.
- Todos los cargos que cobra un ISP, incluidos, entre otros, los cargos de conexión, son su responsabilidad.



NOTA

- Si desea acceder a Internet directamente desde la pantalla, la conexión a Internet debe estar siempre activada.
- Si no puede acceder a Internet, verifique el estado de la red desde una PC.
- Al utilizar Configuración de red, verifique el cable LAN o verifique si el DHCP del enrutador está activado.
- Si no completa la configuración de red, es posible que la red no funcione correctamente.



PRECAUCIÓN

- No conecte un cable de teléfono modular al puerto LAN.
- Como existen varios métodos de conexión, siga las especificaciones de su empresa de telecomunicaciones o su proveedor de servicios de Internet.
- El menú Configuración de red no estará disponible hasta que la pantalla se conecte a una red física.

Sugerencias para la configuración de la red inalámbrica

(Según el modelo, es posible que no sea compatible).

- Las redes inalámbricas pueden sufrir interferencias causadas por otros dispositivos que funcionen en la frecuencia de 2,4 GHz (teléfonos inalámbricos, dispositivos Bluetooth u hornos de microondas). También podría haber interferencia provocada por dispositivos con una frecuencia de 5 GHz, la misma que otros dispositivos Wi-Fi.
- El ambiente inalámbrico circundante podría provocar que la red funcione con lentitud.
- Si no apaga toda la red doméstica local, se puede producir tráfico de red en algunos dispositivos.
- Para conectarse a un AP, se requiere un punto de acceso con compatibilidad inalámbrica, además de requerir la activación de la función de conexión inalámbrica en el dispositivo. Comuníquese con el proveedor de servicios para conocer la disponibilidad de conexiones inalámbricas en el punto de acceso.
- Verifique la SSID y los ajustes de seguridad del AP para conectarse a este. Consulte la documentación correspondiente para la configuración de SSID y de seguridad del punto de acceso.
- Una configuración incorrecta en los dispositivos de red (concentrador o divisor de señal alámbrica/ inalámbrica) puede provocar que el monitor funcione con lentitud o que no funcione correctamente. Instale los dispositivos correctamente según el manual correspondiente y configure la red.
- El método de conexión podría variar según el fabricante del AP.

Configuración general

Para configurar el idioma

SETTINGS → General → Idioma del Menú

Seleccione uno de los idiomas del menú que aparecen en la pantalla.

- **Idioma del Menú:** establece un idioma para Signage.

Para configurar la hora y la fecha

SETTINGS → General → Hora y Fecha

Puede comprobar o cambiar la hora.

- **Hora:** puede configurar la hora manualmente.
- **Fecha:** puede configurar la fecha manualmente.

Para aplicar el horario de verano

SETTINGS → General → Horario de verano

Puede establecer el período en que se aplica el horario de verano y activar o desactivar la función mediante Encendido/Apagado.

- **Hora de inicio/Hora de finalización:** puede establecer la hora con la configuración de mes/semana/día/hora.

! NOTA

- Cuando establezca el horario de verano, configure el número de la semana y el día de la semana.
- Por ejemplo, si el horario de verano se inicia el lunes 7 de julio de 2014, establezca la hora como julio/1/lunes/00:00, ya que es el primer lunes de julio de 2014.
- Dependiendo del mes, la cuarta o quinta semana puede ser la última.

Para apagar o encender el monitor automáticamente

SETTINGS → General → Temporizadores

Puede configurar el Temporizador de encendido/apagado del monitor.

- **Temporizador encendido:** puede establecer la hora de encendido del monitor.
- **Temporizador apagado:** puede establecer la hora de apagado del monitor.
- **Apagado sin señal (15 minutos):** cuando no haya una fuente de entrada, el monitor se apagará automáticamente después de 15 minutos. Si no desea que se apague automáticamente, establezca Apagado sin señal en **Apagado**.
- **Apagado automático:** cuando no haya una entrada clave, el monitor se apagará automáticamente.

! **NOTA**

- Se pueden guardar hasta siete programaciones de horas de encendido y horas de apagado; el monitor se enciende o apaga a la hora preestablecida en la lista de programaciones. Si se almacenan varias horas preestablecidas en la lista de programaciones, esta función se ejecuta en el tiempo más cercano desde la hora actual.
- Una vez que se ha establecido la hora de encendido o apagado, estas funciones estarán operativas a diario en la hora preestablecida.
- La función de apagado programado solo funciona de manera adecuada cuando la hora está configurada de manera correcta.
- Cuando las horas de encendido y apagado programadas son iguales, tiene prioridad la hora de apagado frente a la hora de encendido si el monitor está encendido y, de igual modo, si el monitor está apagado.

Para restablecer la configuración del monitor**SETTINGS → General → Restablecer la configuración inicial**

Restablece la configuración del monitor.

ENTRETENIMIENTO

Uso de Mis medios

Conexión de dispositivos de almacenamiento USB

Conecte un dispositivo de almacenamiento USB, como una unidad de memoria flash o un disco duro externo, a la pantalla y utilice las funciones multimedia.



PRECAUCIÓN

- No apague el monitor ni quite el dispositivo de almacenamiento USB cuando la pantalla **Mis medios** esté activada. Esto podría causar la pérdida de archivos o dañar el dispositivo de almacenamiento USB.
- Haga una copia de seguridad de los archivos guardados en un dispositivo de almacenamiento USB de manera frecuente, ya que es posible que la pérdida o el daño de los archivos no estén cubiertos por la garantía.

Sugerencias para el uso de dispositivos de almacenamiento USB

- Solo se puede reconocer un dispositivo de almacenamiento USB.
- Un dispositivo USB no funciona eficazmente cuando está conectado a través de un concentrador USB.
- Es posible que no se reconozca un dispositivo de almacenamiento USB que utiliza un programa de reconocimiento automático.
- Es posible que no se reconozca un dispositivo de almacenamiento USB que utilice su propio controlador.
- La velocidad de reconocimiento de un dispositivo de almacenamiento USB depende de cada dispositivo.
- No apague la pantalla ni desconecte el dispositivo de almacenamiento USB cuando el dispositivo conectado esté funcionando. Si el dispositivo de almacenamiento USB se desconecta sorpresivamente, los archivos almacenados o el propio dispositivo podrían dañarse.
- No conecte un dispositivo de almacenamiento USB que se modificó para funcionar en una PC. El dispositivo podría perjudicar el funcionamiento del monitor o el contenido podría no reproducirse. Utilice solamente dispositivos de almacenamiento USB que contengan archivos de música, imágenes o video normales.
- Es posible que no se reconozca un dispositivo de almacenamiento formateado como un programa de utilidad no compatible con Windows.
- Un dispositivo de almacenamiento USB (sobre 0.5 A), que requiere una fuente de alimentación externa, debe conectarse a una fuente de alimentación por separado. De lo contrario, es posible que no se reconozca el dispositivo.
- Conecte el dispositivo de almacenamiento USB con el cable suministrado por el fabricante del dispositivo.
- Es posible que algunos dispositivos de almacenamiento USB no sean compatibles o no funcionen correctamente.
- El método de alineación de archivos de dispositivos de almacenamiento USB es similar al de Windows XP y los nombres de archivo reconocen hasta 100 caracteres en español.
- Realice copias de seguridad de archivos importantes, ya que los datos guardados en un dispositivo de memoria USB se pueden dañar. No seremos responsables por ninguna pérdida de datos.

- Si la unidad de disco duro USB no tiene una fuente de alimentación externa, puede que no se detecte el dispositivo USB. Para asegurarse de que se detecte el dispositivo, conecte la fuente de alimentación externa.
 - Use un adaptador de energía para una fuente de alimentación externa. No proporcionamos un cable USB para una fuente de alimentación externa.
- Si el dispositivo de almacenamiento USB dispone de varias particiones, o si utiliza un lector de varias tarjetas USB, puede usar hasta cuatro particiones o dispositivos de almacenamiento USB.
- Si se conecta un dispositivo de almacenamiento USB a un lector de varias tarjetas USB, puede que no se detecte su volumen de datos.
- Si el dispositivo de almacenamiento USB no funciona correctamente, desconéctelo y vuelva a conectarlo.
- La velocidad de detección difiere entre dispositivos.
- Si el dispositivo de almacenamiento USB está conectado en el modo de espera, el disco duro específico se cargará automáticamente al encenderse la pantalla.
- La capacidad recomendada es de 1 TB o menos para un disco duro USB externo y de 32 GB o menos para un dispositivo de memoria USB.
- Es posible que cualquier otro dispositivo con más capacidad que la recomendada no funcione correctamente.
- Si un disco duro USB externo no funciona con la función de ahorro de energía, apáguelo y vuelva a encenderlo.
- También se admiten dispositivos de almacenamiento USB inferiores a USB 2.0, pero es posible que no funcionen adecuadamente con los videos.
- Se puede reconocer un máximo de 999 subcarpetas o archivos en una sola carpeta.

Archivos compatibles con Mis medios

Formatos de subtítulos externos compatibles

- *.smi, *.srt, *.sub (MicroDVD, SubViewer 1.0/2.0), *.ass, *.ssa, *.txt (TMPlayer), *.psb (PowerDivX), *.dcs (DLP Cinema)

Para usar Reproducir selección

HOME →  → Fotos/Videos/ Música → 

- **Reproducir selección:** reproduce contenido seleccionado.

Para establecer Selección del dispositivo

HOME →  → Fotos/Videos/ Música → 

- **Selección del dispositivo:** importa contenido del dispositivo seleccionado.

Formato de subtítulos internos compatibles

- FULL HD Video
1920 x 1080: XSUB (compatible con subtítulos internos generados desde DivX6)

Códec de video compatible

Extensión	Códec	
.asf .wmv	Videos	Perfil VC-1 Advanced (excluye WMVA), perfiles VC-1 simple y principal
	Audio	WMA estándar (excepto el códec para voz WMA v1/WMA), WMA 9 profesional
.divx .avi	Videos	DivX3.11, DivX4, DivX5, DivX6, XviD (excepto 3 warp-point GMC), H.264/AVC, Motion Jpeg, MPEG-4
	Audio	MPEG-1 Layer I, II, MPEG-1 Layer III (MP3), Dolby Digital, Dolby Digital Plus, LPCM, ADPCM, DTS
.mp4 .m4v .mov	Videos	H.264/AVC, MPEG-4
	Audio	AAC, MPEG-1 Layer III (MP3)
.3gp .3g2	Videos	H.264/AVC, MPEG-4
	Audio	AAC, AMR-NB, AMR-WB
.mkv	Videos	MPEG-2, MPEG-4, H.264/AVC, VP8
	Audio	Dolby Digital, PCM, DTS, MPEG-1 Layer I, II, MPEG-1 Layer III (MP3), Vorbis, AAC
.ts .trp .tp .mts	Videos	H.264/AVC, MPEG-2
	Audio	MPEG-1 Layer I, II, MPEG-1 Layer III (MP3), Dolby Digital, Dolby Digital Plus, AAC, PCM
.mpg .mpeg .dat	Videos	MPEG-1, MPEG-2
	Audio	MPEG-1 Layer I, II, MPEG-1 Layer III (MP3)
.vob	Videos	MPEG-1, MPEG-2
	Audio	Dolby Digital, MPEG-1 Layer I, II, DVD-LPCM

Archivo de audio compatible

Formato de archivo	Elemento	Información
.MP3	Tasa de bits	De 32 kbps a 320 kbps
	Frecuencia de muestreo	De 16 KHz a 48 KHz
	Soporte	MPEG1, MPEG2, Layer2, Layer3
.wav	Soporte	PCM
.ogg	Soporte	Vorbis
.wma	Soporte	WMA

Archivo de foto compatible

Formato de archivo	Formato	Elemento
2D (jpeg, jpg, jpe)	JPEG	<ul style="list-style-type: none"> Mínimo: 64 x 64 Máximo: Tipo normal: 15360 (Ancho) x 8640 (Alto)/Tipo progresivo: 1920 (Ancho) x 1440 (Alto)
2D (png)	PNG	<ul style="list-style-type: none"> Mínimo: 64 x 64 Máximo: 1920 (An) x 1080 (Al)
2D (bmp)	BMP	<ul style="list-style-type: none"> Mínimo: 64 x 64 Máximo: 1920 (An) x 1080 (Al)

Reproducción de videos

Reproduzca archivos de video en la pantalla. Todos los archivos de video guardados se muestran en la pantalla.

Para reproducir archivos de video en la pantalla

HOME →  → Videos

Sugerencias para reproducir archivos de video

- Es posible que algunos subtítulos creados por los usuarios no funcionen correctamente.
- Algunos caracteres especiales en los subtítulos no se representan.
- Los subtítulos no admiten etiquetas HTML.
- No están disponibles los subtítulos en idiomas diferentes a los admitidos.
- La pantalla puede sufrir interrupciones temporales (detención de la imagen, reproducción más rápida, etc.) cuando se cambia el idioma del audio.
- Puede que un archivo de video dañado no se reproduzca correctamente o que no se puedan utilizar algunas funciones del reproductor.
- Es posible que los archivos de video producidos con ciertos codificadores no se reproduzcan correctamente.
- Si la estructura de video y audio del archivo grabado no se intercala, se emite el video o el audio.
- Dependiendo de la frecuencia, son compatibles los videos HD de un máximo de 1920 x 1080 a 25/30p o 1280 x 720 a 50/60p.
- Dependiendo de la frecuencia, es posible que los videos con resoluciones mayores que 1920 x 1080 a 25/30p o 1280 x 720 a 50/60p no se reproduzcan correctamente.
- Es posible que los archivos de video de tipos y formatos distintos a los especificados no se reproduzcan correctamente.
- La tasa máxima de bits de archivos de video reproducible es de 20 Mbps. (Solo Motion JPEG: 10 Mbps)
- No podemos garantizar la correcta reproducción de archivos codificados de nivel 4.1 o superior en H.264/AVC.
- No se admiten archivos de video con un tamaño superior a 30 GB.
- Un archivo de video DivX y su archivo de subtítulos deben estar ubicados en la misma carpeta.
- El nombre del archivo de video y el nombre del archivo de subtítulos deben ser iguales para que aparezcan los subtítulos.
- Puede que la reproducción de un video mediante una conexión USB que no admita alta velocidad no funcione correctamente.
- Es posible que no se reproduzcan los archivos codificados con GMC (compensación de movimiento global).

 **NOTA**

- Los valores de opciones modificados en **Videos** no afectarán las **Fotos** ni la **Música** y, a su vez, los valores modificados en **Fotos o Música** no afectarán a los primeros.
- Los valores de opciones modificados en **Fotos y Música** afectan a cada uno.
- Al reiniciar un archivo de video después de detenerlo, puede reproducirlo desde donde lo detuvo.
- Solo se admiten 10.000 bloques de sincronización en el archivo de subtítulos.
- Cuando se reproduce un video, puede ajustar el tamaño de la imagen si presiona el botón **ARC**.
- El subtítulo en coreano solo es compatible cuando el menú OSD está en coreano.
- Se pueden deshabilitar las opciones de las páginas de código dependiendo de los archivos de subtítulos.
- Seleccione la página de código apropiada para los archivos de subtítulos.

Visualización de fotos

La visualización en pantalla puede diferir del modelo.

Visualización de archivos de imagen









HOME →  → Fotos

Cómo escuchar música

Visualización de archivos de música

HOME →  → Música

! NOTA

- Los archivos con extensiones no compatibles no se muestran.
- Si un archivo no es válido, se muestran una imagen rota y el mensaje "archivo irreconocible".
- Los archivos de música dañados indican 00:00 y no se reproducirán.
- Un archivo de música descargado desde un servicio pagado con protección de derechos de autor no se reproducirá, y es posible que aparezca información incorrecta durante la reproducción.
- También puede utilizar los botones , , ,  y  del control remoto en este modo.
- También puede utilizar el botón  para seleccionar la siguiente pista y el botón  para seleccionar la pista anterior.
- Si presiona el botón  dentro de los 5 segundos después de reproducir la canción, volverá a la canción anterior; si presiona el mismo botón después de 5 segundos, volverá al principio de la canción.

Configuración

Debe registrar su producto para reproducir videos DivX protegidos con DRM.

Para registrar o cancelar el registro de contenidos comprados o alquilados de DivX

® VOD

HOME →  → Configuración → DivX® VOD

Para reproducir contenidos de DivX® VOD comprados o alquilados, debe registrar el dispositivo con el código de registro de DivX de 10 dígitos, ingresando a www.divx.com/vod.

- **Registro:** vea el código de registro de la pantalla.
- **Cancelar registro:** cancela el registro.

! NOTA

- Mientras revisa el código de registro, es posible que algunos botones no funcionen.
- Si utiliza el código de registro de DivX de otro dispositivo, no podrá reproducir los archivos DivX alquilados o comprados. Utilice solo el código de registro de DivX asignado a su producto.
- Los archivos de audio o video que no convierte el códec estándar de DivX pueden estar dañados o no reproducirse.
- El código de DivX® VOD permite activar hasta seis dispositivos para una cuenta.
- Luego de cancelar el registro, debe volver a registrar su dispositivo para ver contenidos de DivX® VOD.

Contenido SuperSign

Reproduce los archivos almacenados con la opción Exportar en SuperSign Editor.

Para reproducir los archivos almacenados con

la opción Exportar

HOME → 

Solo se muestra y se puede seleccionar el contenido distribuido por SuperSign Manager.

! NOTA

- Si hay una carpeta de reproducción automática en el dispositivo de almacenamiento USB y los archivos tienen un formato compatible, se reproducirán de manera automática cuando se conecte el dispositivo de almacenamiento USB al monitor.

Información

Para verificar la información básica de Monitor

Signage

HOME → 

Puede ver la información básica de Monitor Signage.

Administrador de archivos

Puede mover, copiar o eliminar archivos.

Para mover, copiar o eliminar archivos

HOME → 

- Puede copiar o mover archivos o carpetas desde la memoria interna a la externa.
- Puede copiar o mover archivos o carpetas desde la memoria externa a la interna.
- Puede eliminar archivos o carpetas de la memoria interna o la externa.

! NOTA

- Esta aplicación se usa para administrar los archivos y, por lo tanto, no puede reproducir archivos multimedia. Para reproducir archivos multimedia, inicie **Mis medios**.
- Aquellos archivos más grandes que la memoria interna restante no se pueden copiar ni mover a la memoria interna.

Configuración de ID de imagen

PICTURE ID (ID de imagen) se usa para cambiar la configuración de (la pantalla de) un equipo específico por medio de un solo receptor de IR con visión múltiple. Un monitor y un receptor de IR y otros monitores se pueden comunicar por medio de cables RS-232C. Cada monitor se identifica con un **ID de equipo**. Si asigna el **PICTURE ID (ID de imagen)** con el control remoto, solo se pueden controlar de forma remota pantallas con **PICTURE ID (ID de imagen)** e **ID de equipo** que coincidan.

- 1 Asigne el **ID de equipo** a los monitores instalados como se indica a continuación.

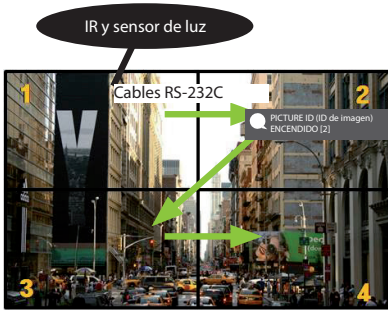

- 2 Pulse el botón rojo **ON** en el control remoto para asignar el **PICTURE ID (ID de imagen)**.
- 3 Asigne el **ID de equipo** a la selección que desee.
 - Un equipo con **ID de equipo** y **PICTURE ID (ID de imagen)** distintos no se puede controlar con señales de IR.











! NOTA

- Si el **PICTURE ID (ID de imagen)** se establece en 2, solo la parte superior derecha del monitor, la cual tiene un **ID de equipo** 2, se puede controlar con señales de IR.
- Si presiona el botón verde **APAGADO** para **PICTURE ID (ID de imagen)**, se apagan los **PICTURE ID (ID de imagen)** de todos los monitores. Si luego presiona cualquier botón del control remoto, todos los monitores se pueden controlar con señales IR independientemente del **ID de equipo**.
- Con **PICTURE ID (ID de imagen) ENCENDIDO**, solo puede aumentar el **PICTURE ID (ID de imagen)** en 1. No puede disminuirlo.

CÓDIGOS IR

No todos los modelos son compatibles con la función HDMI/USB.

Según el modelo, es posible que algunos códigos de teclas no sean compatibles.

Código (hexadecimal)	Función	Observación
08	 (POWER)	Botón del control remoto
C4	MONITOR ENCENDIDO	Botón del control remoto
C5	MONITOR APAGADO	Botón del control remoto
95	Ahorro de energía	Botón del control remoto
0B	INPUT (Entrada)	Botón del control remoto
10	Tecla numérica 0	Botón del control remoto
11	Tecla numérica 1	Botón del control remoto
12	Tecla numérica 2	Botón del control remoto
13	Tecla numérica 3	Botón del control remoto
14	Tecla numérica 4	Botón del control remoto
15	Tecla numérica 5	Botón del control remoto
16	Tecla numérica 6	Botón del control remoto
17	Tecla numérica 7	Botón del control remoto
18	Tecla numérica 8	Botón del control remoto
19	Tecla numérica 9	Botón del control remoto
02	Volumen  (+)	Botón del control remoto
03	Volumen  (-)	Botón del control remoto
E0	BRIGHTNESS  (Avanzar página)	Botón del control remoto
E1	BRIGHTNESS  (Retroceder página)	Botón del control remoto
DC	3D	Botón del control remoto
32	1/a/A	Botón del control remoto
2F	CLEAR (Borrar)	Botón del control remoto
7E	 SIMPLINK	Botón del control remoto
79	ARC(MARK) (Relación de aspecto)	Botón del control remoto
4D	PSM (Modo de imagen)	Botón del control remoto
09	MUTE (Silencio)	Botón del control remoto
43	SETTINGS (CONFIGURACIÓN) (Menú)	Botón del control remoto
99	Auto Config. (Configuración automática)	Botón del control remoto
40	Arriba 	Botón del control remoto
41	Abajo 	Botón del control remoto
06	Derecha 	Botón del control remoto
07	Izquierda 	Botón del control remoto
44	OK (Aceptar)	Botón del control remoto
28	BACK (Regresar)	Botón del control remoto

Código (hexadecimal)	Función	Observación
7B	TILE	Botón del control remoto
5B	EXIT (Salir)	Botón del control remoto
72	ID ENCENDIDO (ROJO)	Botón del control remoto
71	ID APAGADO (VERDE)	Botón del control remoto
63	AMARILLO	Botón del control remoto
61	AZUL	Botón del control remoto
B1	■	Botón del control remoto
B0	▶	Botón del control remoto
BA		Botón del control remoto
8F	◀◀	Botón del control remoto
8E	▶▶	Botón del control remoto
5F	W.BAL	Botón del control remoto
3F	S.MENU	Botón del control remoto
7C	HOME (Hogar)	Botón del control remoto

* Según el modelo, algunos códigos de teclas no son compatibles.

PARA CONTROLAR VARIOS PRODUCTOS

Utilice este método para conectar varios productos a una sola PC. Puede controlar varios productos a la vez si los conecta a una sola PC.

En el menú Opción, el ID de equipo debe estar establecido entre 1 y 1000 sin estar duplicado.

Conexión del cable

Conecte el cable RS-232C como se muestra en la imagen.

El protocolo RS-232C se utiliza para la comunicación entre la PC y el producto. Puede encender o apagar el producto, seleccionar una fuente de entrada o ajustar el menú OSD desde su PC.

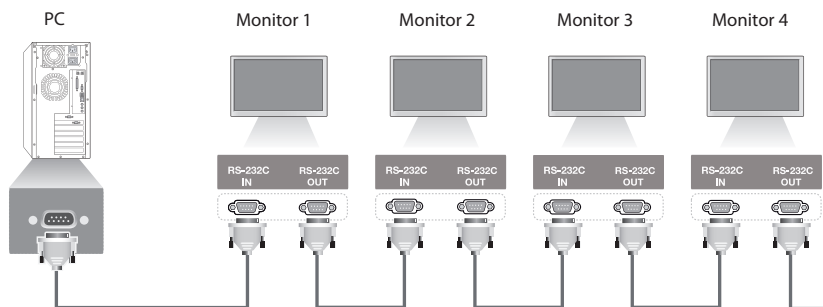

Cable RS-232C (se vende por separado)

Configuraciones de RS-232C

Configuraciones de ocho cables (cable RS-232C estándar)

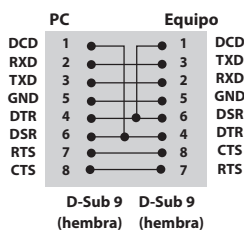

Parámetro de comunicación

Velocidad en baudios: 9600 bps

Longitud de datos: 8 bits

Bit de paridad: ninguno

Bit de parada: 1 bit

Control de flujo: ninguno

Código de comunicación: código ASCII

Utilice un cable cruzado (reverso).

! NOTA

- No se puede utilizar una conexión en serie IR con conexiones de tres cables (no estándar).
- Cuando los monitores con conexión en cadena (que controla varios monitores) se desactivan y activan sucesivamente, es posible que algunos monitores no se enciendan. En ese caso, puede activar tales monitores por medio del botón **MONITOR ON**, no el botón **ENCENDIDO**.

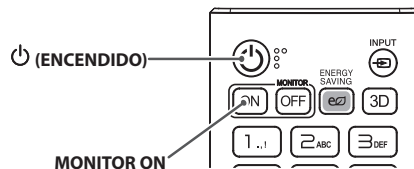

Lista de referencia de comandos

		COMANDO		DATOS (Hexadecimal)
		1	2	
01	Alimentación	k	a	00 a 01
02	Seleccionar entrada	x	b	Vea Seleccionar entrada
03	Relación de aspecto	k	c	Vea Relación de aspecto
04	Ahorro de energía	j	q	Vea Ahorro de energía
05	Modo de imagen	d	x	Vea Modo de imagen
06	Contraste	k	g	00 a 64
07	Brillo	k	h	00 a 64
08	Nitidez	k	k	00 a 32
09	Color	k	i	00 a 64
10	Tinte	k	j	00 a 64
11	Temperatura de color	x	u	00 a 64
12	Balance	k	t	00 a 64
13	Modo de audio	d	y	Vea Modo de audio
14	Silencio	k	e	00 a 01
15	Control de volumen	k	f	00 a 64
16	Hora 1 (año/mes/día)	f	a	Vea Hora 1
17	Hora 2 (hora/minuto/segundo)	f	x	Vea Hora 2
18	Programación de hora de apagado	f	c	00 a 01
19	Programación de hora de encendido	f	b	00 a 01
20	Temporizador de apagado (Repetir/Hora)	f	e	Vea Temporizador de apagado
21	Temporizador de encendido (Repetir/Hora)	f	d	Vea Temporizador de encendido
22	Entrada de temporizador de encendido	f	u	Consulte Entrada de temporizador de encendido.
23	Apagado sin señal (15 minutos)	f	g	00 a 01
24	Apagado automático (4 horas)	m	n	00 a 01
25	Idioma	f	i	Vea Idioma
26	Reiniciar	f	k	00, 02
27	Temperatura actual	d	n	FF
28	Tecla	m	c	Vea Tecla
29	Tiempo transcurrido	d	l	FF
30	Número de serie del producto	f	y	FF
31	Versión de software	f	z	FF
32	Ganancia de rojos en el balance de blancos	j	m	00 a FE
33	Ganancia de verdes en el balance de blancos	j	n	00 a FE
34	Ganancia de azules en el balance de blancos	j	o	00 a FE

		COMANDO		DATOS (Hexadecimal)
		1	2	
35	Compensación de rojos en el balance de blancos	s	x	00 a 7F
36	Compensación de verdes en el balance de blancos	s	y	00 a 7F
37	Compensación de azules en el balance de blancos	s	z	00 a 7F
38	Luz de fondo	m	g	00 a 64
39	Apagado de pantalla	k	d	00 a 01
40	Modo mosaico	d	d	00 a FF
41	Vea Modo mosaico	d	z	FF
42	ID de mosaico	d	i	Vea ID de mosaico
43	Modo natural	d	j	00 a 01
44	Selección de DPM	f	j	00 a 07
45	Demora del encendido	f	h	00 a FA
46	Selección de recuperación ante fallo	m	i	00 a 02
47	Selección de entrada de recuperación ante fallo	m	j	Vea Selección de cambio automático de entrada
48	Bloqueo de control remoto	t	p	00 a 02
49	Verificación de estado	s	v	Vea "Verificación de estado"
50	Altavoces	d	v	00 a 01
51	Horario de verano	s	d	Vea Horario de verano
52	Wake-on-LAN	f	w	00 a 01
53	Indicador de encendido	f	o	00 a 01
54	Control del ventilador	d	o	00 a 02
55	Comprobación de falla del ventilador	d	w	FF
56	Lectura de valor de luminosidad	m	u	00 a 01
57	Mantenimiento BLU	m	t	00 a 01
58	Modo de control sencillo del brillo	s	m	00 a 01
59	Programación de control sencillo del brillo	s	s	Vea Programación de control sencillo del brillo

* Nota: Mientras se reproducen archivos multimedia desde un dispositivo USB o una memoria interna/externa, solo pueden utilizarse los comandos de alimentación y de teclas. Los comandos distintos a estos se tratarán como NG. Según el modelo, es posible que algunos comandos no sean compatibles.

Protocolo de transmisión/recepción

Transmission

[Command1][Command2][][Set ID][][Data][Cr]

- * [Command1]: identifica entre los modos de configuración de fábrica y configuración de usuario.
- * [Command2]: controla los monitores.
- * [Set ID]: se usa para seleccionar el equipo que desea controlar. Se puede asignar un ID de equipo único a cada equipo de 1 a 1000 (01H~3E8H) en Configuración en el menú OSD.
Seleccionar "00H" como ID de equipo permite controlar simultáneamente todos los monitores conectados.
- * [Data]: transmite datos de comando.
El recuento de datos puede aumentar según el comando.
- * [Cr]: retorno. Corresponde a "0x0D" en código ASCII.
- * []: espacio en blanco. Corresponde a "0x20" en código ASCII.

Acknowledgement

[Command2][][Set ID][][OK/NG][Data][x]

- * El producto transmite mensajes de ACK (confirmación) de acuerdo con este formato cuando recibe datos normales. En este momento, si los datos son FF, indica los datos de estado actuales. Si los datos se encuentran en modo de escritura, devuelve los datos de la PC.
- * Si se envía un comando con Set ID "00" (=0x00), los datos se reflejan en todos los monitores y cada monitor no envía una confirmación (ACK).
- * Si el valor de datos "FF" se envía en modo de control mediante RS-232C, se puede comprobar el valor de configuración actual de una función (solo para algunas funciones).
- * Según el modelo, algunos comandos no son compatibles.

01. Alimentación (comando: k a)

Controla el encendido/apagado del equipo.

Transmission

[k][a][][Set ID][][Data][Cr]

Data 00: Apagado
01: Encendido

Acknowledgement

[a][][Set ID][][OK/NG][Data][x]

* La señal de reconocimiento vuelve correctamente solo cuando el monitor está completamente encendido.

* Puede haber una demora entre la transmisión y las señales de reconocimiento.

02. Seleccionar entrada (comando: x b)

Selecciona una señal de entrada.

Transmission

[x][b][][Set ID][][Data][Cr]

Data 70: DVI-D (PC)
80: DVI-D (DTV)
90: HDMI1 (DTV)
A0: HDMI1 (PC)
91: HDMI2 (DTV)
A1: HDMI2 (PC)
C0: DISPLAYPORT (DTV)
D0: DISPLAYPORT (PC)

Acknowledgement

[b][][Set ID][][OK/NG][Data][x]

* Según el modelo, es posible que algunas señales de entrada no sean compatibles.

03. Relación de aspecto (comando: k c)

Permite ajustar la relación de aspecto de las imágenes.

Transmission

[k][c][][Set ID][][Data][Cr]

Data 01: 4:3
02: 16:9
04: Zoom
06: Por programa
09: Sólo búsqueda (720p o superior)
10 a 1F: Zoom de Cine 1 a 16

* Los tipos de datos disponibles varían dependiendo de la señal de entrada. Para obtener más información, consulte la sección de relación de aspecto en el manual del usuario.

* La relación de aspecto puede variar dependiendo de la configuración de entrada del modelo.

Acknowledgement

[c][][Set ID][][OK/NG][Data][x]

04. Ahorro de energía (comando: j q)

Define el ahorro de energía.

Transmission

[j][q][][Set ID][][Data][Cr]

Data 00: Apagado
01: Mínimo
02: Medio
03: Máximo
04: Automático
05: Apagado de Pantalla

Acknowledgement

[q][][Set ID][][OK/NG][Data][x]

** Según el modelo, es posible que esto no sea compatible.

05. Modo de imagen (comando: d x)

Selecciona un modo de imagen.

Transmission

[d][x][][Set ID][][Data][Cr]

Data 00: Vivo
01: Estándar
02: Cine
03: Deportes
04: Juego
05: Experto 1
06: Experto 2
08: APS

Acknowledgement

[x][][Set ID][][OK/NG][Data][x]

06. Contraste (comando: k g)

Ajusta el contraste de la pantalla.

Transmission

[k][g][][Set ID][][Data][Cr]

Data 00 a 64: contraste 0 a 100

Acknowledgement

[g][][Set ID][][OK/NG][Data][x]

07. Brillo (comando: k h)

Ajusta el brillo de la pantalla.

Transmission

[k][h][][Set ID][][Data][Cr]

Data 00 a 64: brillo 0 a 100

Acknowledgement

[h][][Set ID][][OK/NG][Data][x]

08. Nitidez (comando: k k)

Ajusta la nitidez de la pantalla.

Transmission

[k][k][][Set ID][][Data][Cr]

Data 00 a 32: nitidez 0 a 50

Acknowledgement

[k][][Set ID][][OK/NG][Data][x]

09. Color (comando: k i)

Ajusta el color de la pantalla.

Transmission

[k][i][][Set ID][][Data][Cr]

Data 00 a 64: color 0 a 100

Acknowledgement

[i][][Set ID][][OK/NG][Data][x]

10. Tinte (comando: k j)

Ajusta el tinte de la pantalla.

Transmission

[k][j][][Set ID][][Data][Cr]

Data 00 a 64: tinte rojo 50 a verde 50

Acknowledgement

[j][][Set ID][][OK/NG][Data][x]

11. Temperatura de color (comando: x u)

Ajusta la temperatura de color de la pantalla.

Transmission

[x][u][][Set ID][][Data][Cr]

Data 00 a 64: cálido 50 a frío 50

Acknowledgement

[u][][Set ID][][OK/NG][Data][x]

12. Balance (comando: k t)

Ajusta el balance de audio.

Transmission

[k][t][][Set ID][][Data][Cr]

Data 00 a 64: izquierda 50 a derecha 50

Acknowledgement

[t][][Set ID][][OK/NG][Data][x]

13. Modo de Audio (comando: d y)

Selecciona un modo de audio.

Transmission

[d][y][][Set ID][][Data][Cr]

Data 01: Estándar
02: Música
03: Cine
04: Deportes
05: Juego
07: Noticias

Acknowledgement

[y][][Set ID][][OK/NG][Data][x]

14. Silencio (comando: k e)

Activa/desactiva el silencio.

Transmission

[k][e][][Set ID][][Data][Cr]

Data 00: silencio activado
01: silencio desactivado

Acknowledgement

[e][][Set ID][][OK/NG][Data][x]

15. Control de volumen (comando: k f)

Ajusta el volumen de reproducción.

Transmission

[k][f][][Set ID][][Data][Cr]

Data 00 a 64: volumen 0 a 100

Acknowledgement

[f][][Set ID][][OK/NG][Data][x]

16. Hora 1 (año/mes/día) (comando: f a)

Ajusta el valor de la Hora 1 (año/mes/día).

Transmission

[f][a][][Set ID][][Data1][][Data2][][Data3][Cr]

Data1 04~1B: año 2014 a 2037
Data2 01 a 0C: enero a diciembre
Data3 01 a 1F: 1 a 31

* Ingrese "fa [Set ID] ff" para visualizar los valores de la Hora 1 (año/mes/día).

Acknowledgement

[a][][Set ID][][OK/NG][Data1][Data2][Data3][x]

17. Hora 2 (hora/minuto/segundo) (comando: f x)

Ajusta el valor de la Hora 2 (hora/minuto/segundo).

Transmission

[f][x][][Set ID][][Data1][][Data2][][Data3][Cr]

Data1 00 a 17: 00 a 23 horas
Data2 00 a 3B: 00 a 59 minutos
Data3 00 a 3B: 00 a 59 segundos

* Ingrese "fx [Set ID] ff" para visualizar los valores de la Hora 2 (hora/minuto/segundo).

** Esta función solo está disponible cuando la Hora 1 (año/mes/día) está configurada.

Acknowledgement

[x][][Set ID][][OK/NG][Data1][Data2][Data3][x]

18. Programación de hora de apagado (comando: f c)

Activa o desactiva la Programación de hora de apagado.

Transmission

[f][c][][Set ID][][Data][Cr]

Data 00: Apagado
01: Encendido

Acknowledgement

[c][][Set ID][][OK/NG][Data][x]

19. Programación de hora de encendido (comando: f b)

Activa o desactiva la Programación de hora de encendido.

Transmission

[f][b][][Set ID][][Data][Cr]

Data 00: Apagado
01: Encendido

Acknowledgement

[b][][Set ID][][OK/NG][Data][x]

20. Temporizador de apagado (Repetir/Hora) (comando: f e)

Configura el Temporizador de apagado (Repetir/Hora).

Transmission

[f][e][][Set ID][][Data1][][Data2][][Data3][Cr]

Data1

1. f1h a f7h (datos de lectura)

- F1: lee el primer dato del Temporizador de apagado
 F2: lee el segundo dato del Temporizador de apagado
 F3: lee el tercer dato del Temporizador de apagado
 F4: lee el cuarto dato del Temporizador de apagado
 F5: lee el quinto dato del Temporizador de apagado
 F6: lee el sexto dato del Temporizador de apagado
 F7: lee el séptimo dato del Temporizador de apagado
2. e1h-e7h (eliminar un índice), e0h (eliminar todos los índices)
 E0: elimina todos los ajustes del Temporizador de apagado
 E1: elimina el primer ajuste del Temporizador de apagado
 E2: elimina el segundo ajuste del Temporizador de apagado
 E3: elimina el tercer ajuste del Temporizador de apagado
 E4: elimina el cuarto ajuste del Temporizador de apagado
 E5: elimina el quinto ajuste del Temporizador de apagado
 E6: elimina el sexto ajuste del Temporizador de apagado
 E7: elimina el séptimo ajuste del Temporizador de apagado

3. 01h a 0Ch (establece el día de la semana para el Temporizador de apagado)

01: una vez

02: diariamente

03: lunes a viernes

04: lunes a sábado

05: sábado y domingo

06: cada domingo

07: cada lunes

08: cada martes

09: cada miércoles

0A. Cada jueves

0B. Cada viernes

0C. Cada sábado

Data2 00 a 17:00 a 23 horas

Data3 00 a 3B:00 a 59 minutos

* Para leer o eliminar la lista de Programación de hora de apagado, [Data2][Data3] se debe establecer en FFH.

Ejemplo 1: fe 01 f1 ff ff lee el primer dato de índice en el Temporizador de apagado.

Ejemplo 2: fe 01 e1 ff ff elimina el primer dato de índice en el Temporizador de apagado.

Ejemplo 3: fe 01 04 02 03 establece el Temporizador de apagado en 02:03 de lunes a sábado.

* Esta función solo está disponible cuando se han configurado la Hora 1 (año/mes/día) y la Hora 2 (hora/minuto/segundo).

Acknowledgement

[e][][Set ID][][OK/NG][Data1][Data2][Data3][x]

Transmission

[f][d][][Set ID][][Data1][][Data2][][Data3][Cr]

Data1

1. f1h a f7h (datos de lectura)

- F1: lee el primer dato del Temporizador de encendido
 F2: lee el segundo dato del Temporizador de encendido
 F3: lee el tercer dato del Temporizador de encendido
 F4: lee el cuarto dato del Temporizador de encendido
 F5: lee el quinto dato del Temporizador de encendido
 F6: lee el sexto dato del Temporizador de encendido
 F7: lee el séptimo dato del Temporizador de encendido
2. e1h-e7h (eliminar un índice), e0h (eliminar todos los índices)
 E0: elimina todos los ajustes del Temporizador de encendido
 E1: elimina el primer ajuste del Temporizador de encendido
 E2: elimina el segundo ajuste del Temporizador de encendido
 E3: elimina el tercer ajuste del Temporizador de encendido
 E4: elimina el cuarto ajuste del Temporizador de encendido
 E5: elimina el quinto ajuste del Temporizador de encendido
 E6: elimina el sexto ajuste del Temporizador de encendido
 E7: elimina el séptimo ajuste del Temporizador de encendido
3. 01h a 0Ch (establece el día de la semana para el Temporizador de encendido)
- 01: una vez
- 02: diariamente
- 03: lunes a viernes
- 04: lunes a sábado
- 05: sábado y domingo
- 06: cada domingo
- 07: cada lunes
- 08: cada martes
- 09: cada miércoles
- 0A. Cada jueves
- 0B. Cada viernes
- 0C. Cada sábado

Data2 00 a 17:00 a 23 horas

Data3 00 a 3B:00 a 59 minutos

* Para leer o eliminar una lista de programación de hora de encendido, [Data2][Data3] se debe establecer en FFH.

Ejemplo 1: fd 01 f1 ff ff lee el primer dato de índice en el Temporizador de encendido.

Ejemplo 2: fd 01 e1 ff ff elimina el primer dato de índice en el Temporizador de encendido.

Ejemplo 3: fd 01 04 02 03 establece el Temporizador de encendido en 02:03 de lunes a sábado.

* Esta función solo está disponible cuando se han configurado la Hora 1 (año/mes/día) y la Hora 2 (hora/minuto/segundo).

Acknowledgement

[d][][Set ID][][OK/NG][Data1][Data2][Data3][x]

21. Temporizador de encendido (Repetir/Hora) (comando: f d)

Configura el Temporizador de encendido (Repetir/Hora).

22. Entrada de temporizador de encendido (comando: f u)

Seleccione una entrada externa para la configuración de la Hora de encendido y agregue una nueva planificación.

Transmission

[f][u][][Set ID][][Data1][Cr]

[f][u][][Set ID][][Data1][][Data2][Cr]

Data (agregar programación)

70: DVI-D

90: HDMI1

91: HDMI2

C0: DISPLAYPORT

Data1 (Leer programación)

1: f1h a f7h (Leer datos)

F1: seleccionar la primera entrada de programación

F2: seleccionar la segunda entrada de programación

F3: seleccionar la tercera entrada de programación

F4: seleccionar la cuarta entrada de programación

F5: seleccionar la quinta entrada de programación

F6: seleccionar la sexta entrada de programación

F7: seleccionar la séptima entrada de programación

Data2 (leer programación)

FF

* Para leer la entrada de programación, ingrese FF en [Data2].

Si no hay ninguna programación disponible para [Data1] al intentar leer los datos de programación, aparece el texto "NG" y se produce un error.

(Ejemplo 1: fu 01 90 mueve cada entrada de programación una fila más abajo y guarda la primera entrada de programación en modo HDMI).

(Ejemplo 2: fu 01 f1 ff lee la primera entrada de programación).

* Esta función solo se admite cuando se han establecido 1 (Año/Mes/Día), 2 (Hora/Minuto/Segundo), Hora de encendido (Modo repetir/Hora).

* Según el modelo, es posible que no sea compatible.

Acknowledgement

[u][][Set ID][][OK/NG][Data][x]

[u][][Set ID][][OK/NG][Data1][Data2][x]

23. Apagado por falta de señal (15 min) (comando: f g)

Configura los ajustes de suspensión automática.

Transmission

[f][g][][Set ID][][Data][Cr]

Data 00: Apagado

01: Encendido

Acknowledgement

[g][][Set ID][][OK/NG][Data][x]

24. Apagado automático (4 horas) (comando: m n)

Configura los ajustes de apagado automático.

Transmission

[m][n][][Set ID][][Data][Cr]

Data 00: Apagado

01: 4 horas

Acknowledgement

[n][][Set ID][][OK/NG][Data][x]

25. Idioma (comando: f i)

Configura el idioma de OSD.

Transmission

[f][i][][Set ID][][Data][Cr]

Data 00: checo

01: danés

02: alemán

03: inglés

04: español (Europa)

05: griego

06: francés

07: italiano

08: holandés

09: noruego

0A: portugués

0B: portugués (Brasil)

0C: ruso

0D: finés

0E: sueco

0F: coreano

10: chino (mandarín)

11: japonés

12: chino (cantonés)

Acknowledgement

[i][][Set ID][][OK/NG][Data][x]

26. Reiniciar (comando: f k)

Realiza las funciones de Imagen y Restablecimiento de los valores de fábrica.

Transmission

[f][k][][Set ID][][Data][Cr]

Data 00: Restablecimiento de la Imagen

02: configuración inicial (restablecimiento de los valores de fábrica)

Acknowledgement

[k][][Set ID][][OK/NG][Data][x]

27. Temperatura actual (comando: d n)

Verifica la temperatura interior.

Transmission

[d][n][][Set ID][][Data][Cr]

Data FF: verificar el estado

Acknowledgement

[n][][Set ID][][OK/NG][Data1][Data2][Data3][x]

Data1 Sensor de temperatura en la salida (superior).

Data2 Sensor de temperatura en la entrada (inferior).

Data3 Sensor de temperatura en la tarjeta principal (PCB principal)

* La temperatura se muestra como un valor hexadecimal.

* El número de elementos de datos varía en función del modelo.

28. Tecla (comando: m c)

Envía un código de teclas para el control remoto de IR.

Transmission

[m][c][][Set ID][][Data][Cr]

Data CÓDIGO_TECLA_IR

Acknowledgement

[c][][Set ID][][OK/NG][Data][x]

Para conocer los códigos de teclas, consulte Códigos IR.

* Según el modelo, algunos códigos de teclas no son compatibles.

29. Tiempo transcurrido (comando: d l)

Verifica el tiempo transcurrido.

Transmission

[d][l][][Set ID][][Data][Cr]

Data FF: estado de lectura

Acknowledgement

[l][][Set ID][][OK/NG][Data][x]

* Los datos recibidos se muestran como un valor hexadecimal.

30. Número de serie del producto (comando: f y)

Verifica el número de serie del producto.

Transmission

[f][y][][Set ID][][Data][Cr]

Data FF: verificar el número de serie del producto

Acknowledgement

[y][][Set ID][][OK/NG][Data][x]

* Los datos están en código ASCII.

31. Versión de software (comando: f z)

Verifica la versión del software del producto.

Transmission

[f][z][][Set ID][][Data][Cr]

Data FF: verificar la versión de software

Acknowledgement

[z][][Set ID][][OK/NG][Data][x]

32. Ganancia de rojos en el balance de blancos (comando: j m)

Ajusta el valor de ganancia de rojos en el balance de blancos.

Transmission

[j][m][][Set ID][][Data][Cr]

Data 00 a FE: ganancia de rojos 0 a 254

FF: verifica el valor de la ganancia de rojos

Acknowledgement

[m][][Set ID][][OK/NG][Data][x]

33. Ganancia de verdes en el balance de blancos (comando: j n)

Ajusta el valor de ganancia de verdes en el balance de blancos.

Transmission

[j][n][][Set ID][][Data][Cr]

Data 00 a FE: ganancia de verdes 0 a 254
FF: verifica el valor de la ganancia de verdes

Acknowledgement

[n][][Set ID][][OK/NG][Data][x]

34. Ganancia de azules en el balance de blancos (comando: j o)

Ajusta el valor de ganancia de azules en el balance de blancos.

Transmission

[j][o][][Set ID][][Data][Cr]

Data 00 a FE: ganancia de azules 0 a 254
FF: verifica el valor de la ganancia de azules

Acknowledgement

[o][][Set ID][][OK/NG][Data][x]

35. Compensación de rojos en el balance de blancos (comando: s x)

Ajusta el valor de compensación de rojos en el balance de blancos.

Transmission

[s][x][][Set ID][][Data][Cr]

Data 00 a 7F: compensación de rojos 0 a 127
FF: verifica el valor de la compensación de rojos

Acknowledgement

[x][][Set ID][][OK/NG][Data][x]

36. Compensación de verdes en el balance de blancos (comando: s y)

Ajusta el valor de compensación de verdes en el balance de blancos.

Transmission

[s][y][][Set ID][][Data][Cr]

Data 00 a 7F: compensación de verdes 0 a 127
FF: verifica el valor de la compensación de verdes

Acknowledgement

[y][][Set ID][][OK/NG][Data][x]

37. Compensación de azules en el balance de blancos (comando: s z)

Ajusta el valor de compensación de azules en el balance de blancos.

Transmission

[s][z][][Set ID][][Data][Cr]

Data 00 a 7F: compensación de azules 0 a 127
FF: verifica el valor de la compensación de azules

Acknowledgement

[z][][Set ID][][OK/NG][Data][x]

38. Luz de fondo (comando: m g)

Ajusta el brillo de la luz de fondo.

Transmission

[m][g][][Set ID][][Data][Cr]

Data 00 a 64: luz de fondo 0 a 100

Acknowledgement

[g][][Set ID][][OK/NG][Data][x]

39. Apagado de Pantalla (comando: k d)

Enciende o apaga la pantalla.

Transmission

[k][d][][Set ID][][Data][Cr]

Data 00: enciende la pantalla

01: apaga la pantalla

Acknowledgement

[d][][Set ID][][OK/NG][Data][x]

40. Modo mosaico (comando: d d)

Establece el modo mosaico y los valores para las filas y columnas del mosaico.

Transmission

[d][d][][Set ID][][Data][Cr]

Data 00 a FF: el primer byte - columna de mosaico
El segundo byte - fila de mosaico

* 00, 01, 10 y 11 significa que el modo mosaico está desactivado

Acknowledgement

[d][][Set ID][][OK/NG][Data][x]

41. Vea Modo mosaico (comando: d z)

Verifica el modo mosaico.

Transmission

[d][z][][Set ID][][Data][Cr]

Data FF: verifica el modo mosaico

Acknowledgement

[z][][Set ID][][OK/NG][Data1][Data2][Data3][x]

Data1 00: modo mosaico desactivado
01: modo mosaico activado
Data2 00 a 0F: columna de mosaico
Data3 00 a 0F: fila de mosaico

42. ID de mosaico (comando: d i)

Establece el valor de la ID de mosaico del producto.

Transmission

[d][i][][Set ID][][Data][Cr]

Data 01 a E1: ID de mosaico 1 a 225**

FF: verifica la ID de mosaico

** El valor de los datos no puede superar el valor de fila x columna.

Acknowledgement

[i][][Set ID][][OK/NG][Data][x]

Cuando se ingresa un valor de datos que supera el valor de fila x columna (excepto 0xFF), ACK se convierte en NG.

43. Modo natural (en el modo mosaico) (comando: d j)

Al mostrar la imagen de manera natural, se omite la parte que normalmente se mostraría en el espacio entre los monitores.

Transmission

[d][j][][Set ID][][Data][Cr]

Data 00: Apagado

01: Encendido

Acknowledgement

[j][][Set ID][][OK/NG][Data][x]

44. Selección de DPM (comando: f j)

Para seleccionar la función DPM (administración de energía de la pantalla).

Transmission

[f][j][][Set ID][][Data][Cr]

Data 00: Apagado

01: 5 segundos

02: 10 segundos

03: 15 segundos

04: 1 minuto

05: 3 minutos
 06: 5 minutos
 07: 10 minutos

Acknowledgement

[j][][Set ID][][OK/NG][Data][x]

90: HDMI1
 91: HDMI2
 C0: DISPLAYPORT

Acknowledgement

[j][][SetID][][OK/NG][Data1][Data2][Data3][Data4][x]

Data 1 a 4 (Prioridad de entrada: 1 a 4)

70: DVI-D
 90: HDMI1
 91: HDMI2
 C0: DISPLAYPORT

45. Demora del encendido (comando: f h)

Configura la demora programada cuando se enciende el equipo. (Unidad: segundos).

Transmission

[f][h][][Set ID][][Data][Cr]

Data 00 a FA: mínimo de 0 y máximo de 250 (en segundos)

Acknowledgement

[h][][Set ID][][OK/NG][Data][x]

48. Funcionamiento de IR (comando: t p)

Configura el funcionamiento de IR del producto.

Transmission

[t][p][][Set ID][][Data][Cr]

Data

00: desbloquea todas las teclas

01: bloquea todas las teclas, excepto la tecla de

46. Selección de recuperación ante fallo (comando: m i)

Selecciona un modo de entrada para el cambio automático.

Transmission

[m][i][][Set ID][][Data][Cr]

Data

00: Apagado
 01: Automático
 02: Manual

Acknowledgement

[i][][Set ID][][OK/NG][Data][x]

47. Selección de entrada de recuperación ante fallo (comando: m j)

Selecciona una fuente de entrada para el cambio automático.

* Este comando solo está disponible cuando el modo de recuperación ante fallo (automático) se establece en Personalizar.

Transmission

[m][j][][Set ID][][Data1][][Data2][][Data3][][Data4][Cr]

Data 1 a 4 (Prioridad de entrada: 1 a 4)

70: DVI-D

encendido

02: bloquea todas las teclas

Acknowledgement

[x][][Set ID][][OK/NG][Data][x]

49. Verificación de estado (Comando: s v)

Verifique la señal actual del producto.

Transmission

[s][v][][Set ID][][Data][][FF][Cr]

Data 02: verifica si hay señal

05: verifica si los sensores de luminosidad 1 y 2 funcionan correctamente.

06: sensor de luminosidad usado actualmente

07: verifica si los sensores de temperatura superior, inferior y principal están funcionando normalmente.

08: la temperatura de cada sensor de temperatura cuando el monitor se apagó por última vez.

09: velocidad del ventilador

Acknowledgement

[v][][Set ID][][OK/NG][Data][Data1][x]

Data: Si el valor es 02,

Data1 00: señal ausente

01: Señal presente

Data: Si el valor es 05,

Data1 00: todos los sensores normales

01: sensor BLU 1 normal, sensor BLU 2 inactivo

02: sensor BLU 1 inactivo, sensor BLU 2 normal

03: todos los sensores inactivos

Data: Si el valor es 06,

00: sensor de luminosidad 1 utilizado actualmente

01: sensor de luminosidad 2 utilizado actualmente

Data: Si el valor es 07,

Data1 00: todos los sensores de temperatura están defectuosos.

01: parte superior normal, parte inferior defectuosa, parte principal defectuosa

02: parte superior defectuosa, parte inferior normal, parte principal defectuosa

03: parte superior normal, parte inferior normal, parte principal defectuosa

04: parte superior defectuosa, parte inferior defectuosa, parte principal normal

05: parte superior normal, parte inferior defectuosa, parte principal normal

06: parte superior defectuosa, parte inferior normal, parte principal normal

07: todos los sensores de temperatura son normales

Data: Si el valor es 08,

Acknowledgement

[v][][Set ID][][OK/NG][Data][Data1][Data2][Data3][x]

Data1 La temperatura del sensor superior cuando el monitor se apagó por última vez.

Data2 La temperatura del sensor inferior cuando el monitor se apagó por última vez.

Data3 La temperatura del sensor principal cuando el monitor se apagó por última vez.

Data: Si el valor es 09,

Acknowledgement

[v][][Set ID][][OK/NG][Data][Data1][Data2][x]

Data1 00-ff: la parte superior de 1 byte de la velocidad del ventilador

Data2 00-ff: la parte inferior de 1 byte de la velocidad del ventilador

Velocidad del ventilador: de 0 a 2008 en formato hexadecimal y de 0 a 8200 en formato decimal

** Según el modelo, es posible que esta función no sea compatible.

50. Altavoces (comando: d v)

Establece la función de los altavoces.

Transmission

[d][v][][Set ID][][Data][Cr]

Data 00: Apagado

01: Encendido

Acknowledgement

[v][][Set ID][][OK/NG][Data][x]

51. Horario de verano (comando: s d)

Establece la función Horario de verano.

Transmission

[s][d][][Set ID][][Data1][][Data2][][Data3][][

[Data4][][Data5][Cr]

Data1 00: Apagado (Data2~5: FFH)

01: Hora de inicio

02: Hora de finalización

Data2 01 a 0C: enero a diciembre

Data3 01 a 06: semanas 1 a 6

* El valor máximo de [Data3] pueden variar dependiendo de la fecha.

Data4 00 a 06 (domingo a sábado)

Data5 00 a 17: hora 00 a hora 23

* Para leer las horas de inicio/finalización, escriba FFH en [Data2] a través de [Data5].

(Por ejemplo: 1: sd 01 01 ff ff ff ff para verificar la hora de inicio.

(Por ejemplo: 2: sd 01 02 ff ff ff ff para verificar la hora de finalización).

* Esta función solo está disponible cuando el Reloj 1 (año/mes/día)

y el Reloj 2 (hora/minuto/segundo) están establecidos.

Acknowledgement

[d][][Set ID][][OK/NG][Data1][Data2][Data3]
[Data3][Data4][Data5][x]

** Según el modelo, es posible que esta función no sea compatible.

52. Wake-on-LAN (comando: f w)

Selecciona si se debe encender/apagar Wake-on-LAN.

Transmission

[f][w][][Set ID][][Data][Cr]

Data 00: Wake-on-LAN encendido
01: Wake-on-LAN apagado

Acknowledgement

[w][][Set ID][][OK/NG][Data][x]

** Según el modelo, es posible que esta función no sea compatible.

53. Indicador de encendido (comando: f o)

Establece la configuración de indicador de encendido.

Transmission

[f][o][][Set ID][][Data][Cr]

Data 00: Apagado
01: Encendido

Acknowledgement

[o][][Set ID][][OK/NG][Data][x]

** Según el modelo, es posible que esta función no sea compatible.

54. Control del ventilador (comando: d o)

Ajusta el modo del ventilador.

Transmission

[d][o][][Set ID][][Data][Cr]

Data 00: Automático
01: Encendido
02: Manual
03: Apagado

Acknowledgement

[o][][Set ID][][OK/NG][Data][x]

** Según el modelo, es posible que esta función no sea compatible.

55. Comprobación de falla del ventilador (comando: d w)

Verifica fallas del ventilador.

Transmission

[d][w][][Set ID][][Data][Cr]

Data FF: lectura de estado

Acknowledgement

[w][][Set ID][][OK/NG][Data1][Data2][x]

Data 1 00: uno o más ventiladores están defectuosos.

01: todos los ventiladores son normales.
02: el modelo no tiene ventilador.

Data 2 00: ningún ventilador está defectuoso (todos los ventiladores son normales).

01: 1 ventilador está defectuoso.
02: 2 ventiladores están defectuosos.
03: 3 ventiladores están defectuosos.
04: 4 ventiladores están defectuosos.
05: 5 ventiladores están defectuosos.

56. Lectura de valor de luminosidad (comando: m u)

Lee el valor de luminosidad.

Transmission

[m][u][][Set ID][][FF][Cr]

Acknowledgement

[u][][Set ID][][OK/NG][Data1][Data2][Data3][Data4]
[Data5][Data6][Data7][x]

Data 1 00 a 64: el valor PWM de la luz de fondo (0 a 100)

Data 2 00 a ff: la parte superior de 1 byte del valor medido por el CA-210.

Data 3 00 a ff: la parte inferior de 1 byte del valor medido por el CA-210.

Medición del CA-210: de 0000 a ffff en formato hexadecimal y de 0 a 65535 en formato decimal.

Data 4 00 a ff: la parte superior de 1 byte del valor medido por el sensor BLU 1.

Data 5 00 a ff: la parte inferior de 1 byte del valor medido por el sensor BLU 1.

Data 6 00 a ff: la parte superior de 1 byte del valor medido por el sensor BLU 2.

Data 7 00 a ff: la parte inferior de 1 byte del valor medido por el sensor BLU 2.

Mediciones de BLU: de 0000 a ffff en formato hexadecimal y de 0 a 65535 en formato decimal.

* Durante el montaje final, se introduce una medición de CA-210 a través del procedimiento de calibración. El valor predeterminado, antes de la calibración, es 0.

** Según el modelo, es posible que esta función no sea compatible.

57. Mantenimiento BLU (comando: m t)

Selecciona si se debe encender/apagar Mantenimiento BLU.

Transmission

[m][t][][Set ID][][Data][Cr]

Data 00: Mantenimiento BLU apagado
01: Mantenimiento BLU encendido

Acknowledgement

[t][][Set ID][][OK/NG][Data][x]

** Según el modelo, es posible que esta función no sea compatible.

58. Modo de control sencillo del brillo (comando: s m)

Selecciona si activar/desactivar el Modo de control sencillo del brillo.

Transmission

[s][m][][Set ID][][Data][Cr]

Data 00: Control sencillo del brillo apagado
01: Control sencillo del brillo encendido

Acknowledgement

[m][][Set ID][][OK/NG][Data][x]

* Esta característica no funciona si no se ha configurado la hora actual.

** Según el modelo, es posible que esta función no sea compatible.

59. Programación de control sencillo del brillo (comando: s s)

Configura una programación de Control sencillo del brillo.

Transmission

[s][s][][Set ID][][Data1][][Data2][][Data3][Cr]

Data1

1. f1 a f6 (lectura de datos)

F1: lee el primer dato del Control sencillo del brillo

F2: lee el segundo dato del Control sencillo del brillo

F3: lee el tercer dato del Control sencillo del brillo

F4: lee el cuarto dato del Control sencillo del brillo

F5: lee el quinto dato del Control sencillo del brillo

F6: lee el sexto dato del Control sencillo del brillo

2. FF: lee todas las listas almacenadas

3. e1-e6 (elimina un índice); e0 (elimina todos los índices)

E0: elimina todos los Controles sencillos del brillo

E1: elimina el primer Control sencillo del brillo

E2: elimina el segundo Control sencillo del brillo

E3: elimina el tercer Control sencillo del brillo

E4: elimina el cuarto Control sencillo del brillo

E5: elimina el quinto Control sencillo del brillo

E6: elimina el sexto Control sencillo del brillo

4. 00 a 17:00 a 23 horas

Data2 00 a 3B: 00 a 59 minutos

Data3 00 a 64: luz de fondo, 0 a 100

* Si desea leer o eliminar las listas configuradas de Control sencillo del brillo, establezca [Data2][Data3] en FF.

* Si desea importar todas las listas configuradas de Control sencillo del brillo a través FF, no ingrese ningún valor en [Data2][Data3].

* Cuando todas las listas configuradas de Control sencillo del brillo se importan a través FF, se confirma OK, incluso si no hay listas almacenadas.

Ejemplo 1: ss 01 f1 ff lee el primer dato de índice del Control sencillo del brillo.

Ejemplo 2: ss 01 ff lee todos los datos de índice del Control sencillo del brillo.

Ejemplo 3: ss 01 e1 ff elimina el primer dato de índice del Control sencillo del brillo.

Ejemplo 4: ss 01 07 1E 46 agrega una programación cuya hora es 07:30 y cuya luz de fondo es 70.

Acknowledgement

[s][][Set ID][][OK/NG][Data1][Data2][Data3][x]

** Según el modelo, es posible que esta función no sea compatible.



MANUAL DE INSTALACIÓN

Señalización digital LG

(MONITOR DE
SEÑALIZACIÓN)

Lea atentamente este manual antes de poner en funcionamiento el equipo y consérvelo para futuras consultas.

webOS 1.0

CONTENIDO

ACCESO AL MENÚ DE INSTALACIÓN... 3

MENÚ DE INSTALACIÓN 4

- Signage Setup (Configuración de señalización) . 4
- USB Cloning (Clonación por USB) 8
- Password Change (Cambio de contraseña)..... 8
- Tile Mode (Modo mosaico) 9
- Fail Over (Recuperación ante fallo)..... 11
- ISM Method (Método de ISM) 12
- Server (Servidor)..... 14
- Lock Mode (Modo de bloqueo) 14

ACCESO AL MENÚ DE INSTALACIÓN

- 1 Mantenga presionado el botón **SETTINGS (CONFIGURACIÓN)** durante 5 segundos.

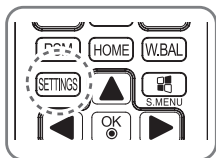

- 2 Cuando la notificación (la esquina superior derecha ) aparezca, introduzca la contraseña.

(El valor predeterminado es 0, 0, 0, 0 → )

- 3 Cuando se muestre **Installation Menu (Menú de instalación)**, seleccione la opción que desee.

- **Signage Setup (Configuración de señalización)**
- **USB Cloning (Clonación por USB)**
- **Password Change (Cambio de contraseña)**
- **Tile Mode (Modo mosaico)**
- **Fail Over (Recuperación ante fallo)**
- **ISM Method (Método de ISM)**
- **Server (Servidor)**
- **Lock Mode (Modo de bloqueo)**

NOTA

- Las imágenes del manual pueden ser diferentes del producto real.

MENÚ DE INSTALACIÓN

NOTA

- Algunas funciones descritas en el manual de instalación podrían no ser compatibles con determinados modelos.

Signage Setup (Configuración de señalización)

Use este menú para configurar la señalización digital después de la instalación.

Power On Status (Estado de encendido)

- Puede seleccionar el estado de funcionamiento del monitor cuando la fuente de alimentación principal está encendida.
- Puede seleccionar entre PWR (Encendido), STD (En espera) y LST (Anterior).
- PWR (Encendido) establece el estado del monitor en Encendido cuando la fuente alimentación principal está encendida.
- STD (En espera) establece el estado del monitor En espera cuando la fuente de alimentación principal está encendida.
- LST (Anterior) vuelve el estado del monitor a su estado anterior.

IR Operation (Funcionamiento de IR)

- Si configura IR Operation (Funcionamiento de IR) en Normal, puede utilizar el control remoto.
- Si configura IR Operation (Funcionamiento de IR) en Solo tecla de encendido, solo puede utilizar la Tecla de encendido.
- Si configura IR Operation (Funcionamiento de IR) en Bloquear todo, no puede utilizar el control remoto.

Local Key Operation (Funcionamiento de la tecla local)

- Si configura Local Key Operation (Funcionamiento de la tecla local) en Normal, puede utilizar la tecla local.
- Si configura Local Key Operation (Funcionamiento de la tecla local) en Solo tecla de encendido, puede utilizar la Power Key (Tecla de encendido).
- Si configura Local Key Operation (Funcionamiento de la tecla local) en Block All (Bloquear todo), no puede utilizar la Tecla local.

Wake On LAN

- Puede configurar si desea utilizar la función Wake On LAN.
- Puede configurar esta opción en On (Encendido) u Off (Apagado).
- Si configura esta opción en On (Encendido), la función Wake On LAN se activa y puede encender el producto remotamente a través de LAN.
- Si configura esta opción en Off (Apagado), se desactiva la función Wake On LAN.

No Signal Power Off (15 Minutos) (Apagado por falta de señal en [15 minutos])

- Puede elegir si desea utilizar la función Forzar apagado después de 15 minutos.
- Puede configurar esta opción en On (Encendido) u Off (Apagado).
- Si configura esta opción en On (Encendido), el producto se apaga si permanece en estado No hay señal durante 15 minutos.
- Si configura esta opción en Off (Apagado), se desactiva la función Forzar apagado después de 15 minutos.
- Configure esta opción en Off (Apagado) cuando utilice el producto por un período prolongado.

Auto Power Off (Apagado automático)

- Puede elegir si desea usar la función Apagado después de 4 horas.
- Puede configurar esta opción en 4 Hours (4 horas) u Off (Apagado).
- Si configura esta opción en 4 Hours (4 horas), el producto se apaga cuando no presiona ningún botón del control remoto durante 4 horas.
- Si configura esta opción en Off (Apagado), se desactiva la función Apagado después de 4 horas.
- Configure esta opción en Off (Apagado) cuando utilice el producto por un período prolongado.

DPM

- Puede configurar la función DPM (Display Power Management) (DPM [Administración de energía de la pantalla]).
- Off (Apagado): puede configurar esta opción en Off (Apagado), 5 sec. (5 segundos)/10 sec. (10 segundos)/15 sec. (15 segundos)/1 minutos/3 minutos/5 minutos/10 minutos
- Si esta opción no se configura en Off (Apagado), el monitor entra en el modo DPM cuando no hay señal de entrada.
- Si configura esta opción en Off (Apagado), se desactiva la función DPM.
- En los siguientes casos, puede configurar DPM en Apagado o 10 minutos solamente. Si DPM se configuró en 5 segundos, 10 segundos, 15 segundos, 1 minutos o 5 minutos, cambiará a 10 minutos
 - Cuando USB Auto Playback (Reproducción automática USB) está configurado en Photo (Foto) o Movie (Película)
 - Cuando Fail Over (Recuperación ante fallo) está configurado en Auto o Manual

Baud rate (9 600/115 200) (Velocidad en baudios [9 600/115 200])

- Puede cambiar la velocidad de comunicación RS-232 para controlar su monitor.
- Puede elegir 9 600 o 115 200.
- Si configura esta opción en 9 600, la velocidad de comunicación RS-232 se establece en 9 600 b/s.
- Si configura esta opción en 115 200, la velocidad de comunicación RS-232 se establece en 115 200 b/s.

OSD Portrait Mode (Off, On) (Modo vertical de OSD [Encendido/Apagado])

- Gira la OSD hacia la izquierda.
- Puede configurar esta opción en On (Encendido) u Off (Apagado).
- Si configura esta opción en Off (Apagado), la función se desactiva.
- Si está encendida, OSD girará 90 grados hacia la izquierda. En este caso, no puede utilizar un mouse.

Check Screen (Verificar la pantalla)

- La función Verificar la pantalla determina si hay anomalías en los bordes de la pantalla. Las OSD R, G y B se forman en la pantalla a intervalos de un segundo y un sensor de RGB prueba las áreas.
- Si se configura en On (Encendido), la función Check Screen (Verificar la pantalla) se activa.
- Si se configura en Off (Apagado), la función Check Screen (Verificar la pantalla) se desactiva.
- Cuando el modo Vertical está en Encendido, la función Check Screen (Verificar la pantalla) está en Apagado y desactivada.

Power On Delay (0 ~ 250) (Demora del encendido [0 ~ 250])

- Esta función retrasa el encendido para evitar una sobrecarga cuando hay varios monitores encendidos simultáneamente.
- Puede configurar el intervalo de demora en el rango de 0 a 250 segundos.

Digital Audio Input (Entrada de audio digital)

- HDMI/DISPLAYPORT: puede oír los sonidos de señales digitales mediante HDMI o DISPLAYPORT a través de los altavoces del monitor.
- Audio In (Entrada de audio): puede oír el sonido a través del altavoz del monitor conectando los puertos HDMI o DISPLAYPORT al puerto de entrada de audio.

Speaker (Altavoz)

- Si configura esta opción en On (Encendido), puede oír el sonido a través del altavoz del monitor. (* El altavoz del monitor se vende por separado).
- Si configura esta opción en Off (Apagado), no puede oír el sonido a través del altavoz del monitor.

USB Auto Playback (Reproducción automática de USB)

- Esta es una función que reproduce automáticamente fotos y videos cuando se conecta un dispositivo USB. Puede visualizar fotos y videos sin seleccionar manualmente el menú Ver fotos/películas.
- Si selecciona Película para Reproducción automática de USB, los archivos de video que están en la carpeta de nivel superior en el dispositivo USB se reproducirán automáticamente en secuencia. Cuando está encendida, la señalización busca y reproduce automáticamente los archivos de video desde un dispositivo USB.
- Si selecciona Foto para Reproducción automática de USB, los archivos de imagen que están en la carpeta de nivel superior en el dispositivo USB se reproducirán automáticamente en secuencia. Cuando está encendida, la señalización busca y reproduce automáticamente las fotos desde un dispositivo USB. Sin embargo, esta función no está disponible mientras se reproduce contenido de SuperSign.

Set ID (1 ~ 1000) (ID del equipo [1 ~ 1000])

- Cuando varios productos están conectados para visualizar, puede asignar un número de Set ID (ID del equipo) único para cada producto. Asigne números del 1 al 1000 y salga de la opción. Puede controlar cada producto por separado mediante el Set ID (ID del equipo) que haya establecido para cada producto.

Reset Set ID (Restablecer ID del equipo)

- Puede restablecer el Set ID (ID del equipo) del producto a 1.

Standby PWR Control (Control de modo de espera/encendido)

- Configura la opción para mantener un valor EDID cuando el monitor está apagado.
- Se puede configurar en Encendido u Apagado.
- Si lo configuró en On (Encendido), el valor EDID se mantendrá cuando se apague el monitor.
- Si lo configuró en Off (Apagado), el valor EDID se perderá cuando se apague el monitor.
- Si se configura en Off (Apagado), el valor EDID se puede almacenar según la entrada y el modelo.

BLU Maintenance Mode (Modo de mantenimiento BLU)

- Activa o desactiva la función de mantenimiento de luminosidad.
- Si está configurada en On (Encendido), la función de mantenimiento de luminosidad está activada. (XF2B, XF3C: luminosidad 2500 nit)
- Si está configurada en Off (Apagado), la función de mantenimiento de luminosidad está desactivada. (XF2B: luminosidad 2500 nit, XF3C: luminosidad 3000 nit)

Power Indicator (Indicador de encendido)

- Esta función le permite ajustar la configuración del indicador de encendido.
- Si está en On (Encendido), el indicador de encendido está activado.
- Si está en Off (Apagado), el indicador de encendido está desactivado.
- Independientemente de si la configuración del indicador de encendido es On (Encendido) u Off (Apagado), el indicador de encendido permanece activado durante aproximadamente 15 segundos cuando se enciende el monitor.

Wi-Fi Zone (1~17) (Zona Wi-Fi [1~17])

- Esta función configura la zona de canal inalámbrico permitida para cada país.
- El rango oscila entre 1 y 17. Introduzca la zona apropiada para su país antes del uso.
- Si la zona se cambia, se realizará el reinicio en cinco segundos.
- La Wi-Fi zone (Zona Wi-Fi) para cada país es la siguiente:

Zona Wi-Fi	País
1	Birmania, Irak, Libia, Yemen, Omán, Kuwait, Baréin, Emiratos Árabes Unidos, Uzbekistán, Kirguistán, Tayikistán, Turkmenistán
2	Birmania, Irak, Libia, Yemen, Omán, Kuwait, Baréin, Emiratos Árabes Unidos, Uzbekistán, Kirguistán, Tayikistán, Turkmenistán
3	Sudáfrica, Kenia, Argelia, Israel, Túnez, Uganda
4	Pakistán, Catar, Nigeria, China
5	Arabia Saudita
6	Birmania, Irak, Libia, Yemen, Omán, Kuwait, Baréin, Emiratos Árabes Unidos, Uzbekistán, Kirguistán, Tayikistán, Turkmenistán
7	Vietnam, Malasia, Tailandia, India, Australia, Nueva Zelanda, Singapur, Irán, Jordania, Sri Lanka, Líbano, Hong Kong, Kazajistán
8	Brasil, Ecuador, Argentina, Perú, Chile, Venezuela, Filipinas, México, Colombia, Panamá
9	Canadá, EE. UU.
10	Taiwán, Honduras, El Salvador, Guatemala
11	Corea
12	Japón
13	Otros países de Europa
14	Marruecos
15	Indonesia
16	Egipto
17	Ucrania, Rusia

Factory Reset (Configuración inicial)

- Puede restablecer el producto a la configuración de fábrica.

USB Cloning (Clonación por USB)

Puede copiar la configuración del producto en otros monitores.

Send to USB (Enviar a USB)

- Puede guardar la configuración actual en formato de archivo en un dispositivo USB.
- Seleccione el nombre del archivo y presione el botón OK para completar
- No puede guardar los siguientes elementos: Advanced Control (Control avanzado) en PICTURE (IMAGEN), Clock (Reloj), Sleep Time (Temporizador), Power on Delay (Demora del encendido), Set ID (ID del equipo), Tile ID (ID de mosaico), ni los elementos en NETWORK (RED).

Receive from USB (Recibir desde USB)

- Puede importar archivos de configuración desde un dispositivo USB y cambiar la configuración del monitor actual.
- Es posible que el uso de un archivo de configuración de un modelo diferente no funcione correctamente en este producto.
- Cuando finaliza la importación, el monitor se apaga después de cinco segundos.

Logo Image Download (Descargar imagen de logo)

- Puede descargar y aplicar boot images (imágenes de inicio).
- La imagen que desea aplicar debe estar almacenada en la carpeta LG_MONITOR en el nivel superior de un dispositivo USB.
- Cuando termina la descarga, se reinicia el dispositivo y se aplica la imagen de inicio.



PRECAUCIÓN

- Para utilizar la función Configuration Cloning (Clonación de configuración), asegúrese de utilizar un dispositivo de almacenamiento USB formateado con el sistema de archivos FAT32. Si el dispositivo de almacenamiento USB se formateó con otro sistema de archivos, es posible que no funcione correctamente.

Password Change (Cambio de contraseña)

Puede cambiar su contraseña en el menú de instalación.

- Puede cambiar la contraseña por motivos de seguridad. Introduzca una contraseña nueva de 4 dígitos. Introduzca la misma contraseña de nuevo en Confirm Password (Confirmar contraseña) para realizar la confirmación.

Tile Mode (Modo mosaico)

Puede configurar la pantalla integrada de la misma manera en que se configura cada pantalla.

Para utilizar esta función

- Se debe utilizar con varios monitores.
- Debe funcionar después de conectar los monitores con cable DP y distribuidor.
- Modo mosaico: fila x columna (f = 1 a 15, c = 1 a 15)
- 15 x 15 disponible

Row (1-15) (Fila [1-15])

- Configure el número de filas de mosaico.

Column (1-15) (Columna [1-15])

- Configure el número de columnas de mosaico.

Tile ID (1-225) (ID de mosaico [1-225])

- Configure un ID para el mosaico.
- El ID que seleccionó se mostrará en la pantalla.

Natural

- Para una visualización más natural, la imagen se omite parcialmente para tomar en cuenta la distancia entre las pantallas.

Reset (Restablecer)

- Restablece la opción Tile Mode (Modo mosaico).
- Si selecciona Tile Reset (Restablecer mosaico), se restablecen todas las configuraciones de mosaico y la pantalla vuelve al modo Full Screen (Pantalla completa).



NOTA

- Si Tile Mode (Modo mosaico) está activado, Smart Energy Saving (Ahorro de energía inteligente) se desactivará para proporcionar la misma calidad de imagen que las otras pantallas.

Tile Mode (Modo mosaico)

Este monitor puede disponerse en mosaico con monitores adicionales para crear una gran pantalla en mosaico.

Off (Apagado)
 Cuando la opción de Tile Mode (Modo mosaico) está desactivada

1 x 2
 Cuando se utilizan 2 monitores



ID de mosaico

2 x 2
 Cuando se utilizan 4 monitores



3 x 3
 Cuando se utilizan 9 monitores



4 x 4
 Cuando se utilizan 16 monitores



5 x 5
 Cuando se utilizan 25 monitores



Tile Mode (Modo mosaico) - Natural mode (Modo natural)

Cuando está encendido, se omite la parte de la imagen que normalmente se mostraría en el espacio entre los monitores.

Antes



Después



Fail Over (Recuperación ante fallo)

Se seleccionará la fuente de entrada con la prioridad más alta.

Off (Apagado)

- La función Auto-Fail Over (Recuperación automática ante fallo) está desactivada.

Auto (Automático)

- La fuente de entrada cambia de acuerdo con el orden especificado. Cuando se encuentran varias fuentes de entrada, se seleccionará la fuente de entrada con la prioridad más alta.
- Priority (Prioridad): 1.HDMI1, 2.HDMI2, 3.DISPLAYPORT, 4. DVI-D, 5.Memoria interna

Manual

- La fuente de entrada cambia de acuerdo con el orden especificado. Cuando se encuentran varias fuentes de entrada, se seleccionará la fuente de entrada con la prioridad más alta.
- Puede establecer Prioridad 1 a Prioridad 4. Prioridad 5 es fija para Memoria interna.



NOTA

- El contenido copiado mediante File Manager (Administrador de archivos) se guardará en la carpeta raíz.
- Si la entrada cambia a Internal Memory (Memoria interna) debido a Fail Over (Recuperación ante fallo), se mostrarán los archivos de video o imagen que están guardados en la carpeta de nivel superior de Internal Memory (Memoria interna).
- Si hay archivos de video y archivos de imagen en la misma carpeta, solo se reproducirán los archivos de video.
- El contenido distribuido por SuperSign se guardará en la carpeta llamada "normal" en la memoria interna. Por lo tanto, el contenido distribuido por SuperSign no se reproducirá automáticamente debido a Fail Over (Recuperación ante fallo).

ISM Method (Método de ISM)

Si se muestra una imagen fija en la pantalla durante un período prolongado, es posible que se fije la imagen. Método de ISM es una función que evita que se fijen imágenes.

Mode (Modo)

- Selecciona el modo Método de ISM deseado.
- Normal: desactiva el Método de ISM.
- Inversion (Inversión): invierte los colores de la pantalla para eliminar la imagen fija. (Esta opción se desactiva cuando la fuente de entrada actual es No hay señal).
- Orbiter (En órbita): mueve la posición de la pantalla hasta tres píxeles por vez en un determinado orden para evitar que se fijen imágenes. (Esta opción se desactiva cuando la fuente de entrada actual es No hay señal).
- White Wash (Blanquear): muestra un patrón blanco para quitar la imagen fija.
- Color Wash (Lavado de color): alternativamente, muestra un patrón blanco y un patrón de color para quitar la imagen fija.
- Washing Bar (Barra de lavado): muestra una barra en la pantalla para hacer que la imagen se mueva suavemente. Puede descargar la imagen deseada y visualizarla en la barra.
- User Image (Imagen del usuario): muestra las imágenes deseadas mediante un dispositivo de almacenamiento USB.

Repeat (Repetir)

- Off, just 1 time (Apagado, solo 1 vez): si selecciona el modo deseado y presiona DONE (Listo), ISM funciona inmediatamente.
- On (Encendido): Si la pantalla permanece fija durante un período de espera especificado, ISM funciona durante el tiempo de duración especificado.

Wait (Espera)

- Puede configurar el tiempo entre 1 y 24 horas.
- Esta opción solo está disponible cuando ha configurado Repeat (Repetir) en On (Encendido).
- La función ISM se inicia cuando la imagen se congela durante un período de tiempo especificado.

Duration (Duración)

- Puede seleccionar entre 1 a 10 minutos/20 minutos/30 minutos/60 minutos/90 minutos/120 minutos/180 minutos/240 minutos.
- Esta opción solo está disponible cuando ha configurado Repeat (Repetir) en On (Encendido).
- ISM funciona durante el tiempo especificado.

Action Cycle (Ciclo de acción)

- Puede seleccionar entre 1 a 10 minutos/20 minutos/30 minutos/60 minutos/90 minutos/120 minutos/180 minutos/240 minutos.
- Esta opción solo está disponible cuando ha seleccionado Inversion (Inversión) u Orbiter (En órbita).
- Orbiter (En órbita): mueve la posición de la pantalla en intervalos especificados.
- Inversion (Inversión): invierte el color de la pantalla en intervalos especificados.

Bar Image (Imagen de barra)

- Off (Apagado): Muestra una barra con una resolución fija de 300 x 1 080 píxeles, luego mueve la barra.
- On (Encendido): muestra y mueve una imagen descargada por el usuario. La imagen se muestra con una altura fija de 1 080 píxeles y el mismo ancho con el que se ha descargado. Sin embargo, si el ancho de la imagen es inferior a 300 píxeles, tendrá un valor fijo de 300 píxeles.
- Esta opción solo está disponible si ha seleccionado Washing Bar (Barra de lavado).
- Si ha descargado solo una imagen, la barra se mueve y la imagen se muestra sola.
- Si ha descargado varias imágenes, se muestran hasta cuatro imágenes en secuencia por ciclo.

Bar Color (Color de la barra)

- Puede elegir entre seis colores: rojo, verde, azul, blanco, negro y gris.
- Esta función solo se aplica cuando Bar Image (Imagen de barra) está configurado en Off (Apagado).
- Esta opción solo está disponible si ha seleccionado Washing Bar (Barra de lavado).

Transparency (Transparencia)

- Off (Apagado): muestra la barra opaca.
- On (Encendido): muestra la barra translúcida. (Transparencia: 50 %)
- Esta opción solo está disponible si ha seleccionado Washing Bar (Barra de lavado).

Direction (Dirección)

- Left To Right (Izquierda a derecha): la barra se mueve de izquierda a derecha.
- Right To Left (Derecha a izquierda): la barra se mueve de derecha a izquierda.
- Esta opción solo está disponible si ha seleccionado Washing Bar (Barra de lavado).

Bar Image Download (Descargar imagen de barra)

- Para descargar una imagen, el archivo de imagen debe estar ubicado en la carpeta llamada "ISM" en la unidad USB.
- Asegúrese de eliminar las imágenes antiguas almacenadas en la memoria interna antes de descargar un archivo de imagen nuevo.
- Tipos de archivo de imagen admitidos: "BMP", "JPG", "JPEG", "PNG", "GIF"
- Puede descargar hasta cuatro imágenes. (Resolución: 1 920 x 1 080 píxeles o inferior)
- Si no hay imágenes o si las imágenes existentes se han eliminado, se utiliza la imagen predeterminada. (La imagen predeterminada es una imagen de una barra blanca).
- Esta opción solo está disponible cuando Bar Image (Imagen de barra) está configurado en On (Encendido).

User Image Download (Descargar imagen de usuario)

- Para descargar una imagen, el archivo de imagen debe estar ubicado en la carpeta llamada "ISM" en la unidad USB.
- Asegúrese de eliminar las imágenes antiguas almacenadas en la memoria interna antes de descargar un archivo de imagen nuevo.
- Tipos de archivo de imagen admitidos: "BMP", "JPG", "JPEG", "PNG", "GIF"
- Puede descargar hasta cuatro imágenes. (Resolución: 1 920 x 1 080 píxeles o inferior)
- Si no hay imágenes o si las imágenes existentes se han eliminado, se utiliza la imagen predeterminada. (La imagen predeterminada es una imagen con fondo blanco).
- Esta opción solo está disponible cuando ha seleccionado User Image (Imagen de usuario).

*** Cómo restablecer o eliminar Imágenes de barra/Imágenes de usuario descargadas**

- Para restablecer, vaya a Installation > Signage Setup > Factory Reset (Instalación > Configuración de señalización > Configuración inicial).
- Administrador de archivos, vaya a Memoria interna y elimine el contenido descargado.

Server (Servidor)

Set Automatically (Configurar automáticamente)

- El monitor se configurará automáticamente para que el servidor SuperSign pueda buscarlo.

Server IP (IP del servidor)

- Es un menú donde puede configurar una dirección IP para el servidor SuperSign.

Server Status (Estado del servidor)

- Server Status (Estado del servidor) muestra el estado de la conexión entre su monitor y el servidor SuperSign.
- Not connected (No conectado): indica que su monitor no está conectado al servidor SuperSign.
- Waiting for approval (Esperando aprobación): indica que su monitor está conectado al servidor SuperSign, pero aún no fue aprobado.
- Rejected (Rechazado): indica que su monitor está conectado al servidor SuperSign, pero ha sido rechazado.
- Connected (Conectado): indica que su monitor está conectado al servidor SuperSign y ha sido aprobado.

Lock Mode (Modo de bloqueo)

USB

- Puede evitar el uso de dispositivos USB.

Reset to Initial Settings (Restablecer a la configuración inicial)

- Puede evitar el uso de la configuración inicial.

