

⊕ : Depending on model / Abhängig vom Modell / Selon le modèle / In base al modello / En función del modelo / Dependendo do modelo / Afhankelijk van het model / Ανάλογα με το μοντέλο / Odvisno od modela / Típusfüggő / Zależnie od modelu / Závísí na modelu / V závislosti od modelu / În funcție de model / В зависимости от модели / Sõltub mudelist / Priklauso nuo modelio / Atkarībā no modeļa / U zavisnosti od modela / Ovisno o modelu / Nē varēsi tē modelit / Ovisno o modelu / Во зависност од моделот / Beroende på modell / Avhengig av modellen / Afhængigt af modellen / Mallin mukaan / حسب الطراز



[www.lg.com](http://www.lg.com)

P/No: MFL69675002 (1709-REV02)



<b>English</b>	<ul style="list-style-type: none"><li>• Read <b>Safety and Reference</b>.</li><li>• For the power supply and power consumption, refer to the label attached to the product.</li></ul>	<b>Magyar</b>	<ul style="list-style-type: none"><li>• Lásd: <b>Biztonsági óvintézkedések</b>.</li><li>• A tápellátásra és az áramfogyasztásra vonatkozó adatok a készülékre ragasztott címkén találhatóak.</li></ul>
<b>Deutsch</b>	<ul style="list-style-type: none"><li>• <b>Sicherheitshinweise und Referenzen:</b> Bitte lesen!</li><li>• Informationen zur Stromversorgung und zum Stromverbrauch sind dem Etikett auf dem Gerät zu entnehmen.</li></ul>	<b>Polski</b>	<ul style="list-style-type: none"><li>• Przeczytaj <b>Zasady bezpieczeństwa i informacje dodatkowe</b>.</li><li>• Dokładne informacje o zasilaniu i zużyciu energii są umieszczone na etykietach znajdujących się na produkcie.</li></ul>
<b>Français</b>	<ul style="list-style-type: none"><li>• Lire le document <b>Sécurité et référence</b>.</li><li>• Reportez-vous à l'étiquette apposée sur le téléviseur pour connaître l'alimentation et la consommation électriques.</li></ul>	<b>Česky</b>	<ul style="list-style-type: none"><li>• Přečtěte si část <b>Bezpečnost a reference</b>.</li><li>• Informace o napájení a příkonu naleznete na štítku připevněném k výrobku.</li></ul>
<b>Italiano</b>	<ul style="list-style-type: none"><li>• Consultare la sezione <b>Sicurezza e informazioni di riferimento</b>.</li><li>• Per l'alimentazione e il consumo di energia, consultare l'etichetta applicata sul prodotto.</li></ul>	<b>Slovenčina</b>	<ul style="list-style-type: none"><li>• Prečítajte si časť <b>Bezpečnosť a odkazy</b>.</li><li>• Informácie o zdroji napájania a spotrebe elektrickej energie nájdete na štítku pripojenom k zariadeniu.</li></ul>
<b>Español</b>	<ul style="list-style-type: none"><li>• Leer <b>Seguridad y Referencias</b>.</li><li>• Para obtener información acerca de la fuente de alimentación y el consumo de energía, consulte la etiqueta del producto.</li></ul>	<b>Română</b>	<ul style="list-style-type: none"><li>• Citiți <b>Siguranța și referințe</b>.</li><li>• Pentru sursa de alimentare și consumul de energie, consultați eticheta atașată pe produs.</li></ul>
<b>Português</b>	<ul style="list-style-type: none"><li>• Consulte o manual de <b>Segurança e Referência</b>.</li><li>• No que respeita à fonte de alimentação e ao consumo de energia, consulte a etiqueta mostrada no produto.</li></ul>	<b>Български</b>	<ul style="list-style-type: none"><li>• Прочетете <b>Безопасност и справки</b>.</li><li>• Направете справка с етикета на продукта за електрозахранването и консумацията на енергия.</li></ul>
<b>Nederlands</b>	<ul style="list-style-type: none"><li>• Lees <b>Veiligheid en referentie</b> goed door.</li><li>• Informatie over de stroomvoorziening en het stroomverbruik vindt u op het label op het product.</li></ul>	<b>Eesti</b>	<ul style="list-style-type: none"><li>• Lugege jaotist <b>Ohutus ja viited</b>.</li><li>• Toiteallika ja energiatarbe kohta saate teavet tootele kinnitatud märgiselt.</li></ul>
<b>Ελληνικά</b>	<ul style="list-style-type: none"><li>• Ανάγνωση <b>Ασφάλεια και Αναφορά</b>.</li><li>• Για πληροφορίες σχετικά με την τροφοδοσία και την κατανάλωση ενέργειας, δείτε την ετικέτα του προϊόντος.</li></ul>	<b>Lietuvių k.</b>	<ul style="list-style-type: none"><li>• Perskaitykite <b>Saugumas ir nuorodos</b>.</li><li>• Informacijos apie maitinimą ir energijos sąnaudas rasite etiketėje ant gaminio.</li></ul>
<b>Slovenščina</b>	<ul style="list-style-type: none"><li>• Preberite <b>Varnostne informacije in napotki</b>.</li><li>• Podatke o napajanju in porabi energije si oglejte na nalepki izdelka.</li></ul>	<b>Latviešu</b>	<ul style="list-style-type: none"><li>• Izlasiet <b>Drošībai un uziņai</b>.</li><li>• Informāciju par elektroenerģijas padevi un patēriņu skatiet izstrādājuma pievienotajā etiķetē.</li></ul>
		<b>Srpski</b>	<ul style="list-style-type: none"><li>• Pročitajte <b>Bezbednost i informacije</b>.</li><li>• Da biste saznali informacije u vezi sa napajanjem i potrošnjom energije, pogledajte oznaku na proizvodu.</li></ul>

**Hrvatski**

- Pročitajte **Sigurnost i reference**.
- Informacije o napajanju i potrošnji energije potražite na oznaci koja se nalazi na proizvodu.

**Shqip**

- Lexo **Siguria dhe referencat**.
- Për ushqimin me energji dhe konsumin e energjisë, shih etiketën e ngjitur në produkt.

**Bosanski**

- Pročitajte **Sigurnost i upućivanje**.
- Informacije o napajanju električnom energijom i potrošnji električne energije možete pronaći na naljepnici koja se nalazi na proizvodu.

**Македонски**

- Прочитајте во **Безбедносни информации и референтни материјали**.
- За напојувањето и потрошувачката на енергија, погледнете ја етикетата која е прикачена на производот.

- قراءة الأمان والمرجع .
  - لمعرفة المزيد حول مصدر الإمداد بالطاقة المطلوب ومعايير استهلاك الطاقة، راجع الملصق الموجود على المنتج .
- العربية

**Svenska**

- Läs **Säkerhet och referens**.
- För strömförsörjning och strömförbrukning, se etiketten på produkten.

**Norsk**

- Les **Sikkerhet og referanse**.
- Hvis du vil ha informasjon om strømforsyning og strømförbruk, kan du se på etiketten som er festet på produktet.

**Dansk**

- Læs **Sikkerhed og Reference**.
- Du kan få oplysninger om strømforsyning og strømförbrug på mærket, der sidder på produktet.

**Suomi**

- Lue **Turvatoimet ja viittaukset**.
- Tietoja virtalähteestä ja virrankulutuksesta on laitteeseen kiinnitetyssä tarrassa.

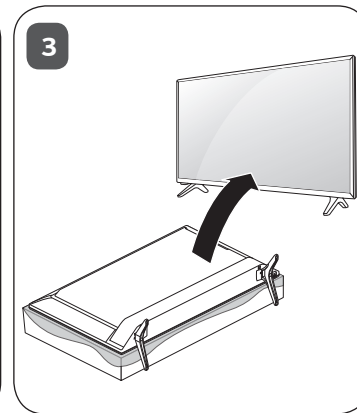
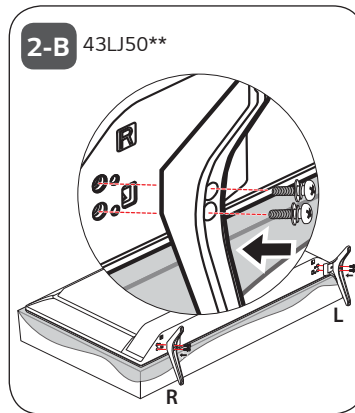
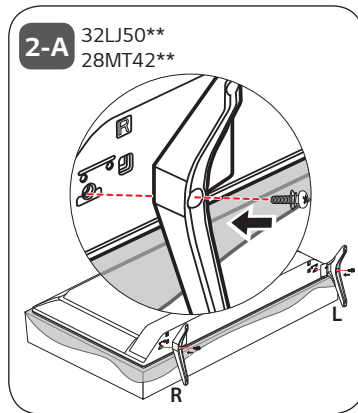
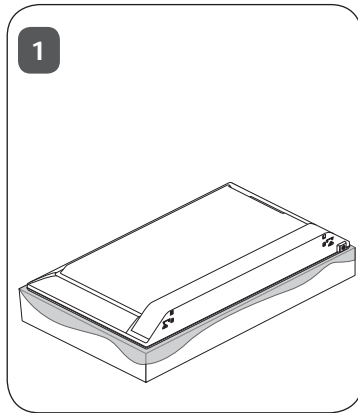

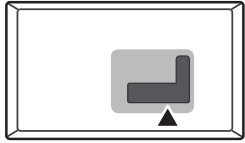

ANTENNA/  
CABLE IN



HDMI IN



USB IN



+

LAN

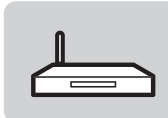

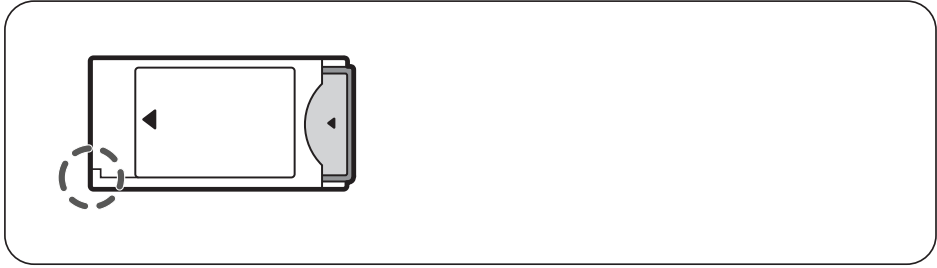
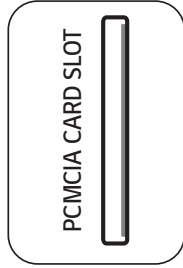
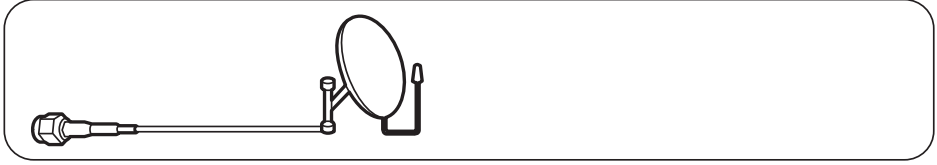
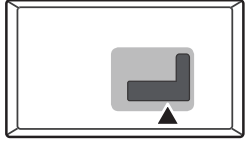

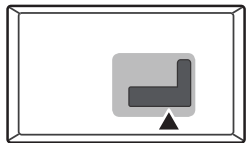

### COMPONENT IN

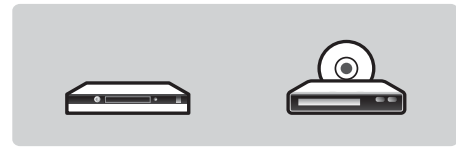
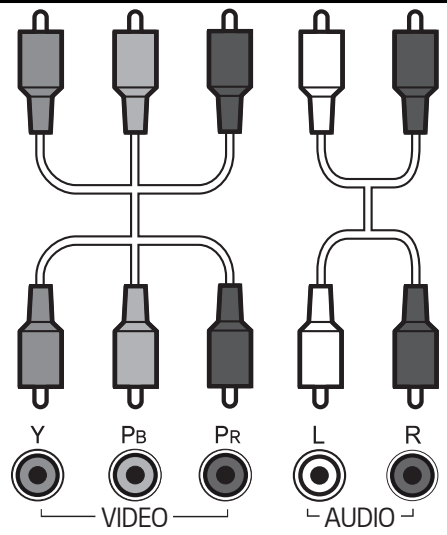
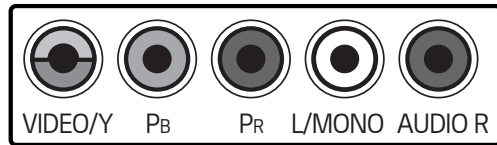

### AV IN

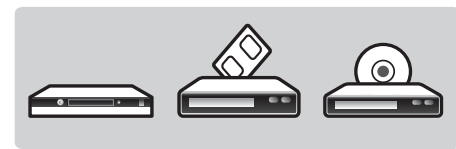
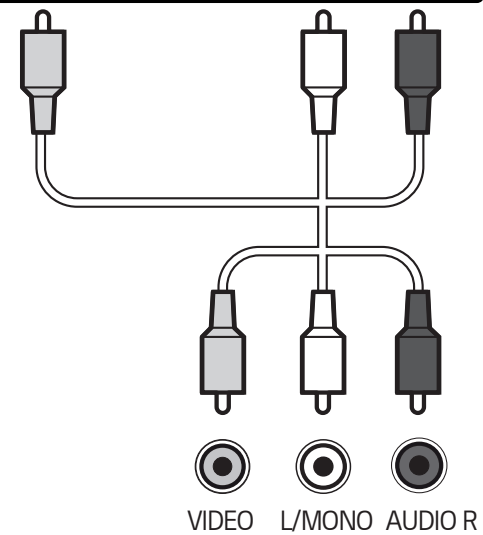
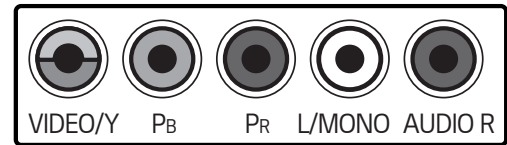

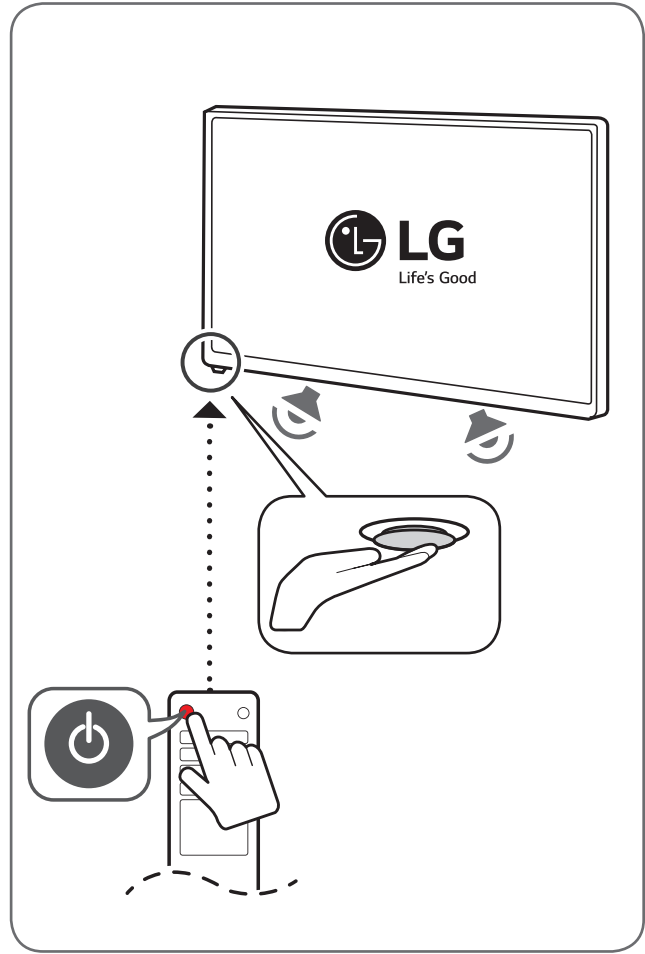
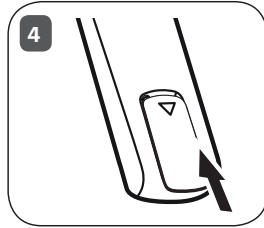
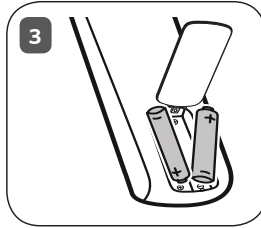
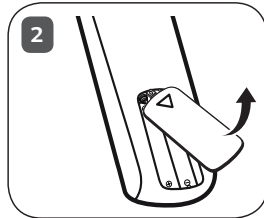
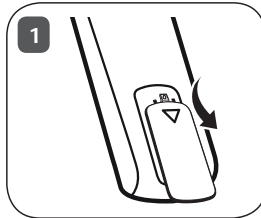
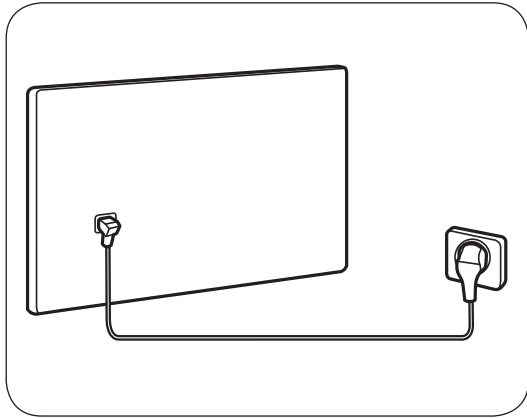

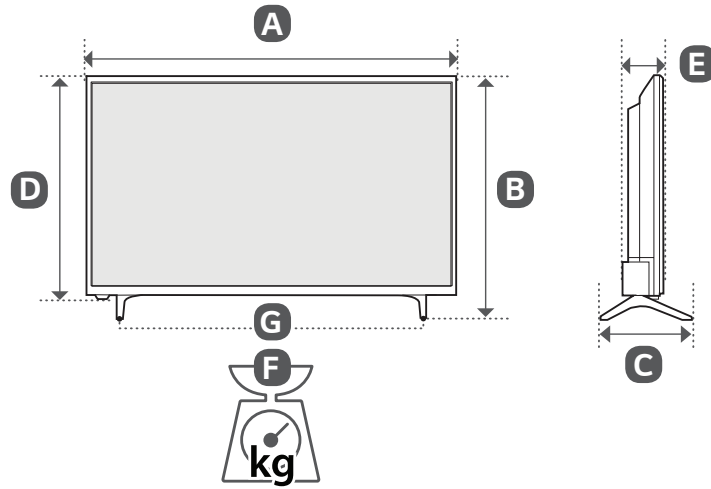

	<b>A</b> (mm)	<b>B</b> (mm)	<b>C</b> (mm)	<b>D</b> (mm)	<b>E</b> (mm)	<b>F</b> (kg)	<b>F - G</b> (kg)
32LJ502U-ZB 32LJ500V-ZB	728	475	182.4	436	77.8	5.0	4.9
32LJ500U-ZB	732	478	182.4	438	77.8	5.1	5.0
43LJ500V-ZB	970	624	219.5	569	77.8	8.4	8.3
28MT42VF-PZ	635	427	182.4	387	77.8	4.1	4.0
Power requirement					AC 100-240 V~ 50/60 Hz		





\* M F L 6 9 6 7 5 0 2 \*





MANUALE UTENTE

## Sicurezza e informazioni di riferimento

LED TV\*

\* TV LED LG include uno schermo LCD con retroilluminazione LED.

Leggere attentamente il presente manuale prima di utilizzare l'apparecchio e conservarlo come riferimento futuro.

[www.lg.com](http://www.lg.com)

Copyright © 2017 LG Electronics Inc. Tutti i diritti riservati.

## Attenzione! Istruzioni sulla sicurezza



**ATTENZIONE**  
RISCHIO DI SCOSSE  
ELETTRICHE NON APRIRE



ATTENZIONE: PER RIDURRE IL RISCHIO DI SCOSSE ELETTRICHE NON RIMUOVERE IL COPERCHIO (O IL RETRO). NON CONTIENE COMPONENTI RIPARABILI DALL'UTENTE. CONSULTARE PERSONALE DI ASSISTENZA QUALIFICATO.

 Questo simbolo serve ad avvisare l'utente della presenza di "tensione pericolosa" non isolata all'interno della custodia del prodotto che potrebbe essere sufficientemente forte da costituire un rischio di scosse elettriche per le persone.

 Questo simbolo serve ad avvisare l'utente della presenza di istruzioni importanti sul funzionamento e sulla manutenzione (riparazione) all'interno della documentazione fornita con l'apparecchio.

AVVISO: PER RIDURRE IL RISCHIO DI INCENDI O DI SCOSSE ELETTRICHE, NON ESPORRE IL PRODOTTO A PIOGGIA O UMIDITÀ.



PER IMPEDIRE LA PROPAGAZIONE DI UN INCENDIO, TENERE SEMPRE LONTANO DAL PRODOTTO CANDELE O ALTRE FONTI DI FIAMME LIBERE.

- Non collocare il televisore e il telecomando nei seguenti ambienti :
    - In un luogo esposto alla luce diretta del sole
    - In un luogo dove è presente un elevato livello di umidità, ad esempio in bagno
    - Vicino a fonti di calore, ad esempio stufe o altri dispositivi che producono calore
    - Vicino a piani cottura o umidificatori, dove è facilmente esposto a vapore o schizzi di olio
    - In un'area esposta alla pioggia o al vento
    - Vicino a contenitori d'acqua, ad esempio vasi
- Ciò potrebbe comportare il rischio di incendi, scosse elettriche, malfunzionamento o deformazione del prodotto.
- Non posizionare il prodotto in un luogo soggetto alla polvere. Ciò potrebbe costituire rischio di incendio.
  - La presa di rete rappresenta il dispositivo di scollegamento. La presa deve essere facilmente raggiungibile.

- Non toccare la presa con le mani bagnate. Inoltre, se il terminale del cavo è bagnato o ricoperto di polvere, asciugarlo completamente o rimuovere la polvere. L'eccesso di umidità può provocare scosse elettriche.
- Accertarsi di collegare il cavo di alimentazione alla messa a terra. (Ad eccezione dei dispositivi privi di messa a terra.) Si potrebbero subire scosse elettriche o lesioni.
- Inserire completamente il cavo di alimentazione altrimenti se il cavo di alimentazione non viene inserito completamente, si potrebbe verificare un incendio.
- Accertarsi che il cavo di alimentazione non venga a contatto con oggetti caldi, ad esempio un radiatore. Ciò potrebbe costituire rischio di incendio o di scosse elettriche.
- Non posizionare oggetti pesanti, o il prodotto stesso, sui cavi di alimentazione. Ciò potrebbe costituire rischio di scosse elettriche o incendio.
- Piegarlo il cavo dell'antenna tra l'interno e l'esterno dell'edificio per impedire l'ingresso di gocce di pioggia. L'acqua può danneggiare il prodotto e provocare scosse elettriche.
- Quando si installa il televisore a parete, assicurarsi di isolare bene i cavi di alimentazione e quello dell'antenna dietro al televisore per evitare il rischio di incendio o di scosse elettriche.
- Non collegare troppi dispositivi elettrici a una singola presa multipla. Ciò potrebbe comportare il rischio di incendi dovuti a surriscaldamento.
- Attenzione a non far cadere il prodotto quando si collegano dispositivi esterni. Ciò potrebbe causare lesioni alle persone o danni al prodotto.
- Tenere il materiale anti-umidità o vinilico dell'imballaggio fuori dalla portata dei bambini. Il materiale anti-umidità è nocivo, se ingerito. Se accidentalmente ingerito, far vomitare il paziente e portarlo al più vicino pronto soccorso. Inoltre il materiale vinilico dell'imballaggio può provocare soffocamento. Tenerlo fuori dalla portata dei bambini.
- Impedire ai bambini di arrampicarsi o appendersi al televisore. Il prodotto potrebbe cadere e provocare gravi lesioni.
- Smaltire le batterie usate in modo appropriato per evitare che i bambini possano ingerirle. In caso di ingestione delle batterie, rivolgersi immediatamente a un medico.
- Non inserire un oggetto metallico/condotto (ad esempio un bastoncino metallico/posata/cacciavite) nell'estremità del cavo di alimentazione mentre la spina di alimentazione è collegata alla presa a muro. Inoltre, non toccare la spina di alimentazione subito dopo averla scollegata dalla presa a muro. Si potrebbero subire scosse elettriche.
- Non collocare o conservare sostanze infiammabili vicino al prodotto. L'incauta manipolazione di sostanze infiammabili può causare esplosioni o incendi.

- Non lasciare cadere nel prodotto oggetti metallici quali monete, mollette per capelli, bastoncini o fil di ferro né oggetti infiammabili quali carta e fiammiferi. Prestare particolare attenzione ai bambini. Possono verificarsi scosse elettriche, incendi o lesioni fisiche alle persone. Se un oggetto cade all'interno del prodotto, scollegare il cavo di alimentazione e contattare il centro di assistenza.
- Non spruzzare acqua sul prodotto né pulirlo con prodotti infiammabili (solventi o benzene). Vi è il rischio di provocare incendi o scosse elettriche.
- Evitare impatti d'urto sul prodotto o di far cadere oggetti all'interno del prodotto e sullo schermo. Vi è il rischio di lesioni alle persone o danneggiamenti al prodotto stesso.
- Non toccare mai il prodotto o l'antenna durante un temporale. Si potrebbero subire scosse elettriche.
- In caso di perdita di gas, non toccare la presa a muro, aprire le finestre e ventilare. Una scintilla potrebbe provocare un incendio o ustioni.
- Non disassemblare, riparare o modificare il prodotto a propria discrezione. Vi è il rischio di provocare incendi o scosse elettriche. Rivolgersi al centro di assistenza per effettuare il controllo, la taratura o le riparazioni del caso.
- Se si verifica una delle seguenti circostanze, scollegare immediatamente il prodotto dall'alimentazione e contattare il centro di assistenza di zona.
  - Il prodotto è stato danneggiato
  - Oggetti estranei sono caduti dentro il prodotto
  - Il prodotto produce fumo o odori strani
 Vi è il rischio di scosse elettriche o incendio.
- Se si prevede di non utilizzare il prodotto per un lungo periodo, scollegare il cavo di alimentazione dal prodotto. I depositi di polvere possono provocare incendi, mentre l'usura dell'isolamento può provocare perdite di elettricità, scosse elettriche o incendi.
- L'apparecchio non deve essere esposto a gocce o spruzzi di acqua; oggetti contenenti liquidi, quali vasi, non devono essere posizionati sull'apparecchio.
- Non installare il prodotto a una parete se quest'ultima è esposta a olio o paraffina liquida. Il prodotto potrebbe danneggiarsi o cadere.
- In caso di contatto con acqua oppure oggetti estranei (con un adattatore CA, un cavo di alimentazione, un TV), scollegare il cavo e contattare subito il Centro Assistenza. In caso contrario, ciò potrebbe costituire rischio di incendio o di scosse elettriche.
- Utilizzare solo un adattatore CA e un cavo di alimentazione autorizzati da LG Electronics. Ciò potrebbe comportare il rischio di incendi, scosse elettriche, malfunzionamento o deformazione del prodotto.
- Non disassemblare mai l'adattatore CA o il cavo di alimentazione. Vi è il rischio di scosse elettriche o incendio.
- Maneggiare con cura l'adattatore per evitare che sia esposto a urti esterni. Tali urti potrebbero danneggiarlo.
- Verificare che il cavo di alimentazione sia collegato saldamente alla spina di alimentazione del TV.
- Installare il prodotto in un luogo privo di onde radio.
- Tra un'antenna esterna e le linee elettriche deve esserci una distanza sufficiente a impedire che la prima tocchi le seconde anche in caso di caduta dell'antenna. per evitare il rischio di scosse elettriche.
- Non installare il prodotto in luoghi quali mensole instabili o superfici inclinate. Evitare inoltre luoghi soggetti a vibrazione o in cui il prodotto non sia sostenuto appieno. In caso contrario il prodotto potrebbe cadere o capovolgersi, con il rischio di lesioni gravi o danneggiamento del prodotto stesso.
- Se si installa il televisore su un supporto, usare delle precauzioni per evitare che possa rovesciarsi. In caso contrario, il prodotto potrebbe cadere e provocare lesioni alle persone.
- Se si intende montare il prodotto su una parete, collegare l'interfaccia di montaggio VESA standard (parti opzionali) al retro del prodotto. Quando si installa il set per utilizzare la staffa per montaggio a parete (parti opzionali), fissarlo accuratamente in modo che non possa cadere.
- Utilizzare solo gli accessori specificati dal produttore.
- Per l'installazione dell'antenna, rivolgersi a personale qualificato. Tale operazione può comportare il rischio di incendio o di scosse elettriche.
- Quando si guarda la televisione, si raccomanda di mantenere una distanza di almeno 2 - 7 volte la lunghezza della diagonale dello schermo. Guardando la TV per periodi prolungati si può avere un effetto di visione sfocata.
- Utilizzare solo il tipo di batterie indicato. In caso contrario, il telecomando potrebbe subire danneggiamenti.
- Non utilizzare batterie vecchie e nuove contemporaneamente. Ciò potrebbe causare il surriscaldamento e la perdita di liquido dalle stesse.
- Non esporre le batterie a fonti di calore eccessivo. Per esempio, tenerle lontano dalla luce diretta del sole, camini aperti e stufe elettriche.
- La luce del sole e altre fonti luminose intense possono interferire con il segnale del telecomando. Se ciò si verifica, oscurare la stanza.
- Quando si collegano dispositivi esterni come console per videogiochi, verificare che i cavi di collegamento siano sufficientemente lunghi. In caso contrario il prodotto potrebbe cadere con il rischio di lesioni alle persone o danneggiamento del prodotto stesso.
- Evitare di spegnere il prodotto scollegando il cavo dalla presa a muro. (Non usare la spina come interruttore.) Potrebbero verificarsi errori meccanici o scosse elettriche.

- Seguire le istruzioni di installazione riportate di seguito per evitare il surriscaldamento del prodotto.
  - Collocare il prodotto a una distanza minima di 10 cm dalla parete.
  - Non installare il prodotto in luoghi privi di ventilazione (ad esempio su una mensola o all'interno di un mobile).
  - Non installare il prodotto su un tappeto o su un cuscino.
  - Controllare che la ventola dell'aria non sia bloccata da una tovaglia o da una tenda.

In caso contrario, potrebbe verificarsi un incendio.

- Dopo aver guardato a lungo il televisore, evitare di toccare le aperture per la ventilazione poiché potrebbero essersi surriscaldate. Questo comportamento non influisce sul funzionamento o sulle prestazioni del prodotto.
  - Esaminare periodicamente il cavo dell'apparecchio e se sono visibili danni o segni di usura, scollegarlo, interrompere l'uso dell'apparecchio e sostituire il cavo con l'esatto componente di ricambio presso un centro servizi autorizzato.
  - Evitare che la polvere si depositi sui terminali del cavo di alimentazione o sulla presa. Ciò potrebbe costituire rischio di incendio.
  - Proteggere il cavo di alimentazione da possibili danni fisici o meccanici, evitando che venga intrecciato, annodato, schiacciato, incastrato in una porta o calpestato. Prestare particolare attenzione alle prese, alle prese a muro e al punto in cui il cavo esce dall'apparecchio.
  - Non premere con forza sul pannello con la mano od oggetti affilati, ad esempio unghie, matite o penne e non graffiare.
  - Evitare di toccare lo schermo o di premere su di esso con le dita troppo a lungo. Questa operazione potrebbe provocare alcuni effetti temporanei di distorsione sullo schermo.
  - Finché l'unità è collegata alla presa elettrica, non è scollegata dalla sorgente di alimentazione nemmeno se viene spenta utilizzando l'interruttore.
  - Per scollegare il cavo, afferrare la spina e tirare. Se si scollegano i fili all'interno del cavo di alimentazione, potrebbe svilupparsi un incendio.
  - Quando si sposta il prodotto, accertarsi che sia stato spento. Quindi, scollegare i cavi dell'alimentazione, dell'antenna e tutti i cavi di collegamento.
- In caso contrario, vi è il rischio di danneggiare il televisore o il cavo di alimentazione, con il rischio di incendio o scosse elettriche.

- A causa del peso dell'apparecchio, si raccomanda di spostarlo o rimuoverlo dal suo imballaggio in due persone. In caso contrario, si possono subire lesioni.
- Per l'assistenza, rivolgersi a personale qualificato. È necessario rivolgersi all'assistenza se l'apparecchio è in qualsiasi modo danneggiato, ad esempio in caso di danni al cavo o alla spina di alimentazione elettrica, liquidi o oggetti caduti accidentalmente all'interno dell'apparecchio, esposizione a pioggia o umidità, funzionamento non regolare o cadute.
- Non utilizzare dispositivi elettrici ad alta tensione accanto al TV (ad esempio Dissuasore elettrico antizanzare). Ciò può provocare un malfunzionamento del prodotto.
- Quando si pulisce il prodotto e i suoi componenti, scollegare prima il cavo di alimentazione e utilizzare un panno morbido. Non applicare eccessiva forza per evitare di graffiare o scolorire lo schermo. Non spruzzare acqua né utilizzare panni bagnati. Non utilizzare mai detersivi per vetri, deodoranti per ambienti, insetticidi, lubrificanti, cere (per automobili o industriali), abrasivi, diluenti, benzene, alcol e prodotti simili che possono danneggiare il prodotto e il suo pannello. Ciò potrebbe comportare il rischio di incendio, scosse elettriche o danneggiamento del prodotto (deformazione, corrosione o rottura).

## Preparazione

- Il televisore raffigurato nell'immagine può essere diverso da quello in uso.
- Il menu OSD (On Screen Display) del TV potrebbe risultare leggermente diverso da quello mostrato in questo manuale.
- I menu e le opzioni disponibili possono essere diversi a seconda della sorgente in ingresso o del modello del prodotto utilizzati.
- In futuro possono essere aggiunte nuove funzioni al televisore.
- Gli elementi forniti con il prodotto potrebbero variare in base al modello.
- Le specifiche del prodotto o il contenuto del presente manuale possono subire modifiche senza preavviso in caso di aggiornamento delle funzioni del prodotto.
- Per un collegamento ottimale, le periferiche USB e i cavi HDMI devono essere dotati di cornici di spessore inferiore a 10 mm e larghezza inferiore a 18 mm. Se il cavo USB o la memory stick USB non sono compatibili con la porta USB del televisore, usare un cavo di estensione che supporta l'USB 2.0.

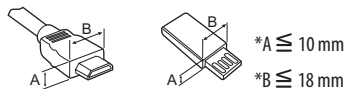

- Utilizzare un cavo certificato con il logo HDMI.
- In caso contrario, lo schermo potrebbe non funzionare o potrebbe verificarsi un problema di collegamento. (Tipi di cavi HDMI consigliati)
  - Cavo HDMI®/™ ad alta velocità (lunghezza uguale o inferiore a 3 m)
  - Cavo HDMI®/™ ad alta velocità con Ethernet (lunghezza uguale o inferiore a 3 m)



- Per garantire la sicurezza e la durata del prodotto, non utilizzare prodotti pirata.
- I danni o lesioni provocati da prodotti pirata non sono coperti dalla garanzia.
- Alcuni modelli presentano una sottile pellicola sullo schermo che non deve essere rimossa.
- Quando si collega il supporto al TV, posizionare lo schermo rivolto verso il basso su una superficie piana per proteggerlo da eventuali graffi.
- Verificare che le viti siano inserite correttamente e ben serrate. (Se le viti non sono serrate a sufficienza, il TV potrebbe inclinarsi in avanti dopo l'installazione.) Non serrare le viti applicando eccessiva forza, in quanto potrebbero danneggiarsi e allentarsi.

## Sollevamento e spostamento del TV

Prima di sollevare o spostare il televisore, leggere le seguenti indicazioni per evitare di graffiare o danneggiare l'apparecchio e per un trasporto sicuro a prescindere dal tipo e dalle dimensioni.

- Si consiglia di spostare il televisore nella scatola o con il materiale di imballaggio originale.
- Prima di sollevare o spostare il televisore, scollegare il cavo di alimentazione e tutti i cavi.
- Quando si afferra il televisore, lo schermo deve essere rivolto dall'altro lato per evitare danni.



- Afferrare saldamente la parte superiore ed inferiore della cornice del televisore. Fare attenzione a non afferrare la parte trasparente, l'altoparlante o la griglia dell'altoparlante.

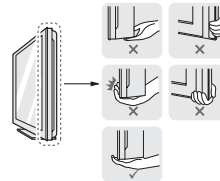

- Per trasportare un televisore di grandi dimensioni occorrono 2 o 3 persone.
- Durante il trasporto, tenere il televisore come mostrato nell'illustrazione di seguito.

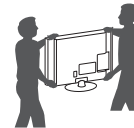

- Durante il trasporto, non esporre il televisore a oscillazioni o eccessive vibrazioni.
- Durante il trasporto, tenere il televisore diritto, non ruotarlo su un lato o inclinarlo in avanti o verso destra o sinistra.
- Evitare di esercitare una pressione eccessiva poiché si potrebbe piegare/incurvare il telaio e, di conseguenza, danneggiare lo schermo.
- Durante l'utilizzo del TV, prestare attenzione a non danneggiare i pulsanti sporgenti.



- Evitare di toccare continuamente lo schermo per non rischiare di danneggiarlo.
- Al fine di evitare che le fascette per cavi possano rompersi e causare lesioni e danni al TV, non spostare il TV afferrandolo dalle fascette.

## Uso del pulsante

(In base al modello)

È possibile attivare le funzioni del TV premendo il pulsante.

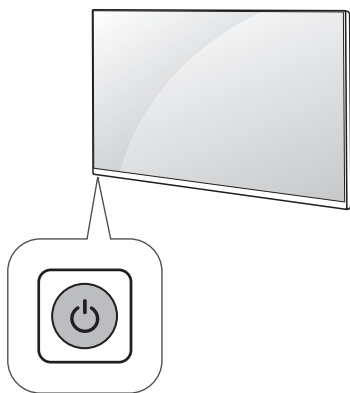

## Fissaggio della TV alla parete

(Funzione non disponibile su tutti i modelli.)

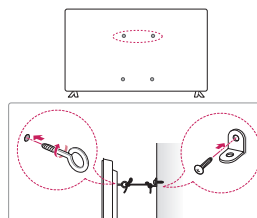

1 Inserire e fissare i bulloni a occhiello o le staffe del televisore e i bulloni sul retro del televisore.

- Se vi sono bulloni inseriti nella posizione dei bulloni a occhiello, rimuoverli.

2 Montare le staffe con le viti sulla parete.

Far corrispondere la posizione della staffa e dei bulloni a occhiello sul retro del televisore.

3 Legare strettamente i bulloni a occhiello alle staffe con una corda robusta. Assicurarsi di mantenere la corda orizzontale con la superficie piatta.



- Impedire ai bambini di arrampicarsi o aggrapparsi al televisore.

- Utilizzare un piano o un mobile sufficientemente grandi e robusti da sostenere correttamente il televisore.

- Staffe, bulloni e corde non sono forniti. È possibile acquistare gli accessori opzionali presso il rivenditore locale di fiducia.

## Montaggio su un tavolo

ITALIANO

1 Sollevare ed inclinare il televisore in posizione verticale su un tavolo.

- Lasciare uno spazio (minimo) di 10 cm dalla parete per assicurare una ventilazione adeguata.

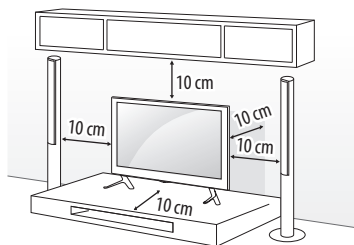

2 Collegare il cavo di alimentazione alla presa a muro.



- Non posizionare il televisore vicino a fonti di calore, in quanto ciò potrebbe causare un incendio o danni.
- Non applicare sostanze estranee (oli, lubrificanti, ecc.) ad alcuna parte delle viti durante l'assemblaggio del prodotto. (In caso contrario, si rischia che il prodotto venga danneggiato.)

## Montaggio a parete

Montare attentamente la staffa per il montaggio a parete opzionale sul retro del televisore e fissare la staffa su una parete solida perpendicolare al pavimento. Per fissare il televisore su altri materiali da costruzione, contattare il personale qualificato. LG consiglia di far eseguire il montaggio a parete da un installatore qualificato esperto. Si consiglia di utilizzare la staffa per il montaggio a parete di LG. La staffa LG per il montaggio a parete è facile da spostare anche quando i cavi sono collegati. Se la staffa per montaggio a parete di LG non viene utilizzata, servirsi di una staffa per montaggio a parete che consenta una corretta installazione del dispositivo alla parete, lasciando lo spazio adeguato per il collegamento a dispositivi esterni. Si consiglia di collegare tutti i cavi prima di installare e fissare i supporti a parete.

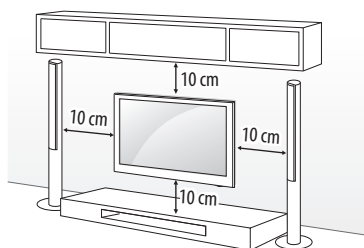

Accertarsi di utilizzare viti e staffe per il montaggio a parete conformi agli standard VESA. Le dimensioni standard per i kit di montaggio a parete sono descritti nella seguente tabella.

### Acquisto separato (Staffa per montaggio a parete)

<b>Modello</b>	32LJ50**	43LJ50**
<b>VESA (A x B) (mm)</b>	100 x 100	200 x 200
<b>Vite standard</b>	M4	M6
<b>Numero di viti</b>	4	4
<b>Staffa per montaggio a parete</b>	LSW140B	LSW240B MSW240
<b>Modello</b>	28MT42**	
<b>VESA (A x B) (mm)</b>	100 x 100	
<b>Vite standard</b>	M4	
<b>Numero di viti</b>	4	
<b>Staffa per montaggio a parete</b>	RW120	

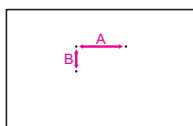

- Rimuovere il sostegno prima di fissare il TV a un supporto di montaggio a parete, eseguendo al contrario la procedura di collegamento del supporto.
- La distanza della vite dalla superficie esterna del pannello posteriore deve essere inferiore a 8 mm. (Solo 28MT42\*\*)

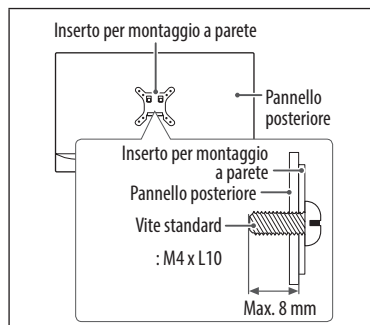

## Collegamenti (notifiche)

Collegare diversi dispositivi esterni al televisore e modificare la modalità di ingresso per selezionare un dispositivo esterno. Per ulteriori informazioni sul collegamento di un dispositivo esterno, consultare il manuale fornito in dotazione con ciascun dispositivo.

È possibile collegare i seguenti dispositivi esterni : ricevitori HD, lettori DVD, VCR, sistemi audio, periferiche di archiviazione USB, PC, console per videogiochi e altri dispositivi esterni.

- Il collegamento del dispositivo esterno può variare in base al modello.
- Collegare i dispositivi esterni al televisore a prescindere dall'ordine della porta del televisore.
- Se si registra un programma TV su un registratore DVD o VCR, accertarsi di collegare il cavo di ingresso del segnale al televisore attraverso un registratore DVD o VCR. Per ulteriori informazioni sulla registrazione, consultare il manuale fornito in dotazione con il dispositivo collegato.
- Consultare il manuale dell'apparecchiatura esterna per le istruzioni operative.
- Se si collega una console per videogiochi alla TV, utilizzare il cavo fornito con il dispositivo.
- In modalità PC, possono essere presenti interferenze relative alla risoluzione, schemi verticali, contrasto o luminosità. In caso di interferenze, modificare la modalità PC impostando un'altra risoluzione o modificando la frequenza di aggiornamento oppure regolare luminosità e contrasto sul menu IMMAGINE finché non si ottiene un'immagine nitida.
- A seconda della scheda grafica utilizzata, alcune impostazioni di risoluzione potrebbero non essere adatte alla modalità PC.

## Connessione Antenna

Collegare il televisore all'antenna centralizzata con un cavo RF (75 Ω).

- Utilizzare uno sdoppiatore del segnale per usare più di 2 televisori.
- Se la qualità dell'immagine è scarsa, installare correttamente un amplificatore del segnale per migliorarla.
- Se la qualità dell'immagine è scarsa con un'antenna collegata, provare a riallineare l'antenna nella direzione corretta.
- Il cavo e il convertitore dell'antenna non sono in dotazione.
- Audio DTV supportato :  
MPEG,  
Dolby Digital / Dolby Digital Plus (32 kHz, 44,1 kHz, 48 kHz),  
HE-AAC

## Connessione Antenna Satellitare

(Samo satelitski modeli)

Collegare la TV a un'antenna satellitare e a una presa satellitare con un cavo RF satellitare (75 Ω).

## Collegamento modulo CI

(In base al modello)

Consente la visione dei servizi codificati (a pagamento) in modalità TV digitale.

- Verificare che il modulo CI sia inserito nello slot della scheda PCMCIA nel verso corretto. Se il modulo non è inserito nel modo corretto, possono verificarsi danni alla TV e allo slot stesso.
- Se il TV non visualizza o riproduce alcun contenuto video e audio quando è collegata la funzione CAM (modulo di accesso condizionale) con CI+ (Interfaccia comune plus), contattare l'operatore del servizio terrestre/via cavo/satellitare.

## Connessione USB

Alcuni hub USB potrebbero non funzionare. Se un dispositivo USB collegato tramite un hub USB non viene rilevato, collegarlo direttamente alla porta USB del TV.

## Altri collegamenti

Collegare il TV ai dispositivi esterni. Per una migliore qualità audio e delle immagini, collegare il dispositivo esterno e il TV utilizzando il cavo HDMI. Alcuni cavi separati non sono forniti con il prodotto.

- Formato audio HDMI supportato :  
AC-3 (Velocità in bit massima : 640 Kbps),  
Dolby Digital / Dolby Digital Plus (32 kHz, 44,1 kHz, 48 kHz),  
PCM (48 kHz, 44,1 kHz, 32 kHz)  
(In base al modello)

# Telecomando

(Alcuni tasti e servizi potrebbero non essere disponibili a seconda dei modelli o delle regioni.)

Le descrizioni nel presente manuale si basano sui pulsanti del telecomando. Leggere attentamente il presente manuale e utilizzare correttamente il televisore.

Per sostituire le batterie, aprire il coperchio del vano batterie, inserire le batterie (AAA da 1,5 V) rispettando le polarità  $\oplus$  e  $\ominus$  come indicato dall'etichetta all'interno del vano e chiudere il coperchio. Per rimuovere le batterie, eseguire le operazioni di installazione in senso inverso.

Accertarsi di puntare il telecomando verso il sensore sul televisore.

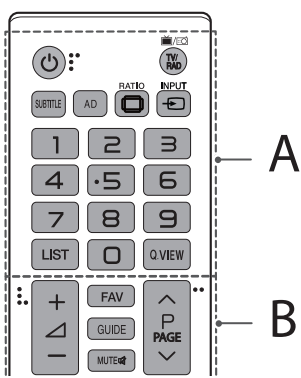

## A

- ⏻ (ACCENSIONE)** Consente di accendere o spegnere la TV.
- TV/RAD** Consente di selezionare il programma Radio, TV o DTB.
- SUBTITLE** Consente di visualizzare i sottotitoli preferiti in modalità digitale.
- AD** Viene attivata la funzione di descrizione audio.
- RATIO** Consente di ridimensionare un'immagine.
- INPUT** Consente di modificare la sorgente in ingresso.
- Pulsanti numerici** Per inserire i numeri.
- LIST** Consente di accedere all'elenco programmi salvato.
- Q.VIEW** Consente di tornare al programma precedente.

## B

- + / -** Consente di regolare il livello del volume.
- FAV** Consente di accedere all'elenco dei programmi preferiti.
- GUIDE** Mostra la Guida al programma.
- MUTE** Consente di disattivare tutti i suoni.
- ^ / v** Consente di scorrere i programmi salvati o i canali.
- ^ / PAGE** Consente di spostarsi alla schermata precedente o successiva.

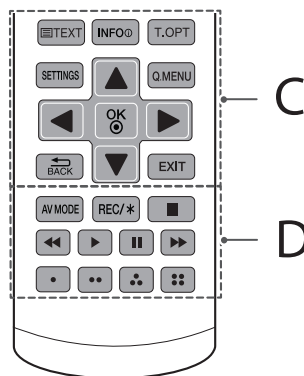

## C

- Tasti teletext (TEXT, T.OPT)** Questi pulsanti vengono utilizzati per il teletext.
- INFO** Consente di visualizzare le informazioni del programma e della schermata correnti.
- SETTINGS** Consente di accedere al menu delle impostazioni.
- Q.MENU** Consente di accedere ai menu rapidi.
- Pulsanti di navigazione (su/giù/sinistra/destra)** Consentono di scorrere i menu e le opzioni.
- OK** Consente di selezionare menu e opzioni e confermare le scelte effettuate.
- BACK** Consente di tornare al livello precedente.
- EXIT** Consente di eliminare dalla visualizzazione le schermate e di ripristinare la modalità TV.

## D

- AV MODE** Consente di selezionare una modalità AV.
- REC/\*** Questa funzione non è supportata.
- Pulsanti di controllo (stop, play, pause, fast back, fast forward)** consentono di controllare i contenuti multimediali.
- Function keys (1-4)** Consentono di accedere a funzioni speciali in alcuni menu.

## Licenze

Le licenze supportate possono variare da un modello all'altro. Per ulteriori informazioni sulle licenze, visitare il sito [www.lg.com](http://www.lg.com).



Prodotto su licenza di Dolby Laboratories.

Dolby, Dolby Vision, Dolby Audio e il simbolo della doppia D sono marchi di Dolby Laboratories.



I termini HDMI e HDMI High-Definition Multimedia Interface e il logo HDMI sono marchi commerciali o marchi commerciali registrati negli Stati Uniti e in altri paesi di HDMI Licensing, LLC.

## Informazioni avviso software Open Source

Per ottenere il codice sorgente contenuto in questo prodotto secondo quanto consentito dalle licenze GPL, LGPL, MPL e altre licenze Open Source, visitare <http://opensource.lge.com>.

In aggiunta al codice sorgente, sono disponibili per il download tutti i termini di licenza, le esclusioni di responsabilità e le relative note di copyright.

LG Electronics fornisce anche il codice Open Source su CD-ROM a fronte del pagamento di una cifra a copertura dei costi che tale distribuzione comporta (come il costo del supporto, di spedizione e gestione) in seguito a richiesta inviata via e-mail a: [opensource@lge.com](mailto:opensource@lge.com). Questa offerta è valida per tre (3) anni a partire dalla data di acquisto del prodotto.

ITALIANO

## Impostazioni

### Impostazione automatica dei programmi

SETTINGS ⇔ CONFIG. ⇔ **Sintonizz. autom.**

Consente di sintonizzare automaticamente i programmi.

- Se la sorgente di ingresso non è collegata correttamente, la registrazione dei programmi potrebbe non funzionare.
- **Sintonizz. autom.** consente di individuare solo i programmi trasmessi attualmente.
- Se **Sistema blocco** è attivato, viene visualizzata una finestra a comparsa che chiede di inserire una password.

### Uso di Risparmio energetico

SETTINGS ⇔ IMMAGINE ⇔ **Risparmio energetico**

Consente di risparmiare energia elettrica regolando la luminosità dello schermo.

- **Disattiva** : Consente di disattivare la funzione Risparmio energetico.
- **Minimo / Medio / Massimo** : Consente di applicare i valori di Risparmio energetico preimpostati.
- **Annullamento video** : La visualizzazione sullo schermo viene disattivata e viene riprodotto soltanto l'audio. Premere un tasto qualsiasi sul telecomando diverso dal pulsante di accensione per riattivare la visualizzazione sullo schermo.

### Selezione di Modalità immagini

SETTINGS ⇔ IMMAGINE ⇔ **Modalità immagini**

Consente di selezionare la modalità di immagine ottimizzata per l'ambiente di visualizzazione o per il programma.

- **Vivace** : Consente di aumentare il contrasto, la luminosità e la nitidezza in modo da visualizzare immagini dai colori vivaci.
- **Standard** : Consente di visualizzare le immagini con livelli di contrasto, luminosità e nitidezza standard.
- **Eco** : la funzione Energy Saver (Risparmio energetico) consente di modificare le impostazioni sul TV in modo da ridurre il consumo energetico.
- **Cinema** : consente di visualizzare immagini di qualità ottimale per il film.
- **Sport** : [In base al modello]  
Consente di ottimizzare l'immagine video per azioni intense e dinamiche enfatizzando i colori primari, come bianco, verde o blu cielo.
- **Gioco** : consente di visualizzare immagini di qualità ottimale per il gioco.
- A seconda del segnale di ingresso, la gamma di modalità immagini disponibile può essere differente.

## Ottimizzazione della modalità immagini

### SETTINGS ⇨ IMMAGINE ⇨ Modalità immagini

Tale funzione consente di effettuare modifiche alla modalità immagini scelta.

- **Retroillum.** : Consente di controllare il livello di luminosità dello schermo attraverso la regolazione della retroilluminazione. Più l'impostazione è vicina a 100, maggiore è la luminosità dello schermo.
- **Contrasto** : Consente di regolare il contrasto tra le aree luminose e quelle scure dell'immagine. Più l'impostazione è vicina a 100, maggiore è il contrasto.
- **Luminosità** : Consente di regolare la luminosità generale dello schermo. Più l'impostazione è vicina a 100, maggiore è la luminosità dello schermo.
- **Nitidezza** : Consente di regolare la nitidezza dell'immagine. Più l'impostazione è vicina a 50, maggiori risultano la nitidezza e la chiarezza dell'immagine.
- **Colore** : Consente di accentuare o attenuare la tonalità dei colori visualizzati sullo schermo. Più l'impostazione è vicina a 100, maggiore è la profondità del colore.
- **Tinta** : Consente di regolare il bilanciamento dei colori tra il rosso e il verde sullo schermo. Più l'impostazione è vicina a Rosso 50, più il colore sarà vicino al rosso. Più l'impostazione è vicina a Verde 50, più il colore sarà vicino al verde.
- **Temp. col.** : Consente di regolare la temperatura del colore da fredda a calda.
- A seconda del segnale di ingresso o delle altre impostazioni delle immagini, la gamma delle voci dettagliate per la regolazione potrebbe essere differente.

## Impostazione del controllo avanzato

### SETTINGS ⇨ IMMAGINE ⇨ Modalità immagini ⇨ Controllo avanzato

Consente di calibrare lo schermo per ciascuna modalità di immagine o di regolare le impostazioni dell'immagine per uno schermo speciale.

- **Contrasto dinamico** : Consente di regolare il contrasto sul livello ottimale a seconda della luminosità dell'immagine.
- **Colore dinamico** : Consente di regolare i colori per visualizzare l'immagine con colori più naturali.
- **Gamma** : Consente di impostare la curva di gradazione in base all'uscita del segnale d'immagine in relazione al segnale di ingresso.
- A seconda del segnale di ingresso o delle altre impostazioni delle immagini, la gamma delle voci dettagliate per la regolazione potrebbe essere differente.

## Impostazione di opzioni immagini aggiuntive

### SETTINGS ⇨ IMMAGINE ⇨ Modalità immagini ⇨ Opzioni immagini

Consente di regolare impostazioni dettagliate per le immagini.

- **Riduzione del rumore** : Consente di eliminare i rumori nell'immagine.
- **Riduzione rumore MPEG** : Consente di eliminare il rumore generato durante la creazione di segnali immagine digitali.
- **Livello nero** : Consente di regolare la luminosità e il contrasto dello schermo per adattarsi al livello di nero dell'immagine di ingresso, utilizzando il livello di nero dello schermo.
- **Cinema reale** : Consente di ottimizzare lo schermo per la visualizzazione di film.
- A seconda del segnale di ingresso o delle altre impostazioni delle immagini, la gamma delle voci dettagliate per la regolazione potrebbe essere differente.

## Ripristino delle impostazioni delle immagini

### SETTINGS ⇨ IMMAGINE ⇨ Modalità immagini ⇨ Reset immagini

Consente di ripristinare le impostazioni delle immagini personalizzate dall'utente. Ciascuna modalità di immagine viene ripristinata. Selezionare la modalità immagini che si desidera ripristinare.

## Per regolare la funzione Rapp. d'aspetto

### SETTINGS ⇨ IMMAGINE ⇨ Rapp. d'aspetto

Consente di selezionare il rapporto d'aspetto.

- **16:9** : Visualizza l'immagine con rapporto 16:9.
- **Solo ricerca** : consente di visualizzare le immagini video nelle dimensioni originali senza rimuovere parti del bordo dell'immagine.
  - In modalità DTV, Component, HDMI e DVI (oltre 720p), la funzione **Solo ricerca** è disponibile.
- **Dim. Originali** : Consente di modificare il rapporto in 4:3 o 16:9, a seconda del segnale video in ingresso.
- **Larghezza intera** : quando il TV riceve il segnale di schermo panoramico, l'utente può impostare l'immagine in orizzontale o in verticale, con una proporzione lineare, in modo da riempire completamente lo schermo. Per i formati video 4:3 e 14:9 è supportata la visualizzazione a schermo pieno senza distorsioni video attraverso l'ingresso DTV.
  - In modalità Analogica/DTV/AV/Scart, è disponibile l'opzione **Larghezza intera**.
- **4:3** : Visualizza l'immagine con rapporto 4:3.
- **14:9** : è possibile visualizzare un formato immagine 14:9 o un normale programma TV in modalità 14:9. Lo schermo in formato 14:9 viene visualizzato allo stesso modo del formato 4:3 ma è spostato in alto o in basso.
- **Zoom** : consente di ridimensionare le immagini per adattare alla larghezza dello schermo. Le parti superiore e inferiore dell'immagine potrebbero essere tagliate.

## Selezione di una modalità audio

### SETTINGS ⇒ AUDIO ⇒ Modalità audio

Consente di regolare l'audio della TV su un livello ottimale in base alla modalità audio selezionata.

- **Standard** : Ottimizza l'audio per tutti i tipi di contenuto.
- **Notizie** : Consente di migliorare la nitidezza della voce proveniente dalla TV.
- **Musica** : [In base al modello] Ottimizza l'audio per la musica.
- **Cinema** : Ottimizza l'audio per i film.
- **Sport** : [In base al modello] Ottimizza l'audio per la visione di eventi sportivi in generale.
- **Gioco** : Ottimizza l'audio per i giochi.

## Uso della funzione Effetto suono

### SETTINGS ⇒ AUDIO ⇒ Modalità audio

L'utente è in grado di selezionare diversi effetti audio.

- **Acuti** : consente di controllare i suoni dominanti nell'uscita audio.
- **Bassi** : consente di controllare i suoni tenui nell'uscita audio.
- **Bilanc.** : consente di regolare il bilanciamento dell'audio sinistro/destro.
- **Reset** : È possibile reimpostare le impostazioni per l'effetto dell'audio.

## Per impostare Volume automatico

### SETTINGS ⇒ AUDIO ⇒ Volume automatico

Consente di impostare **Volume automatico** su **Acceso**. Per guardare la TV in modo più comodo quando si passa da un canale all'altro, l'uscita volume viene regolata automaticamente in modo diverso a seconda del canale.

## Utilizzo della sintonizzazione manuale

### SETTINGS ⇒ CONFIG. ⇒ Sintonizz. Manuale

Consente di impostare manualmente i programmi e di salvare i risultati.

Per le trasmissioni digitali, è possibile controllare il livello e la qualità del segnale.

Per le trasmissioni analogiche, è possibile impostare i nomi delle emittenti ed eseguire la sintonizzazione fine (ad eccezione della modalità Satellitare). La sintonizzazione fine è solitamente necessaria soltanto se il segnale è debole.

## Set up dei programmi

### SETTINGS ⇒ CONFIG. ⇒ Set up programmi

Consente di modificare le impostazioni dei programmi salvati.

Consente di impostare un programma come preferito, bloccare/sbloccare o saltare il programma selezionato.

## Per selezionare Modalità Programma

### SETTINGS ⇒ CONFIG. ⇒ Modalità programma

Questa funzione consente di guardare il programma sintonizzato in modalità **Antenna, Cavo** o **Satellite**.

- È possibile guardare i programmi solo nella modalità selezionata.

## Informazioni CI

### SETTINGS ⇒ CONFIG. ⇒ Informazioni CI

[Questa funzione è disponibile solo per alcuni modelli.]

- Questa funzione consente di prendere visione di alcuni servizi codificati (servizi a pagamento).
- Se si rimuove il modulo CI, non è possibile prendere visione dei servizi a pagamento.
- Le funzioni CI (Common Interface) possono non essere disponibili in base al Paese in cui avviene la trasmissione.
- Quando il modulo viene inserito nello slot CI, è possibile accedere al menu del modulo.
- Per acquistare i moduli e le smart card, contattare il rivenditore di zona.
- Quando si accende il TV dopo aver inserito un modulo CI, potrebbero non venire riprodotti audio e video nel programma criptato. La smart card potrebbe non essere compatibile con il modulo CI.
- Quando si utilizza un CAM (modulo di accesso condizionale), accertarsi che soddisfi pienamente i requisiti DVB-CI o CI plus.
- Un malfunzionamento del CAM (modulo di accesso condizionale) può distorcere l'immagine.
- [Questa funzione è disponibile solo per alcuni modelli.] Se il TV non visualizza o riproduce alcun contenuto video e audio quando è collegata la funzione CAM (modulo di accesso condizionale) con CI+ (Interfaccia comune plus), contattare l'operatore del servizio terrestre/via cavo/satellitare.

## Per impostare l'ora corrente

SETTINGS ⇨ TEMPO ⇨ Reg. orologio

Consente di verificare o modificare l'ora mentre si guarda la TV.

- **Auto** : Consente di sincronizzare l'orologio del TV alle informazioni sull'ora digitale inviate dalla stazione TV.
- **Manuale** : Consente di impostare l'ora e la data manualmente se l'impostazione automatica non corrisponde all'ora corrente.

## Per impostare il TV in modo che si accenda e si spenga automaticamente

SETTINGS ⇨ TEMPO ⇨ Spegnimento / Accensione

È possibile impostare l'accensione e lo spegnimento del televisore.

Selezionare **Spento** se non si desidera impostare **Spegnimento / Accensione**.

- Per utilizzare la funzione **Spegnimento / Accensione**, impostare correttamente l'ora corrente.
- Anche se la funzione **Accensione** è attiva, il TV si spegne automaticamente dopo 120 minuti se non viene premuto alcun pulsante.

## Per utilizzare il Timer Spegnimento

SETTINGS ⇨ TEMPO ⇨ Timer Spegnimento

Consente di spegnere la TV dopo un numero prestabilito di minuti.

Per disattivare il **Timer Spegnimento**, selezionare **Spento**.

## Impostazione di Standby automatico

SETTINGS ⇨ TEMPO ⇨ Standby automatico

[Questa funzione è disponibile solo per alcuni modelli o Paesi.]

Se non si preme alcun pulsante sul TV o telecomando per un determinato periodo di tempo, il TV passa automaticamente in modalità Standby.

- Questa funzione non è attiva in modalità **Demo punto vendita** o durante l'**Aggiorn. Software**.

## Per impostare la password

SETTINGS ⇨ BLOCCO ⇨ Selezione passw.

Consente di impostare o modificare la password della TV.

- La password iniziale è impostata su '0000'.
- Se in Paese è selezionato Francia, la password non è '0000' ma '1234'.
- Se in Paese è selezionato Francia, non è possibile impostare la password su '0000'.

## Per bloccare il sistema

SETTINGS ⇨ BLOCCO ⇨ Sistema blocco

Consente solo la visualizzazione di programmi specifici, bloccando i canali o l'ingresso esterno.

Impostare dapprima **Sistema blocco** su **Accesso**.

- **Guida genitori (Solo DTV)** : Questa funzione opera in base alle informazioni dell'emittente. Pertanto, se il segnale dispone di informazioni non corrette, non funziona. Impedisce ai bambini di guardare determinati programmi TV per adulti, in base al limite di classificazione impostato. Inserire una password per guardare un programma bloccato. Le classificazioni sono diverse a seconda del paese.
- **Blocco ingresso** : Blocca le sorgenti in ingresso.

## Impostazione della lingua

### SETTINGS ⇨ OPZIONE ⇨ Lingua(Language)

È possibile selezionare la lingua del menu visualizzato sullo schermo e dell'audio digitale.

- **Lingua menu (Language)** : Consente di selezionare una lingua per il testo visualizzato.
- **Lingua audio** : [Solo in modalità digitale][Gli elementi configurabili cambiano a seconda del Paese.] Consente di selezionare la lingua desiderata durante la visualizzazione di trasmissioni digitali che includono diverse lingue.
- **Lingua sottotitoli** : [solo in modalità digitale] utilizzare la funzione Sottotitoli quando sono trasmesse due o più lingue dei sottotitoli.
  - Se i dati dei sottotitoli non vengono trasmessi nella lingua selezionata, vengono visualizzati i sottotitoli nella lingua predefinita.
- **Lingua testo** : [Solo in modalità digitale][Gli elementi configurabili cambiano a seconda del Paese.] Utilizzare la funzione Lingua testo quando vengono trasmesse due o più lingue di testo.
  - Se i dati del teletext non vengono trasmessi nella lingua selezionata, viene visualizzata la Lingua testo predefinita.
  - Se si seleziona il paese errato, il teletext potrebbe non essere visualizzato e non funzionare correttamente.

## Impostazione della posizione

### SETTINGS ⇨ OPZIONE ⇨ Paese

[Questa funzione è disponibile solo per alcuni Paesi.]

Consente di impostare il Paese in cui viene utilizzato il TV.

Le impostazioni del TV vengono modificate a seconda dell'ambiente di trasmissione del Paese selezionato.

- Se l'impostazione del paese è stata modificata, potrebbe essere visualizzata la schermata di informazioni **Sintonizz. autom.**
- Nei Paesi in cui non sono state fissate normative per la trasmissione digitale, in base alle condizioni della trasmissione digitale, alcune funzioni DTV potrebbero non funzionare.
- Se l'impostazione del Paese è "--", sono disponibili programmi a trasmissione standard digitale terrestre europei, ma alcune funzioni DTV potrebbero non funzionare correttamente.

## Per selezionare commenti audio o sottotitoli

### SETTINGS ⇨ OPZIONE ⇨ Assistenza disattivata

Sono disponibili commenti audio o sottotitoli per non udenti o non vedenti.

- **Non udenti** : Questa funzione è destinata ai non udenti. Se attivata, vengono visualizzati i sottotitoli per l'impostazione predefinita.
- **Descrizione audio** : Questa funzione è destinata ai non vedenti e fornisce una spiegazione audio in cui viene descritta la situazione corrente in un programma TV oltre all'audio di base. Se **Descrizione audio** è su **Acceso**, l'audio di base e la descrizione audio vengono forniti solo per i programmi che includono la descrizione audio.

## Impostare i Sottotitolo

### SETTINGS ⇨ OPZIONE ⇨ Sottotitolo

È possibile visualizzare i sottotitoli quando la stazione televisiva fornisce programmi sottotitolati.

Sottotitolo consente di impostare e modificare lo stato dei sottotitoli su

**Spento**, **Acceso** oppure **Auto**.

- **Spento** : disattiva la visualizzazione dei sottotitoli.
- **Acceso** : attiva la visualizzazione dei sottotitoli.
- **Auto** : visualizza automaticamente i sottotitoli.

## Per specificare il Reset di Fabbrica

### SETTINGS ⇨ OPZIONE ⇨ Reset di Fabbrica

Tutte le informazioni memorizzate vengono eliminate se le impostazioni della TV vengono ripristinate.

La TV si spegne e si riaccende autonomamente e tutte le impostazioni vengono ripristinate.

- Quando è in uso la funzione **Sistema blocco**, viene visualizzata una finestra popup che richiede una password.
- Non spegnere il dispositivo durante l'inizializzazione.

## Per modificare la modalità della TV

### SETTINGS ⇨ OPZIONE ⇨ Modalità' setting

Consente di selezionare **Uso privato** o **Demo punto vendita**.

Per l'uso domestico, selezionare **Uso privato**.

**Demo punto vendita** è dedicata alla visualizzazione nei negozi.

## Per ottenere il codice sorgente

SETTINGS ⇒ OPZIONE ⇒ AVVISO PER IL SOFTWARE OPEN SOURCE LGE

Per visualizzare le licenze open source contenute in questo prodotto.

## Per aggiornare il software

SETTINGS ⇒ OPZIONE ⇒ Info sistema

Consente di selezionare **Aggiornamento USB**, **Aggiornamento OAD** o **Versione FW**. Il firmware verrà scaricato e installato. Al termine dell'aggiornamento il TV LG si riavvierà.

- **Aggiornamento USB** : consente di aggiornare il software tramite dispositivo USB.
- **Aggiornamento OAD** : consente di selezionare **Acceso / Spento** per aggiornare il software operativo utilizzando l'OAD (Over the Air Download) Update.  
Con **Modalità Aggiornamento automatico** il TV eseguirà automaticamente l'aggiornamento del software al termine del download.
- **Versione FW** : consente di controllare la versione del software e le informazioni sul prodotto/servizio.

## Per utilizzare la funzione Supporti

SETTINGS ⇒ SUPPORTI ⇒ Tutti i supporti / Elenco filmati / Elenco foto / Elenco musica

Consente di selezionare un file dall'elenco e di visualizzarlo.

Consente di regolare le impostazioni di riproduzione selezionando l'opzione durante la riproduzione del disco.

## Rimozione della periferica USB

Q.MENU ⇒ Periferica USB

Selezionare un dispositivo di memorizzazione USB da rimuovere.

Quando viene visualizzato un messaggio che indica che la periferica USB è stata rimossa, separare la periferica dalla TV.

- Dopo aver selezionato la periferica USB da rimuovere, questa non può più essere letta. Rimuovere la periferica di archiviazione USB e ricollegarla.

## Uso di una periferica di archiviazione USB - avviso

- Se la periferica di archiviazione USB è dotata di un programma di rilevamento automatico incorporato oppure utilizza il proprio driver, potrebbe non funzionare.
- Alcune periferiche di archiviazione USB potrebbero non funzionare correttamente o non funzionare affatto.
- Utilizzare esclusivamente le periferiche di archiviazione USB formattate con il file system Windows FAT32 o NTFS.
- Per gli HDD USB esterni, si consiglia di utilizzare periferiche con una tensione nominale inferiore a 5 V e una corrente nominale inferiore a 500 mA.
- Si consiglia di utilizzare memory stick USB fino a 32 GB e HDD USB fino a 2 TB.
- Se un HDD USB con la funzione di risparmio energetico non funziona correttamente, disattivare e riattivare l'alimentazione. Per ulteriori informazioni, consultare il manuale dell'utente dell'HDD USB.
- I dati all'interno della periferica di archiviazione USB possono essere danneggiati, effettuare quindi un backup dei file importanti su altri dispositivi. La gestione dei dati è di pertinenza dell'utente e la casa costruttrice non è responsabile di eventuali perdite di dati.

## File supportati da Supporti

- Frequenza massima di trasferimento dati : 20 Mbps (megabit al secondo)
- Formati sottotitoli esterni supportati : .srt (SubRip), .smi (SAMI), .sub (SubViewer<sup>1</sup>, MicroDVD, DVDsubtitleSystem, Subldx(Vobsub)), .ass/.ssa (SubStation Alpha), .txt (TMplayer)

1 SubViewer : supporta solo i sottotitoli esterni SubViewer1.0 & 2.0

## Formati video supportati

- Massimo : 1920 x 1080 a 30p (solo il formato Motion JPEG 640 x 480 a 30p)
- .asf, .wmv  
[Video] VC-1 (WMV3, WVC1)  
[Audio] WMA7,8,9 Standard
- .avi, .xvid  
[Video] MPEG2, MPEG4 Part2, XVID, H.264/AVC  
[Audio] HE-AAC, LPCM, ADPCM, Dolby Digital (AC3), MP3
- .ts, .trp, .tp  
[Video] H.264/AVC, MPEG2, HEVC  
[Audio] MP3, Dolby Digital (AC3), AAC, HE-AAC
- .vob  
[Video] MPEG1, MPEG2  
[Audio] Dolby Digital (AC3), DVD LPCM
- .mp4, .mov  
[Video] MPEG4 Part2, XVID, H.264/AVC, HEVC  
[Audio] AAC, MP3
- .mkv  
[Video] MPEG2, MPEG4 Part2, H.264/AVC, HEVC  
[Audio] HE-AAC, Dolby Digital(AC3), MP3, LPCM
- .mpg, .mpeg  
[Video] MPEG1, MPEG2  
[Audio] Dolby Digital (AC3), LPCM
- .dat  
[Video] MPEG1  
[Audio] MP2
- .flv  
[Video] Sorenson H.263, H.264/AVC  
[Audio] MP3, AAC

## Formati audio supportati

- Tipo di file : .mp3  
[Velocità in bit] 32 Kbps - 320 Kbps  
[Frequenza di campionamento] 8 kHz - 48 kHz  
[Formati supportati] MPEG1 Layer2, MPEG1 Layer3, MPEG2, MPEG2.5
- Tipo di file : .wma  
[Velocità in bit] 4 Kbps - 320 Kbps  
[Frequenza di campionamento] 8 kHz - 48 kHz  
[Formati supportati] WMA

## Formati foto supportati

- Categoria : 2D (jpeg)  
[Tipo di file disponibile]  
SOF0 : Linea di base,  
SOF1 : Sequenza estesa,  
SOF2 : Progressivo  
[Dimensioni foto]  
Minimo : 64 x 64,  
Massimo (Tipo normale) : 15.360 (L) x 8.640 (A)  
Massimo (Tipo progressivo) : 1.024 (L) x 768 (A)

## Risoluzione dei problemi

Impossibile controllare la TV con il telecomando.

- Controllare il sensore del telecomando sul prodotto e riprovare.
- Verificare la presenza di eventuali ostacoli tra il televisore e il telecomando.
- Controllare che le batterie siano ancora cariche e correttamente inserite (⊕ su ⊕, ⊖ su ⊖).

Non viene visualizzata alcuna immagine e non è prodotto alcun suono.

- Controllare che la TV sia accesa.
- Verificare che il cavo di alimentazione sia collegato ad una presa a muro.
- Verificare se esiste un problema nella presa a muro collegando altri prodotti.

La TV si spegne improvvisamente.

- Controllare le impostazioni di controllo dell'alimentazione. L'alimentazione potrebbe essere stata interrotta.
- Verificare se nelle impostazioni **Timer** è attivata la funzione **Spegnimento automatico** (in base al modello) / **Timer Spegnimento** / **Spegnimento timer**.
- In mancanza del segnale, il televisore si spegne automaticamente dopo 15 minuti di inattività.

Durante il collegamento al PC (HDMI), viene visualizzato il messaggio "Nessun segnale" o "Formato non valido".

- Spegnerne/accendere la TV utilizzando il telecomando.
- Ricollegare il cavo HDMI.
- Riavviare il PC con la TV accesa.

## Problemi di visualizzazione

- Se il prodotto risulta freddo al tatto, si potrebbe verificare un leggero "tremolio" all'accensione. Si tratta di un effetto normale, che non indica un malfunzionamento del prodotto.
- Questo pannello è un prodotto avanzato che contiene milioni di pixel. È possibile vedere sul pannello minuscoli puntini neri e/o altri puntini dai colori vivaci (rosso, blu o verde) delle dimensioni di 1 ppm. Ciò non indica un malfunzionamento e non incide sulle prestazioni e l'affidabilità del prodotto. Questo fenomeno si verifica anche in prodotti di terze parti e non dà diritto alla sostituzione del prodotto o a risarcimenti.
- La luminosità e il colore del pannello possono differire a seconda della posizione di visione (sinistra/destra/alto/basso). Il fenomeno è dovuto alle caratteristiche del pannello. Non ha nulla a che vedere con le prestazioni del prodotto e non indica malfunzionamento.
- La visualizzazione di un'immagine fissa per un periodo di tempo prolungato potrebbe causare la persistenza delle immagini. Evitare di visualizzare immagini fisse sullo schermo del televisore per un periodo di tempo prolungato.

## Suoni e rumori prodotti dal televisore

- "Crack": il crack che si avverte quando si guarda o si spegne il televisore è generato dalla contrazione termica della plastica causata dalla temperatura e dall'umidità. Questo rumore è comune nei prodotti che prevedono la deformazione dovuta ad agenti termici.
- Ronzio del pannello o dei circuiti elettrici: il circuito di commutazione ad alta velocità produce un leggero rumore dovuto al passaggio di una grande quantità di energia elettrica necessaria per il funzionamento del prodotto. Il rumore varia a seconda del prodotto. Il suono generato non incide sulle prestazioni e l'affidabilità del prodotto.

## Specifiche tecniche

Modulo CI (L x A x P)		100,0 mm x 55,0 mm x 5,0 mm
Condizioni ambientali	Temperatura di funzionamento	Da 0 °C a 40 °C
	Umidità di funzionamento	Inferiore all'80%
	Temperatura di stoccaggio	Da -20 °C a 60 °C
	Umidità di stoccaggio	Inferiore all'85 %

(a seconda del paese)

	TV digitale			TV analogica
Sistema televisivo	DVB-T DVB-T2 DVB-C DVB-S/S2			PAL B/G/D/K/I SECAM L
Copertura canali (Banda)	DVB-S/S2	DVB-C	DVB-T/T2	46 ~ 862 Mhz
	950 ~ 2.150 Mhz	46 ~ 890 Mhz	VHF III: 174 ~ 230 Mhz UHF IV: 470 ~ 606 Mhz UHF V: 606 ~ 862 Mhz	
Numero massimo di programmi memorizzabili	4.000	1.100		
Impedenza antenna esterna	75 Ω			

ITALIANO

## Modalità HDMI-DTV supportata

Risoluzione	Frequenza orizzontale (kHz)	Frequenza verticale (Hz)
640 x 480p	31,47 31,50	59,94 60,00
720 (1440) x 480i	15,73 15,75	59,94 60,00
720 x 480p	31,47 31,50	59,94 60,00
720 (1440) x 576i	15,63	50,00
720 x 576p	31,25	50,00
1280 x 720p	44,96 45,00 37,50	59,94 60,00 50,00
1920 x 1080i	33,72 33,75 28,13	59,94 60,00 50,00
1920 x 1080p	67,43 67,50 56,25 26,97 27,00 33,72 33,75	59,94 60,00 50,00 23,976 24,00 29,97 30,00

## Modalità HDMI-PC supportata

Risoluzione	Frequenza orizzontale (kHz)	Frequenza verticale (Hz)
720 x 400	31,469	70,08
640 x 480	31,469	59,94
800 x 600	37,879	60,31
1024 x 768	48,363	60,00
1280 x 720	45,00	60,00
1360 x 768	47,712	60,015
1366 x 768 <sup>1</sup>	47,712	59,79
1280 x 1024 <sup>2</sup> (FHD solo)	63,981	60,020
1920 x 1080 <sup>2</sup> (FHD solo)	67,50	60,00

1 Solo 28MT42\*\*, 32LJ50\*U

2 Solo 32LJ500V, 43LJ50\*\*

## Informazioni relative al collegamento della porta Component

Porte Component del TV	Y	P <sub>B</sub>	P <sub>R</sub>
------------------------	---	----------------	----------------

Uscite video del lettore DVD	Y	P <sub>B</sub>	P <sub>R</sub>
	Y	B-Y	R-Y
	Y	Cb	Cr
	Y	Pb	Pr

Segnale	Component
480i / 576i	0
480p / 576p	0
720p / 1080i	0
1080p	0 (Solo 50 Hz / 60 Hz)

Risoluzione	Frequenza orizzontale (kHz)	Frequenza verticale (Hz)
720 (1440) x 480i	15,73 15,75	59,94 60,00
720 x 480p	31,47 31,50	59,94 60,00
720 (1440) x 576i	15,63	50,00
720 x 576p	31,25	50,00
1280 x 720p	44,96 45,00 37,50	59,94 60,00 50,00
1920 x 1080i	33,72 33,75 28,13	59,94 60,00 50,00
1920 x 1080p	67,43 67,50 56,25	59,94 60,00 50,00

ITALIANO

