

Podręcznik obsługi

# Urządzenie digital signage firmy LG

(MONITOR  
INFORMACYJNY)

# L14

Przed rozpoczęciem korzystania z urządzenia należy uważnie przeczytać instrukcję obsługi. Po przeczytaniu warto ją zachować do dalszego wykorzystania.

# SPIS TREŚCI

## 3 KORZYSTANIE Z FUNKCJI MONITORA

---

- 3 Korzystanie z listy wejść
- 3 Dostosowywanie proporcji ekranu

## 5 FUNKCJE ROZRYWKI

---

- 5 - Podłączanie do sieci przewodowej
- 6 - Status sieci
- 7 Korzystanie z funkcji Moje Media
- 7 - Podłączanie urządzeń pamięci masowej USB
- 9 - Przeglądanie plików
- 10 - Wyświetlanie filmów
- 13 - Wyświetlanie zdjęć
- 15 - Przeglądanie menu Lista zawartości
- 16 - Przewodnik po usłudze DivX® VOD

## 17 DOSTOSOWYWANIE USTAWIEŃ

---

- 17 Dostęp do głównych menu
- 18 - Ustawienia w menu OBRAZ
- 21 - Ustawienia w menu CZAS
- 22 - Ustawienia w menu OPCJE
- 24 - Ustawienia menu SIEĆ

## 25 KODY STEROWANIA PODCZERWIENIĄ

---

## 26 IDENTYFIKATOR OBRAZU

---

## 27 ABY STEROWAĆ WIELOMA PRODUKTAMI

---

- 27 Podłączanie przewodu
- 27 Konfiguracje przewodu RS-232C
- 27 Parametry komunikacji
- 28 Wykaz poleceń
- 30 Protokół transmisji/odbioru

Zawarty w tym produkcie kod źródłowy podlegający licencjom GPL, LGPL, MPL i innym licencjom open source można pobrać ze strony internetowej <http://opensource.lge.com>.

Oprócz kodu źródłowego ze strony można pobrać warunki wszystkich wymienionych licencji, zastrzeżenia gwarancyjne i informacje o prawach autorskich.

Firma LG Electronics może udostępnić kod źródłowy na płycie CD-ROM za opłatą pokrywającą koszty takiej dystrybucji (w tym koszty nośników, transportu i obsługi) na wniosek przesłany na adres [opensource@lge.com](mailto:opensource@lge.com). Oferta jest ważna przez okres trzech (3) lat od daty zakupu produktu.

# KORZYSTANIE Z FUNKCJI MONITORA

## Korzystanie z listy wejść

- 1 Naciśnij przycisk **INPUT**. Zostanie wyświetlona lista źródeł sygnału wejściowego.
- 2 Naciskając przyciski nawigacji, przejdź do jednego ze źródeł sygnału i naciśnij przycisk **OK**.
  - **AV** : Odtwarzanie filmów przy użyciu magnetowidu lub innych urządzeń zewnętrznych.
  - **Component** : Wyświetlanie treści z odtwarzaczy DVD i innych urządzeń zewnętrznych lub treści odbierane za pośrednictwem cyfrowego dekodera STB.
  - **RGB** : Oglądanie obrazu z komputera.
  - **HDMI** : Wyświetlanie treści z komputera, odtwarzaczy DVD lub cyfrowych dekoderek STB i innych urządzeń w standardzie HD.
  - **USB** : Odtwarzanie pliku multimedialnego zapisanego w urządzeniu USB.
  - **DVI-D** : Oglądanie obrazu z komputera.

## Dostosowywanie proporcji ekranu

Aby wybrać optymalny rozmiar obrazu podczas korzystania z monitora, należy zmienić rozmiar obrazu za pomocą przycisku **ARC**.

TRYB \ ARC	AV	Component	RGB	HDMI		DVI-D	
			PC	DTV	PC	DTV	PC
16:9	o	o	o	o	o	o	o
Just Scan (1:1 Piksel)	x	o	x	o	x	o	x
Set By Program (Ustawianie programowe)	o	x	x	o	x	o	x
4:3	o	o	o	o	o	o	o
Zoom (Zbliżenie)	o	o	x	o	x	o	x
Cinema Zoom (Zbliżenie kinowe)	o	o	x	o	x	o	x

### UWAGA

- Rozmiar obrazu można także zmienić za pomocą menu głównych.
- Tryb Just Scan (1:1 Piksel) jest dostępny, gdy sygnał wideo ma rozdzielczość 720p lub wyższą.

### PRZESTROGA

- Jeśli na ekranie przez dłuższy czas będzie wyświetlany nieruchomy obraz, zostanie on trwale odwzorowany, na stałe zniekształcając wyświetlaną później zawartość. Zjawisko to nosi nazwę „wypalenia” i nie jest objęte gwarancją.
- Jeśli nie korzystasz z monitora, wyłącz go lub ustaw wygaszacz ekranu za pomocą komputera albo systemu monitora, aby zapobiec wypaleniu się obrazu na ekranie.
- Jeśli przez dłuższy czas będą ustawione proporcje ekranu 4:3, może dojść do wypalenia obrazu przy krawędziach ekranu.

- **16:9** : to ustawienie pozwala dostosować obraz poziomo w proporcji liniowej tak, aby wypełnić cały ekran (przydatne szczególnie podczas oglądania filmów DVD zapisanych w formacie 4:3).
- **Just Scan (1:1 Piksel)**: ten tryb umożliwia oglądanie obrazu w najwyższej jakości, bez utraty ważnych szczegółów obrazu o wysokiej rozdzielczości.
  - Uwaga : Jeśli w oryginalnym obrazie występują zakłócenia, będą one widoczne przy krawędzi.
- **Set By Program (Ustawianie programowe)** : W zależności od sygnału wejściowego zostaną ustawione proporcje ekranu 4:3 lub 16:9.
- **4:3** : to ustawienie umożliwia wyświetlanie obrazu w oryginalnym formacie 4:3; po prawej i lewej stronie ekranu będą wyświetlane szare pasy.
- **Zoom (Zbliżenie)** : to ustawienie umożliwia wyświetlanie obrazu wypełniającego cały ekran bez wprowadzania modyfikacji proporcji. Oznacza to, że górna i dolna część obrazu będą przycięte.
- **Cinema Zoom (Zbliżenie kinowe)** : umożliwia powiększenie obrazu z zachowaniem odpowiednich proporcji.
  - Uwaga : Podczas powiększania lub zmniejszania obraz może zostać zniekształcony.

# FUNKCJE ROZRYWKI

## Podłączanie do sieci przewodowej

Podłącz urządzenie do sieci lokalnej (LAN) za pomocą portu LAN, tak jak to pokazano na ilustracji poniżej, i skonfiguruj ustawienia sieci.

Urządzenie obsługuje jedynie połączenie z siecią przewodową.

Po dokonaniu fizycznego podłączenia pewna (niewielka) liczba sieci domowych może wymagać korekty ustawień sieciowych urządzenia. W przypadku większości sieci domowych urządzenie nawiąże połączenie automatycznie, bez konieczności ręcznego korygowania ustawień.

Aby uzyskać szczegółowe informacje, skontaktuj się z operatorem internetowym lub zapoznaj się z instrukcją obsługi routera.

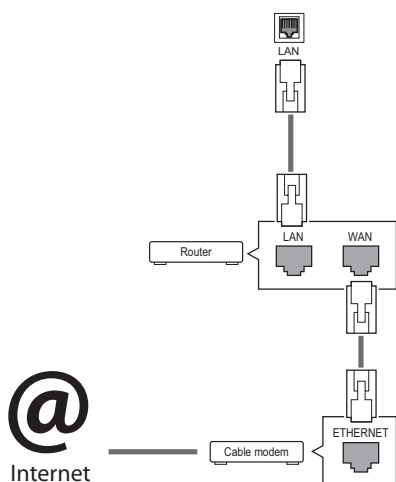

### ! PRZESTROGA

- Nie podłączaj przewodu telefonicznego do gniazda sieci LAN.
- Z uwagi na różnorodność dostępnych metod połączeń należy postępować zgodnie z zaleceniami określonymi przez usługodawcę internetowego lub telekomunikacyjnego.

Aby skonfigurować ustawienia sieci (nawet jeśli urządzenie zostało już automatycznie włączone do sieci, ponowne uruchomienie instalatora nie spowoduje żadnych szkód):

- 1 Naciśnij przycisk **SETTINGS**. Zostanie wyświetlony ekran z głównymi menu.
- 2 Naciskając przyciski nawigacji, przejdź do menu **NETWORK (SIEĆ)** i naciśnij przycisk **OK**.
- 3 Naciskając przyciski nawigacji, przejdź do opcji **Network Setting (Ustawienia sieci)** i naciśnij przycisk **OK**.
- 4 Jeśli ustawienia sieci są już skonfigurowane, wybierz opcję **Resetting (Resetowanie)**. Bieżące ustawienia sieciowe zostaną zastąpione nowymi ustawieniami połączenia.
- 5 Wybierz opcję **IP Auto Setting (Automatyczne ustawianie IP)** lub **IP Manual Setting (Ręczne ustawianie IP)**.
  - **IP Manual Setting (Ręczne ustawianie IP)** : Użyj przycisków nawigacji i numerycznych. Adres IP należy wprowadzić ręcznie.
  - **IP Auto Setting (Automatyczne ustawianie IP)** : Wybierz tę opcję, jeśli w przewodowej sieci lokalnej działa serwer (router) DHCP. Urządzeniu zostanie automatycznie przydzielony adres IP. Jeśli korzystasz z routera lub modemu szerokopasmowego z funkcją serwera DHCP (Dynamic Host Configuration Protocol), adres IP zostanie określony automatycznie.
- 6 Po zakończeniu naciśnij przycisk **EXIT**.

### ! PRZESTROGA

- Menu ustawień sieci nie będzie dostępne do czasu podłączenia urządzenia do fizycznej sieci.
- Z uwagi na różnorodność dostępnych metod połączeń należy postępować zgodnie z zaleceniami określonymi przez usługodawcę internetowego lub telekomunikacyjnego.

## ! UWAGA

- Jeśli chcesz korzystać z Internetu bezpośrednio na wyświetlaczu, doprowadzone do niego szerokopasmowe połączenie internetowe powinno być zawsze włączone.
- Jeśli nie możesz się połączyć z Internetem, sprawdź działanie i ustawienia sieci ze swojego komputera.
- Przed zmianą ustawień w menu **Ustawienia sieci** sprawdź przewód LAN i upewnij się, że router jest włączony.
- Nieskonfigurowanie ustawień sieci może spowodować jej nieprawidłowe działanie.

### Porady dotyczące konfiguracji sieci

- Do podłączenia urządzenia do sieci LAN należy użyć standardowego przewodu sieciowego ze złączem RJ-45 kategorii 5 (Cat5) lub wyższej.
- Wiele problemów związanych z połączeniem sieciowym występujących na etapie jego konfiguracji można rozwiązać przez zresetowanie routera lub modemu. Po podłączeniu wyświetlacza do sieci domowej szybko wyłącz zasilanie i/lub odłącz przewód zasilający routera lub modemu. Następnie ponownie włącz urządzenie i/lub podłącz przewód zasilający.
- W zależności od operatora internetowego liczba urządzeń korzystających z usługi dostępu do Internetu może być ograniczona przez odpowiednie postanowienia umowy. Aby uzyskać szczegółowe informacje, skontaktuj się ze swoim operatorem.
- Firma LG nie ponosi odpowiedzialności za nieprawidłowe działanie urządzenia i/lub połączenia internetowego spowodowane przez błędy lub awarie związane z połączeniem internetowym bądź innymi podłączonymi urządzeniami.
- Firma LG nie ponosi odpowiedzialności za problemy dotyczące połączenia internetowego.
- Jeśli szybkość połączenia sieciowego nie spełnia wymagań związanych z przeglądaniem materiałami, uzyskane wyniki mogą nie spełniać oczekiwań.
- Niektóre funkcje połączenia internetowego mogą być niedostępne z uwagi na pewne ograniczenia ustanowione przez operatora internetowego.
- Odpowiedzialność za terminowe regulowanie wszystkich opłat naliczanych przez operatora internetowego, w tym opłat za połączenie, ponosi użytkownik.

- Do połączenia przewodowego z tym urządzeniem jest wymagany port LAN 10 Base-T lub 100 Base-TX. Jeśli usługa dostępu do Internetu nie umożliwia korzystania z takiego połączenia, podłączenie urządzenia będzie niemożliwe.
- Do korzystania z usługi DSL wymagany jest modem DSL, natomiast w przypadku usługi kablowej – modem kablowy. W zależności od metody dostępu oraz umowy z operatorem internetowym funkcja łączności internetowej w tym urządzeniu może być niedostępna lub może podlegać ograniczeniom związanym z dopuszczalną liczbą jednocześnie podłączonych urządzeń. (Jeśli umowa zawarta z operatorem internetowym ogranicza ilość podłączonych urządzeń do jednego urządzenia, podłączenie wyświetlacza do sieci może być niemożliwe w sytuacji, gdy do sieci jest już podłączony komputer).
- Korzystanie z routera może być zabronione lub podlegać ograniczeniom określonym w regulaminie usługi oferowanej przez operatora internetowego. Aby uzyskać szczegółowe informacje na ten temat, skontaktuj się bezpośrednio ze swoim operatorem internetowym.

## Status sieci

- 1 Naciśnij przycisk **SETTINGS**. Zostanie wyświetlony ekran z głównymi menu.
- 2 Naciskając przyciski nawigacji, przejdź do menu **NETWORK (SIEĆ)** i naciśnij przycisk **OK**.
- 3 Naciskając przyciski nawigacji, przejdź do opcji **Network Status (Status sieci)**.
- 4 Naciśnij przycisk **OK**, aby sprawdzić status sieci.
- 5 Po zakończeniu naciśnij przycisk **EXIT**.

Opcja	Opis
<b>Setting (Ustawienie)</b>	Powrót do menu ustawień sieci.
<b>Test (Test)</b>	Testowanie aktualnych ustawień sieci po ich skonfigurowaniu.
<b>Close (Zamknij)</b>	Powrót do poprzedniego menu.

## Korzystanie z funkcji Moje Media

### Podłączanie urządzeń pamięci masowej USB

Do urządzenia można podłączać urządzenia pamięci masowej USB, takie jak pamięć USB flash czy zewnętrzny dysk twardy, a następnie odtwarzać ich zawartość przy użyciu funkcji multimedialnych urządzenia

Pamięć USB flash oraz czytnik kart pamięci USB należy podłączać do urządzenia w sposób pokazany na ilustracji. Po podłączeniu urządzenia pojawia się ekran My media (Moje multimedia).

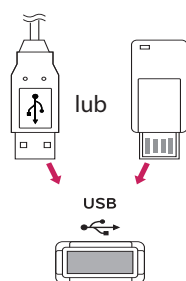

#### PRZESTROGA

- Gdy aktywne jest menu EMF (moje multimedia), nie należy wyłączać urządzenia ani odłączać urządzenia pamięci masowej USB, ponieważ może to spowodować utratę plików lub uszkodzenie urządzenia pamięci masowej USB.
- Należy często wykonywać kopie zapasowe plików zapisanych w urządzeniu pamięci masowej USB, ponieważ ich utrata lub uszkodzenie nie są objęte gwarancją.

#### Porady dotyczące korzystania z urządzeń pamięci masowej USB

- Rozpoznawane są tylko urządzenia typu pamięć masowa USB.
- Jeżeli urządzenie pamięci masowej USB zostanie podłączone poprzez koncentrator USB, wówczas nie będzie obsługiwane.
- Urządzenia pamięci masowej USB wykorzystujące programy do automatycznego rozpoznawania mogą nie być obsługiwane.
- Urządzenie pamięci masowej USB wykorzystujące własny sterownik może nie zostać rozpoznane.
- Szybkość rozpoznania urządzenia USB może być różna w zależności od urządzenia.
- Podczas pracy urządzenia pamięci masowej USB nie wolno wyłączać urządzenia ani odłączać urządzenia USB. Nagłe odłączenie tego typu urządzenia może spowodować uszkodzenie zapisanych w nim plików lub samego urządzenia.
- Nie zaleca się korzystania z urządzeń pamięci masowej USB, które były dostosowywane za pomocą komputera. Odtworzenie danych z takiej pamięci może być niemożliwe, poza tym może to spowodować awarię urządzenia. Zaleca się używanie jedynie urządzeń pamięci masowej USB zawierających zwykłe pliki z obrazami lub filmami.
- Można używać wyłącznie urządzeń pamięci masowej USB sformatowanych w systemie plików oferowanym przez system operacyjny Windows, czyli FAT32 oraz NTFS. Urządzenia pamięci sformatowane w inny sposób, nieobsługiwane przez system Windows, mogą nie być rozpoznawane.
- W przypadku urządzeń pamięci masowej USB, które wymagają zewnętrznego zasilania (natężenie prądu większe niż 0,5 A), należy podłączyć źródło zasilania. W przeciwnym razie urządzenie może nie zostać rozpoznane.
- Urządzenie pamięci masowej USB należy podłączyć za pomocą przewodu dostarczonego przez producenta urządzenia USB.
- Niektóre urządzenia pamięci masowej USB mogą nie być obsługiwane lub mogą działać nieprawidłowo.
- Metoda porządkowania plików w urządzeniu pamięci masowej USB jest podobna do metody używanej w systemie Windows XP. Rozpoznawane są nazwy plików składające się z nie więcej niż 100 angielskich znaków.

- Przed podłączeniem urządzenia pamięci masowej USB należy utworzyć kopie zapasowe ważnych plików, gdyż dane przechowywane w pamięci USB mogą ulec uszkodzeniu. Firma LG nie ponosi odpowiedzialności za utratę danych w wyniku niezastosowania się do tych uwag.
- Jeśli dysk twardy urządzenia USB nie jest zasilany z zewnętrznego źródła, urządzenie USB może nie zostać wykryte. Dlatego należy pamiętać o podłączeniu zewnętrznego źródła zasilania.
  - Do podłączenia zewnętrznego źródła zasilania należy użyć zasilacza. Nie ponosimy odpowiedzialności za problemy spowodowane korzystaniem z przewodu USB do połączenia z zewnętrznym źródłem zasilania.
- Jeżeli urządzenie pamięci USB ma wiele partycji lub jeżeli używany jest czytnik wielu kart USB, można korzystać maksymalnie z 4 partycji lub kart pamięci.
- Jeżeli pamięć USB jest podłączona do uniwersalnego czytnika kart USB, informacje o pojemności pamięci mogą nie zostać wykryte.
- Jeżeli urządzenie pamięci masowej USB nie działa prawidłowo, należy spróbować je odłączyć, a następnie ponownie podłączyć.
- Szybkość wykrywania urządzeń pamięci masowej USB zależy od urządzenia.
- Jeżeli urządzenie USB zostanie podłączone w trybie czuwania, po włączeniu urządzenia zostanie automatycznie załadowany odpowiedni dysk twardy.
- Nie zaleca się korzystania z zewnętrznych dysków twardych USB o pojemności większej niż 1 TB oraz pamięci USB o pojemności większej niż 32 GB.
- Urządzenia o większej pojemności niż zalecana mogą nie być obsługiwane prawidłowo.
- Jeżeli zewnętrzny dysk twardy USB wyposażony w funkcję oszczędzania energii nie działa, należy go wyłączyć, a następnie ponownie włączyć.
- Pamięci masowe USB o niższym standardzie niż USB 2.0 są również obsługiwane. Mogą one jednak nie działać prawidłowo w trybie listy filmów.
- W jednym folderze rozpoznawanych jest maksymalnie 999 podfolderów lub plików.
- Urządzenia pamięci masowej USB 3.0 mogą nie być obsługiwane.
- Dane w urządzeniu pamięci masowej USB mogą zostać uszkodzone w miejscu, gdzie panuje bardzo wysoka temperatura.

## Przeglądanie plików

Urządzenie umożliwia przeglądanie plików zapisanych na nośnikach USB.

- 1 Naciśnij przycisk **SETTINGS**, aby otworzyć menu główne.
- 2 Naciskając przycisk wyszukiwania, przejdź do opcji **MY MEDIA (MOJE MEDIA)** i naciśnij przycisk **OK**.
- 3 Naciskając przycisk Szukaj, przejdź do trybu, z którego chcesz skorzystać: **Movie List (Lista filmów)**, **Photo List (Lista zdjęć)** lub **Contents List (Lista zawartości)**, i naciśnij przycisk **OK**.









### Obsługiwane formaty plików

Typ	Obsługiwane formaty plików			
Filmy		Codec	Nośniki kontenerów	Profil
	Wideo	MPEG1 / MPEG2	DAT, MPG, MPEG, DVD, TS, TP	1080p @ 30 fps
		MPEG4 ( Divx 3,11, Divx4,12, Divx5,x, Divx6, Divx HD, Xvid 1,01, Xvid 1,01, Xvid 1,02, Xvid 1,03, Xvid 1,10-beta1/2 )	AVI, DIVX, MP4, MKV, TS, TRP	1080p @ 30 fps
		H.264	AVI, MP4, MKV, TS, TRP, TP	1080p @ 60 fps
Przepływność: od 32 kb/s do 320 kb/s (MP3) Obsługiwane formaty napisów zewnętrznych: *.smi/*.srt/*.sub (MicroDVD, Subviewer1.0/2.0)/*.ass/*.ssa/*.txt (TMPlayer)/*.psb (PowerDivX) Obsługiwany format napisów wewnętrznych: tylko XSUB (format napisów używany w plikach DivX6)				
Zdjęcia	JPEG Tryb podstawowy: 64 x 64 do 1 5360 x 8640 Tryb progresywny: 64 x 64 do 1920 x 1440 PNG Interlace : 1200 x 800 BMP 9600 x 6400 <ul style="list-style-type: none"> <li>• Nieobsługiwane pliki są wyświetlane w postaci wcześniej zdefiniowanej ikony.</li> </ul>			
Treści (przy użyciu oprogramowania SuperSign Manager)	Rozszerzenia plików : *.cts/ *.cse Filmy <b>Rozszerzenia plików:</b> *.mpg/*.mpeg/*.dat/*.ts/*.trp/*.tp/*.mp4/*.mkv/*.avi/*.avi(motion JPEG)/*.mp4(motion JPEG)/*.mkv(motion JPEG) <b>Format dźwięku:</b> MP3, Dolby Digital, LPCM, AAC, HE-AAC			

## Wyświetlanie filmów

Ten wyświetlacz umożliwi odtwarzanie plików multimedialnych z urządzenia USB w sieci lokalnej.

- 1 Naciśnij przycisk **SETTINGS**, aby otworzyć menu główne.
- 2 Naciskając przycisk nawigacji, przejdź do opcji **MOJE MEDIA** i naciśnij przycisk **OK**.
- 3 Naciskając przycisk nawigacji, przejdź do menu **Lista filmów** i naciśnij przycisk **OK**.
- 4 Naciskając przyciski nawigacji, przejdź do odpowiedniego folderu i naciśnij przycisk **OK**.
- 5 Naciskając przyciski nawigacji, przejdź do odpowiedniego pliku i naciśnij przycisk **OK**.
  - **Go to root folder (Przejdź do folderu głównego)** : Powrót do ekranu głównego My media (Moje Media).
  - **Go to upper folder (Przejdź do folderu powyżej)**: Powrót do poprzedniego ekranu.
  - **Exit (Wyjście)** : Wyjście z ekranu My media (Moje Media).
- 6 W trakcie odtwarzania filmu naciśnij **OK**, aby uzyskać dostęp do następujących ustawień.

Przycisk pilota	Opis
	Zatrzymanie odtwarzania
	Odtwarzanie filmu
	Wstrzymanie lub wznowienie odtwarzania
	Przewijanie zawartości pliku wstecz
	Przewijanie zawartości pliku do przodu
	Dostosowanie jasności ekranu w celu zmniejszenia zużycia energii.
<b>SETTINGS</b>	Wyświetlenie menu Option (Opcje).
 <b>BACK</b>	Ukrycie menu w trybie pełnego ekranu.
<b>EXIT</b>	Powrót do menu <b>Movie List (Lista filmów)</b> .
 <b>lub</b> 	Przechodzenie do konkretnych punktów w pliku podczas odtwarzania. Czas punktu jest wyświetlany na pasku stanu. Funkcja może błędnie działać z niektórymi plikami.

### Porady dotyczące odtwarzania plików wideo

- Niektóre napisy utworzone przez użytkownika mogą nie być wyświetlane prawidłowo.
- Niektóre znaki specjalne w napisach mogą nie być obsługiwane.
- Znaczniki HTML nie są obsługiwane w napisach.
- Napisy w językach innych niż obsługiwane nie będą dostępne.
- Uszkodzone pliki wideo mogą nie być odtwarzane prawidłowo lub niektóre funkcje odtwarzania mogą nie działać.
- Pliki wideo utworzone za pomocą niektórych koderów mogą nie być odtwarzane prawidłowo.
- Jeśli struktura wideo nagranych plików nie jest przeplatana, wysyłany jest sygnał wideo.
- Obsługiwane są filmy w standardzie HD o maksymalnej rozdzielczości 1920 x 1080 @ 25/30p lub 1280 x 720 @ 50/60p, zależnie od liczby klatek na sekundę.
- Filmy o rozdzielczości większej niż 1920 x 1080 @ 25/30p lub 1280 x 720 @ 50/60p mogą nie być odtwarzane poprawnie, zależnie od liczby klatek na sekundę.
- Pliki wideo inne niż określone typy i formaty mogą nie być odtwarzane prawidłowo.
- Maksymalna szybkość transmisji bitów odtwarzanych plików wideo to 20 Mb/s. (Wyjątek: Motion JPEG : 10 Mb/s)
- Firma LG nie gwarantuje płynnego odtwarzania plików zakodowanych za pomocą kodeka H.264/AVC w przypadku profilu kodowania 4.1 lub wyższego.
- Nie można odtwarzać plików wideo większych niż 30 GB.
- Film w formacie DivX oraz plik z napisami do niego muszą być zapisane w tym samym folderze.
- Nazwa pliku wideo oraz nazwa pliku napisów muszą być identyczne, aby napisy były wyświetlane.
- Odtwarzanie plików wideo za pomocą połączenia USB nieobsługującego trybu High Speed może nie działać prawidłowo.
- Pliki zakodowane przy użyciu algorytmu kompresji obrazu GMC (Global Motion Compensation) mogą nie być odtwarzane.

### Opcje dotyczące odtwarzania wideo

- 1 Naciśnij przycisk **SETTINGS**, aby otworzyć menu podręczne.
- 2 Naciskając przyciski nawigacji, przejdź do menu **Set Video Play (Ustaw odtwarzanie wideo)**, **Set Video. (Ustaw wideo.)** a następnie naciśnij przycisk **OK**.

### UWAGA

- Zmiana wartości ustawień opcji **Movie List (Lista filmów)** nie wpływa na opcję **Photo List (Lista zdjęć)**. Dlatego zmiana ustawień opcji **Photo List (Lista zdjęć)** nie wpływa na tę opcję.
- Zmiana wybranych wartości ustawień opcji **Photo List (Lista zdjęć)** ma wpływ na inne wartości tej opcji i odwrotnie.
- Przy ponownym odtwarzaniu pliku wideo po zatrzymaniu można go odtworzyć od miejsca, w którym odtwarzanie zostało przerwane.

Wybór pozycji **Ustaw odtwarzanie wideo**. umożliwia dostęp do następujących menu:

Menu	Opis
<b>Picture Size (Rozmiar obrazu)</b>	Wybór formatu obrazu podczas odtwarzania filmu.
<b>Subtitle Language (Język napisów)</b>	Włączanie/wyłączanie napisów.
<b>Language (Język)</b>	Ustawienie aktywne w przypadku napisów SMI; umożliwia wybór języka napisów.
<b>Code Page (Strona kodowa)</b>	Wybór czcionki napisów. W przypadku ustawienia na wartość domyślną jest używana ta sama czcionka, co w menu ogólnym.
<b>Sync (Synchronizacja)</b>	Dostosowanie synchronizacji czasu napisów podczas odtwarzania filmu w zakresie od -10s do +10s w odstępach 0,5s.
<b>Position (Pozycja)</b>	Przesuwa położenie napisów w górę i w dół podczas odtwarzania filmu.
<b>Size (Rozmiar)</b>	Umożliwia wybór wielkości napisów podczas wyświetlania filmu.
<b>Repeat (Powtarzanie)</b>	Włączanie/wyłączanie funkcji powtarzania odtwarzania filmu. Gdy włączone, plik w folderze będzie odtwarzany wielokrotnie. Jednak nawet mimo wyłączenia funkcji powtórnego odtwarzania może dojść do powtórnego odtwarzania pliku, gdy jego nazwa jest podobna do nazwy poprzedniego pliku.



### UWAGA

- W pliku napisów jest obsługiwanych tylko 10 000 bloków synchronizacji.
- Rozmiar odtwarzanego obrazu wideo można zmieniać za pomocą przycisku **ARC**.
- Napisy w danym języku są obsługiwane tylko wtedy, gdy menu ekranowe jest w tym samym języku.
- Opcje strony kodowej mogą być wyłączone, zależnie od języka plików napisów.
- Wybierz odpowiednią stronę kodową dla plików napisów.

## Wyświetlanie zdjęć

Wyświetlanie plików zapisanych w urządzeniu pamięci masowej USB.

- 1 Naciśnij przycisk **SETTINGS**, aby utworzyć menu główne.
- 2 Naciskając przycisk nawigacji, przejdź do opcji **MY MEDIA (MOJE MEDIA)** i naciśnij przycisk **OK**.
- 3 Naciskając przycisk nawigacji, przejdź do menu **Photo List (Lista zdjęć)** i naciśnij przycisk **OK**.
- 4 Naciskając przyciski nawigacji, przejdź do odpowiedniego folderu i naciśnij przycisk **OK**.
- 5 Naciskając przyciski nawigacji, przejdź do odpowiedniego pliku i naciśnij przycisk **OK**.
  - **Go to root folder (Przejdź do folderu głównego)** : Powrót do ekranu głównego My media (Moje Media).
  - **Go to upper folder (Przejdź do folderu powyżej)**: Powrót do poprzedniego ekranu.
  - **Exit (Wyjście)** : Wyjście z ekranu My media (Moje Media).
- 6 W trakcie wyświetlania zdjęć można uzyskać dostęp do następujących ustawień:

Opcja	Opis
<b>Slideshow (Pokaz slajdów)</b>	Rozpoczynanie i zatrzymywanie pokazu slajdów z wybranych zdjęć. Jeśli nie wybrano konkretnych zdjęć, w pokazie są wyświetlane wszystkie zdjęcia zapisane w bieżącym folderze. Aby ustawić szybkość zmiany slajdów w pokazie, wybierz pozycję <b>Option (Opcje)</b> .
	Obracanie zdjęcia w prawo (o 90°, 180°, 270° i 360°).  <b>! UWAGA</b> <ul style="list-style-type: none"> <li>• Istnieją ograniczenia dotyczące wielkości zdjęcia. Nie można obrócić zdjęcia, jeśli długość krawędzi (rozdzielczość w pikselach) po obrocie przekracza obsługiwaną rozdzielczość.</li> </ul>
	Powiększa zdjęcie o 100 %, 200 % lub 400 %.  <b>! UWAGA</b> <ul style="list-style-type: none"> <li>• Zdjęć o rozdzielczości 100 x 100 lub mniejszej nie można powiększyć.</li> </ul>
	Dostosowanie jasności ekranu w celu zmniejszenia zużycia energii.
<b>Option (Opcje)</b>	Aby ponownie wyświetlić opcje,
<b>Hide (Ukryj)</b>	Ukrywanie okna opcji.
<b>Exit (Wyjście)</b>	Powrót do menu <b>Photo List (Lista zdjęć)</b> .

### Opcje zdjęć

- 1 Naciśnij przycisk **SETTINGS**, aby wyświetlić menu **Option (Opcje)**.
- 2 Naciskając przyciski nawigacji, przejdź do opcji **Set Photo View (Ustaw widok zdjęć)**, **Set Video (Ustaw wideo)** i naciśnij przycisk **OK**.

### UWAGA

- Zmiana wartości ustawień opcji **Movie List (Lista filmów)** nie wpływa na opcję **Photo List (Lista zdjęć)**. Dlatego zmiana ustawień opcji **Photo List (Lista zdjęć)** nie wpływa na tę opcję.
- Zmiana wybranych wartości ustawień opcji **Photo List (Lista zdjęć)** ma wpływ na inne wartości tej opcji i odwrotnie.

Po wybraniu opcji **Set Photo View (Ustaw widok zdjęć)**:

Menu	Opis
<b>Slide Speed (Szybkość slajdów)</b>	Wybór szybkości odtwarzania slajdów. (Dostępne opcje: Fast (Szybko), Medium (Średnio) lub Slow (Wolno)).

## Przeglądanie menu Lista zawartości

Odtwarzanie zapisanych plików za pomocą opcji **Export (Eksport)** w oprogramowaniu **SuperSign Manager**.

- 1 Naciśnij przycisk **SETTINGS**, aby otworzyć menu główne.
- 2 Naciskając przycisk nawigacji, przejdź do opcji **MY MEDIA (MOJE MEDIA)** i naciśnij przycisk **OK**.
- 3 Naciskając przycisk nawigacji, przejdź do menu **Contents List (Lista zawartości)** i naciśnij przycisk **OK**.
- 4 Naciskając przyciski nawigacji, przejdź do odpowiedniego folderu i naciśnij przycisk **OK**.
- 5 Naciskając przyciski nawigacji, przejdź do odpowiedniego pliku i naciśnij przycisk **OK**.

- **Go to root folder (Przejdź do folderu głównego)** : Powrót do ekranu głównego My media (Moje Media).
- **Go to upper folder (Przejdź do folderu powyżej)**: Powrót do poprzedniego ekranu.
- **Exit (Wyjście)** : Wyjście z ekranu My media (Moje Media).

### **UWAGA**

- Podczas odtwarzania plików multimedialnych z menu **Contents List (Lista zawartości)** aktywne są tylko przyciski **BACK** i **EXIT**, a także przycisk regulacji głośności. Naciśnięcie przycisku **BACK** lub **EXIT** spowoduje zatrzymanie odtwarzania plików multimedialnych i powrót do menu **Contents List (Lista zawartości)**.
- Jeśli w urządzeniu USB znajduje się folder AutoPlay i zawiera on pliki w obsługiwanych formatach, pliki mogą zostać odtworzone automatycznie po podłączeniu do monitora.

## Przewodnik po usłudze DivX® VOD

### Rejestracja w usłudze DivX® VOD

Aby można było odtworzyć wypożyczony lub zakupiony plik DivX® VOD, urządzenie należy zarejestrować na stronie [www.divx.com/vod](http://www.divx.com/vod) przy użyciu 10-znakowego kodu zapisanego w urządzeniu.

- 1 Naciśnij przycisk **SETTINGS**. Zostanie wyświetlony ekran z głównymi menu.
- 2 Naciskając przyciski nawigacji, przejdź do opcji **MY MEDIA (MOJE MULTIMEDIA)** i naciśnij przycisk **OK**.
- 3 Naciśnij niebieski przycisk.
- 4 Naciskając przyciski nawigacji, przejdź do opcji **DivX Reg. Code (Kod rejestracji DivX)** i naciśnij przycisk **OK**.
- 5 Sprawdź kod rejestracji swojego wyświetlacza.
- 6 Po zakończeniu naciśnij przycisk **EXIT**. Po powrocie do poprzedniego menu naciśnij przycisk **BACK**.

### UWAGA

- Podczas sprawdzania kodu rejestracji niektóre przyciski mogą nie działać.
- W przypadku użycia kodu rejestracji DivX innego urządzenia nie będzie możliwe odtworzenie wypożyczonego lub kupionego pliku DivX. Dlatego należy zawsze korzystać z kodu rejestracji DivX przypisanego do tego urządzenia.
- Pliki wideo lub audio, które nie są przekonwertowane za pomocą standardowego kodeka DivX, mogą ulec uszkodzeniu lub nie zostać odtworzone.
- Kod DivX VOD umożliwia aktywację do 6 urządzeń w ramach jednego konta.

### Wyrejestrowywanie urządzenia z usługi DivX® VOD

W celu wyrejestrowania urządzenia należy na stronie [www.divx.com/vod](http://www.divx.com/vod) wprowadzić 8-znakowy kod dezaktywacyjny zapisany w urządzeniu.

- 1 Naciśnij przycisk **SETTINGS**. Zostanie wyświetlony ekran z głównymi menu.
- 2 Naciskając przyciski nawigacji, przejdź do opcji **MY MEDIA (MOJE MULTIMEDIA)** i naciśnij przycisk **OK**.
- 3 Naciśnij niebieski przycisk.
- 4 Naciskając przyciski nawigacji, przejdź do opcji **Deactivation (Dezaktywacja)** i naciśnij przycisk **OK**.
- 5 Naciskając przyciski nawigacji, przejdź do opcji **Yes (Tak)** i potwierdź zamiar dezaktywacji.
- 6 Po zakończeniu naciśnij przycisk **EXIT**. Po powrocie do poprzedniego menu naciśnij przycisk **BACK**.

### UWAGA

- Po wyrejestrowaniu urządzenia, aby móc ponownie odtwarzać treści DivX® VOD, należy ponownie zarejestrować urządzenie.

# DOSTOSOWYWANIE USTAWIEŃ



## Dostęp do głównych menu

- 1 Naciśnij przycisk **SETTINGS**. Zostanie wyświetlony ekran z głównymi menu.
  - 2 Naciskając przyciski nawigacji, przejdź do jednego z poniższych menu i naciśnij przycisk **OK**.
  - 3 Naciskając przyciski nawigacji, przejdź do ustawienia lub opcji, a następnie naciśnij przycisk **OK**.
  - 4 Po zakończeniu naciśnij przycisk **EXIT**. Po powrocie do poprzedniego menu, naciśnij przycisk **BACK**.
- **PICTURE (OBRAZ)** : Ustawianie rozmiaru, jakości i efektów obrazu.
  - **TIME (CZAS)** : Ustawianie daty i godziny oraz konfiguracja programatora.
  - **OPTION (OPCJE)** : Ustawianie funkcji menu OPCJE.
  - **NETWORK (SIEĆ)** : Ustawianie funkcji menu SIEĆ.
  - **INPUT** : Wybór trybu sygnału wejściowego.
  - **MY MEDIA (MOJE MULTIMEDIA)** : Wyświetlanie i odtwarzanie filmów oraz zdjęć zapisanych w urządzeniu USB.

## Ustawienia w menu OBRAZ

- 1 Naciśnij przycisk **SETTINGS**. Zostanie wyświetlony ekran z głównymi menu.
- 2 Naciskając przyciski nawigacji, przejdź do menu **PICTURE (OBRAZ)** i naciśnij przycisk **OK**.
- 3 Naciskając przyciski nawigacji, przejdź do ustawienia lub opcji, a następnie naciśnij przycisk **OK**.  
- Aby powrócić do poprzedniego poziomu, naciśnij przycisk **BACK**.
- 4 Po zakończeniu naciśnij przycisk **EXIT**. Po powrocie do poprzedniego menu, naciśnij przycisk **BACK**.

W tabeli poniżej opisano ustawienia dotyczące obrazu:

Ustawienie	Opis	
 <b>Energy Saving (Oszczędzanie energii)</b>	Zmniejsza zużycie energii przez odpowiednie dostosowanie jasności ekranu.	
	<b>Opcja</b>	
	<b>Off (Wyłączone)</b>	Wyłączenie funkcji oszczędzania energii.
	<b>Minimum (Minimalne)/ Medium (Średnie)/ Maximum (Maksymalne)</b>	Określenie poziomu jasności podświetlenia.
	<b>Screen off (Wyłączaj ekran)</b>	Ekran jest wyłączany po 3 sekundach.
<b>Smart Energy Saving</b>	Dostosowanie podświetlenia i kontrastu do jasności ekranu.	
	<b>Opcja</b>	
	<b>Off (Wyłączone)</b>	Wyłączenie funkcji Smart Energy Saving (Inteligentne oszczędzanie energii)
	<b>On (Włączony)</b>	Umożliwia funkcji Smart Energy Saving (Inteligentne oszczędzanie energii) ograniczanie zużycia energii do wartości współczynnika wprowadzonego dla tej funkcji.
<b>Picture Mode (Tryb obrazu)</b>	Ta opcja umożliwia wybór optymalnego trybu obrazu dostosowanego do otoczenia lub do wyświetlanego programu.	
	<b>Opcja</b>	
	<b>Vivid (Żywy)</b>	Wybór opcji powoduje zwiększenie kontrastu, jasności i ostrości, dzięki czemu możliwe jest wyświetlanie wyrazistych obrazów.
	<b>Standard (Standardowy)</b>	Wybór opcji powoduje wyświetlanie obrazów przy zachowaniu standardowych poziomów kontrastu, jasności i ostrości.
	<b>APS</b>	redukcja zużycia energii poprzez regulację jasności ekranu.
	<b>Cinema (Kino)</b>	Optymalizacja obrazu w sposób jak najlepiej symulujący warunki kinowe.
	<b>Sport</b>	Optymalizacja obrazu wideo pod kątem dynamicznych akcji poprzez uwypuklenie kolorów podstawowych, takich jak biel, zieleń murawy czy błękit nieba.
	<b>Game (Gra)</b>	Optymalizacja obrazu pod kątem szybkich gier komputerowych i telewizyjnych.
 <b>Expert 1, 2 (Ekspert 1, 2)</b>	To menu umożliwia specjalistom i amatorom dostosowanie ustawień jakości obrazu monitora w celu uzyskania najlepszych wrażeń podczas oglądania. Menu ma certyfikat ISF i jest przeznaczone dla specjalistów zajmujących się kalibracją obrazu. (Logo ISF są oznaczone wyłącznie monitory z certyfikatem ISF). Kalibracja ISFccc: Imaging Science Foundation Certified Calibration Control	
<b>Aspect Ratio (Proporcje ekranu)</b>	Dostosowanie rozmiaru obrazu w celu oglądania go w optymalnej wielkości.	

Ustawienie	Opis	
<b>SCREEN (EKRAN)</b> (Tylko w trybie RGB)	Umożliwia dostosowanie opcji wyświetlania w trybie RGB materiałów pochodzących z komputera.	
	<b>Opcja</b>	
	<b>Resolution (Rozdzielczość)</b>	Umożliwia wybranie odpowiedniej rozdzielczości. Patrz „Konfiguracja opcji wyświetlania materiałów pochodzących z komputera”.
	<b>Auto Configure (Automatyczna konfiguracja)</b>	Umożliwia automatyczne dostosowanie pozycji ekranu, zegara i fazy. Podczas trwającej kilka sekund konfiguracji wyświetlany obraz może być niestabilny.
	<b>Position (Pozycja) / Size (Rozmiar) / Phase (Faza)</b>	Dostosowanie tych parametrów jest konieczne, gdy obraz jest niewyraźny, a zwłaszcza gdy po automatycznej konfiguracji występują drgania znaków.
<b>Reset (Resetowanie)</b>	Przywracanie domyślnych wartości ustawień.	

### Podstawowe parametry obrazu

Ustawienie	Opis
<b>Backlight (Podświetlenie)</b>	Dostosowanie jasności ekranu poprzez wyregulowanie podświetlenia matrycy LCD. Zmniejszenie jasności spowoduje przyciemnienie ekranu, ale jednocześnie spadek poboru prądu. Jakość odbioru sygnału pozostanie bez zmian.
<b>Contrast (Kontrast)</b>	Zwiększanie i zmniejszanie gradientu sygnału wideo. Funkcji Contrast (Kontrast) warto użyć, gdy jasne fragmenty obrazu są zbyt nasycone.
<b>Brightness (Jasność)</b>	Regulacja podstawowego poziomu sygnału w obrazie. Funkcji Brightness (Jasność) warto użyć, gdy ciemne fragmenty obrazu są zbyt nasycone.
<b>Sharpness (Ostrość)</b>	Regulacja poziomu ostrości krawędzi między jasnymi a ciemnymi obszarami obrazu. Im niższy poziom, tym bardziej miękkie kontury obrazu.
<b>Color (Kolor)</b>	Regulacja intensywności wszystkich kolorów.
<b>Tint (Odcień)</b>	Regulacja równowagi między poziomami czerwieni i zieleni.
<b>Color Temperature (Temperatura kolorów)</b>	Zwiększenie temperatury kolorów powoduje wzmocnienie ciepłych kolorów, takich jak czerwony, natomiast przy zmniejszaniu temperatury obraz staje się niebieskawy.
<b>Advanced Control / Expert Control (Sterowanie zaawansowane / Kontrola zaawansowana)</b>	Umożliwia dostosowanie obrazu w każdym trybie menu Picture Mode (Tryb obrazu) oraz dostosowanie ustawień obrazu do konkretnego obrazu. Najpierw należy wybrać żądany tryb menu Picture Mode (Tryb obrazu). * Ta opcja jest dostępna, jeśli w menu Picture Mode (Tryb obrazu) wybrano ustawienie Vivid (Żywy).
<b>Picture Option (Opcje obrazu)</b>	Umożliwia ustawienie dodatkowych opcji obrazu.
<b>Picture Reset (Resetowanie obrazu)</b>	Przywracanie domyślnych wartości ustawień.

### ! UWAGA

- Po włączeniu wybranego trybu obrazu jego ustawienia menu są ustawiane automatycznie.
- W przypadku korzystania z funkcji Smart Energy Saving (Inteligentne oszczędzanie energii) ekran może wydawać się zbyt nasycony w białych obszarach nieruchomych obrazów.
- Jeśli dla funkcji Energy Saving (Oszczędzanie energii) wybrano ustawienie Minimum (Minimalne), Medium (Średnie) lub Maximum (Maksymalne), funkcja Smart Energy Saving (Inteligentne oszczędzanie energii) zostanie wyłączona.

**Advanced Control (Sterowanie zaawansowane) - Picture Mode (Tryb obrazu)****(Standard (Standardowy)/ APS/ Sport (Sport)/ Game (Gra))**

Ustawienie	Opis
<b>Dynamic Contrast (Kontrast dynamiczny)</b>	dostosowywanie kontrastu do optymalnego poziomu w oparciu o jasność wyświetlanego obrazu.
<b>Dynamic Color (Kolor dynamiczny)</b>	dostosowywanie kolorów obrazu w celu uzyskania efektu bardziej naturalnych kolorów.
<b>Color Gamut (Gama kolorów)</b>	wybór gamy kolorów do wyświetlenia.
<b>Skin Color (Odcień skóry)</b>	dostosowanie gamy odcieni skóry w celu zastosowania odcienia skóry zdefiniowanego przez użytkownika.
<b>Sky Color (Kolor nieba)</b>	dostosowanie koloru nieba.
<b>Grass Color (Kolor trawy)</b>	dostosowanie gamy kolorów przyrody (kolory łąk, wzgórz itp.).
<b>Gamma</b>	ustawianie krzywej gradacji w oparciu o stosunek sygnału wyjściowego do sygnału wejściowego obrazu.

**Expert Control (Kontrola zaawansowana)- Picture Mode (Tryb obrazu) (Cinema (Kino)/****Expert1 (Ekspert1) / Expert2 (Ekspert2))**

Ustawienie	Opis
<b>Dynamic Contrast (Kontrast dynamiczny)</b>	dostosowywanie kontrastu do optymalnego poziomu w oparciu o jasność wyświetlanego obrazu. (Funkcja działa w trybie HDMI-DTV).
<b>Color Gamut (Gama kolorów)</b>	wybór gamy kolorów do wyświetlenia.
<b>Edge Enhancer (Popr. krawędzi)</b>	uzyskanie ostrzejszych, wyraźniejszych i bardziej naturalnych krawędzi obrazu.
<b>Color Filter (Filtr koloru)</b>	filtrowanie określonego spektrum kolorów w paletce kolorów RGB w celu precyzyjnego dostosowania nasycenia i odcienia.
<b>Color Temperature (Temp. barw)</b>	filtrowanie określonego spektrum kolorów w paletce kolorów RGB w celu precyzyjnego dostosowania nasycenia i odcienia.
<b>Colour Management System (System zarządzania kolorami)</b>	system, z którego korzystają specjaliści przy dostosowaniu koloru za pomocą wzoru testowego. Dostępne jest sześć obszarów kolorystycznych (Czerwony / Zielony / Niebieski / Niebieskozielony / Purpurowy / Żółty), przy czym dostosowanie jednego obszaru nie ma wpływu na wyświetlanie innych kolorów. W przypadku zwykłych obrazów modyfikacja ustawień może nie powodować widocznych zmian kolorów.

**Picture Option (Opcje obrazu) - Trybu HDMI (DTV)**

Ustawienie	Opis
<b>Noise Reduction (Redukcja szumu)</b>	Zmniejszenie poziomu szumów występujących podczas odtwarzania filmu wideo.
<b>MPEG Noise Reduction (Redukcja szumów MPEG)</b>	Zmniejszenie poziomu szumów powstałych na skutek kompresji cyfrowego obrazu wideo.
<b>Black Level (Poziom czerni)</b>	Dostosowanie jasnych lub ciemnych obszarów ekranu do poziomu czerni sygnału wejściowego obrazu w oparciu o stopień ciemności (poziomu czerni) ekranu.
<b>Real Cinema (Prawdziwe kino)</b>	Optymalizacja ekranu do wyświetlania filmów.
<b>Motion Eye Care (Ochrona oczu)</b>	Dostosowanie jasności ekranu w celu wyeliminowania efektu oślepienia. (zależnie od modelu)

## Ustawienia w menu CZAS

- 1 Naciśnij przycisk **SETTINGS**. Zostanie wyświetlony ekran z głównymi menu.
- 2 Naciskając przyciski nawigacji, przejdź do menu **TIME (CZAS)** i naciśnij przycisk **OK**.
- 3 Naciskając przyciski nawigacji, przejdź do ustawienia lub opcji, a następnie naciśnij przycisk **OK**.  
- Aby powrócić do poprzedniego poziomu, naciśnij przycisk **BACK**.
- 4 Po zakończeniu naciśnij przycisk **EXIT**. Po powrocie do poprzedniego menu, naciśnij przycisk **BACK**.

W tabeli poniżej opisano dostępne ustawienia dotyczące czasu:

Ustawienie	Opis
<b>Clock (Zegar)</b>	Ustawianie czasu.
<b>On/Off Time (Czas włączenia/wyłączenia)</b>	Określenie czasu automatycznego włączenia lub wyłączenia monitora.
<b>Auto Off (15Min.) (Automatyczne wyłączenie)</b>	Jeśli tryb Auto-off (Auto. wyłączenie) jest aktywny, a do urządzenia przez 15 minut nie będzie przesyłany żaden sygnał, urządzenie wyłączy się automatycznie.
<b>Automatic Standby</b>	Monitor przełącza się automatycznie na działanie w trybie czuwania, jeśli nie jest używany przez określony czas.

### UWAGA

- Ustawienie Off/On Time (Czas wyłączenia/włączenia) można ustawić dla siedmiu zadań oglądania; monitor jest włączany lub wyłączany w czasie, który został zaprogramowany na liście zadań. Jeśli na liście zadań zapisanych jest więcej ustawień czasu, funkcja zostanie uruchomiona w najwcześniejszym ustawionym czasie.
- W przypadku ustawienia czasu włączenia i wyłączenia urządzenia funkcja będzie wykonywana codziennie ustalonej godzinie.
- Jeśli ustawione czasy zaplanowanego włączenia i wyłączenia są identyczne, czas wyłączenia ma wyższy priorytet, jeśli urządzenie jest włączone. Z kolei jeśli urządzenie jest wyłączone, priorytet będzie miało ustawienia czasu włączenia.

## Ustawienia w menu OPCJE

- 1 Naciśnij przycisk **SETTINGS**. Zostanie wyświetlony ekran z głównymi menu.
- 2 Naciskając przyciski nawigacji, przejdź do menu **OPTION (OPCJE)** i naciśnij przycisk **OK**.
- 3 Naciskając przyciski nawigacji, przejdź do ustawienia lub opcji, a następnie naciśnij przycisk **OK**.  
- Aby powrócić do poprzedniego poziomu, naciśnij przycisk **BACK**.
- 4 Po zakończeniu naciśnij przycisk **EXIT**. Po powrocie do poprzedniego menu, naciśnij przycisk **BACK**.

W tabeli poniżej opisano dostępne ustawienia opcji:

Ustawienie	Opis	
<b>Language (Język)</b>	Umożliwia wybór języka tekstu wyświetlanego na ekranie.	
<b>ISM Method (ISM)</b>	Jeśli na ekranie będzie wyświetlany przez dłuższy czas nieruchomy lub zatrzymany obraz z gry komputerowej/ wideo, może to spowodować powstanie efektu „widma” utrzymującego się nawet po zmianie treści na ekranie. Dlatego należy unikać pozostawiania przez dłuższy czas nieruchomego obrazu na ekranie.	
	<b>Opcja</b>	
	<b>Normal (Normalne)</b>	Minimalizuje efekt pozostałości nieruchomego obrazu przez stopniowe zmniejszanie jasności podczas wyświetlania statycznych obrazów i zwiększanie jej podczas wyświetlania obrazów ruchomych.
	<b>Color Wash (Czyszczenie kolorów)</b>	Eliminuje efekt pozostałości nieruchomego obrazu przez przesuwanie każdego piksela na ekranie zgodnie z ustalonym schematem przez określony czas. Zaleca się korzystanie z tej funkcji w celu usunięcia tymczasowych pozostałości nieruchomego obrazu.
<b>DivX(R) VOD</b>	Rejestracja lub zwolnienie DivX. Sprawdzenie kodu rejestracji DivX dla potrzeb odtwarzania zabezpieczonych filmów DivX. Zarejestruj urządzenie na stronie <a href="http://vod.divx.com">http://vod.divx.com</a> . Kod rejestracji użytkownika do wypożyczania i kupowania filmów na stronie <a href="http://www.divx.com/vod">www.divx.com/vod</a> . * Odtwarzanie plików DivX wypożyczonych lub zakupionych przy użyciu kodu rejestracji DivX innego urządzenia jest niemożliwe. Należy zawsze korzystać jedynie z kodu rejestracji DivX przypisanego do urządzenia. * Przekonwertowanie plików za pomocą innego niż standardowy kodek DivX może skutkować nieodtworzeniem pliku lub nieprawidłowym odtwarzaniem obrazu.	
<b>Initial Setting (Przywrócenie ustawień fabr.)</b>	Usunięcie wszystkich opcjonalnych ustawień i przywrócenie oryginalnych wartości domyślnych.	
<b>Set ID</b>	W przypadku wyświetlania obrazu na kilku ekranach każdemu urządzeniu można przypisać inny identyfikator (nazwę). Wybierz za pomocą przycisków liczbę (od 1 do 255 od 1 do 1000) i wyjdź z menu. Przypisany identyfikator można wykorzystywać do sterowania urządzeniem za pomocą oprogramowania do obsługi urządzeń.	
<b>Tile Mode (Tryb Kafelki)</b>	<b>Tile Mode (Tryb Kafelki)</b>	Aby można było skorzystać z tej funkcji: - Obraz musi być wyświetlany także w innych urządzeniach. - Funkcja musi być obsługiwana za pośrednictwem przewodu RGB/DVI-D i rozdzielacza sygnału. - Należy wybrać tryb Tile Mode (Kafelki), skonfigurować wiersze i kolumny, a następnie wprowadzić identyfikator kafelka w celu wybrania lokalizacji. * Zmiany ustawień zostaną zapisane dopiero po naciśnięciu przycisku SET (USTAW). - Tile Mode (Tryb Kafelki): wiersz x kolumna (wiersz = 1 do 15, kolumna = 1 do 15). - Dostępny układ 15 x 15. - Dostępna jest zarówno opcja konfiguracji ekranu zintegrowanego, jak i konfiguracji pojedynczych wyświetlaczy.
	<b>Auto Config. (Automatyczna konfiguracja)</b>	Automatyczne dostosowanie trybu Tile Mode (Tryb Kafelki). Funkcja jest dostępna wyłącznie w przypadku sygnałów analogowych.
	<b>Position (Pozycja)</b>	Dostosowanie pozycji ekranu w pionie i w poziomie.
	<b>Size (Rozmiar)</b>	Dostosowanie wysokości i szerokości ekranu z uwzględnieniem wielkości ramy.
	<b>Natural (Naturalny)</b>	Obraz jest przycinany o wartość odpowiadającą odległości między wyświetlaczami, dzięki czemu wygląda naturalnie.
	<b>Reset (Resetowanie)</b>	Funkcja umożliwia zresetowanie ustawień i wyłączenie trybu Tile Mode (Tryb Kafelki). Wszystkie ustawienia trybu kafelków są wyłączane po wybraniu opcji Tile recall (Odwołanie trybu kafelków); ekran powraca wtedy do trybu pełnego ekranu.

## Tile Mode (Tryb Kafelki)

Niniejszy produkt można połączyć z kolejnymi monitorami w celu uzyskania większej powierzchni wyświetlania w trybie kafelków.

### Off (Wyłączone)

Wyłączenie opcji Tile Mode (Tryb Kafelki)

### 1 x 2

Korzystanie z 2 monitorów



Identyfikator kafelka

### 2 x 2

Korzystanie z 4 monitorów



### 3 x 3

Korzystanie z 9 monitorów



### 4 x 4

Korzystanie z 16 monitorów



### 5 x 5

Korzystanie z 25 monitorów



## Tile Mode (Tryb Kafelki) – tryb Natural (Naturalny)

Gdy ten tryb jest aktywny, część obrazu przypadająca na przerwę dzielącą monitory jest pomijana w celu wyświetlania obrazu w naturalny sposób.

Przed



Po



## Ustawienia menu SIEĆ

















- 1 Naciśnij przycisk **SETTINGS**. Zostanie wyświetlony ekran z głównymi menu.
- 2 Naciskając przyciski nawigacji, przejdź do menu **NETWORK (SIEĆ)** i naciśnij przycisk **OK**.
- 3 Naciskając przyciski nawigacji, przejdź do ustawienia lub opcji, a następnie naciśnij przycisk **OK**.  
- Aby powrócić do poprzedniego poziomu, naciśnij przycisk **BACK**.
- 4 Po zakończeniu naciśnij przycisk **EXIT**. Po powrocie do poprzedniego menu naciśnij przycisk **BACK**.

W tabeli poniżej opisano dostępne ustawienia opcji:

Ustawienie	Opis
<b>Network Setting</b> (Ustawienia sieciowe)	Konfiguracja ustawień sieciowych.
<b>Network Status</b> (Status sieci)	Wyświetlanie statusu sieci.

# KODY STEROWANIA PODCZERWIENIĄ

- Niektóre modele nie posiadają wsparcia dla interfejsów HDMI/USB.
- Niektóre kody przycisków nie są obsługiwane w zależności od modelu.

Kod (szesnastkowy)	Funkcja	Uwaga
08	 (ZASILANIE)	PRZYCISK PILOTA
0B	INPUT	PRZYCISK PILOTA
C4	MONITOR ON	PRZYCISK PILOTA
C5	MONITOR OFF	PRZYCISK PILOTA
95	ENERGY SAVING	PRZYCISK PILOTA
DC	3D	PRZYCISK PILOTA
Od 10 do 19	Przyciski numeryczne od 0 do 9	PRZYCISK PILOTA
32	1/a/A	PRZYCISK PILOTA
2F	CLEAR	PRZYCISK PILOTA
02	Volume  ( + )	PRZYCISK PILOTA
03	Volume  ( - )	PRZYCISK PILOTA
79	ARC	PRZYCISK PILOTA
99	AUTO	PRZYCISK PILOTA
09	MUTE	PRZYCISK PILOTA
E0	BRIGHTNESS  (Następna strona)	PRZYCISK PILOTA
E1	BRIGHTNESS  (Poprzednia strona)	PRZYCISK PILOTA
4D	PSM	PRZYCISK PILOTA
AA	INFO 	PRZYCISK PILOTA
5F	W.BAL	PRZYCISK PILOTA
43	SETTINGS	PRZYCISK PILOTA
40	W górę 	PRZYCISK PILOTA
41	W dół 	PRZYCISK PILOTA
07	W lewo 	PRZYCISK PILOTA
06	W prawo 	PRZYCISK PILOTA
3F	S.MENU	PRZYCISK PILOTA
44	OK	PRZYCISK PILOTA
28	BACK	PRZYCISK PILOTA
5B	EXIT	PRZYCISK PILOTA
7E	 SIMPLINK	PRZYCISK PILOTA
7B	TILE	PRZYCISK PILOTA
B1		PRZYCISK PILOTA
B0		PRZYCISK PILOTA
BA		PRZYCISK PILOTA
8F		PRZYCISK PILOTA
8E		PRZYCISK PILOTA
72	Czerwony przycisk (PICTURE ID ON)	PRZYCISK PILOTA
71	Zielony przycisk (PICTURE ID OFF)	PRZYCISK PILOTA
63	Żółty przycisk	PRZYCISK PILOTA
61	Niebieski przycisk	PRZYCISK PILOTA

## IDENTYFIKATOR OBRAZU

Opcja Picture ID (Identyfikator obrazu) jest stosowana do zmiany ustawień konkretnego urządzenia (wyświetlacza) za pomocą pojedynczego odbiornika podczerwieni dla funkcji multi-vision (wiele wyświetlaczy). Urządzenie odbierające sygnał podczerwieni komunikuje się z innym urządzeniem za pomocą złącza

RS-232C. Każde urządzenie jest identyfikowane za pomocą opcji Set ID (Identyfikator urządzenia). Jeśli przypiszesz identyfikator obrazu za pomocą pilota, tylko ekrany z tym samym identyfikatorem obrazu i identyfikatorem urządzenia będą mogły być zdalnie sterowane.

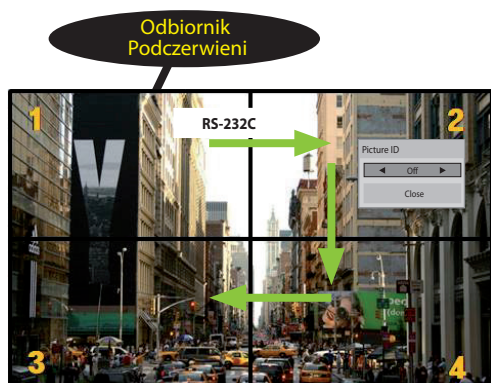

2 X 2 Multi-Vision

Identyfikatory urządzeń są przypisane zgodnie z przykładami widocznymi na ekranie.

- 1 Wciśnij czerwony przycisk ON (Włączony) na pilocie, aby przypisać identyfikator obrazu.
  - 2 Aby zmienić identyfikator obrazu, naciśnij przycisk ON (Włączony) lub strzałkę w lewo lub w prawo w sposób ciągły. Przypisz wybrany identyfikator.
- Jeśli przypiszesz identyfikator urządzenia do każdego urządzenia z funkcją multi-vision (wiele wyświetlaczy) i przypiszesz identyfikator obrazu, używając czerwonego przycisku na pilocie, zostanie wyświetlone polecenie dla urządzenia o tym samym identyfikatorze urządzenia i identyfikatorze obrazu. Urządzenie o różnych identyfikatorach urządzenia i identyfikatorach obrazu nie może być sterowane za pomocą sygnałów podczerwieni.

### ! UWAGA

- Przykład: jeśli identyfikator obrazu jest przypisany do cyfry 2, prawy górny wyświetlacz (Set ID : 2) może być sterowany za pomocą sygnałów podczerwieni.
- W przypadku każdego urządzenia można zmieniać ustawienia menu PICTURE (OBRAZ), TIME (CZAS), NETWORK (SIEĆ) i MY MEDIA (MOJE MEDIA) lub klawiszy skrótu dostępu na pilocie.
- Jeśli wciśniesz zielony przycisk OFF dla opcji identyfikatorów obrazu, identyfikatory obrazu wszystkich urządzeń zostaną wyłączone. Jeśli ponownie naciśniesz dowolny przycisk na pilocie, wszystkie urządzenia zaczną ponownie działać.
- W czasie korzystania z menu MY MEDIA (MOJE MEDIA) funkcja Picture ID (Id obrazu) jest nieaktywna.
- Jeśli tryb Picture ID (Identyfikator obrazu) jest wyłączony, naciśnięcie i przytrzymanie przycisków na pilocie spowoduje wykonanie tylko jednego działania.

## ABY STEROWAĆ WIELOMA PRODUKTAMI

- Do jednego komputera można podłączyć wiele produktów. Można sterować jednocześnie wieloma produktami podłączonymi do pojedynczego komputera.
- W menu Option (Opcje) należy dla opcji Set ID (Identyfikator urządzenia) wybrać wartość od 1 do 255 (od 1 do 1000) (identyfikatory nie mogą się powtarzać).

### Podłączanie przewodu

Przewód RS-232C należy podłączyć w sposób pokazany na rysunku.

- Protokół RS-232C służy do komunikacji między komputerem a produktem. Za pośrednictwem komputera można włączyć i wyłączyć produkt, wybierać źródło sygnału wejściowego i regulować ustawienia menu ekranowego.

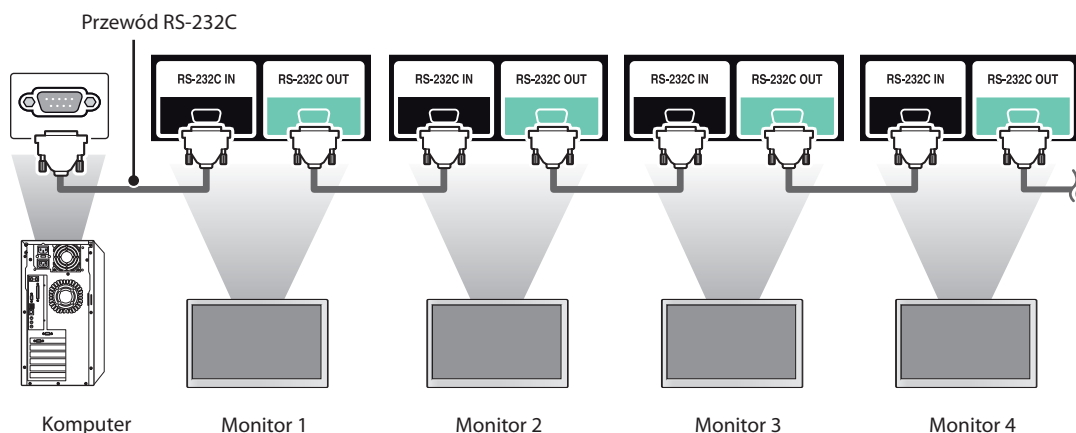

### Konfiguracje przewodu RS-232C

Konfiguracja 8-przewodowa  
(standardowy przewód RS-232C)

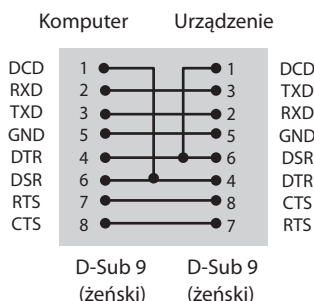

#### ! UWAGA

- W przypadku korzystania z konfiguracji 3-przewodowej (niestandardowej) korzystanie z łańcuchowego połączenia do sterowania podświetleniem jest niemożliwe.

### Parametry komunikacji

- Szybkość transmisji: 9600 b/s (bity na sekundę)
- Długość pakietu danych: 8 bitów
- Bit parzystości: brak
- Bity stopu: 1 bit
- Sterowanie przepływem: brak
- Kod komunikacji: ASCII
- Wymaga zastosowania przewodu krosowego.

## Wykaz poleceń

		POLECENIE		DANE (szesnastkowe)
		1	2	
01	Power (Zasilanie)	k	a	00 do 01
02	Select input (Wybór źródła sygnału wejściowego)	x	b	Patrz sekcja [Select input]
03	Aspect ratio (Proporcje ekranu)	k	c	Patrz sekcja [Aspect ratio]
04	Energy saving (Oszczędzanie energii)	j	q	Patrz sekcja [Energy saving]
05	Picture mode (Tryb obrazu)	d	x	Patrz sekcja [Picture mode]
06	Contrast (Kontrast)	k	g	00 do 64
07	Brightness (Jasność)	k	h	00 do 64
08	Sharpness (Ostrość)	k	k	00 do 32
09	Color (Kolor)	k	i	00 do 64
10	Tint (Odcień)	k	j	00 do 64
11	Color temperature (Temp. barw)	x	u	00 do 64
12	H position (Pozycja poz.)	f	q	00 do 64
13	V position (Pozycja pion.)	f	r	00 do 64
14	H size (Rozmiar poz.)	f	s	00 do 64
15	Auto Config. (Automatyczna konfiguracja)	j	u	01
16	Balance (Balans)	k	t	00 do 64
17	Sound Mode (Tryb dźwięku)	d	y	Patrz sekcja [Sound mode]
18	Mute (Wyciszenie)	k	e	00 do 01
19	Volume (Głośności)	k	f	00 do 64
20	Time 1 (Year/ Month/ Day) (Czas 1 (Rok/ Miesiąc/ Dzień))	f	a	Patrz sekcja [Clock 1]
21	Time 2 (Hour/ Minute/ Second) (Czas 2 (Godzina/ Minuty/ Sekundy))	f	x	Patrz sekcja [Clock 2]
22	Off time schedule (Harmonogram czasu wyłączenia)	f	c	00 do 01
23	On time schedule (Harmonogram czasu włączenia)	f	b	00 do 01
24	Off Timer (Repeat Mode/Time) (Programator wyłączenia (Tryb powtarzania/Godzina))	f	e	Patrz sekcja [Off timer]
25	On Timer (Repeat Mode/Time) (Programator włączenia (Tryb powtarzania/Godzina))	f	d	Patrz sekcja [On timer]
26	On Timer Input (Sygnał wejściowy programatora włączenia)	f	u	Patrz sekcja [On timer input]
27	Automatic Standby (Automatyczne wstrzymanie)	m	n	00 do 01
28	Auto off (Aut. wył.)	f	g	00 do 01
29	Language (Język)	f	i	Patrz sekcja [Language]
30	ISM mode (Tryb ISM)	j	p	Patrz sekcja [ISM method]
31	Reset (Resetuj)	f	k	00 do 02
32	Current temperature (Wartość temperatury)	d	n	FF
33	Key (Przycisk)	m	c	Patrz sekcja [Key]
34	Time elapsed (Odczyt upływającego czasu)	d	l	FF
35	Product serial number (Sprawdzenie numeru seryjnego)	f	y	FF
36	Software version (Wersja oprogramowania)	f	z	FF
37	White Balance Red Gain (Wzmocnienie koloru czerwonego balansu bieli)	j	m	00 do FE
38	White Balance Green Gain (Wzmocnienie koloru zielonego balansu bieli)	j	n	00 do FE
39	White Balance Blue Gain (Wzmocnienie koloru niebieskiego balansu bieli)	j	o	00 do FE

		POLECENIE		DANE (szesnastkowe)
		1	2	
40	Backlight (Podświetlenie)	m	g	00 do 64
41	Screen off (Wygazzenie ekranu)	k	d	00 do 01
42	Power On Delay (Opóźnienie włączania zasilania)	f	h	00 do 64
43	Tile Mode (Tryb Kafelki)	d	d	00 do 01
44	Tile Mode Check (Sprawdzanie trybu kafelków)	d	z	FF
45	Tile ID (Identyfikator kafelka)	d	i	Patrz sekcja „Tile ID (Identyfikator kafelka)”
46	Tile H Position (Położenie kafelka w poziomie)	d	e	00 do 32
47	Tile V Position (Położenie kafelka w pionie)	d	f	00 do 32
48	Tile H Size (Szerokość kafelków)	d	g	00 do 32
49	Tile V Size (Wysokość kafelków)	d	h	00 do 32
50	Tryb Natural (Naturalny) w trybie Tile (Kafelki)	d	j	00 do 01

### UWAGA

- W trakcie operacji wykonywanych przez łącze USB na plikach w formacie DivX lub EMF polecenia (z wyjątkiem poleceń Zasilanie (k a) i Przycisk (m c)) nie są wykonywane i są traktowane jako nieprawidłowe (NG).
- Niektóre polecenia nie są obsługiwane w zależności od modelu.
- Polecenie „f f”, wskazujące status niektórych poleceń, nie powoduje wyświetlenia menu ekranowego OSD, aby zachować zgodność z programem SuperSign.

## Protokół transmisji/odbioru

### Transmission (Transmisja)

[Command1][Command2][ ][Set ID][ ][Data][Cr]

- \* [Command1]    Rozróżnienie trybów ustawień fabrycznych i ustawień użytkownika.
- \* [Command2]    Sterowanie monitorami.
- \* [Set ID]        Wybór urządzenia, którym chcesz sterować. Każdemu monitorowi można przypisać identyfikator urządzenia od 1 do 255 (od 01H do FFH) lub w niektórych modelach – od 1 do 1000 (od 001H do 3e8H), korzystając z pozycji OPTION w menu ekranowym. Wybór wartości „00H” lub „000H” w opcji Identyfikator urządzenia umożliwia jednocześnie sterowanie wszystkimi połączonymi monitorami. (Polecenie może nie być obsługiwane w zależności od modelu.)
- \* [Data]         Służy do przesyłania danych polecenia.  
Ilość przesyłanych danych może wzrosnąć w zależności od polecenia.
- \* [Cr]            Znak powrotu karetki. Odpowiada wartości „0x0D” kodu ASCII.
- \* [ ]             Znak odstępu. Odpowiada wartości „0x20” kodu ASCII.

### Acknowledgement (Potwierdzenie)

[Command2][ ][Set ID][ ][OK/NG][Data][x]

- \* Produkt wysyła sygnał potwierdzenia (ACK) w tym formacie w przypadku odbierania normalnych danych. Aktualna wartość danych FF informuje o bieżącym stanie. Jeśli tryb zapisu danych jest aktywny, kod ten zwraca dane komputera.
- \* Jeśli polecenie zostanie przesłane z wartością identyfikatora urządzenia „00” (=0x00) lub „000” (=0x000), dane zostaną przesłane do wszystkich monitorów. Monitory nie wyślą potwierdzenia (ACK).
- \* W przypadku wysłania wartości danych „FF” w trybie kontroli za pośrednictwem złącza RS-232C sprawdzona zostanie bieżąca wartość ustawienia funkcji (dotyczy wybranych funkcji).
- \* Niektóre polecenia mogą nie być obsługiwane we wszystkich modelach.

**01. Power (Zasilanie) (Polecenie: k a)**

Włączanie i wyłączanie zasilania wyświetlacza.

Transmisja

[k][a][ ][Set ID][ ][Data][Cr]

Dane 00: Off (Wył.)  
01: On (Włączony)

Potwierdzenie

[a][ ][Set ID][ ][OK/NG][Data][x]

\* Potwierdzenie jest prawidłowo zwracane wyłącznie w przypadku pełnego podłączenia urządzenia do zasilania.  
\* Sygnał potwierdzenia może zostać nadany z pewnym opóźnieniem w stosunku do sygnału transmisji.

**02. Select input (Wybór źródła sygnału wejściowego) (Polecenie: x b)**

Wybór źródła sygnału wejściowego.

Transmisja

[x][b][ ][Set ID][ ][Data][Cr]

Dane 60: RGB  
90: HDMI(HDMI1)(DTV)  
A0: HDMI(HDMI1)(PC)

Potwierdzenie

[b][ ][Set ID][ ][OK/NG][Data][x]

\*\* Niektóre sygnały wejściowe mogą nie być obsługiwane w zależności od modelu.

**03. Aspect ratio (Proporcje ekranu) (Polecenie: k c)**

Dostosowanie formatu obrazu.

Transmisja

[k][c][ ][Set ID][ ][Data][Cr]

Dane 01: 4:3  
02: 16:9  
04: Zbliżenie (HDM DTV)  
09: 1:1 Piksel (powyżej 720p) (HDM DTV)  
10 do 1F: Zbliżenie kinowe od 1 do 16 (HDM DTV)

\* Dostępne typy danych są różne w zależności od typu sygnału wejściowego. Więcej informacji można znaleźć w części Proporcje ekranu w instrukcji obsługi.

\* Proporcje ekranu mogą się różnić w zależności od konfiguracji sygnałów wejściowych modelu.

Potwierdzenie

[c][ ][Set ID][ ][OK/NG][Data][x]

**04. Energy saving (Oszczędzanie energii) (Polecenie: j q)**

Ustawianie funkcji oszczędzania energii.

Transmisja

[j][q][ ][Set ID][ ][Data][Cr]

Dane 00: Wył.  
01: Minimalne  
02: Średnie  
03. Maksymalne  
04: Auto  
05. Wyłącz ekran

Potwierdzenie

[q][ ][Set ID][ ][OK/NG][Data][x]

\*\* Polecenie może nie być obsługiwane w zależności od modelu.

**05. Picture mode (Tryb obrazu) (Polecenie: d x)**

Wybór trybu obrazu.

Transmisja

[d][x][ ][Set ID][ ][Data][Cr]

Dane 00: Żywy  
01: Standardowy  
02. Kino  
03. Sport  
04: Gra  
05: Expert1  
06: Expert2  
08: APS

Potwierdzenie

[x][ ][Set ID][ ][OK/NG][Data][x]

**06. Contrast (Kontrast) (Polecenie: k g)**

Dostosowanie kontrastu obrazu.

Transmisja

[k][g][ ][Set ID][ ][Data][Cr]

Dane 00 do 64: kontrast od 0 do 100

Potwierdzenie

[g][ ][Set ID][ ][OK/NG][Data][x]

**07. Brightness (Jasność) (Polecenie: k h)**

Dostosowanie jasności obrazu.

Transmisja

[k][h][ ][Set ID][ ][Data][Cr]

Dane 00 do 64: jasność od 0 do 100

Potwierdzenie

[h][ ][Set ID][ ][OK/NG][Data][x]

**08. Sharpness (Ostrość) (Polecenie: k k)**

Dostosowanie ostrości obrazu.

\* Ta funkcja jest dostępna wyłącznie w przypadku wejścia AV/Component.

Transmisja

[k][k][ ][Set ID][ ][Data][Cr]

Dane 00 do 32: ostrość od 0 do 50

Potwierdzenie

[k][ ][Set ID][ ][OK/NG][Data][x]

**09. Color (Kolor) (Polecenie: k i)**

Regulacja koloru na ekranie.

Transmisja

[k][i][ ][Set ID][ ][Data][Cr]

Dane 00 do 64: kolor od 0 do 100

Potwierdzenie

[i][ ][Set ID][ ][OK/NG][Data][x]

**10. Tint (Odcień) (Polecenie: k j)**

Dostosowanie odcienia obrazu.

Transmisja

[k][j][ ][Set ID][ ][Data][Cr]

Dane Od 00 do 64: Odcień od R50 do G50

Potwierdzenie

[j][ ][Set ID][ ][OK/NG][Data][x]

**11. Color temperature (Temp. barw) (Polecenie: x u)**

Regulacja temperatury barw na ekranie.

Transmisja

[x][u][ ][Set ID][ ][Data][Cr]

Dane 00 do 64: Ciepła 50 do Zimna 50

Potwierdzenie

[u][ ][Set ID][ ][OK/NG][Data][x]

**12. H position (Pozycja poz.) (Polecenie: f q)**

Dostosowanie położenia ekranu w poziomie.

\* Ta funkcja jest dostępna tylko wtedy, gdy tryb Tile (Kafelki) ustawiony jest na wartość Off (Wył.).

\* Zakres roboczy zależy od rozdzielczości sygnału wejściowego RGB.

(Dostępne tylko w przypadku wejścia RGB-PC.)

Transmisja

[f][q][ ][Set ID][ ][Data][Cr]

Dane 00 do 64: min. -50 (lewo) do maks. 50 (pravo)

Potwierdzenie

[q][ ][Set ID][ ][OK/NG][Data][x]

**13. V position (Pozycja pion.) (Polecenie: f r)**

Dostosowanie położenia ekranu w pionie.

\* Ta funkcja jest dostępna tylko wtedy, gdy tryb Tile (Kafelki) ustawiony jest na wartość Off (Wył.).

\* Zakres roboczy zależy od rozdzielczości sygnału wejściowego RGB.

(Dostępne tylko w przypadku wejścia RGB-PC.)

Transmisja

[f][r][ ][Set ID][ ][Data][Cr]

Dane 00 do 64: min. -50 (dół) do maks. 50 (góra)

Potwierdzenie

[r][ ][Set ID][ ][OK/NG][Data][x]

\*\* Polecenie może nie być obsługiwane w zależności od modelu.

**14. H size (Rozmiar poz.) (Polecenie: f s)**

Dostosowanie szerokości ekranu.

\* Ta funkcja jest dostępna tylko wtedy, gdy tryb Tile (Kafelki) ustawiony jest na wartość Off (Wył.).

\* Zakres roboczy zależy od rozdzielczości sygnału wejściowego RGB.

(Dostępne tylko w przypadku wejścia RGB-PC.)

Transmisja

[f][s][ ][Set ID][ ][Data][Cr]

Dane 00 - 64: Min. -50 (zmniejszenie) - Maks. 50 (powiększenie)

Potwierdzenie

[s][ ][Set ID][ ][OK/NG][Data][x]

**15. Auto Config. (Automatyczna konfiguracja) (Polecenie: j u)**

Automatyczna regulacja pozycji obrazu i eliminacja drgań obrazu.

(Dostępne tylko w przypadku wejścia RGB-PC.)

Transmisja

[j][u][ ][Set ID][ ][Data][Cr]

Dane 01 : Urządzenie

Potwierdzenie

[u][ ][Set ID][ ][OK/NG][Data][x]

**16. Balance (Balans) (Polecenie: k t)**

Regulacja balansu dźwięku.

Transmisja

[k][t][ ][Set ID][ ][Data][Cr]

Dane 00 do 64: lewy 50 do prawy 50

Potwierdzenie

[t][ ][Set ID][ ][OK/NG][Data][x]

\*\* Polecenie może nie być obsługiwane w zależności od modelu.

**17. Sound Mode (Tryb dźwięku) (Polecenie: d y)**

Wybór trybu dźwięku.

Transmisja

[d][y][ ][Set ID][ ][Data][Cr]

Dane 01: Standardowy

02: Muzyka

03: Kino

04: Sport

05: Gra

07: News

Potwierdzenie

[y][ ][Set ID][ ][OK/NG][Data][x]

\*\* Polecenie może nie być obsługiwane w zależności od modelu.

**18. Mute (Wyciszenie) (Polecenie: k e)**

Włączenie lub wyłączenie wyciszenia dźwięku.

Transmisja

[k][e][ ][Set ID][ ][Data][Cr]

Dane 00 : Wyciszenie (wyłączenie dźwięku)

01 : Bieżąca głośność (włączenie dźwięku)

Potwierdzenie

[e][ ][Set ID][ ][OK/NG][Data][x]

\*\* Polecenie może nie być obsługiwane w zależności od modelu.

**19. Volume (Głośności) (Polecenie: k f)**

Ustawianie poziomu głośności odtwarzania.

Transmisja

[k][f][ ][Set ID][ ][Data][Cr]

Dane 00 do 64: głośność od 0 do 100

Potwierdzenie

[f][ ][Set ID][ ][OK/NG][Data][x]

\*\* Polecenie może nie być obsługiwane w zależności od modelu.

**20. Time 1 (Year/ Month/ Day) (Czas 1 (Rok/ Miesiąc/ Dzień)) (Polecenie: f a)**

Ustawianie wartości opcji Time 1 (Year/ Month/ Day) (Czas 1 (Rok/ Miesiąc/ Dzień)).

Transmisja

[f][a][ ][Set ID][ ][Data1][ ][Data2][ ][Data3][Cr]

Dane 1 00 do 1E: 2010 do 2040

Dane 2 01 do 0C: od stycznia do grudnia

Dane 3 01 do 1F: 1 do 31

\* Wpisz polecenie „fa [Set ID] ff”, aby sprawdzić ustawienia opcji Time 1 (Year/ Month/ Day) (Czas 1 (rok/ miesiąc/dzień)).

Potwierdzenie

[a][ ][Set ID][ ][OK/NG][Data1][Data2][Data3][x]

**21. Time 2 (Hour/ Minute/ Second) (Czas 2 (Godzina/ Minuty/ Sekundy)) (Polecenie: f x)**

Ustawianie wartości opcji Time 2 (Hour/ Minute/ Second) (Czas 2 (Godzina/ Minuty/ Sekundy)).

Transmisja

[f][x][ ][Set ID][ ][Data1][ ][Data2][ ][Data3][Cr]

Dane1 00 do 17: od 00 do 23 godzin

Dane2 00 do 3B: 00 do 59 minut

Dane3 00 do 3B: 00 do 59 sekund

\* Wpisz polecenie „fx [Set ID] ff”, aby sprawdzić ustawienie opcji Time 2 (Hour/ Minute/ Second) (Czas 2 (Godzina/ Minuty/ Sekundy)).

\*\* To polecenie nie działa, jeśli wcześniej nie wprowadzono ustawienia Time 1 (Year/ Month/ Day) (Czas 1 (rok/miesiąc/dzień)).

Potwierdzenie

[x][ ][Set ID][ ][OK/NG][Data1][Data2][Data3][x]

**22. Off time schedule (Harmonogram czasu wyłączenia) (Polecenie: f c)**

Włączanie i wyłączanie harmonogramu czasu wyłączenia.

Transmisja

[f][c][ ][Set ID][ ][Data][Cr]

Dane 00: Off (Wył.)

01: On (Włączony)

Potwierdzenie

[c][ ][Set ID][ ][OK/NG][Data][x]

**23. On time schedule (Harmonogram czasu włączenia) (Polecenie: f b)**

Włączanie i wyłączanie harmonogramu czasu włączenia.

Transmisja

[f][b][ ][Set ID][ ][Data][Cr]

Dane 00: Off (Wył.)

01: On (Włączony)

Potwierdzenie

[b][ ][Set ID][ ][OK/NG][Data][x]

## 24. Off Timer (Repeat Mode/Time) (Programator wyłączenia (Tryb powtarzania/Godzina)) (Polecenie: f e)

Ustawianie programatora wyłączenia (tryb powtarzania/godzina).

Transmisja

[f][e][ ][Set ID][ ][Data1][ ][Data2][ ][Data3][Cr]

Dane1

1. F1 do F7 (odczyt danych)

F1: Odczyt pierwszego elementu danych czasu wyłączenia

F2: Odczyt drugiego elementu danych czasu wyłączenia

F3: Odczyt trzeciego elementu danych czasu wyłączenia

F4: Odczyt czwartego elementu danych czasu wyłączenia

F5: Odczyt piątego elementu danych czasu wyłączenia

F6: Odczyt szóstego elementu danych czasu wyłączenia

F7: Odczyt siódmego elementu danych czasu wyłączenia

2. E1 - E7 (usuwanie jednego indeksu), E0 (usuwanie wszystkich indeksów)

E0: Usuwanie wszystkich elementów danych czasu wyłączenia

E1: Usuwanie pierwszego elementu danych czasu wyłączenia

E2: Usuwanie drugiego elementu danych czasu wyłączenia

E3: Usuwanie trzeciego elementu danych czasu wyłączenia

E4: Usuwanie czwartego elementu danych czasu wyłączenia

E5: Usuwanie piątego elementu danych czasu wyłączenia

E6: Usuwanie szóstego elementu danych czasu wyłączenia

E7: Usuwanie siódmego elementu danych czasu wyłączenia

3. 01 do 0C (ustawienie dnia tygodnia dla programatora wyłączenia)

00: Wył.

01: Jeden raz

02: Codziennie

03: Monday to Friday (Od poniedziałku do piątku)

04: Monday to Saturday (Od poniedziałku do soboty)

05: Saturday to Sunday (Od soboty do niedzieli)

06: Niedziela

07: Poniedziałek

08: Wtorek

09: Środa

0A: Czwartek

0B: Piątek

0C: Sobota

Dane2 00 do 17: od 00 do 23 godzin

Dane3 00 do 3B: 00 do 59 minut

\* Aby odczytać lub usunąć listę czasu wyłączenia, ustaw dane FFH dla parametrów [Dane2] i [Dane3].  
(Przykład 1: fe 01 f1 ff ff — Odczyt pierwszego elementu danych czasu wyłączenia.)

(Przykład 2: fe 01 e1 ff ff — Usunięcie pierwszego elementu danych czasu wyłączenia.)

(Przykład 3: fe 01 04 02 03 — Wybór ustawienia „Monday to Saturday, 02:03” („Od poniedziałku do soboty, 02:03”) dla czasu wyłączenia.)

\* Ta funkcja jest obsługiwana tylko w przypadku wyboru ustawień Time 1 (Year/Month/Day) (Czas 1 (rok/miesiąc/dzień)) i Time 2 (Hour/Minute/Second) (Czas 2 (Godziny/Minuty/Sekundy)).

Potwierdzenie

[e][ ][Set ID][ ][OK/NG][Data1][Data2][Data3][x]

## 25. On Timer (Repeat Mode/Time) (Programator włączenia (Tryb powtarzania/Godzina)) (Polecenie: f d)

Ustawianie programatora włączenia (tryb powtarzania/godzina).

Transmisja

[f][d][ ][Set ID][ ][Data1][ ][Data2][ ][Data3][Cr]

Dane1

1. F1 do F7 (odczyt danych)

F1: Odczyt pierwszego elementu danych czasu włączenia

F2: Odczyt drugiego elementu danych czasu włączenia

F3: Odczyt trzeciego elementu danych czasu włączenia

F4: Odczyt czwartego elementu danych czasu włączenia

F5: Odczyt piątego elementu danych czasu włączenia

F6: Odczyt szóstego elementu danych czasu włączenia

F7: Odczyt siódmego elementu danych czasu włączenia

2. E1 - E7 (usuwanie jednego indeksu), E0 (usuwanie wszystkich indeksów)

E0: Usuwanie wszystkich elementów danych czasu włączenia

E1: Usuwanie pierwszego elementu danych czasu włączenia

E2: Usuwanie drugiego elementu danych czasu włączenia

E3: Usuwanie trzeciego elementu danych czasu włączenia

E4: Usuwanie czwartego elementu danych czasu włączenia

E5: Usuwanie piątego elementu danych czasu włączenia

E6: Usuwanie szóstego elementu danych czasu włączenia

E7: Usuwanie siódmego elementu danych czasu włączenia

3. 01 do 0C (ustawienie dnia tygodnia dla programatora włączenia)

00: Wył.

01: Jeden raz

02: Codziennie

03: Monday to Friday (Od poniedziałku do piątku)

04: Monday to Saturday (Od poniedziałku do soboty)

05: Saturday to Sunday (Od soboty do niedzieli)

06: Niedziela

07: Poniedziałek

08: Wtorek

09: Środa

0A: Czwartek

0B: Piątek

0C: Sobota

Dane2 00 do 17: od 00 do 23 godzin

Dane3 00 do 3B: 00 do 59 minut

\* Aby odczytać lub usunąć listę czasu włączenia, ustaw dane FFH dla parametrów [Dane2] i [Dane3].  
(Przykład 1: fd 01 f1 ff ff — Odczyt pierwszego elementu danych czasu włączenia.)

(Przykład 2: fd 01 e1 ff ff — Usunięcie pierwszego elementu danych czasu włączenia.)

(Przykład 3: fd 01 04 02 03 — Wybór ustawienia „Monday to Saturday, 02:03” („Od poniedziałku do soboty, 02:03”) dla czasu włączenia.)

\* Ta funkcja jest obsługiwana tylko w przypadku wyboru ustawień Time 1 (Year/Month/Day) (Czas 1 (rok/miesiąc/dzień)) i Time 2 (Hour/Minute/Second) (Czas 2 (Godziny/Minuty/Sekundy)).

Potwierdzenie

[d][ ][Set ID][ ][OK/NG][Data1][Data2][Data3][x]

## 26. On Timer Input (Sygnał wejściowy programatora włączenia) (Polecenie: f u)

Wybór źródła sygnału zewnętrznego dla bieżącego ustawienia czasu włączenia oraz dodanie nowego lub zmiana istniejącego terminu.

### Transmisja

[f][u][ ][Set ID][ ][Data1][Cr]

[f][u][ ][Set ID][ ][Data1][Data2][Cr]

Dane (Dodaj termin)

60: RGB

90: HDMI (HDMI1)

Dane1 (zmiana zadania)

1: F1 do F7 (odczyt danych)

F1: Wybór pierwszego źródła dla zadania

F2: Wybór drugiego źródła dla zadania

F3: Wybór trzeciego źródła dla zadania

F4: Wybór czwartego źródła dla zadania

F5: Wybór piątego źródła dla zadania

F6: Wybór szóstego źródła dla zadania

F7: Wybór siódmego źródła dla zadania

Dane2

1: FF

\* Aby odczytać sygnał wejściowy dla zadania, wprowadź dane FFH dla parametru [Dane2].

Jeśli podczas próby zmiany danych zaplanowanego zadania nie ma dostępnego zadania dla pozycji [Data1], zostanie wyświetlony komunikat NG (Nieprawidłowe) i operacja się nie powiodzie.

(Przykład 1: fu 01 60 — Przesunięcie każdego wejścia dla zadania o jeden wiersz w dół i zapis pierwszego wejścia dla zadania w trybie RGB.)

(Przykład 2: fu 01 f1 ff — Odczyt pierwszego źródła dla zadania.)

\* Ta funkcja jest obsługiwana tylko w przypadku wyboru ustawień Time 1 (Year/ Month/ Day) (Czas 1 (rok/miesiąc/dzień)), Time 2 (Hour/ Minute/ Second) (Czas 2 (Godzina/ Minuty/ Sekundy)) i On Time (Czas włączenia): Repeat Mode/Time (Tryb powtarzania/Godzina).

\*\* Polecenie może nie być obsługiwane w zależności od modelu.

### Potwierdzenie

[u][ ][Set ID][ ][OK/NG][Data][x]

[u][ ][Set ID][ ][OK/NG][Data1][Data2][x]

\*\* Polecenie może nie być obsługiwane w zależności od modelu.

## 27. Automatic Standby (Automatyczne wstrzymanie) (Polecenie: m n)

Ustawianie funkcji automatycznego wstrzymania.

### Transmisja

[m][n][ ][Set ID][ ][Data][Cr]

Dane 00: Wył. (po 4 godzinach nie następuje wyłączenie)

01: 4 Hours (4 godziny) (wyłączenie po 4 godzinach)

02: 6 Hours (6 godziny) (wyłączenie po 4 godzinach)

03: 8 Hours (8 godziny) (wyłączenie po 4 godzinach)

### Potwierdzenie

[n][ ][Set ID][ ][OK/NG][Data][x]

## 28. Auto off (Aut. wył.) (Polecenie: f g)

Ustawianie funkcji automatycznego wyłączenia.

### Transmisja

[f][g][ ][Set ID][ ][Data][Cr]

Dane 00: Wył. (po 15 minutach nie następuje wyłączenie)

01: Wł. (wyłączenie po 15 minutach)

### Potwierdzenie

[g][ ][Set ID][ ][OK/NG][Data][x]

## 29. Language (Język) (Polecenie: f i)

Ustawianie języka menu ekranowego.

### Transmisja

[f][i][ ][Set ID][ ][Data][Cr]

Dane 00: czeski

01: duński

02: niemiecki

03: angielski

04: hiszpański (Europa)

05: grecki

06: francuski

07: włoski

08: holenderski

09: norweski

0A: portugalski

0B: portugalski (Brazylia)

0C: rosyjski

0D: fiński

0E: szwedzki

0F: koreański

10: chiński (mandaryński)

11: Japoński

12: chiński (kantoński)

### Potwierdzenie

[i][ ][Set ID][ ][OK/NG][Data][x]

## 30. ISM mode (Tryb ISM) (Polecenie: j p)

Wybór opcji ISM w celu uniknięcia wyświetlania na ekranie nieruchomego obrazu.

### Transmisja

[j][p][ ][Set ID][ ][Data][Cr]

Dane 08: Normalny

20: Color Wash

### Potwierdzenie

[p][ ][Set ID][ ][OK/NG][Data][x]

**31. Reset (Resetuj) (Polecenie: f k)**

Inicjowanie funkcji resetowania ustawień obrazu, ekranu i dźwięku oraz przywracania ustawień fabrycznych. (Resetowanie ekranu można wykonać wyłącznie w trybie RGB.)

Transmisja

[f][k][ ][Set ID][ ][Data][Cr]

Dane 00: Resetuj obraz

01: Screen Reset (Resetowanie ekranu)

02: Reset ustawień fabr.

Potwierdzenie

[k][ ][Set ID][ ][OK/NG][Data][x]

**32. Current temperature (Wartość temperatury) (Polecenie: d n)**

Sprawdzanie wartości temperatury wewnętrznej.

Transmisja

[d][n][ ][Set ID][ ][Data][Cr]

Dane FF: Sprawdzenie stanu

Potwierdzenie

[n][ ][Set ID][ ][OK/NG][Data][x]

[n][ ][Set ID][ ][OK/NG][Data1][Data2][Data3][x]

\* Temperatura jest wyświetlana w postaci szesnastkowej.

**33. Key (Przycisk) (Polecenie: m c)**

Przesyłanie kodu IR przycisku pilota zdalnego sterowania.

Transmisja

[m][c][ ][Set ID][ ][Data][Cr]

Dane kod\_IR\_przycisku

Potwierdzenie

[c][ ][Set ID][ ][OK/NG][Data][x]

Kod przycisku, patrz Kod IR.

\* Niektóre kody przycisków nie są obsługiwane w zależności od modelu.

**34. Time elapsed (Odczyt upływającego czasu) (Polecenie: d l)**

Sprawdzenie czasu eksploatacji panelu.

Transmisja

[d][l][ ][Set ID][ ][Data][Cr]

Dane FF: Odczyt stanu

Potwierdzenie

[l][ ][Set ID][ ][OK/NG][Data][x]

\*Dane z odczytu wskazują liczbę godzin eksploatacji w postaci szesnastkowej.

**35. Product serial number (Sprawdzenie numeru seryjnego) (Polecenie: f y)**

Sprawdzenie numerów seryjnych.

Transmisja

[f][y][ ][Set ID][ ][Data][Cr]

Dane FF: Sprawdzenie numeru seryjnego produktu.

Potwierdzenie

[y][ ][Set ID][ ][OK/NG][Data][x]

\* Dane w formacie ASCII.

**36. Software version (Wersja oprogramowania) (Polecenie: f z)**

Sprawdzanie wersji oprogramowania.

Transmisja

[f][z][ ][Set ID][ ][Data][Cr]

Dane FF: Sprawdzenie wersji oprogramowania.

Potwierdzenie

[z][ ][Set ID][ ][OK/NG][Data][x]

**37. White Balance Red Gain (Wzmocnienie koloru czerwonego balansu bieli) (Polecenie: j m)**

Ustawienie wzmocnienia koloru czerwonego balansu bieli.

Transmisja

[j][m][ ][Set ID][ ][Data][Cr]

Dane Od 00 do FE: Red gain (Wzmocnienie koloru czerwonego) od 0 do 254

Potwierdzenie

[m][ ][Set ID][ ][OK/NG][Data][x]

**38. White Balance Green Gain (Wzmocnienie koloru zielonego balansu bieli) (Polecenie: j n)**

Ustawienie wzmocnienia koloru zielonego balansu bieli.

Transmisja

[j][n][ ][Set ID][ ][Data][Cr]

Dane Od 00 do FE: Green gain (Wzmocnienie koloru zielonego) od 0 do 254

Potwierdzenie

[n][ ][Set ID][ ][OK/NG][Data][x]

**39. White Balance Blue Gain (Wzmocnienie koloru niebieskiego balansu bieli) (Polecenie: j o)**

Ustawienie wzmocnienia koloru niebieskiego balansu bieli.

Transmisja

[j][o][ ][Set ID][ ][Data][Cr]

Dane Od 00 do FE: Blue gain (Wzmocnienie koloru niebieskiego) od 0 do 254

Potwierdzenie

[o][ ][Set ID][ ][OK/NG][Data][x]

**40. Backlight (Podświetlenie) (Polecenie: m g)**

Dostosowanie podświetlenia ekranu.

Transmisja

[m][g][ ][Set ID][ ][Data][Cr]

Dane Od 00 do 64: Podświetlenie od 0 do 100

Potwierdzenie

[g][ ][Set ID][ ][OK/NG][Data][x]

\*\* Polecenie może nie być obsługiwane w zależności od modelu.

**41. Screen off (Wygaszenie ekranu) (Polecenie: k d)**

Wyłączanie ekranu.

Transmisja

[k][d][ ][Set ID][ ][Data][Cr]

Dane 00: Włączanie ekranu.

01: Wyłączanie ekranu.

Potwierdzenie

[d][ ][Set ID][ ][OK/NG][Data][x]

**42. Power On Delay (Opóźnienie włączania zasilania) (Polecenie: f h)**

Ustawianie wartości opóźnienia włączania zasilania (w sekundach).

Transmisja

[f][h][ ][Set ID][ ][Data][Cr]

Dane 00 do 64: min. 0 do maks. 100 (s)

Potwierdzenie

[h][ ][Set ID][ ][OK/NG][Data][x]

**43. Tryb Tile (Kafelki) (Polecenie: d d)**

Ustawianie trybu kafelków oraz określanie ustawień wierszy/kolumn kafelka.

**Transmisja**

```
[d][d][ ][Set ID][ ][Data][Cr]
```

Dane Od 00 do FF: 1. bajt – wiersz kafelka  
2. bajt – kolumna kafelka

\*Wartość 00, 01, 10, 11 oznacza wyłączenie trybu kafelków.

\*\* Polecenie może nie być obsługiwane w zależności od modelu.

**Potwierdzenie**

```
[d][ ][Set ID][ ][OK/NG][Data][x]
```

**44. Sprawdzanie trybu Tile (Kafelki) (Polecenie: d z)**

Sprawdzanie stanu trybu Tile (Kafelki).

**Transmisja**

```
[d][z][ ][Set ID][ ][Data][Cr]
```

Dane FF: Sprawdzanie stanu trybu Tile (Kafelki).

\*\* Polecenie może nie być obsługiwane w zależności od modelu.

**Potwierdzenie**

```
[z][ ][Set ID][ ][OK/NG][Data1][Data2][Data3][x]
```

Dane1 00: Tryb Tile (Kafelki) wyłączony  
01: Tryb Tile (Kafelki) włączony

Dane2 Od 00 do 0F: Wiersz kafelka

Dane3 Od 00 do 0F: Kolumna kafelka

**45. Tile ID (Identyfikator kafelka) (Polecenie: d i)**

Ustawianie identyfikatora kafelka.

**Transmisja**

```
[d][i][ ][Set ID][ ][Data][Cr]
```

Dane Od 01 do E1: Identyfikator kafelka z zakresu od 01 do 225\*\*

FF: Sprawdzenie identyfikatora kafelka

\*\*Wartość danych nie może być wyższa niż wartość liczby wierszy pomnożonej przez liczbę kolumn

\*\* Polecenie może nie być obsługiwane w zależności od modelu.

**Potwierdzenie**

```
[i][ ][Set ID][ ][OK/NG][Data][x]
```

\*Jeśli wartość danych będzie wyższa niż wartość liczby kolumn pomnożonej przez liczbę wierszy (za wyjątkiem wartości 0xFF), zwrócona zostanie odpowiedź NG (nieprawidłowe dane).

**46. Tile H Position (Położenie kafelka w poziomie)****(Polecenie: d e)**

Ustawianie położenia w poziomie.

\* Ta funkcja jest dostępna tylko wtedy, gdy opcja

Naturalny trybu Tile (Kafelki) jest ustawiona na wartość Wył., a wartość trybu Tile (Kafelki) jest ustawiona na wartość Wł.

**Transmisja**

```
[d][e][ ][Set ID][ ][Data][Cr]
```

Dane 00 do 32: -50 (lewo) do 0 (prawo)

\*Wartości lewo/prawo zależą od szerokości kafelków.

\*\* Polecenie może nie być obsługiwane w zależności od modelu.

**Potwierdzenie**

```
[e][ ][Set ID][ ][OK/NG][Data][x]
```

**47. Tile V Position (Położenie kafelka w pionie) (Polecenie: d f)**

Ustawianie położenia w pionie.

\* Ta funkcja jest dostępna tylko wtedy, gdy opcja

Naturalny trybu Tile (Kafelki) jest ustawiona na wartość Wył., a wartość trybu Tile (Kafelki) jest ustawiona na wartość Wł.

**Transmisja**

```
[d][f][ ][Set ID][ ][Data][Cr]
```

Dane 0 do 32: 0 (dół) do 50 (góra)

\*Wartości dół/góra zależą od wysokości kafelków.

\*\* Polecenie może nie być obsługiwane w zależności od modelu.

**Potwierdzenie**

```
[f][ ][Set ID][ ][OK/NG][Data][x]
```

**48. Tile H Size (Szerokość kafelków) (Polecenie: d g)**

Ustawianie szerokości.

\*Przed ustawieniem szerokości kafelków ustaw położenie kafelków w poziomie według wartości 0x32.

\* Ta funkcja jest dostępna tylko wtedy, gdy opcja

Naturalny trybu Tile (Kafelki) jest ustawiona na wartość Wył., a wartość trybu Tile (Kafelki) jest ustawiona na wartość Wł.

**Transmisja**

```
[d][g][ ][Set ID][ ][Data][Cr]
```

Dane 00 do 32: 0 do 50

\*\* Polecenie może nie być obsługiwane w zależności od modelu.

**Potwierdzenie**

```
[g][ ][Set ID][ ][OK/NG][Data][x]
```

**49. Tile V Size (Wysokość kafelków) (Polecenie: d h)**

Ustawianie wysokości.

\*Przed ustawieniem wysokości kafelków ustaw położenie kafelków w pionie według wartości 0x00.

\* Ta funkcja jest dostępna tylko wtedy, gdy opcja Naturalny trybu Tile (Kafelki) jest ustawiona na wartość Wył., a wartość trybu Tile (Kafelki) jest ustawiona na wartość Wł.

Transmisja

[d][h][ ][Set ID][ ][Data][Cr]

Dane 00 do 32: 0 do 50

\*\* Polecenie może nie być obsługiwane w zależności od modelu.

Potwierdzenie

[h][ ][Set ID][ ][OK/NG][Data][x]

**50. Tryb naturalny (w trybie Kafelki) (Polecenie: d j)**

Aby obraz był wyświetlany w naturalny sposób, część obrazu przypadająca na przerwę dzielącą monitory jest pomijana.

Transmisja

[d][j][ ][Set ID][ ][Data][Cr]

Dane 00: Wył.

01: Wł.

Potwierdzenie

[j][ ][Set ID][ ][OK/NG][Data][x]

