



OWNER'S MANUAL

AIR PURIFIER

For safe and easy use of the product please the manual before use.

Please keep the warranty also included in a safe location.

This appliance is an indoor home appliance for use only at home.

Do not use this appliance for commercial, experimental or industrial purposes.

AS601H Series

EN ENGLISH



LBR42258CAOMR0
Rev.00_082323

www.lg.com

Copyright © 2023 LG Electronics Inc. All Rights Reserved.

Table of Contents

SAFETY INSTRUCTION

- 04 Please Read Before Using the Product**
- 04 Safety Symbols and their Meanings
- 04 WARNING**
- 04 Children in the Household
- 05 When Handling the Power Plug and the Power Cord
- 06 When Installing the Product
- 06 When Using the Product
- 07 Just in case
- 07 CAUTION**
- 07 When Installing the Product
- 08 When Using the Product

USING LG ThinQ

- 09 LG ThinQ Application**
- 09 LG ThinQ Application Features
- 09 Before using LG ThinQ Application
- 10 Installing the LG ThinQ Application
- 10 Wireless LAN module Specifications
- 10 Open Source Software Notice Information

OVERVIEW

- 11 Exploring the Appearance of the Product**
- 11 Air Purifier
- 12 Filter
- 13 Components

- 14 Installing and Getting Ready**
- 14 Removing the Protective Vinyl from the Filter
- 15 Selecting the Installation Site
- 15 When Carrying the Product

USING

- 16 Exploring the Control Panel**
- 16 Using the Control Panel
- 18 Using the Basic Functions of the Air Purifier**
- 18 Start/Stop
- 18 Adjusting the Fan Speed
- 19 Using the Additional Functions of the Air Purifier**
- 19 Using Sleep Mode
- 19 Locking the Control Panel
- 20 Overall Air Quality**
- 20 Understanding Overall Air Quality

MAINTENANCE

- 21 Cleaning**
- 21 Cleaning the Exterior
- 21 Cleaning the PM1.0 Sensor
- 22 Frequency of Filter Cleaning and Replacement
- 22 Cleaning the Filters
- 23 Replacing the Filters
- 23 Storing**
- 23 Storing the Product

This manual may contain images or content that may be different from the model you purchased. This manual is subject to revision by the manufacturer.

THINGS TO CHECK BEFORE REPORTING A MALFUNCTION

- 24 Diagnosing a Malfunction**
- 24 Diagnosing the Cause of a
Malfunction with the LG ThinQ
Application
- 25 Troubleshooting**
- 25 Before Calling for Service
- 25 Operation
- 26 Odor
- 27 LG ThinQ

APPENDIX

- 28 Product Specifications**
- 28 Specifications Guide

WARRANTY (CANADA)

SAFETY INSTRUCTION

Please Read Before Using the Product

'SAFETY INSTRUCTION' below are designed to prevent expected risks or damage, so be sure to read them carefully.

'SAFETY INSTRUCTION' are separated into 'WARNING' and 'CAUTION'.

Safety Symbols and their Meanings



This graphical symbol is used to call the user's attention to matters and operations that can cause risk. Read the text marked with this symbol carefully and follow the instructions in order to avoid risk.



WARNING

This indicates that failure to follow the instructions can cause serious injury or death.



CAUTION

This indicates that failure to follow the instructions can cause minor injury or damage to the product.

General users can access the appliance.

WARNING



WARNING

- This indicates that failure to follow the instructions can cause serious injury or death due to fire or electric shock.

Children in the Household

- This appliance is not intended for use by persons (including children) with reduced physical, sensory or mental capabilities, or lack of experience and knowledge, unless they have been given supervision or instruction concerning use of the appliance by a person responsible for their safety. Children should be supervised to ensure that they do not play with the appliance.

When Handling the Power Plug and the Power Cord

⊘ Prohibitions

- Do not touch the power plug with wet hands.

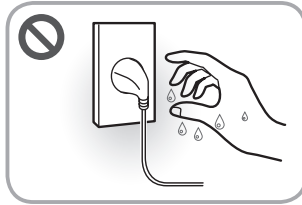

- Do not destroy the power plug or the power cord. Do not damage, extend, place near high temperatures, excessively bend, twist, place heavy objects on top, or tie a knot in the power cable.
- Do not connect the power plug to a multi-outlet (attached type), a plug adapter, or other accessories with no grounding cable.
- Do not let the back of the product to press the power plug or plug it in backwards.

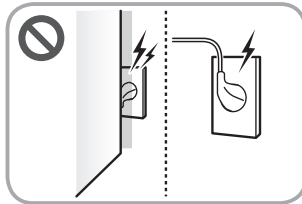

- Turn off and unplug the appliance before cleaning it or replacing the filter.
- Do not repeatedly connect and disconnect the power plug.
- Do not unplug during operation.

⊘ Compliance

- This appliance is for use with 120 V only. Be sure to connect the power plug to a 120 V outlet with a grounding terminal.
- If you wish to use a multi-socket extension outlet, use a multi-socket extension outlet with a ground terminal with a current capacity of 20 A or more. Connect only this appliance to the multi-socket extension outlet.
- When installing a new appliance, use a newly purchased multi-socket extension outlet if possible, and periodically check the condition of the wire sheath and plug connection.
- If there is moisture or dust on the power plug, remove it completely and then plug into the outlet firmly.
- When unplugging the power cord, always pull it by the plug.
- Unplug the appliance during thunder or lightning storms or when not in use for a long time.
- Do not allow your pet animals to nibble the power cord.
- If moisture penetrates inside the product, disconnect the power plug and contact an LG Electronics Customer Information Center.
- If the power cord or power plug is damaged, or the holes in the power socket are loose, stop using the product immediately and contact an LG Electronics Customer Information Center.

When Installing the Product

⊘ Prohibitions

- Do not install the appliance in the following places:
 - Places exposed to water or rainwater, or places with high humidity.
 - Places under direct sunlight or where there are heating appliances.
 - Places with a lot of dust or extreme temperature changes (outdoor, vinyl greenhouses, etc.).
 - Places with a leak of flammable gas leaks or with a lot of industrial oil or metallic dust.
- Only an authorized repair person from from an LG Electronics Customer Information Center should disassemble, repair, or modify the appliance.

○ Compliance

- Install the product in a place where it can be easily unplugged from the power outlet.
- Dispose of product packaging materials (vinyl, Styrofoam, etc.) immediately after installation. Children can choke on packaging whilst playing with it.

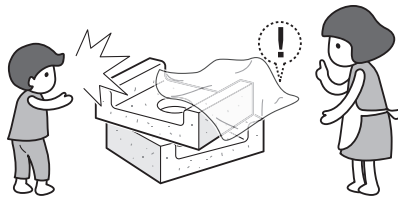

When Using the Product

⊘ Prohibitions

- Do not move the product while power is connected.
- Do not put flammable substances into the product.
- Do not use damaged components.
- Do not operate the appliance while its cover is open.
- Do not forcibly open the air inlet or outlet or insert a finger or any foreign object (sticks, pins, etc.) into the air inlet or outlet during operation.
- Do not operate the appliance with wet hands.
- Do not put your hands or any foreign objects in or spray water on the product.
- Do not place the power cord under mats.
- Do not use or store the product near flame, combustibles (ether, benzene, alcohol, medicines, LP gas, combustible spray, insecticide, air freshener, cosmetics, etc.) or flammable materials (candles, lamps, etc.).

○ Compliance

- Unplug the appliance before cleaning it.
- Be careful not to subject the product to strong impact or to overturn it.
- Do not allow animals or pets to chew on the power cord.

Just in case

Compliance

- If you detect any abnormal noise, odor or smoke, unplug the product immediately and contact an LG Electronics Customer Information Center.
- If the appliance is immersed in water, stop using it and contact an LG Electronics Customer Information Center.
- If there is a gas leakage (isobutane, propane, LNG, etc.), do not touch the product or power plug and ventilate the area immediately.

CAUTION

CAUTION

- This indicates that failure to follow the instructions can cause minor injury or damage to the product.

When Installing the Product

Prohibitions

- Do not install the appliance in an unstable place or in a place with severe vibration.
- Do not install the appliance above the user's eye level.
- Do not install the appliance in a RV, marine vesselship, or an airplane.
- Do not tilt the appliance to pull or push it when transporting.
- Do not place the appliance near a TV or stereo equipment.
- Do not place the appliance under bright light.
- Do not install or use the product in a location where there is a risk of explosion.

Compliance

- Install the appliance in a level space with a hard floor and no threshold.

When Using the Product

Prohibitions

- Do not insert foreign objects or spray water into the appliance or the sensor hole.
- Do not use the product for removal of toxic gas such as carbon monoxide.
- Do not use the product for ventilation purposes.
- Do not place obstacles around the air inlet or outlet.
- Do not use the appliance near curtains.
- Do not use the appliance for special purposes or areas, such as preservation of animals and plants, precision instruments, or art works, etc.
- Do not use the appliance while it is not in an upright position.
- Do not use the appliance near objects vulnerable to heat.
- Do not use the filter for purposes other than those for which the appliance is designed.
- Do not use detergents, cosmetics, chemicals, air fresheners, or disinfectants in the appliance.
- Do not use strong detergents or solvents to clean the product.
- Do not place coffee, vases or other beverages on top of the appliance.
- Do not place magnets or metallic objects on top of the appliance.
- Do not expose the appliance to impact shock.
- Do not let the moisture from a humidifier directly touch the appliance.

Compliance

- Be careful not to place objects or liquids on top of the appliance.
- Do not let children climb onto the appliance or let the appliance tip over as a result of excessive impact.
- Do not clean the appliance with brushes, cloths or sponges which are abrasive or made of metal. Use a soft microfiber cloth to clean the product.
- Be careful not to let body parts get caught in the product when removing product components and/or reassembling them.

USING LG ThinQ

LG ThinQ Application

The LG ThinQ application allows you to communicate with the appliance using a smartphone.

LG ThinQ Application Features

Smart Diagnosis

If you experience a problem while using the appliance, this smart diagnosis feature will help you diagnose the problem.

Settings

Allows you to set various options on the appliance and in the application.

NOTE

- If you change your wireless router, Internet service provider, or password, delete the connected appliance from the LG ThinQ application and connect it again.
- The application is subject to change for appliance improvement purposes without notice to users.
- Functions may vary by model.

Before using LG ThinQ Application

This feature is only available on models with Wi-Fi function.

- 1 Check the distance between the appliance and the wireless router (Wi-Fi network).
 - If the distance between the appliance and the wireless router is too far, the signal strength becomes weak. It may take a long time to connect or installation may fail.
- 2 Turn off the Mobile data or Cellular Data on your smartphone.

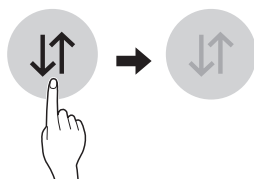

- 3 Connect your smartphone to the wireless router.

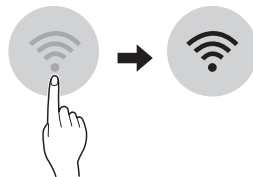

NOTE

- To verify the Wi-Fi connection, check that the Wi-Fi  icon on the control panel is lit.
- **The appliance supports 2.4 GHz Wi-Fi networks only.** To check your network frequency, contact your Internet service provider or refer to your wireless router manual.
- LG ThinQ is not responsible for any network connection problems or any faults, malfunctions, or errors caused by network connection.
- If the appliance is having trouble connecting to the Wi-Fi network, it may be too far from the router. Purchase a Wi-Fi repeater (range extender) to improve the Wi-Fi signal strength.
- The Wi-Fi connection may not connect or may be interrupted because of the home network environment.
- The network connection may not work properly depending on the Internet service provider.
- The surrounding wireless environment can make the wireless network service run slowly.
- If the appliance cannot be connected due to problems with the wireless signal transmission, unplug the appliance and wait about a minute before trying it again.
- If the firewall on your wireless router is enabled, disable the firewall or add an exception to it.
- The wireless network name (SSID) should be a combination of English letters and numbers. (Do not use special characters.)
- Smartphone user interface (UI) may vary depending on the mobile operating system (OS) and the manufacturer.
- If the security protocol of the router is set to WEP, the network setup may fail. Change the security protocol (WPA2 is recommended) and connect the product again.

Installing the LG ThinQ Application

Search for the LG ThinQ application from the Google Play Store or Apple App Store on a smartphone. Follow instructions to download and install the application.

Industry Canada Statement

This device contains licence exempt transmitter(s)/ receiver(s) that comply with Innovation, Science and Economic Development Canada's licence exempt RSS(s). Operation is subject to the following two conditions:

- (1) This device may not cause interference.
- (2) This device must accept any interference, including interference that may cause undesired operation of the device.

IC Radiation Exposure Statement

This equipment complies with IC radiation exposure limits set forth for an uncontrolled environment. This equipment should be installed and operated with a minimum distance of 20 cm (7.8 inches) between the antenna and your body.

Wireless LAN module Specifications

Model	LCW-010
Frequency Range	2412 MHz - 2462 MHz
Output Power (Max)	< 30 dBm

Open Source Software Notice Information

To obtain the source code that is contained in this product, under GPL, LGPL, MPL, and other open source licenses that have the obligation to disclose source code, and to access all referred license terms, copyright notices and other relevant documents, please visit <https://opensource.lge.com>.

LG Electronics will also provide open source code to you on CD-ROM for a charge covering the cost of performing such distribution (such as the cost of media, shipping, and handling) upon email request to opensource@lge.com.

This offer is valid to anyone in receipt of this information for a period of three years after our last shipment of this product.

OVERVIEW

Exploring the Appearance of the Product

Air Purifier

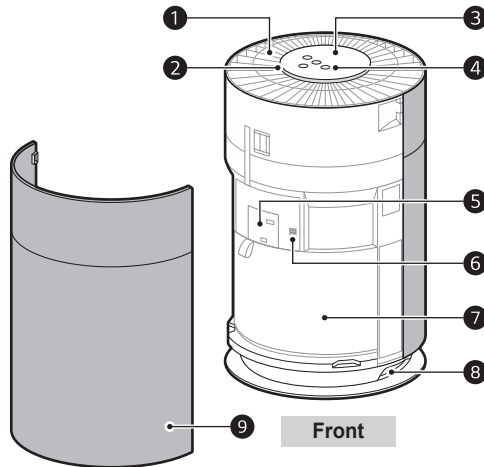

- 1 Air outlet**
 - Purified air is emitted from the filter.
- 2 Air quality light**
 - The current air quality is indicated by a color (green, yellow, orange, red).
- 3 Display panel**
 - Use it to check the settings of the product and the air condition.
- 4 Control panel**
 - Use it to set the appliance functions.
- 5 PM1.0 (particles with a diameter between 1.0 and 2.5 micrometers) sensor**
 - Use it to detect dust concentration.
- 6 Odor (gas) sensor**
 - Use it to detect odors and gases.
- 7 Filter**
 - Minimizes PM2.5, smog-causing substances, sickening house syndrome materials and domestic odor.
- 8 Handle**
 - Allows you to hold the handle and relocate the appliance.
- 9 Air inlet**
 - Allows you to disassemble the front and the rear covers separately.

Filter

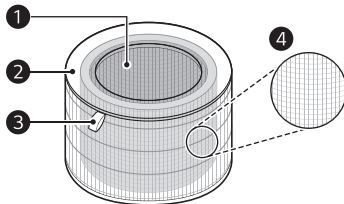

- 1 Deodorizing care filter
 - Use it to eliminate smog-causing substances (SO_2 , NO_2), sickening house syndrome materials (toluene, formaldehyde) and domestic odor (ammonia, acetic acid, acetaldehyde).
- 2 Total care filter
 - Minimizes $\text{PM}_{2.5}$.
- 3 Filter handle
 - Use it when inserting or removing the filter from the product.
 - Position the side with the handle facing up.
- 4 Ultra-fine filter
 - The Ultra-fine filter is attached to the outer surface of the filter, and primarily removes large particles of living dust from the air.

CAUTION

- The filter is attached, so do not forcibly separate the filter.
 - Do not throw or use the filter for other purposes.
-

NOTE

- A slight odor may be emitted from a new filter at the start of use following purchase. The odor will disappear after a day or so of using the product, so you can use it without concern.
- The filter cleaning and replacement frequency may differ depending on the usage environment and duration of use.
- The filter can be used for up to 1 year. The more polluted the indoor air, the shorter the life of the filter.
- If there is excessive odor in the room, first ventilate the room to eliminate odors and gases, then use the appliance for eliminating remaining odors.
- If the air purifier has not been used for a long time and as a result it generates odors, you can reduce such odors from the filter by operating the air purifier in a well-ventilated place at high speed.
- The filter may emit an odor when used continuously in a humid environment or where moisture from a humidifier has been absorbed into the filter. If there is an odor from the filter due to moisture, only use the filter after sufficiently drying it in sunlight.
- Carbon monoxide (CO) is a harmful gas that is mainly introduced from the outside, and cannot be removed with a filter.
- Keep windows or doors closed when operating the appliance. However, if you operate the appliance for a long time in a closed space, carbon dioxide concentrations may rise. So be sure to ventilate the indoor regularly.
- The deodorization function of the air purifier traps odors and gases from the air in a filter. If you use the product for a long time in a room with excessive odor, the performance of the filter may decrease significantly.
- If the surrounding odor is absorbed by the filter and the product smells while operating, it is time to replace the filter. Filter replacement costs are not covered under warranty.
To purchase new filters, contact an LG Electronics Customer Information Center or visit the website at www.lg.com.

Components**1**

- 1** Owner's manual

Installing and Getting Ready

Removing the Protective Vinyl from the Filter

- 1 Unpack the appliance and remove all packing tape and filter vinyl before using the appliance.
- 2 Hold the top end of the front cover of the product with the **LG logo** and pull it slightly to achieve separation.

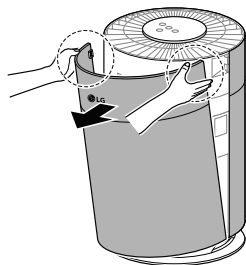

- 3 Disassemble the filter and remove the vinyl.

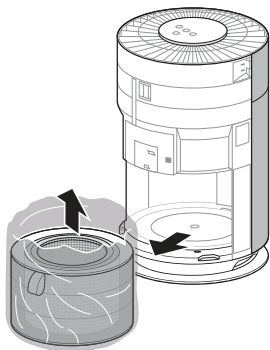

- 4 Install the filter in the appliance with the side where the filter handle is attached facing up.

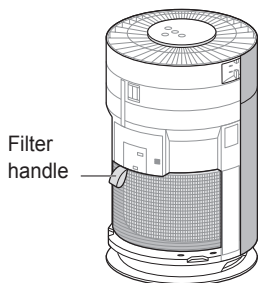

- 5 Insert the fixing part at the bottom of the cover into the fixing grooves at the bottom of the product and close the cover.

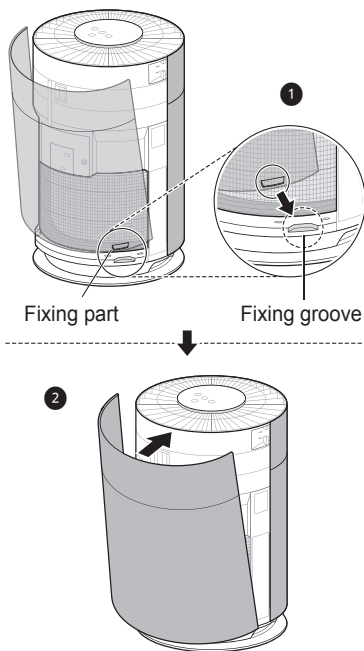

⚠ CAUTION

- Be sure to remove the vinyl before using the product.
- Pay attention to filter direction when installing it.

Selecting the Installation Site

- Install the appliance 1 m away from a wall.
 - If there is not enough space for air to be taken in, performance of the air purifier may be reduced.

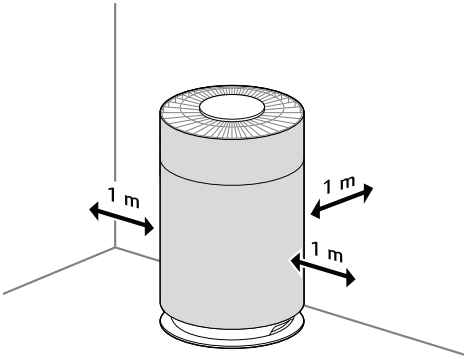

- The performance of the appliance may vary depending on the service environment (temperature, humidity, etc.).
 - The appliance can provide the guaranteed performance in an environment with humidity ranging between 40 % and 70 %.
- Do not install the product in a place exposed to direct sunlight or near lighting fixtures with strong light.

When Carrying the Product

- When you relocate or store the appliance, wind the power cord onto the bottom of the product to prevent it from dragging on the floor.
 - Failure to do so may damage the power plug or leave a scratch on the floor.
- Do not carry the product by holding the external cover.
 - Doing so may allow the cover to open and the product to drop. Dropping the appliance may cause personal injury or product malfunction.



- Transport the product safely by holding the handle at the bottom of the product with both hands.

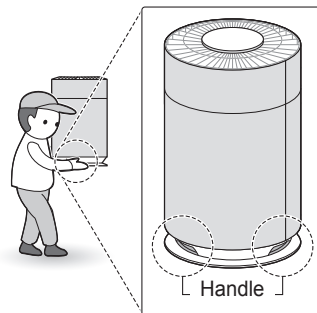

USING

Exploring the Control Panel

Using the Control Panel

Control panel

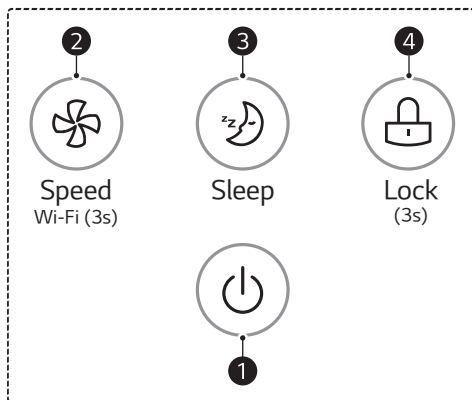

- 1 Start/Stop button**
Turns the product on and off.
- 2 Speed button**
Sets the fan speed of the product.
 - When you press and hold the button for 3 seconds, the product will be ready to connect to Wi-Fi.
- 3 Sleep button**
The Sleep Mode can be set or cancelled.
- 4 Lock button**
You can lock or unlock the control panel by pressing and holding the button for 3 seconds.

Display panel

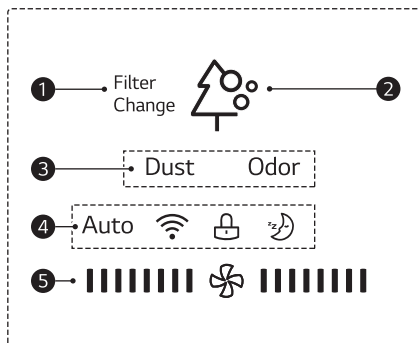

- 1 Indication of filter replacement
Displays when it is time to replace the filter.
- 2 Overall air quality
Indicates the overall air quality using colors (green, yellow, orange, red).
→ See **Understanding the Overall Air Quality** for detailed color information.
- 3 Indication of dust/odor
Dust: Displays when the concentration of dust is higher than the concentration of odor.
Odor: Displays when the concentration of odor is higher than the concentration of dust.
 - Displays at the same time when the concentration of dust is the same as the concentration of odor.
- 4 Icons

Icon		Description
Auto	Clean Auto	Lights up when fan speed is set to Auto.
	Wi-Fi	Lights up when the Wi-Fi function is activated.
	Lock	Lights up when the control panel is locked.
	Sleep	Lights up when the sleep mode is activated.

- 5 Indication of fan speed
The fan speed of the air purifier is displayed.

Using the Basic Functions of the Air Purifier

Start/Stop

Turns the product on and off.

- Press the **Start/Stop** button.

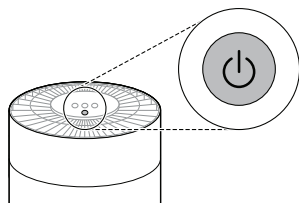

✔ NOTE

- The most recently used mode is memorized if the power supply is cut off as a result of a power failure.
- When the operation begins, the display of sensor ready will appear for approximately 30 seconds.

Adjusting the Fan Speed

You can adjust the fan speed from the air purifier.

- 1 Press the **Start/Stop** button to turn on the product.

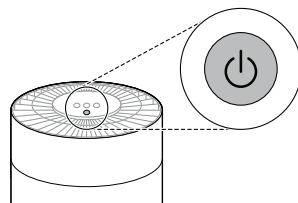

- 2 To adjust the fan speed, press the **Speed** button.

- When you press the button during product operation, the fan speed changes in the order of **Auto** → **Low** → **Medium** → **High** → **Turbo**.

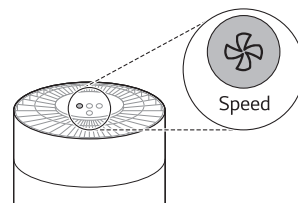

✔ NOTE

- When the operation is started for the first time, **Auto** is set as the fan speed. In **Auto** mode, the fan speed is adjusted automatically according to the contamination level of indoor air.
- The fan speed is displayed on the display panel when it is adjusted. The indication of fan speed increases by 2 columns at a time. It is displayed as below when the fan speed is set to Medium.



Using the Additional Functions of the Air Purifier

Using Sleep Mode

You can use the air purifier in a quiet environment when you go to sleep.

- 1 Press the **Start/Stop** button to turn on the product.

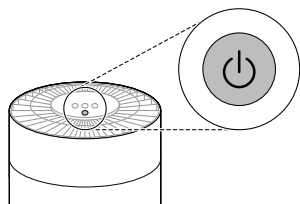

- 2 Press the **Sleep** button.

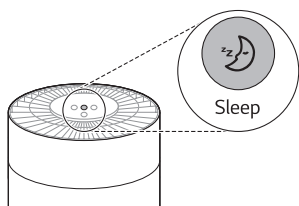

NOTE

- The sleep mode icon is displayed on the display panel.
- The whole display is turned off except for the display of sleep mode.
- During operation in sleep mode, the fan speed is set to Low, and after a set period of time, it is reset to Low or Medium depending on the degree of indoor air pollution.
- Fan speed can be adjusted by pressing the **Speed** button while the sleep mode is activated.
- You cannot set the operation time in sleep mode separately. To cancel the sleep mode, press the **Sleep** button in the same way as in setting it.

Locking the Control Panel

You can lock the buttons on the control panel to prevent the appliance from operating due to unforeseen reasons, such as a child manipulating the buttons.

- 1 Press the **Start/Stop** button to turn on the product.

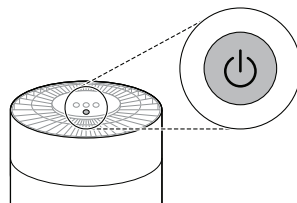

- 2 Press the **Lock** button for 3 seconds or longer.

-  is displayed on the display panel when the Lock function is set.

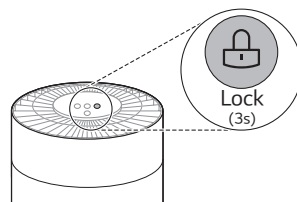

NOTE

- You can turn off the lock function in the same way as turning it on.
- You can also lock or unlock when the operation has stopped.

Overall Air Quality

Understanding Overall Air Quality

The overall air quality is calculated based on the particles and odor (gas) concentrations and is categorized in 4 levels, including green, yellow, orange, and red, depending on the contamination of the air.

Color	Overall air quality	Concentration of PM ($\mu\text{g}/\text{m}^3$)			Concentration of odor	
	State	PM10 (Coarse particles)	PM2.5 (Fine particles)	PM1.0 (Ultra-fine particles)	State	Level
Red	Poor	255 or more	56 or more	56 or more	Very strong	4
Orange	Unhealthy	155 ~ 254	36 ~ 55	36 ~ 55	Strong	3
Yellow	Moderate	55 ~ 154	13 ~ 35	13 ~ 35	Normal	2
Green	Good	54 or less	12 or less	12 or less	Weak	1

NOTE

- The color of the overall air quality is determined by the worst level among the concentration of dust and odor (gas).
- The level of dust concentration for LG Electronics products is the result expressed after measuring the quantity of dust using an optical method and converting the measurement into PM10 concentration.
- The overall air quality level is a result of both PM concentration and the odor level.
- Whether it is a different product or the same product used in the same space, the concentration measurement may vary due to air circulation.
- Unlike odors (gases), fine dust (PM10) spreads slowly, so the time at which the dust concentration is measured may be delayed.
- Air flow near the PM1.0 sensor may interrupt normal operation of the PM1.0 sensor and indicated concentration may be different from actual concentration, accordingly.
- When the product is used in the following environment, the measured concentration may differ from the actual concentration.
 - Near fabric sofas and beds, around hairy carpets, while making beds/folding clothes, while using vacuum cleaners, places with bugs and pets, and places with high humidity.
 - Places where outside air is available, such as construction sites, roadsides, and factories, or near outside doors, windows, and vents.
 - Places where products generating steam or fine particles (humidifiers, kitchen tools, or sprays) are used.
 - The sensor may not detect particles larger than PM10 generated by activities such as dusting off blankets or cleaning, but they are removed by the filter.
- The concentration of odors (gas) may vary due to items emitting odors such as air fresheners, deodorizers, detergents, cosmetics, or perfumes.
- You can check the dust concentration through the LG ThinQ application.

MAINTENANCE

Cleaning

Cleaning the Exterior

- 1 Remove any dust from the air inlet and outlet using a vacuum cleaner.
- 2 Wipe the exterior with a soft cloth.

WARNING

- Turn off and unplug the appliance before cleaning or replacing the filter.
- Do not spray water directly onto the product.

CAUTION

- Do not clean the appliance with an alkaline detergent.
- Do not wipe the appliance surface using sulfuric acid, hydrochloric acid or organic solvents (thinner, kerosene etc.) or attach a sticker on the appliance. This may damage the appliance surface.
- Do not allow water inside the appliance.

NOTE

- If you find it difficult to remove dust from the front and rear covers, remove the filters and wash them with water. Then, dry them completely in the shade.

Cleaning the PM1.0 Sensor

The PM1.0 (particles with a diameter between 1.0 and 2.5 micrometers) sensor is the device detecting fine dust and large dust contamination levels, so the lens must be cleaned periodically, at least once every 2 months.

- 1 Separate the front cover with the **LG logo** from the product.
- 2 Open the sensor cover.

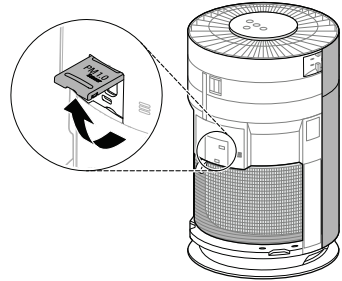

- 3 Clean the lens with the cotton swab soaked with water and clean it again with a dry cotton swab.

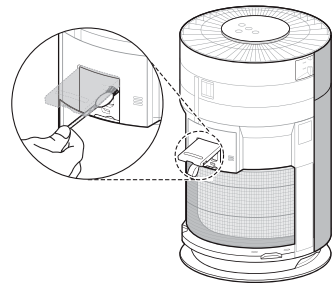

NOTE

- Do not wipe the sensor with anything other than water. This may cause failure.

Frequency of Filter Cleaning and Replacement

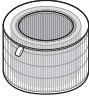
Type	Cleaning frequency	Replacement frequency
 <p>Filter</p>	<p>Ultra-fine filter Clean filter as needed</p>	<p>1 year</p>

NOTE

- The cleaning frequency may vary depending on the operating hours and environment of the appliance.
- If you do not clean the product according to the cleaning frequency, you may experience a bad odor and poor performance.
- A filter is a consumable item. Therefore, you must purchase new ones for replacement when they have reached the end of their lifespan even during the warranty period.
To purchase new filters, contact a near-by LG Electronics Customer Information Center or visit the website (www.lg.com).
- You can also have the filter cleaned or replaced by an LG Electronics Customer Information Center.
You will be charged a nominal fee for filter cleaning and replacement services.

Cleaning the Filters

- 1 Separate the front and rear covers of the product.
- 2 Remove particles off of the ultra-fine filter with a vacuum cleaner or a soft brush.

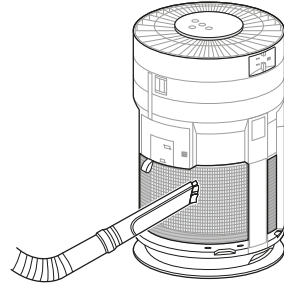

CAUTION

- Do not clean the filter with water. The service life of the filter may be reduced.
- Be careful not to damage the ultra-fine filter when using a vacuum cleaner.

Replacing the Filters

Replace the filter when the filter replacement alert is displayed on the display panel.

- 1 Separate the cover from the product and replace the filter.
 - To avoid polluting the surroundings when replacing the filter, place a newspaper on the floor before you remove the filter.
- 2 Once you have replaced the filter, disable the filter replacement alert.

NOTE

- Filter replacement alerts appear based on the maximum usage time, taking into account the operating hours of the product. Replacement frequency is determined by the operating hours and the environment.

Disabling the Filter Replacement Alert

Press and hold the **Sleep** button and the **Lock** button at the same time for 3 seconds.

- The filter replacement alert on the display panel is disabled and the replacement alarm is reset.

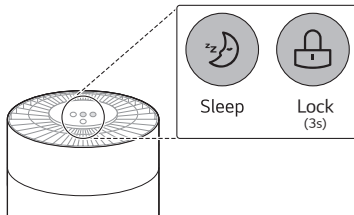

Replacing the ultra-fine filter

Check the Velcro of the ultra-fine filter and replace the ultra-fine filter by separating it slowly.

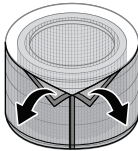

Storing

Storing the Product

If the product is not used for a long period of time, store it in a shady place away from moisture.

- 1 Operate the product for one hour or more on a fine day.
 - This removes the moisture and prevents molds from building up inside the product.
- 2 Turn off the power and unplug it from the electrical outlet.
 - Wind the power cord around the bottom of the appliance.
- 3 Package the appliance to prevent the dust or foreign substance from entering the appliance. Store the packaged appliance at a shaded place.

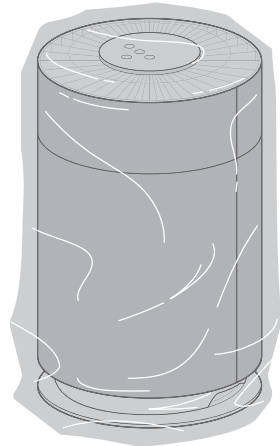

CAUTION

- Do not store the appliance at a humid place or at a place exposed to the direct sunlight. Otherwise the appliance may be deformed, malfunction or generate odor.

THINGS TO CHECK BEFORE REPORTING A MALFUNCTION

Diagnosing a Malfunction

Diagnosing the Cause of a Malfunction with the LG ThinQ Application

This feature will help you diagnose the problem.

✔ NOTE

- For reasons not attributable to LGE's negligence, the service may not operate due to external factors such as, but not limited to, Wi-Fi unavailability, Wi-Fi disconnection, local application store policy, or application unavailability.
- The feature may be subject to change without prior notice and may have a different form depending on where you are located.

Using LG ThinQ to Diagnose Issues

If you experience a problem with your Wi-Fi equipped appliance, it can transmit troubleshooting data to a smartphone using the **LG ThinQ** application.

- Launch the **LG ThinQ** application and select the **Smart Diagnosis** feature in the menu.
- Follow the instructions provided in the **LG ThinQ** application.

Troubleshooting

Before Calling for Service

Please check again for any of the symptoms below while using the product. Such symptoms may not be a sign of malfunction.

Operation

Symptoms	Possible Causes & Solution
The appliance does not operate.	Is the power plug unplugged from the outlet? <ul style="list-style-type: none"> Plug it into the outlet properly.
	Did the electricity get cut off? <ul style="list-style-type: none"> Check the power to other products in the house.
A noise occurs and the fan speed is low.	Is the ultra-fine filter clogged with dust? <ul style="list-style-type: none"> Clean the ultra-fine filter properly.
	Is the filter clogged with dust? <ul style="list-style-type: none"> Replace the filter.
Air purification is not done properly.	Is indoor air very dirty? <ul style="list-style-type: none"> Ventilate the indoor air before you use the product.
	Is the ultra-fine filter clogged with dust? <ul style="list-style-type: none"> Clean the ultra-fine filter properly.
	Is the filter clogged with dust? <ul style="list-style-type: none"> Replace the filter.
	Is the location too large for the capability of the air purifier? <ul style="list-style-type: none"> Use a product that fits the size of the room. Avoid well-ventilated places such as doors, windows, etc.
	Is there any obstacle nearby? <ul style="list-style-type: none"> Remove the obstacle before using the air purifier.
	Is the appliance installed in a corner? <ul style="list-style-type: none"> Move the appliance and install it again.
There is odor, but the air quality light doesn't change.	Is the air quality light red or orange? <ul style="list-style-type: none"> The color of the overall air quality light is determined by the worst level sensed, whether that is a PM concentration level or odor (gas) level. Check if the PM concentration level is worse than the odor level. Since the odor(gas) sensor is a sensor that detects contaminated gases, it may not react to the smell of food. But the Deodorizing Care filter removes the odor.
The air quality light stays red.	Move the appliance to a clean room and see if the color changes. <ul style="list-style-type: none"> If the odor level is beyond the capacity of the product to dispel, the air quality light may not change. Clean the PM1.0 sensor. Remove the power plug from the outlet and reconnect it one minute later.
The air quality light stays red.	Did you use a spray near the product? <ul style="list-style-type: none"> Do not use sprays near the product.
The buttons on the control panel do not work.	Is  (Lock) displayed on the display panel? <ul style="list-style-type: none"> Press and hold the Lock button for 3 seconds to unlock.

Odor

Symptoms	Possible Causes & Solution
<p>A strange odor comes out from the air outlet as well as the filter.</p>	<p>Is it the odor you may experience after purchasing the appliance?</p> <ul style="list-style-type: none"> The smell from activated charcoal is not harmful to human body. This is similar to the odor you may experience in a brand new car. The odor should dissipate after more than one day of use.
	<p>Is the appliance used in an area with a lot of smoke or odors?</p> <ul style="list-style-type: none"> If the air purifier is operated after an air freshener, diffuser, or scented candle has been used, or interior work or wallpaper replacement have occurred, the filter may absorb and emit an odor. Ventilate first, then use the appliance.
	<p>Is an odor coming out from the filter?</p> <ul style="list-style-type: none"> The filter replacement frequency may differ depending on the usage environment. If the odor is coming from the filter, replace the filter.
	<p>Is it in an environment in which food is prepared?</p> <ul style="list-style-type: none"> If you use the product for a long period of time where you cook or broil fish/meat, the filter lifespan may be significantly decreased. If possible, open a window for ventilation while cooking, and use the appliance to remove the remaining odor.
	<p>Is it a humid environment?</p> <ul style="list-style-type: none"> The filter may emit an odor if used in a humid environment. Dry the filter in sunlight before use.

LG ThinQ

Symptoms	Possible Causes & Solution
<p>Your home appliance and smartphone is not connected to the Wi-Fi network.</p>	<p>The password for the Wi-Fi that you are trying to connect to is incorrect.</p> <ul style="list-style-type: none"> Find the Wi-Fi network connected to your smartphone and remove it, then connect your appliance in LG ThinQ.
	<p>Mobile data for your smartphone is turned on.</p> <ul style="list-style-type: none"> Turn off the Mobile data of your smartphone and connect the appliance using the Wi-Fi network.
	<p>The wireless network name (SSID) is set incorrectly.</p> <ul style="list-style-type: none"> The wireless network name (SSID) should be a combination of English letters and numbers. (Do not use special characters.)
	<p>The router frequency is not 2.4 GHz.</p> <ul style="list-style-type: none"> Only a 2.4 GHz router frequency is supported. Set the wireless router to 2.4 GHz and connect the appliance to the wireless router. To check the router frequency, check with your Internet service provider or the router manufacturer.
	<p>The appliance is too far from the router.</p> <ul style="list-style-type: none"> If the appliance is too far from the router, the signal may be weak and the connection may not be configured correctly. Move the router closer to the appliance.

APPENDIX

Product Specifications

Specifications Guide

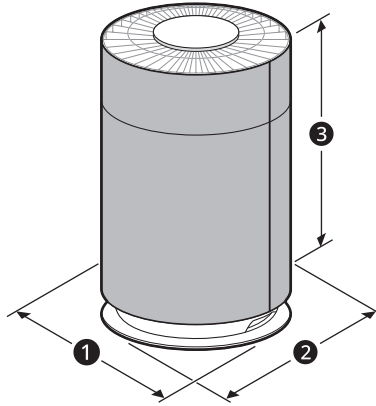

Name	Air Purifier
Power	AC 120 V, 60 Hz
External dimensions (1 x 2 x 3)	315 mm x 315 mm x 511 mm

WARRANTY (CANADA)

ARBITRATION NOTICE: THIS LIMITED WARRANTY CONTAINS AN ARBITRATION PROVISION THAT REQUIRES YOU AND LG TO RESOLVE DISPUTES BY BINDING ARBITRATION INSTEAD OF IN COURT, UNLESS THE LAWS OF YOUR PROVINCE OR TERRITORY DO NOT PERMIT THAT, OR, IN OTHER JURISDICTIONS, IF YOU CHOOSE TO OPT OUT. IN ARBITRATION, CLASS ACTIONS AND JURY TRIALS ARE NOT PERMITTED. PLEASE SEE THE SECTION TITLED "PROCEDURE FOR RESOLVING DISPUTES" BELOW.

Should the LG Canada Air Purifier fail due to a defect in materials or workmanship under normal home use, during the warranty period set forth below, LG Canada will at its option repair or replace the product upon receipt of proof of original retail purchase. This limited warranty is valid only to the original retail purchaser of the product and applies only when purchased and used within Canada. Proof of original retail purchase is required to obtain warranty service under this limited warranty.

Warranty Period	Scope of Warranty	Remark
One (1) year from date of original retail purchase	Any internal / functional parts and labour	LG Canada will provide parts and labour to repair or replace defective parts.

- Replacement products and parts are warranted for the remaining portion of the original warranty period or ninety (90) days, whichever is greater.
- Replacement products and parts may be new or remanufactured.
- Proof of original retail purchase specifying the Product model and date of purchase is required to obtain warranty service under this Limited Warranty.

LG CANADA'S SOLE LIABILITY IS LIMITED TO THE WARRANTY SET OUT ABOVE. EXCEPT AS EXPRESSLY PROVIDED ABOVE, LG CANADA MAKES NO AND HEREBY DISCLAIMS ALL OTHER WARRANTIES AND CONDITIONS RESPECTING THE PRODUCT, WHETHER EXPRESS OR IMPLIED, INCLUDING, BUT NOT LIMITED TO, ANY IMPLIED WARRANTY OR CONDITION OF MERCHANTABILITY OR FITNESS FOR A PARTICULAR PURPOSE, AND NO REPRESENTATIONS SHALL BE BINDING ON LG CANADA. LG CANADA DOES NOT AUTHORIZE ANY PERSON TO CREATE OR ASSUME FOR IT ANY OTHER WARRANTY OBLIGATION OR LIABILITY IN CONNECTION WITH THE PRODUCT. TO THE EXTENT THAT ANY WARRANTY OR CONDITION IS IMPLIED BY LAW, IT IS LIMITED TO THE EXPRESS WARRANTY PERIOD ABOVE. LG CANADA, THE MANUFACTURER OR DISTRIBUTOR SHALL NOT BE LIABLE FOR ANY INCIDENTAL, CONSEQUENTIAL, SPECIAL, DIRECT OR INDIRECT DAMAGES, LOSS OF GOODWILL, LOST PROFITS, PUNITIVE OR EXEMPLARY DAMAGES OR ANY OTHER DAMAGE, WHETHER ARISING DIRECTLY OR INDIRECTLY FROM ANY CONTRACTUAL BREACH, FUNDAMENTAL OR OTHERWISE, OR FROM ANY ACTS OR OMISSIONS, TORT, OR OTHERWISE.

This warranty gives you specific legal rights. You may have other rights which may vary from province to province depending on applicable provincial laws. Any term of this warranty that negates or varies any implied condition or warranty under provincial law is severable where it conflicts with provincial law without affecting the remainder of this warranty's terms.

THIS LIMITED WARRANTY DOES NOT COVER:

- Service trips to deliver, pick up, or install or repair the product; instruction to the customer on operation of the product; repair or replacement of fuses or correction of wiring or plumbing, or correction of unauthorized repairs/installation.
- Failure of the product to perform during power failures and interrupted or inadequate electrical service.
- Damage caused by leaky or broken water pipes, frozen water pipes, restricted drain lines, inadequate or interrupted water supply or inadequate supply of air.
- Damage resulting from operating the product in a corrosive atmosphere or contrary to the instructions outlined in the product's owner's manual.
- Damage to the product caused by accidents, pests and vermin, lightning, wind, fire, floods, or acts of God.
- Damage or failure caused by unauthorized modification or alteration, or if it is used for other than the intended purpose, or any water leakage where the unit was not properly installed.
- Damage or failure caused by incorrect electrical current, voltage, or plumbing codes, commercial or industrial use, or use of accessories, components, or consumable cleaning products that are not approved by LG Canada.
- Damage caused by transportation and handling, including scratches, dents, chips, and/ or other damage to the finish of your product, unless such damage results from defects in materials or workmanship and is reported within one (1) week of delivery.
- Damage or missing items to any display, open box, discounted, or refurbished product.
- Products with original serial numbers that have been removed, altered, or cannot be readily determined. Model and serial numbers, along with original retail sales receipts, are required for warranty validation.
- Increases in utility costs and additional utility expenses.
- Repairs when the product is used for other than normal and usual household use (e.g. commercial use, in offices and recreational facilities) or contrary to the instructions outlined in the product's owner's manual.
- Costs associated with removal of the product from your home for repairs.
- The removal and reinstallation of the product if it is installed in an inaccessible location or is not installed in accordance with published installation instructions, including LG Canada's owner's and installation manuals.
- Damage resulting from misuse, abuse, improper installation, repair, or maintenance. Improper repair includes use of parts not approved or specified by LG Canada.

The cost of repair or replacement under these excluded circumstances shall be borne by the consumer.

TO OBTAIN WARRANTY SERVICE AND ADDITIONAL INFORMATION

For additional product information, visit the LG Canada website at <http://www.lg.com/ca>

For assistance using this product or to schedule service, contact LG Electronics Canada at 1-888-LG-CANADA (542 2623)

For further assistance, write: LG Electronics Canada Inc, 20 Norelco Drive, North York, ON M9L 2X6

PROCEDURE FOR RESOLVING DISPUTES:

EXCEPT WHERE PROHIBITED AT LAW, ALL DISPUTES BETWEEN YOU AND LG ARISING OUT OF OR RELATING IN ANY WAY TO THIS LIMITED WARRANTY OR THE PRODUCT SHALL BE RESOLVED EXCLUSIVELY THROUGH BINDING ARBITRATION, AND NOT IN A COURT OF GENERAL JURISDICTION. EXCEPT WHERE PROHIBITED AT LAW, YOU AND LG BOTH IRREVOCABLY AGREE TO WAIVE THE RIGHT TO A JURY TRIAL AND TO BRING OR PARTICIPATE IN A CLASS ACTION.

Definitions. For the purposes of this section, references to “LG” mean LG Electronics Canada Inc., its parents, subsidiaries and affiliates, and each of their officers, directors, employees, agents, beneficiaries, predecessors in interest, successors, assigns and suppliers; references to “dispute” or “claim” shall include any dispute, claim or controversy of any kind whatsoever (whether based in contract, tort, statute, regulation, ordinance, fraud, misrepresentation or any other legal or equitable theory) arising out of or relating in any way to the sale, condition or performance of the product or this Limited Warranty.

Notice of Dispute. In the event you intend to commence an arbitration proceeding, you must first notify LG Canada in writing at least 30 days in advance of initiating the arbitration by sending a letter to LG Canada at LGECI Legal Team at 20 Norelco Drive, North York, Ontario, Canada M9L 2X6 (the “Notice of Dispute”). You and LG Canada agree to engage in good faith discussions in an attempt to amicably resolve your claim. The notice must provide your name, address, and telephone number; identify the product that is the subject of the claim; and describe the nature of the claim and the relief being sought. If you and LG Canada are unable to resolve the dispute within 30 days of LG Canada’s receipt of the Notice of Dispute, the dispute shall be resolved by binding arbitration in accordance with the procedure set out herein. You and LG Canada both agree that, during the arbitration proceeding, the terms (including any amount) of any settlement offer made by either you or LG Canada will not be disclosed to the arbitrator until the arbitrator determines the dispute.

Agreement to Binding Arbitration and Class Action Waiver. Upon failure to resolve the dispute during the 30 day period after LG Canada’s receipt of the Notice of Dispute, you and LG Canada agree to resolve any claims between you and LG Canada only by binding arbitration on an individual basis, unless you opt out as provided below, or you reside in a jurisdiction that prevents full application of this clause in the circumstances of the claims at issue (in which case if you are a consumer, this clause will only apply if you expressly agree to the arbitration). To the extent permitted by applicable law, any dispute between you and LG Canada shall not be combined or consolidated with a dispute involving any other person’s or entity’s product or claim. More specifically, without limitation of the foregoing, except to the extent such a prohibition is not permitted at law, any dispute between you and LG Canada shall not under any circumstances proceed as part of a class or representative action. Instead of arbitration, either party may bring an individual action in small claims court, but that small claims court action may not be brought on a class or representative basis except to the extent this prohibition is not permitted at law in your province or territory of jurisdiction as it relates to the claims at issue between you and LG Canada.

Arbitration Rules and Procedures. To begin arbitration of a claim, either you or LG must make a written demand for arbitration. The arbitration will be private and confidential, and conducted on a simplified and expedited basis before a single arbitrator chosen by the parties under the provincial or territorial commercial arbitration law and rules of the province or territory of your residence. You must also send a copy of your written demand to LG at LG Electronics, Canada, Inc., Attn: Legal Department- Arbitration, 20 Norelco Drive, North York, Ontario M9L 2X6. This arbitration provision is governed by your applicable provincial or territorial commercial arbitration legislation. Judgment may be entered on the arbitrator’s award in any court of competent jurisdiction. All issues are for the arbitrator to decide, except that, issues relating to the scope and enforceability of the arbitration provision and to the arbitrability of the dispute are for the court to decide. The arbitrator is bound by the terms of this provision.

Governing Law. The law of the province or territory of your purchase shall govern this Limited Warranty and any disputes between you and LG Canada except to the extent that such law is preempted by or inconsistent with applicable federal or provincial/territorial law. Should arbitration not be permitted for any claim, action, dispute or controversy between you and LG Canada, you and LG Canada attorn to the exclusive jurisdiction of the courts of the province or territory of your purchase for the resolution of the claim, action, dispute or controversy between you and LG Canada.

Fees/Costs. You do not need to pay any fee to begin an arbitration. Upon receipt of your written demand for arbitration, LG Canada will promptly pay all arbitration filing fees unless you seek more than \$25,000 in damages, in which case the payment of these fees will be governed by the applicable arbitration rules. Except as otherwise provided for herein, LG Canada will pay all filing, administration and arbitrator fees for any arbitration initiated in accordance with the applicable arbitration rules and this arbitration provision. If you prevail in the arbitration, LG Canada will pay your attorneys' fees and expenses as long as they are reasonable, by considering factors including, but not limited to, the purchase amount and claim amount. Notwithstanding the foregoing, if applicable law allows for an award of reasonable attorneys' fees and expenses, an arbitrator can award them to the same extent that a court would. If the arbitrator finds either the substance of your claim or the relief sought in the demand is frivolous or brought for an improper purpose (as measured by the applicable laws), then the payment of all arbitration fees will be governed by the applicable arbitration rules. In such a situation, you agree to reimburse LG Canada for all monies previously disbursed by it that are otherwise your obligation to pay under the applicable arbitration rules. Except as otherwise provided for, LG Canada waives any rights it may have to seek attorneys' fees and expenses from you if LG Canada prevails in the arbitration.

Hearings and Location. If your claim is for \$25,000 or less, you may choose to have the arbitration conducted solely (1) on the basis of documents submitted to the arbitrator, (2) through a telephonic hearing, or (3) by an in-person hearing as established by the applicable arbitration rules. If your claim exceeds \$25,000, the right to a hearing will be determined by the applicable arbitration rules. Any in-person arbitration hearings will be held at the nearest, most mutually-convenient arbitration location available within the province or territory in which you reside unless you and LG Canada both agree to another location or agree to a telephonic arbitration.

Severability and Waiver. If any portion of this Limited Warranty (including these arbitration procedures) is unenforceable, the remaining provisions will continue in full force and effect to the maximum extent permitted by applicable law. Should LG Canada fail to enforce strict performance of any provision of this Limited Warranty (including these arbitration procedures), it does not mean that LG Canada intends to waive or has waived any provision or part of this Limited Warranty.

Opt Out. You may opt out of this dispute resolution procedure. If you opt out, neither you nor LG Canada can require the other to participate in an arbitration proceeding. To opt out, you must send notice to LG Canada no later than 30 calendar days from the date of the first consumer purchaser's purchase of the product by either: (i) sending an e-mail to optout@lge.com, with the subject line: "Arbitration Opt Out" or (ii) calling 1-800-980-2973. You must include in the opt out e-mail or provide by telephone: (a) your name and address; (b) the date on which the product was purchased; (c) the product model name or model number; and (d) the serial number (the serial number can be found (i) on the product; or (ii) online by accessing https://www.lg.com/ca_en/support/repair-service/schedule and clicking on "Find My Model & Serial Number").

In the event that you "Opt Out", the law of the province or territory of your residence shall govern this Limited Warranty and any disputes between you and LG Canada except to the extent that such law is preempted by or inconsistent with applicable federal or provincial/territorial law. Should arbitration not be permitted for any claim, action, dispute or controversy between you and LG Canada, you and LG Canada agree to attorn to the exclusive jurisdiction of the courts of the province or territory of your residence for the resolution of the claim, action, dispute or controversy between you and LG Canada. You may only opt out of the dispute resolution procedure in the manner described above (that is, by e-mail or telephone); no other form of notice will be effective to opt out of this dispute resolution procedure. Opting out of this dispute resolution procedure will not affect the coverage of the Limited Warranty in any way, and you will continue to enjoy the full benefits of the Limited Warranty. If you keep this product and do not opt out, then you accept all terms and conditions of the arbitration provision described above. Conflict of Terms. In the event of a conflict or inconsistency between the terms of this Limited Warranty and the End User License Agreement ("EULA") in regards to dispute resolution, the terms of this Limited Warranty shall control and govern the rights and obligations of the parties and shall take precedence over the EULA.

MEMO

MEMO



MANUEL D'UTILISATION

PURIFICATEUR D'AIR

Pour une utilisation sûre et facile du produit, veuillez lire le manuel avant de l'utiliser.

Conservez la garantie également incluse dans un endroit sûr.

Cet appareil est un appareil domestique destiné à être utilisé uniquement à la maison. Ne l'utilisez pas à des fins commerciales, expérimentales ou industrielles.

FR FRANÇAIS

www.lg.com

Copyright © 2023 LG Electronics inc. Tous droits réservés.

Table des matières

CONSIGNES DE SÉCURITÉ

04 À lire avant d'utiliser le produit

04 Symboles de sécurité et leur signification

04 AVERTISSEMENTS

04 Attention particulière aux enfants dans la maison

05 Manipulation de la fiche et du cordon d'alimentation

06 Lors de l'installation du produit

06 Lors de l'utilisation du produit

07 Précautions

07 MISES EN GARDE

07 Lors de l'installation du produit

08 Lors de l'utilisation du produit

UTILISATION DE LG ThinQ

09 Application LG ThinQ

09 Caractéristiques de l'application LG ThinQ

09 Avant d'utiliser l'application LG ThinQ

10 Installation de l'application LG ThinQ

10 Caractéristiques du module LAN sans fil

10 Renseignements sur l'avis de logiciel libre

SOMMAIRE

11 Exploration de l'apparence du produit

11 Purificateur d'air

12 Filtre

13 Composants

14 Installation et préparation

14 Retrait du vinyle de protection du filtre

15 Sélection de l'emplacement d'installation

15 Transport du produit

UTILISATION

16 Exploration du panneau de commande

16 Utilisation du panneau de commande

18 Utilisation des fonctions de base du purificateur d'air

18 Bouton de mise en marche

18 Réglage de la vitesse de ventilation

19 Utilisation des fonctions supplémentaires du purificateur d'air

19 Utilisation du mode veille

19 Verrouillage du panneau de commande

20 Qualité globale de l'air

20 Compréhension de la qualité globale de l'air

ENTRETIEN

21 Nettoyage

21 Nettoyage de l'extérieur

21 Nettoyage du capteur PM1.0

22 Fréquence de nettoyage et de remplacement du filtre

22 Nettoyage du filtre

23 Remplacement du filtre

23 Entreposage

23 Entreposage du produit

Ce manuel peut comporter des images ou du contenu différents du modèle que vous avez acheté. Le contenu de ce manuel est susceptible d'être révisé par le fabricant.

ÉLÉMENTS À VÉRIFIER AVANT DE SIGNALER UN DYSFONCTIONNEMENT

- 24 Diagnostic d'un dysfonctionnement**
- 24 Diagnostic de la cause d'un dysfonctionnement avec l'application LG ThinQ
- 25 Dépannage**
- 25 Avant d'appeler le centre de services
- 25 Fonctionnement
- 26 Odeur
- 27 LG ThinQ

ANNEXE

- 28 Caractéristiques du produit**
- 28 Guide des caractéristiques techniques

GARANTIE LIMITÉE (CANADA)

CONSIGNES DE SÉCURITÉ

À lire avant d'utiliser le produit

Les « CONSIGNES DE SÉCURITÉ » ci-dessous sont conçues pour prévenir les risques ou les dommages éventuels; veuillez donc à les lire attentivement.

Les « CONSIGNES DE SÉCURITÉ » sont divisées en deux sections : « AVERTISSEMENT » et « MISE EN GARDE ».

Symboles de sécurité et leur signification



Ce symbole graphique est utilisé pour attirer l'attention de l'utilisateur sur des questions et des opérations qui peuvent présenter des risques. Lisez attentivement le texte marqué de ce symbole et suivez les instructions afin d'éviter tout risque.



AVERTISSEMENT

Ce signe indique que le non-respect des instructions peut entraîner des blessures graves ou la mort.



MISE EN GARDE

Ce signe indique que le non-respect des instructions peut entraîner des blessures mineures ou endommager le produit.

Les utilisateurs généraux peuvent accéder à l'appareil.

AVERTISSEMENTS



AVERTISSEMENT

- Ce signe indique que le non-respect des instructions peut entraîner des blessures graves ou la mort par incendie ou électrocution.

Attention particulière aux enfants dans la maison

- Cet appareil n'est pas conçu pour être utilisé par des personnes (y compris des enfants) à capacités physiques, sensorielles ou intellectuelles réduites ou sans expérience et connaissances, à moins qu'ils soient sous surveillance ou bien qu'ils aient été informés quant à l'utilisation sécuritaire de l'appareil par une personne responsable de leur sécurité. Les enfants doivent être surveillés afin de s'assurer qu'ils ne jouent pas avec l'appareil.

Manipulation de la fiche et du cordon d'alimentation

⊘ À ne pas faire

- Ne touchez pas la fiche d'alimentation lorsque vos mains sont mouillées.

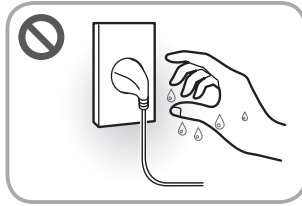

- Ne détruisez pas la fiche ou le cordon d'alimentation. Évitez d'endommager le câble d'alimentation, de l'allonger, de le placer à proximité de sources de chaleur élevée, de le plier ou de le tordre excessivement, d'y déposer des objets lourds ou de faire un nœud avec celui-ci.
- Ne branchez pas la fiche d'alimentation sur une multiprise (type attaché), un adaptateur de prise ou d'autres accessoires sans câble de mise à la terre.
- Ne laissez pas l'arrière du produit appuyer sur la fiche d'alimentation et ne la branchez pas à l'envers.

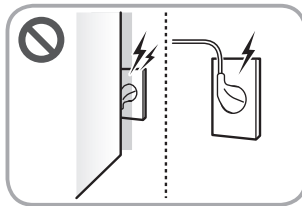

- Éteignez et débranchez l'appareil avant de le nettoyer ou de remplacer le filtre.
- Ne branchez et ne débranchez pas la fiche d'alimentation de façon répétée.
- Ne débranchez pas l'appareil pendant son fonctionnement.

○ À faire

- Cet appareil est destiné à être utilisé avec une tension de 120 V uniquement. Veillez à brancher la fiche d'alimentation sur une prise de 120 V dotée d'une borne de mise à la terre.
- Si vous souhaitez utiliser une rallonge multiprise, utilisez-en une qui est dotée d'une borne de mise à la terre et d'une capacité de courant de 20 A ou plus. Ne branchez que cet appareil à la multiprise.
- Lors de l'installation d'un nouvel appareil, utilisez si possible une rallonge multiprise achetée récemment et vérifiez régulièrement l'état de la gaine du fil et de la connexion de la fiche.
- S'il y a de l'humidité ou de la poussière sur la fiche d'alimentation, enlevez-la complètement et branchez la fiche fermement dans la prise.
- Lorsque vous débranchez le cordon d'alimentation, tirez-le toujours par la fiche.
- Débranchez l'appareil en cas d'orage ou de foudre, ou si vous ne l'utilisez pas pendant une longue période.
- Ne laissez pas vos animaux domestiques mordre le cordon d'alimentation.
- Si de l'humidité pénètre à l'intérieur du produit, débranchez la fiche d'alimentation et contactez un centre d'information à la clientèle de LG Electronics.

- Si le cordon d'alimentation ou la fiche d'alimentation sont endommagés, ou si les trous de la prise de courant sont desserrés, arrêtez immédiatement d'utiliser le produit et contactez un centre d'information à la clientèle de LG Electronics.

Lors de l'installation du produit

⊘ À ne pas faire

- N'installez pas l'appareil dans les endroits suivants :
 - Endroits exposés à l'eau ou à l'eau de pluie, ou endroits très humides.
 - Endroits exposés à la lumière directe du soleil ou à des appareils de chauffage.
 - Endroits très poussiéreux ou soumis à des changements de température extrêmes (extérieur, serres en vinyle, etc.).
 - Endroits où il y a des fuites de gaz inflammables ou beaucoup d'huile industrielle ou de poussière métallique.
- Seul un réparateur agréé d'un centre d'information à la clientèle de LG Electronics peut démonter, réparer ou modifier l'appareil.

○ À faire

- Installez le produit dans un endroit où il peut être facilement débranché de la prise de courant.
- Jetez les matériaux d'emballage du produit (vinyle, mousse de polystyrène, etc.) immédiatement après l'installation. Les enfants peuvent s'étouffer en jouant avec l'emballage.

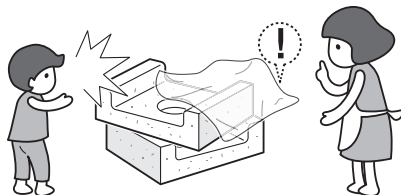

Lors de l'utilisation du produit

⊘ À ne pas faire

- Ne déplacez pas le produit lorsqu'il est sous tension.
- N'introduisez pas de substances inflammables dans le produit.
- N'utilisez pas de composants endommagés.
- Ne faites pas fonctionner l'appareil lorsque son couvercle est ouvert.
- N'ouvrez pas de force l'entrée ou la sortie d'air et n'insérez pas de doigts ou d'objets étrangers (bâtons, épingles, etc.) dans l'entrée ou la sortie d'air pendant le fonctionnement de l'appareil.
- Ne touchez pas l'appareil lorsque vos mains sont mouillées.
- Ne mettez pas les mains ou des objets étrangers dans le produit et ne vaporisez pas d'eau sur celui-ci.
- Ne placez pas le cordon d'alimentation sous un tapis.
- N'utilisez pas et ne rangez pas le produit à proximité d'une flamme, d'un combustible (éther, benzène, alcool, médicaments, gaz de PL, aérosol combustible, insecticide, désodorisant, produits cosmétiques, etc.) ou de matériaux inflammables (bougies, lampes, etc.).

○ À faire

- Débranchez l'appareil avant de le nettoyer.
- Veillez à ne pas soumettre le produit à des chocs violents et à ne pas le renverser.
- Ne laissez pas les animaux mâcher le cordon d'alimentation.

Précautions

○ À faire

- Si vous détectez une odeur, de la fumée ou un bruit anormal, débranchez immédiatement le produit et contactez un centre d'information à la clientèle de LG Electronics.
- Si l'appareil est immergé dans l'eau, cessez de l'utiliser et contactez un centre d'information à la clientèle de LG Electronics.
- En cas de fuite de gaz (isobutane, propane, GNL, etc.), ne touchez pas le produit ou la fiche d'alimentation et ventilez immédiatement la zone.

MISES EN GARDE



MISE EN GARDE

- Le non-respect des instructions peut entraîner des blessures mineures ou endommager le produit.

Lors de l'installation du produit

⊘ À ne pas faire

- N'installez pas l'appareil dans un endroit instable ou soumis à de fortes vibrations.
- N'installez pas l'appareil au-dessus du niveau des yeux de l'utilisateur.
- N'installez pas l'appareil dans un véhicule récréatif, un bateau ou un avion.
- N'inclinez pas l'appareil pour le tirer ou le pousser lors du transport.
- Ne placez pas l'appareil à proximité d'un téléviseur ou d'un équipement stéréo.
- Ne placez pas l'appareil sous une lumière vive.
- N'installez pas et n'utilisez pas le produit dans un endroit où il y a un risque d'explosion.

○ À faire

- Installez l'appareil dans un espace plat avec un sol dur et sans seuil.

Lors de l'utilisation du produit

⊘ À ne pas faire

- N'insérez pas d'objets étrangers et ne vaporisez pas d'eau dans l'appareil ou dans l'orifice du capteur.
- N'utilisez pas le produit pour éliminer des gaz toxiques tels que le monoxyde de carbone.
- N'utilisez pas le produit à des fins de ventilation.
- Ne placez pas d'obstacles près de l'entrée ou de la sortie d'air.
- N'utilisez pas l'appareil à proximité de rideaux.
- N'utilisez pas l'appareil à des fins ou dans des zones spéciales, telles que la conservation d'animaux et de plantes, d'instruments de précision ou d'œuvres d'art, etc.
- N'utilisez pas l'appareil lorsqu'il n'est pas en position verticale.
- N'utilisez pas l'appareil à proximité d'objets vulnérables à la chaleur.
- N'utilisez pas le filtre à des fins autres que celles pour lesquelles l'appareil est conçu.
- N'utilisez pas de détergents, de cosmétiques, de produits chimiques, de désodorisants ou de désinfectants dans l'appareil.
- N'utilisez pas de détergents ou de solvants puissants pour nettoyer le produit.
- Ne placez pas de café, de vases ou d'autres boissons sur l'appareil.
- Ne placez pas d'aimants ou d'objets métalliques sur l'appareil.
- N'exposez pas l'appareil à des chocs.
- Ne laissez pas l'humidité d'un humidificateur toucher directement l'appareil.

○ À faire

- Veillez à ne pas placer d'objets ou de liquides sur l'appareil.
- Ne laissez pas les enfants grimper sur l'appareil et ne laissez pas l'appareil se renverser à la suite d'un choc excessif.
- Ne nettoyez pas l'appareil avec des brosses, des éponges ou des chiffons abrasifs ou en métal. Utilisez un chiffon doux en microfibres pour nettoyer le produit.
- Veillez à ce qu'aucune partie de votre corps ne reste coincée dans le produit, lors du retrait des composants du produit et/ou de leur remontage.

UTILISATION DE LG ThinQ

Application LG ThinQ

L'application LG ThinQ vous permet de communiquer avec l'appareil à l'aide d'un téléphone intelligent.

Caractéristiques de l'application LG ThinQ

Smart Diagnosis

Si vous rencontrez un problème lors de l'utilisation de l'appareil, cette fonction de diagnostic intelligent vous aidera à diagnostiquer le problème.

Réglages

Vous permet de régler plusieurs options dans l'appareil et dans l'application.

- 2 Désactivez les données mobiles ou les données cellulaires sur votre téléphone intelligent.

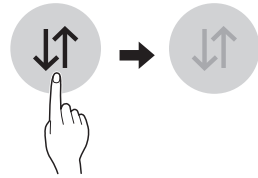

- 3 Connectez votre téléphone intelligent au routeur sans fil.

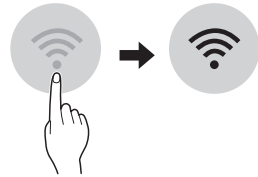

REMARQUES

- Si vous changez de routeur sans fil, de fournisseur d'accès à Internet ou de mot de passe, supprimez l'appareil enregistré de l'application LG ThinQ et enregistrez-le à nouveau.
- L'application peut changer, dans le but d'améliorer le produit, sans que les utilisateurs n'en soient informés.
- Les caractéristiques peuvent varier selon le modèle.

REMARQUES

- Pour vérifier la connexion Wi-Fi, assurez-vous que l'icône  s'allume sur le panneau de commande.
- **L'appareil prend en charge les réseaux Wi-Fi 2,4 GHz uniquement.** Pour vérifier la fréquence de votre réseau, contactez votre fournisseur de services Internet ou consultez le manuel de votre routeur sans fil.
- LG ThinQ ne peut être tenue responsable en cas de problèmes de connexion au réseau, ou de problèmes/dysfonctionnements/erreurs provoqués par la connexion réseau.
- Si l'appareil a du mal à se connecter au Wi-Fi, il se peut qu'il soit trop éloigné du routeur. Achetez un répéteur Wi-Fi (amplificateur de portée) pour améliorer la force du signal.
- La connexion Wi-Fi peut avoir du mal à s'établir, ou peut être interrompue en raison de l'environnement du réseau domestique.
- La connexion réseau peut avoir du mal à fonctionner, en fonction du fournisseur d'accès choisi.
- L'environnement sans fil peut entraîner un ralentissement du réseau.
- Si l'appareil ne peut pas être enregistré en raison de problèmes liés à la transmission du signal sans fil, débranchez l'appareil et attendez environ une minute avant de réessayer.

Avant d'utiliser l'application LG ThinQ

Cette fonctionnalité n'est disponible que sur les modèles prenant en charge une fonctionnalité Wi-Fi.

- 1 Vérifiez la distance entre l'appareil et le routeur sans fil (réseau Wi-Fi)
 - Si la distance entre l'appareil et le routeur sans fil est trop grande, la puissance du signal devient faible. L'installation peut prendre trop de temps ou échouer.

- Si le pare-feu de votre routeur sans fil est activé, désactivez-le ou ajoutez une exception à ce dernier.
- Le nom du réseau sans fil (SSID) doit être composé d'une combinaison de chiffres et de lettres de l'alphabet anglais. (Les caractères spéciaux ne sont pas autorisés.)
- L'interface utilisateur du téléphone intelligent (IU) peut varier en fonction du système d'exploitation du téléphone (SE) et du fabricant.
- Si le protocole de sécurité du routeur est configuré sur WEP, il est possible que vous ne puissiez pas configurer le réseau. Veuillez le modifier par d'autres protocoles de sécurité (WPA2 est recommandé) et enregistrer le produit à nouveau.

Installation de l'application LG ThinQ

Cherchez l'application **LG ThinQ** dans la boutique Google Play Store ou l'App Store sur un téléphone intelligent. Suivez les instructions pour télécharger et installer l'application.

Avis d'Industrie Canada

L'émetteur ou le récepteur exempt de licence contenu dans le présent appareil est conforme aux CNR d'Innovation, Sciences et Développement économique Canada applicables aux appareils radio exempts de licence.

L'exploitation est autorisée aux deux conditions suivantes :

- 1) Cet appareil ne doit pas provoquer d'interférences;
- 2) Cet appareil doit accepter toutes les interférences, y compris celles pouvant entraîner son dysfonctionnement.

Énoncé d'Industrie Canada concernant l'exposition à la radiation

Cet appareil est conforme aux limites d'exposition aux rayonnements d'Industrie Canada pour un environnement non contrôlé. Cet appareil doit être installé et utilisé de façon à garder une distance minimale de 20 cm (7,8 pouces) entre la source de rayonnement et votre corps.

Caractéristiques du module LAN sans fil

Modèle	LCW-010
Bande de fréquences	de 2412 MHz à 2462 MHz
Puissance de sortie (max.)	< 30 dBm

Renseignements sur l'avis de logiciel libre

Pour obtenir le code source conformément aux dispositions de la licence publique générale, de la licence publique générale limitée, de la licence publique Mozilla et de toute autre licence régissant les logiciels à code source libre contenus dans ce produit et exigeant la divulgation du code source, visitez le site <https://opensource.lge.com>. En plus du code source, toutes les dispositions de licence, les avis de droits d'auteurs et autres documents pertinents peuvent aussi être consultés.

LG Electronics mettra également à votre disposition le code source libre sur CD-ROM pour un prix couvrant le coût de la distribution (coût du support, de l'expédition et de la manutention) sur simple demande par courriel à l'adresse opensource@lge.com.

Cette offre est valable pour une période de trois ans après notre dernière expédition de ce produit et s'applique à toute personne ayant reçu ces renseignements.

SOMMAIRE

Exploration de l'apparence du produit

Purificateur d'air

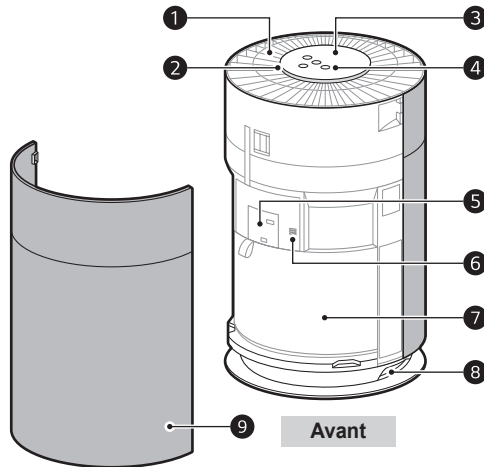

1 Sortie d'air

- L'air purifié est émis par le filtre.

2 Témoin de qualité de l'air

- La qualité actuelle de l'air est indiquée par une couleur (vert, jaune, orange, rouge).

3 Panneau d'affichage

- Utilisez-le pour vérifier les réglages du produit et de l'air conditionné.

4 Panneau de commande

- Utilisez-le pour régler les fonctions de l'appareil.

5 Capteur PM1.0 (particules d'un diamètre compris entre 1,0 et 2,5 micromètres)

- Utilisez-le pour détecter la concentration de poussière.

6 Capteur d'odeurs (gaz)

- Utilisez-le pour détecter les odeurs et les gaz.

7 Filtre

- Réduit les PM2.5, les substances à l'origine du smog, les matériaux de la maison qui rendent malade et les odeurs domestiques.

8 Poignée

- Vous permet de tenir la poignée et de déplacer l'appareil.

9 Entrée d'air

- Vous permet de démonter séparément les couvercles avant et arrière.

Filtre

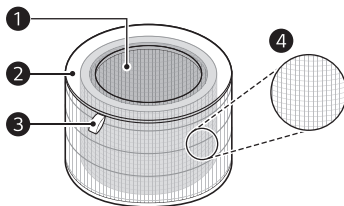

- ❶ Filtre de soin désodorisant
 - Utilisez-le pour éliminer les substances responsables du smog (SO_2 , NO_2), les substances nocives pour la santé (toluène, formaldéhyde) et les odeurs domestiques (ammoniac, acide acétique, acétaldéhyde).
- ❷ Système de filtration complet
 - Réduit au minimum les $\text{PM}_{2.5}$.
- ❸ Poignée du filtre
 - Utilisez-la pour insérer ou retirer le filtre du produit.
 - Positionnez le côté avec la poignée vers le haut.
- ❹ Filtre ultrafin
 - Le filtre ultrafin est fixé à la surface extérieure du filtre et élimine principalement les grosses particules de poussière vivante de l'air.

MISES EN GARDE

- Le filtre est fixé; ne le séparez pas de force.
 - Ne jetez pas ou n'utilisez pas le filtre à d'autres fins.
-

✓ REMARQUES

- Une légère odeur peut se dégager d'un filtre neuf au début de son utilisation après l'achat. Cette odeur disparaîtra après un jour ou deux d'utilisation du produit, de sorte que vous pouvez l'utiliser sans crainte.
- La fréquence de nettoyage et de remplacement du filtre peut varier en fonction de l'environnement et de la durée d'utilisation.
- Le filtre peut être utilisé jusqu'à un an. Plus l'air intérieur est pollué, plus la durée de vie du filtre est courte.
- En cas d'odeurs excessives dans la pièce, commencez par ventiler la pièce pour éliminer les odeurs et les gaz, puis utilisez l'appareil pour éliminer les odeurs restantes.
- Si le purificateur d'air n'a pas été utilisé pendant une longue période et qu'il génère donc des odeurs, vous pouvez réduire ces odeurs provenant du filtre en faisant fonctionner le purificateur d'air à grande vitesse dans un endroit bien ventilé.
- Le filtre peut émettre une odeur lorsqu'il est utilisé en continu dans un environnement humide ou lorsque l'humidité d'un humidificateur a été absorbée par le filtre. Si le filtre dégage une odeur attribuable à l'humidité, ne l'utilisez qu'après l'avoir suffisamment séché à la lumière du soleil.
- Le monoxyde de carbone (CO) est un gaz nocif qui provient principalement de l'extérieur et qui ne peut pas être éliminé par un filtre.
- Gardez les fenêtres ou les portes fermées lorsque vous utilisez l'appareil. Toutefois, si vous faites fonctionner l'appareil pendant une longue période dans un espace fermé, les concentrations de dioxyde de carbone peuvent augmenter. Veillez donc à aérer régulièrement l'intérieur.
- La fonction de désodorisation du purificateur d'air retient les odeurs et les gaz de l'air dans un filtre. Si vous utilisez le produit pendant une longue période dans une pièce très odorante, les performances du filtre peuvent diminuer de manière significative.
- Si l'odeur environnante est absorbée par le filtre et que le produit sent mauvais lorsqu'il fonctionne, il est temps de remplacer le filtre. Les frais de remplacement du filtre ne sont pas couverts par la garantie. Pour acheter de nouveaux filtres, contactez un centre d'information à la clientèle de LG Electronics ou visitez le site Web à l'adresse www.lg.com.

Composants



1

1 Manuel d'utilisation

Installation et préparation

Retrait du vinyle de protection du filtre

- 1 Déballez l'appareil et retirez tout le ruban d'emballage et le vinyle du filtre avant d'utiliser l'appareil.
- 2 Tenez l'extrémité supérieure de la face avant du produit portant le **logo LG** et tirez légèrement pour séparer.

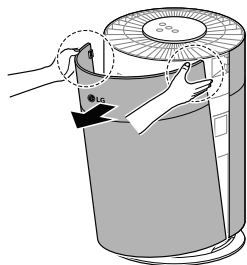

- 3 Démontez le filtre et retirez le vinyle.

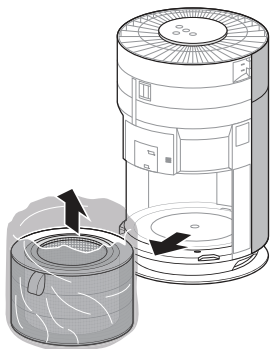

- 4 Installez le filtre dans l'appareil, le côté où la poignée du filtre est fixée orienté vers le haut.

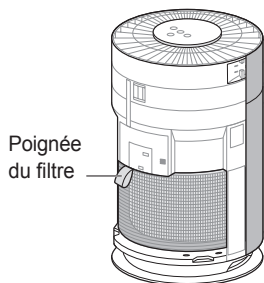

- 5 Insérez la pièce de fixation située au bas du couvercle dans la rainure de fixation située au bas du produit et fermez le couvercle.

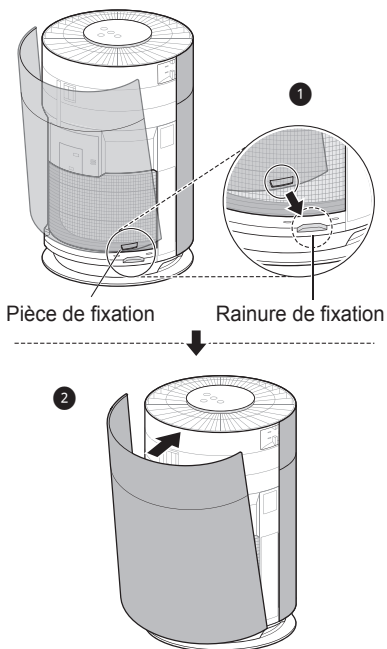

⚠ MISES EN GARDE

- Veillez à retirer le vinyle avant d'utiliser le produit.
- Faites attention à la direction du filtre lorsque vous l'installez.

Sélection de l'emplacement d'installation

- Installez l'appareil à un mètre d'un mur.
 - S'il n'y a pas assez d'espace pour que l'air soit aspiré, les performances du purificateur d'air peuvent être réduites.

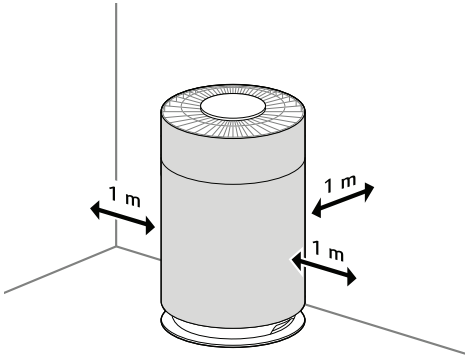

- Les performances de l'appareil peuvent varier en fonction de l'environnement d'utilisation (température, humidité, etc.).
 - L'appareil peut fournir les performances garanties dans un environnement dont l'humidité est comprise entre 40 % et 70 %.
- N'installez pas le produit dans un endroit exposé à la lumière directe du soleil ou à proximité d'appareils d'éclairage à forte luminosité.

Transport du produit

- Lorsque vous déplacez ou rangez l'appareil, enrôlez le cordon d'alimentation sur la partie inférieure du produit pour éviter qu'il ne traîne sur le sol.
 - Dans le cas contraire, vous risquez d'endommager la fiche d'alimentation ou de laisser une rayure sur le sol.
- Ne transportez pas le produit en tenant le couvercle externe.
 - Vous risqueriez d'ouvrir le couvercle et de faire tomber le produit. La chute du produit peut entraîner des blessures ou un dysfonctionnement.



- Transportez le produit en toute sécurité en tenant à deux mains la poignée située au bas du produit.

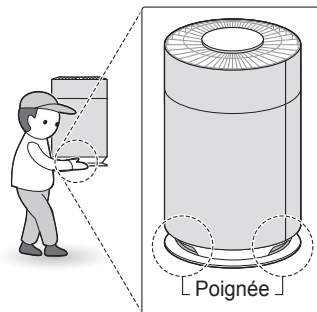

UTILISATION

Exploration du panneau de commande

Utilisation du panneau de commande

Panneau de commande

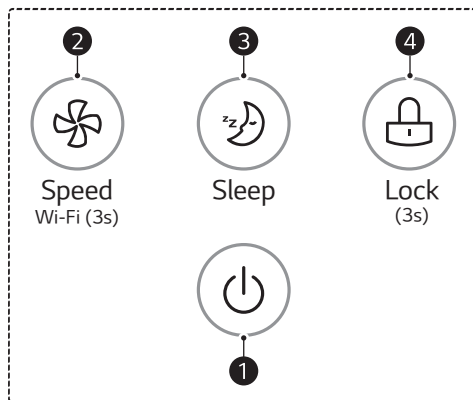

1 Bouton de mise en marche

Allume et éteint le produit.

2 Bouton de vitesse (Speed)

Règle la vitesse de ventilation du produit.

- Lorsque vous appuyez sur le bouton et le maintenez enfoncé pendant 3 secondes, le produit est prêt à se connecter au Wi-Fi.

3 Bouton de veille (Sleep)

Il est possible de régler ou d'annuler le mode veille.

4 Bouton de verrouillage (Lock)

Vous pouvez verrouiller ou déverrouiller le panneau de commande en appuyant sur le bouton pendant 3 secondes.

Panneau d'affichage

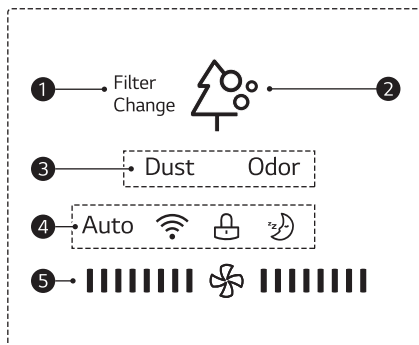

- 1** Indication du remplacement du filtre

Indique lorsqu'il est temps de remplacer le filtre.
- 2** Qualité globale de l'air



Indique la qualité globale de l'air à l'aide de couleurs (vert, jaune, orange, rouge).

→ Voir **Compréhension de la qualité globale de l'air** pour des informations détaillées sur les couleurs.
- 3** Indication de la présence de poussière ou d'odeur

Poussière : s'affiche lorsque la concentration de poussière est supérieure à la concentration d'odeur.

Odeur : s'affiche lorsque la concentration d'odeur est supérieure à la concentration de poussière.

 - S'affiche en même temps lorsque la concentration de poussière est la même que la concentration d'odeur.
- 4** Icônes

Icône		Description
Auto	Nettoyage automatique	S'allume lorsque la vitesse de ventilation est réglée sur Auto.
	Wi-Fi	S'allume lorsque la fonction Wi-Fi est activée.
	Verrouillage	S'allume lorsque le panneau de commande est verrouillé.
	Veille	S'allume lorsque le mode veille est activé.

- 5** Indication de la vitesse de ventilation

La vitesse de ventilation du purificateur d'air est affichée.

Utilisation des fonctions de base du purificateur d'air

Bouton de mise en marche

Allume et éteint le produit.

- Appuyez sur le bouton de **mise en marche**

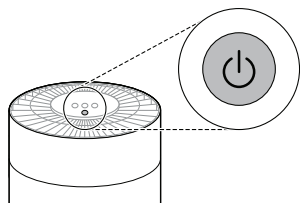

REMARQUES

- Le dernier mode utilisé est mémorisé si l'alimentation est coupée à la suite d'une panne de courant.
- Au début du fonctionnement, l'indication « capteur prêt » apparaît pendant environ 30 secondes.

Réglage de la vitesse de ventilation

Vous pouvez régler la vitesse de ventilation à partir du purificateur d'air.

- 1 Appuyez sur bouton de **mise en marche** pour allumer le produit.

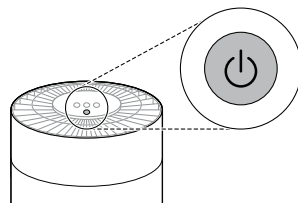

- 2 Pour régler la vitesse de ventilation, appuyez sur le bouton **de vitesse (Speed)**.

- Lorsque vous appuyez sur le bouton pendant le fonctionnement du produit, la vitesse de ventilation change dans l'ordre suivant : **Auto** → **Basse** → **Moyenne** → **Élevée** → **Turbo**.

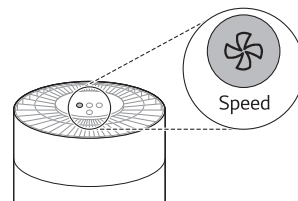

REMARQUES

- Lorsque l'appareil est mis en marche pour la première fois, la vitesse du ventilation est réglée sur **Auto**. En mode **Auto**, la vitesse de ventilation est réglée automatiquement en fonction du niveau de contamination de l'air intérieur.
- La vitesse de ventilation est visible sur le panneau d'affichage lorsqu'elle est réglée. L'indication de la vitesse de ventilation augmente de deux colonnes à la fois. Elle s'affiche comme suit lorsque la vitesse de ventilation est réglée sur Moyenne.



Utilisation des fonctions supplémentaires du purificateur d'air

Utilisation du mode veille

Vous pouvez utiliser le purificateur d'air dans un environnement calme lorsque vous allez dormir.

- 1 Appuyez sur le bouton de **mise en marche** pour allumer le produit.

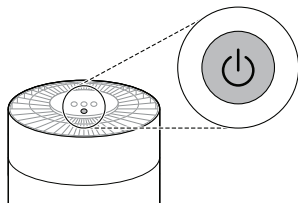

- 2 Appuyez sur le **bouton de veille (Sleep)**.

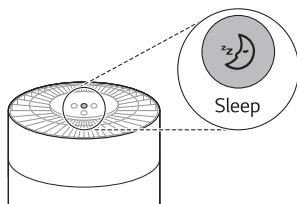

Verrouillage du panneau de commande

Vous pouvez verrouiller les boutons du panneau de commande pour éviter que l'appareil ne fonctionne pour des raisons imprévues, par exemple si un enfant manipule les boutons.

- 1 Appuyez sur le bouton de **mise en marche** pour allumer le produit.

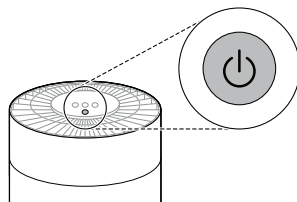

- 2 Appuyez sur le **bouton de verrouillage (Lock)** pendant 3 secondes ou plus.

-  est visible sur le panneau d'affichage lorsque la fonction de verrouillage est activée.

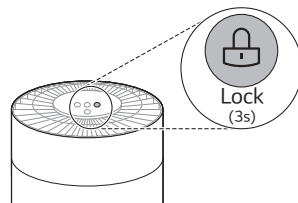

REMARQUES

- L'icône du mode veille s'affiche sur l'écran.
- L'ensemble de l'écran est éteint, à l'exception de l'affichage du mode veille.
- Pendant le fonctionnement en mode veille, la vitesse de ventilation est réglée sur Basse, et après une période déterminée, elle est réinitialisée sur Basse ou Moyenne en fonction du degré de pollution de l'air intérieur.
- La vitesse de ventilation peut être réglée en appuyant sur le **bouton de vitesse (Speed)** lorsque le mode veille est activé.
- Il n'est pas possible de régler séparément la durée de fonctionnement en mode veille. Pour annuler le mode veille, appuyez sur le **bouton de veille (Sleep)** de la même manière que pour le réglage.

REMARQUES

- Vous pouvez désactiver la fonction de verrouillage de la même manière que vous l'avez activée.
- Vous pouvez également verrouiller ou déverrouiller le panneau de commande lorsque l'appareil n'est pas en marche.

Qualité globale de l'air

Compréhension de la qualité globale de l'air

La qualité globale de l'air est calculée sur la base des concentrations de particules et d'odeurs (gaz) et est classée en quatre niveaux, à savoir vert, jaune, orange et rouge, en fonction de la contamination de l'air.

Couleur	Qualité globale de l'air	Concentration de particules ($\mu\text{g}/\text{m}^3$)			Concentration d'odeur	
	État	PM10 (particules grossières)	PM2.5 (particules fines)	PM1.0 (particules ultrafines)	État	Niveau
Rouge	Médiocre	255 ou plus	56 ou plus	56 ou plus	Très forte	4
Orange	Malsain	de 155 à 254	de 36 à 55	de 36 à 55	Forte	3
Jaune	Moyen	de 55 à 154	de 13 à 35	de 13 à 35	Normale	2
Vert	Bon	54 ou moins	12 ou moins	12 ou moins	Faible	1

✓ REMARQUES

- La couleur de la qualité globale de l'air est déterminée par le plus mauvais niveau de concentration de poussière et d'odeur (gaz).
- Le niveau de concentration de poussière pour les produits LG Electronics est le résultat exprimé après avoir mesuré la quantité de poussière à l'aide d'une méthode optique et converti la mesure en concentration PM10.
- Le niveau global de qualité de l'air est le résultat de la concentration de PM et du niveau d'odeur.
- Qu'il s'agisse d'un produit différent ou du même produit utilisé dans le même espace, la mesure de la concentration peut varier en raison de la circulation de l'air.
- Contrairement aux odeurs (gaz), les poussières fines (PM10) se répandent lentement, de sorte que le moment où la concentration de poussière est mesurée peut être retardé.
- Le flux d'air à proximité du capteur PM1.0 peut interrompre le fonctionnement normal du capteur PM1.0 et la concentration indiquée peut donc être différente de la concentration réelle.
- Lorsque le produit est utilisé dans les environnements suivants, la concentration mesurée peut différer de la concentration réelle :
 - Près de canapés et de lits en tissu, autour de tapis à poils, en faisant le lit ou en pliant le linge, en utilisant un aspirateur, dans des endroits où il y a des insectes et des animaux domestiques, et dans des endroits très humides.
 - Les lieux où l'air extérieur est accessible, tels que les chantiers de construction, les bords de route et les usines, ou à proximité des portes, fenêtres et bouches d'aération extérieures.
 - Les lieux où sont utilisés des produits générant de la vapeur ou des particules fines (humidificateurs, ustensiles de cuisine ou vaporisateurs).
 - Il se peut que le capteur ne détecte pas les particules plus grandes que les PM10 générées par des activités telles que l'époussetage de couvertures ou le nettoyage, mais elles sont éliminées par le filtre.
- La concentration d'odeurs (gaz) peut varier en raison d'éléments émettant des odeurs tels que des désodorisants, des détergents, des cosmétiques ou des parfums.
- Vous pouvez vérifier la concentration de poussière au moyen de l'application LG ThinQ.

ENTRETIEN

Nettoyage

Nettoyage de l'extérieur

- 1 Enlevez la poussière de l'entrée et de la sortie d'air à l'aide d'un aspirateur.
- 2 Essuyez l'extérieur avec un chiffon doux.

⚠ AVERTISSEMENTS

- Éteignez et débranchez l'appareil avant de nettoyer ou de remplacer le filtre.
- Ne vaporisez pas d'eau directement sur le produit

⚠ MISES EN GARDE

- Ne nettoyez pas l'appareil avec un détergent alcalin.
- N'essuyez pas la surface de l'appareil avec de l'acide sulfurique, de l'acide chlorhydrique ou des solvants organiques (diluant, kérosène, etc.) et ne collez pas d'autocollant sur l'appareil. Cela pourrait endommager la surface de l'appareil.
- Ne laissez pas d'eau pénétrer à l'intérieur de l'appareil.

✔ REMARQUES

- Si vous avez du mal à enlever la poussière des couvercles avant et arrière, retirez les filtres et lavez-les à l'eau. Ensuite, faites-les sécher complètement à l'ombre.

Nettoyage du capteur PM1.0

Le capteur PM1.0 (particules d'un diamètre compris entre 1,0 et 2,5 micromètres) est le dispositif qui détecte les niveaux de contamination par les poussières fines et les grosses poussières; la lentille doit donc être nettoyée périodiquement, au moins une fois tous les deux mois.

- 1 Séparez le couvercle avant portant le **logo LG** du produit.
- 2 Ouvrez le couvercle du capteur.

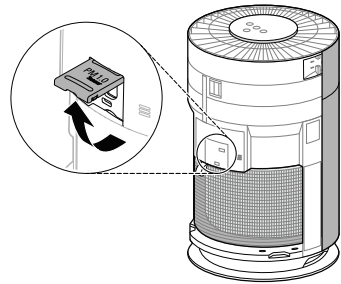

- 3 Nettoyez l'objectif avec un coton-tige imbibé d'eau et nettoyez-le à nouveau avec un coton-tige sec.

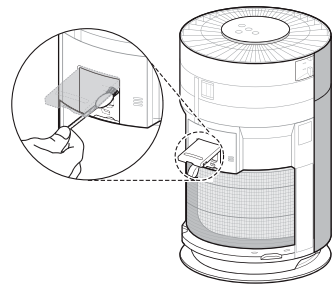

✔ REMARQUES

- N'essuyez pas le capteur avec autre chose que de l'eau. Cela pourrait entraîner une défaillance.

Fréquence de nettoyage et de remplacement du filtre

Type	Fréquence de nettoyage	Fréquence de remplacement
 Filtre	Filtre ultrafin Nettoyez le filtre au besoin	1 an

✓ REMARQUES

- La fréquence de nettoyage peut varier en fonction des heures de fonctionnement et de l'environnement de l'appareil.
- Si vous ne nettoyez pas le produit à la fréquence indiquée, vous risquez de sentir une mauvaise odeur et de constater des performances médiocres.
- Le filtre est un article consommable. Par conséquent, lorsque votre filtre a atteint la fin de sa durée de vie, vous devez en acheter un nouveau pour le remplacer, même pendant la période de garantie.
Pour acheter de nouveaux filtres, contactez un centre d'information à la clientèle de LG Electronics près de chez vous ou visitez le site Web www.lg.com.
- Vous pouvez également faire nettoyer ou remplacer le filtre par un centre d'information à la clientèle de LG Electronics.
Des frais minimes vous seront facturés pour le nettoyage et le remplacement du filtre.

Nettoyage du filtre

- 1 Séparez les couvercles avant et arrière du produit.
- 2 Retirez les particules du filtre ultrafin à l'aide d'un aspirateur ou d'une brosse douce.

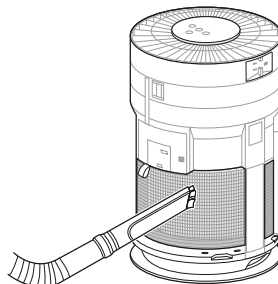

⚠ MISES EN GARDE

- Ne nettoyez pas le filtre avec de l'eau. La durée de vie du filtre pourrait être réduite.
- Veillez à ne pas endommager le filtre ultrafin lorsque vous utilisez un aspirateur.

Remplacement du filtre

Remplacez le filtre lorsque l'alerte de remplacement du filtre s'affiche sur le panneau d'affichage.

- 1 Séparez le couvercle du produit et remplacez le filtre.
 - Pour éviter de polluer l'environnement immédiat lors du remplacement du filtre, placez un papier journal sur le sol avant de retirer le filtre.
- 2 Une fois le filtre remplacé, désactivez l'alerte de remplacement du filtre.

REMARQUES

- Les alertes de remplacement du filtre apparaissent en fonction de la durée d'utilisation maximale, en tenant compte des heures de fonctionnement du produit. La fréquence de remplacement est déterminée par les heures d'utilisation et l'environnement.

Désactivation de l'alerte de remplacement du filtre

Appuyez simultanément sur le **bouton de veille (Sleep)** et sur le **bouton de verrouillage (Lock)** et maintenez-les enfoncés pendant 3 secondes.

- L'alerte de remplacement du filtre sur le panneau d'affichage est désactivée et l'alarme de remplacement est réinitialisée.

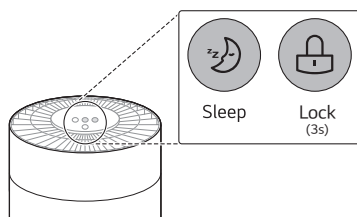

Remplacement du filtre ultrafin

Vérifiez le velcro du filtre ultrafin et remplacez le filtre ultrafin en le séparant lentement.

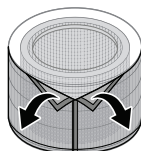

Entreposage

Entreposage du produit

Si le produit n'est pas utilisé pendant une longue période, il doit être conservé dans un endroit sombre et à l'abri de l'humidité.

- 1 Faites fonctionner le produit pendant une heure ou plus par beau temps.
 - Cela permet d'éliminer l'humidité et d'empêcher la formation de moisissures à l'intérieur du produit.
- 2 Éteignez l'appareil et débranchez-le de la prise électrique.
 - Enroulez le cordon d'alimentation autour de la partie inférieure de l'appareil.
- 3 Emballez l'appareil pour éviter que la poussière ou des substances étrangères ne pénètrent à l'intérieur de l'appareil. Entreposez l'appareil emballé dans un endroit sombre.

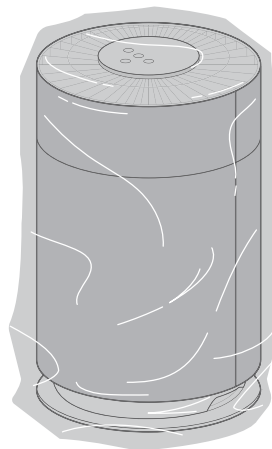

⚠ MISES EN GARDE

- Ne rangez pas l'appareil dans un endroit humide ou exposé à la lumière directe du soleil. Sinon, l'appareil risque de se déformer, de mal fonctionner ou de dégager des odeurs.

ÉLÉMENTS À VÉRIFIER AVANT DE SIGNALER UN DYSFONCTIONNEMENT

Diagnostic d'un dysfonctionnement

Diagnostic de la cause d'un dysfonctionnement avec l'application LG ThinQ

Cette fonctionnalité vous aidera à diagnostiquer le problème.

✓ REMARQUES

- Pour des raisons non imputables à la négligence de LGE, le service peut ne pas fonctionner en raison de facteurs externes tels que, mais sans s'y limiter, l'indisponibilité du Wi-Fi, la déconnexion du Wi-Fi, la politique de la boutique d'applications locale ou l'indisponibilité de l'application.
- La fonctionnalité peut être modifiée sans préavis et peut prendre une forme différente selon l'endroit où vous vous trouvez.

Utilisation de LG ThinQ pour diagnostiquer les problèmes

Si vous rencontrez un problème avec votre appareil prenant en charge le Wi-Fi, il peut transmettre des données de dépannage à un téléphone intelligent à l'aide de l'application **LG ThinQ**.

- Lancez l'application **LG ThinQ** et sélectionnez la fonctionnalité **Smart Diagnosis** dans le menu.
- Suivez les instructions fournies dans l'application **LG ThinQ**.

Dépannage

Avant d'appeler le centre de services

Veuillez vérifier à nouveau la présence de l'un des problèmes ci-dessous lors de l'utilisation du produit. Ces problèmes ne sont pas nécessairement un signe de dysfonctionnement.

Fonctionnement

Problèmes	Causes et solutions possibles
L'appareil ne fonctionne pas.	La fiche d'alimentation est-elle débranchée de la prise de courant? <ul style="list-style-type: none"> Branchez-la correctement dans la prise.
	L'électricité a-t-elle été coupée? <ul style="list-style-type: none"> Vérifiez l'alimentation des autres produits de la maison.
Un bruit se fait entendre et la vitesse de ventilation est basse.	Le filtre ultrafin est-il obstrué par de la poussière? <ul style="list-style-type: none"> Nettoyez correctement le filtre ultrafin.
	Le filtre est-il obstrué par de la poussière? <ul style="list-style-type: none"> Remplacez le filtre.
La purification de l'air ne se fait pas correctement.	L'air intérieur est-il très sale? <ul style="list-style-type: none"> Ventilez l'air intérieur avant d'utiliser le produit.
	Le filtre ultrafin est-il obstrué par de la poussière? <ul style="list-style-type: none"> Nettoyez correctement le filtre ultrafin.
	Le filtre est-il obstrué par de la poussière? <ul style="list-style-type: none"> Remplacez le filtre.
	L'emplacement est-il trop grand pour les capacités du purificateur d'air? <ul style="list-style-type: none"> Utilisez un produit adapté à la taille de la pièce. Évitez les endroits bien ventilés tels que les portes, les fenêtres, etc.
	Y a-t-il un obstacle à proximité? <ul style="list-style-type: none"> Retirez l'obstacle avant d'utiliser le purificateur d'air.
	L'appareil est-il installé dans un coin? <ul style="list-style-type: none"> Déplacez l'appareil et réinstallez-le.
Il y a une odeur, mais le témoin de qualité de l'air ne change pas.	Le témoin de qualité de l'air est-il rouge ou orange? <ul style="list-style-type: none"> La couleur du témoin de qualité globale de l'air est déterminée par le niveau le plus défavorable détecté, qu'il s'agisse d'un niveau de concentration de PM ou d'un niveau d'odeur (gaz). Vérifiez si le niveau de concentration de PM est plus défavorable que le niveau d'odeur. Le capteur d'odeurs (gaz) étant un capteur qui détecte les gaz contaminés, il peut ne pas réagir à l'odeur des aliments. Cependant, le filtre désodorisant élimine l'odeur.
Le témoin de qualité de l'air reste rouge.	Déplacez l'appareil dans une pièce propre et vérifiez si la couleur change. <ul style="list-style-type: none"> Si le niveau d'odeur est supérieur à la capacité du produit à le dissiper, le témoin de qualité de l'air peut ne pas changer. Nettoyez le capteur PM1.0. Retirez la fiche d'alimentation de la prise et rebranchez-la une minute plus tard.
Le témoin de qualité de l'air reste rouge.	Avez-vous utilisé un aérosol à proximité du produit? <ul style="list-style-type: none"> N'utilisez pas d'aérosol à proximité du produit.
Les boutons du panneau de commande ne fonctionnent pas.	L'icône  (Verrouillage) est-il visible sur le panneau d'affichage? <ul style="list-style-type: none"> Appuyez sur le bouton de verrouillage et maintenez-le enfoncé pendant 3 secondes pour déverrouiller l'appareil.

Odeur

Problèmes	Causes et solutions possibles
<p>Une odeur étrange se dégage de la sortie d'air et du filtre.</p>	<p>S'agit-il de l'odeur que vous avez pu sentir après avoir acheté l'appareil?</p> <ul style="list-style-type: none"> • L'odeur du charbon actif n'est pas nocive pour le corps humain. Elle est similaire à l'odeur que l'on peut sentir dans une voiture neuve. L'odeur devrait se dissiper après plus d'une journée d'utilisation.
	<p>L'appareil est-il utilisé dans un endroit où il y a beaucoup de fumée ou d'odeurs?</p> <ul style="list-style-type: none"> • Si le purificateur d'air est utilisé après l'utilisation d'un désodorisant, d'un diffuseur ou d'une bougie parfumée, ou après des travaux d'aménagement intérieur ou le remplacement de papiers peints, le filtre peut absorber et émettre une odeur. Aérez d'abord, puis utilisez l'appareil.
	<p>Une odeur se dégage-t-elle du filtre?</p> <ul style="list-style-type: none"> • La fréquence de remplacement du filtre peut varier en fonction de l'environnement d'utilisation. Si l'odeur provient du filtre, remplacez ce dernier.
	<p>L'appareil se trouve-t-il dans un environnement où des aliments sont préparés?</p> <ul style="list-style-type: none"> • Si vous utilisez le produit pendant une longue période dans un endroit où vous faites cuire ou griller du poisson ou de la viande, la durée de vie du filtre peut être considérablement réduite. • Si possible, ouvrez une fenêtre pour aérer pendant la cuisson et utilisez l'appareil pour éliminer l'odeur résiduelle.
	<p>S'agit-il d'un environnement humide?</p> <ul style="list-style-type: none"> • Le filtre peut dégager une odeur s'il est utilisé dans un environnement humide. Séchez le filtre à la lumière du soleil avant de l'utiliser.

LG ThinQ

Problèmes	Causes et solutions possibles
<p>Votre appareil ménager et votre téléphone intelligent ne sont pas connectés au réseau Wi-Fi.</p>	<p>Le mot de passe du Wi-Fi auquel vous essayez de vous connecter est incorrect.</p> <ul style="list-style-type: none"> • Trouvez le réseau Wi-Fi connecté à votre téléphone intelligent et supprimez-le, puis enregistrez votre appareil sur LG SmartThinQ.
	<p>Les données mobiles sont activées sur votre téléphone intelligent.</p> <ul style="list-style-type: none"> • Désactivez les données mobiles de votre téléphone intelligent et enregistrez l'appareil à l'aide du réseau Wi-Fi.
	<p>Le nom du réseau sans fil (SSID) est configuré de manière incorrecte.</p> <ul style="list-style-type: none"> • Le nom du réseau sans fil (SSID) doit être composé d'une combinaison de chiffres et de lettres de l'alphabet anglais. (Les caractères spéciaux ne sont pas autorisés.)
	<p>La fréquence du routeur n'est pas de 2,4 GHz.</p> <ul style="list-style-type: none"> • Seule une fréquence de routeur de 2,4 GHz est prise en charge. Réglez le routeur sans fil sur 2,4 GHz et connectez l'appareil au routeur sans fil. Pour vérifier la fréquence du routeur, consultez votre fournisseur de services Internet ou le fabricant du routeur.
	<p>La distance entre l'appareil et le routeur est trop grande.</p> <ul style="list-style-type: none"> • Si la distance entre l'appareil et le routeur est trop grande, le signal peut être faible et la connexion peut ne pas être configurée correctement. Déplacez le routeur pour qu'il soit plus proche de l'appareil.

ANNEXE

Caractéristiques du produit

Guide des caractéristiques techniques

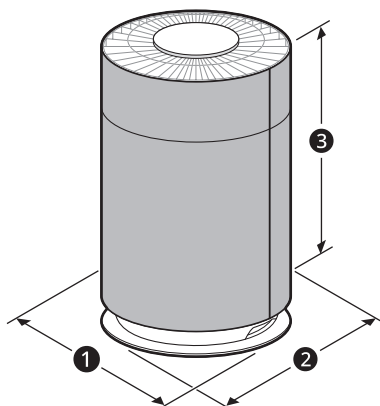

Nom	Purificateur d'air
Alimentation	120 V c.a., 60 Hz
Dimensions externes (1 x 2 x 3)	315 mm x 315 mm x 511 mm

GARANTIE LIMITÉE (CANADA)

AVIS D'ARBITRAGE : LA PRÉSENTE GARANTIE LIMITÉE CONTIENT UNE DISPOSITION SUR L'ARBITRAGE QUI EXIGE QUE LE RÈGLEMENT DES DIFFÉRENDS ENTRE VOUS ET LG S'EFFECTUE PAR ARBITRAGE EXÉCUTOIRE PLUTÔT QUE DEVANT UN TRIBUNAL, À MOINS QUE LES LOIS DE VOTRE PROVINCE OU TERRITOIRE L'INTERDISENT OU QUE, DANS UN AUTRE TERRITOIRE DE COMPÉTENCE, VOUS VOUS PRÉVALIEZ D'UNE OPTION DE RETRAIT. LES RECOURS COLLECTIFS ET LES PROCÈS DEVANT JURY NE SONT PAS AUTORISÉS PAR LE PROCESSUS D'ARBITRAGE. VEUILLEZ VOUS RÉFÉRER CI-DESSOUS À L'ARTICLE « PROCÉDURE DE RÈGLEMENT DE DIFFÉREND ».

En cas de défaillance de votre appareil (« produit ») consécutive à une défaillance matérielle ou à un vice de fabrication dans le cadre d'une utilisation domestique normale pendant la période de garantie définie ci-dessous, LG Canada procédera, à sa convenance, à la réparation ou au remplacement du produit dès réception de la preuve d'achat initial en magasin. Cette période de garantie est valide uniquement pour l'acheteur initial du produit de détail et s'applique exclusivement à un produit distribué au Canada par LG Canada ou un représentant agréé de celui-ci au Canada. La garantie s'applique uniquement aux produits qui sont utilisés au Canada.

Période de garantie	Portée de la garantie	Remarque
Un (1) an à compter de la date initiale d'achat au détail	Toute pièce interne / fonctionnelle et main-d'œuvre	LG Canada fournira les pièces et la main-d'œuvre nécessaires pour réparer ou remplacer les pièces défectueuses.

- Les produits et pièces de remplacement sont garantis pour la portion restante de la période de garantie d'origine ou durant quatre-vingt-dix (90) jours, selon la période la plus longue.
- Les produits et pièces de remplacement peuvent être neufs ou remis à neuf.
- La preuve de l'achat de détail original spécifiant le modèle du produit et date d'achat est requise pour obtenir un service sous garantie en vertu de la présente garantie limitée.

LA SEULE RESPONSABILITÉ DE LG CANADA EST LIMITÉE À LA GARANTIE ÉNONCÉE CI-DESSUS. SAUF STIPULATION EXPRESSE CI-DESSUS, LG CANADA DÉCLINE TOUTES LES AUTRES GARANTIES ET LES CONDITIONS CONCERNANT LE PRODUIT, EXPRESSES OU IMPLICITES, Y COMPRIS, MAIS SANS S'Y LIMITER, TOUTE GARANTIE OU CONDITION IMPLICITE DE QUALITÉ MARCHANDE OU D'ADÉQUATION À UN USAGE PARTICULIER, ET AUCUNE FORME DE REPRÉSENTATION NE DEVRAIT LIER LG CANADA. LG CANADA N'AUTORISE AUCUNE PERSONNE À CRÉER OU À ASSUMER EN SON NOM TOUTE AUTRE OBLIGATION OU RESPONSABILITÉ DE GARANTIE LIÉES AU PRODUIT. SELON LES LIMITES DE TOUTE GARANTIE IMPLICITE REQUISE PAR LA LOI, CETTE GARANTIE EST LIMITÉE À LA PÉRIODE SUSMENTIONNÉE. LG CANADA, LE FABRICANT OU LE DISTRIBUTEUR NE PEUVENT ÊTRE TENUS RESPONSABLES DES DOMMAGES ACCESSOIRES, INDIRECTS, PARTICULIERS, DIRECTS OU INDIRECTS, DE LA PERTE DE CLIENTÈLE, DE LA PERTE DE PROFITS, DES DOMMAGES PUNITIFS OU EXEMPLAIRES OU DE TOUT AUTRE DOMMAGE, RÉSULTANT DIRECTEMENT OU INDIRECTEMENT D'UNE VIOLATION CONTRACTUELLE, FONDAMENTALE OU AUTRE, OU DE TOUT ACTE OU OMISSION, CONFLICTUELS OU AUTRE. LA PRÉSENTE GARANTIE VOUS CONFÈRE DES DROITS LÉGAUX PARTICULIERS. VOUS POUVEZ JOUIR D'AUTRES DROITS QUI PEUVENT VARIER EN FONCTION DE LA PROVINCE ET DES LOIS QUI Y SONT APPLIQUÉES. TOUTE CLAUSE DE LA PRÉSENTE GARANTIE QUI CONTREDIT OU MODIFIE UNE CLAUSE OU UNE GARANTIE IMPLICITES CONFORMÉMENT À LA LOI PROVINCIALE DOIT ÊTRE ANNULÉE DANS LE CAS OÙ ELLE

ENTRE EN CONFLIT AVEC LA LOI PROVINCIALE AFFECTANT LE RESTE DES CLAUSES DE CETTE GARANTIE.**CETTE GARANTIE LIMITÉE NE COUVRE PAS :**

- Un appel de service pour livrer, ramasser, installer ou réparer le produit; renseigner le client sur le fonctionnement du produit; réparer ou remplacer des fusibles ou rectifier le câblage ou la tuyauterie; ou corriger des réparations ou une installation non autorisée.
- La défaillance du produit durant une panne, une interruption de l'alimentation électrique ou une mauvaise alimentation en électricité.
- Des dommages occasionnés par la fuite ou le bris de conduites d'eau, le gel de conduites d'eau, des tuyaux de drainage restreints, une alimentation en eau inadéquate ou interrompue ou une alimentation en air inadéquate.
- Des dommages attribuables à l'utilisation du produit dans une atmosphère corrosive ou contraire aux instructions de ce manuel.
- Les dommages au produit causés par un accident, les parasites, la foudre, le vent, un incendie, les inondations ou les catastrophes naturelles.
- Dommage ou défaillance causé par toute modification non autorisée ou par une utilisation autre que celle prévue, ou par une fuite d'eau résultant d'une installation inadéquate.
- Dommage ou défaillance causé par une alimentation électrique ou une plomberie inadéquate, une utilisation commerciale ou industrielle, ou l'utilisation d'accessoires, de composants ou de produits de nettoyage non approuvés par LG Canada.
- Dommages causés par le transport et la manipulation, notamment les égratignures, les bosses, les écaillures et/ou tout autre dommage à la finition du produit, à moins qu'ils soient attribuables à des défauts de matériaux ou de fabrication et à la condition qu'ils soient signalés dans un délai d'une (1) semaine de la livraison.
- Dommages ou pièces manquantes à un modèle de présentation ou à un produit déballé, soldé ou remis à neuf.
- Les produits dont le numéro de série original a été retiré, modifié ou ne peut pas être facilement déterminé. Les numéros de modèle et de série ainsi que le reçu original de vente au détail sont requis pour une validation de la garantie.
- L'augmentation des coûts et des dépenses liés aux services publics.
- Réparations requises si le produit a été utilisé d'une manière autre que domestique et normale (utilisation commerciale, au bureau ou dans un centre récréatif, par exemple), ou d'une manière non conforme aux instructions du présent manuel.
- Les coûts associés à l'enlèvement du produit de votre résidence aux fins de réparation.
- L'enlèvement et la réinstallation du produit, s'il est installé à un endroit inaccessible ou de façon non conforme aux instructions d'installation publiées, y compris dans le manuel de l'utilisateur de LG Canada et dans les manuels d'installation.
- Les dommages attribuables à une utilisation mauvaise ou abusive, ou à une installation, à une réparation ou à un entretien inadéquats. Une réparation incorrecte comprend l'utilisation de pièces non approuvées ou spécifiées par LG Canada.

Le coût de la réparation ou du remplacement dans ces circonstances exclues est assumé par le consommateur.

Pour les détails complets sur la garantie et pour obtenir de l'aide, veuillez appeler ou visiter notre site : Appelez au 1-888-542-2623 et sélectionnez l'option appropriée à partir du menu ou visitez notre site web à l'adresse <http://www.lg.com>

Écrivez les informations relatives à votre garantie cidessous :

Informations relatives à l'enregistrement du produit :

Modèle : _____

Numéro de série : _____

Date d'achat : _____

PROCÉDURE DE RÈGLEMENT DE DIFFÉREND

SAUF LA OÙ LA LOI L'INTERDIT, TOUT DIFFÉREND ENTRE VOUS ET LG ASSOCIÉ DE QUELQUE FAÇON QUE CE SOIT À LA PRÉSENTE GARANTIE LIMITÉE SE RÈGLE EXCLUSIVEMENT PAR ARBITRAGE EXÉCUTOIRE PLUTÔT QUE DEVANT UN TRIBUNAL DE DROIT COMMUN. SAUF LA OÙ LA LOI L'INTERDIT, VOUS ET LG RENONCEZ IRRÉVOCABLEMENT À TOUT DROIT À UN PROCÈS DEVANT JURY, AINSI QU'À EXERCER UN RECOURS COLLECTIF OU À Y PARTICIPER.

Définitions. Aux fins du présent article, « LG » désigne LG Electronics Canada Inc., ses sociétés mères, ses filiales et ses sociétés affiliées et tous leurs dirigeants, administrateurs, employés, agents, bénéficiaires, détenteurs précédents des mêmes droits, successeurs, cessionnaires et fournisseurs; « différend » et « réclamation » englobent tout différend, réclamation ou litige de quelque sorte que ce soit (fondés sur une responsabilité contractuelle, délictuelle, légale, réglementaire ou découlant d'une ordonnance, par fraude, fausse représentation ou sous quelque régime de responsabilité que ce soit) découlant de quelque façon que ce soit de la vente, des conditions ou de l'exécution du produit ou de la présente Garantie limitée.

Avis de différend. Si vous prévoyez engager une procédure d'arbitrage, vous devez d'abord envoyer à LG un préavis écrit d'au moins 30 jours à l'adresse suivante : Équipe juridique LGECI, Norelco Drive, North York, Ontario, Canada M9L 2X6 (l'« avis de différend »). Vous et LG convenez de discuter en toute bonne foi pour tenter de régler le différend à l'amiable. L'avis doit mentionner votre nom, votre adresse, votre numéro de téléphone, le produit faisant l'objet de la réclamation, la nature de la réclamation et la réparation demandée. Si vous et LG ne parvenez pas à régler le différend dans les 30 jours suivant la réception de l'avis de différend par LG, le différend doit être réglé par arbitrage exécutoire conformément à la procédure établie aux présentes. Vous et LG convenez que, tout au long du processus d'arbitrage, les modalités (y compris les montants) de toute offre de règlement formulée par vous ou par LG ne seront pas divulguées à l'arbitre et resteront confidentielles à moins d'accord contraire entre les deux parties ou que l'arbitre règle le différend.

Entente d'arbitrage exécutoire et renonciation à un recours collectif. Si la réclamation n'a pu être réglée dans les 30 jours suivant la réception de l'avis de différend par LG, vous et LG convenez de ne régler les réclamations vous opposant que par arbitrage exécutoire au cas par cas, à moins que vous vous prévaliez de l'option de retrait évoquée plus haut ou que vous résidiez dans un territoire de compétences qui interdit la pleine application de cette clause dans le cas de réclamations de ce type (dans lequel cas, si vous êtes un consommateur, cette clause ne s'appliquera que si vous acceptez expressément l'arbitrage). Dans la mesure où la loi en vigueur le permet, aucun différend entre vous et LG ne peut être combiné ou regroupé avec un différend faisant intervenir le produit ou la réclamation d'une personne ou entité tierce. Plus précisément et sans limiter la portée de ce qui précède, sauf dans la mesure où une telle interdiction n'est pas autorisée en droit, en aucun cas un différend entre vous et LG ne peut être traité dans le cadre d'un recours collectif. Au lieu de l'arbitrage, les parties peuvent intenter une action individuelle devant une cour des petites créances, mais cette action ne peut pas être intentée dans le cadre d'un recours collectif, sauf dans la mesure où une telle interdiction n'est pas autorisée en droit dans votre province ou territoire de compétences pour une réclamation en cause qui nous oppose.

Règles et procédures d'arbitrage. Pour soumettre une réclamation à un arbitrage, l'une des deux parties, soit vous ou LG, doit déposer une demande écrite à cet effet. L'arbitrage est privé et confidentiel et s'effectue selon une procédure simplifiée et accélérée devant un arbitre unique choisi par les parties conformément aux lois et règlements en vigueur portant sur l'arbitrage commercial de votre province ou territoire de résidence. Vous devez également envoyer une copie de votre demande écrite à LG Electronics Canada Inc., Legal Department - Arbitration, 20 Norelco Drive, North York, Ontario M9L 2X6. La présente disposition sur l'arbitrage est régie par les lois et règlements sur l'arbitrage commercial applicables de votre province ou territoire. La sentence arbitrale peut donner lieu à un jugement de n'importe quel tribunal compétent. Toutes les décisions relèvent de l'arbitre, à l'exception des questions associées à la portée et à l'applicabilité de la disposition sur l'arbitrage et à l'arbitrabilité du différend, qui sont du ressort du tribunal. L'arbitre est tenu de respecter les modalités de la présente disposition.

Droit applicable. Les lois de votre province ou territoire de achat régissent la présente Garantie limitée et tout différend entre nous, sauf dans la mesure où de telles lois sont supplantées par des lois fédérales, provinciales ou territoriales applicables ou sont incompatibles avec ces dernières. Si l'arbitrage n'est pas autorisé pour régler une réclamation, une poursuite, un différend ou un litige nous opposant, nous nous en remettons à la compétence exclusive des tribunaux de votre province ou territoire de achat compétence pour le règlement de la réclamation, de la poursuite, du différend ou du litige nous opposant.

Frais et coûts. Aucuns frais ne sont exigibles pour entamer une procédure d'arbitrage. À la réception de votre demande d'arbitrage écrite, LG réglera rapidement la totalité des frais de dépôt de la demande d'arbitrage, sauf si vous réclamez des dommages-intérêts supérieurs à 25 000 \$. Dans ce cas, le paiement de ces frais sera régi par les règles d'arbitrage applicables. Sauf disposition contraire aux présentes, LG paiera tous les frais de dépôt de demande et d'administration ainsi que les honoraires de l'arbitre conformément aux règles d'arbitrage applicables et à la présente disposition sur l'arbitrage. Si vous remportez l'arbitrage, LG réglera vos frais et honoraires juridiques après avoir déterminé s'ils sont raisonnables en se fondant sur des facteurs comme, entre autres, le montant de l'achat et le montant de la réclamation. Si l'arbitre juge que le motif de la réclamation ou les réparations demandées sont futiles ou se fondent sur des motifs déplacés (au regard des lois applicables), le paiement de tous les frais d'arbitrage sera régi par les règles d'arbitrage applicables. Dans un tel cas, vous acceptez de rembourser à LG la totalité des montants versés qu'il vous revient autrement de payer en vertu des règles d'arbitrage applicables. Sauf disposition contraire et si elle remporte l'arbitrage, LG renonce à tous ses droits de vous réclamer des frais et horaires juridiques.

Audience et lieu de l'arbitrage. Si votre réclamation est égale ou inférieure à 25 000 \$, vous pouvez opter pour un arbitrage conduit selon l'une des modalités suivantes uniquement : 1) sur examen des documents remis à l'arbitre, 2) par audience téléphonique ou 3) par audience en personne selon les dispositions des règles d'arbitrage applicables. Si votre réclamation dépasse 25 000 \$, le droit à une audience sera défini par les règles d'arbitrage applicables. Les audiences arbitrales en personne se tiendront à l'endroit le plus proche et le plus pratique pour les deux parties situé dans votre province ou votre territoire de résidence, sauf si nous convenons mutuellement d'un autre lieu ou d'un arbitrage par téléphone.

Dissociabilité et renoncement. Si une partie de la présente Garantie limitée (y compris les présentes procédures d'arbitrage) n'est pas applicable, les dispositions restantes demeurent en vigueur dans la mesure permise par la loi applicable. Le fait de ne pas exiger la stricte exécution d'une disposition de la présente Garantie limitée (y compris les présentes procédures d'arbitrage) ne signifie pas que nous ayons renoncé ni que nous ayons l'intention de renoncer à toute disposition ou partie de la présente Garantie limitée.

Option de retrait. Vous pouvez vous retirer de la présente procédure de règlement de différend. Dans ce cas, ni vous ni LG ne pouvez imposer à l'autre partie de participer à une procédure d'arbitrage. Pour vous prévaloir de l'option de retrait, vous devez envoyer un préavis à LG dans les trente (30) jours civils à compter de la date de l'achat du produit par le premier acheteur i) dans un courriel adressé à optout@lge.com et dont la ligne d'objet porte la mention « Retrait de l'arbitrage » ou ii) en composant le 1-800-980-2973. Que ce soit par courriel ou par téléphone, vous devrez donner a) votre nom et votre adresse; b) la date d'achat du produit; c) le nom ou le numéro de modèle du produit et d) le numéro de série [qu'il est possible de trouver i) sur le produit ou ii) en ligne au https://www.lg.com/ca_fr/soutien/repairation-garantie/demande-reparation, Trouver mes numéros de modèle et de série].

Si vous vous prévalez de l'option de retrait, les lois de votre province ou territoire de résidence régissent la présente Garantie limitée et tout différend entre nous, sauf dans la mesure où de telles lois sont supplantées par des lois fédérales, provinciales ou territoriales applicables ou sont incompatibles avec ces dernières. Si l'arbitrage n'est pas autorisé pour régler une réclamation, une poursuite, un différend ou un litige nous opposant, nous nous en remettrons à la compétence exclusive des tribunaux de votre province ou territoire de compétence pour le règlement de la réclamation, de la poursuite, du différend ou du litige nous opposant.

Vous ne pouvez vous prévaloir de l'option de retrait que de la manière décrite plus haut (c'est-à-dire par courriel ou par téléphone). Aucun autre type d'avis ne sera pris en compte pour le retrait de la présente procédure de règlement de différend. Le fait de se retirer de la présente procédure de règlement de différend ne compromet d'aucune façon la protection accordée en vertu de la Garantie limitée, et vous continuerez à jouir de tous les avantages prévus par la Garantie limitée. Si vous conservez ce produit sans vous prévaloir de l'option de retrait, vous acceptez les conditions générales de la disposition sur l'arbitrage énoncée ci-dessus.

Conflit de modalités. En cas de conflit ou d'incompatibilité entre les modalités de la présente garantie limitée et le contrat de licence d'utilisation (CLU) en ce qui concerne le règlement des différends, les modalités de la présente garantie limitée contrôlent et régissent les droits et obligations des parties et ont préséance sur le CLU.

NOTE



This product earned the ENERGY STAR label by meeting strict energy efficiency guidelines set by the U.S. EPA. Room air cleaners have demonstrated the potential for improving air quality and providing health benefits. EPA does not endorse manufacturer claims regarding the degree to which a specific product will produce healthier indoor air.

The energy efficiency of this ENERGY STAR certified model is measured based on a ratio between the model's CADR for Smoke and the electrical energy it consumes, or CADR/Watt.

