



User Manual



(LED MONITORIUS)

* LG LED monitoriai yra LCD monitoriai su galiniu LED apšvietimu.

Prieš pradėdami dirbti su aparatu, atidžiai perskaitykite šį vadovą ir saugokite jį, nes gali prireikti ateityje.

27GP95R

www.lg.com

Autorių teisės © 2022 LG Electronics Inc. Visos teisės saugomos.

TURINYS

LICENCIJA.....3

INFORMACIJA APIE ATVIROJO KODO PROGRAMINĖS ĮRANGOS NAUDOJIMĄ.....4

SURINKIMAS IR PARUOŠIMAS...4

- Palaikomos tvarkyklės ir programinė įranga.. 5
- Gaminio ir mygtukų aprašymas..... 5
 - Valdymo mygtuko naudojimas
- Monitoriaus statymas į kitą vietą ir kėlimas.. 6
 - Laikymas ant stalo
 - Stovo aukščio reguliavimas
 - Kampo reguliavimas
 - Pasukimo funkcija
 - Kabelių tvarkymas
 - Kensington užrakto naudojimas
 - Prie sienos montuojamo laikiklio montavimas
 - Montavimas ant sienos

MONITORIAUS NAUDOJIMAS. 16

- Prisijungimas prie kompiuterio 16
 - HDMI jungtis
 - DisplayPort ekrano prievado jungtis
- Prijungimas prie garso / vaizdo įrenginių 17
 - HDMI jungtis
- Išorinių įrenginių prijungimas..... 18
 - USB įrenginio prijungimas
 - Ausinių prijungimas

NAUDOTOJO NUSTATYMAI 19

- Pagrindinio meniu aktyvavimas..... 19
 - Pagrindinio meniu funkcijos
- Naudotojo nustatymai..... 21
 - Meniu nustatymai

TRIKDŽIŲ ŠALINIMAS..... 32

GAMINIO SPECIFIKACIJOS..... 36

- Gamyklinis palaikymo režimas..... 38
- HDMI sinchronizavimas (vaizdas)..... 39
- Maitinimo LED.....40

LICENCIJA

Kiekvienam modeliui taikomos skirtingos licencijos. Daugiau informacijos apie licenciją rasite apsilankę www.lg.com.



The terms HDMI and HDMI High-Definition Multimedia Interface, and the HDMI Logo are trademarks or registered trademarks of HDMI Licensing Administrator, Inc. in the United States and other countries.



„SuperSpeed USB Trident“ logotipas yra registruotasis „USB Implementers Forum, Inc.“ prekės ženklas.



VESA, VESA logotipas, ekrano prievado suderinamumo logotipas ir dvejetainio režimo šaltinio ekrano prievado suderinamumo logotipas yra registruotieji „Video Electronics Standards Association“ prekės ženklai.



MaxxAudio and additional MAXX trademarks are trademarks and/or registered trademarks of Waves Audio Ltd.

INFORMACIJA APIE ATVIROJO KODO PROGRAMINĖS ĮRANGOS NAUDOJIMĄ

Norėdami gauti šiame gaminyje esantį atvirąjį kodą pagal GPL, LGPL, MPL ir kitas atvirojo kodo licencijas, apsilankykite <http://opensource.lge.com>.

Atsisiųsti galima ne tik atvirąjį kodą, bet ir visas nurodytų licencijų sąlygas, garantijų atsisakymus ir autorių teisių pastabas.

„LGE Electronics“ pateiks atvirąjį kodą CD-ROM laikmenoje sumokėjus atitinkamas išlaidas padengiantį mokesčių (laikmenos, siuntimo ir kt. išlaidos) ir paštu pateikus prašymą opensource@lge.com.

Šis pasiūlymas galioja trejus metus nuo paskutinio šio produkto siuntimo. Šis pasiūlymas galioja visiems, gavusiems šią informaciją.

SURINKIMAS IR PARUOŠIMAS



DĖMESIO

- Visada naudokite tik originalius LG priedus, kad užtikrintumėte saugumą ir tinkamą gaminio eksploatavimą.
- Bet kokiai žalai ar sužalojimams, atsiradusiems dėl nelegalių prekių naudojimo, garantija netaikoma.
- Rekomenduojama naudoti pateiktus komponentus.
- Jei naudosite LG nepatvirtintus bendrojo naudojimo kabelius, ekranas gali būti nerodomas arba galimi vaizdo triukšmai.
- Šiame dokumente esančiuose paveikslėliuose vaizduojamos įprastos procedūros,

todėl jos gali skirtis nuo paties gaminio.

- Surinkdami gaminį netepkite pašalinių medžiagų (tepalų, alyvų, kt.) ant srieginių dalių. (Taip darydami galite sugadinti gaminį).
- Jei varžtus veršite per stipriai, galite sugadinti monitorių. Garantija negalios tokiu būdu sugadintam gaminiui.
- Neneškite monitoriaus apversto, kai jį laikote tik už stovo pagrindo. Monitorius gali nukristi nuo stovo ir taip galite susižeisti.
- Keliant ar pernešant monitorių, nelieskite jo ekrano. Monitoriaus ekraną veikianti jėga gali jį pažeisti.
- Dėl bangų modelio išvaizdos, priešingai nei bendrasis padengimo metodas, taikoma pridėdamas blizgios medžiagos į žaliavą. Turėdamas reikiamą išvaizdą, jis pasižymi tvirtumu. Prašome naudoti produktą pasitikint, nes visiškai nėra problemos to daryti.



PASTABA

- Komponentai gali atrodyti kitaip, nei parodyti čia.
- Visa šiame vadove pateikta informacija ir specifikacijos gali būti pakeistos be išankstinio pranešimo, kad būtų pagerintos gaminio eksploatacinės savybės.
- Norėdami įsigyti papildomų priedų, apsilankykite elektronikos parduotuvėje, internetinėje parduotuvėje arba susisiekite su mažmeninės prekybos parduotuve, iš kurios pirkote gaminį.
- Pateiktas maitinimo laidas, priklausomai nuo regiono gali skirtis.

Palaikomos tvarkyklės ir programinė įranga

Galite atsisiųsti ir įdiegti naujausią versiją iš „LGE“ tinklapio (www.lg.com).

Tvarkyklės ir programinė įranga	Diegimo pirmenybė
Monitoriaus tvarkyklė	Rekomenduojama
OnScreen Control	Rekomenduojama
LG UltraGear™ Control Center	Pasirenkama
LG Calibration Studio	Pasirenkama

Gaminio ir mygtukų aprašymas

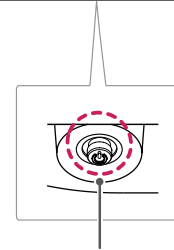

Valdymo mygtukas

Valdymo mygtuko naudojimas

Paspaudę vairasvirtės mygtuką arba pirštu pajudinę ją į kairę / dešinę / viršų / apačią, galėsite lengvai valdyti monitoriaus funkcijas.

Pagrindinės funkcijos

		Maitinimo įjungimas	Norėdami įjungti monitorių, pirštu paspauskite valdymo mygtuką.
		Maitinimo išjungimas	Norėdami išjungti monitorių, pirštu paspauskite ir palaikykite valdymo mygtuką.
		Garsumo reguliavimas	Valdymo mygtuką pasukę į kairę arba dešinę galėsite nustatyti garsumą.
		Ekrano ryškumo valdymas	Ekrano ryškumą galite valdyti judindami vairasvirtės mygtukus aukštyn / žemyn.

Monitoriaus statymas į kitą vietą ir kėlimas

Kai monitorių statote į kitą vietą arba keliate, laikykitės šių nurodymų, kad nesubraižytumėte arba nesugadintumėte monitoriaus bei užtikrintumėte saugų monitoriaus perkėlimą (taikoma visų dydžių ir formų monitoriams).

- Prieš monitorių pastatant kitoje vietoje, rekomenduojama jį laikyti originalioje dėžėje arba pakuotėje.
- Prieš judindami arba keldami monitorių, atjunkite jo maitinimo laidą ir visus kitus laidus.
- Tvirtai laikykite monitorių už jo šonų ir apačios. Nelaikykite skydelio.

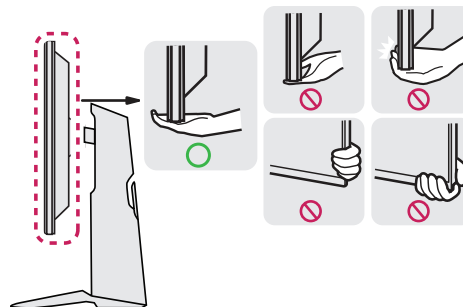



- Kai laikote monitorių, ekranas turi būti nukreiptas nuo jūsų, kad jo nesubraižytumėte.
- Pernešdami monitorių stenkitės jo nekratyti ir per daug nepurtyti.
- Perkeldami monitorių, niekada jo neapverskite ir nepasukite į šonus – visada laikykite jį tiesiai.



DĖMESIO

- Nelieskite monitoriaus ekrano, jei tik tai įmanoma.
 - Taip galite sugadinti ekraną arba dalį pikselių, naudojamų perteikiant vaizdą.

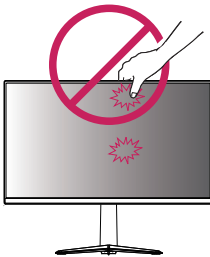

- Jei monitoriaus skydelį naudojate be stovo pagrindo, dėl valdymo mygtuko gali būti sutrikdytas monitoriaus stabilumas ir jis gali nukristi, taip jis gali būti sugadintas arba ką nors sužeisti. Be to, taip pat gali būti sutrikdytas valdymo mygtuko veikimas.

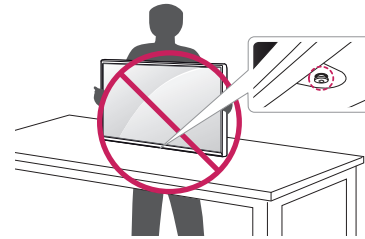

Laikymas ant stalo

- Pakelkite monitorių ir neapverstą padėkite ant stalo. Palikite bent 100 mm tarpą iki sienos, kad užtikrintumėte tinkamą ventilaciją.

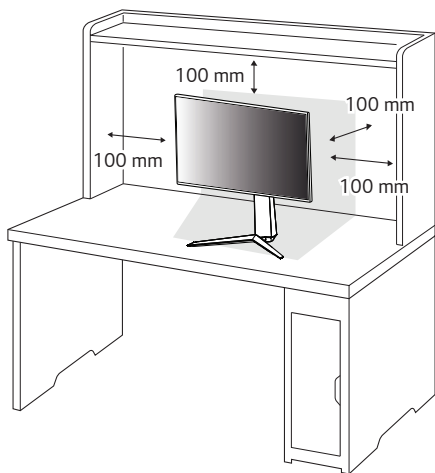

DĖMESIO

- Ištraukite maitinimo laidą prieš pernešdami ar montuodami monitorių. Kyla elektros smūgio pavojus.
- Įsitinkite, kad naudojate prie gaminio pridėtą maitinimo laidą, bei prijunkite jį prie žeminto elektros lizdo.
- Jei reikia kito maitinimo laido, susisiekite su vietiniu prekybos agentu arba apsilankykite mažmeninėje parduotuvėje.

Stovo aukščio reguliavimas

- 1 Ant stovo pagrindo sumontuotą monitorių nustatykite į vertikalią padėtį.
- 2 Būtinai abiem rankom laikykite ir reguliuokite monitorių.

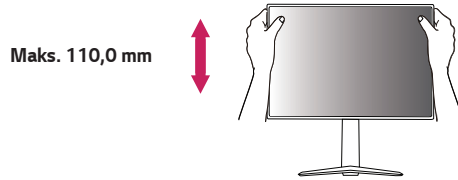

! ĮSPĖJIMAS

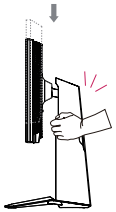

- Reguliudami ekrano aukštį, neuždėkite rankos ant stovo korpuso, kad nesusižeistumėte pirštų.

Kampo reguliavimas

- 1 Ant stovo pagrindo sumontuotą monitorių nustatykite į vertikalią padėtį.
- 2 Reguliuokite ekrano kampą.
Ekranas gali būti pakreiptas į priekį ir atgal nuo -5° iki 15° kampu, kad būtų patogų jį žiūrėti.

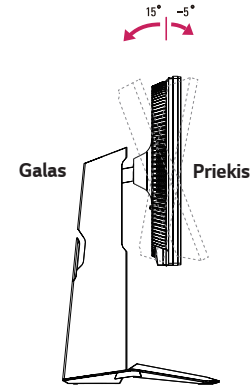

⚠ ĮSPĖJIMAS

- Kad reguliuodami ekraną nesusižeistumėte pirštų, nelaikykite apatinės monitoriaus rėmo dalies, kaip parodyti toliau.

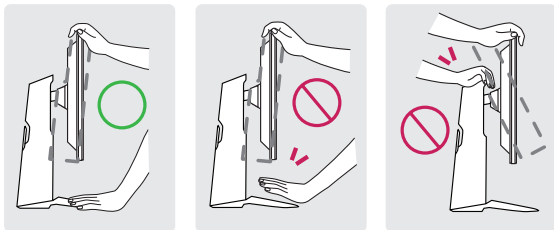

- Būkite atsargūs, nelieskite ir nespauskite ekrano, kai reguliuojate monitoriaus kampą.

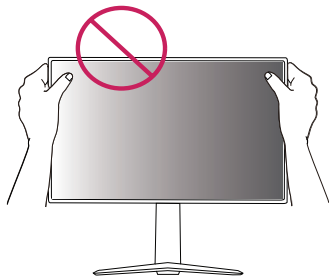

Pasukimo funkcija

Pasukimo funkcija leidžia pasukti monitorių 90 laipsnių pagal laikrodžio rodyklę.

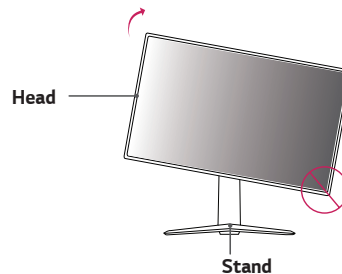

⚠ ĮSPĖJIMAS

- Kad nesubraižytumėte stovo pagrindo, monitorių sukite tik naudodami pasukimo funkciją. Tada stovas nesiliečia su monitoriumi.

- 1 Pakelkite monitorių į maksimalų aukštį.

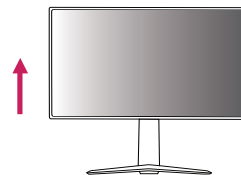

- 2 Reguluokite monitoriaus kampą rodyklės kryptimi, kaip parodyta paveikslėlyje.

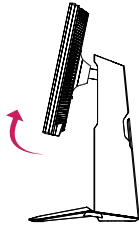

- 3 Sukite monitorių pagal laikrodžio rodyklę, kaip parodyta paveikslėlyje.



- 4 Montuoti galite pasukdami monitorių 90° kampu, kaip parodyta toliau.



! **PASTABA**

- Automatinė ekrano pasukimo funkcija nėra palaikoma.
- Naudodami prie „Windows“ operacinės sistemos pridėtą ekrano pasukimo spartųjį klavišą galite lengvai pasukti ekraną. Atminkite, kad kai kurios „Windows“ versijos ir kai kurios grafikos plokštės tvarkyklės gali naudoti skirtingus ekrano pasukimo klavišo nustatymus arba jo išvis nepalaikyti.

Kabėlių tvarkymas

Sutvarkykite kabelius naudodami kabėlių laikiklį, kaip parodyta paveikslėlyje.

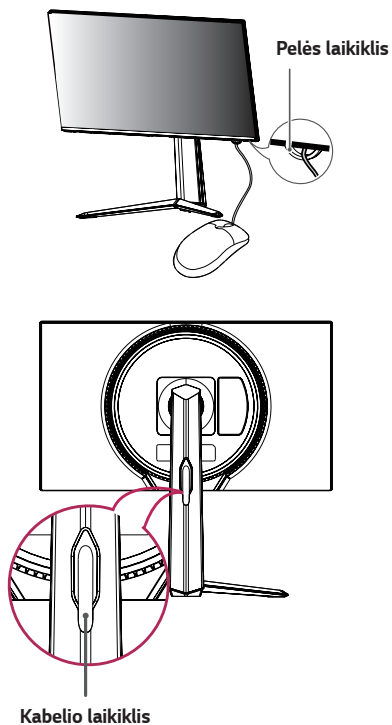

Kensington užrakto naudojimas

Kensington apsaugos sistemos jungtis yra monitoriaus apačioje.

Daugiau informacijos apie montavimą ir naudojimą rasite Kensington užrakto vartotojo vadove arba interneto svetainėje <http://www.kensington.com>.

Naudodami Kensington apsaugos sistemos kabelį monitorių prijunkite prie stalo.

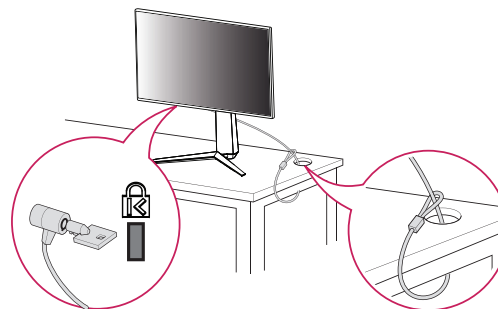

! PASTABA

- Apsaugos sistema Kensington yra atskirai užsakoma įranga. Papildomų priedų galite įsigyti daugumoje elektronikos parduotuvių.

Prie sienos montuojamo laikiklio montavimas

Šis monitorius atitinka prie sienos montuojamų laikiklių ar kitų suderinamų įrenginių specifikacijas.

- 1 Padėkite monitorių ekranu į apačią. Norėdami apsaugoti monitoriaus skydelį (ekraną), apdenkite paviršių minkštu audiniu arba monitoriaus apsauginiu dėklu, kurį rasite produkto pakuotėje.
- 2 Išimkite keturis varžtus, kurie yra pritvirtinti monitoriaus gale.
- 3 Prie sienos montuojamą laikiklį uždėkite ant monitoriaus ir sulygiuokite jį su varžtų skylėmis.
- 4 Norėdami laikiklį pritvirtinti prie monitoriaus, atsuktuvu prisukite keturis varžtus.

! PASTABA

- Ant sienos montuojamas laikiklis yra parduodamas atskirai.
- Daugiau informacijos apie montavimą rasite ant sienos montuojamo laikiklio montavimo vadove.
- Prie sienos montuodami laikiklį pasistenkite nenaudoti per daug jėgos, nes taip galite pažeisti ekraną.

Montavimas ant sienos

Monitorių montuokite bent jau 100 mm atstumu nuo sienos ir palikite apie 100 mm tarpą ties kiekviena monitoriaus puse, kad būtų užtikrinta tinkama ventilacija. Detalias montavimo instrukcijas galite gauti vietinėje mažmeninės prekybos parduotuvėje. Pakreipiamo prie sienos montuojamo laikiklio montavimo ir nustatymo instrukcijas rasite vadove.

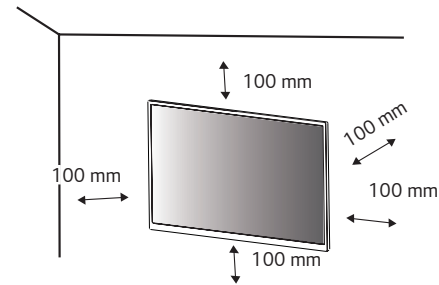

Norėdami montuoti monitorių prie sienos, pritvirtinkite prie sienos montuojamą laikiklį (užsakomas atskirai) prie monitoriaus galo.

Įsitinkinkite, kad prie sienos montuojamas laikiklis tinkamai užsifiksavo prie monitoriaus ir sienos.

- 1 Jei naudosite ilgesnius nei standartinio ilgio varžtus, galite pažeisti gaminio vidų.
- 2 VESA standarto neatitinkantys varžtai gali sugadinti gaminį ir jis gali nukristi. LG Electronics neatsako už nelaimingus atsitikimus, kuriuos gali sąlygoti nestandartiniai varžtai.

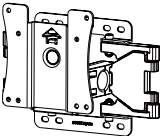
Tvirtinimo prie sienos sistema (mm)	100 x 100
Standartinis sraigtas	M4 x L10
Sraigų skaičius	4
Prie sienos montuojamas laikiklis (užsakomas atskirai)	LSW 149 

! PASTABA

- Naudokite VESA standarte nurodytus varžtus.
- Prie sienos montuojamo laikiklio rinkinyje yra montavimo vadovas ir visos reikalingos detalės.
- Prie sienos montuojamas laikiklis yra užsakomas atskirai. Papildomų priedų galite įsigyti iš vietinio prekybos atstovo.
- Ant sienos montuojamo laikiklio varžtų ilgis gali skirtis. Būtinai naudokite tinkamo ilgio varžtus.
- Daugiau informacijos rasite prie sienos montuojamo laikiklio vartotojo vadove.

⚠ DĖMESIO

- Atjunkite maitinimo laidą prieš perkeldami arba montuodami monitorių, kad išvengtumėte elektros smūgio.
- Jei monitorių montuosite ant lubų ar kreivos sienos, monitorius gali nukristi ir sužeisti jus. Naudokite tik LG patvirtintą sieninį laikiklį ir kreipkitės į vietinį pardavėją arba kvalifikuotus meistrus.
- Jei varžtus vėsite per stipriai, galite sugadinti monitorių. Garantija negalios tokiu būdu sugadintam gaminiui.

- Naudokite VESA standartą atitinkantį ant sienos montuojamą laikiklį ir varžtus. Gaminio garantija negalios apgadinimams, kuriuos sąlygos nederamų komponentų naudojimas ar netinkamas naudojimas.
- Matuojant nuo galinės monitoriaus pusės, kiekvieno įsukto varžto ilgis turi būti 8 mm arba mažesnis.

Prie sienos montuojamas laikiklis

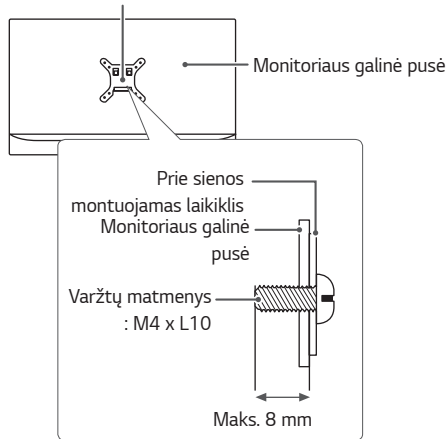

MONITORIAUS NAUDOJIMAS

- Šiame naudotojo vadove pateiktos iliustracijos gali skirtis nuo realaus gaminio. Paspauskite valdymo mygtuką, pasirinkite **Settings (Parametrai)** → **Input (Įvestis)** ir pasirinkite įvesties parinktį.



DĖMESIO

- Nespauskite ekrano per ilgai. Tai gali sukelti vaizdo išskraipymus.
- Nerodykite nejudančio vaizdo ekrane per ilgai. Tai gali sukelti vaizdo išlaikymą. Jei įmanoma, naudokite ekrano užsklandą.



PASTABA

- Kai maitinimo laidą jungiate į lizdą, naudokite įžemintą (3 skylių) daugialypį lizdą arba įžemintą elektros lizdą.
- Jei temperatūra yra žema, įjungtas monitorius gali blykčioti. Tai normalu.
- Kartais ekrane gali pasirodyti raudonų, žalių arba mėlynų taškelių. Tai normalu. Tai normalu.

Prisijungimas prie kompiuterio

- Šis monitorius palaiko Plug and Play* savaiminio įdiegimo funkciją.
- * Plug and Play: savaiminio įdiegimo funkcija leidžia prie kompiuterio pridėti įrenginį be jokių konfigūracijų ar rankiniu būdu įdiegiamų tvarkyklių.

HDMI jungtis

Perduoda skaitmeninius vaizdo ir garso signalus iš kompiuterio į monitorių.



DĖMESIO

- Naudojant DVI į HDMI / DP (DisplayPort) į HDMI kabelį galimos suderinamumo problemos.
- Naudokite sertifikuotą kabelį, ant kurio būtų HDMI logotipas. Jei nenaudosite sertifikuoto HDMI kabelio, ekranas gali nieko nerodyti arba gali įvykti ryšio klaida.
- Rekomenduojami HDMI kabelių tipai
 - Ypač greitas HDMI®/TM kabelis

DisplayPort ekrano prievado jungtis

Perduoda skaitmeninius vaizdo ir garso signalus iš kompiuterio į monitorių.

PASTABA

- Gali nebūti vaizdo ar garso išvesties, priklausomai nuo kompiuterio DP (DisplayPort) versijos.
- Jei naudojate „Mini DisplayPort“ išvesties grafikos plokštę, naudokite „Mini DP“ su DP („Mini DisplayPort“ su „DisplayPort“) jungiantį laidą arba jungtį, palaikančią „DisplayPort 1.4“ (Parduodama atskirai)

Prijungimas prie garso / vaizdo įrenginių

HDMI jungtis

Iš jūsų AV įrenginio HDMI į monitorių siunčia skaitmeninius vaizdo ir garso signalus.

PASTABA

- Naudojant DVI į HDMI / DP (DisplayPort) į HDMI kabelį galimos suderinamumo problemos.
- Naudokite sertifikuotą kabelį, ant kurio būtų HDMI logotipas. Jei nenaudosite sertifikuoto HDMI kabelio, ekranas gali nieko nerodyti arba gali įvykti ryšio klaida.
- Rekomenduojami HDMI kabelių tipai
 - Ypač greitas HDMI®/™ kabelis

Išorinių įrenginių prijungimas

USB įrenginio prijungimas

Gaminio USB prievadas veikia kaip USB šakotavas.

Norėdami naudoti USB 3.0, prijunkite A-B tipo USB 3.0 kabelį, pateikiamą su gaminiu, prie kompiuterio.

Išorinius įrenginius, prijungtus per USB įvesties prievadą, galima valdyti kompiuteriu.

! PASTABA

- Prieš prijungiant produktą ir pradėdant naudoti rekomenduojama įdiegti visus „Windows“ naujinius, kad „Windows“ versija būtų naujausia.
- Išoriniai įrenginiai yra parduodami atskirai.
- Klaviatūra, pelė arba USB įrenginys gali būti prijungtas prie USB prievado.
- Įkrovimo greitis skiriasi priklausomai nuo įrenginio.

! DĖMESIO

Įspėjimai naudojant USB įrenginį

- Gali būti neatpažintas USB įrenginys su įdiegta automatinio atpažinimo programa arba naudojantis savo paties tvarkyklę.
- Kai kurie USB įrenginiai gali būti nepalaikomi arba gali veikti netinkamai.
- Rekomenduojama naudoti USB šakotuvą arba kietojo disko įrenginį su maitinimo šaltiniu. (Jei tiekiamo maitinimo nepakanka, USB įrenginys gali būti tinkamai neatpažįstamas.)

Ausinių prijungimas

Ausinių prievadu išorinius įrenginius prijunkite prie monitoriaus.

! PASTABA

- Išoriniai įrenginiai yra parduodami atskirai.
- Jeigu naudojate ausines kamputu kištukas, tai gali sukelti problemų prijungiant kitą išorinį įrenginį prie monitoriaus. Todėl rekomenduojam naudoti ausines su tiesus kištukas.



Kampuotas kištukas

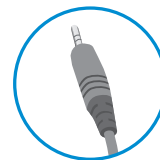

Tiesus kištukas
(rekomenduojama)

- Ausinių ir garsiakalbių funkcijos gali būti apribotos, priklausomai nuo kompiuterio ir išorinio įrenginio garso nustatymų.

NAUDOTOJO NUSTATYMAI

Pagrindinio meniu aktyvavimas.

- 1 Paspauskite monitoriaus apačioje esantį valdymo mygtuką.
- 2 Valdymo mygtuką pastumkite į viršų / apačią (▲ / ▼) ir į kairę / dešinę (◀ / ▶), kad nustatytumėte parinktį.
- 3 Norėdami išeiti iš pagrindinio meniu dar kartą spustelėkite valdymo mygtuką.

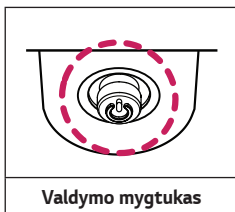

Mygtukas	Meniu Būsena	Aprašymas
	Pagrindinis meniu išjungtas	Įjungiamas pagrindinis meniu.
	Pagrindinis meniu įjungtas	Įveda Settings (Parametrai) funkcijas. (Palaikę nuspaustą mygtuką išjungsitė monitorių; tokių būdu išjungti monitorių galite bet kuriuo metu, net kai yra įjungta OSD)
	◀ Pagrindinis meniu išjungtas	Pritaiko monitoriaus garsumo lygį.
	▶ Pagrindinis meniu įjungtas	Įeinama į Input (Įvestis) funkciją.
	◀ Pagrindinis meniu išjungtas	Pritaiko monitoriaus garsumo lygį.
	▶ Pagrindinis meniu įjungtas	Įjungiamas Game Mode (Žaidimų režimas) funkcija.
	▲ Pagrindinis meniu išjungtas	Pritaiko monitoriaus ryškumą.
	▼ Pagrindinis meniu įjungtas	Išjungia monitorių.
	▲ Pagrindinis meniu išjungtas	Pritaiko monitoriaus ryškumą.
	▼ Pagrindinis meniu įjungtas	Išeinama iš pagrindinio meniu.

Pagrindinio meniu funkcijos

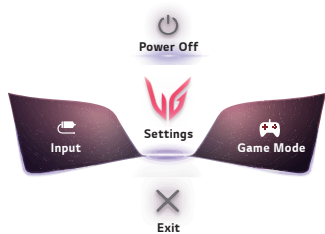

Pagrindinis meniu	Aprašymas
Input (Jvestis)	Nustatomas įvesties režimas.
Power Off (Maitinimo išjungimas)	Išjungia monitorių.
Settings (Parametrai)	Konfigūruojami ekrano nustatymai.
Game Mode (Žaidimų režimas)	Nustatomas žaidimų režimas žaidimams.
Exit (Išeiti)	Išeinama iš pagrindinio meniu.

Naudotojo nustatymai

Meniu nustatymai

- 1 Norėdami peržiūrėti OSD meniu, paspauskite valdymo mygtuką monitoriaus apačioje ir įveskite meniu **Settings (Parametrai)**.
- 2 Parinktis reguliuokite valdymo mygtuką spausdami į viršų / apačią / kairę / dešinę.
- 3 Norėdami grįžti į ankstesnį meniu arba nustatyti kitus meniu elementus, spustelėkite valdymo mygtuko ◀ piktogramą arba paspauskite (⏪).
- 4 Jei norite išeiti iš OSD meniu, spauskite valdymo mygtuko ◀ piktogramą, kol išeisite.



Game Mode (Žaidimų režimas)



Game Adjust (Žaidimo reguliavimas)



Picture Adjust (Vaizdo reguliavimas)



Input (Įvestis)





General (Bendra)

SDR „Game Mode“ (Žaidimų režimas) SDR (ne HDR) signalas.

Settings (Parametrai) > Game Mode (Žaidimų režimas)	Aprašymas	
Game Mode (Žaidimų režimas)	Gamer 1 (1 žaidėjas)	Pasirinkę šį režimą vartotojai gali keisti elementus, įskaitant ir su žaidimu susijusias parinktis.
	Gamer 2 (2 žaidėjas)	Gamer 1 (1 žaidėjas) ir Gamer 2 (2 žaidėjas) vaizdo režimai leidžia išsaugoti du asmeniškai nustatytus rodyto nustatymus, įskaitant su žaidimu susijusias nustatymo parinktis.
	FPS	Šis režimas optimizuotas FPS (pirmojo asmens šaudyklės) žaidimams. Tinka itin tamsiems FPS žaidimams.
	RTS (Realiojo laiko strategijos)	Šis režimas optimizuotas RTS (realiojo laiko strategijos) žaidimams.
	Vivid	Ekranas optimizuojamas perteikti ryškias spalvas.
	Reader (Skaitymas)	Ekranas vaizdas optimizuojamas dokumentų peržiūrai. OSD meniu galite pašviesinti ekraną.
	HDR Effect	Optimizuoja ekraną aukštam dinaminiam intervalui.
	sRGB	Standartinė RGB spalvų gama monitoriui ir spausdintuvui.
	„Calibration 1“ (Kalibravimas 1)	Nustato vėliausią sukalibruotą ekraną.
	„Calibration 2“ (Kalibravimas 2)	Nustato pirmiau sukalibruotą ekraną.
	 PASTABA <ul style="list-style-type: none"> • „Calibration 2“ (Kalibravimas 2): šis meniu bus jungtas įdiegus „LG Calibration Studio“ ir tęsiant „Calibration“ (Kalibravimas). 	

HDR „Game Mode“ (Žaidimų režimas) signalas.

Settings (Parametrai) > Game Mode (Žaidimų režimas)	Aprašymas	
Game Mode (Žaidimų režimas)	Gamer 1 (1 žaidėjas)	Pasirinkę šį režimą vartotojai gali keisti elementus, įskaitant ir su žaidimu susijusias parinktis.
	Gamer 2 (2 žaidėjas)	Gamer 1 (1 žaidėjas) ir Gamer 2 (2 žaidėjas) vaizdo režimai leidžia išsaugoti du asmeniškai nustatytus rodymo nustatymus, įskaitant su žaidimu susijusias nustatymo parinktis.
	FPS	Šis režimas optimizuotas FPS (pirmojo asmens šaudyklės) žaidimams. Tinka itin tamsiems FPS žaidimams.
	RTS	Šis režimas optimizuotas RTS (realiojo laiko strategijos) žaidimams.
	Vivid	Optimizuotas ekranas ryškioms spalvoms.
Game Mode (Žaidimų režimas)	 PASTABA	
	<ul style="list-style-type: none"> • HDR turinys gali tinkamai neveikti, priklausomai nuo „Windows 10 OS“ nustatymo. Prašome patikrinti HDR On (įjungimas) / Off (išjungimas) „Windows“ nustatymą. • Kai HDR funkcija įjungta, simboliai ar paveikslėlio kokybė gali būti netinkama remiantis grafinės plokštės veikimo parametrais. • Kai įjungta HDR funkcija, gali mirgėti ar traškėti ekranas, kai keičiama monitoriaus įvestis ar įjungiamas ar išjungiamas maitinimas „on“ (įjungti) / „off“ (išjungti) pagal grafinės plokštės veikimo parametrus. • Informacijos apie tai, ar vaizdo plokštė ir žaidimas palaiko HDR, ieškokite jų gamintojo svetainėje. 	



Settings (Parametrai) > Game Adjust (Žaidimo reguliavimas)		Aprašymas	
Game Adjust (Žaidimo reguliavimas)	Overclock (Spartinimas)	On (Įjungta)	Nustato Overclock (Spartinimas) į dažnesnį atnaujinimo dažnį nei skelbiama skydelio specifikacijoje.
		Off (Išjungta)	Išjungia Overclock (Spartinimas) patobulinimo funkciją.
		 PASTABA <ul style="list-style-type: none"> • Persikrovus monitoriui, pakeiskite maksimalų atnaujinimo dažnio nustatymą į GPU valdymo skydelį. • Jei ekrano vaizdas tampa nenormalus, išjunkite Overclock (Spartinimas) nustatymą. • Šią funkciją galima naudoti tik per „DisplayPort“. • Overclock (Spartinimas) funkcijos savybės / veikimas gali skirtis priklausomai nuo grafinės kortos arba žaidimo turinio. • Neteikiame garantijų dėl funkcijos veikimo ir neatsakome už šalutinį poveikį, atsiradusį jai įsijungus. 	
	Adaptive-Sync/FreeSync Premium Pro	Užtikrinamas tolygus ir tikroviškas vaizdas sinchronizuojant vertikalių įvesties signalo dažnį su išvesties signalu.	
		 DĖMESIO <ul style="list-style-type: none"> • Palaikoma sąsaja: DisplayPort (Adaptive-Sync), HDMI (FreeSync Premium Pro). • Palaikoma Grafikos kortelė: Grafikos kortelė kad parama NVIDIA's G-SYNC arba AMD's FreeSync yra būtina. • Palaikoma versija: įsitikinkite, kad grafinė korta būtų atnaujinta naujausia tvarkykle. • Dėl daugiau informacijos ir reikalavimus, nurodykite į NVIDIA Interneto svetainę (www.nvidia.com) ir AMD Interneto svetainę (www.amd.com). 	
		Extended	Aktyvuoti platesnį Adaptive-Sync/FreeSync Premium Pro funkcijos dažnio intervalą nei bazinis režimas. Žaidžiant ekranas gali mirksėti
		Basic	Aktyvuoti Adaptive-Sync/FreeSync Premium Pro funkcijos bazinio dažnio intervalą.
		Off (Išjungta)	Įveda Adaptive-Sync/FreeSync Premium Pro bruožas.
	Black Stabilizer (Juodos spalvos stabilizavimas)	Galite valdyti juodos spalvos kontrastą, kad geriau matytumėte tamsias scenas. Tamsiame žaidimo ekrane galite lengvai atskirti objektus.	

Game Adjust (Žaidimo reguliavimas)	Response Time (Reakcijos laikas)	Remiantis ekrano greičiu, nustatomas rodomo vaizdo reakcijos laikas. Įprastoje aplinkoje rekomenduojama nustatyti Fast (Greitas) . Jei vaizdas keičiasi greitai, rekomenduojama nustatyti Faster (Greičiau) . Pasirinkę Greitesnis Režimas , Judesio Suliejimas gali vykti priklausomai nuo turinio.	
		Faster (Greičiau)	Reakcijos laikas nustatomas į Faster (Greičiau).
		Fast (Greitas)	Reakcijos laikas nustatomas į Fast (Greitas).
		Normal (Standartinis)	Reakcijos laikas nustatomas į Normal (Standartinis).
		Off (Išjungta)	Nenaudoja laiko reakcijos gerinimo funkcijos.
	Crosshair (Taikiny)	Taikiny rodo žymę ekrano centre, skirtą šaudymo pirmu asmeniu (FPS) žaidimams. Naudotojai gali rinktis jų žaidimo aplinką atitinkantį taikinį iš keturių skirtingų taikinių.	
	FPS Counter (FPS skaitiklis)	On (Įjungta)	Indikatorius rodomas viršutinėje kairėje ekrano pusėje. Jis pateiks esamą kadrų dažnį, kuris gaunamas įvesties metu.
		Off (Išjungta)	Nenaudokite FPS Counter (FPS skaitiklis) funkcijos.
		 PASTABA <ul style="list-style-type: none"> • FPS Counter (FPS skaitiklis) ir Crosshair (Taikiny) funkcijos negalima naudoti tuo pačiu metu. 	
	Game Reset (Žaidimo atstatymas)	Atstato numatytuosius žaidimo nustatymus.	
		No	Atšaukia pasirinkimą.
		Yes	Grįžta į numatytuosius nustatymus.

Settings (Parametrai) > Picture Adjust (Vaizdo reguliavimas)		Aprašymas	
Picture Adjust (Vaizdo reguliavimas)	Brightness	Reguliuoja ekrano ryškumą.	
	Contrast	Reguliuoja ekrano kontrastą.	
	Sharpness (Aiškumas)	Reguliuojamas ekrano aiškumas.	
	Gamma (Gama)	Mode 1, Mode 2, Mode 3	Kuo aukštesnė gamos vertė, tuo tamsesnis vaizdas. Kuo mažesnė gamos vertė, tuo vaizdas šviesesnis.
		Mode 4	Jeigu nereikia reguliuoti gama nustatymų, pasirinkite Mode 4.
	Color Temp (Spalvų temp.)	Custom (Individualus nustatymas)	Vartotojas gali reguliuoti raudoną, žalią arba mėlyną spalvą pagal poreikį.
		Warm (Šilta)	Nustato rausvo tono ekrano spalvas.
		Medium (Vidutinis)	Nustato ekrano spalvą tarp raudono ir mėlyno tono.
		Cool (Vėsi)	Nustato mėlyno tono ekrano spalvas.
		Manual	Vartotojas gali nustatyti spalvos temperatūrą.
	R/G/B	Galite pakeisti vaizdo spalvas naudodami Red (Raudona) , Green (Žalia) ir Blue (Mėlyna) spalvas.	
	Six Color (Šešios spalvos)		Galima keisti spalvas pagal kliento reikalavimus keičiant šešių spalvų (Red, Green, Blue, Cyan, Magenta, Yellow) sodrumą ir išsaugant nustatymus.
		Hue (Atspalvis)	Reguliuojamas ekrano tonas.
		Saturation (Sodrumas)	Reguliuojamas ekrano spalvų grynys. Kuo mažesnė vertė, tuo mažiau sodrios ir ryškesnės spalvos. Kuo aukštesnė vertė, tuo sodresnės ir tamsesnės spalvos.
	Black Level (Juodos spalvos sodrumas)		Nustatomas perėjimo lygis (tik HDMI). • Perėjimas: tai nuoroda vaizdo signalui, nurodanti tamsiausia spalvą, kokią gali rodyti monitorius.
		High (Aukštas)	Palaiko esamą ekrano kontrastą.
Low (Žemas)		Sumažinamas juodos spalvos kiekis ir padidinamas baltos spalvos kiekis dabartiniame ekrano kontrasto santykiyje.	

Picture Adjust (Vaizdo reguliavimas)	Local Dimming	Norėdami maksimaliai padidinti kontrastingumo koeficientai, kad šviesios ekrano zonos taptų šviesesnėmis, o tamsios ekrano zonos tamsesnėmis. Išjungus šią parinktį, gali padidėti energijos suvartojimas.		
		Faster	Nustatykite vietinį tamsumą į faster (greitesnis).	
		Fast	Nustatykite vietinį tamsumą į fast (greitas).	
		Normal	Nustatykite vietinį tamsumą į normal (įprastas).	
		Off (Išjungta)	Nenaudokite vietinės tamsumo gerinimo funkcijos.	
	DFC	On (Įjungta)	Automatiškai pagal ekraną reguliuojamas šviesumas.	
		Off (Išjungta)	Išjungžiama DFC funkcija.	
	Picture Reset (Vaizdo atstatymas)	Do you want to reset your picture settings?		
		No	Atšaukia pasirinkimą.	
		Yes	Grįžta į numatytuosius nustatymus.	

Settings (Parametrai) > Input (Įvestis)		Aprašymas	
Input (Įvestis)	Input List (Įvesčių sąrašas)	Parenkamas įvesties režimas.	
	Aspect Ratio (Vaizdo formatas)	Reguliuojamas ekrano vaizdo formatas.	
		Full Wide (Visas plotis)	Vaizdo įrašai rodomi plačiame ekrane, nepriklausomai nuo vaizdo įrašų signalo įvesties.
		Original (Originalus)	Rodo vaizdą pagal įvesties vaizdo signalo vaizdo formatą.
		Just Scan (tik skenuoti)	Vaizdo formatas nereguliuojamas pagal originalą.
		 PASTABA <ul style="list-style-type: none"> • Jei yra parinkta rekomenduojama skiriamoji geba, ekranas, pasirinkus parinktį Full Wide (Visas plotis) ar Original (Originalus), gali atrodyti vienodai. (3840 x 2160) • Nėra jokio „Just Scan (tik skenuoti)“ meniu „Adaptive-Sync/FreeSync Premium Pro“ režimu. (Pereikite į „Settings“ (Parametrai) → „Game Adjust“ (žaidimo reguliavimas) → „Adaptive-Sync/FreeSync Premium Pro“, kad nustatytumėte „Adaptive-Sync/FreeSync Premium Pro“ „On“ (įjungta) ar „Off“ (išjungta)) 	

Settings (Parametrai) > General (Bendra)		Aprašymas	
General (Bendra)	Waves MaxxAudio®	Pasirinkite garso įrangą kurią naudojate.	
		Over-the-ear	
		On-ear	
		Ear-buds	
		Off (Išjungta)	Išjungia „Waves Maxx Audio“ funkciją.
	Language (Kalba)	Meniu ekrane nustato norimą kalbą.	
	User-defined Key 1	Galite pritaikyti pagrindinį meniu, kad lengvai pasiektumėte savo pageidaujama meniu.	
	User-defined Key 2	User-defined Key 1 (vartotojo apibrėžtas klavišas 1) ir User-defined Key 2 (vartotojo apibrėžtas klavišas 2) matomi kairėje / dešinėje pagrindinio meniu pusėje.	
	SMART ENERGY SAVING	High (Aukštas)	Didelio efektyvumo SMART ENERGY SAVING funkcija taupo energiją.
		Low (Žemas)	Mažo efektyvumo SMART ENERGY SAVING funkcija taupo energiją.
		Off (Išjungta)	Išjungiamas SMART ENERGY SAVING funkcija.
	Deep Sleep mode (gilaus miego režimas)	Kai įjungtas Deep Sleep mode (gilaus miego režimas) mygtukas, sumažinimas energijos naudojimas, o monitorius nustatytas parengties režimu.	
		On (Įjungta)	Įjungiamas Deep Sleep mode (gilaus miego režimas) .
		Off (Išjungta)	Išjungiamas Deep Sleep mode (gilaus miego režimas) .

General (Bendra)	Power LED (Maitinimo LED)	Įjungiamas / išjungiamas maitinimo LED indikatorius monitoriaus apačioje.			
		On (Įjungta)	Maitinimo LED automatiškai įjungiamas.		
		Off (Išjungta)	Maitinimo LED išjungiamas.		
	Automatic Standby (Automatinis budėjimas)	Funkcija, kuri ekrane neatliekant jokių veiksmų tam tikrą laiką, monitorių išjungia automatiškai. Galite nustatyti laikmačio automatinio išjungimo funkciją. (8H, 6H, 4H ar Off (Išjungta))			
	HDMI ULTRA HD Deep Color	Rodo ryškesnį vaizdą, kai prijungta prie prietaiso, palaikančio „ULTRA HD Deep Color“.			
		Skiriamoji geba	Kadrų dažnis (Hz)	Spalvų skaičius / spalvinė atranka	
				8 bit	10 bit
		3840 x 2160	59,94	YCbCr 4:2:0	
			60,00	YCbCr 4:2:2	
			120,00	YCbCr 4:4:4	
144,00	RGB 4:4:4				
<p>⚠ PASTABA</p> <ul style="list-style-type: none"> • Norėdami naudoti parinktį „HDMI ULTRA HD Deep Color“, pasirinkite nustatymą On. • Jei prijungtas įrenginys palaiko gilią spalvą, bet ekranas arba garsas neveikia tinkamai, įjunkite šią funkciją (120 Hz). • Kadrų dažnis palaikomas iki 120 Hz, jei HDMI ULTRA HD Deep Color yra On (120 Hz). • Jei prijungtas ekranas nepalaiko funkcijos Deep Color (Gilios spalvos), ekranas arba garsas gali tinkamai neveikti. Tokiu atveju šią funkciją nustatykite į Off. • HDMI ULTRA HD Deep Color funkciją galima nustatyti individualiai kiekvienam HDMI prievadui. • Patikrinkite, ar grafinė korta palaiko 3840 x 2160 / 144 Hz HDMI. • Patikrinkite, ar vaizdo plokštės tvarkyklė atnaujinta į naujausią versiją. 					

General (Bendra)	DisplayPort Version (DisplayPort versija)	Nustatykite DisplayPort Version, kad atitiktų prijungto išorinio įrenginio versiją (1.4(DSC), 1.4 ir 1.2). Jei norite naudoti HDR, nustatykite DisplayPort Version į 1.4(DSC) arba 1.4.	
	Buzzer (Zirzeklis)	Ši ypatybė leidžia jums nustatyti iš „Buzzer“ (Zirzeklis), kai įjungiamas jūsų monitoriaus maitinimas „on“ (Įjungta),	
		On (Įjungta)	Monitoriuje įjungiamas Buzzer (Zirzeklis) .
		Off (Išjungta)	Monitoriuje išjungiamas Buzzer (Zirzeklis) .
	OSD Lock (OSD užraktas)	Ši funkcija išjungia meniu konfigūravimo ir reguliavimo funkcijas.	
		On (Įjungta)	Įjungiamas OSD Lock (OSD užraktas) .
		Off (Išjungta)	Išjungiamas OSD Lock (OSD užraktas) .
		 PASTABA <ul style="list-style-type: none"> Išjungiamos visos funkcijos, išskyrus Brightness (Ryškumas), Contrast parinktyje Picture Adjust (Vaizdo reguliavimas), Input (Įvestis), OSD Lock (OSD užraktas) ir Information (Informacija) parinktyje General (Bendra). 	
	Information (Informacija)	Monitorius pateikia šią informaciją: Total Power On Time (bendrasis maitinimo įjungimo laikas), Resolution (skiriamoji galia).	
	Deep Sleep mode (gilus miego režimas)	Kai įjungtas Deep Sleep mode (gilus miego režimas) mygtukas, sumažinamas energijos naudojimas, o monitorius nustatytas parengties režimu.	
No (Ne)		Įjungiamas Deep Sleep mode (gilus miego režimas).	
Yes (Taip)		Išjungiamas Deep Sleep mode (gilus miego režimas).	

TRIKDŽIŲ ŠALINIMAS

Ekrane nieko nerodoma.	
Ar monitoriaus maitinimo laidas yra įjungtas?	<ul style="list-style-type: none"> Patikrinkite, ar maitinimo laidas yra tinkamai įjungtas į elektros lizdą.
Ar maitinimo LED dega?	<ul style="list-style-type: none"> Patikrinkite maitinimo laido jungtį ir paspauskite maitinimo mygtuką.
Ar yra įjungtas maitinimas ir maitinimo LED šviečia baltai?	<ul style="list-style-type: none"> Patikrinkite, ar prijungta įvestis įjungta (Settings (Parametrai) > Input (Įvestis)).
Ar mirksi maitinimo LED?	<ul style="list-style-type: none"> Jei monitorius veikia miego režimu, pajudinkite pelę arba paspauskite bet kurį klaviatūros klavišą, kad įjungtumėte ekraną. Patikrinkite, ar kompiuteris yra įjungtas.
Ar rodoma žinutė The screen is not currently set to the recommended resolution. If you have no video or the screen flickers, see the troubleshooting guide in the product owner's manual. (Šiuo metu nenumatyta rekomenduojama ekrano rezoliucija. Jei nematote vaizdo įrašo arba ekranas mirga, žr. trikčių šalinimo vadovą produkto naudotojo vadove.)?	<ul style="list-style-type: none"> Ši problema pasireiškia, jei kompiuterio (vaizdo plokštės) siunčiami signalai nepatenka į rekomenduojamą horizontalų arba vertikalų monitoriaus dažnio diapazoną. Perskaitykite šio vartotojo vadovo Gaminio specifikacijos skyrių ir nustatykite atitinkamą dažnį.
Ar vis dar rodomas pranešimas No Signal (Nėra signalo) ?	<ul style="list-style-type: none"> Pranešimas rodomas, kaip tarp kompiuterio ir monitoriaus nėra signalo kabelio arba jis yra atjungtas. Patikrinkite kabelį ir iš naujo jį prijunkite.
Ar įdiegėte ekrano tvarkyklę?	<ul style="list-style-type: none"> Įsitikinkite, kad siunčiatės monitoriaus tvarkyklę iš mūsų tinklapio: http://www.lg.com. Įsitikinkite, kad vaizdo plokštė palaiko Plug and Play (Savaiminis įdiegimas) funkciją.

Kai kurios funkcijos yra išjungtos.	
Ar paspaudę Menu (Meniu) mygtuką negalite pasirinkti kai kurių funkcijų?	<ul style="list-style-type: none"> OSD yra užrakintas. Eikite į Settings (Parametrai) > General (Bendra) ir nustatykite parinktį OSD Lock (OSD užraktas) į padėtį Off (Išjungta).

Vaizdas toliau bus rodomas ekrane.	
Ar vaizdas lieka užstrigęs, net jei monitorių išjungiate?	<ul style="list-style-type: none"> • Jei ekrane ilgą laiką rodomas vienas vaizdas, galima sugadinti monitorių ir vaizdas bus užlaikomas. • Naudokite ekrano užsklandą, kad prailgintumėte monitoriaus veikimo laiką.

Ekrane rodomas vaizdas yra nestabilus ir juda. / Monitoriuje rodomi vaizdai palieka šešėlių atspindžius.	
Ar pasirinkote rekomenduojamą skiriamąją gebą?	<ul style="list-style-type: none"> • Jei pasirinkta HDMI 1080i 60 / 50 Hz skiriamoji geba (persidengianti), ekranas gali mirksėti. Skiriamąją gebą pakeiskite į 1080p arba į rekomenduojamą gebą.

3840 x 2160 skiriamoji geba neprieinama DisplayPort. (144 Hz ar daugiau)	
Ar prisijungta prie tinkamos įvesties?	<ul style="list-style-type: none"> • Jei yra prisijungta prie HDMI įvesties, ją nustatykite į „DisplayPort“ įėjimą. Eikite į Settings > General > DisplayPort Version ir nustatykite parinktį 1.4(DSC). Eikite į Settings > Game Adjust > Overclock ir nustatykite parinktį į On. (Su 160 Hz) • Patikrinkite, ar vaizdo plokštė palaiko DSC (Display Stream Compression). • Patikrinkite, ar vaizdo plokštės tvarkyklė atnaujinta į naujausią versiją.

3840 x 2160 skiriamoji geba neprieinama HDMI. (144 Hz)	
Ar prijungta reikiama grafinė korta?	<ul style="list-style-type: none"> • Patikrinkite, ar grafinė korta palaiko 3840 x 2160 / 144 Hz HDMI. (NVIDIA RTX3000 serija, AMD RX6000 serija arba aukščiau) • Patikrinkite, ar vaizdo plokštės tvarkyklė atnaujinta į naujausią versiją.

**PASTABA**

- Vertikalus dažnis: tam, kad būtų rodomas vaizdas, ekranas turi būti atnaujinamas daugybę kartų per sekundę, kaip fluorescentinė lempa. Per sekundę atnaujinamo ekrano skaičius vaidinamas vertikaliu dažniu, arba atnaujinimo sparta ir išreiškiama Hz.
- Horizontalus dažnis: laikas, kurio reikia parodyti vieną horizontalią liniją, vadinamas horizontaliu ciklu. Jei 1 yra padalinamas horizontaliu intervalu, rezultatas – per sekundę rodomų horizontalių linijų skaičius. Šis skaičius tai horizontalusis dažnis, kuris yra išreiškiamas kHz.
- Patikrinkite, ar vaizdo plokštės skiriamoji geba arba dažnis atitinka leidžiamą monitoriaus diapazoną ir nustatykite rekomenduojamą (optimalią) skiriamąją gebą Windows pasirinkę **Valdymo skydas > Ekranas > Nustatymai**. (Nustatymas gali skirtis priklausomai nuo naudojamos operacinės sistemos.)
- Jei rekomenduojama (optimali) vaizdo plokštės skiriamoji geba nebus nustatyta, tekstas gali susiliesti, ekranas gali būti pritemęs, vaizdas ekrane gali būti nukirstas arba netinkamai sulygiuotas.
- Nustatymo metodai gali skirtis priklausomai nuo kompiuterio ar operacinės sistemos, todėl kai kurios skiriamosios gebos gali neveikti, priklausomai nuo vaizdo plokštės veikimo. Tokiu atveju kreipkitės pagalbos į kompiuterio ar vaizdo plokštės gamintoją.
- Kai kurios vaizdo plokštės gali nepalaikyti 3840 x 2160 skiriamosios gebos. Jei skiriamoji geba negali būti rodoma, susisiekite su savo vaizdo plokštės gamintoju.

Ekranų spalvos nenormalios.	
Ar ekranų spalvos atrodo išblukusios (16 spalvų)?	<ul style="list-style-type: none"> Nustatykite 24 bitų spalvas (tikrąsias spalvas) arba aukštesnį nustatymą. Naudojant Windows, eikite į Valdymo skydas > Ekranas > Nustatymai > Spalvų kokybė. (Nustatymas gali skirti priklausomai nuo naudojamos operacinės sistemos.)
Ar ekranų spalvos yra nepastovios, ar rodomas nespaltotas vaizdas?	<ul style="list-style-type: none"> Patikrinkite ar tinkamai prijungtas signalo kabelis. Iš naujo prijunkite laidą arba pakartotinai įstatykite kompiuterio vaizdo plokštę.
Ar ekrane matomos dėmės?	<ul style="list-style-type: none"> Naudojant monitorių ekrane gali atsirasti keistų dėmių (raudonų, žalių, mėlynų, baltų ar juodų). Tai normalu LCD ekranams. Tai nėra gedimas ir nėra susiję su monitoriaus veikimu.

Iš ausinių prievado nesklinda garsas.	
Ar naudojant DP (DisplayPort) ar HDMI įvestį vaizdai rodomi be garso?	<ul style="list-style-type: none"> Įsitikinkite, kad ausinių prievado jungtys yra tinkamai pagamintos. Pamėginkite padidinti garsumą valdymo mygtuku. Nustatykite kompiuterio garso išvestį į naudojamą monitorių: būdami Microsoft Windows pasirinkite Valdymo skydas > Aparatinė įranga ir garsas > Garsas > Nustatykite monitorių kaip numatytąjį įrenginį. (Nustatymas gali skirti priklausomai nuo naudojamos operacinės sistemos.)

GAMINIO SPECIFIKACIJOS

LCD ekranas	Spalvų sodrumas	HDMI	Palaikomos 8 bitų / 10 bitų spalvos.
		DP (DisplayPort)	Palaikomos 10 bitų spalvos.
Skiriamoji geba	Maks. skiriamoji geba	3840 x 2160 esant 144 Hz (HDMI) 3840 x 2160 esant 160 Hz (DP/Over Clock on)	
	Rekomenduojama skiriamoji geba	3840 x 2160 esant 144 Hz (HDMI) 3840 x 2160 esant 144 Hz (DP)	
Energijos šaltiniai	Galios vertinimas	19 V --- 5,0 A	
	Energijos sąnaudos (įprastos)	Jungta: 65 W (įprastos)* Miego režimu (Budėjimo režimas) : ≤ 0,5 W ([Deep Sleep Mode]: [On])** Išjungimo režimas: ≤ 0,3 W	
AC / DC adapteris	ADS-110CL-19-3 190110G, kurį pagamino SHENZHEN HONOR ELECTRONIC'as ADS-120QL-19A-3 190110E, kurį pagamino SHENZHEN HONOR ELECTRONIC'as Išvestis: 19 V --- 5,79 A		
Aplinkos sąlygos	Veikimo sąlygos	Temperatūra:	nuo 0 °C iki 40 °C;
		Drėgmė:	Mažesnė nei 80 proc.
	Sandėliavimo sąlygos	Temperatūra:	nuo -20 °C iki 60 °C;
		Drėgmė:	Mažesnė nei 85 proc.

Matmenys	Monitoriaus dydis (plotis x aukštis x gylis)	
	Su stovu	609,2 x 574,7 x 291,2 (mm)
	Be stovo	609,2 x 352,9 x 54,3 (mm)
Svoris (be pakuotės)	Su stovu	7,4 kg
	Be stovo	5,3 kg

Specifikacijos gali būti keičiamos be išankstinio pranešimo.

Simbolis ~ reiškia kintamąją srovę, o simbolis --- reiškia nuolatinę srovę.

Energijos sąnaudų lygis gali skirtis priklausomai nuo veikimo sąlygų ir monitoriaus nustatymų.

* „On“ (Jungta) režimo elektros energijos suvartojimas matuojamas pagal LGE testavimo standarto reikalavimus (visapusiškai baltos spalvos, maksimali skiriamoji geba).

** Monitorius pereis į Užmigimo Režimą po kelių minučių (maks. 5 minučių).

Gamyklinis palaikymo režimas

(Iš anksto nustatytas režimas, HDMI/ DisplayPort PC)

Iš anksto nustatytas režimas	Horizontalusis dažnis (kHz)	Vertikalusis dažnis (Hz)	Poliškumas (H / V)	Pastabos
640 x 480	31,469	59,94	-/-	DisplayPort / HDMI
800 x 600	37,879	60,317	+/+	DisplayPort / HDMI
1024 x 768	48,363	60	-/-	DisplayPort / HDMI
1920 x 1080	67,50	60	+/+	DisplayPort / HDMI
1920 x 1080	166,587	143,98	-/+	DisplayPort / HDMI
2560 x 1440	182,996	120	+/-	HDMI
2560 x 1440	222,151	143,97	-/+	DisplayPort / HDMI
3840 x 2160	67,5	30	+/-	HDMI
3840 x 2160	133,31	60	+/-	DisplayPort
3840 x 2160	135	60	+/-	HDMI
3840 x 2160	214,563	94,98	+/-	DisplayPort 1.4 (DSC*) / DisplayPort 1.4
3840 x 2160	268,44	120	+/-	DisplayPort 1.4
3840 x 2160	332,06	144	+/-	DisplayPort 1.4 (DSC*)/HDMI (Rekomenduojama)
3480 x 2160	373,06	159,98	+/-	DisplayPort 1.4 (DSC*), OverClock On

* DSC: Display Stream Compression.

* Norėdami, kad būtų rodomas 144 Hz ar didesnio dažnio vaizdas, įsitikinkite, kad vaizdo plokštė palaiko DSC (Display Stream Compression).

HDMI sinchronizavimas (vaizdas)

Iš anksto nustatytas režimas	Horizontalusis dažnis (kHz)	Vertikalusis dažnis (Hz)	Pastabos
480P	31,5	60	
576P	31,25	50	
720P	37,5	50	
720P	45	60	
1080P	56,25	50	
1080P	67,5	60	
1080P	135	120	
2160P	54	24	
2160P	56,25	25	
2160P	67,5	30	
2160P	112,5	50	
2160P	135	60	
2160P	270	120	

Maitinimo LED

Režimas	LED spalva
Ijungta	Raudona (kelias sekundes)
Miego režimu (Budėjimo režimas)	Išjungta
Išjungimo režimas	Išjungta



Gaminio modelis ir serijos numeris pateiktas gale ir vienoje gaminio pusėje.
Užsirašykite juos toliau, jei jums reikės bet kokios paslaugos.

Modelis _____

Serijos nr. _____