

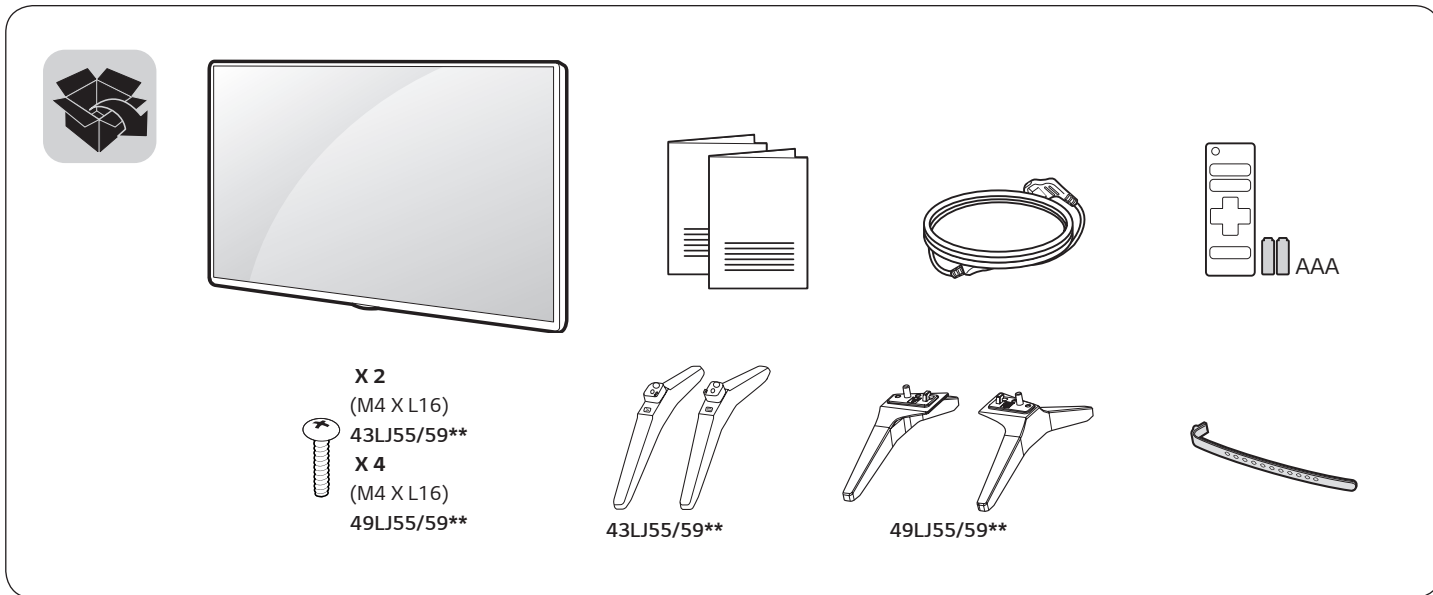

LED TV
LJ55**
LJ59**



www.lg.com

P/No: MFL69649112 (1702-REV00)
Printed in Korea



English	<ul style="list-style-type: none">• Read Safety and Reference.• For the power supply and power consumption, refer to the label attached to the product.	Magyar	<ul style="list-style-type: none">• Lásd: Biztonsági óvintézkedések.• A tápellátásra és az áramfogyasztásra vonatkozó adatok a készülékre ragasztott címkén találhatóak.
Deutsch	<ul style="list-style-type: none">• Sicherheitshinweise und Referenzen: Bitte lesen!• Informationen zur Stromversorgung und zum Stromverbrauch sind dem Etikett auf dem Gerät zu entnehmen.	Polski	<ul style="list-style-type: none">• Przeczytaj Zasady bezpieczeństwa i informacje dodatkowe.• Dokładne informacje o zasilaniu i zużyciu energii są umieszczone na etykiecie znajdującej się na produkcie.
Français	<ul style="list-style-type: none">• Lire le document Sécurité et référence.• Reportez-vous à l'étiquette apposée sur le téléviseur pour connaître l'alimentation et la consommation électriques.	Česky	<ul style="list-style-type: none">• Přečtěte si část Bezpečnost a reference.• Informace o napájení a příkonu naleznete na štítku připevněném k výrobku.
Italiano	<ul style="list-style-type: none">• Consultare la sezione Sicurezza e informazioni di riferimento.• Per l'alimentazione e il consumo di energia, consultare l'etichetta applicata sul prodotto.	Slovenčina	<ul style="list-style-type: none">• Prečítajte si časť Bezpečnosť a odkazy.• Informácie o zdroji napájania a spotrebe elektrickej energie nájdete na štítku pripojenom k zariadeniu.
Español	<ul style="list-style-type: none">• Leer Seguridad y Referencias.• Para obtener información acerca de la fuente de alimentación y el consumo de energía, consulte la etiqueta del producto.	Română	<ul style="list-style-type: none">• Citiți Siguranța și referințe.• Pentru sursa de alimentare și consumul de energie, consultați eticheta atașată pe produs.
Português	<ul style="list-style-type: none">• Consulte o manual de Segurança e Referência.• No que respeita à fonte de alimentação e ao consumo de energia, consulte a etiqueta mostrada no produto.	Български	<ul style="list-style-type: none">• Прочетете Безопасност и справки.• Направете справка с етикета на продукта за електрозахранването и консумацията на енергия.
Nederlands	<ul style="list-style-type: none">• Lees Veiligheid en referentie goed door.• Informatie over de stroomvoorziening en het stroomverbruik vindt u op het label op het product.	Eesti	<ul style="list-style-type: none">• Lugege jaotist Ohutus ja viited.• Toiteallika ja energiatarbe kohta saate teavet tootele kinnitatud märgiselt.
Ελληνικά	<ul style="list-style-type: none">• Ανάγνωση Ασφάλεια και Αναφορά.• Για πληροφορίες σχετικά με την τροφοδοσία και την κατανάλωση ενέργειας, δείτε την ετικέτα του προϊόντος.	Lietuvių k.	<ul style="list-style-type: none">• Perskaitykite Saugumas ir nuorodos.• Informacijos apie maitinimą ir energijos sąnaudas rasite etiketėje ant gaminio.
Slovenščina	<ul style="list-style-type: none">• Preberite Varnostne informacije in napotki.• Podatke o napajanju in porabi energije si oglejte na nalepki izdelka.	Latviešu	<ul style="list-style-type: none">• Izlasiet Drošībai un uziņai.• Informāciju par elektroenerģijas padevi un patēriņu skatiet izstrādājuma pievienotajā etiķetē.
		Srpski	<ul style="list-style-type: none">• Pročitajte Bezbednost i informacije.• Da biste saznali informacije u vezi sa napajanjem i potrošnjom energije, pogledajte oznaku na proizvodu.



Hrvatski

- Pročitajte **Sigurnost i reference**.
- Informacije o napajanju i potrošnji energije potražite na oznaci koja se nalazi na proizvodu.

Shqip

- Lexo **Siguria dhe referencat**.
- Për ushqimin me energji dhe konsumin e energjisë, shih etiketën e ngjitur në produkt.

Bosanski

- Pročitajte **Sigurnost i upućivanje**.
- Informacije o napajanju električnom energijom i potrošnji električne energije možete pronaći na naljepnici koja se nalazi na proizvodu.

Македонски

- Прочитајте во **Безбедносни информации и референтни материјали**.
- За напојувањето и потрошувачката на енергија, погледнете ја етикетата која е прикачена на производот.

Svenska

- Läs **Säkerhet och referens**.
- För strömförsörjning och strömförbrukning, se etiketten på produkten.

Norsk

- Les **Sikkerhet og referanse**.
- Hvis du vil ha informasjon om strømforsyning og strømförbruk, kan du se på etiketten som er festet på produktet.

Dansk

- Læs **Sikkerhed og Reference**.
- Du kan få oplysninger om strømforsyning og strømförbruk på mærket, der sidder på produktet.

Suomi

- Lue **Turvatoimet ja viittaukset**.
- Tietoja virtalähteestä ja virrankulutuksesta on laitteeseen kiinnitettyssä tarrassa.

• قراءة الأمان والمرجع .
• لمعرفة المزيد حول مصدر الإمداد بالطاقة المطلوب ومعايير استهلاك الطاقة،
راجع الملصق الموجود على المنتج .
العربية

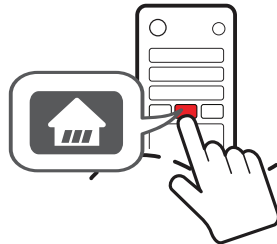



43LJ55/59**

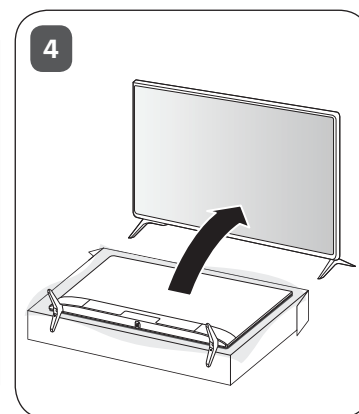
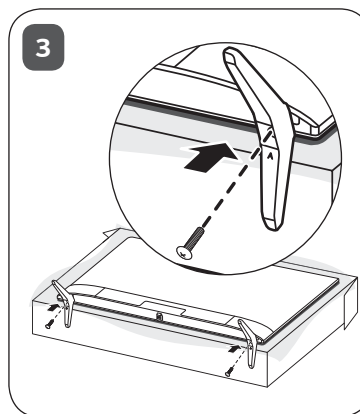
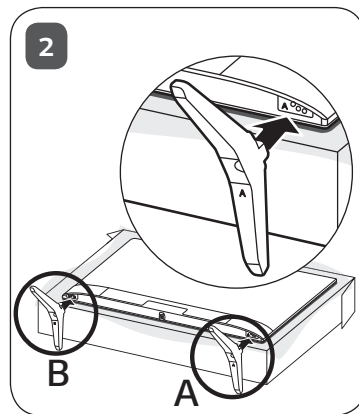



49LJ55/59**

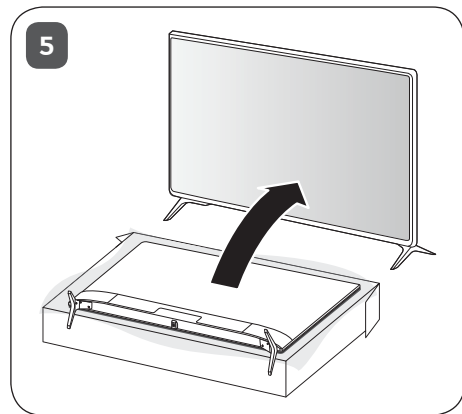
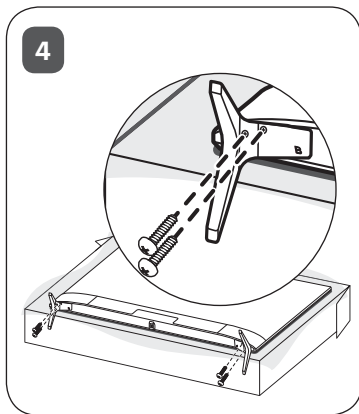
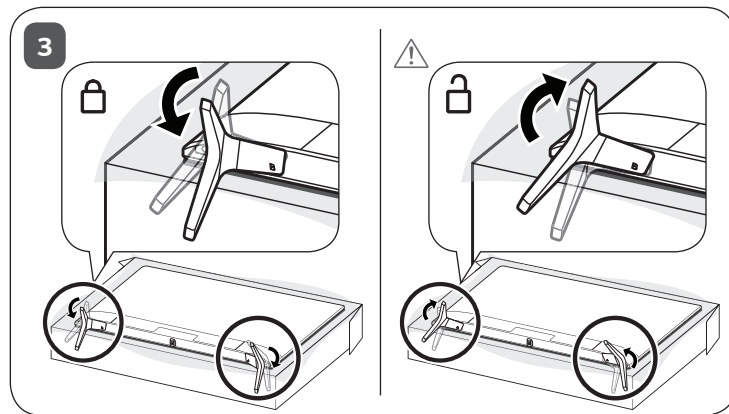
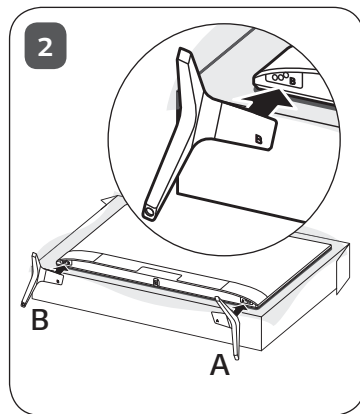
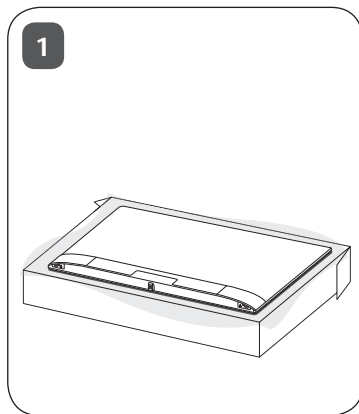

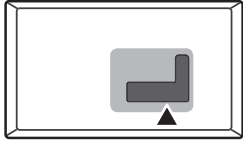

ANTENNA/
CABLE IN

HDMI IN

HDMI IN/ARC

USB IN

LAN

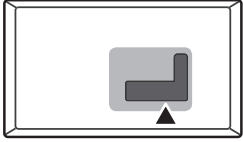

Satellite IN

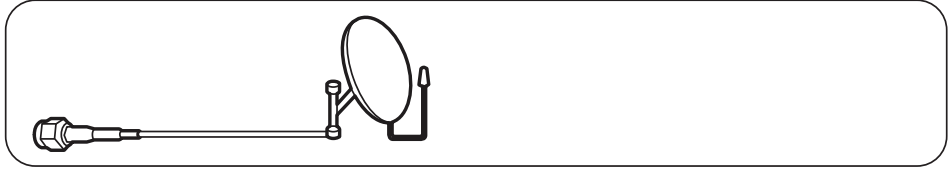
A circular port with a central hole, representing the Satellite IN port.

OPTICAL DIGITAL AUDIO OUT

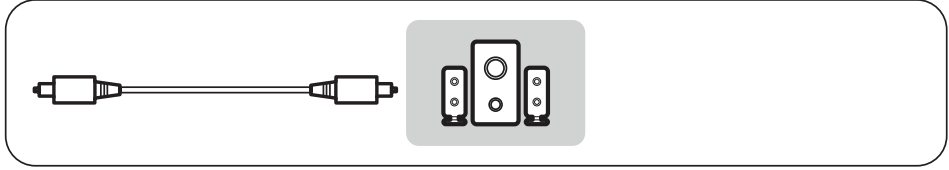
A square port with a small black square in the center, representing the Optical Digital Audio Out port.

PCMCIA CARD SLOT

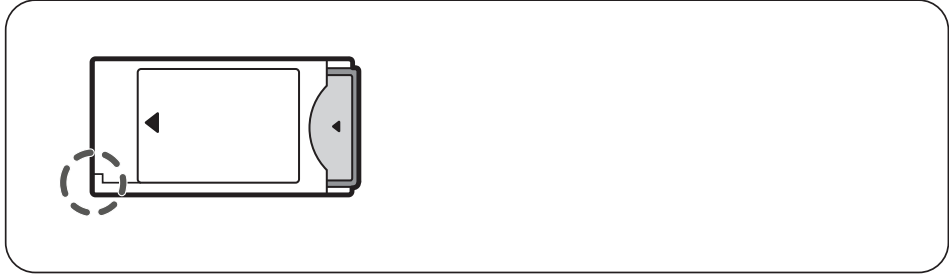
A vertical rectangular slot representing the PCMCIA card slot.

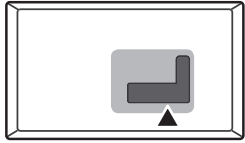

COMPONENT IN

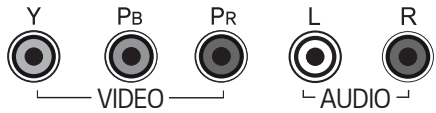
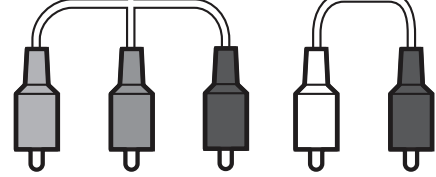
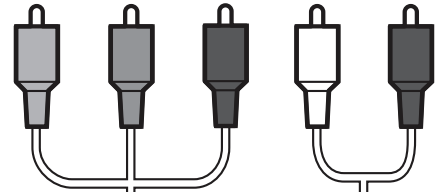
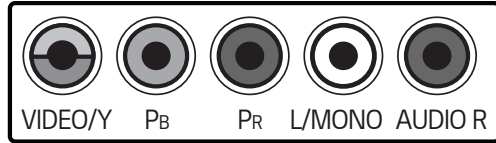

AV IN

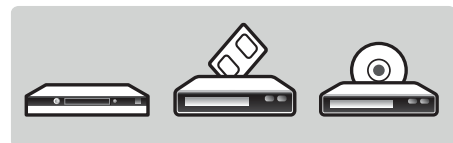
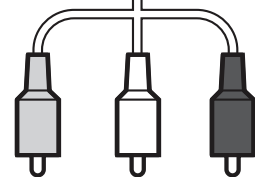
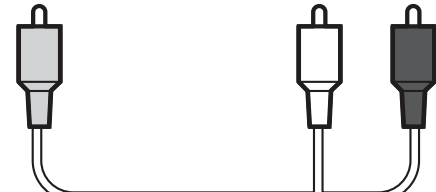
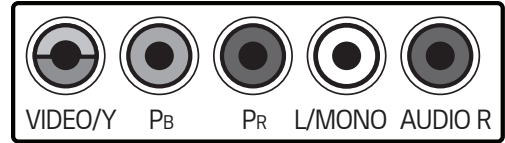

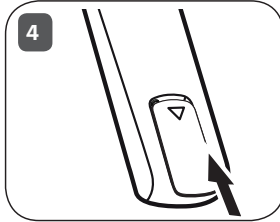
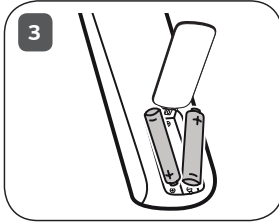
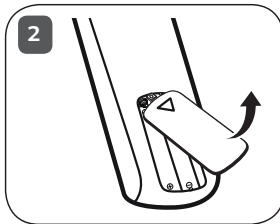
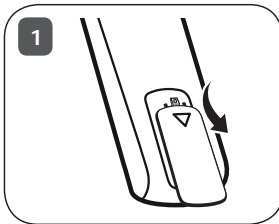
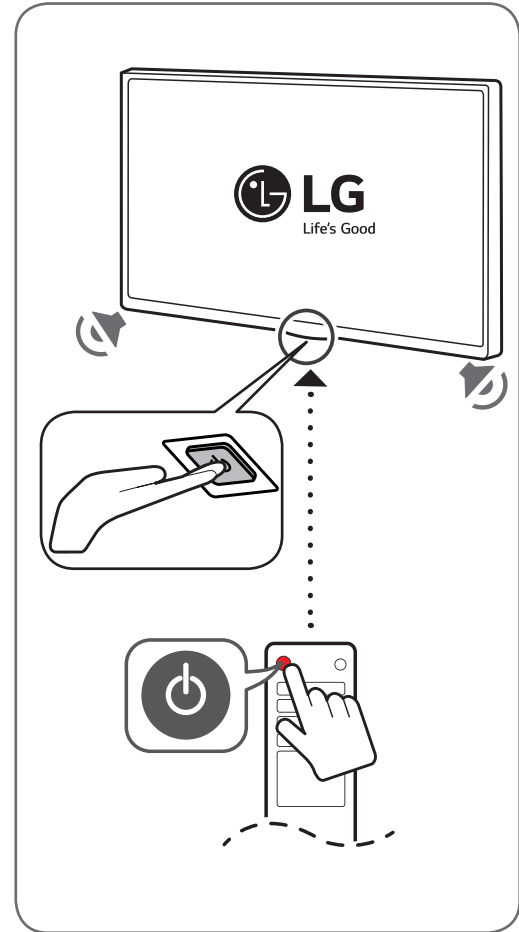
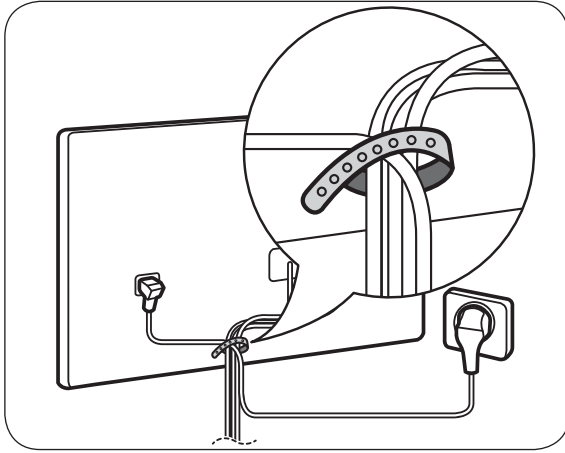

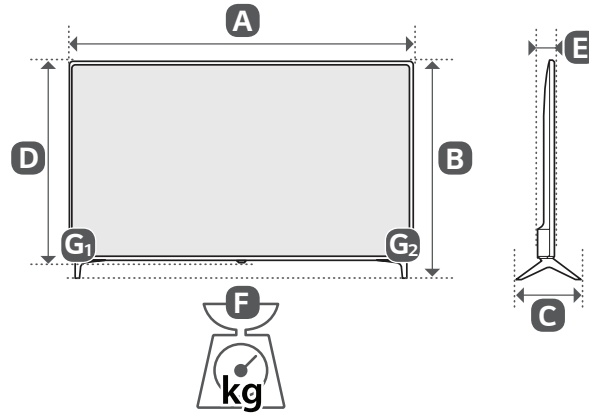

	A (mm)	B (mm)	C (mm)	D (mm)	E (mm)	F (kg)	F - (G ₁ + G ₂) (kg)
43LJ550V-ZA 43LJ594V-ZA	977	615	187	575	80.8	8.1	8.0
49LJ550V-ZA 49LJ594V-ZA	1110	705	235	650	81.1	11.4	11.3
Power requirement				AC 100-240 V - 50 / 60 Hz			



* M F L 6 9 6 4 9 1 1 2 *





KORISNIČKI PRIRUČNIK

Sigurnost i reference

LED TV*

* LG LED TV ima LCD zaslon s LED pozadinskim osvjetljenjem.

Prije rukovanja uređajem pažljivo pročitajte ovaj priručnik i zadržite ga za buduće potrebe.

www.lg.com

Upozorenje! Sigurnosne upute

HRVATSKI



OPREZ
OPASNOST OD STRUJNOG UDARA, NE OTVARAJTE



OPREZ: KAKO BISTE SMANJILI OPASNOST OD STRUJNOG UDARA, NE SKIDAJTE POKLOPAC (ILI STRAŽNJU STRANU). UNUTRA NEMA DIJELOVA KOJE KORISNIK MOŽE SAM SERVISIRATI. OBRATITE SE KVALIFICIRANOM SERVISNOM OSOBLJU.

 Ovaj simbol služi kao upozorenje korisniku na prisutnost neizoliranog „opasnog napona“ u kućištu proizvoda koji može biti dovoljno snažan da predstavlja opasnost od strujnog udara za ljude.

 Ovaj simbol služi kao upozorenje korisniku na prisutnost važnih uputa za rukovanje i održavanje (servis) u dokumentaciji koja je priložena uz uređaj.

UPOZORENJE: KAKO BI SE SMANJILA OPASNOST OD POŽARA I STRUJNOG UDARA, NEMOJTE IZLAGATI PROIZVOD KIŠI ILI VLAZI.



KAKO BI SE SPRIJEČILO ŠIRENJE POŽARA, SVIJEĆE ILI DRUGE PREDMETE S OTVORENIM PLAMENOM UVIJEK DRŽITE DALJE OD PROIZVODA.

- Ne ostavljajte TV niti daljinski upravljač u sljedećim okruženjima:
 - izloženost izravnim zrakama sunca
 - visoka vlažnost (poput kupaonice)
 - blizina bilo kojeg izvora topline, primjerice peći ili drugih uređaja koji proizvode toplinu
 - blizina kuhinjskih radnih ploha uz koje uređaj može biti izložen pari ili ulju
 - izloženost kiši ili vjetru
 - blizina posuda s vodom poput vaza
- U suprotnom može doći do požara, strujnog udara, kvara ili deformacije proizvoda.
- Nemojte postavljati uređaj na mjesto gdje bi mogao biti izložen prašini. To bi moglo dovesti do opasnosti od požara.
- Mrežni utikač služi za iskopčavanje uređaja. Utikač uvijek mora biti potpuno funkcionalan.
- Nemojte dodirivati utikač napajanja mokrim rukama. Uz to, ako je kontakt utikača napajanja mokar ili pokriven prašinom, potpuno osušite utikač, odnosno uklonite prašinu. Višak vlage može dovesti do smrtonosnog strujnog udara.

- Kabel napajanja svakako mora biti spojen s uzemljenjem. (Osim u slučaju uređaja koji se ne uzemljuju.) Može doći do strujnog udara sa smrtnim posljedicama ili do ozljede.
- Gurnite utikač u utičnicu do kraja. Ako to ne učinite, može doći do požara.
- Pripazite da kabel napajanja ne dođe u dodir s vrućim predmetima, primjerice grijačem. To bi moglo dovesti do požara ili opasnosti od strujnog udara.
- Na kabele napajanja nemojte postavljati teške predmete niti sam proizvod. U suprotnom može doći do požara ili strujnog udara.
- Pri provlačenju antenskog kabela s vanjskog u unutarnji dio zgrade oblikujte petlju kako kiša ne bi dospjela u unutrašnjost. Prodor kiše mogao bi oštetiti proizvod i prouzročiti strujni udar.
- Pri montaži TV-a na zid pripazite da kabele napajanja i signala na prolaze sa stražnje strane TV-a. To može prouzročiti požar ili strujni udar.
- Nemojte priključivati prevelik broj uređaja na isti produžni kabel. U suprotnom zbog pregrijavanja može doći do požara.
- Tijekom priključivanja vanjskih uređaja pripazite kako ne biste ispustili proizvod, odnosno kako vam proizvod ne bi ispao. U suprotnom može doći do tjelesne ozljede ili oštećenja proizvoda.
- Držite vinilni materijal za pakiranje i materijal za odvlaživanje iz pakiranja podalje od djece. Materijal za odvlaživanje štetan je ako se proguta. U slučaju nehotičnog gutanja natjerajte pacijenta na povraćanje i odvedite ga u najbližu bolnicu. Vinil pakiranje može, uz to, biti uzrokom gušenja. Držite ga izvan dohvata djece.
- Nemojte dopustiti djecu da se drže za TV ili vješaju o njega. U suprotnom TV može pasti, što može prouzročiti težu tjelesnu ozljedu.
- Pažljivo odložite potrošene baterije kako ih djeca ne bi pojela. U slučaju da dijete proguta bateriju, odmah ga odvedite liječniku.
- Nemojte umetati nikakve metalne predmete / vodiče (poput metalnog štapića / pribora za jelo / odvijajača) u završetak kabela za napajanje dok je strujni utikač ukopčan u zidnu utičnicu. Osim toga, nemojte dodirivati strujni utikač neposredno nakon što ga iskopčate iz zidne utičnice. Strujni udar može biti smrtonosan.
- Nemojte stavljati zapaljive stvari u blizinu proizvoda niti ih pohranjivati u njegovoj blizini. Nepažljivo rukovanje zapaljivim tvarima može dovesti do opasnosti od eksplozije ili požara.
- Pripazite da vam metalni predmeti poput kovanica, ukosnica, igala ili žica, odnosno zapaljivi predmeti poput papira ili šibica ne upadnu u proizvod. Djeca bi trebala biti osobito pažljiva. Može doći do strujnog udara, požara ili ozljede. Ako strani predmet upadne u proizvod, iskopčajte kabel napajanja i obratite se servisnom centru.

- Nemojte proizvod špricati vodom niti ga trljati zapaljivom tvari (otapalo ili benzen). Može doći do nezgode s požarom ili strujnim udarom.
- Nemojte podvrgavati uređaj udarcima niti dopustiti da strana tijela padnu u uređaj te pazite da ništa ne padne na zaslom. Možete se ozlijediti ili se proizvod može oštetiti.
- Nikada nemojte dodirivati uređaj niti antenu tijekom sijevanja ili grmljavinske oluje. Strujni udar može biti smrtonosan.
- Nikada nemojte dodirivati mrežnu utičnicu ako je došlo do istjecanja plina, već otvorite prozore i prozračite prostoriju. Može doći do požara potaknutog iskrenjem.
- Nemojte rastavljati, popravljati niti mijenjati proizvod po vlastitom nađenju. Može doći do nezgode s požarom ili strujnim udarom. Kontaktirajte servisni centar radi provjere, kalibracije ili popravka.
- Ako dođe do bilo kojeg od sljedećih događaja, odmah iskopčajte proizvod i obratite se lokalnom servisnom centru.
 - Proizvod je oštećen
 - U proizvod su dospjeli strani predmeti
 - Proizvod se dimi ili stvara čudan miris
 Zbog navedenog može doći do požara ili strujnog udara.
- Ako proizvod ne namjeravate koristiti dulje vrijeme, iskopčajte kabel napajanja iz uređaja. Prašina koja padne može prouzročiti požar, a pad kvalitete izolacije može dovesti do propuštanja struje, strujnog udara ili požara.
- Uređaj se ne smije izlagati kapanju ni zapljuskivanju te se na njega ne smiju stavljati predmeti ispunjeni vodom poput vaza.
- Ovaj uređaj nemojte postaviti na zid ako bi tamo mogao biti izložen ulju ili isparavanju ulja. Time se može prouzročiti oštećenje uređaja i njegovo ispadanje iz postolja.
- Ako u proizvod (npr. AC adapter, kabel napajanja ili televizor) dospje voda ili druga tvar, isključite kabel napajanja i odmah se obratite servisnom centru. U suprotnom bi moglo doći do požara ili strujnog udara.
- Koristite isključivo AC adapter i kabel napajanja koje je odobrila tvrtka LG Electronics. U suprotnom može doći do požara, strujnog udara, kvara ili deformacije proizvoda.
- AC adapter ili kabel napajanja nikada nemojte rastavljati. To može uzrokovati požar ili strujni udar.
- Pažljivo rukujte adapterom kako ga ne biste izložili udarcima izvana. Udarac izvana može oštetiti adapter.
- Provjerite je li kabel napajanja ispravno priključen u priključak na televizoru.
- Montirajte uređaj na mjesto na kojemu nije izložen radiovalovima.
- Između vanjske antene i vodova napajanja moralo bi biti dovoljno mjesta da antena u slučaju pada ne zahvati vodove. To bi moglo dovesti do strujnog udara.
- Nemojte montirati uređaj na nestabilne police ili na podloge pod nagibom. Izbjegavajte, također, mjesta na kojima se pojavljuju vibracije ili ona koja proizvodu ne pružaju dovoljnu potporu. U suprotnom se uređaj može prevrnuti ili pasti i izazvati štetu ili ozljede.
- Ako TV postavite na postolje, treba poduzeti mjere kako se proizvod ne bi prevrnuo. U suprotnom proizvod može pasti, što može prouzročiti tjelesne ozljede.
- Ako televizor želite montirati na zid, priključite VESA priključak za montiranje na zid (dodatni dijelovi) na stražnji dio televizora. Kad uređaj postavljate na zid uz pomoć zidnog nosača (dodatni dijelovi), pažljivo ga pričvrstite kako ne bi pao.
- Koristite samo nastavke / dodatke koje navodi proizvođač.
- Pri montaži antene obratite se kvalificiranom serviseru. To bi moglo dovesti opasnosti od požara ili strujnog udara.
- Preporučujemo da televizijski program gledate s udaljenosti od najmanje 2 do 7 dijagonala zaslona. Ako televiziju gledate dulje vrijeme, to može zamutiti vid.
- Koristite samo navedenu vrstu baterije. U suprotnom bi moglo doći do oštećenja daljinskog upravljača.
- Ne kombinirajte nove baterije sa starima. To bi moglo dovesti do pregrijavanja i curenja baterija.
- Baterije ne izlažite previsokoj temperaturi. Odnosno držite podalje od izravne sunčeve svjetlosti, otvorenog plamena i električnih grijača.
- Sunčevo svjetlo ili neki drugi izvor jakog svjetla može ometati signal daljinskog upravljača. U tom slučaju zamračite prostoriju.
- Pri povezivanju vanjskih uređaja poput konzola za videoigre, pripazite jesu li spojni kabeli dovoljno dugački. U suprotnom se uređaj može prevrnuti i izazvati štetu ili ozljede.
- Proizvod nemojte uključivati / isključivati ukopčavanjem ili iskopčavanjem utikača napajanja iz utičnice. (Utikač nemojte koristiti kao prekidač.) To može dovesti do mehaničkog kvara ili strujnog udara.
- Slijedite donje upute za montažu kako se uređaj ne bi pregrijavao.
 - Udaljenost između proizvoda i zida mora biti veća od 10 cm.
 - Nemojte montirati proizvod na mjesto na kojem nema prozračivanja (npr. na policu ili u ormarić).
 - Nemojte postavljati proizvod na tepih ili na jastuk.
 - Pazite da stolnjak ili zavjesa ne blokira ventilacijski otvor. To može uzrokovati požar.

- Vodite računa da ne dodirujete ventilacijske otvore prilikom dužeg gledanja televizije jer se ventilacijski otvori mogu zagrijati. To ne utječe na funkcioniranje niti na djelotvornost proizvoda.
- S vremena na vrijeme provjerite kabel uređaja i ako njegov izgled otkriva oštećenja, iskopčajte ga, prestanite s upotrebom uređaja i pozovite ovlaštenog serviseru koji će kabel zamijeniti jednakim zamjenskim kabelom.
- Nemojte dopustiti da se prašina skuplja na kontaktima utikača ili zidne utičnice. To bi moglo dovesti do opasnosti od požara.
- Kabel napajanja zaštitite od fizičkog ili mehaničkog trošenja, zakretanja, uvijanja; nemojte ga pritiskati, zaglavljivati vratima ili hodati po njemu. Naročito pazite na priključke, zidne utičnice i mjesto na kojem kabel izlazi iz uređaja.
- Nemojte jače pritiskati zaslon rukom niti oštrim predmetom poput čavla, olovke ili kemijske olovke, odnosno nemojte ga ogrepsi.
- Izbjegavajte dodirivanje LCD zaslona i ne držite dugo prste na njemu. To bi moglo prouzročiti privremena izobličenja na zaslonu.
- Sve dok je uređaj priključen na AC mrežnu utičnicu, nije iskopčan iz AC napajanja, bez obzira na to jeste li ga isključili pomoću PREKIDAČA.
- Pri iskopčavanju napajanja uhvatite utikač i isključite napajanje. Ako žica unutar kabela napajanja izgube kontakt, to može dovesti do požara.
- Pri premještanju proizvoda svakako ga prvo isključite. Potom iskopčajte kabele napajanja i antenske kabele te sve spojne kabele. Televizor ili kabel napajanja možda je oštećen, što može prouzročiti opasnost od požara ili strujni udar.
- Pri premještanju ili otpakiravanju proizvoda potrebne su dvije osobe jer je proizvod težak. U suprotnom može doći do ozljede.
- Cjelokupno servisiranje prepustite kvalificiranom osoblju. Servisiranje je potrebno prilikom svakog oštećenja uređaja, poput oštećenja kabela za napajanje ili utikača, izlivanja tekućine ili pada predmeta u uređaj, izlaganje uređaja kiši ili vlazi, neispravnog rada uređaja ili pada uređaja.
- U blizini televizora nemojte koristiti visokonaponske električne uređaje (npr. električnu mlaticu za komarce). To bi moglo rezultirati njegovim oštećenjem.
- Pri čišćenju proizvoda i komponenti od kojih se sastoji prvo iskopčajte uređaj iz napajanja, a zatim ga obrišite mekom krpom. Korištenje pretjeranog pritiska može dovesti do grebanja ili gubitka boje. Nemojte špricati uređaj vodom niti ga brisati mokrom krpom. Nikada nemojte koristiti sredstvo za pranje stakla, sredstvo za laštenje automobila ni industrijsko sredstvo za laštenje, abrazivna sredstva niti vosak, benzen, alkohol i slično, jer ta sredstva mogu oštetiti proizvod i sam zaslon. U suprotnom može doći do požara, strujnog udara ili oštećenja proizvoda (deformacije, korozije ili lomljenja).

Priprema

- Prvo uključivanje televizora nakon dopremanja iz tvornice može potrajati do nekoliko minuta. (Ovisno o modelu)
- Prikazana slika može se razlikovati od vašeg televizora.
- Prikaz na zaslonu vašeg televizora može se malo razlikovati od onog prikazanog u ovom priručniku.
- Dostupni izbornici i opcije mogu se razlikovati od izvora ulaznog signala ili modela proizvoda koji koristite.
- U budućnosti će se televizoru možda dodavati nove značajke.
- Dijelovi koji se isporučuju s uređajem mogu se razlikovati ovisno o modelu.
- Specifikacije proizvoda ili sadržaj ovog priručnika mogu se mijenjati bez prethodne najave zbog nadograđivanja funkcija uređaja.
- Kako bi se osiguralo optimalno povezivanje, kabeli i USB uređaji trebaju imati okvir debljine manje od 10 mm i širine manje od 18 mm. Ako vaš USB uređaj ne odgovara USB priključku TV-a, koristite produžni kabel koji podržava USB 2.0.

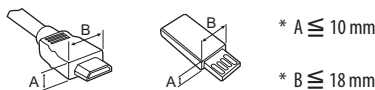

- Koristite certificirani kabel s logotipom HDMI.
- Ako ne koristite certificirani HDMI kabel, na zaslonu se možda neće prikazati slika ili može doći do pogreške u povezivanju. (Preporučene vrste HDMI kabela)
 - High-Speed HDMI[®]/TM kabel (3 m ili kraći)
 - High-Speed HDMI[®]/TM kabel s priključkom za Ethernet (3 m ili kraći)
- Kako koristiti feritnu jezgru (Ovisno o modelu)
 - Pomoću feritne jezgre smanjite elektromagnetske smetnje na kabelu za napajanje. Kabel za napajanje jednom omotajte oko feritne jezgre.

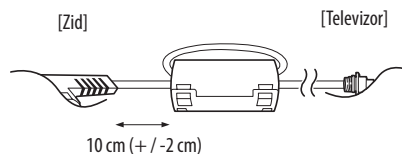



- Nemojte koristiti proizvode koji nisu odobreni kako biste osigurali sigurnost i dug vijek trajanja proizvoda.
- Oštećenja ili ozljede uzrokovane dijelovima koji nisu odobreni nisu pokrivena jamstvom.
- Na zaslonu nekih modela nalazi se tanka folija koju ne smijete skidati.
- Kada postolje postavljate na televizor, zaslon okrenite prema dolje i postavite ga na obložen stol ili ravnu površinu kako biste ga zaštitili od ogrebotina.
- Provjerite jesu li vijci ispravno umetnuti i pritegnuti. (Ako vijci nisu dovoljno pritegnuti, televizor bi se nakon postavljanja mogao nagnuti prema naprijed.) Prilikom pritezanja vijaka nemojte koristiti pretjeranu silu; na taj način možete oštetiti navoj te se vijak neće moći dobro pritegnuti.

Oprema koja se kupuje zasebno

Dodatna oprema se radi poboljšanja kvalitete može promijeniti bez prethodne najave. Za kupnju tih proizvoda obratite se svom distributeru. Uređaji funkcioniraju samo s nekim modelima. Naziv ili dizajn modela mogu se promijeniti ako su funkcije proizvoda ažurirane ili ovisno o odluci ili smjernicama proizvođača.

(Ovisno o modelu)

AN-MR650A

Magic daljinskog upravljača

Podizanje i premještanje televizora

Prije premještanja ili podizanja televizora pročitajte sljedeće upute kako se televizor ne bi izgrebao ili oštetio te kao biste televizor sigurno premjestili bez obzira na njegov tip i veličinu.

- Preporučujemo da televizor premještate u kutiji ili ambalaži u kojoj je kupljen.
- Prije premještanja ili podizanja televizora isključite kabel za napajanje i sve ostale kablove.
- Kada držite televizor, zaslon ne smije biti okrenut prema vama kako ne bi došlo do oštećenja.



- Čvrsto držite gornji i donji dio televizora. Pazite da ga ne držite za prozirne dijelove, zvučnik ili otvor zvučnika.

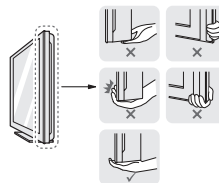

- U prenošenju velikog televizora moraju sudjelovati najmanje 2 osobe.
- Ako televizor prenosite ručno, držite ga na način prikazan na sljedećoj slici.

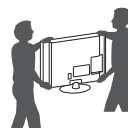

- Televizor prilikom prenošenja nemojte izlagati trzajima ni jakim vibracijama.
- Kada prenosite televizor, držite ga uspravno, nemojte ga polagati na bok niti nagnjati lijevo ili desno.
- Nemojte koristiti preveliku silu jer biste savijanjem/uvijanjem postolja okvira mogli oštetiti zaslon.
- Televizorom pažljivo rukujte kako ne biste oštetili ispušćene tipke.



- Nikada ne dodirujte zaslon jer ga tako možete oštetiti.
- Nemojte pomicati televizor tako da držite sponu za kabele jer one tako mogu puknuti te uzrokovati ozljede i oštećenje televizora.

Korištenje tipke

Pomoću tipke možete jednostavno upravljati funkcijama televizora.

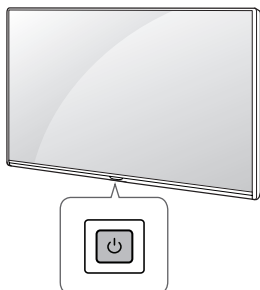

HRVATSKI





Osnovne funkcije

	Uključivanje (Pritisnite) Isključivanje ¹ (Pritisnite i zadržite) Upravljanje izbornikom (Pritisnite ²) Odabir izbornika (Pritisnite i zadržite ³)
---	--

- 1 Zatvorit će se sve pokrenute aplikacije, i zaustavit će se trenutno snimanje.
- 2 Izbornikom možete navigirati kratkim pritiskom na tipku dok je televizor uključen.
- 3 Funkciju možete upotrebljavati nakon što pristupite upravljanju izbornikom.

Podešavanje izbornika

Kada je televizor uključen, jednom pritisnete tipku . Stavke izbornika možete podešavati pomoću tipke.

	Isključite napajanje.
	Promjena izvora ulaznog signala.
	Kretanje kroz spremljene programe.
	Prilagodba glasnoće.

Postavljanje na stol

- 1 Podignite i nagnite televizor u uspravan položaj na stolu.
 - Ostavite (minimalno) 10 cm prostora do zida radi odgovarajuće ventilacije.

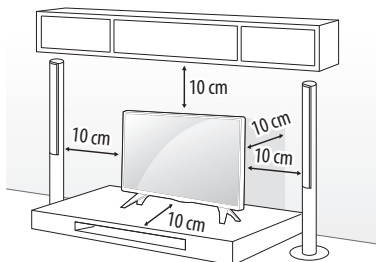

- 2 Priključite kabel za napajanje na zidnu utičnicu.



- Nemojte postavljati televizor u blizinu izvora topline ili na njih jer to može dovesti do požara ili drugog oštećenja.
- Prilikom sastavljanja proizvoda nemojte stavljati strane stvari (ulja, maziva itd.) na vijke. (To može oštetiti proizvod.)

Montiranje televizora na zid

(Ova značajka nije dostupna na svim modelima.)

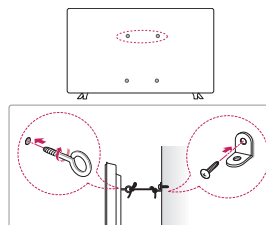

- 1 Umetnite i pričvrstite okaste vijke ili nosače za televizor i vijke na stražnjoj strani televizora.
 - Ako se na mjestu za okaste vijke nalaze neki drugi vijci, izvadite ih.
- 2 Pričvrstite zidni nosač za zid vijcima. Pritom poštujujte lokacije zidnog nosača i okastih vijaka na stražnjoj strani televizora.
- 3 Povežite okaste vijke i nosače čvrsto uz pomoć jačeg užeta. Uže mora biti postavljeno vodoravno u odnosu na ravnu površinu.



- Pazite da se djeca ne penju i ne vješaju po televizoru.

- Koristite platformu ili ormarić koji je dovoljno čvrsti i velik za sigurno postavljanje televizora.
- Nosači, vijci i užice ne isporučuju se u paketu. Nabaviti ih možete od lokalnog distributera.

Montaža na zid

Pažljivo pričvrstite dodatni zidni nosač na stražnju stranu televizora i montirajte ga na zid koji je načinjen od čvrstog materijala i okomit je na pod. Kada televizor montirate na neki drugi građevni materijal, obratite se kvalificiranom osoblju. LG preporučuje da televizor za zid pričvrsti profesionalni instalater. Preporučujemo upotrebu zidnih nosača tvrtke LG. Zidni nosač tvrtke LG lako se premješta s priključenim kabelima. Ako ne koristite zidni nosač tvrtke LG, koristite zidni nosač koji omogućuje odgovarajuće pričvršćivanje uređaja na zid s dovoljno prostora za provođenje kabela za povezivanje s vanjskim uređajima. Preporučuje se da prije postavljanja i pričvršćivanja zidnog nosača priključite sve kabele.

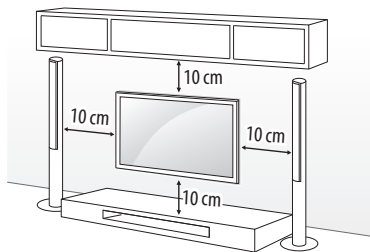

Obavezno koristite vijke i zidne nosače koji zadovoljavaju VESA standardu. Standardne dimenzije kompleta zidnog nosača opisane su u sljedećoj tablici.

Oprema koja se kupuje zasebno (zidni nosač)

Modeli	43LJ55** 43LJ59** 32LJ60** 32/43LJ61** 32/43LJ62**	49LJ55** 49LJ59** 49/55LJ61** 49/55LJ62**
VESA (A x B) (mm)	200 x 200	300 x 300
Standardni vijak	M6	M6
Broj vijaka	4	4
Nosač za montiranje na zid	LSW240B MSW240	LSW350B MSW240

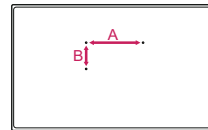

- Prije montiranja televizora na zid odvojite postolje od televizora tako da izvedete postupak postavljanja postolja obrnutim redoslijedom.
- Prilikom montiranja zidnog nosača preporučuje se da ljepljivom trakom blokirate otvor na postolju kako bi se spriječilo da u otvor dospiju prašina ili kukci. (Ovisno o modelu)

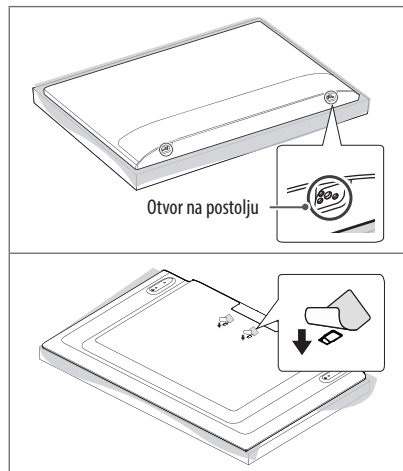

Priključivanje (obavijesti)

Za odabir vanjskog uređaja priključite vanjske uređaje na televizor i promijenite načine ulaza. Dodatne informacije o priključivanju vanjskog uređaja potražite u priručniku svakog uređaja.

Dostupni vanjski uređaji su: HD prijemnici, DVD uređaji, videorekorderi, USB memorije, računala, uređaji za igru i drugi vanjski uređaji.

- Priključak vanjskog uređaja može se razlikovati ovisno o modelu.
- Priključite vanjske uređaje na televizor bez obzira na redoslijed priključaka na televizoru.
- Ako snimate televizijski program pomoću DVD snimača ili videorekordera, kabel za ulazni televizijski signal obavezno uključite u televizor preko DVD snimača ili videorekordera. Dodatne informacije o snimanju potražite u priručniku priključenog uređaja.
- Upute za rukovanje potražite u priručniku vanjskog uređaja.
- Ako na televizor priključujete igraću konzolu, koristite kabel koji ste dobili s igraćom konzolom.
- U PC načinu rada može doći do šuma koji je povezan s razlučivošću, okomitim uzorkom, kontrastom ili svjetlinom. Ako postoji šum, promijenite izlaznu razlučivost računala, promijenite stopu osvježavanja zaslona ili podesite svjetlinu i kontrast slike u izbornik SLIKA kako biste postigli jasnu sliku.
- U PC načinu rada neke postavke razlučivosti možda neće pravilno funkcionirati, ovisno o grafičkoj kartici.
- Preporučuje se da prilikom povezivanja žične LAN mreže koristite kabel CAT 7.

Priključivanje antene

Priključite televizor u zidnu antensku utičnicu pomoću RF kabela (75 Ω).

- Ako želite koristiti više od 2 televizora, upotrijebite razdjelnik signala.
- Ako je kvaliteta slike loša, ugradite pojačalo signala kako biste postigli bolju kvalitetu slike.
- Ako je kvaliteta slike slaba iako koristite antenu, pokušajte je okrenuti u pravom smjeru.
- Antenski kabel i pretvarač ne isporučuju se s proizvodom.
- Podržani DTV zvuk: MPEG, Dolby Digital, Dolby Digital Plus, HE-AAC

Adapter veza

(Ovisno o modelu)



- Televizor obavezno priključite na adapter za istosmjernu struju prije no što utikač za napajanje televizora uključite u strujnu utičnicu.

Priključivanje satelitskog tanjura

(Samo satelitski modeli)

Povežite televizor sa satelitskim tanjurom putem satelitske utičnice koristeći satelitski RF kabel (75 Ω).

Povezivanje CI modula

(Ovisno o modelu)

Za pregled kodiranih usluga (koje se naplaćuju) u digitalnom načinu rada.

- Provjerite je li CI modul u utor za PCMCIA karticu umetnut u pravom smjeru. Ako modul nije ispravno umetnut, može doći do oštećenja na televizoru i utoru za PCMCIA karticu.
- Ako se na televizoru ne prikazuju videozapisi i audiozapisi kad je priključen CI+ CAM, kontaktirajte davatelja zemaljskih/kabelskih/satelitskih usluga.

USB priključak

Neka USB čvorišta možda neće raditi. Ako USB uređaj povezan putem USB čvorišta nije prepoznat, izravno ga priključite na USB priključak televizora.

Ostale veze

Priključite TV na vanjske uređaje. Za sliku i zvuk najbolje kvalitete priključite vanjski uređaj i TV putem HDMI kabela. Odvojeni kabel ne isporučuje se u kompletu.

- Podržani HDMI zvučni format :
Dolby Digital / Dolby Digital Plus (32 kHz, 44,1 kHz, 48 kHz),
DTS (44,1 kHz, 48 kHz),
PCM (32 kHz, 44,1 kHz, 48 kHz, 96 kHz, 192 kHz)

(Ovisno o modelu)

Daljinski upravljač

(Neke tipke i usluge možda neće biti dostupne, ovisno o modelima ili regijama.)

Opisi u ovom priručniku temelje se na tipkama daljinskog upravljača. Pažljivo pročitajte ovaj priručnik i ispravno koristite televizor.

Kada mijenjate baterije, otvorite poklopac za baterije, zamijenite ih (1,5 V AAA) tako da odgovaraju ⊕ i ⊖ polu kako prikazuje oznaka u odjeljku za baterije, a zatim vratite poklopac. Baterije izvadite redosljedom obrnutim od redosljeda umetanja.

Daljinski upravljač obavezno usmjerite prema senzoru daljinskog upravljača na televizoru.

* **Kako biste koristili tipku, pritisnite ga i zadržite dulje od 3 sekunde.**

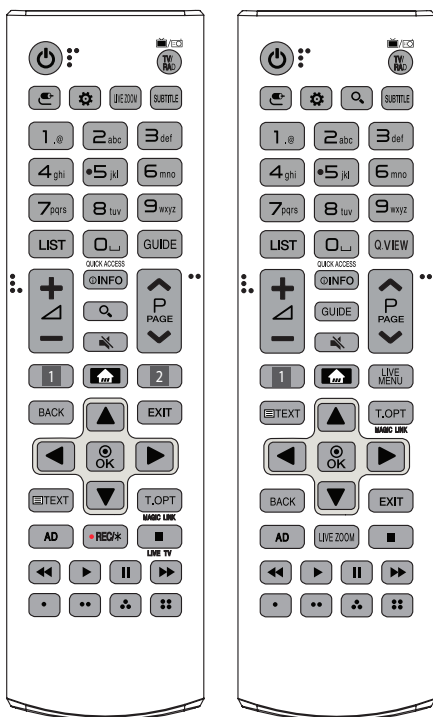

⏻ (NAPAJANJE) Uključivanje i isključivanje televizora.

TV/RAD Odabir radijskog, televizijskog ili DTV programa.

📶 (ULAZ) Promjena izvora ulaznog signala.

⚙️ (Brze postavke) Pristup brzim postavkama.

LIVE ZOOM Zumiranjem odabranog područja možete ga prikazati preko cijelog zaslona.

🔍 (PRETRAŽIVANJE) Pretraživanje sadržaja poput TV programa, filmova i drugih videozapisa ili pretraživanje Interneta unosom pojma za pretraživanje u okvir za pretraživanje.

SUBTITLE Prikazuje željene podnaslove ili titlove u digitalnom načinu rada.

Brojčane tipke Unos brojeva.

Tipke sa slovima Unos slova.

LIST Pristup spremljenom popisu kanala ili programa.

⏪ (Razmak) Otvara prazno mjesto na zaslonskoj tipkovnici.

GUIDE Prikazuje vodič programa.

Q.VIEW Povratak na posljednji gledani program.

QUICK ACCESS* Aplikaciji ili usluzi Live TV možete pristupiti pomoću brojčanih tipki koje odgovaraju pojedinim značajkama.

+/- Prilagodba glasnoće.

📄 (INFO) Pregledava informacije o trenutnom programu i zaslonu.

🔊 (ISKLUČIVANJE ZVUKA) Isključivanje zvuka.

⏮ ⏭ Kretanje kroz spremljene programe.

⏪ ⏩ (PAGE) Prelazak na prethodni ili sljedeći zaslon.

1, 2 (Tipke za usluge streaminga) Povezuje se s uslugom streaminga video sadržaja.

🏠 (POČETNO) Pristup početnom izborniku.

- Pritiskom i držanjem tipke **🏠** prikazuje se povijest.

LIVE MENU Prikaz popisa Kanali i Preporučeno.

BACK Povratak na prethodnu razinu.

EXIT Izlaz iz prikaza na zaslonu i povratak na gledanje programa.

Tipke teleteksta (☰ **TEXT, T.OPT**) Te se tipke koriste za upravljanje teletekstom.

MAGIC LINK* Pruža sadržaj povezan s programom koji trenutnačno gledate.

Navigacijske tipke (gore/dolje/lijevo/desno) Kretanje kroz izbornike ili opcije.

⊙ (OK) Odabir izbornika ili opcija i potvrda unosa.

AD Omogućit će se audio opisi.

• **REC/*** Početak snimanja i prikaz izbornika snimanja.

(Samo za modele koji podržavaju Time Machine^{Ready})

LIVE TV Povratak na TV uživo.

Upravljačke tipke (⏮, ▶, ⏪, ⏩) Upravlja medijskim sadržajima.

••, •••, •••• Pomoću njih možete pristupiti posebnim funkcijama u određenim izbornicima.

Funkcije magic daljinskog upravljača

(Neke tipke i usluge možda neće biti dostupne, ovisno o modelima ili regijama.)

Kada se prikaže poruka "Baterija Magic daljinskog upravljača je slaba. Zamijenite bateriju.", potrebno je zamijeniti bateriju.

Kada mijenjat baterije, otvorite poklopac za baterije, zamijenite ih (1,5 V AA) tako da odgovaraju \oplus i \ominus polu kako prikazuje oznaka u odjeljku za baterije, a zatim vratite poklopac. Daljinski upravljač obavezno usmjerite prema senzoru daljinskog upravljača na televizoru. Baterije izvadite redoslijedom obrnutim od redoslijeda umetanja.

* **Kako biste koristili tipku, pritisnite ga i zadržite dulje od 3 sekunde.**

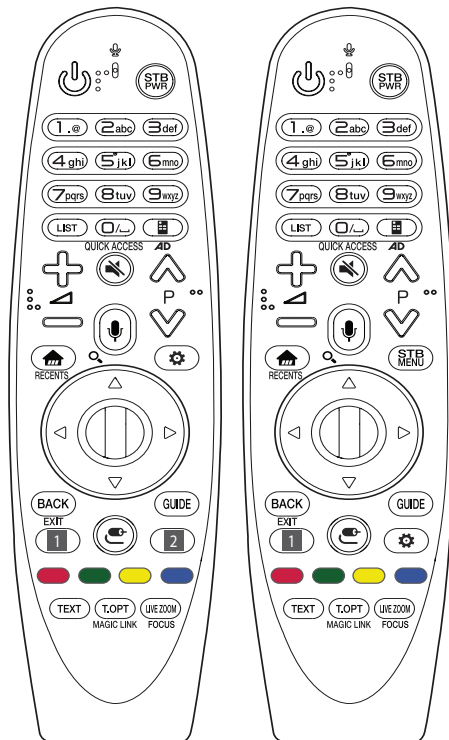

⏻ (NAPAJANJE) Uključivanje i isključivanje televizora.

STB PWR Ako set-top box uređaj dodate univerzalnom daljinskom upravljaču za televizor, možete ga uključivati i isključivati putem daljinskog upravljača.

Brojčane tipke Unos brojeva.

Tipke sa slovima Unos slova.

LIST Pristup spremljenom popisu kanala ili programa.

⏪ (Razmak) Otvora prazno mjesto na zaslonskoj tipkovnici.

⏮ (Zaslonski upravljač) Prikazivanje zaslonskog upravljača.

- Pristup izborniku univerzalnog upravljača u određenim regijama.

QUICK ACCESS* Aplikaciji ili usluzi Live TV možete pristupiti pomoću brojčanih tipki koje odgovaraju pojedinim značajkama.

AD* Omogućit će se audio opisi.

⏸ Prilagodba glasnoće.

⏻ (ISKLUČIVANJE ZVUKA) Isključivanje zvuka.

⏮ P ⏭ Kretanje kroz spremljene programe.

🗣️ (Prepoznavanje glasa)

Mrežna veza je potrebna za korištenje funkcije glasovnog prepoznavanja.

1 Pritisnite tipku za glasovno pretraživanje.

2 Kada se na zaslonu televizora pojavi prozor za glas, izgovorite željene riječi.

🏠 (POČETNO) Pristup početnom izborniku.

RECENTS* Prikaz prethodno gledanih kanala.

🔍 (PRETRAŽIVANJE)* Pretraživanje sadržaja poput TV programa, filmova i drugih videozapisa ili pretraživanje Interneta unosom pojma za pretraživanje u okviru za pretraživanje.

STB MENU Prikaz početnog izbornika set-top box uređaja.

- Kada ne gledate sadržaje putem set-top box uređaja: prikazuje se zaslon set-top box uređaja.

⏸️ (Kotačić (U redu)) Pritisnite središnji dio kotačića kako biste odabrali izbornik. Programe možete mijenjati pomoću kotačića.

⏮ ⏭ ⏪ ⏩ (Gore/dolje/lijevo/desno) Pomoću tipke za gore, dolje, lijevo ili desno možete se kretati po izborniku. Ako tipke \triangle ∇ \triangleleft \triangleright pritisnete dok se na zaslonu prikazuje pokazivač, pokazivač će nestati sa zaslona i Magic daljinski upravljač funkcionirat će poput običnog daljinskog upravljača. Želite li ponovno na zaslonu prikazati pokazivač, protresite Magic daljinski upravljač lijevo-desno.

BACK Povratak na prethodnu razinu.

GUIDE Prikazuje vodič programa.

EXIT* Izlaz iz prikaza na zaslonu uz povratak na prikaz zadnjeg unosa.

1, 2 Tipke za usluge streaminga Povezuje se s uslugom streaminga video sadržaja.

☞ (ULAZ) Promjena izvora ulaznog signala.

- Pritiskom i držanjem tipke  prikazuje se popis svih vanjskih izvora ulaznog signala.

⚙️ (Brze postavke) Pristup brzim postavkama.

- Pritiskom i držanjem tipke  prikazuje se izbornik **Sve postavke**.

 Pomoću njih možete pristupiti posebnim funkcijama u određenim izbornicima.

Tipke teleteksta (TEXT, T.OPT) Te se tipke koriste za upravljanje teletekstom.

LIVE ZOOM Zumiranjem odabranog područja možete ga prikazati preko cijelog zaslona.

MAGIC LINK* Pruža sadržaj povezan s programom koji trenutno gledate.

FOCUS* Možete zumirati područje na koje usmjerite daljinski upravljač.

Registriranje magic daljinskog upravljača

Registracija magic daljinskog upravljača

Kako biste mogli koristiti Magic daljinski upravljač, prvo ga morate upariti s televizorom.

- 1 Stavite baterije u Magic daljinski upravljač i uključite televizor.
- 2 Usmjerite Magic daljinski upravljač prema televizoru i pritisnite  **Kotačić (U redu)** na daljinskom upravljaču.

* Ako televizor ne registrira Magic daljinski upravljač, isključite ga i uključite te pokušajte ponovno.

Poništavanje registracije magic daljinskog upravljača

Istovremeno pritisnite tipke **BACK** i  (**POČETNO**) i držite ih pritisnutima pet sekundi kako biste razdvojili Magic daljinski upravljač od televizora.

* Pritisnete li tipke **GUIDE** i zadržite pritisak, jednim ćete potezom poništiti Magic daljinski upravljač i ponovno ga registrirati.

Licence

Podržane licence mogu se razlikovati ovisno o modelu. Za dodatne informacije o licencama posjetite www.lg.com.

 **DOLBY AUDIO™**

 **HDMI™**
HIGH-DEFINITION MULTIMEDIA INTERFACE

 **dts-HD®**

Obavijest s informacijama o softveru s otvorenim izvornim kodom

Za pristup otvorenom kodu prema licencama GPL, LGPL, MPL i ostalim licencama za softver s otvorenim kodom sadržan u ovom uređaju posjetite <http://opensource.lge.com>.

Osim izvornog koda, možete preuzeti sve predmetne uvjete licence, izjave o odricanju odgovornosti i napomene o autorskim pravima.

LG Electronics isporučit će vam otvoreni izvorni kod na CD-ROM mediju pri čemu će se naplatiti dostava takvog medija (tj. trošak nabave medija, poštarina i dostava) ako e-poštom uputite zahtjev na opensource@lge.com. Ta ponuda vrijedi tri (3) godine od datuma nabave proizvoda.

Postavljanje vanjskog upravljačkog uređaja

Informacije o postavljanju vanjskog upravljačkog uređaja potražite na www.lg.com.

Rješavanje problema

Ne mogu upravljati televizorom pomoću daljinskog upravljača.

- Provjerite senzor daljinskog upravljača i pokušajte ponovno.
- Provjerite postoji li neka prepreka između televizora i daljinskog upravljača.
- Provjerite rade li baterije i jesu li ispravno umetnute (⊕ na ⊕, ⊖ na ⊖).

Nema slike ni tona.

- Provjerite je li uređaj uključen.
- Provjerite je li kabel za napajanje priključen na zidnu utičnicu.
- Provjerite je li sve u redu sa zidnom utičnicom tako da u nju uključite neki drugi uređaj.

Televizor se iznenada isključuje.

- Provjerite postavke kontrole napajanja. Možda je prekinut dovod napajanja.
- Provjerite je li značajka **Mjerač vremena gašenja / Mjerač isključen** aktivirana u postavkama za **Mjerači**.
- Provjerite je li značajka **Automatski isključi** aktivirana u postavkama **Općenito** -> **Eco način**. (Ovisno o modelu)
- Ako nema signala kada se televizor uključi, automatski će se isključiti nakon 15 minuta bez aktivnosti.

Prilikom povezivanja s računalom (HDMI) na zaslonu se prikazuje poruka 'Nema signala' ili 'Neodgovarajući format'.

- Isključite i ponovno uključite televizor koristeći daljinski upravljač.
- Ponovo priključite HDMI kabel.
- Ponovno pokrenite računalo dok je televizor uključen.

Nepravilni prikaz

- Ako je proizvod hladan na dodir, može doći do manjeg "treperenja" pri uključivanju. To je uobičajeno i ne predstavlja neispravnost proizvoda.
- Ovaj zaslon je napredan proizvod koji sadrži više milijuna piksela. Možda ćete na zaslonu uočiti sitne crne točkice i/ili svijetle točkice (crvene, plave ili zelene) veličine 1 ppm. To ne predstavlja kvar i ne utječe na djelotvornost i pouzdanost proizvoda. Do te pojave dolazi i kod proizvoda trećih proizvođača te ona ne predstavlja prihvatljiv razlog za zamjenu proizvoda ili povrat novca.
- Možda ćete uočiti različitu svjetlinu i boje na zaslonu, ovisno o kutu gledanja (lijevo/desno/gore/dolje). Do pojave dolazi zbog tehničkih značajki zaslona. Pojava ne utječe na djelotvornost proizvoda i ne predstavlja kvar.
- Dugotrajni prikaz statične slike može uzrokovati trajno zaostajanje slike. Izbjegavajte dugotrajni prikaz statične slike na zaslonu televizora.

Stvaranje zvukova

- Pucketanje: Pucketanje koje se javlja prilikom gledanja ili isključivanja televizora nastaje zbog toplinskog skupljanja plastike koja je uzrokovana temperaturom i vlažnosti. Taj je zvuk uobičajen za proizvode kod kojih je potrebna toplinska deformacija.
- Zujanje električnih sklopova/ploče: Sklop za brzo prebacivanje koji daje veliku količinu struje za rad proizvoda generira tihi zvuk. Zvuk može biti glasniji ili tiši, ovisno o proizvodu. Taj generirani zvuk ne utječe na djelotvornost i pouzdanost proizvoda.

Specifikacije

Specifikacije modula za bežični LAN

- Budući da se frekventni pojas kanala mogu razlikovati ovisno o zemlji, korisnik ne može mijenjati niti prilagodavati radnu frekvenciju. Proizvod je konfiguriran sukladno tablici regionalnih frekvencija.
- Uređaj se iz sigurnosnih razloga prilikom montiranja i rada treba nalaziti najmanje 20 cm od korisnika.

(Samo LJ55**, LJ59**, LJ60**, LJ61**)

(Samo 32LJ622V-ZB, 43/49LJ624V-ZC, 55LJ625V-ZB)

Specifikacije modula za bežični LAN (LGSWFAC71)	
bežični LAN (IEEE 802.11a/b/g/n/ac)	
Frekventni raspon	Izlazna snaga (maks.)
2.400 do 2.483,5 MHz	13 dBm
5.150 do 5.725 MHz	16,5 dBm
5.725 do 5.850 MHz (Za države izvan EU)	10 dBm

* Standard "IEEE802.11ac" nije dostupan u svim zemljama.

(Samo 55LJ622V-ZB, 43/49LJ622V-ZC, 43/49LJ625V-ZC)

Specifikacije modula za bežični LAN (LGSBWAC72)	
bežični LAN (IEEE 802.11a/b/g/n/ac)	
Frekventni raspon	Izlazna snaga (maks.)
2.400 do 2.483,5 MHz	14 dBm
5.150 do 5.725 MHz	16,5 dBm
5.725 do 5.850 MHz (Za države izvan EU)	11,5 dBm
Bluetooth	
Frekventni raspon	Izlazna snaga (maks.)
2.400 do 2.483,5 MHz	8,5 dBm

* Standard "IEEE802.11ac" nije dostupan u svim zemljama.

AC/DC adapter	32LJ60**
	Proizvođač : Lien Chang Modeli : LCAP45 Proizvođač : APD Modeli : DA-48G19 Proizvođač : Chicony Modeli : A16-048N2A Proizvođač : LG Innotek Modeli : PSAC-L655 Ulaz: AC 100 - 240 V ~ 50/60 Hz Izlaz: DC 19 V --- 2,53 A

CI modul (Š x V x D)		100,0 mm x 55,0 mm x 5,0 mm
Uvjeti u okruženju	Radna temperatura	od 0 °C do 40 °C
	Radna vlažnost	Manja od 80 %
	Temperatura za skladištenje	od -20 °C do 60 °C
	Vlažnost skladišta	Manja od 85 %

(Ovisno o državi)

HRVATSKI

	Digitalna TV			Analogna televizija
Televizijski sustav	DVB-T DVB-T2 DVB-C DVB-S/S2			PAL/SECAM B/G, D/K, I SECAM L
Pokriveni kanali (Frekvencija)	DVB-S/S2	DVB-C	DVB-T/T2	46 ~ 862 MHz
	950 ~ 2.150 MHz	46 ~ 890 MHz	VHF III : 174 ~ 230 MHz UHF IV : 470 ~ 606 MHz UHF V : 606 ~ 862 MHz S frekvencija II : 230 ~ 300 MHz S frekvencija III : 300 ~ 470 MHz	
Maksimalan broj programa koji se mogu spremiti	6.000	2.000		
Impedancija vanjske antene	75 Ω			



KORISNIČKI PRIRUČNIK

POSTAVLJANJE VANJSKOG UPRAVLJAČKOG UREĐAJA

Prije rukovanja uređajem pažljivo pročitajte ovaj priručnik i zadržite ga za buduće potrebe.

www.lg.com

ŠIFRE TIPKI

- Ova značajka nije dostupna na svim modelima.

Šifra (heksadecimalna)	Funkcija	Napomena	Šifra (heksadecimalna)	Funkcija	Napomena
00	KAN +, PR +	Gumb R/C	53	Popis	Gumb R/C
01	KAN -, PR -	Gumb R/C	5B	Izlaz	Gumb R/C
02	Glasnoća +	Gumb R/C	60	PIP(AD)	Gumb R/C
03	Glasnoća -	Gumb R/C	61	Plava	Gumb R/C
06	> (tipka sa strelicom / tipka sa strelicom udesno)	Gumb R/C	63	Žuta	Gumb R/C
07	< (tipka sa strelicom / tipka sa strelicom ulijevo)	Gumb R/C	71	Zelena	Gumb R/C
08	Napajanje	Gumb R/C	72	Crvena	Gumb R/C
09	Isključi zvuk	Gumb R/C	79	Format / Format slike	Gumb R/C
0B	Ulaz	Gumb R/C	91	AD (Opis zvuka)	Gumb R/C
0E	Isključivanje	Gumb R/C	7A	Korisnički vodič	Gumb R/C
0F	TV, TV/RAD	Gumb R/C	7C	Smart / Početno	Gumb R/C
10 – 19	* Tipke s brojevima 0 do 9	Gumb R/C	7E	SIMPLINK	Gumb R/C
1A	Brzi prikaz / Prethodno	Gumb R/C	8E	▶▶ (Premotavanje unaprijed)	Gumb R/C
1E	FAV (Omiljeni kanal)	Gumb R/C	8F	◀◀ (Premotavanje unatrag)	Gumb R/C
20	Tekst (Teletekst)	Gumb R/C	AA	Informacije	Gumb R/C
21	T. Opt (Opcija teleteksta)	Gumb R/C	AB	Programski vodič	Gumb R/C
28	Natrag (BACK)	Gumb R/C	B0	▶ (Reprodukcija)	Gumb R/C
30	AV (audio/video) način rada	Gumb R/C	B1	■ (tZaustavljanje / Televizija uživo)	Gumb R/C
39	Podnaslovi/titlovi	Gumb R/C	BA	(Zamrzni / Spora reprodukcija / Pauza)	Gumb R/C
40	∧ (tipka sa strelicom / tipka sa strelicom prema gore)	Gumb R/C	BB	Nogomet	Gumb R/C
41	∨ (tipka sa strelicom / tipka sa strelicom prema dolje)	Gumb R/C	BD	● (REC)	Gumb R/C
42	Moje aplikacije	Gumb R/C	DC	3D	Gumb R/C
43	Izbornik / Postavke	Gumb R/C	99	Automatska konfiguracija	Gumb R/C
44	U redu / Enter	Gumb R/C	9F	Aplikacija / *	Gumb R/C
45	Brzi izbornik	Gumb R/C	9B	TV/PC	Gumb R/C
4C	Popis, - (samo model ATSC)	Gumb R/C			

* Šifra tipke 4C (0x4C) dostupna je na modelima ATSC/ISDB koji koriste glavne i manje važne kanale (za modele za Južnu Koreju, Japan, Sjevernu Ameriku, Južnu Ameriku osim Kolumbije).

POSTAVLJANJE VANJSKOG UPRAVLJAČKOG UREĐAJA

- Prikazana slika može se razlikovati od one na vašem televizoru.

Pretvarač iz USB u serijsku vezu/ulazni priključak RS-232C povežite s vanjskim kontrolnim uređajem (kao što je računalo ili A/V kontrolni sustav) radi vanjske kontrole funkcija proizvoda.

Napomena: Vrsta kontrolnog priključka na televizoru može se razlikovati među serijama modela.

- * Imajte na umu da ovu vrstu veze ne podržavaju svi modeli.
- * Kabel nije priložen.

Pretvarač iz USB u serijsku vezu s USB kabelom

Vrsta USB priključka

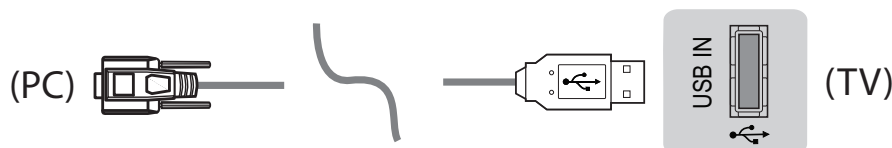

- LGTV podržava pretvarač PL2303 iz USB veze u serijsku koji je zasnovan na čipu (ID prodavača: 0x0557, ID proizvođača: 0x2008), a koji nije proizvela niti priložila tvrtka LG.
- Može se kupiti u prodavaonicama računalne opreme koje prodaju opremu za stručnjake za IT podršku.

RS232C s RS-232C kabelom

Tip DE9 (D-Sub 9-pinski)

- Trebate nabaviti RS-232C (tip DE9, D-Sub 9-pinski žensko-ženski) - RS-232C kabel koji je potreban za povezivanje računala i televizora, kao što je navedeno u priručniku.



Sučelje s priključcima može se razlikovati od onog na televizoru.

Vrsta telefonskog priključka

- Trebate kupiti telefonsku utičnicu za RS-232 kabel koji je potreban za povezivanje računala i televizora, kako je navedeno u priručniku.
- * Na ostalim modelima priključite u USB priključak.
- * Sučelje s priključcima može se razlikovati od onog na televizoru.

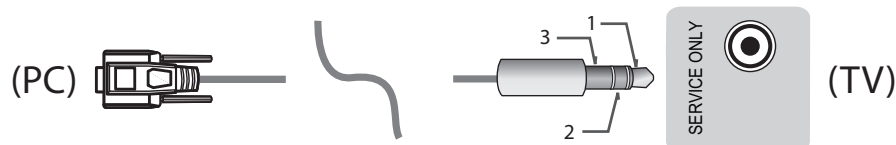

- ili

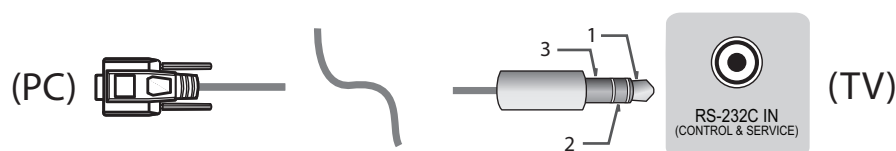

Računalo kupca

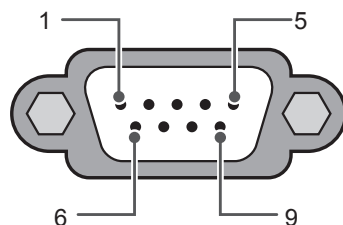

RS-232C
(serijski priključak)

Konfiguracije za RS-232C

3-žične konfiguracije (nestandardno)

	Računalo	Televizor	
RXD	2	2	TXD
TXD	3	1	RXD
GND	5	3	GND

ILI

RXD	3	2	TXD
TXD	2	1	RXD
GND	5	3	GND

D-Sub 9 Telefon

Set ID

ID broj uređaja potražite u odjeljku "**Mapiranje stvarnih podataka**" na str. str.6

1. Pritisnite **SETTINGS** za pristup glavnim izbornicima.
2. Pritisnite navigacijske gumbе kako biste se pomaknuli do izbornika (***Općenito** → **o ovom TV uređaju** ili **opcijama**) i pritisnite **OK**.
3. Pritisnite navigacijske gumbе kako biste se pomaknuli do opcije **SET ID** i pritisnite **OK**.
4. Pomaknite se ulijevo ili udesno i odaberite ID uređaja te pritisnite **CLOSE**. Raspon prilagodbe iznosi 1-99.
5. Kada završite, pritisnite **EXIT**.
* (ovisno o modelu)

Parametri komunikacije

- Brzina prijenosa: 9600 b/s (UART)
- Duljina podataka: 8-bitni
- Paritet: nema
- Stop bit: 1 bit
- Komunikacijski kod: ASCII kod
- Koristite ukriženi (obrnuti) kabel.

Referentni popis naredbi

(ovisno o modelu)

	NAREDBA1	NAREDBA2	Podaci (heksadecimalni)		NAREDBA1	NAREDBA2	Podaci (heksadecimalni)
01. Napajanje*	k	a	00 do 01	15. Ravnoteža	k	t	00 do 64
02. Format slike	k	c	(str.7)	16. Boja Temperatura	x	u	00 do 64
03. Isključivanje zaslona	k	d	(str.7)	17. ISM metoda (samo plazma televizori)	j	p	(str.8)
04. Isključivanje zvuka	k	e	00 do 01	18. Ekvilizator	j	v	(str.8)
05. Upravljanje glasnoćom	k	f	00 do 64	19. Štednja energije	j	q	00 do 05
06. Kontrast	k	g	00 do 64	20. Naredba za ugađanje	m	a	(str.9)
07. Svjetlina	k	h	00 do 64	21. Dodaj/izbriši (preskoči) kanal (program)	m	b	00 do 01
08. Boja	k	i	00 do 64	22. Tipka	m	c	ŠIFRE tipki
09. Nijansa	k	j	00 do 64	23. Upravljanje pozadinskim osvjetljenjem, Upravljanje osvjetljenjem ploče	m	g	00 do 64
10. Oštrina	k	k	00 do 32	24. Odabir ulaza (glavni)	x	b	(str.11)
11. Odabir prikaza na zaslonu	k	l	00 do 01	25. 3D (samo 3D modeli)	x	t	(str.11)
12. Način za zaključavanje daljinskog upravljača	k	m	00 do 01	26. Prošireni 3D (samo 3D modeli)	x	v	(str.11)
13. Visoki tonovi	k	r	00 do 64	27. Automatska konfiguracija	j	u	(str.12)
14. Bas	k	s	00 do 64				

* Napomena: Tijekom snimanja ili reprodukcije multimedijских sadržaja izvršavaju se samo naredbe Power (ka) (Napajanje) i Key (mc) (Tipka), a ostale se naredbe ne izvršavaju i tretiraju se kao pogreška. RS232C kabel televizoru omogućuje slanje "ka naredbe" i kada je uključen i kada je isključen. Ako se koristi USB-serijski konverterski kabel, naredba će raditi samo kada je televizor uključen.

Protokol prijena / prijema

Transmission

[Naredba1][Naredba2][][Set ID][][Data][Cr]

[Naredba 1] : Prva naredba za upravljanje televizorom. (j, k, m ili x)

[Naredba 2] : Druga naredba za upravljanje televizorom.

[Set ID] : Možete prilagoditi ID [Set ID] kako biste u izborniku opcija odabrali željeni broj ID-a monitora.

Raspon prilagodbe za TV je 1 – 99. Ako je vrijednost za [Set ID] na "0", može se upravljati svim povezanim uređajima.

* Vrijednost [Set ID] označena je kao decimalna vrijednost (od 1 do 99) u izborniku te kao heksadecimalna vrijednost (od 0x00 do 0x63) u protokolu prijena/prijema.

[DATA] : Prijenos podataka naredbe (heksadecimalna vrijednost). Prijenos "FF" podataka za prikaz stanja naredbe.

[Cr] : Novi redak – ASCII šifra "0x0D"

[] : Razmak – ASCII šifra "0x20"

Potvrda OK

[Naredba2][][Set ID][][OK][Data][x]

* Televizor na temelju ovog formata prenosi potvrde prilikom primanja uobičajenih podataka. Ako su podaci u ovom trenutku u načinu rada za očitavanje, označava podatke trenutnog statusa. Ako su podaci u načinu rada za zapisivanje podataka, vraća podatke računala.

Potvrda pogreške

[Naredba2][][Set ID][][NG][Data][x]

* Televizor prenosi potvrde na temelju ovog oblika prilikom primanja neuobičajenih podataka iz neodrživih funkcija ili komunikacijskih pogreški.

Podaci 00: nedopušteni kod

Mapiranje stvarnih podataka (Hexadecimal → Decimal)

* Kada unesete [data] u heksadecimalnom obliku, koristite sljedeću tablicu za konverziju.

* Komanda podešavanja kanala (ma) koristi dvobajtnu heksadecimalnu vrijednost ([data]) za odabir broja kanala.

00: Korak 0	32: Korak 50 (Postavi ID 50)	FE: Korak 254
01: Korak 1 (Postavi ID 1)	33: Korak 51 (Postavi ID 51)	FF: Korak 255
...
0A: Korak 10 (Postavi ID 10)	63: Korak 99 (Postavi ID 99)	01 00: Korak 256
...
0F: Korak 15 (Postavi ID 15)	C7: Korak 199	27 0E: Korak 9998
10: Korak 16 (Postavi ID 16)	C8: Korak 200	27 0F: Korak 9999
...

* Naredbe mogu različito funkcionirati ovisno o modelu i signalu.

01. Napajanje (Naredba: k a)

- ▶ *Uključivanje i isključivanje napajanja televizora.

Transmission[k][a][][Set ID][][Data][Cr]

Podaci 00: Isključeno 01: *Uključeno

Ack [a][][Set ID][][OK/NG][Data][x]

- ▶ Prikaz uključivanja ili *isključivanja televizora

Transmission[k][a][][Set ID][][Data][Cr]

Ack [a][][Set ID][][OK][Data][x]

* Slično tome, ako druge funkcije prenose "FF"podatke na temelju ovog formata, povratne informacije podataka potvrde ulaza predstavljaju status svake funkcije.

02. Format slike (Naredba: k c)
(veličina glavne slike)

- ▶ Podešavanje formata zaslona. (Format glavne slike). Format zaslona možete odrediti i pomoću značajke Format slike u izborniku Q.MENU. ili u izborniku PICTURE.

Transmission [k][c][][Set ID][][Data][Cr]

Podaci 01: Uobičajen zaslon (4:3)	07: 14:9 (Europa, Kolumbija, Bliski Istok, Azija osim Južne Koreje i Japana)
02: Širok zaslon (16:9)	
04: Zumiranje	09: * Samo skeniraj
05: Zumiranje 2 (samo Južna Amerika osim Kolumbije)	0B: Potpuno široko (Europa, Kolumbija, Bliski Istok, Azija osim Južne Koreje i Japana)
06: Postavljanje prema programu/ Izvorno	10 to 1F: Kino zum 1 do 16

Ack [c][][Set ID][][OK/NG][Data][x]

- * Pomoću računalnog ulaza možete odabrati format slike 16:9 ili 4:3.
- * U načinu rada Digitalna televizija/HDMI/ Komponenta (visoka razlučivost) dostupna je funkcija Samo skeniraj.
- * Način rada Potpuno široko može drukčije raditi ovisno o modelu, a potpuno je podržan za DTV te djelomično za ATV i AV.

03. Isključivanje zaslona (Naredba: k d)

- ▶ Odabir isključivanja ili uključivanja zaslona.

Transmission [k][d][][Set ID][][Data][Cr]

Podaci 00: Uključivanje zaslona (prikaz slike) Uključivanje videozapisa
01: Isključivanje zaslona (nema prikaza slike)
10: Isključivanje videozapisa

Ack [d][][Set ID][][OK/NG][Data][x]

* Samo kada je videozapis isključen, televizor prikazuje prikaz na zaslonu (OSD). Međutim, kada je zaslon isključen, nema prikaza na zaslonu.

04. Isključen zvuk (Naredba: k e)

- ▶ Kontrola uključivanja/isključivanja zvuka. Isključivanje zvuka možete prilagoditi i tipkom MUTE na daljinskom upravljaču.

Transmission [k][e][][Set ID][][Data][Cr]

Podaci 00: Isključen zvuk
01: Uključen zvuk

Ack [e][][Set ID][][OK/NG][Data][x]

05. Upravljanje glasnoćom (Naredba: k f)

- ▶ Prilagodba glasnoće. Glasnoću možete prilagoditi i tipkama za glasnoću na daljinskom upravljaču.

Transmission [k][f][][Set ID][][Data][Cr]

Podaci min.: 00 do maks: 64

Ack [f][][Set ID][][OK/NG][Data][x]

06. Kontrast (Naredba: k g)

- ▶ Prilagodba kontrasta na zaslonu. Kontrast možete prilagoditi i u izborniku PICTURE.

Transmission [k][g][][Set ID][][Data][Cr]

Podaci min.: 00 do maks: 64

Ack [g][][Set ID][][OK/NG][Data][x]

07. Svjetlina (Naredba: k h)

- ▶ Prilagodba svjetline zaslona. Svjetlinu možete prilagoditi i u izborniku PICTURE.

Transmission [k][h][][Set ID][][Data][Cr]

Podaci min.: 00 do maks: 64

Ack [h][][Set ID][][OK/NG][Data][x]

08. Boja (Naredba: k i)

- ▶ Prilagodba boje zaslona. Boju možete prilagoditi i u izborniku PICTURE.

Transmission [k][i][][Set ID][][Data][Cr]

Podaci min.: 00 do maks: 64

Ack [i][][Set ID][][OK/NG][Data][x]

09. Nijansa (Naredba: k j)

- ▶ Prilagodba nijanse zaslona.
Nijansu možete prilagoditi i u izborniku PICTURE.

Transmission [k][j][][Set ID][][Data][Cr]

Podaci – crvena: 00 do zelena: 64

Ack [j][][Set ID][][OK/NG][Data][x]

10. Oštrina (Naredba: k k)

- ▶ Prilagodba oštine zaslona.
Oštrinu možete prilagoditi i u izborniku PICTURE.

Transmission [k][k][][Set ID][][Data][Cr]

Podaci min.: 00 do maks: 32

Ack [k][][Set ID][][OK/NG][Data][x]

11. Odabir OSD-a (Naredba: k l)

- ▶ Odabir uključivanja/isključivanja prikaza na zaslonu pomoću daljinskog upravljača.

Transmission [k][l][][Set ID][][Data][Cr]

Podaci 00: Prikaz na zaslonu isključen 01: Prikaz na zaslonu uključen

Ack [l][][Set ID][][OK/NG][Data][x]

12. Način rada s blokadom daljinskog upravljača (Naredba: k m)

- ▶ Zaključavanje kontrola prednje ploče na monitoru i daljinskom upravljaču.

Transmission [k][m][][Set ID][][Data][Cr]

Podaci 00: Zaključavanje isključeno 01: Zaključavanje uključeno

Ack [m][][Set ID][][OK/NG][Data][x]

- * Ako ne koristite daljinski upravljač, koristite ovaj način rada.

Kada se glavno napajanje isključi i uključi (tj. kada se kabel isključi i opet priključi, nakon 20-30 sekundi), oslobađa se eksterno kontrolno zaključavanje.

- * U stanju mirovanja (napajanje isključeno mjeracem vremena ili naredbom "ka", "mc") i ako je uključeno zaključavanje tipki, TV se neće uključiti pritiskom na tipku IC upravljača i lokalnu tipku.

13. Visoki tonovi (Naredba: k r)

- ▶ Prilagodba visokih tonova.
Visoke tonove možete podesiti i u izborniku ZVUK.

Transmission [k][r][][Set ID][][Data][Cr]

Podaci min.: 00 do maks: 64

Ack [r][][Set ID][][OK/NG][Data][x]

* (ovisno o modelu)

14. Niski tonovi (Naredba: k s)

- ▶ Prilagodba niskih tonova.
Niske tonove možete podesiti i u izborniku AUDIO.

Transmission [k][s][][Set ID][][Data][Cr]

Podaci min.: 00 do maks: 64

Ack [s][][Set ID][][OK/NG][Data][x]

* (ovisno o modelu)

15. Ravnoteža (Naredba: k t)

- ▶ Prilagodba ravnoteže.
Ravnotežu možete prilagoditi i u izborniku AUDIO.

Transmission [k][t][][Set ID][][Data][Cr]

Podaci min.: 00 do maks: 64

Ack [t][][Set ID][][OK/NG][Data][x]

16. Temperatura boje (Naredba: x u)

- ▶ Podešavanje topline boje. Temperaturu boje možete prilagoditi i u izborniku PICTURE.

Transmission [x][u][][Set ID][][Data][Cr]

Podaci min.: 00 do maks: 64

Ack [u][][Set ID][][OK/NG][Data][x]

17. ISM metoda (Naredba: j p) (samo plazma televizori)

- ▶ Kontrola ISM metode. ISM metodu možete prilagoditi i u izborniku OPTION.

Transmission [j][p][][Set ID][][Data][Cr]

Podaci min.: 02: Orbiter

08: Uobičajeno

20: Osvježenje bojama

Ack [p][][Set ID][][OK/NG][Data][x]

18. Ekvilibrator (Naredba : j v)

- ▶ Prilagođavanje ekvilibratora televizora.

Transmission [j][v][][Set ID][][Data][Cr]

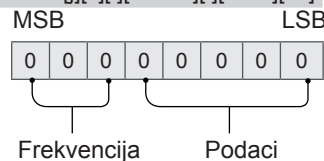

7	6	5	Frekvencija	4	3	2	1	0	Korak
0	0	0	1. frekvencija	0	0	0	0	0	0 (decimalno)
0	0	1	2. frekvencija	0	0	0	0	1	1 (decimalno)
0	1	0	3. frekvencija
0	1	1	4. frekvencija	1	0	0	1	1	19 (decimalno)

1	0	0	5. frekvencija	1	0	1	0	0	20 (decimalno)
---	---	---	----------------	---	---	---	---	---	----------------

Acknowledgement [v][][Set ID][][OK/NG][Data][x]

* Ovisi o modelu i može se prilagoditi kada se vrijednost načina rada zvuka može podesiti ekvilizatorom.

19. Štednja energije (Naredba: j q)

- Smanjenje potrošnje energije televizora. Štednju energije možete prilagoditi i u izborniku PICTURE.

Transmission [j][q][][Set ID][][Data][Cr]

Podaci

- 00: Isključeno
- 01: Minimum
- 02: Srednje
- 03: Maksimum
- 04 : Automatski (za LCD TV / LED TV) / Inteligentni senzor (za PDP TV)
- 05: Zaslom isključen

* (ovisno o modelu)

Ack [q][][Set ID][][OK/NG][Data][x]

20. Naredba podešavanja (Naredba: m a)

* Ova naredba može različito funkcionirati ovisno o modelu i signalu.

- Za Europu, Bliski istok, Kolumbiju, Aziju osim modela za Južnu Koreju i Japan
- Odaberite kanal za sljedeći broj.

Transmission [m][a][][Set ID][][Data 00][][Data 01][][Data 02][Cr]

* Analogna zemaljska/kabelska

[Data 00][Data 01] Podaci kanala
 Podaci 00 : Podaci kanala visokog bajta
 Podaci 01 : Podaci kanala niskog bajta
 - 00 00 ~ 00 C7 (decimalno: 0 ~ 199)

Podaci 02: Izvor ulaznog signala (analogni)
 - 00: Zemaljska televizija (ATV)
 - 80: Kabelska televizija (CATV)

* Digitalna zemaljska/kabelska/satelitska

[Data 00][Data 01]: Podaci kanala
 Podaci 00: Podaci visokog kanala
 Podaci 01: Podaci niskog kanala
 - 00 00 ~ 27 0F (decimalno: 0 ~ 9999)

Podaci 02: Izvor ulaznog signala (digitalni)
 - 10: Zemaljska televizija (DTV)
 - 20: Zemaljski radio (Radio)
 - 40: Satelitska televizija (SDTV)
 - 50: Satelitski radio (S-Radio)
 - 90: Kabelska televizija (CADTV)
 - a0: Kabelski radio (CA-Radio)

* Primjeri naredbi za podešavanje:
 1. Prijedite na analogni zemaljski (PAL) kanal 10.

Postavi ID = Sve = 00
 Podaci 00 i 01 = Podaci kanala 10 = 00 0a
 Podaci 02 = Analogna zemaljska televizija = 00
 Rezultat = **ma 00 00 0a 00**

2. Prijedite na digitalni zemaljski (DVB-T) kanal 01.

Postavi ID = Sve = 00
 Podaci 00 i 01 = Podaci kanala 1 = 00 01
 Podaci 02 = Digitalna zemaljska televizija = 10
 Rezultat = **ma 00 00 01 10**

3. Prijedite na satelitski (DVB-S) kanal 1000.

Postavi ID = Sve = 00
 Podaci 00 i 01 = Podaci kanala 1000 = 03 E8
 Podaci 02 = Digitalna satelitska televizija = 40
 Rezultat = **ma 00 03 E8 40**

Ack [a][][Set ID][][OK][Data 00][Data 01]

[Data 02][x][a][][Set ID][][NG][Data 00][x]

- Za Južnu Koreju, Sjevernu/Južnu Ameriku osim modela za Kolumbiju

- Podešavanje kanala na sljedeći fizički/glavni/sporedni broj.

Transmission [m][a][][0][][Data00][][Data01]

[][Data02][][Data03][][Data04][][Data05][Cr]

Digitalni kanali imaju fizički, glavni i sporedni broj kanala. Fizički broj je stvarni digitalni broj kanala, glavni broj je broj za koji kanal treba biti mapiran, a sporedni broj je podkanal. Budući da ATSC tuner automatski mapira kanal iz glavnog/sporednog broja, fizički broj nije potreban prilikom slanja naredbe u digitalnom načinu rada.

* Analogna zemaljska/kabelska

Podaci 00 : Fizički broj kanala
 - Zemaljska (ATV): 02~45 (decimalno: 2 ~ 69)
 - Kabelska (CATV): 01, 0E~7D (decimalno: 1, 14~125)

[Data 01 ~ 04]: Glavni/sporedni broj kanala

Podaci 01 i 02: xx (nije bitno)
 Podaci 03 i 04: xx (nije bitno)
 Podaci 05: Izvor ulaznog signala (analogni)
 - 00: Zemaljska televizija (ATV)
 - 01: Kabelska televizija (CATV)

* Digitalna zemaljska/kabelska

Podaci 00: xx (nije bitno)

[Data 01][Data 02]: Glavni broj kanala
 Podaci 01: Podaci kanala visokog bajta
 Podaci 02: Podaci kanala niskog bajta
 - 00 01 ~ 27 0F (decimalno: 1 ~ 9999)

[Data 03][Data 04]: Sporedni broj kanala
 Podaci 03: Podaci kanala visokog bajta
 Podaci 04: Podaci kanala niskog bajta

Podaci 05: Izvor ulaznog signala (digitalni)
 - 02: Zemaljska televizija (DTV) – Koristi fizički broj kanala
 - 06: Kabelska televizija (CADTV) – Koristi fizički broj kanala



- 22: Zemaljska televizija (DTV) – Ne koristi fizički broj kanala
- 26: Kabelska televizija (CADTV) – Ne koristi fizički broj kanala
- 46: Kabelska televizija (CADTV) – Koristi samo glavni broj kanala (jednodijelni kanal)

Dva su bajta dostupna za sve glavne i manje važne podatke kanala, ali se obično niži bajt koristi sam (viši bajt je 0).

* Primjeri naredbe za podešavanje:

1. Prijedite na analogni kabelski (NTSC) kanal 35.

Postavi ID = Sve = 00

Podaci 00 = Podaci kanala su 35 = 23

Podaci 01 i 02 = Nema glavnog = 00 00

Podaci 03 i 04 = Nema sporednog = 00 00

Podaci 05 = Analogna kabelska televizija = 01

Ukupno = **ma 00 23 00 00 00 01**

2. Prijedite na digitalni zemaljski (ATSC) kanal 30-3.

Postavi ID = Sve = 00

Podaci 00 = Fizički broj nije poznat = 00

Podaci 01 i 02 = Glavni broj je 30 = 00 1E

Podaci 03 i 04 = Sporedni broj je 3 = 00 03

Podaci 05 = Digitalna zemaljska televizija = 22

Ukupno = **ma 00 00 00 1E 00 03 22**

Ack [a][][Set ID][][OK][Data 00][Data 01]

[Data 02][Data 03][Data 04][Data 05]

[x][a][][Set ID][][NG][Data 00][x]

- Za modele za Japan

- ▶ Podešavanje kanala na sljedeći fizički/glavni/sporedni broj.

Transmission [m][a][][0][][Data00][][Data01]

[][Data02][][Data03][][Data04][][Data05][Cr]

* Digitalna zemaljska/satelitska

Podaci 00: xx (nije bitno)

[Data 01][Data 02]: Glavni broj kanala

Podaci 01: Podaci kanala visokog bajta

Podaci 02: Podaci kanala niskog bajta

- 00 01 ~ 27 0F (decimalno: 1 ~ 9999)

[Data 03][Data 04]: Sporedni broj kanala/ogranak (nije bitno za satelitske)

Podaci 03: Podaci kanala visokog bajta

Podaci 04: Podaci kanala niskog bajta

Podaci 05: Izvor ulaznih signala (digitalna/satelitska televizija u Japanu)

- 02: Zemaljska televizija (DTV)

- 07: BS (Satelitsko emitiranje)

- 08: CS1 (Komunikacijski satelit 1)

- 09: CS2 (Komunikacijski satelit 2)

* Primjeri naredbi za podešavanje:

1. Prijedite na digitalni zemaljski (ISDB-T) kanal 17-1.

Postavi ID = Sve = 00

Podaci 00 = Fizički broj nije poznat = 00

Podaci 01 i 02 = Glavni broj je 17 = 00 11

Podaci 03 i 04 = Sporedni broj/ogranak je 1 = 00 01

Podaci 05 = Digitalna zemaljska televizija = 02

Ukupno = **ma 00 00 00 11 00 01 02**

2. Prijedite na BS (ISDB-BS) kanal 30.

Postavi ID = Sve = 00

Podaci 00 = Fizički broj nije poznat = 00

Podaci 01 i 02 = Glavni broj je 30 = 00 1E

Podaci 03 i 04 = Nije bitno = 00 00

Podaci 05 = Digitalna BS TV = 07

Ukupno = **ma 00 00 00 1E 00 00 07**

* Ova se značajka razlikuje ovisno o modelu.

Ack [a][][Set ID][][OK][Data 00][Data 01]

[Data 02][Data 03][Data 04][Data 05]

[x][a][][Set ID][][NG][Data 00][x]

21. Dodaj/izbriši (preskoči) kanal (program) (Naredba: m b)

- ▶ Preskakanje trenutnog kanala (programa) za sljedeći put.

Transmission [m][b][][Set ID][][Data][Cr]

Podaci 00: Izbriši(ATSC,ISDB)/Preskoči(DVB) 01: Dodaj

Ack [b][][Set ID][][OK/NG][Data][x]

* Stanje spremnog kanala postavite na del(ATSC, ISDB)/skip(DVB) (izbriši(ATSC,ISDB)/preskoči(DVB)) ili add (dodaj).

22. Tipka (Naredba: m c)

- ▶ Za slanje šifre za infracrveni prijenos na daljinskom upravljaču.

Transmission [m][c][][Set ID][][Data][Cr]

Podaci Šifra tipke - str.2.

Ack [c][][Set ID][][OK/NG][Data][x]

23. Upravljanje pozadinskim osvjetljenjem (Naredba: m g)

• Za LCD TV / LED TV

- ▶ Kontrola pozadinskog osvjetljenja.

Transmission [m][g][][Set ID][][Data][Cr]

Podaci min.: 00 do maks: 64

Ack [g][][Set ID][][OK/NG][Data][x]

Upravljanje osvjetljenjem ploče (Naredba: m g)

• Za plazma televizore

- ▶ Kontrola osvjetljenja zaslona.

Transmission [m][g][][Set ID][][Data][Cr]

Podaci min.: 00 do maks: 64

Ack [g][][Set ID][][OK/NG][Data][x]

24. Odabir ulaza (Naredba: x b)
(Ulazni signal za glavnu sliku)

► Odabir izvora ulaznog signala za glavnu sliku.

Transmission [x][b][][Set ID][][Data][Cr]

Podaci

- 00: DTV 01: CADTV
- 02: Satelitska digitalna televizija 10: ATV
- ISDB-BS (Japan)
- 03: ISDB-CS1 (Japan)
- 04: ISDB-CS2 (Japan)
- 11: CATV
- 20: AV ili AV1 21: AV2
- 40: Komponenta1 41: Komponenta2
- 60: RGB
- 90: HDMI1 91: HDMI2
- 92: HDMI3 93: HDMI4

Ack [b][][Set ID][][OK/NG][Data][x]

* Ova funkcija ovisi o modelu i signalu.

25. 3D (Naredba: x t) (samo 3D modeli)
(ovisno o modelu)

► Za promjenu 3D načina rada na televizoru.

Transmission [x][t][][Set ID][][Data 00][][Data 01][][Data 02][][Data 03][Cr]

* (ovisno o modelu)

Podaci Struktura

- [Data 00] 00: 3D uključen
- 01: 3D isključen
- 02: 3D u 2D
- 03: 2D u 3D
- [Data 01] 00: Ispod i iznad
- 01: Jedno uz drugo
- 02: Šahovnica
- 03: Kadrovi slijedno
- 04: Ispreplitanje stupaca
- 05: Ispreplitanje redova
- [Data 02] 00: Zdesna nalijevo
- 01: Slijeva nadesno
- [Data 03] 3D efekt (3D dubina): min.: 00 - maks.: 14
(*prijenos heksadecimalnom šifrom)

* Funkcije [Podaci 02] i [Podaci 03] ovise o modelu i signalu.

* Ako je [Data 00] 00 (3D uključen), [Data 03] nema značenje.

* Ako je [Data 00] 01 (3D isključen) ili 02 (3D u 2D), [Data 01], [Data 02] i [Data 03] nemaju značenje.

* Ako je [Data 00] 03 (2D u 3D), [Data 01] i [Data 02] nemaju značenje.

* Ako je [Data 00] 00 (3D uključen) ili 03 (2D u 3D), [Data 03] radi jedino kad je 3D način rada (žanr) postavljen na ručni.

* Sve opcije 3D uzoraka ([Data 01]) ne moraju biti dostupne prema signalu emitiranja/video signalu.

[Data 00]	[Data 01]	[Data 02]	[Data 03]
-----------	-----------	-----------	-----------

00	O	O	O
01	X	X	X
02	X	X	X
03	X	O	O

X: nije bitno

Ack [t][][Set ID][][OK][Data00][Data01][Data02][Data03][x]
[t][][Set ID][][NG][Data00][x]

26. Prošireni 3D (Naredba: x v) (samo 3D modeli)
(ovisno o modelu)

► Promjena 3D opcije na televizoru.

Transmission [x][v][][Set ID][][Data 00][][Data 01][Cr]

[Data 00] 3D opcija

- 00: Ispravljanje 3D slike
- 01: 3D dubina (3D način rada samo je ručni)
- 02: 3D kut gledanja
- 06: 3D ispravljanje boje
- 07: 3D zumiranje zvuka
- 08: Normalni prikaz slike
- 09: 3D način rada (žanr)

[Data 01] Ima zaseban raspon za svaku definiranu 3D opciju u [Data 00].

1) Kada je [Data 00] 00

- 00: Zdesna nalijevo
- 01: Slijeva nadesno

2) Kada je [Data 00] 01, 02

Podaci Min.: 0 - Maks.: 14 (*prijenos heksadecimalnom šifrom)

Raspon podatkovnih vrijednosti (0 - 20) automatski pretvara raspon kuta gledanja (-10 - +10) (ovisno o modelu)

* Ova opcija radi kada je 3D način rada (žanr) postavljen na ručni.

3) Kada je [Data 00] 06, 07

- 00: Isključeno
- 01: Uključeno

4) Kada je [Data 00] 08

- 00: Vraća u 3D video iz 3D videozapisa koji je konvertiran koristeći 2D u 2D
- 01: Mijenja 3D video u 2D video, osim 2D u 3D videozapisa

* Ako se ne zadovolje uvjeti konverzije, naredba se tretira kao pogreška.

5) Kada je [Data 00] 09

- 00: Standardno
- 01: Sport
- 02: Kino
- 03: Ekstremno
- 04: Ručno
- 05: Automatski

Ack [v][][Set ID][][OK][Data00][Data01][x]
[v][][Set ID][][NG][Data00][x]

27. Automatska konfiguracija (Naredba: j u) (ovisno o modelu)

- ▶ Za automatsku prilagodbu položaja slike i minimiziranje podrhtavanja slike.

```
Transmission [j][u][ ][Set ID][ ][Data][Cr]
```

Podaci 01: Pokrenite automatsko konfiguriranje

```
Ack [u][ ][Set ID][ ][OK/NG][Data][x]
```