

POUŽÍVATEĽSKÁ PRÍRUČKA

Bezpečnosť a referencie

LED TV*

*Televízory LED spoločnosti LG využívajú obrazovku LCD s podsvietením LED.

Pred použitím zariadenia si pozorne prečítajte túto príručku a odložte si ju pre budúce použitie.

28TK420S 24TL520S 24TL510S
28TL520S 28TL510S

Obsah

| | |
|---|----|
| Licencie | 3 |
| Informácie o softvéri typu Open Source | 3 |
| Príprava | 3 |
| Zdvíhanie a premiestňovanie televízora | 4 |
| Montáž televízora | 4 |
| Používanie tlačidla | 5 |
| Umiestnenie na stôl | 6 |
| Umiestnenie na stenu | 7 |
| Pripojenia (upozornenia) | 8 |
| Diaľkový ovládač | 9 |
| Údržba | 11 |
| Riešenie problémov | 11 |
| Technické parametre | 12 |

Licencie

Podporované licencie sa môžu u jednotlivých modelov líšiť. Ďalšie informácie o licenciách nájdete na webovej lokalite www.lg.com.



Informácie o softvéri typu Open Source

Ak chcete získať zdrojový kód, ktorý sa poskytuje na základe licencie GPL, LGPL, MPL a ďalších licencií typu Open Source (s otvoreným zdrojovým kódom) a ktorý je obsiahnutý v tomto produkte, navštívte webovú lokalitu <http://opensource.lge.com>.

Okrem zdrojového kódu si taktiež môžete prevziať všetky uvedené licenčné podmienky, upozornenia týkajúce sa zrieknutia záruky a autorských práv.

Spoločnosť LG Electronics vám tiež poskytne kód otvoreného zdroja na disku CD-ROM za poplatok, ktorý bude pokrývať náklady na takúto distribúciu (ako sú náklady na médiá, doručenie a manipuláciu), a to na základe e-mailovej žiadosti odoslanej na opensource@lge.com.

Táto ponuka platí tri roky od posledného odoslania tohto produktu.

Táto ponuka platí pre každého, komu bola táto informácia doručená.

Príprava

! POZNÁMKA

- Nákras sa môže líšiť od vášho televízora.
- Obrazovka vášho TV sa môže líšiť od obrazovky zobrazenej v tomto návode na obsluhu.
- Dostupné ponuky a možnosti sa môžu líšiť v závislosti od zdrojového vstupu alebo modelu výrobku, ktorý používate.
- K tomuto televízoru môžu byť v budúcnosti pridané ďalšie funkcie.
- Ak chcete znížiť spotrebu energie, môžete televízor uviesť do pohotovostného režimu. Ak televízor nebudete určitý čas sledovať, mali by ste ho vypnúť, aby ste tak znížili spotrebu energie.
- Spotrebu energie počas používania môžete značne znížiť znížením jasů obrazu, čím znížite aj celkové prevádzkové náklady.
- Položky dodané s produktom sa môžu u jednotlivých modelov líšiť.
- Technické parametre produktu alebo obsah tejto príručky sa môžu zmeniť bez predchádzajúceho upozornenia v dôsledku inovácie funkcií produktu.
- Pre optimálne pripojenie by malo mať orámovanie káblov HDMI a zariadení USB hrúbku menšiu ako 10 mm a šírku menšiu ako 18 mm. Použite predlžovací kábel, ktorý podporuje rozhranie USB 2.0, ak kábel USB alebo pamäťové zariadenie USB nemožno zasunúť do portu USB na televízore.

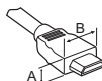

*A ≤ 10 mm

*B ≤ 18 mm

- Použite certifikovaný kábel s pripojeným logom HDMI. Ak nepoužijete certifikovaný kábel HDMI, obrazovka nemusí zobrazovať alebo sa môže vyskytnúť chyba pripojenia.
- Odporúčané typy káblov HDMI
 - Vysokorychlostný kábel HDMI[®]/™
 - Vysokorychlostný kábel HDMI[®]/™ so sieťou Ethernet

! UPOZORNENIE

- Aby ste zabezpečili bezpečnosť a dlhú životnosť produktu, nepoužívajte žiadne neschválené príslušenstvo.
- Záruka sa nevzťahuje na akékoľvek poškodenie alebo zranenie spôsobené používaním neschváleného príslušenstva.

Zdvíhanie a premiestňovanie televízora

Pred premiestňovaním alebo zdvíhaním televízora si prečítajte nasledujúce pokyny, aby sa predišlo poškriabaniu alebo poškodeniu televízora a aby sa zabezpečil bezproblémový prenos bez ohľadu na typ a veľkosť.

- Odporúča sa premiestňovať televízor v škatuli alebo v pôvodnom balení, v ktorom bol televízor dodaný.
- Pred premiestňovaním alebo zdvíhaním televízora odpojte napájací kábel a všetky káble.
- Aby sa zabránilo poškodeniu, pri manipulácii s televízorom by mala byť obrazovka otočená smerom od vás.

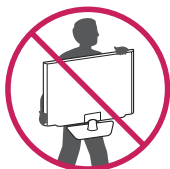

- Pevne uchopte vrchnú a spodnú časť rámu televízora. Uistite sa, že nedržíte priehľadnú časť, reproduktor ani oblasť mriežky reproduktora.

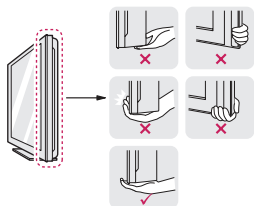

- Pri premiestňovaní televízora sa vyhýbajte nárazom a nadmernému chveniu.
- Pri premiestňovaní televízora držte televízor vzpriamene, neotáčajte ho nabok ani ho nenahýňajte doľava alebo doprava.
- Nevývíjajte nadmerný tlak, ktorý by mohol spôsobiť napnutie/ohnutie rámu. Mohlo by to viesť k poškodeniu obrazovky.

⚠ UPOZORNENIE

- Nikdy sa nedotýkajte obrazovky, pretože to môže viesť k jej poškodeniu.
- Pri manipulácii s televízorom buďte opatrní, aby ste nepoškodili vysúvacie tlačidlo pákového ovládača. (V závislosti od modelu)

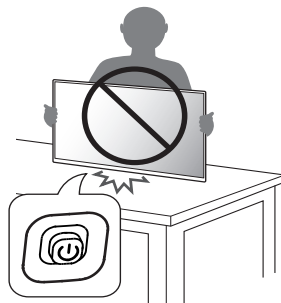

Montáž televízora

⚠ UPOZORNENIE

- Keď k televízoru pripájate stojan, obrazovku položte prednou stranou nadol na vypodložený stôl alebo plochý podklad, aby nedošlo k poškriabaniu obrazovky.
- Televízor neprenášajte v obrátenej polohe držiac ho za telo stojana (alebo základňu stojana), pretože by mohol vypadnúť a spôsobiť poškodenie alebo zranenie.
- Pri montáži výrobku neaplikujte na skrutkovacie časti cudzie látky (oleje, mazivá atď.). (Inak hrozí poškodenie výrobku.)

! POZNÁMKA

- Pred inštaláciou TV na stenu odstráňte stojan vykonaním postupu montáže stojana v opačnom poradí krokov. (Len modely TK420S/TL520S)
- Zdvihnite západku v spodnej časti základne stojana a odpojte základňu stojana od televízora. (Len modely TL510S)

Používanie tlačidla

Prostredníctvom tlačidla môžete jednoducho ovládať funkcie televízora. (V závislosti od modelu)

- Nákres sa môže líšiť od vášho televízora.

<TK420S>

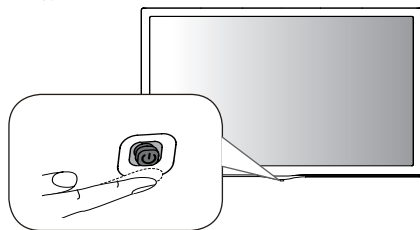

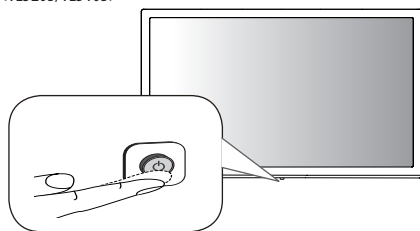

<TL520S/TL510S>



Základné funkcie

<TK420S>

| | |
|--|---|
|  | Napájanie zapnuté (Stlačte) Vypnúť napájanie (Stlačte a podržte ¹) |
|  | Ovládanie hlasitosti |
|  | Ovládanie programov |

- 1 Ak je na obrazovke zobrazené tlačidlo Ponuka, stlačením a podržaním tlačidla ponuku opustíte.

! POZNÁMKA

- Ak stlačíte najprv tlačidlo pákového ovládača, nebude možné nastaviť úroveň hlasitosti a uložené programy.

! UPOZORNENIE

- Pri manipulácii s tlačidlom pákového ovládača dávajte pozor, aby ste ho nestlačili. Posúvajte ho len nahor, nadol, doľava a doprava.







<TL520S/TL510S>

| | |
|---|--|
|  | Napájanie zapnuté (Stlačte) Vypnúť napájanie ¹ (Stlačte a podržte) Ovládanie ponuky (Stlačte ²) Výber ponuky (Stlačte a podržte ³) |
|---|--|

- 1 Všetky spustené aplikácie sa zatvoria.
- 2 Pre navigáciu v ponuke krátko stlačte tlačidlo, keď je televízor zapnutý.
- 3 Funkciu môžete používať prostredníctvom ponuky ovládania.

Nastavenie ponuky

Keď je televízor zapnutý, stlačte raz tlačidlo. Položky ponuky môžete upraviť prostredníctvom tlačidla. (V závislosti od modelu)

| | |
|---|--|
|  | Vypnite televízor. |
|  | Slúži na prístup do ponuky nastavení. |
|  | Zrušenie všetkých obrazoviek OSD a návrat do režimu sledovania TV. |
|  | Zmena vstupného zdroja. |
|  | Prechádzanie cez uložené programy. |
|  | Nastavenie úrovne hlasitosti. |

Umiestnenie na stôl

- Nákras sa môže líšiť od vášho televízora.
- 1 Zdvihnite televízor, položte ho na stôl a upravte ho do zvislej polohy.
 - Nechajte medzeru od steny (najmenej) 100 mm kvôli dostatočnému vetraníu.

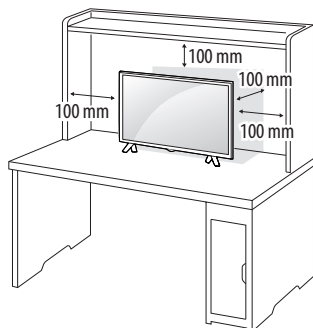

- 2 Sieťový adaptér AC-DC a napájací kábel pripojte k sieťovej zásuvke.

⚠ UPOZORNENIE

- Neumiestňujte televízor do blízkosti alebo na zdroje tepla, aby nedošlo k požiaru alebo iným typom poškodenia.
- Uistite sa, že ste najprv pripojili televízor k sieťovému adaptéru AC/DC, a až potom zapojte napájaciu zástrčku televízora do elektrickej zásuvky v stene.

Používanie bezpečnostného systému od spoločnosti Kensington

(Nie je dostupné pri všetkých modeloch.)

- Nákras sa môže líšiť od vášho televízora.
- Konektor bezpečnostného systému od spoločnosti Kensington je umiestnený na zadnej strane televízora. Ďalšie informácie o inštalácii a používaní nájdete v príručke dodanej s bezpečnostným systémom od spoločnosti Kensington alebo na webovej lokalite <http://www.kensington.com>. Káblom bezpečnostného systému od spoločnosti Kensington pripojte televízor so stolom.

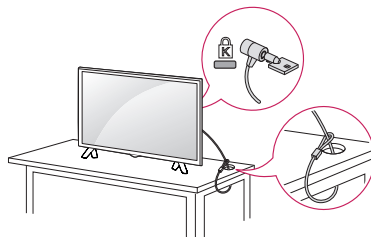

! POZNÁMKA

- Zabezpečovací systém Kensington je voliteľný. Ďalšie príslušenstvo môžete obstarat' v bežných predajniach s elektrospotrebičmi.

Umiestnenie na stenu

Kvôli dostatočnému vetraníu nechajte na každej strane medzeru od steny približne 100 mm. Podrobný popis inštalácie vám poskytne váš predajca. Naštudujte si príručku k inštalácii a nastaveniu voliteľnej nástennej konzoly.

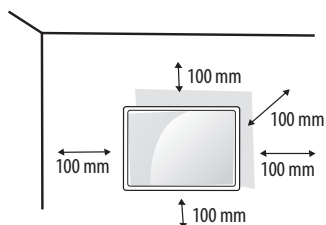

Ak chcete televízor namontovať na stenu, pripevnite na jeho zadnú stranu zariadenie na upevnenie na stenu (voliteľná súčasť).

Keď televízor inštalujete pomocou zariadenia na upevnenie na stenu (voliteľné súčasti), pripevňujte ho opatrne, aby nespadol.

- 1 Ak použijete dlhšiu skrutku ako určuje norma, riskujete vnútorné poškodenie televízora.
- 2 Ak nepoužijete vhodnú skrutku, výrobok sa môže poškodiť a spadnúť z miesta, kam ste ho pripevnili. V takom prípade sa spoločnosť LG Electronics zrieka zodpovednosti za jeho poškodenie.

Položky zakúpené samostatne (Nástenná konzola)

| Model | 24TL520S 24TL510S | 28TK420S 28TL520S 28TL510S |
|---------------------------------|----------------------|----------------------------------|
| Držiak na stenu (A x B) (mm) | 75 x 75 | 100 x 100 |
| Štandardná skrutka | M4 x L10 | |
| Počet skrutiek | 4 | |
| Nástenná konzola (voliteľná) | RW120 | |

UPOZORNENIE

- Musíte použiť skrutky pribalené v škatuli. (V závislosti od modelu)
- Pred premiestňovaním alebo inštaláciou televízora najprv odpojte napájanie. V opačnom prípade môže dôjsť k zásahu elektrickým prúdom.
- Ak televízor nainštalujete na strop alebo na naklonenú stenu, môže spadnúť a spôsobiť vážne zranenie.
- Používajte len schválený držiak na stenu od spoločnosti LG a obráťte sa na miestneho predajcu alebo kvalifikovaných pracovníkov.
- Neprítahujte skrutky príliš silno, pretože tým môže dôjsť k poškodeniu televízora a anulovaniu vašej záruky.
- Použite skrutky a držiaky na stenu, ktoré spĺňajú normy asociácie VESA. Záruka sa nevzťahuje na akékoľvek poškodenie ani zranenie spôsobené nesprávnym používaním alebo používaním nesprávneho príslušenstva.
- Dĺžka skrutky od vonkajšieho povrchu zadného krytu by mala byť menej ako 8 mm.

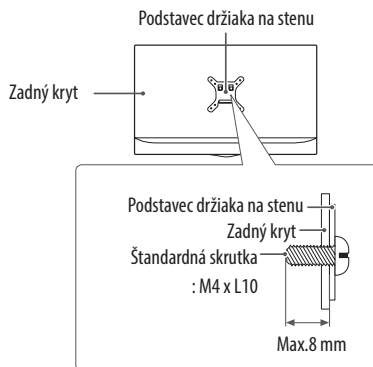

POZNÁMKA

- Použite skrutky, ktoré sú na zozname štandardných parametrov skrutiek asociácie VESA.
- Súprava držiaka na stenu obsahuje inštaláciu príručku a potrebné súčasti.
- Nástenná konzola predstavuje voliteľné príslušenstvo. Ďalšie príslušenstvo môžete získať u vášho predajcu.
- Dĺžka skrutiek sa môže u jednotlivých držiakov na stenu líšiť. Uistite sa, že používate správnu dĺžku.
- Bližšie informácie nájdete v príručke dodanej s držiakom na stenu.

Pripojenia (upozornenia)

K televízoru môžete pripájať rôzne externé zariadenia a prepínaním režimov vstupu vybrať príslušné externé zariadenie. Viac informácií o pripájaní externého zariadenia nájdete v príručke dodanej s príslušným zariadením. Dostupné externé zariadenia sú: HD prijímače, DVD prehrávače, videorekordéry, zvukové systémy, úložné zariadenia USB, počítač, herné zariadenia a iné externé zariadenia.

! POZNÁMKA

- Pripojenie externého zariadenia sa môže líšiť podľa príslušného modelu.
- Externé zariadenia pripájajte k televízoru bez ohľadu na poradie TV portu.
- Ak zaznamenávate televízny program na DVD rekordér alebo videorekordér, pripojte televízny vstupný signálový kábel k televízoru cez DVD rekordér alebo videorekordér. Viac informácií o zaznamenávaní nájdete v príručke dodanej s pripojeným zariadením.
- Postupujte podľa pokynov v príručke k externému zariadeniu.
- Ak pripájate k televízoru herné zariadenie, použite kábel dodaný s herným zariadením.
- V režime PC sa môže s rozlíšením, vertikálnym vzorom, kontrastom alebo jasom spájať šum. Ak je prítomný šum, zmeňte výstup z PC na iné rozlíšenie, zmeňte obnovovací kmitočet na iný kmitočet, prípadne nastavujte v ponuke [Obraz] jas a kontrast, až kým nedosiahnete čistý obraz.
- V režime PC sa v závislosti od grafickej karty môže stať, že určité nastavenia rozlíšenia nemusia pracovať správne.

Pripojenie antény

Pripojte televízor ku konektoru antény v stene prostredníctvom kábla RF (75 Ω). (Nie súčasťou dodávky)

- Ak chcete používať viac ako 2 monitory, použite rozdeľovač signálu.
- Ak je kvalita obrazu slabá, na vylepšenie kvality obrazu správne pripojte zosilňovač signálu.
- Ak je pripojená anténa a kvalita obrazu je nízka, skúste otočiť anténu správnym smerom.
- Kábel na pripojenie antény a konvertor nie sú súčasťou dodávky.
- Podporovaný formát zvuku DTV : MPEG, Dolby Digital, Dolby Digital Plus, HE-AAC

Pripojenie so satelitnou anténou

(Len satelitné modely)

Pripojte televízor k satelitnej parabolickej anténe cez konektor satelitu prostredníctvom kábla RF (75 Ω).

Pripojenie modulu CI



(V závislosti od modelu)

Prezeranie zakódovaných (platených) služieb v digitálnom televíznom režime.

- Skontrolujte, či je modul CI vložený do otvoru na kartu PCMCIA v správnom smere. Ak modul nie je vložený správne, môže dôjsť k poškodeniu televízora a otvoru na kartu PCMCIA.
- Ak televízor po pripojení modulu CI+ CAM nezobrazuje žiadne video ani zvuk, kontaktujte operátora pozemného/káblového/satelitného vysielania.

Pripojenie PC

Keď pripájate počítač k vstupu HDMI, položku [Označenie vstupu] pre vstup HDMI nastavte na možnosť [PC].

 **[VSTUP]** (Dialkový ovládač) ⇔ **[Všetky vstupy]** ⇔ **[IKONA ÚPRAV]** ⇔  **[PC]**

Iné pripojenia

Pripojte váš televízor k externým zariadeniam. Ak chcete získať lepšiu kvalitu obrazu a zvuku, pripojte externé zariadenie a televízor pomocou kábla HDMI. Samostatný kábel nie je súčasťou dodávky.

- Podporovaný formát zvuku cez konektor HDMI:
Dolby Digital / Dolby Digital Plus (32 kHz, 44,1 kHz, 48 kHz), DTS (44,1 kHz, 48 kHz), PCM (32 kHz, 44,1 kHz, 48 kHz, 96 kHz, 192 kHz)
(V závislosti od modelu)

Dialkový ovládač

Popisy v tejto príručke vychádzajú z tlačidiel diaľkového ovládača. Pozorne si prečítajte túto príručku a používajte televízor správne.

Pri výmene batérií otvorte kryt priečka pre batérie, vložte batérie (1,5 V, typ AAA) a zachovajte pritom správnu polohu pólov (+) a (-) podľa nálepky vo vnútri priečka a zatvorte kryt priečka pre batérie. Ak chcete batérie vybrať, postupujte ako pri inštalácii, ibaže v opačnom poradí krokov.

⚠ UPOZORNENIE

- Nepoužívajte naraz staré a nové batérie, pretože by to mohlo poškodiť diaľkový ovládač.
- Diaľkové ovládanie nebude dostupné na všetkých predajných trhoch. Dbajte na to, aby ste diaľkovým ovládačom mierili na snímač diaľkového ovládania na televízore.

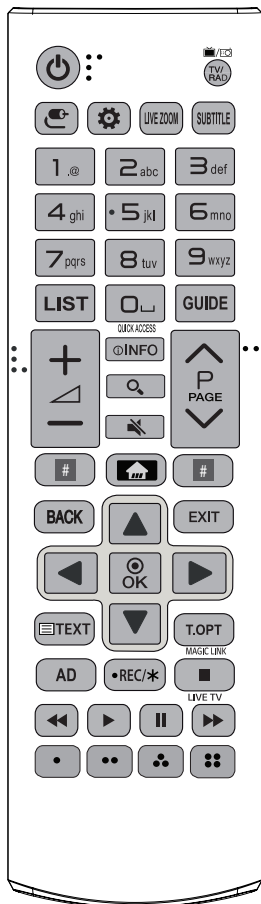

(Niektoré tlačidlá a služby nemusia byť k dispozícii v závislosti od modelu alebo regiónu.)

1 Ak chcete použiť toto tlačidlo, stlačte a podržte ho na dlhšie ako 3 sekundy.

⏻ (Napájanie) Zapínanie a vypínanie televízora.

📺/📻 TV/RAD Výber programu v režime Rádio, TV a DTV.

📺 (VSTUP) Zmena vstupného zdroja.

⚙ (Rýchle nastavenia) Prístup k rýchlym nastaveniam.

LIVE ZOOM Priblížením na zvolenú oblasť ju môžete zobraziť na celú obrazovku.

SUBTITLE Zobrazenie preferovaných titulkov v digitálnom režime.

Číselné tlačidlá Zadávanie čísel.

Tlačidlá abecedy Služi na zadávanie písmen.

LIST Prístup k zoznamu uložených programov.

⏪ (Medzera) Vytvorí prázdne miesto na klávesnici na obrazovke.

GUIDE Zobrazenie Sprievodcu programami.

QUICK ACCESS¹ Prístup k aplikácii alebo živému televízornému vysielaniu Live TV získate pomocou číselných tlačidiel príslušných funkcií.

+ / - Nastavenie úrovne hlasitosti.

ⓘ INFO Zobrazenie informácií aktuálneho programu a obrazovky.

🔍 (VYHĽADÁVANIE) Vyhľadávajte obsah, ako sú televízne programy, filmy a ďalšie videá, alebo vyhľadávajte na internete zadaním vyhľadávaných výrazov do vyhľadávacieho poľa.

🔇 (STLMÍŤ ZVUK) Vypnutie všetkých zvukov.

🔇 (STLMÍŤ ZVUK)¹ Otvorí sa ponuka [Prístupnosť].

⏪ / ⏩ Prechádzanie cez uložené programy.

⏪ / P / ⏩ Prechod na predchádzajúcu alebo nasledujúcu obrazovku.

Tlačidlá služieb prenosu údajov Pripojenie k službe prenosu videa.

 **(DOMOV)** Prístup k DOMOV ponuke.

 **(DOMOV)** Zobrazenie predchádzajúcej histórie.

BACK Návrat na predchádzajúcu úroveň.

EXIT Zrušenie všetkých obrazoviek OSD a návrat do režimu sledovania TV.

Navigačné tlačidlá (hore/dole/vľavo/vpravo) Prechádzanie cez ponuky alebo možnosti.

Ⓞ **OK** Výber ponúk alebo možností a potvrdenie vykonaných nastavení.

Tlačidlá teletextu (≡ **TEXT / T.OPT**) Tieto tlačidlá sa používajú na zobrazenie teletextu.

MAGIC LINK¹ Poskytuje obsah súvisiaci s programom, ktorý práve sledujete.

AD Zapne sa funkcia popisov zvuku.

● **REC/*** Spustíte nahrávanie a zobrazí sa ponuka nahrávania. Tento TV nepodporuje funkciu nahrávania.

LIVE TV Návrat na živé televízne vysielanie.

Ovládacie tlačidlá (■, ◀, ▶, II, ▶▶) Slúži na ovládanie mediálneho obsahu.

    Prístup k špeciálnym funkciám v určitých ponukách.

Čistenie televízora

Pravidelným čistením televízora dosiahnete čo najlepší výkon a predĺžite životnosť produktu.

- Najprv vypnite napájanie a odpojte napájací kábel a všetky ostatné káble.
- Ak sa televízor dlhší čas nepoužíva, odpojte napájací kábel zo zásuvky, aby ste predišli prípadnému poškodeniu bleskom alebo prepätím.

Obrazovka, rám, skrinka a stojan

Na odstránenie prachu alebo drobných nečistôt z povrchu používajte suchú, čistú a jemnú tkaninu.

Na odstránenie hrubších nečistôt z povrchu používajte jemnú tkaninu namočenú vo vode alebo rozriedenom jemnom čistiacom prostriedku. Potom povrch ihneď utrite suchou tkaninou.

- Nikdy sa nedotýkajte obrazovky, pretože to môže viesť k jej poškodeniu.
- Povrch obrazovky nestláčajte, netrite ani naň neudierajte nechtami ani ostrými predmetmi, pretože to môže spôsobiť skrabance na obrazovke a deformáciu obrazu.
- Nepoužívajte žiadne chemikálie, pretože by mohli poškodiť produkt.
- Nestriekajte na povrch tekutiny. Ak sa do televízora dostane voda, môže to spôsobiť požiar, zásah elektrickým prúdom alebo poruchu.

Napájací kábel

Pravidelne odstraňujte z napájacieho kábla nahromadený prach alebo špinu.

Predchádzanie „vypáleniu obrazu“ alebo „retencii obrazu“ na televíznej obrazovke

- Ak je na obrazovke televízora dlhý čas zobrazený statický obraz, zanechá na obrazovke trvalú stopu a trvalo obrazovku poškodí. Ide o „vypálenie obrazu“ alebo „retenciu obrazu“ a na tento jav sa nevzťahuje záruka.
- Ak je pomer strán televízora nastavený dlhý čas na 4:3, v orámovanej oblasti obrazovky môže dôjsť k vypáleniu obrazu.
- Vyhybajte sa dlhodobému zobrazovaniu statického obrazu na obrazovke (2 alebo viac hodín pre televízor LCD), aby ste predišli vypáleniu obrazu.

Nemožno ovládať televízor pomocou diaľkového ovládača.

- Skontrolujte snímač diaľkového ovládača na produkte a skúste znova.
- Skontrolujte, či nie je medzi produktom a diaľkovým ovládačom nejaká prekážka.
- Skontrolujte, či batérie stále fungujú a či sú správne uložené (+ na (+), - na (-)).

Žiadny obraz ani zvuk.

- Skontrolujte, či je produkt zapnutý.
- Skontrolujte, či je napájací kábel zapojený do zásuvky.
- Skontrolujte, či je zásuvka v poriadku tým, že k nej pripojíte iné produkty.

Televízor sa náhle vypne.

- Skontrolujte nastavenia kontroly napájania. Mohlo dôjsť k výpadku elektrického prúdu.
- Skontrolujte, či nie je v nastaveniach možnosti [Časovače] nastavená funkcia [Časovač spánku] / [Časovač vypínania].
- Skontrolujte, či je aktivované [Automatické vypínanie]. Zistite to v týchto nastaveniach: [Všeobecné] ⇔ [Eco režim]. (V závislosti od modelu)
- Ak je televízor zapnutý, ale neprijíma žiadny signál, televízor sa po 15 minútach automaticky vypne.

Pri pripájaní k počítaču (pomocou kábla HDMI) sa zobrazí správa [Žiadny signál] alebo [Nesprávny formát].

- Pomocou diaľkového ovládača televízor vypnite a zapnite.
- Znova pripojte kábel HDMI.
- Pri zapnutom televízore reštartujte počítač.

Technické parametre

Technické parametre produktu sa môžu zmeniť bez predchádzajúceho upozornenia v dôsledku inovácie funkcií produktu.

| Models | Rozmery (š x v x h) (mm) | | Hmotnosť (kg) | | Spotreba energi | Požiadavky na napájanie |
|-----------------|--------------------------|----------------------|---------------|-------------|-----------------|-------------------------|
| | Vrátane stoja | Bez stojana | Vrátane stoja | Bez stojana | | |
| 28TK420S | 641,5 x 428,7 x 159,2 | 641,5 x 396,3 x 59,5 | 4,6 | 4,5 | 28 W | 19 V --- 2,0 A |
| 24TL520S | 563,1 x 367 x 150,1 | 563,1 x 340,9 x 58 | 3,3 | 3,25 | 25 W | 19 V --- 2,0 A |
| 28TL520S | 649,4 x 420 x 150,1 | 649,4 x 393,8 x 61,4 | 4,55 | 4,5 | 28 W | 19 V --- 2,0 A |
| 24TL510S | 563,1 x 393,8 x 148,6 | 563,1 x 340,9 x 58 | 3,6 | 3,25 | 25 W | 19 V --- 2,0 A |
| 28TL510S | 649,4 x 447,8 x 187,5 | 649,4 x 393,8 x 61,4 | 4,95 | 4,5 | 28 W | 19 V --- 2,0 A |

Technické parametre pre bezdrôtový modul

- Kanály pásma sa môžu líšiť v závislosti od krajiny, používateľ preto nemôže zmeniť ani upraviť prevádzkovú frekvenciu. Tento produkt je nastavený na regionálnu tabuľku frekvencií.
- Informácia pre používateľov: Toto zariadenie by malo byť namontované a používané v minimálnej vzdialenosti 20 cm medzi zariadením a používateľom.



| Technické parametre modulu pre bezdrôtovú sieť LAN (LGSWFAC71) | |
|--|-----------------------|
| Bezdrôtová sieť LAN (IEEE 802.11a/b/g/n/ac) | |
| Frekvenčný rozsah | Výstupný výkon (max.) |
| 2400 až 2483,5 MHz | 13 dBm |
| 5150 až 5725 MHz | 16,5 dBm |
| 5725 až 5850 MHz (Pre krajiny mimo EÚ) | 10 dBm |

* Štandard "IEEE802.11ac" nie je dostupný vo všetkých krajinách.

| | |
|------------------------------|---|
| Sieťový adaptér AC/DC | Výrobca: Lien Chang Model: LCAP16B-E, LCAP21C Výrobca: Honor Model: ADS-45FSN-19 19040GPG, ADS-45SN-19-3 19040G |
| | Vstup: AC 100 – 240 V ~ 50/60 Hz Výstup: DC 19 V --- = 2,1 A |

| | |
|--------------------------------------|-----------------------------|
| Veľkosť modulu CI (Š x V x H) | 100,0 mm x 55,0 mm x 5,0 mm |
|--------------------------------------|-----------------------------|

| | | |
|-----------------------------|-------------------------------|-----------------|
| Podmienky prostredia | Prevádzková teplota | 0 °C až 40 °C |
| | Prevádzková vlhkosť | Menej ako 80 % |
| | Teplota pri skladovaní | -20 °C až 60 °C |
| | Vlhkosť pri skladovaní | Menej ako 85 % |

(V závislosti od krajiny)

| | Digitálna TV | | | Analogová TV |
|--|---------------------|---|--------------|-----------------------------------|
| | Satelit | Pozemné | Kábel | Pozemné / Kábel |
| Televízna norma | DVB-S/S2* | DVB-T DVB-T2* | DVB-C | PAL/SECAM B/G, D/K, I, SECAM L |
| Pokrytie programov | 950 ~ 2150 Mhz | VHF III : 174 ~ 230 Mhz UHF IV : 470 ~ 606 Mhz UHF V : 606 ~ 862 Mhz S pásmo II : 230 ~ 300 Mhz S pásmo III : 300 ~ 470 Mhz | 46 ~ 890 Mhz | 46 ~ 862 Mhz |
| Maximálny počet programov, ktoré sa dajú uložiť | 6000 | 2000 | | |
| Impedancia vonkajšej antény | 75 Ω | | | |

* Iba modely s podporou DVB-T2/C/S2.







VAROVANIE!

Nikdy neumiestňujte televízor na nestabilné miesto. Televízor môže spadnúť a spôsobiť vážne zranenie alebo usmrtenie. Mnohým zraneniam, najmä zraneniam detí, je možné predísť dodržiavaním jednoduchých bezpečnostných opatrení, ako napríklad:

- Používajte skrinky alebo stojany odporúčané výrobcom televízora.
- Používajte iba nábytok, ktorý televízoru poskytuje dostatočnú oporu.
- Zabezpečte, aby televízor nepresahoval hranu nábytku, na ktorom je umiestnený.
- Neumiestňujte televízor na vysoký nábytok (napríklad skrine alebo knižnice) bez ukotvenia nábytku i televízora k vhodnej podpere.
- Neumiestňujte televízor na tkaninu ani iné materiály, ktoré by sa mohli nachádzať medzi televízorom a podporným nábytkom.
- Poučte deti o nebezpečenstve šplhania na nábytok, aby dosiahli na televízor alebo jeho ovládacie prvky.

Rovnaké opatrenia by ste mali prijať, ak si váš súčasný televízor ponechávate a premiestňujete ho.

Symbols

| | |
|---|-----------------------------------|
|  | Označuje striedavý prúd (AC). |
|  | Označuje jednosmerný prúd (DC). |
|  | Označuje zariadenie triedy II. |
|  | Označuje pohotovostný režim. |
|  | Označuje stav „ZAP.“ (napájanie). |
|  | Označuje nebezpečné napätie. |



Modelové označenie a sériové číslo produktu sa nachádzajú na zadnej a bočnej strane produktu.

Poznačte si ich do nižšie uvedeného priestoru pre prípad servisného zásahu.

MODEL _____

Sériové č. _____

SMART TV Quick Setup Guide

- * Image shown may differ from your TV.
- * Image shown on a PC or mobile phone may vary depending on the OS(Operating System).
- * App icon positions may vary on the platform, depending on the software version.

Network Settings

- 1 Press the (**Home**) button on the remote to access the Home menu. Point the (**Settings**) icon and select by pressing the (**Wheel (OK)**) button on the remote.

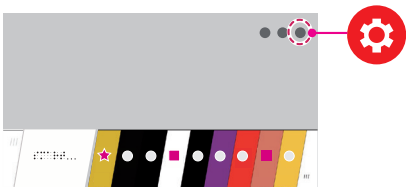

- 2 Point the (**All Settings**) icon and select by pressing the (**Wheel (OK)**) button on the remote.



- 3 Select the **Network** → **Wired Connection (Ethernet)** or **Wi-Fi Connection**.

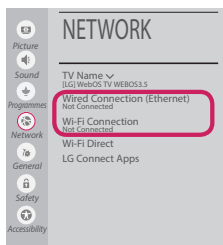

- 4 The device automatically tries to connect to the network available (wired network first). When you select the **Wi-Fi Connection**, the network list available is displayed. Choose the network you wish to use.

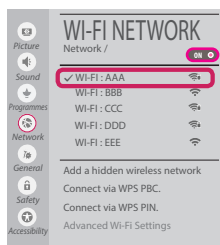

For wireless AP (Router) that have the symbol, you need to enter the security key.

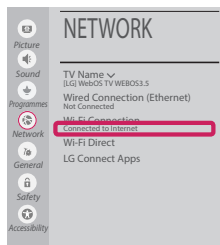

- 5 If the connection is successful, the "**Connected to Internet**" is displayed.

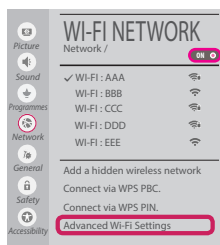

You can check the status of connection in **Advanced Wi-Fi settings**.



Troubleshooting Network Problems

- 1 Press the  (**Home**) button on the remote to access the Home menu. Point the  (**Settings**) icon and select by pressing the  (**Wheel (OK)**) button on the remote.



- 2 Point the  (**All Settings**) icon and select by pressing the  (**Wheel (OK)**) button on the remote.



- 3 Select the **Network** → **Wired Connection (Ethernet)** or **Wi-Fi Connection** → **Advanced Wi-Fi settings**.

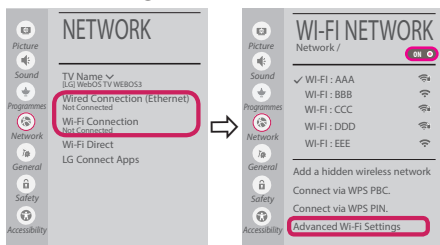

Follow the instructions below that correlate to your network status.

Check the TV or the AP (Router).



When X appears next to TV:

- 1 Check the connection status of the TV, AP (Router).
- 2 Power off and power on the TV, AP (Router).
- 3 If you are using a static IP, enter the IP directly.
- 4 Contact internet service provider or AP (Router) company.

Check the AP (Router) or consult your Internet service provider.



When X appears next to Gateway:

- 1 Unplug the power cord of the AP (Router) and try to connect after 5 seconds.
- 2 Initialize (Reset) the AP (Router).
- 3 Contact internet service provider or AP (Router) company.



When X appears next to DNS:

- 1 Unplug the power cord of the AP (Router) and try to connect after 5 seconds.
- 2 Initialize (Reset) the AP (Router).
- 3 Check that the MAC address of the TV/AP (Router) is registered with your Internet service provider. (The MAC address displayed on the right pane of the network status window should be registered with your Internet service provider.)
- 4 Check the AP (Router) manufacturer's website to make sure your router has the latest firmware version installed.

SmartShare PC SW Installing & Setting

- 1 Install the SmartShare PC SW programme on your PC.
- 2 Go to **www.lg.com**. Then, select your region.
- 3 Select **SUPPORT**. Then, select **Drivers & Software**, **SOFTWARE UPDATE** or **Software & Firmware**.
- 4 Search for your model. Then, select SmartShare PC SW.
- 5 You can run the programme when installation is complete.

NOTE

- **SmartShare** service is only available if TV and other devices are connected via a single AP (Router).

SmartShare Connection to Smartphone



- 1 Check that Wi-Fi is enabled on your smartphone. To use **SmartShare**, both devices must on the same local network.
- 2 Install/run the app for sharing content on your smartphone (It's called **LG TV Plus** on LG phones).
- 3 Enable your smartphone to share content files with other devices.
- 4 Open **Device Connector** application.
🏠 (Home) → **Device Connector** → **Smartphone** → **CONTENT SHARE**.
- 5 Select the file type you want to play (movie, audio or photo).
- 6 Select a movie, music or photo file to play on the TV.
- 7 Play the media file to view and enjoy it on your TV.

Updating the TV Firmware

* If the TV is turned on for the first time after it was shipped from the factory, initialization of the TV may take a few minutes.

- 1 🏠 (Home) → ⚙️ (Settings) → ⚙️ (All Settings) → ⚙️ General → About This TV → **CHECK FOR UPDATES**
- 2 After checking the version of the software, update it.
If you check the "**Allow Automatic Updates**", you can update the software automatically.

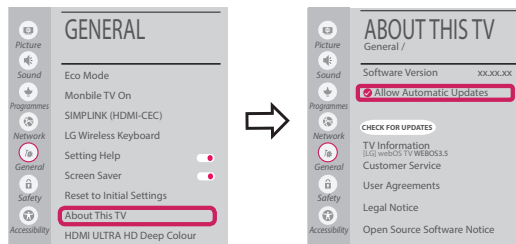

Wi-Fi Direct Setting



(Home) → **(Settings)** → **(All Settings)** → **Network** → **Wi-Fi Direct**

If a local network is not available, you can connect a portable device directly to the TV using Wi-Fi Direct.

With **SmartShare**, you can share files or screens of devices connected to **Wi-Fi Direct**.

- 1 When you open **Wi-Fi Direct** menu, a list of available devices appears.
- 2 When you are prompted to request connection, select **Yes. Wi-Fi Direct** is now connected to your TV.

Miracast Setting

Miracast allows a portable device to securely send video and sound to the TV wirelessly.



(Home)/**(Input)** → **Screen Share**

- 1 **Miracast** should be set to "**ON**" on your portable device.
- 2 When your TV is detected, select the device on your portable device. When connection is completed, the device screen appears on the TV screen.

If you turn Listen Mode to **ON** after launching the Screen Share app, you can connect the device without starting the Screen Share app.

WiDi (Wireless Display) Setting

Intel's WiDi (Wireless Display) technology enables easy and fast connection without wires or internet network for mirrored and dual monitor display on your TV. You can sit back and experience your favorite movies, videos, photos, online shows and more in full HD on your TV with great image clarity and sound.

(Home)/**(Input)** → **Screen Share**

- 1 Intel's WiDi is set to **On**. Your laptop runs the Intel WiDi programme.
- 2 It detects LG webOS TVs available, which supports WiDi. In the list, select the TV you want and click Connect. Enter the number shown on the screen into the input field (a) on your laptop and then click Continue.

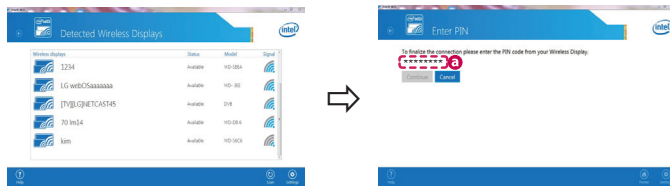

Notebook Screen

- 3 The laptop screen appears on the TV screen. The wireless environment may affect the screen display. If the connection is poor, the Intel WiDi connection may be lost.



* LG TVs do not need to register.

Please call LG Customer Service if you experience any problems.



Kurzanleitung zur Einrichtung des SMART TV

- * Ihr TV-Gerät kann von der Abbildung möglicherweise leicht abweichen.
- * Auf PC oder Mobiltelefon angezeigte Bilder können möglicherweise je nach Betriebssystem leicht abweichen.
- * Die Positionen der Anwendungssymbole können auf der Plattform je nach Softwareversion variieren.

Netzwerkeinstellungen

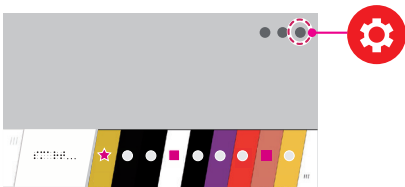
- 1 Drücken Sie zur Anzeige des Home-Menüs die Taste  (**Home**) auf der Fernbedienung. Markieren Sie das Symbol  (**Einstellungen**) und wählen Sie es durch Drücken der Taste  (**Rad (OK)**) auf der Fernbedienung aus.



- 2 Markieren Sie das Symbol  (**Alle Einstellungen**) und wählen Sie es durch Drücken der Taste  (**Rad (OK)**) auf der Fernbedienung aus.



- 3 Wählen Sie **Netzwerk** → **Drahtgebundene Verbindung (Ethernet)** oder **Wi-Fi-Verbindung**.

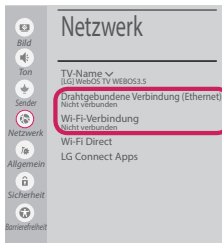

- 4 Das Gerät versucht automatisch, eine Verbindung zu dem verfügbaren Netzwerk herzustellen (zuerst kabelgebundenes Netzwerk). Wenn Sie die **Wi-Fi-Verbindung** auswählen, wird eine Liste mit den verfügbaren Netzwerken angezeigt. Wählen Sie das gewünschte Netzwerk aus.



Für kabellose Router (AP) mit dem Symbol  müssen Sie den Sicherheitsschlüssel eingeben.



- 5 Wenn die Verbindung hergestellt wurde, wird **„Mit dem Internet verbunden“** angezeigt.



Sie können den Verbindungsstatus unter **Erweiterte Wi-Fi-Einstellungen** prüfen.



Behebung von Netzwerkproblemen

- 1 Drücken Sie zur Anzeige des Home-Menüs die Taste  (Home) auf der Fernbedienung. Markieren Sie das Symbol  (Einstellungen) und wählen Sie es durch Drücken der Taste  Rad (OK) auf der Fernbedienung aus.

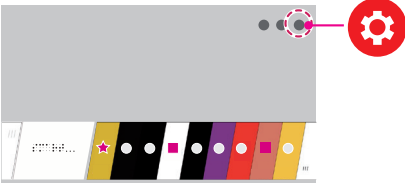

- 2 Markieren Sie das Symbol  (Alle Einstellungen) und wählen Sie es durch Drücken der Taste  Rad (OK) auf der Fernbedienung aus.



- 3 Wählen Sie **Netzwerk** → **Drahtgebundene Verbindung (Ethernet)** oder **Wi-Fi-Verbindung** → **Erweiterte Wi-Fi-Einstellungen**.

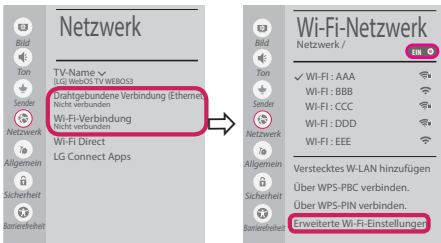

Befolgen Sie je nach Netzwerkstatus die nachfolgenden Anweisungen.

Prüfen Sie das Fernsehgerät oder den Router (AP).



Wenn ein X neben dem TV-Gerät erscheint:

- 1 Überprüfen Sie den Verbindungsstatus von Fernsehgerät und AP (Router).
- 2 Schalten Sie das Fernsehgerät und den AP (Router) aus und wieder ein.
- 3 Wenn Sie eine feste IP verwenden, geben Sie die IP direkt ein.
- 4 Wenn Sie sich an Ihren Internetdienstanbieter oder die Firma des Routers (AP).

Prüfen Sie den Router, oder wenden Sie sich an Ihren Internetdienstanbieter.



Wenn ein X neben dem Gateway erscheint:

- 1 Trennen Sie das Stromkabel des AP (Router), und versuchen Sie nach 5 Sekunden erneut, eine Verbindung herzustellen.
- 2 Initialisieren Sie den AP (Router) (zurücksetzen).
- 3 Wenn Sie sich an Ihren Internetdienstanbieter oder die Firma des Routers (AP).



Wenn ein X neben dem DNS erscheint:

- 1 Trennen Sie das Stromkabel des AP (Router), und versuchen Sie nach 5 Sekunden erneut, eine Verbindung herzustellen.
- 2 Initialisieren Sie den AP (Router) (zurücksetzen).
- 3 Prüfen Sie, ob die MAC-Adresse des Fernsehgerätes/ AP (Router) bei Ihrem Internetdienstanbieter registriert ist. (Die MAC-Adresse, die im rechten Bereich des Netzwerkstatusfensters angezeigt wird, muss bei Ihrem Internetdienstanbieter registriert sein.)
- 4 Prüfen Sie auf der Website des Routerherstellers, ob die neueste Firmwareversion auf Ihrem AP (Router) installiert ist.

Installation und Einrichtung von SmartShare PC SW

- 1 Installieren Sie das SmartShare PC SW -Programm auf Ihrem PC.
- 2 Gehen Sie auf www.lg.com. Wählen Sie dann Ihre Region aus.
- 3 Wählen Sie **SERVICE**. Wählen Sie dann **Treiber & Software, SOFTWARE UPDATE** oder **Software & Firmware**.
- 4 Suchen Sie nach Ihrem Modell. Wählen Sie dann SmartShare PC SW.
- 5 Wenn die Installation abgeschlossen ist, können Sie das Programm ausführen.

! HINWEIS

- Der **SmartShare**-Dienst ist nur verfügbar, wenn Fernseher und andere Geräte über einen einzelnen AP (Router) verbunden sind.

SmartShare-Verbindung zum Smartphone



- 1 Prüfen Sie, ob auf Ihrem Smartphone Wi-Fi aktiviert ist. Zum Verwenden von **SmartShare** müssen beide Geräte in dasselbe lokale Netzwerk eingebunden sein.
- 2 Installieren Sie die App zur Freigabe von Inhalt auf Ihrem Smartphone bzw. führen Sie diese App aus (auf LG-Telefonen hat diese die Bezeichnung **LG TV Plus**).
- 3 Aktivieren Sie die Freigabe von Inhaltsdateien für andere Geräte auf Ihrem Smartphone.
- 4 Öffnen Sie die Anwendung **Geräteanschluss**.
🏠 (Home) → **Geräteanschluss** → **Smartphone** → **INHALT TEILEN**.
- 5 Wählen Sie den Dateityp, den Sie abspielen möchten (Film, Audio oder Foto).
- 6 Wählen Sie eine Film-, Musik- oder Fotodatei aus, die Sie auf dem Fernsehgerät abspielen möchten.
- 7 Starten Sie die Mediendatei, um diese über Ihr Fernsehgerät abzuspielen.

Aktualisieren der TV-Firmware

* Wenn das Fernsehgerät nach der Auslieferung das erste Mal eingeschaltet wird, kann die Initialisierung einige Minuten dauern.

- 1 🏠 (Home) → ⚙️ (Einstellungen) → ⚙️ (Alle Einstellungen) → 📺 Allgemein → Info zu diesem TV-Gerät → Auf Updates prüfen
- 2 Sie können die Softwareversion prüfen und aktualisieren.
Wenn Sie „**Automatische Updates zulassen**“ aktivieren, wird die Software automatisch aktualisiert.

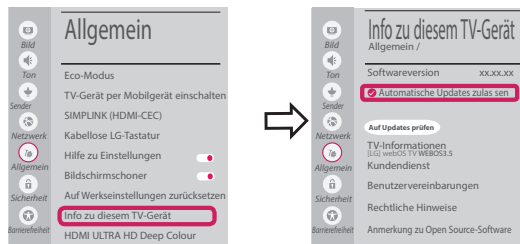

Wi-Fi Direct-Einstellungen



(Home) → **(Einstellungen)** → **(Alle Einstellungen)** → **Netzwerk** →

Wi-Fi Direct

Falls kein lokales Netzwerk verfügbar ist, können Sie ein tragbares Gerät per Wi-Fi Direct auch direkt mit dem TV-Gerät verbinden.

Mit SmartShare können Sie Dateien oder Bildschirme von Geräten freigeben, die mit **Wi-Fi Direct verbunden sind**.

- 1 Wenn Sie das Menü **Wi-Fi Direct** öffnen, wird eine Liste verfügbarer Geräte angezeigt.
- 2 Wenn Sie aufgefordert werden, eine Verbindung anzufordern, wählen Sie **Ja. Wi-Fi Direct** ist jetzt mit Ihrem Fernseher verbunden.

Miracast-Einstellung

Mit **Miracast** können Videos und Audiodateien sicher von einem tragbaren Gerät kabellos an ein TV- Gerät gesendet werden.



(Home)/**(Eingang)** → **Screen Share**

- 1 **Miracast** muss auf Ihrem tragbaren Gerät auf „**Ein**“ gestellt sein.
- 2 Wenn Ihr TV-Gerät erkannt wurde, wählen Sie es auf Ihrem tragbaren Gerät aus. Wenn die Verbindung hergestellt wurde, erscheint der Bildschirm des Geräts auf dem TV-Bildschirm.

Wenn Sie den Empfangsmodus nach dem Start der App „Screen Share“ auf **Ein** stellen, können Sie das Gerät verbinden, ohne die App „Screen Share“ zu starten.

WiDi (Wireless Display)-Einstellung

Die Intel WiDi (Wireless Display)-Technologie ermöglicht eine einfache und schnelle kabellose Verbindung oder Internetverbindung für gespiegelte und duale Bildschirme auf Ihrem Fernsehgerät. Sie können Ihre Lieblingsfilme, -videos, -fotos, -onlinesendungen und vieles mehr in Full HD mit hervorragender Bildqualität und großartigem Ton entspannt auf Ihrem Fernsehgerät genießen.

(Home)/**(Eingang)** → **Screen Share**

- 1 Intel's WiDi ist auf **Eingestellt**. Ihr Laptop ist mit dem Programm Intel WiDi ausgestattet.
- 2 Es erkennt die verfügbaren LG webOS TVs, die WiDi unterstützen. Wählen Sie in der Liste den gewünschten Fernseher aus und klicken Sie auf „**Connect (Verbindung)**“. Geben Sie die PIN-Nummer, die auf dem Bildschirm angezeigt wird, in das Eingabefeld (**a**) auf Ihrem Laptop ein, und klicken Sie dann auf „**Weiter**“.

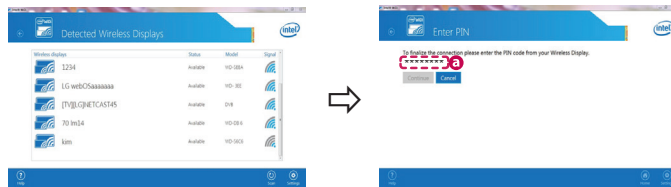

Notebook-Bildschirm

- 3 Der Laptop-Bildschirm wird auf dem TV-Bildschirm angezeigt. Die kabellose Umgebung kann sich auf die Bildschirmanzeige auswirken. Bei einer schlechten Verbindung kann die Intel WiDi-Verbindung verloren gehen.



* LG TV muss nicht registriert werden.

Rufen Sie den LG Kundendienst an, wenn Sie Probleme haben.



Guide de démarrage rapide SMART TV

- * L'image affichée peut être différente de celle de votre téléviseur.
- * L'image affichée sur un ordinateur ou un téléphone portable peut être différente selon le système d'exploitation.
- * La position des icônes d'application peut varier sur la plate-forme selon la version du logiciel que vous utilisez.

Paramètre Réseau

- 1 Appuyez sur le bouton  (**Accueil**) de la télécommande pour accéder au menu Accueil. Mettez l'icône  (**Paramètres**) en surbrillance et sélectionnez-la en appuyant sur la  **Molette(OK)** de la télécommande.



- 2 Mettez l'icône  (**Tous les paramètres**) en surbrillance et sélectionnez-la en appuyant sur la  **Molette(OK)** de la télécommande.



- 3 Sélectionnez le **Réseau** → **Connexion filaire (Ethernet)** ou **Connexion Wi-Fi**.

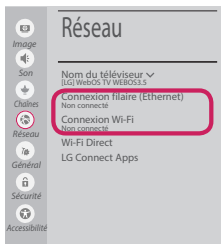

- 4 Le périphérique essaye automatiquement de se connecter au réseau disponible (prioritairement au réseau filaire). Lorsque vous sélectionnez **Connexion Wi-Fi**, la liste des réseaux s'affiche à l'écran. Sélectionnez le réseau que vous souhaitez utiliser.

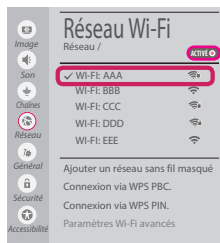

Pour connecter un routeur AP sans fil doté du symbole , vous devez saisir une clé de sécurité.

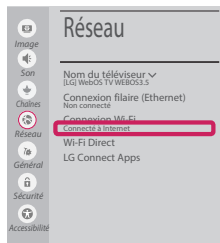

- 5 Une fois la connexion effectuée, la mention **"Connecté à Internet"** s'affiche à l'écran.





Vous pouvez vérifier l'état de la connexion dans les **Paramètres Wi-Fi avancés**.

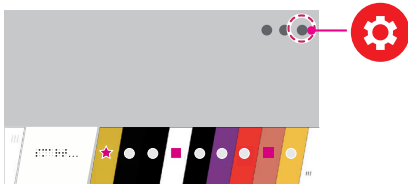

Dépannage des problèmes de réseau

- 1 Appuyez sur le bouton  (**Accueil**) de la télécommande pour accéder au menu Accueil. Mettez l'icône  (**Paramètres**) en surbrillance et sélectionnez-la en appuyant sur la  **Molette(OK)** de la télécommande.



- 2 Mettez l'icône  (**Tous les paramètres**) en surbrillance et sélectionnez-la en appuyant sur la  **Molette(OK)** de la télécommande.



- 3 Sélectionnez le **Réseau** → **Connexion filaire (Ethernet)** ou **Connexion Wi-Fi** → **Paramètres Wi-Fi avancés**.

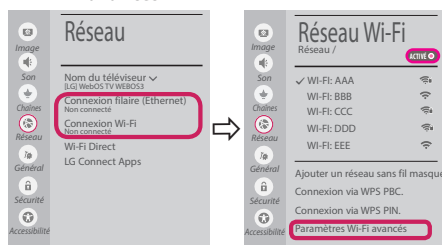

Suivez les instructions ci-dessous en fonction de l'état de votre réseau.

Vérifiez l'état de la TV ou du routeur.



Lorsque X apparaît à côté du téléviseur:

- 1 Vérifiez l'état de la connexion de la TV ou du point d'accès (routeur).
- 2 Allumez puis éteignez la TV ou le point d'accès (routeur).
- 3 Si vous utilisez une adresse IP statique, saisissez-la directement.
- 4 Contactez votre fournisseur de services Internet ou le fabricant de votre routeur AP.

Vérifiez l'état du routeur ou contactez votre fournisseur de services Internet.



Lorsque X apparaît à côté de la passerelle:

- 1 Débranchez le cordon d'alimentation du point d'accès (routeur) patientez 5 secondes, puis rebranchez-le.
- 2 Initialisez (Réglages usine) le point d'accès (routeur).
- 3 Contactez votre fournisseur de services Internet ou le fabricant de votre routeur AP.



Lorsque X apparaît à côté de DNS:

- 1 Débranchez le cordon d'alimentation du point d'accès (routeur) patientez 5 secondes, puis rebranchez-le.
- 2 Initialisez (Réglages usine) le point d'accès (routeur).
- 3 Vérifiez que l'adresse MAC de votre TV/du routeur a bien été enregistrée auprès de votre fournisseur de services Internet. (L'adresse MAC est inscrite sur le panneau de droite de la fenêtre de l'état du réseau et doit avoir été enregistrée auprès de votre fournisseur de services Internet.)
- 4 Consultez le site Web du fabricant de votre routeur pour savoir si votre routeur bénéficie de la dernière version du micrologiciel.

Installation et réglage du logiciel SmartShare PC

- 1 Installez SmartShare PC SW sur votre ordinateur.
- 2 Accédez à **www.lg.com**. Puis, sélectionnez votre région.
- 3 Sélectionnez **SERVICE CLIENTS**. Puis, Sélectionnez site **Drivers & Software, Mise à jour logiciel ou Logiciel & Firmware**
- 4 Recherchez votre modèle. Puis, sélectionnez SmartShare PC SW.
- 5 Procédez à l'installation pour exécuter le programme.

! REMARQUE

- Le service **SmartShare** est uniquement disponible si le téléviseur et d'autres périphériques sont connectés via un seul Routeur AP.





Connexion SmartShare pour smartphone

- 1 Vérifiez que la fonction Wi-Fi est activée sur votre smartphone. Pour utiliser **SmartShare**, les deux périphériques doivent être connectés au même réseau local.
- 2 Installez/exécutez l'application de partage de contenus sur votre smartphone (fonction **LG TV Plus** sur les téléphones LG).
- 3 Autorisez le partage de fichiers avec d'autres périphériques sur votre smartphone.
- 4 Lancez l'application **Connectique de périphérique**.
 (Accueil) → **Connectique de périphérique** → **Smartphone** → **PARTAGE DE CONTENU**.
- 5 Sélectionnez le type de fichier que vous souhaitez lire (films, fichiers audio ou photos).
- 6 Sélectionnez un film, une musique ou une photo pour diffuser le fichier sur votre téléviseur.
- 7 Lancez la lecture du fichier multimédia sur votre téléviseur.



Mise à jour du micrologiciel de la TV

* Si le téléviseur est mis sous tension pour la première fois depuis son expédition depuis l'usine, l'initialisation peut prendre quelques minutes.

- 1  (Accueil) →  (Paramètres) →  (Tous les paramètres) →  Général → **À propos de ce téléviseur** → **Rechercher les mises à jour**
- 2 Vous pouvez vérifier la version du logiciel et la mettre à jour.
Si vous choisissez l'option "**Autoriser les mises à jour automatiques**", les mises à jour seront effectuées automatiquement.

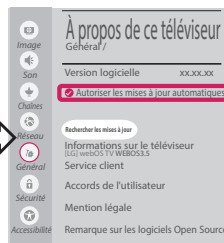
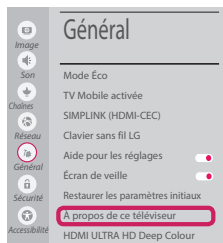

Réglage Wi-Fi Direct



(Accueil) → (Paramètres) → (Tous les paramètres) → Réseau →

Wi-Fi Direct

Si le réseau local n'est pas disponible, vous pouvez connecter un périphérique portable directement à votre téléviseur en utilisant la fonction Wi-Fi Direct. Avec SmartShare, vous pouvez partager des fichiers ou des écrans de périphériques connectés à **Wi-Fi Direct**.

- 1 Lors de l'ouverture du menu **Wi-Fi Direct**, une liste des périphériques disponibles apparaît.
- 2 Lorsqu'il vous est demandé d'établir une connexion, sélectionnez **Oui. Wi-Fi Direct** est désormais connecté à votre TV.

Réglage Miracast

Miracast permet à un périphérique vidéo d'envoyer sans fil en toute sécurité des contenus vidéo ou audio à une TV.



(Accueil)/ (Entrée) → Screen Share

- 1 **Miracast** doit être "**Activé**" sur votre périphérique portable.
- 2 Lorsque votre téléviseur est détecté, sélectionnez le périphérique correspondant sur votre périphérique portable.
Lorsque la connexion est effectuée, l'écran du périphérique apparaît sur l'écran du téléviseur.

Si vous lancez l'application Partage d'écran et **Activé** Mode d'écoute, vous pouvez connecter l'appareil sans démarrer l'application Partage d'écran.

Réglage WiDi (Wireless Display, Affichage sans fil)

La technologie d'affichage sans fil WiDi (Wireless Display) d'Intel offre une connexion rapide et sans câbles ni réseau Internet pour les affichages à double écran et en miroir sur votre téléviseur. Installez-vous confortablement et profitez de vos films, vidéos, photos, programmes en ligne préférés et bien plus encore en Full HD sur votre téléviseur avec une qualité d'image et de son exceptionnelle.

(Accueil)/ (Entrée) → Screen Share

- 1 Intel WiDi est réglé sur **Activé**. Votre ordinateur portable prend en charge le programme Intel Widi.
- 2 Cette fonction détecte les webOS TV LG disponibles et prenant en charge le WiDi. Dans la liste, sélectionnez votre TV et cliquez sur Connecter. Entrez le code PIN indiqué à l'écran dans le champ prévu à cet effet (a) sur votre ordinateur portable, puis cliquez sur Continuer.

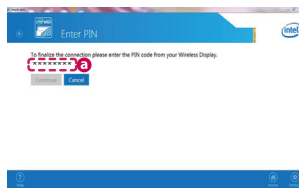

Écran de l'ordinateur portable

- 3 L'écran de l'ordinateur s'affiche sur le téléviseur. L'environnement sans fil peut affecter l'affichage de l'écran. Si la connexion est mauvaise, vous pouvez perdre la connexion Intel WiDi.

* Il n'est pas nécessaire d'enregistrer votre TV LG.

Veillez appeler le service clientèle de LG en cas de problème.

Guía de instalación rápida de SMART TV

- * La imagen mostrada puede ser diferente a la que aparece en la TV.
- * La imagen mostrada en un PC o teléfono móvil puede variar en función del SO (sistema operativo).
- * Las posiciones de los iconos de las aplicaciones pueden variar en la plataforma, dependiendo de la versión del software.

CONFIGURACIÓN DE RED

- 1 Pulse el botón (**Inicio**) del mando a distancia para acceder al menú Principal. Resalte el icono (**Configuración**) selecciónelo pulsando el botón (**Rueda(OK)**) del mando a distancia.



- 2 Resalte el icono (**Toda la configuración**) selecciónelo pulsando el botón (**Rueda(OK)**) del mando a distancia.



- 3 Seleccione **Red** → **Conexión cableada (Ethernet)** o **Conexión Wi-Fi**.



- 4 El dispositivo intenta conectarse automáticamente a la red disponible (a la red con cables primero). Cuando seleccione la **Conexión Wi-Fi**, se mostrará la lista de Conexiones disponibles. Seleccione la red que desea utilizar.



Para los AP (routers) inalámbricos que tienen el símbolo , debe introducir la clave de seguridad.

- 5 Si la conexión tiene éxito, se muestra el estado "**Conectado a Internet**".

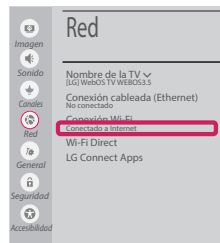

Puede comprobar el estado de la conexión en **Configuración Wi-Fi avanzada**.

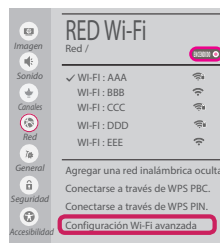

Solución de problemas de red

- 1 Pulse el botón (Inicio) del mando a distancia para acceder al menú Principal. Resalte el icono (Configuración) selecciónelo pulsando el botón Rueda(OK) del mando a distancia.

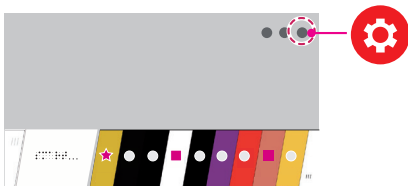

- 2 Resalte el icono (Todos la configuración) selecciónelo pulsando el botón Rueda(OK) del mando a distancia.



- 3 Seleccione **Red** → **Conexión cableada (Ethernet)** o **Conexión Wi-Fi** → **Configuración Wi-Fi avanzada**.

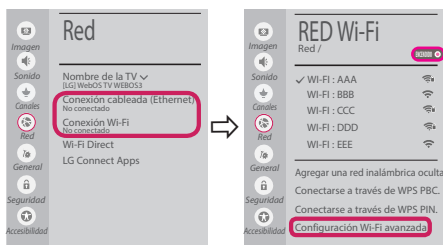

Siga las instrucciones indicadas a continuación que establecen el estado de la red.

Compruebe la TV o el AP (router).



Si aparece una X al lado de la TV:

- 1 Compruebe el estado de la conexión del televisor y el AP (router).
- 2 Apague y encienda el televisor y el AP (router).
- 3 Si utiliza una IP estática, introdúzcala.
- 4 Póngase en contacto con su proveedor de Internet o del AP (router).

Compruebe el router o consulte con su proveedor de servicios de Internet.



Si aparece una X al lado de la puerta de enlace:

- 1 Desenchufe el cable de alimentación del AP (router) e intente conectar de nuevo cuando transcurran 5 segundos.
- 2 Inicialice (Reajuste) el AP (router).
- 3 Póngase en contacto con su proveedor de Internet o del AP (router).



Si aparece una X al lado de DNS:

- 1 Desenchufe el cable de alimentación del AP (router) e intente conectar de nuevo cuando transcurran 5 segundos.
- 2 Inicialice (Reajuste) el AP (router).
- 3 Compruebe que la dirección MAC de la TV/ router está registrada con su proveedor de servicios de Internet. (La dirección MAC mostrada en el panel derecho de estado de red se debe registrar con su proveedor de servicios de Internet.)
- 4 Compruebe el sitio web del fabricante del router para asegurarse de que su router tiene la versión más reciente de firmware instalada.

Instalación y ajuste del SW SmartShare PC

- 1 Instale el programa SmartShare PC SW en su PC.
- 2 Vaya a **www.lg.com**. A continuación, seleccione su región.
- 3 Seleccione **Soporte**. A continuación, Seleccione **Software y Drivers , Actualización de software o Software & Firmware**.
- 4 Busque su modelo. A continuación, seleccione SmartShare PC SW.
- 5 Puede ejecutar el programa cuando la instalación finalice.

! NOTA

- El servicio **SmartShare** solo está disponible si la TV y otros dispositivos están conectados a través de un router individual.

Conexión mediante Smartshare con un Smartphone



- 1 Compruebe que la red Wi-Fi está habilitada en su teléfono inteligente. Para usar **SmartShare**, ambos dispositivos deben estar conectados a la misma red local.
- 2 Instale/ejecute la aplicación de contenido compartido en su teléfono inteligente (denominada **LG TV Plus** en los teléfonos LG).
- 3 Habilite su teléfono inteligente para compartir archivos de contenido con otros dispositivos.
- 4 Abra la aplicación **Conector de dispositivo**.
🏠 (Inicio) → **Conector de dispositivo** → **Teléfono inteligente** → **USO COMPARTIDO DEL CONTENIDO**.
- 5 Seleccione el tipo de archivo que desea reproducir (película, audio o foto).
- 6 Seleccione un archivo de película, música o foto para reproducirlo en la TV.
- 7 Reproduzca el archivo multimedia para verlo y disfrutarlo en la TV.

Actualización del firmware de la TV

* La primera vez que se encienda la TV tras su envío, puede tardar unos minutos en iniciarse.

- 1 🏠 (Inicio) → ⚙️ (Configuración) → ⋮ (Toda la configuración) → 📺 General → **Acerca de esta TV** → **Buscar actualizaciones**
- 2 Puede comprobar la versión de software y actualizarla.
Si marca la opción "**Permitir actualizaciones automáticas**", el software se actualizará automáticamente.

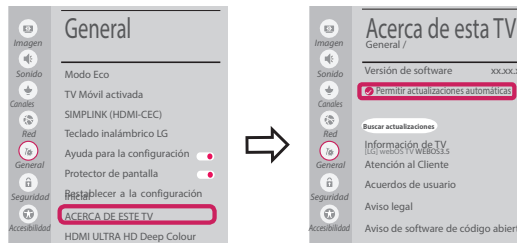

Ajuste Wi-Fi Direct



(Inicio) → (Configuración) → (Todos la configuración) → Red →

Wi-Fi Direct

Si no hay disponible una red local, podrá conectar un dispositivo portátil directamente a la TV mediante Wi-Fi Direct. SmartShare le permite compartir archivos o pantallas de dispositivos conectados a **Wi-Fi Direct**.

- 1 Cuando abra el menú **Wi-Fi Direct**, aparecerá una lista de los dispositivos disponibles.
- 2 Cuando se le pida que solicite conexión, seleccione **Sí. Wi-Fi Direct** está ya conectado a su TV.

Ajuste Miracast

Miracast permite a un dispositivo portátil enviar vídeo y sonido a la TV de forma inalámbrica y segura.



(Inicio) / (Entrada) → Screen Share

- 1 **Miracast** debe estar "**Encendido**" en su dispositivo portátil.
- 2 Cuando se detecte la TV, seleccione el dispositivo en su dispositivo portátil. Una vez finalizada la conexión, la pantalla del dispositivo aparecerá en la pantalla de la TV.

Si activa Listen Mode tras iniciar la aplicación Screen Share, podrá conectar el dispositivo sin iniciar la aplicación Screen Share.

Ajuste WiDi (pantalla inalámbrica)

La tecnología Intel's WiDi (WiDi de Intel) (pantalla inalámbrica) permite realizar una conexión sencilla y rápida sin cables ni red de Internet para la visualización de monitores reflejados y duales en su TV. Puede sentarse y disfrutar de sus películas, vídeos, fotos y programas en línea favoritos en Full HD en su TV con una magnífica claridad de imagen y sonido.

(Inicio) / (Entrada) → Screen Share

- 1 Intel's WiDi (WiDi de Intel) está establecido en **Encendido**. Su portátil ejecuta el programa Intel WiDi.
- 2 Detecta las TV webOS de LG disponibles, que son compatibles con WiDi. En la lista, seleccione la TV que desee y haga clic en Conectar. Introduzca el número de PIN que se muestra en la pantalla en el campo de entrada **(a)** en su portátil y, a continuación, haga clic en Continuar.

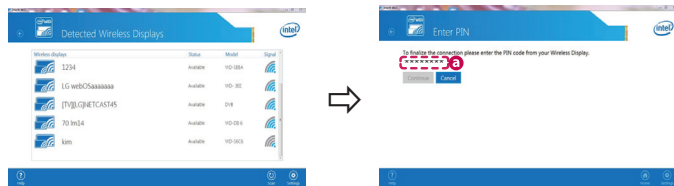

Pantalla de ordenador portátil

- 3 La pantalla del ordenador portátil aparece en la pantalla de la TV. El entorno inalámbrico puede afectar a la visualización de la pantalla. Si la conexión es deficiente, puede perderse la conexión Intel WiDi.



* No es necesario registrar la TV LG.

Llame al centro de atención al cliente de LG si experimenta algún problema.



SMART TV - Guida alla configurazione rapida

- * L'immagine mostrata può risultare differente rispetto alla TV in uso.
- * L'immagine mostrata su un PC o su un cellulare può variare a seconda del sistema operativo.
- * A seconda della versione del software, la posizione dell'icona App può variare sulla piattaforma.

Impostazione Rete

- 1 Premere il pulsante  (Home) sul telecomando per accedere al menu principale. Evidenziare l'icona  (**Impostazioni**) e selezionarla premendo il pulsante la  **Rotella(OK)** sul telecomando.



- 2 Evidenziare l'icona  (**Tutte le impostazioni**) e selezionarla premendo il pulsante la  **Rotella(OK)** sul telecomando.



- 3 Selezionare **Rete** → **Connessione cablata (Ethernet)** o **Connessione Wi-Fi**.



- 4 Il dispositivo tenta automaticamente la connessione alla rete disponibile (prima alla rete cablata). Quando si seleziona la **Connessione Wi-Fi**, viene visualizzato l'elenco delle reti disponibili. Scegliere la rete che si desidera utilizzare.

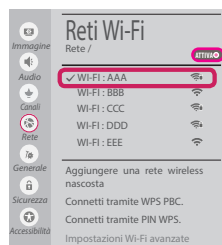

Per l'AP wireless (router) che presenta il simbolo , è necessario immettere la chiave di protezione.



- 5 Al termine della connessione, viene visualizzato il messaggio **"Connesso a Internet"**.



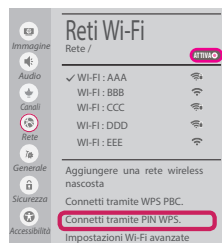

È possibile verificare lo stato della connessione in **Impostazioni Wi-Fi avanzate**.

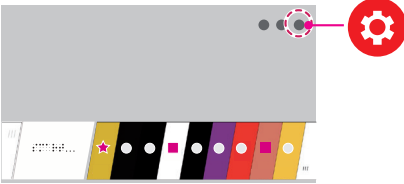

Risoluzione dei problemi relativi alla rete

- 1 Premere il pulsante  (**Home**) sul telecomando per accedere al menu principale. Evidenziare l'icona  (**Impostazioni**) e selezionarla premendo il pulsante la  **Rotella(OK)** sul telecomando.



- 2 Evidenziare l'icona  (**Tutte le impostazioni**) e selezionarla premendo il pulsante la  **Rotella(OK)** sul telecomando.



- 3 Selezionare **Rete** → **Connessione cablata (Ethernet)** o **Connessione Wi-Fi** → **Impostazioni Wi-Fi avanzate**.

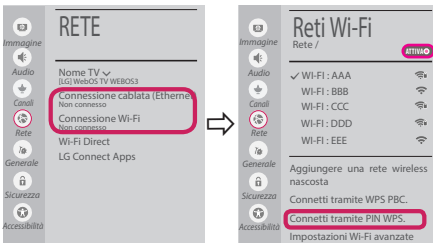

Attenersi alle istruzioni riportate di seguito relative allo stato della rete.

Controllare il TV o l'AP (router).



Se appare una X accanto al TV:

- 1 Verificare lo stato della connessione del TV, AP (Router).
- 2 Spegner e accendere il TV, AP (Router).
- 3 Se si utilizza un IP statico, immetterlo direttamente.
- 4 Contattare il provider di servizi Internet o le società dell'AP (Router).

Controllare il router oppure consultare il proprio provider di servizi Internet.



Se appare una X accanto al Gateway:

- 1 Scollegare il cavo di alimentazione dell'AP (router) e provare a connettersi nuovamente dopo 5 secondi.
- 2 Inizializzare (Reset) l'AP (Router).
- 3 Contattare il provider di servizi Internet o le società dell'AP (Router).



Se appare una X accanto alla DNS:

- 1 Scollegare il cavo di alimentazione dell'AP (router) e provare a connettersi nuovamente dopo 5 secondi.
- 2 Inizializzare (Reset) l'AP (Router).
- 3 Verificare che l'indirizzo MAC della TV o del router sia registrato presso il proprio provider di servizi Internet. (l'indirizzo MAC visualizzato nel riquadro di destra della finestra dello stato della rete deve essere registrato presso il proprio provider di servizi Internet.)
- 4 Controllare il sito Web del produttore per assicurarsi che sul router sia installata la versione più recente del firmware.

Installazione e impostazione del software per PC SmartShare

- 1 Installare il programma SmartShare PC SW sul PC.
- 2 Andare a www.lg.com. Quindi, selezionare la propria area geografica.
- 3 Selezionare **SUPPORTO**. Quindi, Selezionare **Drivers & Software, AGGIORNAMENTI SOFTWARE o Software e Firmware**
- 4 Cercare il modello in uso. Quindi, selezionare SmartShare PC SW.
- 5 Una volta completata l'installazione, è possibile eseguire il programma.

! NOTA

- Il servizio **SmartShare** è disponibile solo se il TV e gli altri dispositivi sono connessi tramite un singolo router.

Connessione SmartShare allo smartphone



- 1 Verificare che sullo smartphone sia attivato il Wi-Fi. Per utilizzare **SmartShare**, entrambi i dispositivi si devono trovare sulla stessa rete locale.
- 2 Sullo smartphone, installare/eseguire l'applicazione per la condivisione dei contenuti (sui cellulari LG tale applicazione si chiama **LG TV Plus**).
- 3 Consentire allo smartphone di condividere file di contenuto con altri dispositivi.
- 4 Aprire l'applicazione **Connettore dispositivo** application.
🏠 (Home) → **Connettore dispositivo** → **Smartphone** → **CONDIVISIONE CONTENUTI**.
- 5 Selezionare il tipo di file che si desidera riprodurre (filmato, audio o foto).
- 6 Selezionare un file di filmato, musica o foto da riprodurre sul TV.
- 7 Riprodurre il file multimediale e visualizzarlo sul TV.

Aggiornamento firmware TV

* Se il televisore viene acceso per la prima volta dopo essere stato spedito dalla fabbrica, l'inizializzazione potrebbe richiedere alcuni minuti.

- 1 🏠 (Home) → ⚙️ (Impostazioni) → ⓘ (Tutte le impostazioni) → ⚙️ Generale → **Informazioni sulla TV** → **Controlla aggiornamenti**
- 2 È possibile controllare la versione del software e aggiornarla.
Se si seleziona l'opzione "**Consentire gli aggiornamenti automatici**" il software viene aggiornato automaticamente.

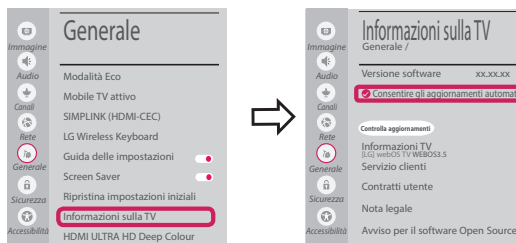

Impostazione Wi-Fi Direct



(Home) → (Impostazioni) → (Tutte le impostazioni) → Rete → **Wi-Fi Direct**

Se una rete locale non è disponibile, è possibile collegare un dispositivo portatile direttamente al TV utilizzando la funzione Wi-Fi Direct.

Con SmartShare, è possibile condividere i file o le schermate dei dispositivi collegati a **Wi-Fi Direct**.

- 1 Quando si apre il menu **Wi-Fi Direct**, viene visualizzato un elenco di dispositivi disponibili.
- 2 Quando viene richiesto di stabilire la connessione, selezionare **Si. Wi-Fi Direct** e connesso al TV.

Impostazione Miracast

Miracast consente a un dispositivo portatile di inviare video e audio al TV in modalità wireless, in totale sicurezza.



(Home) / (Ingresso) → Screen Share

- 1 **Miracast** deve essere impostato su **"Attiva"** sul dispositivo portatile.
- 2 Quando viene rilevato il TV, selezionare il dispositivo sul dispositivo portatile.
Al termine dell'operazione, la schermata del dispositivo appare sullo schermo del TV.

Se si imposta la modalità di ascolto su **Attiva** dopo aver lanciato l'app Screen Share, è possibile collegare il dispositivo senza avviare l'app.

Impostazione WiDi (Wireless Display)

La tecnologia WiDi (Wireless Display) di Intel consente una connessione semplice e veloce senza l'uso di cavi o reti Internet per la visualizzazione di monitor mirror e dual sul TV. Puoi sederti e goderti i tuoi film preferiti, video, foto, programmi online e molto altro in full HD sul TV, con qualità audio e video incredibili.

(Home) / (Ingresso) → Screen Share

- 1 Intel's WiDi è impostato su **Attiva**. Il laptop esegue il programma Intel WiDi.
- 2 Vengono rilevate le LG Webos TV disponibili che supportano WiDi. Nell'elenco, selezionare la TV desiderata e fare clic su Connetti. Immettere il codice PIN visualizzato sullo schermo nel campo di immissione del laptop e fare clic su Continua.

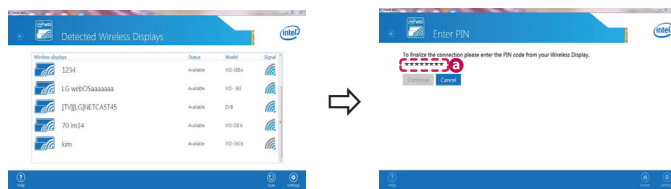

Schermo notebook

- 3 La schermata del notebook viene visualizzata sullo schermo del TV. L'ambiente wireless può influire sulla visualizzazione dello schermo.
In caso di scarsa connettività, la connessione Intel WiDi potrebbe essere persa.



* Non è necessario registrare la TV LG.

Chiamare il servizio clienti LG se si verificano problemi.



Ghid rapid de instalare SMART TV

- * Imaginea ilustrată poate fi diferită de televizorul dvs.
- * Imaginea ilustrată pe un PC sau pe un telefon mobil poate varia în funcție de SO (Sistemul de Operare).
- * Pozițiile pictogramei aplicației pot varia pe platformă, în funcție de versiunea de software.

Setări pentru rețea

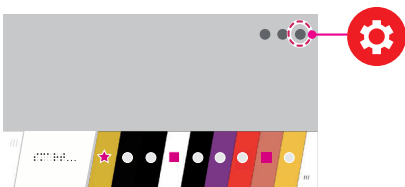
- 1 Apăsați butonul  (**ACASĂ**) de pe telecomandă pentru a accesa Meniul inițial. Evidențiați pictograma  (**Setări**) și selectați apăsând butonul  **Disc (OK)** de pe telecomandă.



- 2 Evidențiați pictograma  (**Toate setările**) și selectați apăsând butonul  **Disc (OK)** de pe telecomandă.



- 3 Selectați **Rețea** → **Conexiune cu fir (Ethernet)** sau **Conexiune Wi-Fi**.



- 4 Dispozitivul încearcă automat să se conecteze la rețeaua disponibilă (mai întâi la rețeaua cu fir). Când selectați **Conexiune Wi-Fi**, este afișată lista de rețele disponibilă. Alegeți rețeaua pe care doriți să o utilizați.

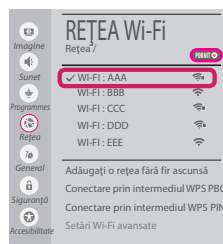

Pentru punctul de acces fără fir (router) care are simbolul , trebuie să introduceți cheia de securitate.



- 5 În cazul în care conexiunea se realizează cu succes, este afișată rețeaua „**Conectat la internet**”.



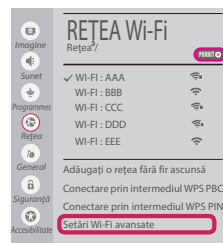

Puteți verifica starea conexiunii în **Setări Wi-Fi avansate**.

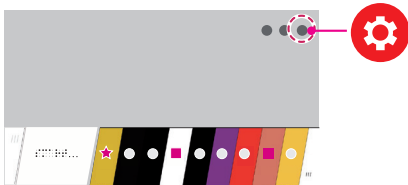

Depanarea problemelor de rețea

- 1 Apăsăți butonul  (**ACASĂ**) de pe telecomandă pentru a accesa Meniul inițial. Evidențiați pictograma  (**Setări**) și selectați apăsând butonul  **Disc (OK)** de pe telecomandă.



- 2 Evidențiați pictograma  (**Toate setările**) și selectați apăsând butonul  **Disc (OK)** de pe telecomandă.



- 3 Selectați **Rețea** → **Conexiune cu fir (Ethernet)** sau **Conexiune Wi-Fi** → **Setări Wi-Fi avansate**.

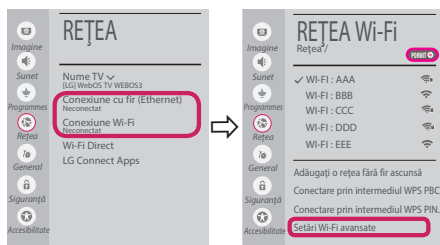

Urmați instrucțiunile de mai jos care sunt corelate cu starea rețelei dvs.

Verificați televizorul sau punctul de acces (router).



Când X apare în dreptul televizorului:

- 1 Verificați starea conexiunii televizorului, punctul de acces (router).
- 2 Oprțiți și porniți televizorul, punctul de acces (router).
- 3 Dacă utilizați un IP static, introduceți IP-ul direct.
- 4 Contactați furnizorul de servicii de internet sau compania pentru punctul de acces (router).

Verificați punctul de acces (router) sau consultați furnizorul dvs. pentru servicii de internet.



Când X apare în dreptul Gateway:

- 1 Scoateți din priză cablul de alimentare al punctului de acces (router) și încercați conectarea după 5 secunde.
- 2 Inițializați (resetați) punctul de acces (router).
- 3 Contactați furnizorul de servicii de internet sau compania pentru punctul de acces (router).



Când X apare în dreptul DNS:

- 1 Scoateți din priză cablul de alimentare al punctului de acces (router) și încercați conectarea după 5 secunde.
- 2 Inițializați (resetați) punctul de acces (router).
- 3 Verificați ca adresa MAC a televizorului/ punctului de acces (router) să fie înregistrată la furnizorul dvs. de servicii de internet. (Adresa MAC afișată pe panoul din dreapta al ferestrei cu starea rețelei trebuie să fie înregistrată la furnizorul de servicii de internet.)
- 4 Verificați site-ul web al producătorului punctului de acces (router) pentru a vă asigura că routerul dvs. are cea mai recentă versiune instalată.

Instalarea și setarea SmartShare PC SW

- 1 Instalați programul SmartShare PC SW pe PC.
- 2 Accesați **www.lg.com**. Apoi, selectați regiunea dvs.
- 3 Selectați **SUPPORT**. Apoi, Selectați **Drivers & Software**, **ACTUALIZARI SOFTWARE** sau **Software & Firmware**.
- 4 Căutați modelul dvs. Apoi selectați SmartShare PC SW.
- 5 Puteți rula programul când se încheie instalarea.

! NOTĂ

- Serviciul **SmartShare** este disponibil numai dacă televizorul și celelalte dispozitive sunt conectate prin intermediul unui singur punct de acces (router).

Conectarea SmartShare la smartphone



- 1 Asigurați-vă că funcția Wi-Fi este activată pe smartphone-ul dvs. Pentru a utiliza **SmartShare**, ambele dispozitive trebuie să fie conectate la aceeași rețea locală.
- 2 Instalați/ruțați aplicația pentru partajare de conținut pe smartphone (Se numește **LG TV Plus** pe telefoanele LG).
- 3 Activați smartphone-ul pentru a partaja fișiere cu diferite conținuturi cu alte dispozitive.
- 4 Deschideți aplicația **Conector dispozitiv**.
🏠 (ACASĂ) → **Conector dispozitiv** → **Smartphone** → **PARTAJAREA CONȚINUTULUI**.
- 5 Selectați tipul de fișier pe care doriți să-l redați (video, audio sau fotografii).
- 6 Selectați fișierul video, de muzică sau fotografii care va fi redat pe televizor.
- 7 Redați fișierul media pentru a-l vizualiza și a vă bucura de el pe televizor.

Actualizarea firmware-ului televizorului

* Dacă televizorul este pornit pentru prima dată după livrarea din fabrică, inițializarea acestuia poate dura câteva minute.

- 1 🏠 (ACASĂ) → ⚙️ (Setări) → ⚙️ (Toate setările) → 📺 General → **Despre acest TV** → **VERIFICAȚI ACTUALIZĂRILE**
- 2 După verificarea versiunii software-ului, actualizați-l.
Dacă bifați „**Permite actualizările automate**”, puteți actualiza software-ul automat.



Setarea Wi-Fi Direct



(ACASĂ) → (Setări) → (Toate setările) → Rețea → **Wi-Fi Direct**

Dacă nu este disponibilă o rețea locală, puteți conecta un dispozitiv portabil direct la televizor, folosind Wi-Fi Direct.

Cu SmartShare, puteți partaja fișiere sau ecrane ale dispozitivelor conectate la **Wi-Fi Direct**.

- 1 Când deschideți meniul **Wi-Fi Direct**, va apărea o listă de dispozitive disponibile.
- 2 Când vi se cere să solicitați conectarea, selectați **Da. Wi-Fi Direct** este acum conectat la televizorul dvs.

Setarea Miracast

Miracast permite unui dispozitiv portabil să trimită în siguranță materiale video și sunet către televizor, fără cabluri.



(ACASĂ)/ (INTRARE) → Screen Share

- 1 **Miracast** trebuie setat la „**PORNIT**” pe dispozitivul dvs. portabil.
- 2 Când televizorul este selectat, selectați dispozitivul pe dispozitivul dvs. portabil. După finalizarea conexiunii, ecranul dispozitivului apare pe ecranul televizorului.

Prin comutarea Modulului de ascultare la **PORNIT** după lansarea aplicației Screen Share, puteți conecta dispozitivul fără a porni aplicația Screen Share.

Setarea WiDi (Wireless Display)

Tehnologia WiDi (Wireless Display) de la Intel permite conectarea ușoară și rapidă fără fire sau rețea de Internet pentru afișarea pe monitor dual sau în oglindă. Vă puteți relaxa și experimenta filmele dvs. preferate, clipurile video, fotografiile, emisiunile online și mult mai multe în full HD pe televizorul dvs. cu o claritate excelentă a imaginii și a sunetului.

(ACASĂ)/ (INTRARE) → Screen Share

- 1 Intel's WiDi este setat la **Pornit**. Laptopul dvs. rulează programul Intel WiDi.
- 2 Detectează televizoarele LG webOS disponibile, care acceptă WiDi. Din listă, selectați televizorul dorit și faceți clic pe Conectare. Introduceți numărul afișat pe ecran în câmpul de introducere (a) de pe laptopul dvs. iar apoi faceți clic pe Continuare.

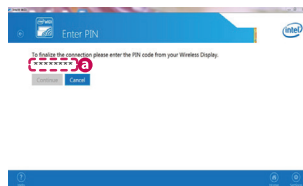
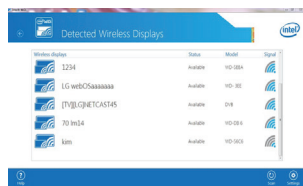

Ecranul notebook-ului

- 3 Ecranul laptopului apare pe ecranul televizorului. Mediul wireless poate afecta afișajul ecranului. Dacă conexiunea este slabă, conexiunea Intel WiDi poate fi pierdută.

* Televizoarele LG nu au nevoie de înregistrare.

Apelați centrul de service pentru clienți LG dacă întâmpinați probleme.