



Website: <http://www.lg.com>

MICROWAVE OVEN

INSTALLATION INSTRUCTIONS

PLEASE READ AND SAVE THESE INSTALLATION INSTRUCTIONS.

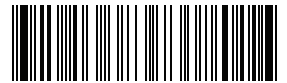

MFL37192904
Printed in China

Your Safety First

BEFORE YOU START

- **Proper installation is the installer's responsibility!**

Proper installation by a qualified technician or installer is recommended.

- Read the entire manual before you begin. The model number label is located on the oven front. See Figure 1. The mounting plate is located on the upper packing. See Figure 2.

NOTE: Vent grille appearance varies by model.

BE SURE TO READ THE FOLLOWING SAFETY INSTRUCTIONS:

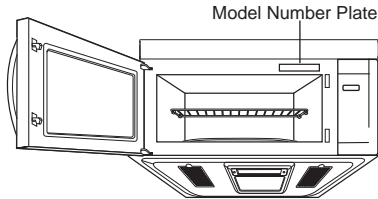

Figure 1

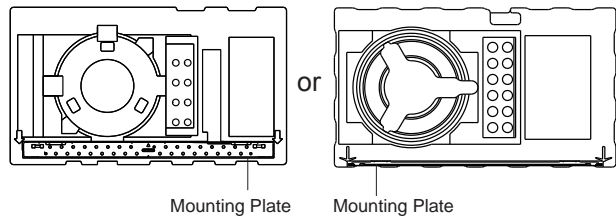

Figure 2

⚠ WARNING

For Your Safety

- **This oven should not be installed or located by anyone except properly qualified service personnel.**
- **You will need TWO people to install this oven. It is heavy and could cause personal injury if not handled properly.**
- **Avoid Electric Shock!**
 - Before you drill into the wall, note where electrical outlets are and where electrical wires might be concealed behind the wall. **YOU COULD GET AN ELECTRIC SHOCK** if you contact electrical wires with your drill bit.
 - Locate and disconnect the power to any electrical circuits that could be affected by installing this oven. **IF YOU DO NOT DISCONNECT THE POWER, YOU COULD GET AN ELECTRIC SHOCK.**
- **ELECTRICAL RATING OF THIS OVEN : 120V AC 60Hz.**
 - You need a DEDICATED 120V, 60Hz, AC only, 15 or 20A, fused electrical supply (located in the cabinet above the microwave as close as possible to the microwave) serving only the microwave.

- **THIS APPLIANCE MUST BE GROUNDED!**

- If there is an electrical short circuit, grounding reduces the risk of electric shock by providing an escape wire for the electric current. This appliance is equipped with a cord having a grounding wire with a grounding plug.
 - Place the plug into a properly installed and grounded outlet. See Figure 3.
 - Do not use an extension cord.
 - Keep the power cord dry and do not pinch or crush it.Failure to follow this instruction may cause a fire hazard.

- **DO NOT, UNDER ANY CIRCUMSTANCES, REMOVE THE POWER SUPPLY CORD GROUNDING PRONG!**

This appliance **MUST** be grounded!

PROPERLY POLARIZED AND GROUNDED OUTLET

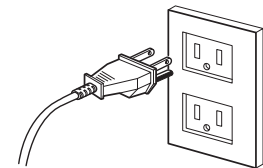

Three-Pronged (Grounding) Plug

Figure 3

⚠ WARNING

If you use the grounding plug improperly, you risk electric shock and/or fire!

Check with a qualified electrician if you are not sure whether the oven is properly grounded or if you do not completely understand the grounding instructions.

DO NOT USE A FUSE IN THE NEUTRAL OR GROUNDING CIRCUIT.

⚠ WARNING

Improper grounding could result in electric shock, fire or other personal injury.

Your Safety First

SAVE THESE INSTRUCTIONS FOR THE LOCAL ELECTRICAL INSPECTOR'S USE.

• **DO NOT EXPOSE YOURSELF TO EXCESSIVE MICROWAVE ENERGY!**

- DO NOT try to operate the microwave oven with the door open.
- DO NOT tamper with or defeat the safety interlocks.
- DO NOT place objects between the microwave oven front face and the door.
- DO NOT allow soil or cleaner residue to build up on the flat surfaces around the microwave oven door.
- DO NOT operate the microwave oven if it is damaged.
- The microwave oven door must close properly to operate safely.
- DO NOT USE THE MICROWAVE OVEN:
 - If the door is bent.
 - If the hinges or latches are broken or loose.
 - If the door seals, sealing surfaces or glass is broken.
- DO NOT ATTEMPT TO ADJUST OR REPAIR THE OVEN YOURSELF!
It should be adjusted and repaired by a qualified technician who can check for microwave leakage after repairing the oven.

⚠ WARNING

If you do not use the microwave oven as instructed, you could be exposed to excessive microwave energy.

• **MAKE SURE YOU HAVE ENOUGH SPACE AND SUPPORT.**

- Mount the oven against a flat, vertical wall, so it is supported by the wall. The wall should be constructed of minimum 2" x 4" wood studding and 3/8" thick drywall or plaster/lath.
- ATTACH (See note on page 4) the two lag screws supporting the oven to a vertical, 2" x 4" wall stud.
- DO NOT mount the microwave oven to an island or peninsula cabinet.
- BE SURE the upper cabinet and rear wall structures can support 150 lbs., plus the weight of any items you place inside the oven or upper cabinet.
- Locate the oven away from strong draft areas, such as windows, doors, and strong heating vents.
- BE SURE you have enough space. See Figure 4 below for minimum vertical and horizontal clearance.

⚠ WARNING

If you do not mount the oven as instructed, you risk personal injury and/or property damage.

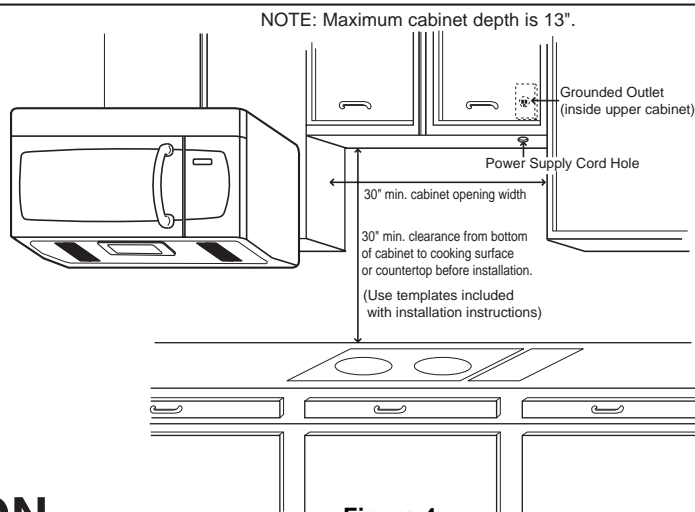

Figure 4

⚠ CAUTION

- Before you begin installing the oven, PLACE A PIECE OF THE CARTON OR OTHER HEAVY MATERIAL (a blanket) over the countertop or cooktop to protect it. Do not use a plastic cover. Failure to protect these surfaces could result in property damage.

Parts, Tools, Materials

THE FOLLOWING PARTS ARE SUPPLIED WITH THE OVEN:

NOTE: Depending on your ventilation requirements, you may not use all of these parts.

Damper/duct connector

(for roof venting or wall venting installation)
Not Actual Size (2 pieces must be assembled as shown) Not used if venting into kitchen.

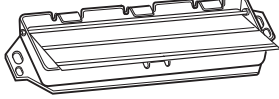

**One power cord clamp and
One dark-colored mounting screw**
(to hold the power cord)
Actual Size

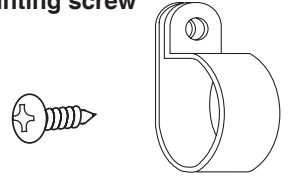

One power cord clamp bushing - Actual Size (for the cord hole in a metal upper cabinet)

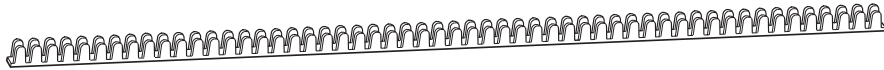

One mounting plate - Not Actual Size (for supporting the Microwave Oven)

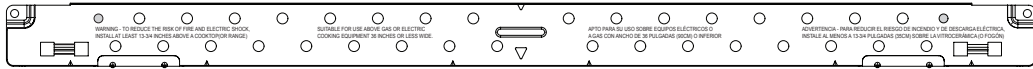

Two 1/4" x 2" lag screws - Actual Size
(for wall stud holes)

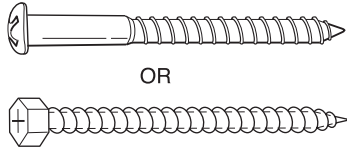

Two 1/4" x 3" toggle bolts - Actual Size
(for drywall holes)

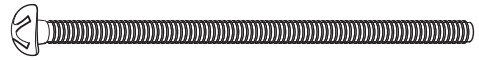

Two 1/4" x 3" bolts - Actual Size
(for securing to the upper cabinet)

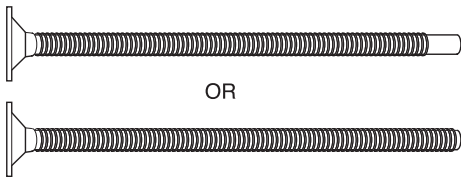

Two tapping screws - Actual Size
(for attaching the damper duct connector)



Two 1/4" x 3" bolts - Actual Size
(for securing to the upper cabinet)

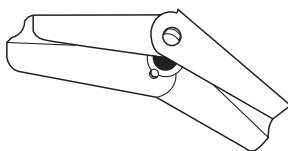

One upper cabinet template- Not Actual Size

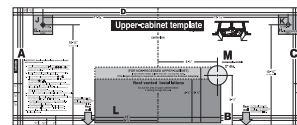

One rear wall template- Not Actual Size
(1 piece mounting plate only)



NOTE: You need to install at least one lag screws into a 2" x 4" stud and three anchor bolts into the wall, and the mounting area must meet the 150 lbs. weight requirement.

Parts, Tools, Materials

You will need the following tools and materials for the installation:

Carton or other heavy material such as a blanket for covering the counter top.

Clear Tape
(for taping the templates to the wall)



Stud Finder or Thin Nail



Saber Saw
(for cutting vent holes for roof or wall venting)

Keyhole Saw (for the power cord hole)

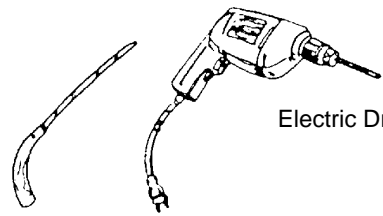

Electric Drill

3/8" and 3/4" wood drill bits



Phillips Screwdriver
(for the screws)



Pencil



Gloves



1/2" and 3/16" drill bits

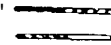

Flat Blade Screwdriver
(for the toggle bolts)

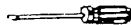

Plumb Line

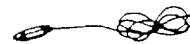

Measuring Tape
(metal preferred)



Duct Tape

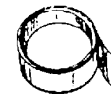

Small Side Cutters(Nipper) or Tin Snips



Caulking Gun and Caulk

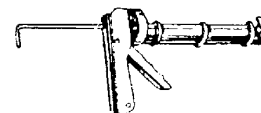

- If you have brick or masonry walls, you will need special hardware and tools.
- The ductwork you need for the installation is not included. All wall and roof caps must have a back-draft damper. (Shown on page 4).
- Wear proper gloves to protect your hands from injury.

STEP 1: *Prepare The Electrical Connection*

⚠ W A R N I N G

AVOID ELECTRIC SHOCK! THIS APPLIANCE MUST BE GROUNDED!

1. Locate the grounded electric outlet for this oven in the cabinet above the oven, as shown in Figure 5.

NOTE: The outlet should be on a circuit dedicated to the microwave oven (120V, 60 Hz., AC only) with a 15 or 20A fused electrical supply.

IMPORTANT: If you do not have the proper wall outlet, you **MUST** have one installed by a qualified electrician.

2. You will cut the hole for the power supply cord (shown in Figure 5) later when you prepare the wall and upper cabinet in Step 4.

NOTE: Do not use an extension cord.
Keep the power cord dry and do not pinch or crush it.

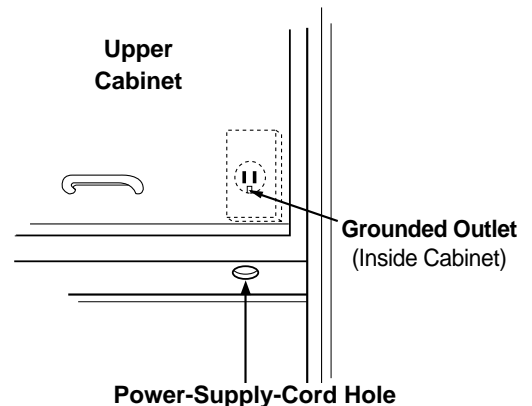

Figure 5

⚠ W A R N I N G

Improper grounding could result in electric shock or other personal injury.

- DO NOT, UNDER ANY CIRCUMSTANCES, REMOVE THE POWER SUPPLY CORD GROUNDING PRONG!
- This appliance **MUST** be grounded!

STEP 2: Prepare The Venting System

NOTE: The ductwork you need for outside ventilation is not included with your oven. The standard ductwork fittings and length are shown in Figure 10, page 8.

WARNING

THIS OVEN MUST BE PROPERLY VENTED!

You may vent your oven in one of three ways. However, do NOT vent into a wall cavity, an attic, or an unused area.

- **Roof-venting** If your oven is located on an outside wall near the roof, as in Figure 7 (3 1/4" x 10" duct) and Figure 9 (6" round duct.)
- **Wall-venting** If your oven is located on an outside wall of your house, as in Figure 6 (3 1/4" x 10" duct) and Figure 9 (6" round duct.)
- **Room-venting** If your oven is located on an inside wall of your house, as in Figure 8.

NOTE: If you choose the rear exhaust method (roof or wall-venting), be sure there is enough clearance within the wall for the exhaust duct.

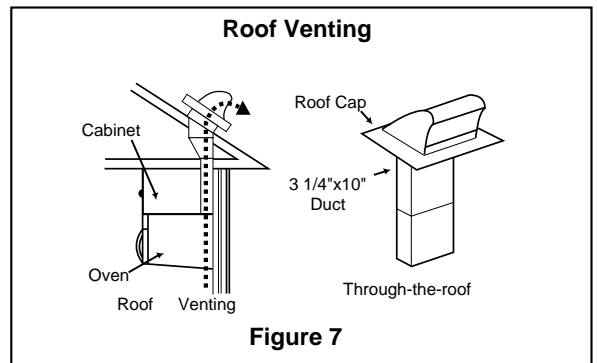
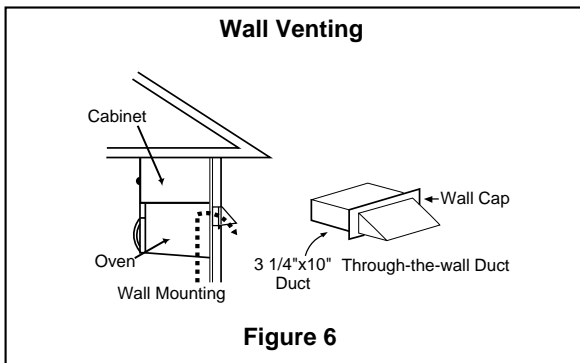

REMEMBER AS YOU INSTALL THE VENTING:

- Keep the length of the ductwork and the number of elbows to a minimum to ventilate your oven efficiently. See examples on page 8.
- Keep the size of the ductwork the same.
- Do not install two elbows together.
- Use duct tape to seal all joints in the duct system.
- Use caulking to seal the exterior wall or roof opening around the cap.
- After installation, you should check outside hood opening and operation.
- When you install the oven, please refer to the Installation Manual.
For the outside hood opening position and size refer to the upper cabinet template or rear wall template.

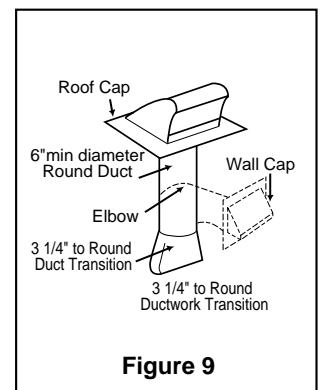
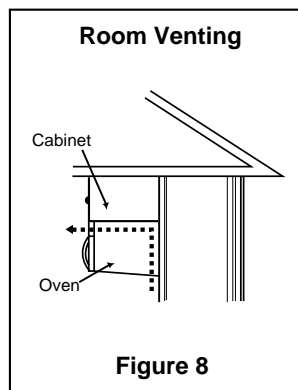

STEP 2: Prepare The Venting System

Standard Fittings

NOTE: If the existing duct is round, you must use a rectangular-to-round adapter, with a rectangular 3" extension duct installed between the damper assembly and the adapter to prevent the exhaust damper's sticking.

Duct Length

The total length of the duct system, including straight duct, elbows, transitions, and wall or roof caps **must not exceed 140 feet**.

For best performance, do not use more than three 90 degree elbows, and keep the length as short as possible.

Below are the standard fittings and their equivalent length in feet.







1	 <p>3 1/4" x 10" to 6" = 5 ft.</p>	2	 <p>3 1/4" x 10" roof cap = 24 ft</p>	3	 <p>3 1/4" x 10" 90° elbow = 25 ft</p>		
4	 <p>90° elbow = 10 ft</p>	5	 <p>3 1/4" x 10" wall cap = 40 ft</p>	6	 <p>45° elbow = 5 ft</p>	7	 <p>3 1/4" x 10" flat elbow = 10 ft</p>

Figure 10

To calculate the equivalent length of each duct piece used, see the examples below.

For 3 1/4" x 10" SYSTEMS	Examples	For 6" ROUND SYSTEMS
		
<p>1 3 1/4" x 10" 90° elbow = 25 ft.</p> <p>1 Wall Cap = 40 ft.</p> <p>8 feet straight duct = 8 ft.</p> <p>TOTAL LENGTH = 73 ft.</p>	<p>1 transition = 5 ft.</p> <p>2 90° elbows = 20 ft.</p> <p>1 Wall Cap = 40 ft.</p> <p>8 feet straight = 8 ft.</p> <p>TOTAL LENGTH = 73 ft.</p>	

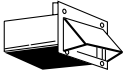
STEP 3: Prepare The Venting Blower

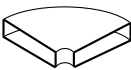
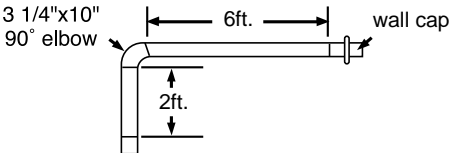
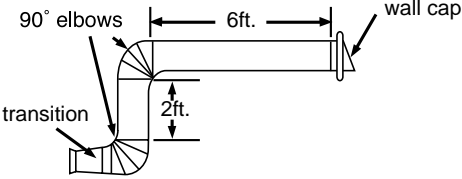
Your microwave oven is shipped with the blower assembled for room-vented. You need to adjust the blower if you want wall-venting or roof-vented installation.

⚠ WARNING

ELECTRIC SHOCK HAZARD! UNPLUG UNIT BEFORE WORKING ON IT.

- DO NOT PULL OR STRETCH THE BLOWER WIRING! Pulling and stretching the blower wiring could result in electric shock.

1. Remove any shipping materials and parts from inside the microwave oven. Set them aside for later use.

2. Cover the counter top or cooktop with a thick, protective covering to protect it from damage and dirt. See Figure 11.

NOTE: If you have a free-standing range, disconnect it, move it onto a piece of cardboard or hardboard and pull it away from the wall, so that you can get closer to the upper cabinet and back wall for easier measuring and drilling.

3. Locate the exhaust adaptor, grease filters and hardware packet.

4. At this point, remove any adhesive tape (if there is any), on the exhaust adaptor, the grease filters and the power supply cord.

- Do not remove the packing tape on the slide-out vent.

NOTE: Set the product down on a flat surface only.

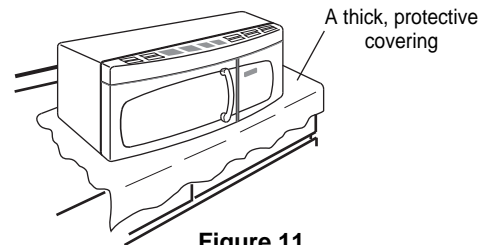

Figure 11

ROOM-VENTED INSTALLATION:

This oven is shipped assembled for room-vented.

You need to go to STEP 4: **PREPARE THE WALL & UPPER CABINET** located on page 13 .

⚠ WARNING

FIRE HAZARD! CORRECTLY INSTALL THE VENT FAN BEFORE USE .

- When changing the vent fan position for a rear wall vent or roof vent:

1. Properly align the ventilation fan openings and blower plate knockouts.

2. Ventilation fan openings should be completely exposed to the outside.

3. After installation, check the air ventilation path. Refer to page 7 Figures 6-8 for proper vent selection.

- Improper installation can cause problems such as:

1. Inability to assemble blower plate or ventilation motor correctly.

2. Abnormal noise during product operation.

3. Weak ventilation.

4. Product overheating - possibility of product breakdown or fire.

STEP 3: Prepare The Venting Blower

WALL-VENTING INSTALLATION:

1. Remove one or two blower unit mounting screw(s) and one or several blower plate mounting screw(s). Remove the blower plate from the cabinet. See Figure 12.
2. Carefully lift the blower unit out of the microwave oven. See Figure 13.
3. Use side cutters or tin snips to cut and remove knockouts B from Back plate. Discard knockouts. Be careful not to distort the plate. See Figure 14.
4. Reassemble the blower wire. See Figure 15.
5. Rotate and reinstall the blower unit so that the exhaust ports face the rear of the cabinet and are aligned with the rear cut-outs. See Figures 16 & 17.
6. Reattach the blower plate to microwave oven so the exhaust ports and blower plate opening are aligned. Attach with one blower unit mounting screw and then one or several blower plate mounting screw(s). See Figure 18.
7. Insert the tabs on each side of the damper into the holes at the inside rear of the adaptor. Attach the exhaust adaptor to the back plate wall side. Push in securely until it is past the top locking tabs and in the lower locking tabs. Take care to assure the damper hinge is installed so that it is at the top and that the damper swings freely. See Figure 19.

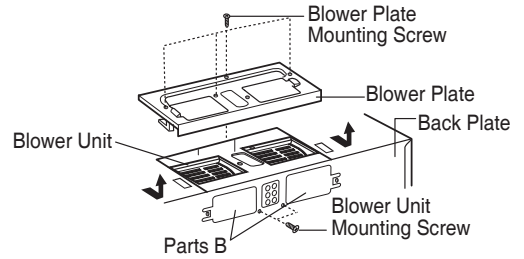

Figure 12

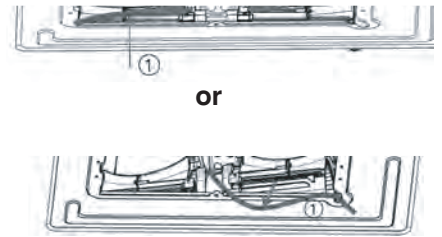

Figure 13

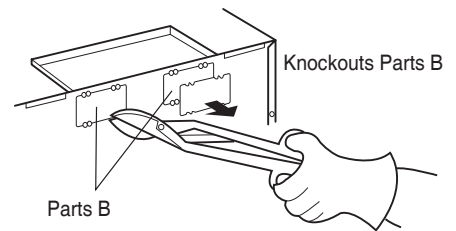

Figure 14

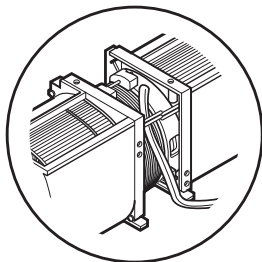

Figure 15

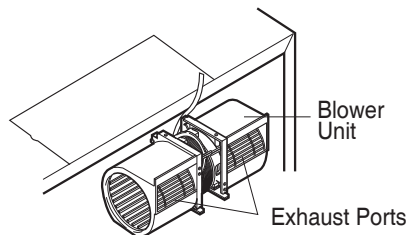

Figure 16

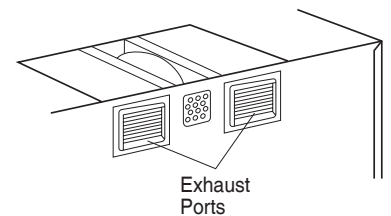

Figure 17

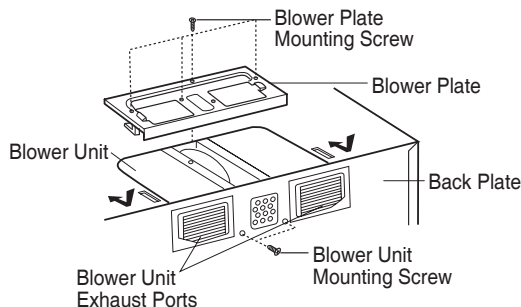

Figure 18

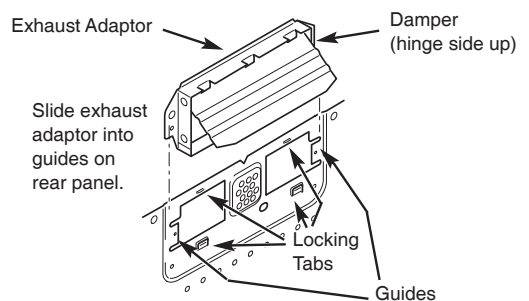

Figure 19

STEP 3: Prepare The Venting Blower

Roof-Vented Installation:

1. Remove one blower unit mounting screw and one or two blower plate screw(s). Remove the blower plate from cabinet. See Figure 20.
2. Carefully lift the blower unit out of the microwave.
3. Rotate blower unit 90° so the exhaust ports face the top of the cabinet. See Figure 21.
4. Place blower unit back into microwave oven.
5. Use side cutter or tin snips to cut and remove knockouts "A" from blower plate. Discard knockouts. Be careful not to distort the plate. See Figure 22.
6. Reattach blower plate to microwave oven. Attach with the one blower unit mounting screw and then the one or several blower plate mounting screw(s). See Figure 23.
7. Insert the tabs on each side of the damper into the holes at the inside rear of the adaptor. Attach the exhaust adaptor to the blower plate with the two tapping screws provided. See Figure 24. Make sure that the damper swings freely.

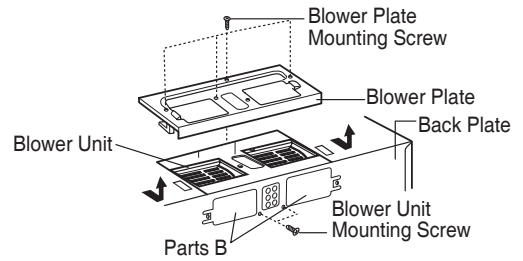

Figure 20

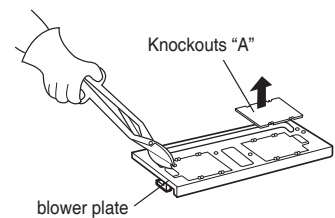

Figure 22

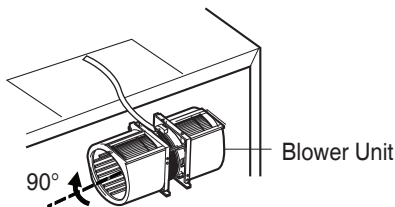

Figure 21

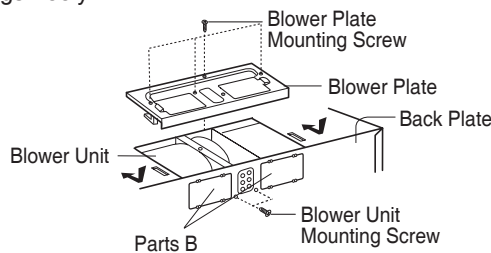

Figure 23

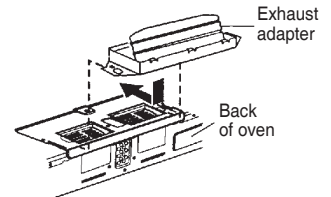

Figure 24

STEP 4: Prepare The Wall & Upper Cabinet

⚠ WARNING

To avoid personal injury or property damage, do not attempt to install this microwave oven if you cannot find a wall stud. Consult a carpenter or contractor.

Measure And Track/Tape Up The Templates

1. Using a plumb line and (metal) measuring tape, find and mark the vertical center line on the back wall, as in Figure 25.
2. Find and mark one or two points where the studs are on the wall. (Studs are normally 16 inches apart). Then measure and mark the stud locations. If you cannot find any wall stud, consult a local building contractor.

⚠ CAUTION

DO NOT ATTEMPT TO INSTALL THE MICROWAVE OVEN IF YOU CANNOT FIND A WALL STUD.

3. Draw a vertical line on the wall at the center of the 30" wide space.

NOTE: Be sure the minimum width is 30 inches.

4. Center the rear wall template in the space by lining up the plumb line on wall with centerline on template. Then securely tape or tack the rear wall template in place. Make sure the minimum width is 30 inches and that the top of the rear wall template is located a minimum of 30 inches above the cooking surface. See Figure 25.

NOTE: If the cabinets are not plumb, adjust the rear wall template to the cabinets. If the front edge of the cabinet is lower than the back edge, adjust the template to be level with the cabinet front.

5. Measure the bottom of the upper cabinet frame. Trim edges A, B, and C on the upper cabinet template so that the template will fit on the bottom of the upper cabinet. If upper cabinet has a recessed frame, trim the template so it fits inside the recessed area. Align the centerline of the upper cabinet template with the centerline of the rear wall template, then securely tape or tack the upper cabinet template in place. See Figure 26.

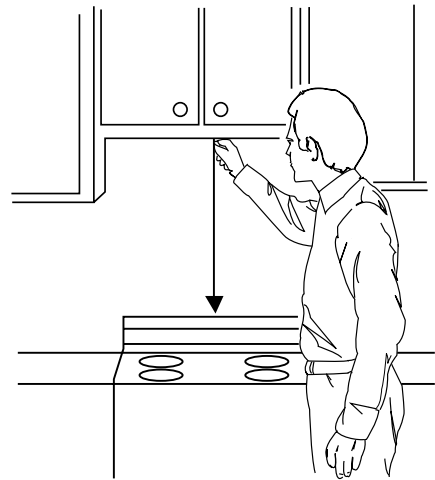

Figure 25

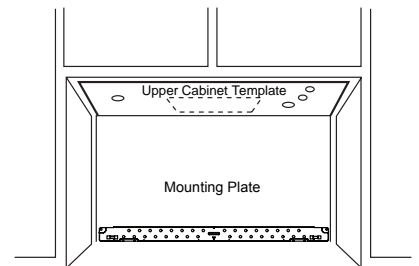

Figure 26

STEP 4: Prepare The Wall & Upper Cabinet

⚠ WARNING

To avoid risk of personal injury, electric shock or death:

- Note where electrical outlets and electrical wires are before you drill into the wall.
- Locate and disconnect power to any electrical circuits that could be affected by installing this oven.

⚠ WARNING

To avoid risk of personal injury, electric shock or death, cover the edge of the power supply cord hole with the power supply cord bushing.

Drill The Holes In The Wall And Upper Cabinet.

1. Drill holes on the circles. If there is a stud, drill a 3/16" hole for lag screws. If there is no stud, drill a 3/4" hole for toggle bolts. Make sure to use at least 1 lag screw in a stud, and 2 toggle screws in the drywall or the plaster.
2. Drill a 3/8" hole at points **J** and **K** on the upper cabinet template.

NOTE: If the bottom of the upper cabinet is recessed 3/4" or more, you will need 2"x 2" filler blocks (not included) to provide additional support for the bolts. See Figure 27.

- Mark the center of each filler block and drill a 3/8" diameter hole at the marks.
 - Align filler blocks over the two openings in the top of the microwave oven cabinet and attach to the cabinet with masking tape. See Figure 28.
3. Cut or drill a 2" diameter hole at the area marked **M**. Power supply cord hole on the upper cabinet template. If the upper cabinet is metal, you will need to cover the edge of the hole with the power supply cord bushing (supplied) to prevent damage to the cord from the rough metal edge.
 4. Cut out the venting areas (with the saber saw):
 - Roof-Venting: cut out the shaded area marked **L** on the upper cabinet template.
 - Wall-Venting: Cut out the shaded area marked **F** on the REAR WALL TEMPLATE.
 - Room-Venting: go to STEP 5, INSTALL THE MOUNTING PLATE, located on page 14.
 5. Complete whichever venting system you have chosen. Use caulking compound to seal the exterior wall or roof opening around the wall cap or roof cap.

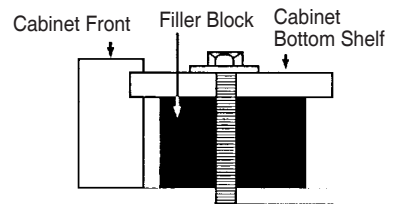

Figure 27

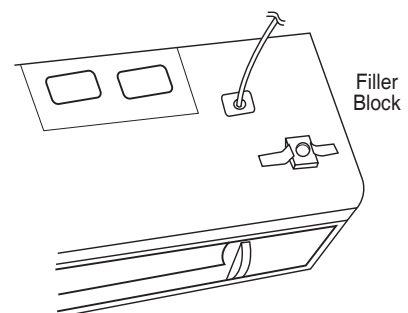

Figure 28

STEP 5: *Install The Mounting Plate*

The Oven Must Be Connected To At Least One

Wall Stud.

1. Center the rear wall template in the space by lining up the plumb line on wall with centerline on template. Then securely tape or tack the rear wall template in place. Make sure the minimum width is 30 inches and that the top of the rear wall template is located a minimum of 30 inches above the cooking surface. See Figure 25.

NOTE: If the cabinets are not plumb, adjust the rear wall template to the cabinets. If the front edge of the cabinet is lower than the back edge, adjust the template to be level with the cabinet front.

2. Drill holes at points A, B. Drill the third hole inside area C, through one of the bottom holes to match the location of a stud. If there is a stud, drill a 3/16" hole for lag screws. If there is no stud, drill a 5/8" hole for toggle bolts. These holes must be used for mounting. If the holes are not used, the installation will not be secure. Installer must use these holes for proper installation. See Figure 29. Use toggle bolts through these holes, unless one of them lines up with a stud. Use a wood screw for studs. Make sure to use at least 1 lag screw in a stud, and 2 toggle bolts in the drywall or the plaster.

NOTE: Cut out the shaded area marked F on the REAR WALL TEMPLATE for wall-venting.

3. Remove the template from the rear wall.
4. Attach the plate to the wall. To use spring toggle head bolts: Remove the toggle wings from the bolts. Insert the bolts into the mounting plate and replace the spring toggle head to 3/4 past the bolt ends. Insert the spring toggle head into the holes in the wall to mount the plate. You may pull forward on the plate to help in tightening the toggle bolts. Tighten all bolts. See Figure 30.

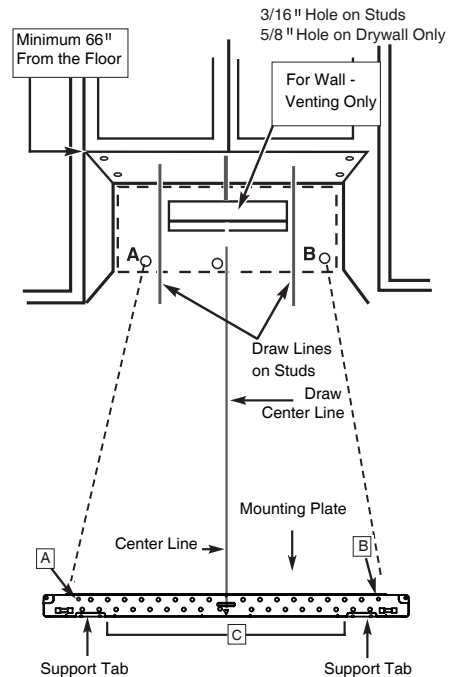

Figure 29

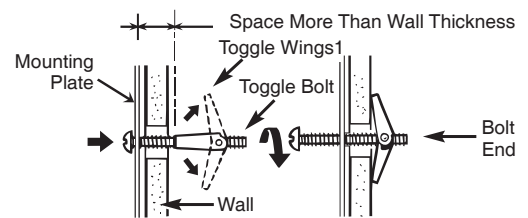

Figure 30

STEP 6: Attach The Oven To The Wall

WARNING

To avoid risk of personal injury or property damage, you will need two people to install this microwave oven.

NOTE:

- **Do not apply force directly to the outside bottom surface of the product.**
The slide-out vent latch may be damaged if force is applied directly to the center bottom of the product.
- **Set the product down on a flat surface only.**
During unpacking, gently set the product onto a flat surface such as a kitchen table or counter.
- **Do not lift or support the product by the bottom center surface.**
The product is best handled by the bottom sides near the legs.
- **Do not remove the packing tape on the slide-out vent during installation.**
Once the product is fully installed, remove the tape and check that the vent easily slides open and closed with a push.

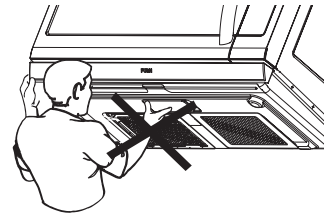

1. Carefully lift microwave oven and hang it on support tabs (See Figure 29) at the bottom of the mounting plate. Reaching through upper cabinet, thread power supply cord through the power supply cord hole in the bottom of the upper cabinet. See Figure 31.

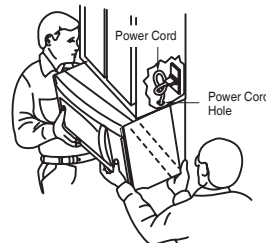

Figure 31

2. Rotate the microwave oven upward so the top of the oven is against the bottom of the upper cabinet or cabinet frame.

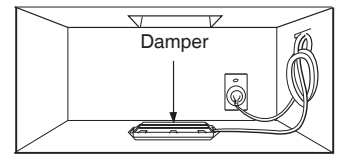

Figure 33

3. Then insert a bolt down through each hole in the upper cabinet bottom. See Figure 32. Tighten the bolts until the gap between the upper cabinet and microwave oven is closed.

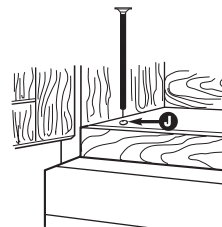

Figure 32

4. Roof venting installation: See Figure 33. Install ductwork through the vent opening in the upper cabinet. Use caulking gun to seal the exterior roof opening around the exhaust cap. See Figure 7 on page 7.

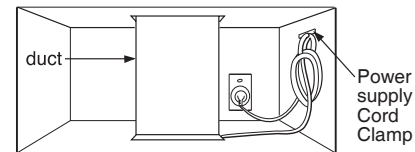

Figure 34

5. Use the power supply cord clamp to bundle the power supply cord. Install the power supply cord clamp, using a screw as shown in Figure 34, to the inside of the cabinet.
6. Grasp the filter screen with one hand holding the ring and the other hand holding the opposite end. Insert the end of the filter screen without ring into the opening and slide towards the side of the microwave oven. Insert ring end of filter screen into the opening and slide entire screen towards the center of the microwave until screen is securely in position. Repeat for other filter screen. See Figure 35.
7. Plug in the power supply cord.
8. Read your Owner's Manual, then check the operation of your microwave oven.

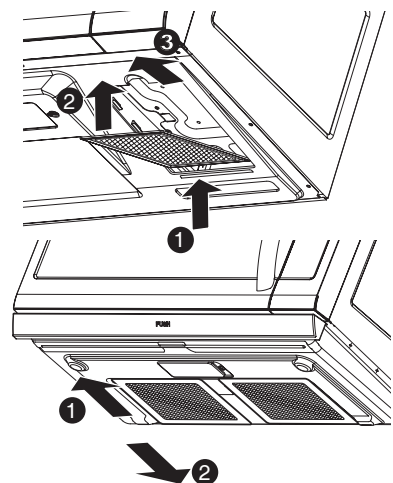

Figure 35



site Web:<http://www.lg.com>

FOUR À MICRO-ONDES

INSTRUCTIONS POUR L'INSTALLATION

LISEZ TOUTES CES INSTRUCTIONS ET
CONSERVEZ-LES POUR TOUTE RÉFÉRENCE ULTÉRIEURE.

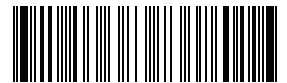

Pièce n°.MFL37192904
Imprimé en Chine

VOTRE SÉCURITÉ AVANT TOUT

AVANT DE DÉBUTER

- Une installation adéquate est la responsabilité de l'installateur!
- Il est recommandé de confier l'installation à un technicien ou un installateur qualifié.
 - Veuillez lire tout le manuel avant de débiter. L'étiquette du numéro de modèle est située à l'avant du four à micro-ondes. Reportez-vous au schéma 1. La plaque de montage se trouve dans l'emballage supérieur. Reportez-vous au schéma 2.

REMARQUE: L'apparence de la grille d'évent varie selon le modèle.

ASSUREZ-VOUS DE LIRE LES MESURES DE PRÉVENTION SUIVANTES :

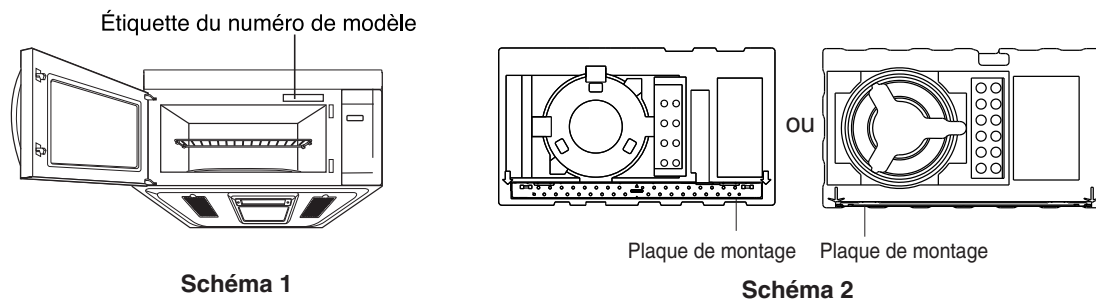

AVERTISSEMENT

POUR VOTRE SÉCURITÉ :

- Ce four doit être installé ou mis en place exclusivement par un technicien qualifié.
- DEUX personnes devront être présentes pour installer ce four. Il est lourd et pourrait vous blesser si vous ne le manipulez pas adéquatement.
- **Évitez les chocs électriques!**
 - Avant de percer dans le mur, remarquez l'emplacement des prises de courant ainsi que l'endroit où passent les fils électriques. VOUS POURRIEZ VOUS ÉLECTROCUTER si vous touchez à des fils avec la mèche de votre perceuse.
 - Localisez et coupez le courant de tous les circuits électriques qui pourraient être touchés lors de l'installation du four. VOUS POURRIEZ VOUS ÉLECTROCUTER SI VOUS NE COUPEZ PAS LE COURANT.
- **TENSION ASSIGNÉE À CE FOUR : 120V CA, 60Hz.**
 - Vous devez posséder une source d'alimentation avec fusibles (située dans l'armoire la plus près possible de la prise du four) de 120V, 60Hz, CA seulement, de 15A ou 20A et qui est réservée exclusivement au four à micro-ondes.

VOTRE SÉCURITÉ AVANT TOUT

• VOUS DEVEZ EFFECTUER LA MISE À LA TERRE DE CET APPAREIL!

- S'il se produit un court-circuit, la mise à la terre réduit les risques de choc électrique en procurant une voie de sortie à l'alimentation électrique. Cet appareil possède un cordon d'alimentation muni d'un fil et d'une fiche avec mise à la terre.
 - Branchez la fiche dans une prise bien installée et mise à la terre. Reportez-vous au schéma 3.
 - Ne vous servez pas de cordon de rallonge.
 - Gardez le cordon au sec et sans le pincer ni l'écraser.
- Le non-respect de ces instructions peut provoquer un incendie.

• NE COUPEZ JAMAIS LA BROCHE DE MISE À LA TERRE DE VOTRE CORDON D'ALIMENTATION!

Cet appareil **DOIT** être mis à la terre!

PRISE DE COURANT POLARISÉE ET ADÉQUATEMENT MISE À LA TERRE

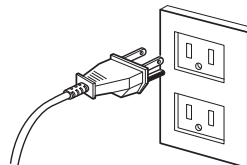

Fiche à trois broches (avec prise de terre)
Schéma 3

! AVERTISSEMENT

Vous risquez de vous électrocuter ou de provoquer un incendie si vous n'utilisez pas adéquatement la prise avec mise à la terre!

Consultez un électricien qualifié si vous doutez que votre four soit bien mis à la terre ou si vous ne comprenez pas complètement les instructions de mise à la terre.

N'UTILISEZ PAS DE FUSIBLE DANS LE CIRCUIT NEUTRE OU DE MISE À LA TERRE.

! AVERTISSEMENT

Une mauvaise mise à la terre pourrait occasionner un choc électrique, un incendie ou d'autres blessures.

CONSERVEZ CES INSTRUCTIONS EN CAS D'UNE VISITE PAR L'INSPECTEUR EN BÂTIMENTS DE VOTRE QUARTIER.

• NE VOUS EXPOSEZ PAS À UN SURPLUS D'ÉNERGIE DU FOUR À MICRO-ONDES!

- NE TENTEZ PAS de faire fonctionner le four si la porte est ouverte.
- N'ESSAYEZ PAS d'altérer ni d'annuler les mécanismes d'enclenchement de sécurité.
- NE PLACEZ PAS d'objets entre la porte et la devanture du four.
- NE LAISSEZ PAS s'accumuler les résidus de saleté ou de détergents sur les surfaces plates autour de la porte du four.
- NE FAITES PAS FONCTIONNER le four s'il est endommagé.
- La porte du four doit pouvoir se refermer parfaitement afin que l'appareil fonctionne en toute sécurité.
- N'UTILISEZ PAS LE FOUR À MICRO-ONDES :
 - Si la porte est tordue.
 - Si les charnières ou loquets sont brisés ou lâches.
 - Si les joints d'étanchéité de la porte ou de la vitre sont brisés.
- N'ESSAYEZ PAS D'AJUSTER NI DE RÉPARER LE FOUR PAR VOUS-MÊME!
Il ne doit être ajusté et réparé que par un technicien qui peut vérifier s'il n'y a pas de fuite de micro-ondes après avoir réparé le four.

! AVERTISSEMENT

Vous pourriez vous exposer à un surplus de micro-ondes si vous n'utilisez pas le four à micro-ondes tel qu'indiqué.

VOTRE SÉCURITÉ AVANT TOUT

• ASSUREZ-VOUS D'AVOIR SUFFISAMMENT D'ESPACE ET DE SOUTIEN.

- Montez le four sur un mur vertical et plat afin qu'il puisse être soutenu par le mur. Le mur devrait être monté sur des madriers d'au moins 2 po x 4 po et fait de plâtre, lattes ou de feuilles de gypse d'une épaisseur minimale de 3/8 po.
- VISSEZ (voir remarque à la p. 5) deux tire-fonds qui supportent le four à un madrier vertical de 2 po x 4 po.
- N'INSTALLEZ PAS le four au-dessus d'un îlot central ni sous une armoire suspendue.
- ASSUREZ-VOUS que les structures de l'armoire et du mur arrière puissent soutenir un poids de 150 lb en plus du poids des articles que vous placez dans le four et ceux qui se trouvent déjà dans les armoires supérieures.
- Éloignez le four des endroits où les courants d'air sont trop forts tels que les fenêtres, portes et bouches de chauffage puissantes.
- ASSUREZ-VOUS de posséder suffisamment d'espace. Reportez-vous au schéma 4 ci-dessous pour calculer l'espace de dégagement minimal sur le plan vertical et horizontal.

AVERTISSEMENT

Vous risqueriez de vous blesser ou d'endommager vos biens si vous n'installez pas le four selon les instructions.



Schéma 4

MISE EN GARDE

- Avant de commencer l'installation du four, PLACEZ UN MORCEAU DE CARTON OU DE TISSUS ÉPAIS (une couverture) sur le comptoir ou sur votre four conventionnel afin de le protéger. **N'utilisez pas de recouvrement de plastique.** Vous pourriez endommager vos biens si vous ne protégez pas adéquatement ces surfaces.

PIÈCES, OUTILS, MATÉRIAUX

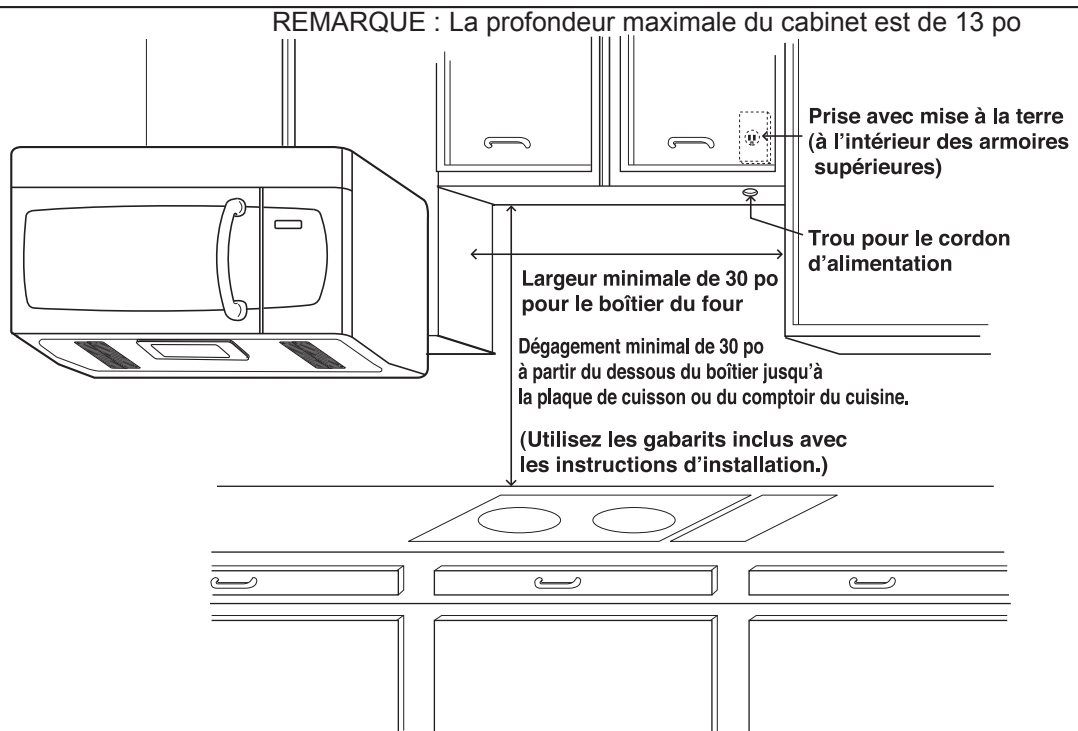
LES PIÈCES SUIVANTES SONT FOURNIES AVEC LE FOUR :

REMARQUE : Les pièces utilisées dépendent des besoins en ventilation; elles ne sont pas nécessairement toutes utilisées.

Clapet de refoulement / raccord de conduit
(pour les installations à évacuation par le toit ou le mur). Taille non réelle (les 2 éléments doivent être assemblés tel qu'il est indiqué). Non utilisé si l'évacuation se fait dans la cuisine.



**Un serre-câble et
une vis de couleur foncée**
(pour retenir le cordon d'alimentation)
Grandeur réelle



Une traversée pour serre-câble - Grandeur réelle
(pour le trou de cordon dans une armoire supérieure en métal)

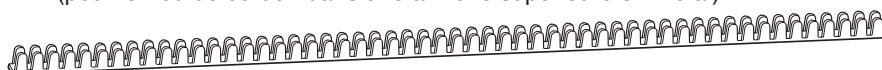

Une plaque de montage - Taille non (pour soutenir le four à micro-ondes)

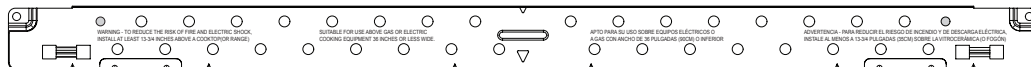

**Deux tire-fonds de 1/4 x 2 po (6 x 51 mm) -
Grandeur réelle**
(pour les trous dans les montants du mur)



OU



**Deux boulons à ailettes de 1/4 x 3 po (6 x 76 mm) -
Grandeur réelle**
(pour les trous dans le placoplâtre)



Deux vis autotaraudeuses - Grandeur réelle
(pour attacher le raccord de conduit du clapet de
refoulement)



Deux boulons 1/4 x 3 po - Grandeur réelle
(pour attacher l'armoire supérieure)



OU



Deux écrous à ailettes - Grandeur réelle
(pour les boulons à ailettes)

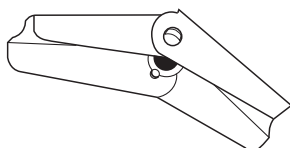

**Un gabarit d'armoire supérieure -
Taille non réelle**

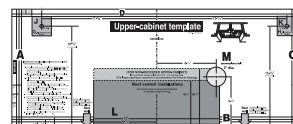

Un gabarit de mur arrière - Taille non réelle
(1 pièce de plaque de montage uniquement)

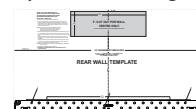

REMARQUE: Il faudra poser au moins un tire-fond dans un montant de 2 x 4 po (51 x 102 mm) et trois boulons d'ancrage dans le mur. La partie portante doit satisfaire aux conditions de capacité de support de 150 lb (68 kg) minimum.

PIÈCES, OUTILS, MATÉRIAUX

Il faut les outils et matériaux suivants pour l'installation :

Carton ou autre matériau épais comme une couverture pour couvrir le comptoir.

Ruban adhésif transparent
(pour maintenir les gabarits sur le mur)



Détecteur de montant ou de clou mince



Scie sauteuse
(pour découper les trous
d'évacuation dans le toit ou le mur)



Scie à guichet (pour découper le trou du cordon
d'alimentation)

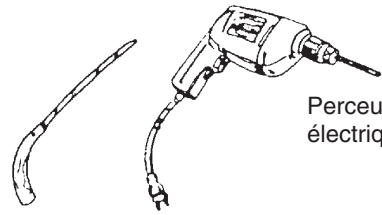

Perceuse
électrique

Forets à bois de 3/8 po et 3/4 po



Tournevis cruciforme
(pour les vis)



Forets à bois de 1/2 po et 3/16 po



Crayon



Gants



Tournevis à lame plate
(pour les boulons à ailettes)



Fil à plomb



Ruban à mesurer
(de préférence en métal)



Ruban adhésif en toile



Petite pince à coupe de côté (pince coupante) ou
pince à bec-de-canard

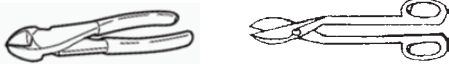

Pistolet à calfeutrer

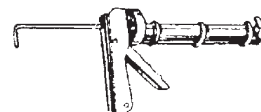

- Si le mur est en briques ou en maçonnerie, il faut de la quincaillerie et des outils spéciaux.
- Les conduits nécessaires pour l'évacuation ne sont pas inclus. Les capuchons muraux ou de toit doivent être munis d'un clapet de refoulement. (Montré à la page 5.)
- Portez des gants adaptés pour vous protéger les mains.

ÉTAPE 1 :

Préparer le raccordement à l'électricité

A V E R T I S S E M E N T

RISQUE DE CHOC ÉLECTRIQUE! CET APPAREIL DOIT ÊTRE RELIÉ À LA TERRE!

1. Dans l'armoire au-dessus du four, placer la prise de courant reliée à la terre dans laquelle sera branché le four, tel qu'indiqué au schéma 5.

REMARQUE : La prise doit être raccordée à un circuit réservé au four à micro-ondes (120 V, 60 Hz, courant alternatif uniquement) et protégé par un fusible de 15 ou 20 A.

IMPORTANT : En cas d'absence d'une prise de courant qui convienne, il FAUT en faire poser une par un électricien qualifié.

2. Le trou pour le cordon électrique (montré au schéma 5) sera découpé plus tard, au moment de la préparation du mur et de l'armoire supérieure, à l'étape 4.

REMARQUE : Ne pas utiliser de rallonge.

Garder le cordon d'alimentation au sec et ne pas le pincer ni l'écraser.



Schéma 5

A V E R T I S S E M E N T

Une mauvaise mise à la terre peut entraîner une électrocution ou autre dommage corporel.

- LA BROCHE DE MISE À LA TERRE DU CORDON D'ALIMENTATION ÉLECTRIQUE NE DOIT EN AUCUN CAS ÊTRE COUPÉE OU ENLEVÉE DE LA PRISE!
- Cet appareil DOIT être relié à la terre!

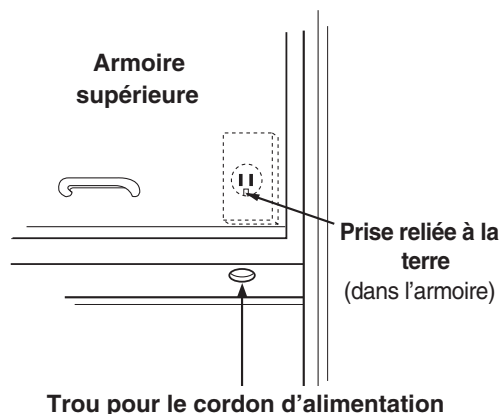
ÉTAPE 2 : Préparer l'évacuation

REMARQUE : Les conduits nécessaires à l'évacuation vers l'extérieur ne sont pas fournis. Le matériel et les longueurs de conduits standards sont indiqués au schéma 10, page 9.

⚠ A V E R T I S S E M E N T

CE FOUR DOIT ÊTRE RACCORDÉ À UNE ÉVACUATION APPROPRIÉE!

L'évacuation peut se faire de trois façons différentes. Toutefois, NE PAS faire déboucher l'évacuation dans une cavité, un grenier ou un endroit non utilisé.

- **Évacuation par le toit** Si le four est posé sur un mur donnant sur l'extérieur et à proximité d'un toit, comme l'illustrent les schémas 7 (conduit de 3 1/4 x 10 po [8,2 x 25,4 cm]) et 9 (conduit de 6 po [15 cm] de diamètre).
- **Évacuation par le mur** Si le four est posé sur un mur donnant sur l'extérieur, comme l'illustrent les schémas 6 (conduit de 3 1/4 x 10 po [8,2 x 25,4 cm]) et 9 (conduit de 6 po [15 cm] de diamètre).
- **Évacuation dans la pièce** Si le four est posé sur une cloison intérieure, comme l'illustre le schéma 8.

REMARQUE : Dans le cas d'une évacuation par l'arrière (évacuation par le mur ou par le toit), vérifier qu'il y a suffisamment de place dans le mur pour le conduit d'évacuation.

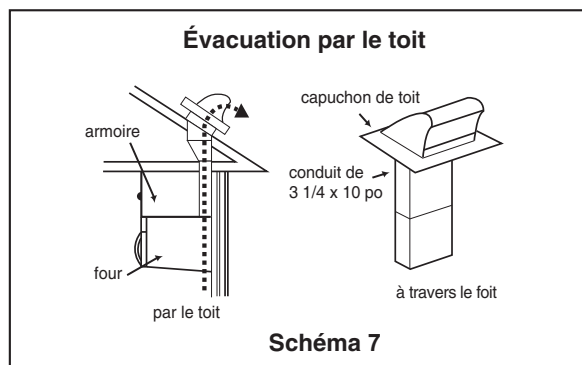
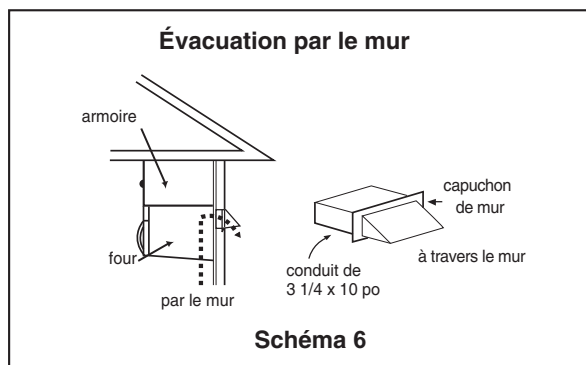

PENDANT LA POSE DU MATÉRIEL D'ÉVACUATION, NE PAS OUBLIER :

- Pour une évacuation efficace, garder la longueur des conduits et le nombre de coudes au minimum. Voir les exemples page 9.
- Les conduits doivent tous être de la même dimension.
- Ne pas raccorder deux coudes ensemble.
- Utiliser du ruban adhésif en toile pour étanchéifier tous les joints.
- Utiliser du mastic pour calfeutrer le pourtour du capuchon sur le mur ou le toit.
- Après l'installation, vérifiez l'ouverture et le fonctionnement de la hotte extérieure.
- Lorsque vous installez le four, reportez-vous au manuel d'installation. Pour connaître la taille et l'emplacement de l'ouverture pour la hotte extérieure, reportez-vous au gabarit pour meuble haut ou pour le mur du fond.

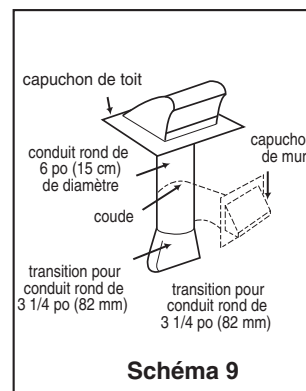
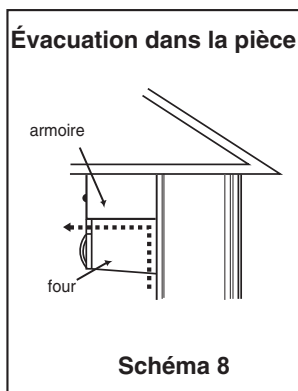

ÉTAPE 2 : Préparer l'évacuation

Matériel standard

REMARQUE : Si le conduit existant est rond, il faut utiliser un adaptateur rectangle-rond avec la rallonge de conduit rectangulaire de 3 po (76 mm) posée entre le clapet de refoulement et l'adaptateur pour empêcher que le clapet ne se bloque.

Longueur de conduit

La longueur totale des conduits, c'est-à-dire conduits droits, coudés, transitions et capuchons de mur ou de toit compris, **ne doit pas dépasser l'équivalent de 140 pieds (42,7 m)**.

Pour une évacuation optimale, ne pas utiliser plus de 3 coudes à 90 degrés et faire en sorte que le conduit soit le plus court possible.

Voici le matériel standard et la longueur de conduit équivalente.



Schéma 10

Pour calculer l'équivalence de longueur de chaque élément de conduit utilisé, voir les exemples ci-dessous.

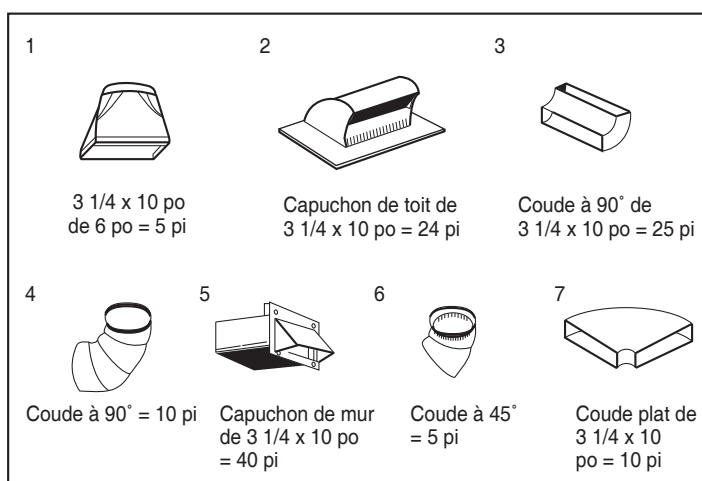
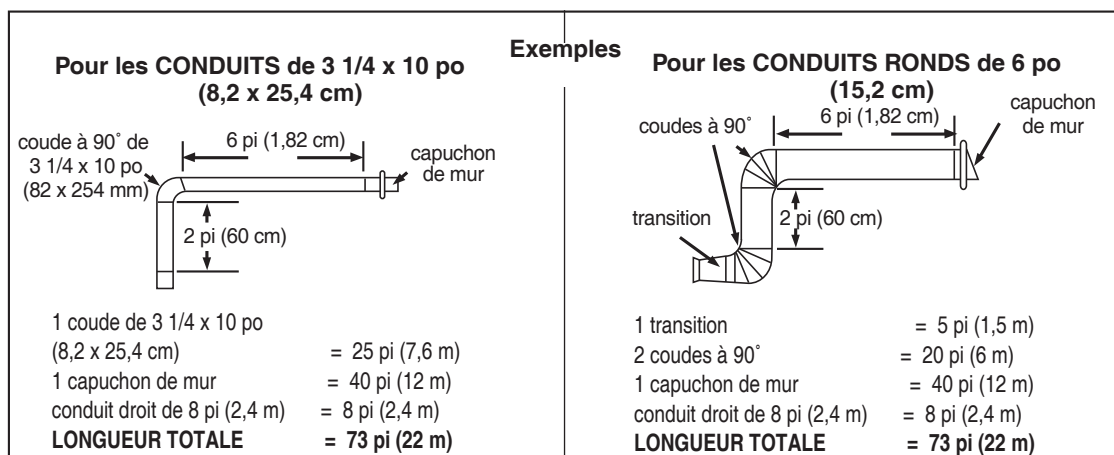

ÉTAPE 3 :

Préparer le ventilateur d'évacuation

Le four à micro-ondes est expédié prêt pour une évacuation dans la pièce (recirculation de l'air). Pour une évacuation murale ou par le toit, le ventilateur doit être changé tel qu'expliqué ci-dessus.

⚠ A V E R T I S S E M E N T

RISQUE DE CHOC ÉLECTRIQUE! DÉBRANCHEZ L'APPAREIL AVANT DE FAIRE DES MODIFICATIONS.

- NE PAS TIRER SUR LE CÂBLAGE DU VENTILATEUR NI L'ÉTIRER! Ceci pourrait provoquer une électrocution.

REMARQUE: Placer le produit sur une surface plane seulement.

1. Enlever les matériaux d'emballage et les pièces de l'intérieur du four. Les conserver pour une utilisation ultérieure.
2. Couvrir le comptoir ou la surface de cuisson avec un matériau protecteur épais afin d'empêcher des dommages et la saleté. Voir le schéma 11.

REMARQUE : Dans le cas d'une cuisinière autonome, la débrancher, la mettre sur un morceau de carton ou un carton dur et l'éloigner du mur pour pouvoir se rapprocher de l'armoire supérieure et du mur et se faciliter la tâche pour prendre des mesures et percer des trous .

3. Trouver l'adaptateur d'évacuation, les filtres à graisse et le paquet de matériel.
 4. À ce point, enlever tout ruban adhésif (si nécessaire) du raccord d'évacuation, des filtres à graisse et du cordon d'alimentation.
- Ne retirez pas le ruban d'emballage sur l'évent de slide-out.



Schéma 11

Évacuation dans la pièce (recirculation de l'air) :

Ce four est livré monté pour une évacuation dans la pièce.

Reportez-vous à l'ÉTAPE 4 : **PRÉPARATION DU MEUBLE HAUT ET DU MUR**, page 14.

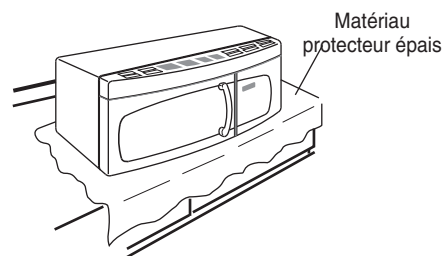
⚠ A V E R T I S S E M E N T

**RISQUE D'INCENDIE!
INSTALLEZ CORRECTEMENT LE VENTILATEUR AVANT L'UTILISATION**

- Si vous changez la position du ventilateur pour une ventilation par le mur arrière ou par le toit :
 1. Alignez correctement les ouvertures du ventilateur avec les découpes de la plaque du ventilateur.
 2. Les ouvertures du ventilateur doivent être totalement exposées à l'extérieur.
 3. Après l'installation, vérifiez la circulation de l'air. Reportez-vous aux figures 6 à 8 sur la page 8 pour sélectionner la ventilation adéquate.
- Une mauvaise installation peut engendrer des problèmes, tels que :
 1. Impossibilité d'assembler la plaque du ventilateur ou le moteur de ventilation correctement.
 2. Bruit anormal pendant le fonctionnement de l'appareil.
 3. Ventilation faible.
 4. Surchauffe de l'appareil (risque de panne de l'appareil ou d'incendie).

ÉTAPE 3 : Préparer le ventilateur d'évacuation

Évacuation par le mur :

1. Enlever une ou deux vis de montage du ventilateur et une ou plusieurs vis de montage de la plaque du ventilateur. Enlever la plaque du ventilateur de l'armoire. Voir le schéma 12.
2. Soulever, en procédant avec soin, le ventilateur du four à micro-ondes. Voir le schéma 13.
3. Utiliser une pince à coupe de côté ou des pinces coupantes pour découper et enlever les pièces B de la plaque arrière. Mettre les pièces B au rebut. Faire attention à ne pas tordre la plaque. Voir le schéma 14.
4. Poser de nouveau le fil du ventilateur. Voir le schéma 15.
5. Faites pivoter et réinstallez le ventilateur de sorte que les orifices d'évacuation soient dirigés vers l'arrière de l'armoire et alignés sur les découpes arrière. Voir les schémas 16 et 17.
6. Remonter la plaque du ventilateur sur le four à micro-ondes de façon à ce que les événements d'évacuation et l'ouverture de la plaque du ventilateur soient centrées. Attacher avec une vis de montage du ventilateur et une ou plusieurs vis de montage de la plaque du ventilateur. Voir le schéma 18.
7. Insérez les pattes de chaque côté du clapet de refoulement dans les trous à l'intérieur situés à l'arrière de l'adaptateur. Attachez le raccord d'évacuation à la plaque arrière située du côté du mur. Le pousser fermement jusqu'à ce qu'il soit passé par les languettes de verrouillage du haut et dans les languettes de verrouillage en bas. Il faut s'assurer que la charnière du clapet de refoulement soit installée de sorte qu'elle soit au sommet et que le clapet de refoulement balance librement. Voir le schéma 19.



Schéma 12



Schéma 13

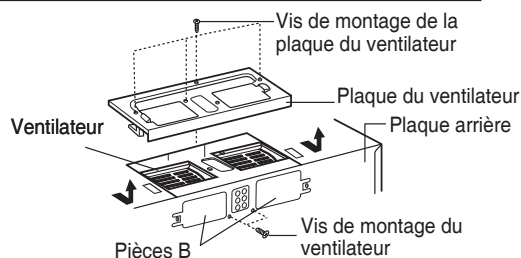

Schéma 14

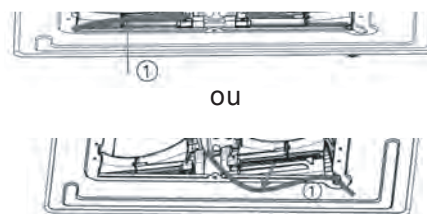

Schéma 15

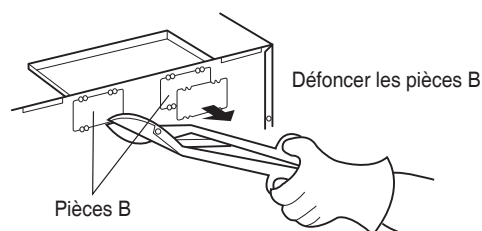

Schéma 16

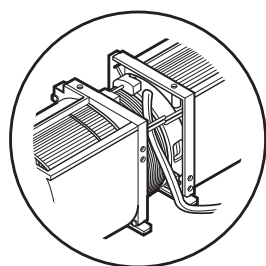

Schéma 17

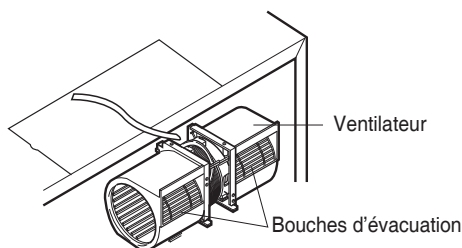

Schéma 18

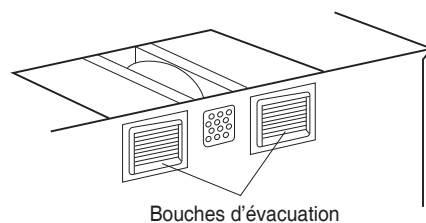

Schéma 19

ÉTAPE 3 :

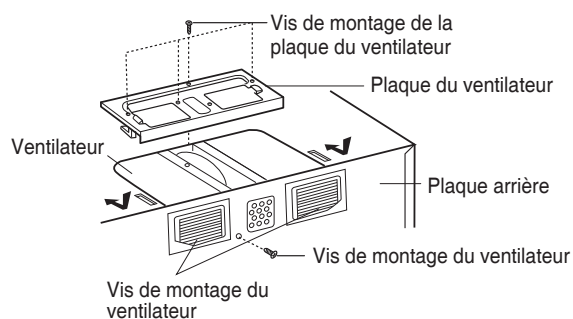
Préparer le ventilateur d'évacuation

Évacuation par le toit :

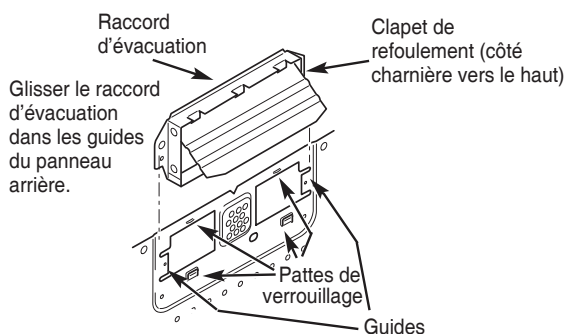
1. Enlever une vis du ventilateur et une ou deux vis de la plaque du ventilateur. Enlever la plaque du ventilateur de l'armoire. Voir la schéma 20.
2. Soulever, en procédant avec soin, le ventilateur du four à micro ondes.
3. Faire tourner le ventilateur de 90°, de façon à ce que les bouches d'évacuation soient dirigées vers le haut de l'armoire. Voir la schéma 21.
4. Remettre le ventilateur dans le four à micro-ondes.
5. Utiliser une pince à coupe de côté ou des ciseaux à métaux pour découper et enlever les pièces A de la plaque du ventilateur. Mettre les pièces A au rebut. Faire attention à ne pas tordre la plaque. Voir la schéma 22.
6. Remonter la plaque du ventilateur sur le four à micro-ondes. Fixer en place avec une vis du ventilateur et une ou deux vis de la plaque du ventilateur. Voir la schéma 23.
7. Fixer l'adaptateur de l'évacuation à la plaque du ventilateur en le glissant dans le guide. Voir la schéma 24.



Schéma 20



Schéma 21

Il faut s'assurer que la charnière du clapet de refoulement balance librement.

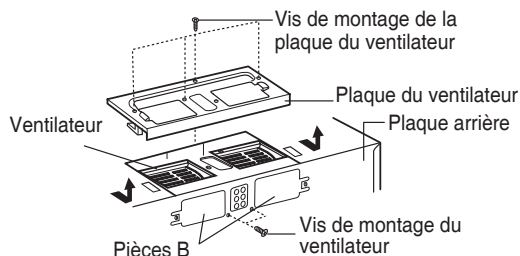

Schéma 22

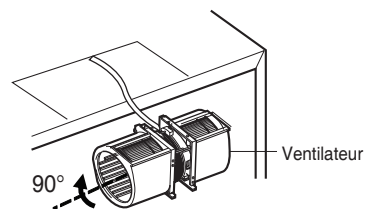

Schéma 23

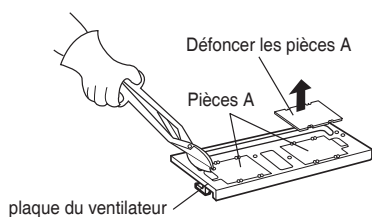

Schéma 24

ÉTAPE 4 :

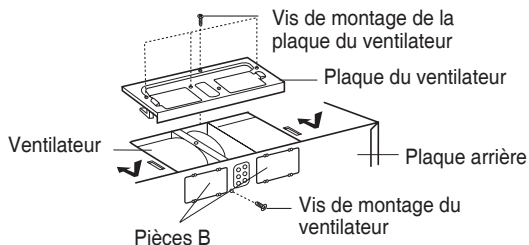
Préparer le mur et l'armoire supérieure

⚠ A V E R T I S S E M E N T

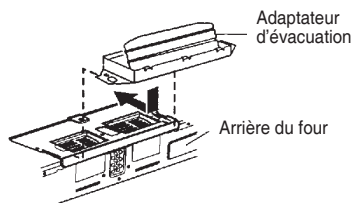
Pour éviter les blessures ou les dégâts matériels, ne pas effectuer la pose de ce four à micro-ondes s'il n'est pas possible de trouver de montant dans le mur. Consulter un charpentier ou un entrepreneur.

Mesurer et fixer les gabarits en place à l'aide de punaises ou de ruban adhésif.

1. À l'aide d'un fil à plomb et d'un ruban à mesurer (en métal), trouver et marquer d'un repère l'axe central vertical du mur arrière, tel qu'indiqué au schéma 25.
2. Trouver et marquer d'un repère un ou deux points où se trouvent des montants dans le mur. (Les montants sont normalement à 40 cm [16po] les uns des autres.) Mesurer ensuite l'emplacement des montants et les marquer d'un repère. S'il n'est pas possible de repérer de montants dans le mur, consulter un entrepreneur du bâtiment de votre région.

⚠ ATTENTION

NE PAS EFFECTUER LA POSE DU FOUR À MICRO-ONDES S'IL N'EST PAS POSSIBLE DE TROUVER DE MONTANT DANS LE MUR.

3. Tracez une ligne verticale sur le paroi au centre de l'espace avec une largeur de 30 po.

REMARQUE: S'assurer que la largeur minimum est de 76 cm (30 po).

4. Centrez le gabarit du mur arrière dans l'espace prévu en marquant d'un fil à plomb le mur pour correspondre avec l'axe central du gabarit en place. Puis fixez solidement à l'aide de punaises ou de ruban adhésif le gabarit du mur arrière en place. Assurez-vous que la largeur minimale est de 30 pouces et que la partie supérieure du gabarit du mur arrière se trouve au minimum 30 pouces au-dessus de la surface de cuisson. Voir le schéma 25.

REMARQUE: Si les armoires ne sont pas d'aplomb, alignez le gabarit de mur arrière avec les armoires. Si le bord avant de l'armoire est inférieur au bord arrière, alignez le gabarit avec l'avant de l'armoire.

5. Mesurez le bas du cadre de l'armoire supérieure. Coupez les bords A, B et C du gabarit de l'armoire supérieure pour que le gabarit s'ajuste avec le dessous de l'armoire supérieure. Si l'armoire supérieure a un cadre encastré, coupez les bords du gabarit pour qu'il puisse s'insérer dans l'encastrement. Alignez l'axe du gabarit de l'armoire supérieure sur l'axe du gabarit de mur arrière, puis fixez solidement à l'aide de punaises ou de ruban adhésif le gabarit de mur arrière en place. Voir le schéma 26.



Schéma 25



Schéma 26

ÉTAPE 4 :

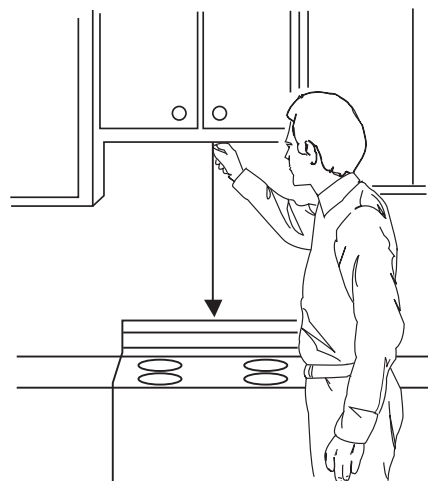
Préparer le mur et l'armoire supérieure

⚠ A V E R T I S S E M E N T

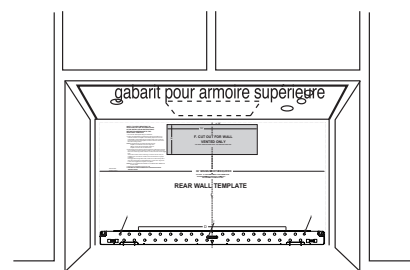
Pour éviter les risques de blessures et d'électrocution, voire de décès :

- Prendre note de l'emplacement des câbles et des prises de courant avant de percer les trous dans le mur.
- Localiser et couper l'alimentation de tout circuit électrique pouvant être affecté lors de la pose du four.

⚠ A V E R T I S S E M E N T

Pour éviter les risques de blessures, d'électrocution ou de décès, couvrir le rebord du trou du cordon d'alimentation avec la traversée pour serre-câble.

Percer les trous dans le mur et l'armoire supérieure.

1. Percer des trous dans les cercles. S'il y a un montant, percer un trou de 3/16 po (5 mm) pour les tire-fonds. Percer un trou de 3/4 po (19 mm) en tout point qui se trouve dans le vide entre les montants pour les boulons à ailettes. S'assurer d'utiliser au moins un tire-fond sur un montant et deux boulons à ailettes sur une cloison sèche ou une plaque de plâtre.
2. Percer un trou de 3/8 po (10 mm) aux points J et K du gabarit de l'armoire supérieure.

REMARQUE : Si le bas de l'armoire supérieure forme un encastrement de 3/4 po (19 mm) ou plus, il faudra des morceaux de bois de remplissage de 2 x 2 po (51 x 51 mm) non compris pour assurer un support complémentaire aux boulons. Voir le schéma 27.

- Marquer le centre de chaque morceau de bois et percer un trou de 3/8 po (10 mm) de diamètre en ce point.
 - Aligner les morceaux de bois de remplissage sur les deux ouvertures du dessus du four à micro-ondes et les fixer en place à l'aide de ruban adhésif. Voir le schéma 28.
3. Couper ou percer un trou de 2 po (51 mm) de diamètre dans la zone marquée d'un M, pour le cordon d'alimentation, sur le gabarit de l'armoire supérieure. Si l'armoire supérieure est en métal, il faudra couvrir les rebords du trou avec la traversée pour serre-câble (fournie) afin d'éviter que le cordon ne se trouve endommagé par le rebord métallique.
 4. Découper les trous d'évacuation (à l'aide de la scie sauteuse) :
 - Évacuation par le toit : découper la partie ombrée marquée d'un L sur le gabarit de l'armoire supérieure.
 - Évacuation par le mur : découper la partie ombrée marquée d'un F sur le GABARIT DU MUR ARRIÈRE.
 - Évacuation dans la pièce : passer à l'ÉTAPE 5, POSER LA PLAQUE DE MONTAGE, à la page 15.
 5. Terminer l'évacuation désirée. Utiliser du mastic pour calfeutrer le pourtour du capuchon sur le mur ou le toit.



Schéma 27



Schéma 28

ÉTAPE 5 : Poser la plaque de montage

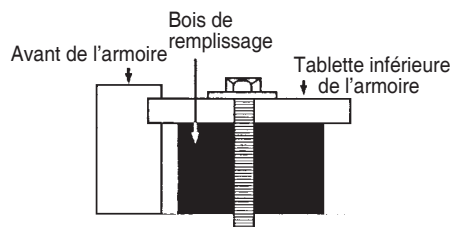
Le four doit être fixé à au moins un montant de mur.

Montant de mur

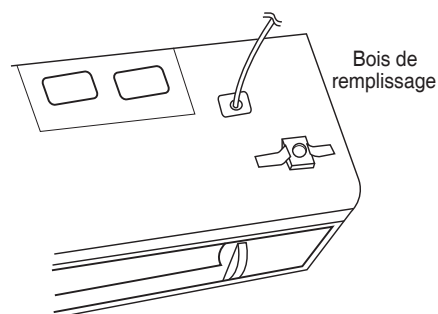
1. Centrez le gabarit du mur arrière dans l'espace prévu en marquant d'un fil à plomb le mur pour correspondre avec l'axe central du gabarit en place. Puis fixez solidement à l'aide de punaises ou de ruban adhésif le gabarit du mur arrière en place. Assurez-vous que la largeur minimale est de 30 pouces et que la partie supérieure du gabarit de mur arrière se trouve au minimum 30 pouces au-dessus de la surface de cuisson. Voir le schéma 25.

REMARQUE : Si les armoires ne sont pas d'aplomb, alignez le gabarit de mur arrière avec les armoires. Si le bord avant de l'armoire est inférieur au bord arrière, alignez le gabarit avec l'avant de l'armoire.

2. Percez des trous aux points A, B. Percez le troisième trou à l'intérieur de la zone C, à travers un des trous en bas pour rejoindre un montant. S'il y a un montant, percez un trou de 3/16 po pour les tire-fonds. S'il n'y a pas de montant, percez un trou de 5/8 po pour les boulons à ailettes. Ces trous doivent être utilisés pour le montage. Si les trous ne sont pas utilisés, l'installation ne sera pas en sécurité. L'installateur doit utiliser ces trous pour une installation correcte. Voir le schéma 29. Utilisez les boulons à ailettes à travers ces trous, sauf si l'un d'eux s'aligne sur un montant. Utilisez une vis à bois pour les montants. Il faut utiliser au moins 1 tire-fond dans un montant, et 2 boulons à ailettes dans une cloison sèche ou une plaque de plâtre.

REMARQUE : Découpez la zone ombrée marquée F sur le GABARIT DE MUR ARRIÈRE pour l'évacuation par le mur.

3. Retirez le gabarit de mur arrière.

4. Fixez la plaque au mur. Pour utiliser les boulons tête de ressort à bascule : retirez les ailettes des boulons. Insérez les boulons dans la plaque de montage et remplacez les boulons tête de ressort à bascule dans les trous en laissant dépasser 1/4 du boulon. Insérez les boulons tête de ressort à bascule dans les trous du mur pour monter la plaque. Vous pouvez tirer la plaque vers l'avant pour aider à serrer les boulons à ailettes. Serrez tous les boulons. Voir schéma 30.



Schéma 29



Schéma 30

ÉTAPE 6 : Fixer le four au mur

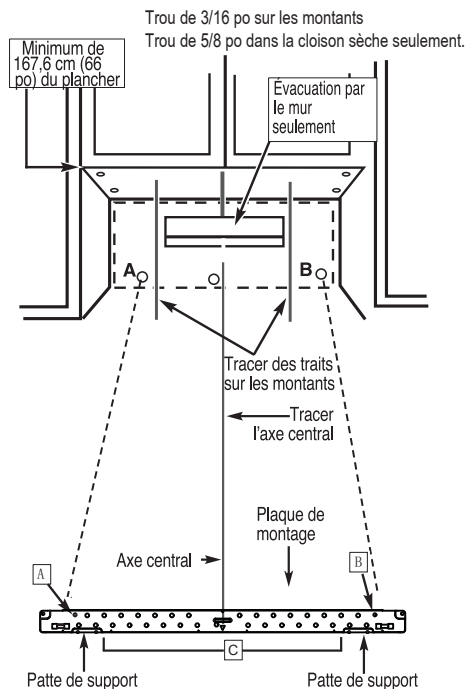
⚠ A V E R T I S S E M E N T

Pour éviter les risques de blessures ou de dégâts, deux personnes sont nécessaires pour la pose du four à micro-ondes.

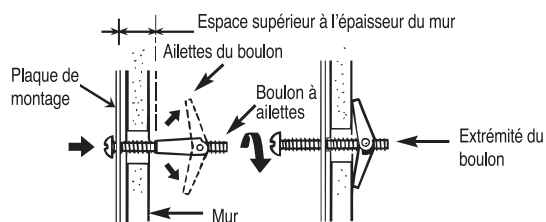
REMARQUE:

- **N'exercez directement aucune force sur la surface inférieure extérieure du produit.**

Le loquet de la conduite d'évacuation coulissante peut être endommagé, si la force est exercée directement sur la partie inférieure centrale du produit.

- **Placez le produit uniquement sur une surface plane.**

Lors du déballage, placez délicatement le produit sur une surface plane comme une table de cuisine ou un comptoir.

- **Ne soulevez ou ne soutenez pas le produit par la surface inférieure centrale.**

Le produit est mieux manipulé par les côtés inférieurs, près des jambes.

- **Ne retirez pas le ruban d'emballage se trouvant sur la conduite d'évacuation coulissante pendant l'installation.**

Une fois que le produit est entièrement mis en place, retirez le ruban et vérifiez que la conduite d'évacuation s'ouvre et se ferme facilement par coulissement, en exerçant une pression.

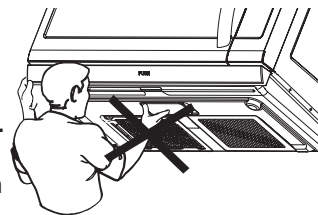

1. Soulever avec soin le four à micro-ondes et le suspendre sur les pattes de support (voir le schéma 29) au bas de la plaque de montage. Passer par l'armoire supérieure pour faire passer le cordon d'alimentation dans le trou aménagé à cet effet dans le dessous de l'armoire supérieure. Voir le schéma 31.



Schéma 31



Schéma 33

2. Faire pivoter le four à micro-ondes vers le haut de façon à ce que le dessus du four soit contre le dessous de l'armoire supérieure ou de son cadre.

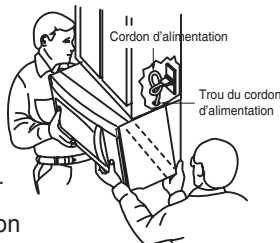
3. Insérer un boulon dans chaque trou du dessous de l'armoire supérieure. Voir le schéma 32. Serrer les boulons jusqu'à ce qu'il n'y ait plus d'espace entre l'armoire et le four à micro-ondes.

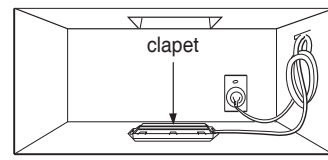

Schéma 32



Schéma 34

4. Installation avec évacuation par le toit : Reportez-vous au schéma 33. Installez le système de conduit à travers l'ouverture de l'armoire supérieure. Scellez l'ouverture extérieure sur le toit avec un pistolet à calfeutrer, autour du capuchon d'évacuation. Voir le schéma 7 de la page 8.

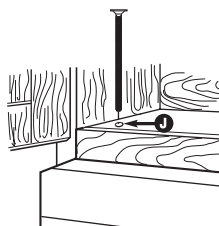
5. Utilisez la pince du cordon d'alimentation afin d'enrouler celui-ci. Posez la pince du cordon d'alimentation à l'intérieur de l'armoire à l'aide d'une vis, tel que démontré au schéma 34.

6. Saisissez le filtre; tenez l'anneau d'une main et tenez l'extrémité opposée de l'autre main. Insérez l'extrémité du filtre sans l'anneau dans l'ouverture et faites glisser vers le côté du micro-ondes. Insérez l'extrémité du filtre avec l'anneau dans l'ouverture et faites glisser le filtre au complet vers le centre du micro-ondes jusqu'à ce qu'il soit bien fixé. Répétez pour l'autre filtre. Voir le schéma 35.

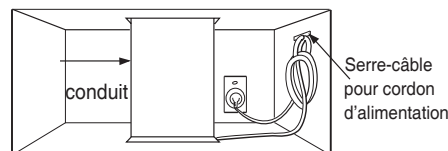
7. Branchez le cordon d'alimentation dans la prise de courant.

8. Lisez votre guide d'utilisation et d'entretien afin de connaître le fonctionnement de votre four à micro-ondes.

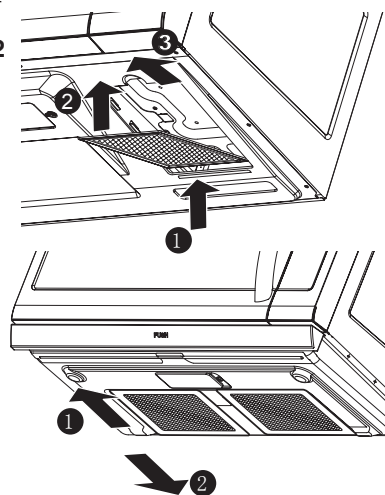

Schéma 35