



ESPAÑOL

ENGLISH

USER GUIDE

LG Watch Urbane

2nd EDITION | 3G



LG-W200E

Gracias por elegir LG. Lea atentamente esta guía de usuario antes de utilizar el dispositivo por primera vez para garantizar un uso seguro y correcto. Visite el sitio web de LG en www.lg.com para obtener la última versión de este manual.

- Utilice siempre accesorios LG originales. Los elementos proporcionados están diseñados exclusivamente para este dispositivo y es posible que no sean compatibles con otros dispositivos.
- Este dispositivo no es adecuado para personas con algún tipo de discapacidad visual, ya que cuenta con un teclado de pantalla táctil.
- Las descripciones están basadas en la configuración predeterminada del dispositivo.
- Las aplicaciones predeterminadas del dispositivo pueden estar sujetas a actualizaciones por lo que el soporte para las mismas podrá retirarse sin previo aviso. Si tiene alguna pregunta sobre las aplicaciones incluidas en el dispositivo, póngase en contacto con un centro de servicios de LG. En el caso de las aplicaciones instaladas por el usuario, póngase en contacto con el proveedor de servicios pertinente.
- La modificación del sistema operativo del dispositivo o la instalación de software proveniente de fuentes no oficiales pueden dañar el dispositivo y provocar la corrupción o pérdida de datos. Estas acciones infringen el acuerdo de licencia con LG y conllevan la anulación de su garantía.
- Algunos contenidos e ilustraciones pueden variar respecto a su dispositivo en función de la región, el proveedor de servicios, la versión del software o la versión del sistema operativo y están sujetos a cambios sin previo aviso.
- Las aplicaciones de su producto y sus funciones pueden variar según el país, la región o las especificaciones de hardware. LG no se hace responsable de ningún problema de rendimiento resultante del uso de aplicaciones desarrolladas por proveedores distintos de LG.
- LG no se hace responsable de los posibles problemas de rendimiento o compatibilidad que puedan surgir de la modificación de los ajustes del registro o del sistema operativo.
- Cualquier intento de personalización del sistema operativo puede hacer que el dispositivo o las aplicaciones no funcionen correctamente.

- La licencia del software, audio, fondo de pantalla, imágenes y demás medios suministrados con su dispositivo es de uso limitado. Si extrae y utiliza estos materiales para uso comercial o de cualquier otro tipo, es posible que esté incurriendo en una infracción de los derechos del copyright. Como usuario, es el único responsable del uso ilícito del material multimedia.
- Es posible que se apliquen cargos adicionales por los servicios de datos, como mensajería, carga, descarga, sincronización automática o los servicios de ubicación. Para evitar el cobro de dichos cargos, seleccione un plan de datos adecuado a sus necesidades. Póngase en contacto con su proveedor de servicios para obtener más información.

Avisos en las instrucciones

 ADVERTENCIA	Situaciones que podrían provocar lesiones a su persona u otras personas o daños al dispositivo o a otras propiedades.
 NOTA	Avisos o información adicional.

Contenido

Información de seguridad	5	Tarjetas de notificación.....	39
Básico	15	Gestión de los Ajustes rápidos.....	40
Accesorios	16	Pantalla Aplicaciones	41
Diseño del reloj	17	Desvío de llamada	41
Carga del reloj	20	Llamar	42
Cuando la pantalla se bloquea	22	Google Fit.....	45
Instalar la tarjeta SIM.....	23	Apertura de las aplicaciones instaladas en el reloj.....	48
Encendido y apagado del reloj	27	Descarga de otras aplicaciones	49
Conexión a otro dispositivo móvil	27	Tareas mediante comandos de voz	50
Sugerencias sobre la pantalla táctil	28	Obtención de ayuda a través de las acciones de voz del reloj	51
Colocación del reloj.....	29	Toma o visualización de una nota	51
Sensor de frecuencia cardiaca	30	Configuración de avisos	52
Conexión del reloj a un dispositivo móvil	32	Visualización del recuento de pasos.....	52
Configuración del dispositivo complementario	33	Uso del sensor de frecuencia cardíaca	53
Vinculación del reloj al dispositivo complementario	34	Envío de mensajes de texto	55
Conexión a otro dispositivo complementario	35	Envío y lectura de correos electrónicos ..	56
Cómo utilizar el reloj	36	Programación de un temporizador	57
Comenzamos con la esfera del reloj (donde se ve la hora).....	37	Usar el cronómetro	57
Atenuación rápida de la pantalla	37	Configuración de una alarma	58
Cambio de la esfera del reloj.....	38	Gestión de alarmas	58
		Uso de aplicaciones	59
		Descarga de otras aplicaciones	60

Teléfono.....	60
Desvío de llamada.....	62
Mensajes.....	63
LG Health.....	64
Uso de la aplicación Google Fit.....	65
Ajustes.....	66
Apertura del menú Ajustes.....	67
Pantalla.....	67
Sonido y notificaciones.....	67
Aplicaciones.....	68
Gestos.....	68
Conectividad.....	68
Accesibilidad.....	71
Personalización.....	71
Sistema.....	72
Más información.....	73
Información del aviso de software de código abierto.....	74
Marcas comerciales.....	74
DECLARACIÓN DE CONFORMIDAD.....	75
Póngase en contacto con la oficina para comprobar la conformidad de este producto:.....	75
Información sobre normativas.....	75
CÓMO ACTUALIZAR EL DISPOSITIVO.....	75



Información de seguridad

Antes de encender el producto, consulte la información de seguridad básica incluida en este documento.

Información general sobre manipulación y seguridad

Tenga en cuenta las siguientes pautas de sentido común mientras utiliza el producto.

Entorno

- **Temperaturas de funcionamiento seguro.** Utilice y guarde el producto a temperaturas que oscilen entre los 0 °C/32 °F y los 35 °C/95 °F. Exponer el producto a temperaturas extremadamente bajas o altas podría provocar daños, un funcionamiento incorrecto o incluso una explosión.
- **Durante la conducción.** Al conducir un vehículo, la conducción es su primera responsabilidad. El uso de accesorios o dispositivos móviles para realizar llamadas o utilizar otra aplicación mientras conduce puede provocar distracciones. No aparte los ojos de la carretera.
- **Cerca de material explosivo.** No utilice el producto en zonas en las que las chispas del dispositivo puedan provocar incendios o explosiones.
- **En aviones.** Cumpla todas las normativas e instrucciones sobre el uso de dispositivos electrónicos. La mayoría de aerolíneas permiten el uso de dispositivos sólo durante el vuelo, no durante el despegue y el aterrizaje. Hay tres tipos principales de dispositivos de seguridad en los aeropuertos: máquinas de rayos X (empleadas para los artículos que se colocan en las cintas transportadoras), arcos magnéticos (para las personas que pasan por los controles de seguridad) y detectores magnéticos manuales (dispositivos para detectar objetos en personas o artículos específicos). Puede pasar el producto por los escáneres de rayos X del aeropuerto, pero no atraviese los arcos magnéticos con el producto ni lo exponga a los detectores magnéticos manuales.
- Siga siempre las normativas específicas para cada ubicación. Apague el dispositivo en aquellas zonas en las que esté prohibido utilizarlo o en las que pueda causar interferencias o situaciones de riesgo.

- Sustituir la correa de muñeca por correas metálicas podría causar problemas de conectividad Bluetooth®/Wi-Fi.

Consejos de seguridad

ADVERTENCIA

- El soporte de conexión contiene imanes de gran potencia que pueden interferir con el funcionamiento de marcapasos, tarjetas de crédito, relojes y otros objetos sensibles a los imanes.

Siga estas precauciones de sentido común para evitar que se produzcan daños en el producto y reducir el riesgo de incendios, descargas eléctricas, explosiones o cualquier otra situación de peligro:

- Utilice solo cables, cargadores y otros accesorios suministrados por LG. De lo contrario, puede quedar invalidada cualquier aprobación o garantía para el dispositivo y puede resultar peligroso.
- La disponibilidad de los accesorios puede variar en función de la región, el país o el proveedor de servicios.
- Algunos contenidos e ilustraciones pueden variar respecto a su dispositivo en función de la región, el proveedor de servicios, la versión del software o la versión del sistema operativo y están sujetos a cambios sin previo aviso.
- No deje caer, golpee ni sacuda el producto.
- No doble, retuerza, caliente o tire del cable ni coloque objetos pesados sobre él o podría causarle daños.
- Este producto incluye un cable USB que permite conectarlo a un ordenador portátil o de escritorio o al cargador. Asegúrese de que el ordenador cuenta con una conexión a tierra correcta antes de conectar el producto al mismo. El cable de alimentación de un ordenador portátil o de escritorio dispone de un conductor de toma a tierra de equipo y un enchufe con toma a tierra. El enchufe debe estar conectado a una toma de corriente correctamente instalada y conectada a tierra de acuerdo a los códigos y ordenanzas locales.

- No intente reparar, modificar ni reconstruir el producto. El dispositivo cuenta con una batería interna recargable que únicamente se puede sustituir en un centro de reparaciones de LG autorizado o a través de LG.
- No abra, desmonte, golpee, doble, deforme, perforo ni triture el producto.
- No introduzca objetos extraños en el producto.
- No coloque el producto en un horno microondas.
- No esponga el producto a fuegos, explosiones u otros peligros.
- Limpie el producto con un paño suave y húmedo. No utilice productos químicos abrasivos (como alcohol, benceno o disolventes) ni detergentes para limpiar el producto.
- No deseche el producto y la batería junto con el resto de basura doméstica, sino de acuerdo a la normativa local.
- Al igual que muchos otros dispositivos electrónicos, este producto genera calor durante su funcionamiento normal. Si se ha utilizado de forma prolongada, el contacto directo con la piel sin la ventilación adecuada puede ser molesto o provocar quemaduras. Tenga cuidado al manipular el producto, tanto mientras lo utiliza como después.
- Si tiene algún problema mientras utiliza el producto, deje de utilizarlo y póngase en contacto con un centro de atención al cliente autorizado de LG Electronics.
- No sumerja ni esponga el producto al agua ni a otros líquidos.

Información de frecuencia cardiaca

- El objetivo de los modos podómetro, suspensión, ejercicio y frecuencia cardiaca no es el de diagnosticar ninguna enfermedad, y solo deberían usarse con fines de ocio, bienestar y deportivos.
- La lectura de la frecuencia cardiaca puede verse afectada por las condiciones de medida y el entorno. Siéntese y asegúrese de que está relajado antes de leer la frecuencia cardiaca.
- Este producto es resistente al agua y al polvo según la clasificación IP67, que prueba la inmersión en el agua a un metro de profundidad durante un máximo de 30 minutos. No es resistente a los golpes. La

funda debe cerrarse por completo.

- La lectura de la frecuencia cardiaca puede verse afectada por el estado de la piel, las condiciones de medida y el entorno.
- No mire directamente a la luz del sensor de frecuencia cardiaca porque podría dañarle la vista.
- Si el dispositivo se calienta, retírelo hasta que se enfríe. La exposición de la piel a una superficie caliente durante mucho tiempo podría provocar quemaduras.
- La función de frecuencia cardiaca está diseñada únicamente para medir la frecuencia cardiaca y no se utilizará para ningún otro fin.

Advertencias sobre la batería

- No abra, desmonte, golpee, doble, deforme, perforo ni triture la batería.
- No modifique ni reconstruya la batería, no intente introducir objetos extraños en ella, no la sumerja ni exponga al agua u otros líquidos, y no la exponga a incendios, explosiones u otro tipo de peligros.
- Asegúrese de que ningún elemento con bordes afilados, como dientes o uñas de animales, toca la batería. Podría provocar un incendio.
- Utilice la batería solo con el sistema para el que se ha especificado.
- El uso de baterías o un cargador no certificados puede provocar incendios, explosiones, fugas u otro tipo de peligros.
- Evite que la batería produzca un cortocircuito y que los terminales de la batería entren en contacto con objetos conductores.
- El uso de baterías no certificadas puede provocar incendios, explosiones, fugas u otro tipo de peligros. La sustitución de la batería solo debería llevarla a cabo un proveedor de servicio acreditado (si la batería no puede sustituirla el usuario).
- Debe supervisarse el uso de la batería por parte de menores.
- No deje caer el producto ni la batería. Si deja caer el producto o la batería, especialmente sobre una superficie dura, y sospecha que han podido producirse daños, llévelo a un centro de servicio para una inspección.

- El uso inadecuado de la batería puede provocar incendios, explosiones u otro tipo de peligros.
- Desenchufe siempre el cargador de la toma de corriente una vez que el producto haya terminado de cargarse para evitar un consumo de energía innecesario.
- Existe riesgo de explosión si la batería se sustituye por una del tipo incorrecto. Deshágase de las baterías usadas según las instrucciones.

Batería integrada



ADVERTENCIA Aviso de sustitución de la batería

- La batería de iones de litio es un componente peligroso que podría provocar daños.
- Si personal no cualificado sustituye la batería, el dispositivo podría resultar dañado.
- No intente sustituir usted la batería. La batería podría sufrir daños que podrían producir sobrecalentamiento y lesiones. El proveedor autorizado debe sustituir la batería. La batería debe reciclarse por separado de la basura doméstica.
- En caso de que este producto contenga una batería incorporada que los usuarios finales no pueda retirar fácilmente, LG recomienda que sólo profesionales cualificados retiren la batería, ya sea para su sustitución que para reciclar la batería al final de la vida útil del producto. Para evitar daños en el producto, y por su propia seguridad, el usuario no debe intentar retirar la batería, debe ponerse en contacto con la Línea de Ayuda de Servicios de LG, o con otros proveedores de servicios independientes para su asesoramiento.
- La eliminación de la batería implicará desmontar la carcasa del producto, la desconexión de los cables/contactos eléctricos, y una cuidadosa extracción de la célula de la batería utilizando herramientas especializadas. Si necesita instrucciones de profesionales cualificados sobre cómo retirar la batería de manera segura, por favor visite <http://www.lge.com/global/sustainability/environment/take-back-recycling>.

Notas sobre propiedades de resistencia al agua

Este producto es resistente al agua y al polvo según el grado de protección IP67*.

* La clasificación IP67 significa que el producto mantiene su operatividad incluso si se sumerge suavemente en un tanque de agua estancada a temperatura ambiente durante aproximadamente 30 minutos, hasta una profundidad de 1 metro.

Evite exponer el producto a entornos con niveles excesivos de humedad o polvo. No utilice el producto en los siguientes entornos.



No sumerja el producto en ningún producto químico líquido (jabón, etc.) distinto al agua.



No sumerja el producto en agua salada, como agua del mar.



No sumerja el producto en fuentes termales.



No utilice el producto si va a nadar.



No utilice el producto bajo el agua.



No coloque el producto directamente sobre la arena (por ejemplo, en la playa) o sobre el barro.

- Una vez mojado el producto, puede quedar agua en los huecos de la unidad principal. Agite el producto para que salga.
- Incluso después de esto, es posible que queden partes mojadas en el interior. Aunque puede utilizar el producto, no lo coloque junto a objetos que no deban mojarse. Tenga cuidado al ponerlo en contacto con ropa, bolsos o los contenidos de estos.
- Elimine el agua restante en el micrófono si la activación por voz no funciona correctamente.
- No utilice el producto en zonas en las que pueda salpicarle agua a alta presión (por ejemplo, cerca de un grifo o un cabezal de ducha) ni lo sumerja en agua durante un periodo de tiempo prolongado, ya que no está diseñado para soportar altas presiones de agua.

- Este producto no es resistente a los golpes. No golpee ni deje caer el producto. Esto podría provocarle daños o deformar la unidad principal y provocar fugas de agua.

Marcapasos y otros dispositivos médicos

Los usuarios con marcapasos deben:

- Llevar SIEMPRE el dispositivo a una distancia mínima de 15,24 cm (6 pulg.) del marcapasos cuando el producto esté encendido.
- No llevar el dispositivo en un bolsillo a la altura del pecho.
- Utilizar la muñeca contraria al marcapasos para minimizar las posibles interferencias de radiofrecuencia.
- Apagar el dispositivo inmediatamente si hay alguna indicación de que esté produciendo interferencias.

Si utiliza cualquier otro dispositivo médico, consulte a su médico o al fabricante del dispositivo para determinar si está debidamente protegido ante la energía de radiofrecuencia.

Sugerencias para el uso de Bluetooth y Wi-Fi en el reloj

- Al conectar su producto a otros dispositivos móviles, asegúrese de colocar los dispositivos uno cerca del otro. En caso contrario, puede provocar un funcionamiento anómalo o ruidos, dependiendo del entorno de uso.
- En un espacio abierto, el alcance de la comunicación Bluetooth puede extenderse hasta unos 10 metros. Este intervalo puede variar dependiendo del entorno de uso.
- No coloque obstáculos entre su producto y los dispositivos conectados. La señal de entrada/salida puede disminuir debido al cuerpo del usuario o a la presencia de paredes, esquinas u obstáculos. Utilícelo en lugares sin obstáculos.
- Al utilizar la conexión Wi-Fi, el reloj puede recibir notificaciones del dispositivo incluso si la conexión Bluetooth no está disponible.

- El reloj buscará y se conectará a la red Wi-Fi más cercana según la lista de redes Wi-Fi registradas en el teléfono.

Sugerencias para la pantalla

- No muestre imágenes estáticas durante un periodo de tiempo prolongado. Esto podría causar imágenes "quemadas" o manchas en la pantalla.
- No se recomienda el uso de aplicaciones que muestran la misma pantalla durante más de 10 minutos porque la garantía no cubre el daño potencial a la pantalla.

Exposición a energía de radiofrecuencia

Información sobre exposición a ondas de radio y SAR (Specific Absorption Rate, Tasa específica de absorción).

El diseño del producto cumple la normativa de seguridad vigente en materia de exposición a las ondas de radio. Esta normativa se basa en directrices científicas que incluyen márgenes de seguridad diseñados para garantizar la seguridad de todo tipo de personas, independientemente de su edad y estado de salud.

- Las directrices de exposición a ondas de radio utilizan una unidad de medición conocida como Tasa específica de absorción o SAR. Las pruebas de SAR se llevan a cabo utilizando métodos estandarizados con el dispositivo mediante la transmisión al nivel más alto de potencia certificado en todas las bandas de frecuencia utilizadas.
- Aunque puede haber diferencias entre los niveles de SAR de los diferentes modelos de dispositivos LG, todos han sido diseñados para ajustarse a las directrices relevantes de exposición a ondas de radio.
- El límite de SAR recomendado por la ICNIRP (International Commission on Non-Ionizing Radiation Protection, Comisión internacional de protección contra radiaciones no ionizantes) es de 2 W/kg medido sobre 10 gramos de tejido para la boca o de 4 W/kg medido sobre 10 gramos de tejido para las extremidades.

- El valor de SAR más alto para este modelo de dispositivo evaluado para su uso junto a la boca (cara) es de 0,572 W/kg (10 gramos) y en las extremidades (muñeca) es de 2,860 W/kg (10 gramos).
- Este dispositivo se ha probado para llevarlo de la forma habitual en las extremidades (muñeca) a una distancia de 0 cm entre el cuerpo del usuario (muñeca) y la parte posterior del dispositivo. Además, el dispositivo se ha probado para su uso habitual junto a la boca (cara) con la parte frontal del dispositivo a una distancia de 1 cm entre la boca del usuario (cara) y la parte frontal del dispositivo. Para garantizar el cumplimiento de los requisitos de SAR de la directiva R&TTE, asegúrese de que se mantenga una separación mínima de 1 cm durante el uso junto a la boca (cara).



Básico

Accesorios

Estos accesorios están disponibles para usarse con su dispositivo.

- Adaptador de viaje
- Guía de inicio rápido
- Cable de carga magnética
- Abridor de la tapa de la tarjeta SIM

NOTA

- Utilice siempre accesorios LG originales. Los elementos proporcionados están diseñados exclusivamente para este dispositivo y es posible que no sean compatibles con otros dispositivos.
- Los elementos suministrados con el dispositivo y los accesorios disponibles pueden variar en función de la región o el proveedor de servicios.

Diseño del reloj

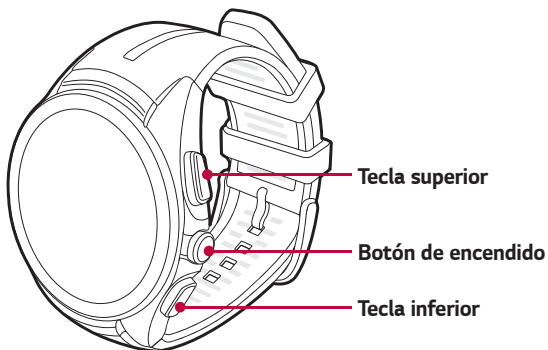

NOTA

- La pantalla táctil no debe entrar en contacto con ningún otro dispositivo eléctrico. Las descargas electrostáticas pueden provocar un mal funcionamiento de la pantalla táctil.

<p>Botón de encendido</p>	<p>Para encender el reloj:</p> <ul style="list-style-type: none"> · Mantenga pulsado durante un segundo para encender la pantalla. Si no se enciende, mantenga pulsado durante unos segundos hasta que aparezca el logotipo de LG. <p>Si la pantalla está atenuada:</p> <ul style="list-style-type: none"> · Pulse una vez para activar la pantalla. <p>Cuando el dispositivo está inactivo:</p> <ul style="list-style-type: none"> · Pulse para abrir la pantalla de aplicaciones cuando se encuentre en la pantalla de inicio del reloj. · Pulse para volver a la pantalla anterior cuando se encuentre en cualquier otra. · Mantenga pulsado durante un segundo para obtener ayuda sobre las acciones de voz. <p>Si se congela la pantalla:</p> <ul style="list-style-type: none"> · Mantenga pulsado durante más de 10 segundos hasta que aparezca el logotipo de LG para reiniciar el reloj.
<p>Tecla superior e Tecla inferior</p>	<p>Cuando la pantalla de inicio del reloj está activada:</p> <ul style="list-style-type: none"> · Pulse la Tecla superior para iniciar la aplicación Entrenamiento de Fit. · Pulse la Tecla inferior para personalizar la Tecla inferior. <p>Durante una llamada:</p> <ul style="list-style-type: none"> · Pulse para controlar el volumen.

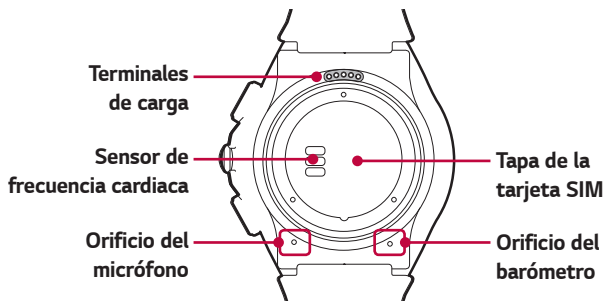

⚠ ADVERTENCIA

- No cierre ni presione el orificio ubicado en la parte inferior del dispositivo con un objeto puntiagudo, ya que podría provocar un funcionamiento indeseado.
- Cualquier daño sufrido por el barómetro o el micrófono debido a accidentes, uso indebido, manipulación y otras causas que no se deban a defectos en el material o la elaboración, podría anular la garantía limitada.

⚠ ADVERTENCIA: Antes de utilizar la correa

- El ejercer fuerza excesiva en la correa del reloj podría provocar su rotura.

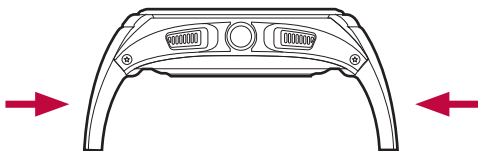

Carga del reloj

Antes de utilizar el reloj por primera vez, debería cargar la batería. Utilice el cable de carga suministrado con el reloj para cargar la batería del dispositivo.

También puede cambiar la batería del dispositivo por medio de un ordenador. Basta con conectar el equipo al cable de carga a través del cable USB incluido con el reloj.

NOTA

- Cuando se esté agotando la batería, se mostrará el icono de batería como vacío. Cuando se agote por completo la batería, el reloj no se encenderá inmediatamente después de conectarlo al cargador. Deberá esperar unos minutos a que se cargue la batería antes de poder encender el dispositivo. Mientras se está cargando el dispositivo, no estarán disponibles algunas funciones.

ADVERTENCIA: Corrosión de los terminales de carga

- La exposición al sudor y a otros materiales extraños durante el uso del producto puede provocar corrosión de los terminales de carga durante el proceso de carga. Para evitarlo, limpie el producto con un paño antes de cargarlo.

1 Localice los terminales de carga del reloj y del cable de carga.



NOTA

- El cable de carga ha sido diseñado para utilizarlo solo con el reloj y puede no ser compatible con otros dispositivos.

- 2 Coloque el reloj en el cable de carga y asegúrese de que los terminales de carga estén alineados entre sí.

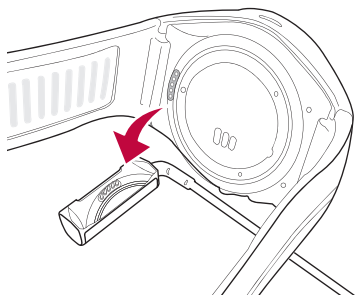

- 3 Conecte el cable de carga a una toma de corriente y coloque el reloj en él. Si el reloj está apagado, se encenderá automáticamente.

 **NOTA**

- Asegúrese de que el reloj está firmemente conectado al cable de carga antes de conectar el cable a un adaptador de viaje o un PC.

- 4 Una vez el cable de carga está conectado a la toma de corriente, verá durante la carga una pantalla de carga, tal como se muestra a continuación. Puede consultar el porcentaje de batería restante y la hora. Deslice el dedo a la derecha para volver a la esfera del reloj.

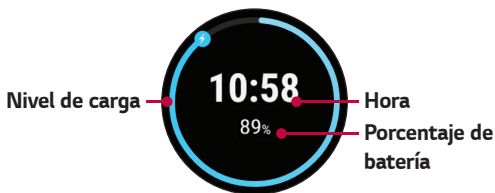

- 5 Una vez que la batería del reloj esté totalmente cargada, desconecte el dispositivo del cable de carga.
- 6 El cable de carga está equipado con un imán interior. No deje objetos de metal cerca cuando esté separado del reloj. El contacto con objetos metálicos puede provocar daños al adaptador de viaje o al PC.

NOTA

- Puede que la pantalla táctil no funcione correctamente si, durante la carga, la alimentación del reloj no es estable.
- El reloj puede calentarse mientras se carga. Esto es normal. Si la batería se calienta más de lo normal, desconecte el cargador.

Cuando la pantalla se bloquea

Si el dispositivo se bloquea y deja de funcionar, mantenga pulsado el **Botón de encendido** durante 10 segundos hasta que el dispositivo se reinicie y se muestre el logotipo de LG.

Instalar la tarjeta SIM

NOTA

- Apague el dispositivo antes de insertar o extraer una tarjeta SIM.
- No ejerza una fuerza excesiva cuando gire la cubierta de la tapa de la tarjeta SIM con el abridor de la tapa de la tarjeta SIM.

- 1 Abra la cubierta de la tapa de la tarjeta SIM con el abridor de la tapa de la tarjeta SIM tal y como se muestra en la figura a continuación. Alinee el abridor de la tapa de la tarjeta SIM con el orificio de la parte inferior del dispositivo y, a continuación, gírelo en el sentido contrario a las agujas del reloj hasta que el indicador de dirección de la cubierta de la tapa de la tarjeta SIM alcance la posición "UNLOCK".

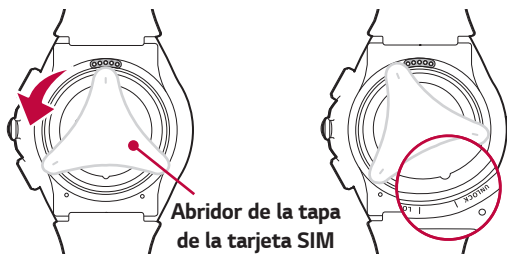

- 2** Para extraer la cubierta de la tapa de la tarjeta SIM, sujete firmemente el reloj con una mano. Presione la esquina exterior de la tapa de la tarjeta SIM después de quitar el abridor de la tapa de la tarjeta SIM; el otro extremo se levantará. A continuación, levante la cubierta de la tapa de la tarjeta SIM con la otra mano, tal y como se muestra en la figura a continuación.

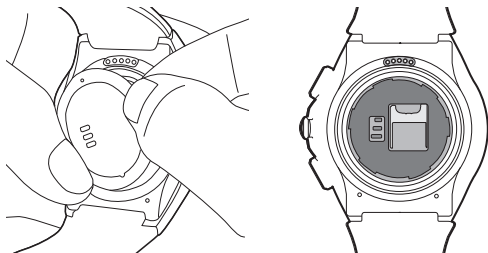

- 3** Inserte la tarjeta Nano SIM en la ranura para tarjeta SIM, tal y como se muestra en la figura. Asegúrese de que el área de contactos dorados de la tarjeta esté orientada hacia abajo.

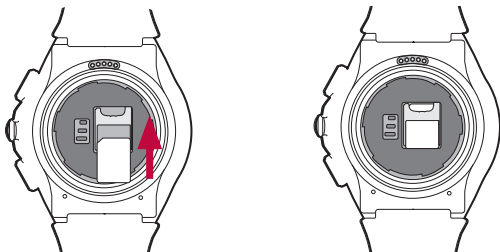

- 4 Cierre la tapa de la tarjeta SIM con el abridor de la tapa de la tarjeta SIM, tal y como se muestra en la figura a continuación. Alinee el abridor de la tapa de la tarjeta SIM con el orificio de la parte inferior del dispositivo y gírelo en el sentido de las agujas del reloj hasta que el indicador de dirección de la tapa de la tarjeta SIM alcance la posición "LOCK".

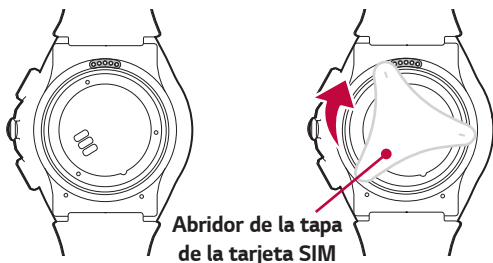

 **NOTA**

- La presencia de materiales extraños en la almohadilla de sellado de la tapa de la tarjeta SIM o en la cubierta de la tapa de la tarjeta SIM podrían afectar a la capacidad de resistencia al agua. Asegúrese de limpiar o eliminar cualquier material extraño.

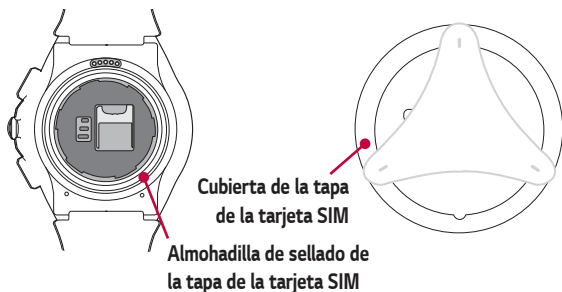

Desbloquear la tarjeta SIM

Si inserta la tarjeta SIM con un bloqueo de PIN, deberá introducir el código de desbloqueo. Si el PIN de la tarjeta SIM está desactivado, omita esta sección.

- 1 Tras encender el reloj, deslice el dedo hacia arriba desde la parte inferior de la pantalla del reloj hasta que se muestre la pantalla SIM bloqueada.
- 2 Toque la pantalla SIM bloqueada para introducir el código de desbloqueo.
- 3 Introduzca el código de desbloqueo.

Encendido y apagado del reloj

Encendido del reloj

Encienda el reloj manteniendo presionado el **Botón de encendido** (en el lado derecho del dispositivo) durante unos segundos. Se enciende la pantalla y se muestra el logotipo de LG.

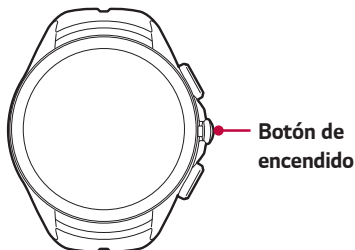

Apagado del reloj

- 1 Mantenga pulsado el **Botón de encendido** hasta que aparezca la lista de aplicaciones.
- 2 Presione **Ajustes** > **Sistema** > **Apagar**.
- 3 Cuando aparezca el mensaje **Apagar. ¿Seguro?**, toque 

Conexión a otro dispositivo móvil

Si desea conectar el reloj con otro dispositivo, debe restablecer el reloj.

Restablecer el reloj

Este ajuste desvincula el reloj de su teléfono y restablece los ajustes del reloj a los valores predeterminados de fábrica. Además, elimina todos los datos.

- 1 Mantenga pulsado el **Botón de encendido** hasta que aparezca la lista de aplicaciones.

- 2 Toque **Ajustes** > **Sistema** > **Desconectar y restablecer**. Se solicitará su confirmación.
- 3 Presione ☑.
 - El reloj se conecta a un único dispositivo móvil a la vez.
 - La desvinculación con el teléfono borra todos los datos de la memoria del teléfono. Tras completarse esta acción, estará listo para conectarse a otro dispositivo móvil.

Sugerencias sobre la pantalla táctil

A continuación, le presentamos algunas sugerencias sobre cómo navegar por el reloj.

- **Presionar o tocar:** toque sólo con un dedo para seleccionar elementos, enlaces, accesos directos y letras en el teclado en pantalla.
- **Toque de manera continua:** mantenga un elemento pulsado en la pantalla sin levantar el dedo hasta que se produzca una acción.
- **Deslizar o desplazarse:** para deslizar o desplazarse, mueva rápidamente el dedo sobre la superficie de la pantalla sin detenerse desde el momento en que ha presionado la pantalla.



Presionar o tocar



**Toque de manera
continua**



**Deslizar o
desplazarse**

Colocación del reloj

Precauciones sobre la resistencia al agua

Este reloj ha sido sometido a pruebas en entornos controlados y ha demostrado ser resistente al polvo y al agua en determinadas circunstancias (cumple con los requisitos de clasificación IP67, según se describe en el estándar internacional IEC 60529 - Grados de protección aportados por contenedores [código IP]; condiciones de prueba: 15 °C/59 °F ~ 35 °C/95 °F, 86 - 106 kPa, 1 metro [aproximadamente 3 pies], durante 30 minutos). A pesar de esta clasificación, este dispositivo no es totalmente resistente al agua.

- No sumerja el reloj a una profundidad de más de un metro (aproximadamente 3 pies) ni lo mantenga sumergido durante más de 30 minutos.
- Tampoco se debe exponer el dispositivo a **agua a alta presión**, como olas del mar o cataratas.
- En caso de mojarse las manos o de que se moje el reloj, séquelos antes de manipularlo.
- No exponga el dispositivo a **agua salada, ionizada ni con jabón**.
- La resistencia al polvo y al agua del reloj puede verse reducida en caso de **caída o impacto del dispositivo**.
- Si el reloj se moja, séquelo meticulosamente con un paño suave.
- Puede que la pantalla táctil y otras funciones no funcionen correctamente **si el dispositivo está sumergido**.
- **Si se ha sumergido el reloj o si se ha mojado el micrófono o el altavoz**, es posible que la calidad del sonido de las llamadas se vea afectada. Seque el micrófono y el altavoz con un paño seco hasta asegurarse de que estén totalmente secos y limpios.

Precauciones sobre sobrecalentamiento

Sobrecalentar el producto hasta alcanzar determinadas temperaturas puede desencadenar una advertencia con el objeto de impedir una rotura del producto, irritación de la piel o avería, fuga de las pilas, etc. Un aumento súbito de la temperatura del producto, desconectará inmediatamente la alimentación. Deje de utilizar el dispositivo si siente algún tipo de molestia debida al sobrecalentamiento durante su uso.

Sensor de frecuencia cardiaca

Asegúrese de que el reloj está colocado correctamente en la muñeca antes de medir la frecuencia cardiaca.

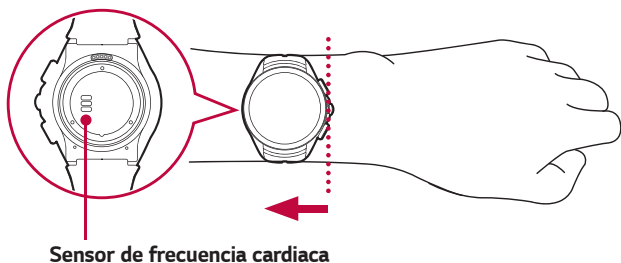

NOTA

- Si no está ajustado correctamente o se mueve demasiado, las medidas pueden no ser precisas.
- No mire directamente a la luz del sensor de frecuencia cardiaca, ya que podría dañarle la vista.
- Si escapa algo de luz las medidas podrían ser imprecisas. Coloque el dispositivo de forma que no entre en contacto con el hueso de la muñeca para tomar las medidas.

Cómo garantizar mediciones fiables

Es posible que, en función de las condiciones y el entorno en los que se realicen, las cifras de frecuencia cardiaca no sean exactas. Siga los pasos que se indican a continuación para obtener mediciones más precisas de su frecuencia cardiaca:



- No mida nunca su frecuencia cardiaca después de haber fumado o consumido alcohol. El consumo de alcohol o tabaco pueden afectar a la frecuencia cardiaca.
- No mida nunca su frecuencia cardiaca a bajas temperaturas. Realice la medición de su frecuencia cardiaca a una temperatura agradable.
- En usuarios con muñecas estrechas, es posible que los resultados de las mediciones no sean exactos.
- Para medir el pulso si va a realizar ejercicios, realice la medición mientras está sentado y relajado antes del ejercicio y, a continuación, inicie la sesión de ejercicio.
- Si la medida difiere significativamente de los valores ya establecidos, relájese y vuelva a realizar la medición en 30 minutos.
- Confirme el pulso calculando la media de unas 5 mediciones repetidas.
- Es posible que si habla, bosteza o respira profundamente durante la medición, los valores sean imprecisos.
- El reflejo de la luz puede ser desigual en función de su circulación, tensión arterial o estado de la piel y puede ocasionar mediciones erróneas.
- Si el reflejo de la luz está bloqueado por el vello corporal u otros elementos, es posible que obtenga mediciones erróneas.
- Si el sensor de la frecuencia cardiaca está sucio, límpielo e inténtelo de nuevo para obtener una medición más precisa.



Conexión del reloj a un dispositivo móvil

Configuración del dispositivo complementario

Antes de nada, siga estos pasos para configurar el dispositivo complementario que desee vincular con el reloj.

- 1 Asegúrese de que el dispositivo complementario esté ejecutando Android™ 4.3 o iOS 9 o superior y que sea compatible con Bluetooth®.
 - Si la versión de su dispositivo complementario no es Android 4.3 o iOS 9 o superior, póngase en contacto con su fabricante para una posible actualización del software.
- 2 Asegúrese de que el dispositivo complementario sea con Android Wear™.
 - Para comprobarlo, visite <http://g.co/WearCheck> desde el dispositivo.
- 3 Active la conexión Bluetooth en el dispositivo complementario si no está ya activada.
- 4 Asegúrese de que el dispositivo complementario se encuentra ubicado junto al reloj.
- 5 En el dispositivo complementario, descargue la aplicación **Android Wear**  desde **Play Store** o **App Store** e instálela. Si **Android Wear**  ya está instalado en el dispositivo complementario, asegúrese de que dispone de la versión más reciente.

NOTA

- En función de la conexión de la red, el proceso de configuración podría llevar más de 20 minutos.

Vinculación del reloj al dispositivo complementario

Paso 1. Siga estos pasos en el reloj.

- 1 Encienda el reloj y presione la pantalla para comenzar.
- 2 Presione un idioma.
- 3 Deslice el dedo hacia arriba y siga las instrucciones que aparecen en pantalla hasta que aparezca el nombre del reloj.

Paso 2. Siga estos pasos en el dispositivo complementario.

- 1 Abra la aplicación **Android Wear**  en el dispositivo complementario.
- 2 En el dispositivo complementario, verá una lista de los dispositivos más cercanos. Presione el nombre del reloj.
- 3 Verá un código en el dispositivo complementario y el reloj. Compruebe que el código coincide.
- 4 Presione VINCULAR en el dispositivo complementario para iniciar la vinculación.

Paso 3. Siga estos pasos para vincular el reloj al dispositivo complementario.

- 1 Verá un mensaje de confirmación en el reloj una vez se haya vinculado. Este proceso puede tardar unos minutos.
- 2 Siga las instrucciones en pantalla para completar la configuración inicial.
- 3 Cuando el reloj complete la conexión con el dispositivo complementario, podrá establecer que sus cuentas de Google se copien de este al reloj.

NOTA

- Esto le permite descargar nuevas aplicaciones desde Play Store.
- Una vez completada la configuración inicial, verá una notificación de tutorial. Siga los avisos de tutorial antes de utilizar el reloj.

Conexión a otro dispositivo complementario

El reloj se conecta a un único dispositivo complementario a la vez. Si desea conectarlo a un dispositivo complementario diferente, debe restablecer el reloj mediante la opción **Desconectar y restablecer**.

Desvinculación y restablecimiento del reloj

Este ajuste desvincula el reloj del dispositivo complementario y restablece los ajustes del reloj a los valores predeterminados de fábrica. Además, elimina todos los datos.

- 1 Pulse el **Botón de encendido** para abrir la pantalla de aplicaciones.
- 2 Presione **Ajustes > Sistema > Desconectar y restablecer**.
- 3 Cuando se le solicite, presione  para confirmar.
- 4 Conecte el reloj al otro dispositivo.

ADVERTENCIA

- Al restaurar los datos de fábrica, se eliminan todos los datos de la memoria del reloj y todos los datos del reloj del dispositivo complementario. Tras completar el restablecimiento, estará listo para conectarse a otro dispositivo complementario.



Cómo utilizar el reloj

Comenzamos con la esfera del reloj (donde se ve la hora)

El primer paso consistiría en activar su reloj. Si la pantalla del reloj aparece atenuada, active el reloj, realizando una de las siguientes acciones:

- Toque la pantalla.
- Gire la muñeca de modo que la esfera del reloj quede en posición vertical sobre su muñeca.
- Pulse el **Botón de encendido** del reloj.

Atenuación rápida de la pantalla

- Presione con su palma la pantalla hasta que vibre. Esto atenuará la esfera del reloj.

Cambio de la esfera del reloj

Puede añadir más esferas y personalizar el reloj a su gusto.

- 1 Desde la pantalla de inicio del reloj, desplácese hacia izquierda o derecha a la última pantalla y presione **Añadir más esferas de reloj** .
- 2 Presione la esfera deseada para añadirla a sus favoritas.
- 3 Una vez se haya añadido la esfera a sus favoritas, puede deslizar la pantalla a derecha o izquierda para navegar por los distintos diseños y presione el que desee seleccionar.

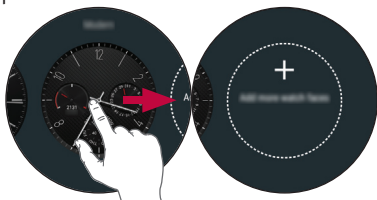

NOTA

- También puede cambiar y descargar las esferas a través de Play Store en su reloj.

Personalización del menú de la pantalla de inicio

- 1 Mantenga pulsada la pantalla de inicio del reloj durante un segundo.
O
Deslice el dedo hacia la izquierda o la derecha en la pantalla de inicio del reloj y, a continuación, **Personalizar** .
- 2 Presione **Datos** para personalizar los accesos directos y el diseño de esfera que desee mostrar en la pantalla de inicio.

NOTA

- Para personalizar los accesos directos, presione el que desee eliminar y, a continuación, seleccione el elemento deseado.

Tarjetas de notificación

La mayoría de las notificaciones que ve en el dispositivo complementario se mostrarán también el reloj. Entre otras se incluyen notificaciones de llamadas perdidas, mensajes de texto, recordatorios de eventos y mucho más.

Las notificaciones se muestran en forma de tarjetas. Las vistas previas de las tarjetas aparecen en la parte inferior de la pantalla de inicio del reloj.

- Para ver una tarjeta de notificación, deslice la esfera hacia arriba.
- Para ver más tarjetas, siga deslizándose hacia arriba desde la parte inferior de la pantalla.



Tarjetas de notificación

Deslice el dedo hacia arriba en la esfera del reloj para ver tarjetas de notificación.

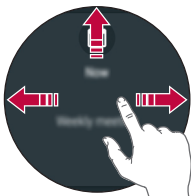

Deslice el dedo hacia arriba para ver más notificaciones.



Deslice el dedo hacia la derecha o la izquierda para descartar la tarjeta.

Bloqueo de notificaciones

Si recibe en el dispositivo complementario notificaciones que no desea ver en el reloj, puede detener la aparición de las notificaciones de aplicaciones específicas en el reloj.

- 1 En el dispositivo complementario, abra la aplicación **Android Wear** .
- 2 Presione  > **Bloquear notificaciones de aplicaciones** > .
- 3 Seleccione la aplicación que desea bloquear.

Gestión de los Ajustes rápidos

Para abrir los Ajustes rápidos, deslice el dedo hacia abajo en la pantalla de inicio del reloj.

Los Ajustes rápidos le permiten cambiar rápida y fácilmente los ajustes que utiliza habitualmente.

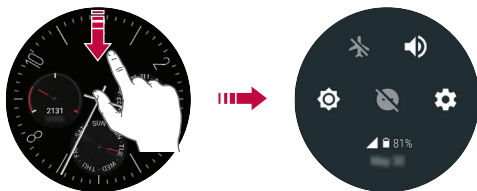

- **Modo avión** ✈️ : presione **Modo avión** para desconectarse de todas las redes y desactivar la conectividad del dispositivo en el reloj.
- **Modo de sonido** 🔊 : presione **Modo de sonido** para activar el sonido de las notificaciones.
- **Modo de brillo** ⚙️ : presione **Modo de brillo** para establecer el nivel de brillo de la pantalla del reloj. Cuando el **Modo cine** esté activado, la pantalla del reloj no se enciende y no aparecen notificaciones.
- **No molestar** 🚫 : el reloj no mostrará notificaciones ni alertas mientras esta opción esté activada.
- **Ajustes** ⚙️ : presione **Ajustes** para abrir la aplicación Ajustes.

📌 NOTA

- Según la versión del sistema operativo, es posible que parte del contenido difiera con respecto a su dispositivo complementario.

Pantalla Aplicaciones

La pantalla Aplicaciones muestra iconos de todas las aplicaciones.

- Desde la pantalla de inicio del reloj, presione el **Botón de encendido** para abrir la pantalla Aplicaciones.
- Para abrir una aplicación de la pantalla Aplicaciones, presione el icono correspondiente.

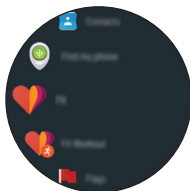

Desvío de llamada

Esta función le permite desviar las llamadas al reloj cuando las llamadas entrantes no se responden en el teléfono móvil.

Cómo activar el reenvío de llamadas al realizar la vinculación con un dispositivo GSM

- 1 Presione el **Botón de encendido** para abrir la pantalla Aplicaciones y, a continuación, presione **Ajustes** .
- 2 En el menú Ajustes, presione **Conectividad** > **Móvil** > **Desvío de llamada** > **Activar desvío de llamada** > **Solicitar activación**.

NOTA

- También puede utilizar la aplicación Reenvío de llamadas de LG para activar la función mientras se realiza la vinculación con un dispositivo GSM.
- La función de reenvío de llamadas al reloj no está disponible con todos los operadores. Póngase en contacto con su proveedor de servicios para conocer las funciones disponibles.

ADVERTENCIA

- En función del proveedor de servicios, es posible que tenga que registrarse antes de poder usar el servicio de reenvío de llamadas.
- Es posible que, dependiendo de las condiciones de la red, esta función no funcione. Póngase en contacto con su proveedor de servicios si tiene algún problema.
- Para obtener información sobre el servicio de reenvío de llamadas, póngase en contacto con su proveedor de servicios.

Llamar

Para abrir la aplicación Teléfono

Abra la pantalla Aplicaciones y presione **Teléfono**.

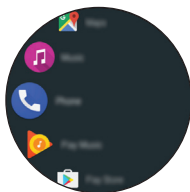

NOTA

- Si establece la opción "Reproducir el audio del teléfono en el reloj" en el menú Dispositivo Bluetooth de Ajustes, podrá recibir notificaciones de llamadas, aceptar llamadas entrantes y realizar llamadas salientes en su dispositivo complementario a través del reloj (**Ajustes > Conectividad > Bluetooth > Reproducir la llamada de voz del teléfono en el reloj > ON**).

Realizar una llamada

Para llamar desde el menú de la vista de Contactos

- 1 Abra la pantalla Aplicaciones y presione **Teléfono**.
- 2 Presione un contacto al que desee llamar.

- 3 Puede elegir llamar al contacto con el reloj o con el dispositivo complementario.

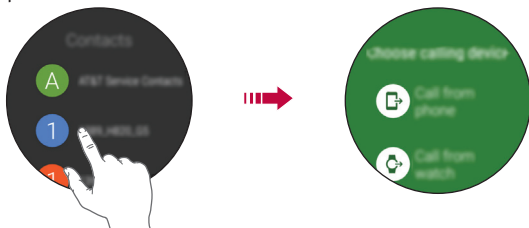

Para llamar desde el menú de la vista de Recientes

- 1 Abra la aplicación **Teléfono** y deslice el dedo hacia la izquierda en **Contactos**.
- 2 Presione una entrada del registro de llamadas para marcar ese número.
- 3 Puede elegir llamar al contacto con el reloj o con el dispositivo complementario.

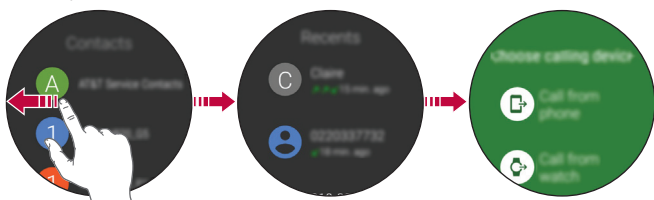

Para llamar utilizando el teclado

- 1 Abra la aplicación **Teléfono** y deslice el dedo hacia la izquierda hasta llegar al teclado.
- 2 Utilice el teclado para introducir el número al que desea llamar.
- 3 Presione el icono ☎ (en el teclado) para marcar el número que ha introducido.
- 4 Puede elegir llamar al contacto con el reloj o con el dispositivo complementario.

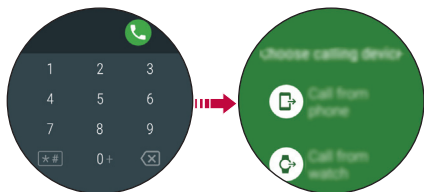

- Para marcar un número internacional, mantenga pulsado 0 + para introducir el signo más (+). A continuación, introduzca el prefijo internacional del país, seguido del número de teléfono completo.

Contestar una llamada

Puede recibir una alerta instantánea de llamada cuando se reciba alguna en su dispositivo complementario. La notificación muestra el número de la persona que llama o la información de contacto en el reloj y le permite aceptar o rechazar la llamada.

- Para responder a una llamada, basta con presionar ☺.
- Para finalizar una llamada, basta con presionar ☹.

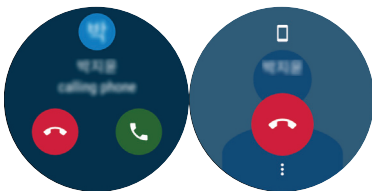

Google Fit

Google Fit le ayuda a hacer ejercicio mientras camina, corre o monta en bicicleta. Cree objetivos de fitness y registre y compruebe su progreso habitualmente.

Para abrir la aplicación Google Fit

Abra la pantalla Aplicaciones y presione **Fit**.

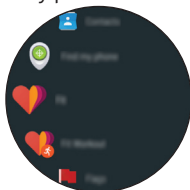

NOTA

- Si le incomoda el dispositivo al hacer ejercicio, deje de usarlo y quíteselo.
- Si el dispositivo se calienta en exceso, quíteselo hasta que se enfríe.

Uso de la aplicación Google Fit

Definición de objetivos

- 1 Abra la aplicación **Fit** para personalizar sus objetivos.
- 2 Deslice el dedo hacia arriba y presione **Añadir objetivo**  para definir uno de los siguientes objetivos predefinidos o crear uno propio: **Andar 10.000 pasos al día**, **Estar activo 30 min al día**, **Correr 3 veces a la semana**, **Pasos**, **Distancia**, **Tiempo de actividad**, **Calorías**.

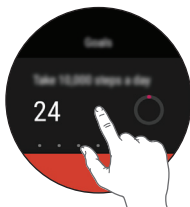

Visualización del informe de entrenamiento

El registro de entrenamiento muestra el tiempo de actividad, los pasos y la distancia recorridos y las calorías activas quemadas.

- 1 Abra la aplicación **Fit** y deslice el dedo hacia arriba hasta que se muestre el informe de entrenamiento.
- 2 Presione cada opción de objetivo para mostrar información de entrenamiento y un gráfico con los datos semanales.



Medir la frecuencia cardíaca

Para medir la frecuencia cardíaca de forma más precisa con el dispositivo, coloque el dispositivo firmemente alrededor del antebrazo, justo encima del hueso de la muñeca. Consulte Uso del sensor de frecuencia cardíaca para obtener más información.

- 1 Abra la aplicación **Fit** y deslice el dedo hacia arriba hasta que aparezca la pantalla de frecuencia cardíaca.
- 2 Presione **Medir** (📄) para comenzar a medir la frecuencia cardíaca.
- 3 Para ver el historial de su frecuencia cardíaca, deslice el dedo hacia arriba desde la pantalla de frecuencia cardíaca.

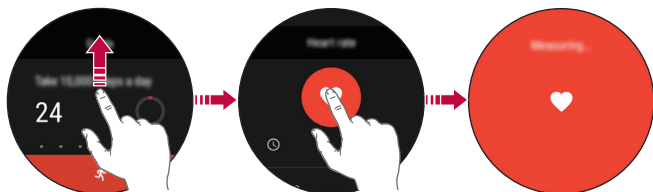

ADVERTENCIA

- No mire directamente a la luz del sensor de frecuencia cardíaca, ya que podría dañarle los ojos.



Uso de la aplicación de Entrenamiento de Fit

Abrir la aplicación Entrenamiento de Fit

- 1 Abra la aplicación **Fit** y presione **Entrenamiento de Fit** .

O

Pulse la **Tecla superior** en la pantalla de inicio del reloj.

- 2 Presione el modo de entrenamiento deseado.
- 3 Presione **INICIAR** para comenzar a registrar su entrenamiento. El reloj comienza a medir la frecuencia cardíaca.
 - Presione  para pausar el entrenamiento o  para reanudarlo.
 - Presione  para dar por finalizado el entrenamiento y ver el informe.

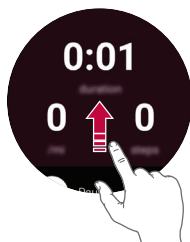

- 4 En la pantalla de entrenamiento, deslice el dedo hacia arriba y presione  para cambiar las métricas mostradas.
 - Para cambiar la métrica mostrada en la pantalla el entrenamiento, presione una opción hasta que aparezca la deseada.

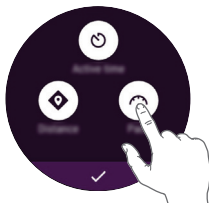

Apertura de las aplicaciones instaladas en el reloj

La lista de aplicaciones muestra todas las aplicaciones instaladas en el reloj.

Deslice el dedo hacia arriba o hacia abajo para desplazarse por la lista y presione una aplicación para abrirla. La aplicación utilizada más recientemente aparece la primera de la lista.

NOTA

- Las aplicaciones predeterminadas del dispositivo están sujetas a actualizaciones. El servicio de asistencia para estas aplicaciones podría suspender sin previo aviso. Si tiene alguna pregunta sobre una aplicación provista con el dispositivo, contacte con el centro de servicio de LG. En el caso de aplicaciones instaladas por el usuario, contacte con el proveedor de servicios correspondiente.
- La modificación del sistema operativo del dispositivo o la instalación de software proveniente de fuentes no oficiales pueden dañar el dispositivo y provocar la corrupción o pérdida de datos. Tales acciones infringirán su acuerdo de licencia de LG y anulará su garantía.

Visualización de la lista de aplicaciones

- 1 Si la pantalla se muestra atenuada, tóquela para activar el reloj.
- 2 Presione el **Botón de encendido** para abrir la pantalla Aplicaciones.

Descarga de otras aplicaciones

Tras haber copiado las cuentas de Google del dispositivo complementario al reloj, puede descargar más aplicaciones a través de Google Play™ .

Para utilizar las mismas aplicaciones que tenía instaladas en el dispositivo complementario, descárguelas de nuevo en el reloj. Puede descargarlas fácilmente accediendo a la categoría "Mis aplicaciones y juegos" de Google Play™ .

NOTA

- Las aplicaciones de su dispositivo y sus funciones pueden variar según el país, la región o las especificaciones de hardware. LG no se hace responsable de ningún problema de rendimiento resultante del uso de aplicaciones desarrolladas por proveedores distintos de LG.
- LG no se hace responsable de los posibles problemas de rendimiento o compatibilidad que puedan surgir de la modificación de los ajustes del registro o del sistema operativo.
- Cualquier intento de personalización del sistema operativo puede hacer que el dispositivo o las aplicaciones no funcionen correctamente.
- La licencia del software, audio, fondo de pantalla, imágenes y demás medios suministrados con su dispositivo es de uso limitado. Si extrae y usa estos materiales para usos comerciales u otros propósitos, es posible que infrinja leyes de copyright. Como usuario, usted es completamente responsable del uso ilegal de los medios.
- Es posible que se apliquen cargos adicionales por los servicios de datos, como mensajería, carga, descarga, sincronización automática o los servicios de ubicación. Para evitar el cobro de dichos cargos, seleccione un plan de datos adecuado a sus necesidades. Para obtener más información, póngase en contacto con el proveedor de servicios.
- Este contenido no es compatible con la versión para iOS.



Tareas mediante comandos de voz

Obtención de ayuda a través de las acciones de voz del reloj

El reloj viene programado con acciones de voz. Pregúntele. Dele órdenes. Será como tener su propio Google. Solo tiene que decir **"Ok, Google"** o mantener pulsado el **Botón de encendido** hasta que vea **Habla ahora**.

NOTA

- Para obtener ayuda de las acciones de voz, se requiere una conexión de red o Wi-Fi en el dispositivo complementario, y los dispositivos deben estar dentro del alcance de la comunicación Bluetooth.
- Es posible que esta función varíe o no sea compatible dependiendo del área, el idioma o los dispositivos vinculados.

Toma o visualización de una nota

Puede solicitar a las acciones de voz que creen una nota o le permitan ver las notas existentes.

- 1 Si la pantalla se muestra atenuada, tóquela para activar el reloj.
- 2 En la pantalla de inicio del reloj, diga **"Ok, Google"** o mantenga pulsado el **Botón de encendido** hasta que vea **Habla ahora**.
- 3 Diga **"Take a note"**.
- 4 Dicte su nota cuando se le solicite (p. ej., "probar el nuevo restaurante de la Gran Vía"). Su nota se guardará automáticamente transcurridos unos segundos. Presione  para cancelar sin guardar.

Si instala dos o más aplicaciones de toma de notas en el dispositivo complementario, seleccione la aplicación que desea usar y esta se convertirá en la aplicación predeterminada para futuras notas.

NOTA

Si ha instalado Google Keep en el dispositivo complementario:

- La aplicación convierte sus palabras en texto. Cuando haya terminado de hablar, su nota de texto se guardará en Google Keep en su dispositivo móvil.
- Vea y edite las notas abriendo la aplicación en el dispositivo móvil.

Configuración de avisos

Puede pedirle a las acciones de voz que configure un aviso. Cuando configure un aviso, aparecerá una tarjeta de notificación a la hora definida.

- 1 Si la pantalla se muestra atenuada, tóquela para activar el reloj.
- 2 En la pantalla de inicio del reloj, diga "**Ok, Google**" o mantenga pulsado el **Botón de encendido** hasta que vea **Habla ahora**.
- 3 Diga "**Recordarme**" (Recordarme).
- 4 Cuando se le indique, termine el aviso. Su aviso se guardará automáticamente transcurridos unos segundos (presione ⊗ antes de que termine para cancelar la programación del aviso).

Visualización del recuento de pasos

Puede ver su objetivo de pasos, el número de pasos que ya ha dado ese día y en la última semana, según las mediciones de la aplicación Fit.

- 1 Si la pantalla se muestra atenuada, tóquela para activar el reloj.
- 2 En la pantalla de inicio del reloj, diga "**Ok, Google**" o mantenga pulsado el **Botón de encendido** hasta que vea **Habla ahora**.
- 3 Diga "**Mostrar mis pasos**". Podrá ver la información del recuento de pasos diarios.

Uso del sensor de frecuencia cardíaca

Puede utilizar la aplicación Frecuencia cardíaca para medir y llevar un registro de esta.

NOTA

- La función de medición de la frecuencia cardíaca del dispositivo no está pensada para realizar un diagnóstico médico ni para fines clínicos. Siga las indicaciones que se muestran en **Medición de la frecuencia cardíaca** y **Cómo obtener mediciones fiables** para asegurarse de que las mediciones de su frecuencia cardíaca sean correctas.

Medición de la frecuencia cardíaca

Asegúrese de que el reloj está colocado correctamente en la muñeca antes de medir la frecuencia cardíaca.

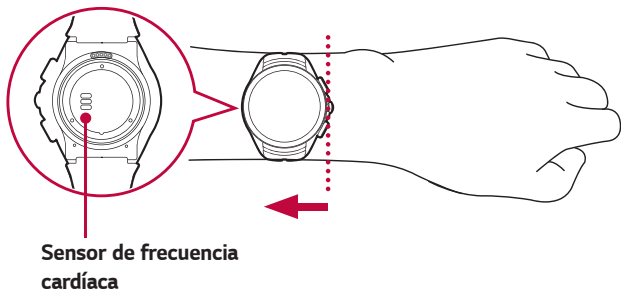

- 1 Si la pantalla se muestra atenuada, tóquela para activar el reloj.
- 2 En la pantalla de inicio del reloj, diga "**Ok, Google**" o mantenga pulsado el **Botón de encendido** hasta que vea **Habla ahora**.
- 3 Diga "**Mostrar mi frecuencia cardíaca**".
- 4 El reloj comenzará a medir su frecuencia cardíaca y, a continuación, la mostrará.

NOTA

- Si lleva el reloj demasiado suelto o se mueve demasiado, es posible que las medidas no sean precisas.
- Si escapa algo de luz las medidas podrían ser imprecisas. No coloque el dispositivo de forma que se encuentre directamente sobre el hueso de la muñeca al tomar las mediciones.

ADVERTENCIA

- No mire directamente a la luz del sensor de frecuencia cardíaca, ya que podría dañarle los ojos.

Cómo obtener mediciones fiables

Es posible que, en función de las condiciones y el entorno en los que se realicen, las cifras de frecuencia cardíaca no sean exactas. Siga los pasos que se indican a continuación para obtener mediciones más precisas de su frecuencia cardíaca:



- No mida nunca su frecuencia cardíaca después de haber fumado o consumido alcohol. El consumo de alcohol o tabaco pueden afectar a la frecuencia cardíaca.
- No mida nunca su frecuencia cardíaca a bajas temperaturas. Realice la medición de su frecuencia cardíaca a una temperatura agradable.
- En usuarios con muñecas estrechas, es posible que los resultados de las mediciones no sean exactos.
- Para medir el pulso si va a realizar ejercicios, realice la medición mientras está sentado y relajado antes del ejercicio y, a continuación, inicie la sesión de ejercicio.
- Si la medida difiere significativamente de los valores ya establecidos, relájese y vuelva a realizar la medición en 30 minutos.
- Confirme el pulso tomando mediciones repetidas (aproximadamente 5 veces).
- Es posible que si habla, bosteza o respira profundamente durante la medición, los valores no sean exactos.
- La circulación, la presión arterial o el estado de la piel pueden afectar el proceso de reflejo de la luz y dar lugar a mediciones erróneas.

- Si el reflejo de la luz está bloqueado por el vello corporal u otros elementos, es posible que obtenga mediciones erróneas.
- Si el sensor de la frecuencia cardíaca está sucio, límpielo e inténtelo de nuevo para obtener una medición más precisa.
- El reloj mide la frecuencia cardíaca mediante un proceso de reflejo de la luz. El reflejo de la luz puede afectar la capacidad del reloj para hacer una lectura correcta de la frecuencia cardíaca.

Envío de mensajes de texto

Puede solicitar a las acciones de voz que envíen mensajes de texto mediante su voz. También puede responder a las tarjetas de mensajes de texto que reciba en el reloj.

Enviar un mensaje

- 1 Si la pantalla se muestra atenuada, tóquela para activar el reloj.
- 2 En la pantalla de inicio del reloj, diga **"Ok, Google"** o mantenga pulsado el **Botón de encendido** hasta que vea **Habla ahora**.
- 3 Diga **"Enviar texto"**.
- 4 El mensaje **¿A quién?** aparecerá. Diga el nombre del contacto al que desea enviarle el mensaje de texto. También puede indicar un número de teléfono móvil si no tiene el contacto guardado en el dispositivo complementario.
- 5 Se le pedirá que diga el mensaje que desea enviar. Dicte su mensaje.
- 6 Presione  para enviar el mensaje de texto (presione  para cancelar el mensaje).

Respuesta a un mensaje

Cuando reciba notificaciones de mensajes en su dispositivo complementario, aparecerán las tarjetas correspondientes en el reloj. Presione la notificación y deslice el dedo hacia arriba hasta que aparezca **Responder**. Presione **Responder** y dicte su mensaje o inserte emoticonos o redacte su mensaje utilizando el teclado. Para insertar un emoticono (p. ej., una cara sonriente) en el mensaje, presione 😊.

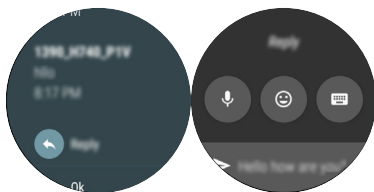

NOTA

- Este contenido no es compatible con la versión para iOS.

Envío y lectura de correos electrónicos

El reloj se puede utilizar para escribir y leer los correos electrónicos de su dispositivo complementario.

- 1 Si la pantalla se muestra atenuada, tóquela para activar el reloj.
- 2 En la pantalla de inicio del reloj, diga "**Ok, Google**" o mantenga pulsado el **Botón de encendido** hasta que vea **Habla ahora**.
- 3 Diga "**Enviar correo electrónico**".
- 4 El mensaje **¿A quién?** se mostrará.
- 5 Diga el nombre del contacto (como aparece en los contactos del dispositivo complementario) al que desee enviar el correo. Si aparece una lista, seleccione el contacto que desee.
- 6 Se le pedirá que diga el mensaje que desea enviar.
- 7 Presione ➤ para enviar el correo (presione ⊗ para cancelar el envío).

Respuesta a un mensaje de correo electrónico

Cuando reciba una tarjeta de notificación de correo electrónico en el reloj, deslícela hacia arriba para consultar las acciones disponibles. Presione **:**, seleccione **Responder** y dicte el mensaje, inserte emoticonos o redacte el mensaje utilizando el teclado. Para insertar un emoticono (p. ej., una cara sonriente) en el mensaje, presione uno de los emoticonos de la parte inferior de la pantalla. Presione **➤** para enviar el correo (presione **⊗** para cancelar el envío).

NOTA

- Este contenido no es compatible con la versión para iOS.

Eliminación de mensajes de correo electrónico

Cuando reciba una tarjeta de notificación de correo electrónico en el reloj, deslícela hacia arriba y presione **Eliminar**.

Programación de un temporizador

Puede solicitar a las acciones de voz que programe un temporizador. Una vez programado, se mostrará una tarjeta con la cuenta atrás.

- 1 Si la pantalla se muestra atenuada, tóquela para activar el reloj.
- 2 En la pantalla de inicio del reloj, diga "**Ok, Google**" o mantenga pulsado el **Botón de encendido** hasta que vea **Habla ahora**.
- 3 Diga "**Establecer un temporizador**".

Usar el cronómetro

Mida el paso del tiempo con un cronómetro.

- 1 Si la pantalla se muestra atenuada, tóquela para activar el reloj.
- 2 En la pantalla de inicio del reloj, diga "**Ok, Google**" o mantenga pulsado el **Botón de encendido** hasta que vea **Habla ahora**.
- 3 Diga "**Iniciar el cronómetro**".
- 4 Presione **▶** para empezar.

Configuración de una alarma

Puede programar varias alarmas en el reloj independientes de las que haya programado en su dispositivo complementario. Las alarmas programadas en el reloj no se transferirán al dispositivo complementario, pero las programadas en este sí generarán una tarjeta de alarma (con vibración y sonido, si así lo configura) en el reloj.



- 1 Si la pantalla se muestra atenuada, tóquela para activar el reloj.
- 2 En la pantalla de inicio del reloj, diga "**Ok, Google**" o mantenga pulsado el **Botón de encendido** hasta que vea **Habla ahora**.
- 3 Diga "**Establecer una alarma**".

Gestión de alarmas

Puede ver, editar o eliminar las alarmas que programe en el reloj.

- 1 Si la pantalla se muestra atenuada, tóquela para activar el reloj.
- 2 En la pantalla de inicio del reloj, diga "**Ok, Google**" o mantenga pulsado el **Botón de encendido** hasta que vea **Habla ahora**.
- 3 Diga "**Mostrar alarmas**".

NOTA

- Presione  junto a una alarma para modificarla o eliminarla.
- Presione  para programar una alarma de forma manual.

A decorative graphic consisting of several sets of horizontal lines. Each set consists of three parallel lines. The lines are white and are arranged in a descending staircase pattern from left to right. The background is a solid red color.



Uso de aplicaciones

La lista de aplicaciones proporciona una lista de las aplicaciones incluidas en el reloj.

Para acceder a las aplicaciones instaladas en el reloj

- 1 Si la pantalla se muestra atenuada, tóquela para activar el reloj.
- 2 Presione el **Botón de encendido** para abrir la lista de aplicaciones





Descarga de otras aplicaciones

Puede ver una lista de las aplicaciones recomendadas en la **Play Store** . Abra la aplicación **Android Wear**  para descargar más aplicaciones en su teléfono.

Teléfono

Realizar una llamada

Puede realizar y recibir llamadas directamente desde el reloj. El reloj puede mostrar el teclado para marcar un número.



- 1 Pulse la **Botón de encendido** para abrir la lista de aplicaciones y, a continuación, toque **Teléfono** .
- 2 Deslice el dedo hacia la izquierda hasta que se muestre el marcador.
- 3 Introduzca el número utilizando el marcador. Toque  si desea eliminar un dígito.
- 4 Después de introducir el número deseado, presione  para realizar la llamada.
- 5 Si desea colgar el teléfono, pulse el botón rojo .

NOTA

- También puede realizar llamadas desde las listas **Recientes** y la lista **Contactos**.

Contestar y rechazar una llamada

Durante una llamada entrante, puede responder o rechazar una llamada.

- Pulse  para responder a la llamada.
- Pulse  para rechazar la llamada.

Para ver la lista de contactos

Puede ver la lista de contactos tanto desde el reloj como desde el teléfono.

- 1 Presione el **Botón de encendido** para abrir la lista de aplicaciones
- 2 Ejecute la aplicación Contactos.

Desvío de llamada

Esta función le permite desviar las llamadas al reloj mediante **Desvío de llamada**  cuando las llamadas entrantes no se responden en el teléfono móvil.

Cómo activar el reenvío de llamadas al realizar la vinculación con un dispositivo GSM

- 1 Presione el **Botón de encendido** para abrir la lista de aplicaciones, a continuación, toque **Ajustes** .
- 2 En el menú **Ajustes**, toque **Conectividad** > **Móvil** > **Desvío de llamada** > **Activar desvío de llamada** > **Solicitar activación**.

NOTA

- También puede utilizar la aplicación Reenvío de llamadas de LG para activar la función mientras se realiza la vinculación con un dispositivo GSM.

NOTA

- Las descripciones, las imágenes de la pantalla y los idiomas disponibles en esta guía pueden variar debido a las actualizaciones de la aplicación.
- La función de reenvío de llamadas al reloj no está disponible con todos los operadores. Póngase en contacto con su proveedor de servicios para conocer las funciones disponibles.



ADVERTENCIA

- En función del proveedor de servicios, es posible que tenga que registrarse antes de poder usar el servicio de reenvío de llamadas.
- Es posible que, dependiendo de las condiciones de la red, esta función no funcione. Póngase en contacto con su proveedor de servicios si tiene algún problema.
- Para obtener información sobre el servicio de reenvío de llamadas, póngase en contacto con su proveedor de servicios.

Mensajes



Puede enviar y responder directamente a los mensajes desde el reloj.

Enviar un mensaje

- 1 Presione el **Botón de encendido** para abrir la lista de aplicaciones, a continuación, toque **Mensajes** .
- 2 Toque **Nuevo mensaje** , y, a continuación, seleccione el contacto al que desea enviar el mensaje.
- 3 Se le pedirá que diga los mensajes que desea enviar o bien seleccione el mensaje que desea enviar.
- 4 El mensaje se enviará automáticamente.



Respuesta a un mensaje

Puede recibir notificaciones de mensajes en su teléfono o en el reloj. Para ver SMS en el teléfono, instale Messenger. Con Messenger instalado en el teléfono, puede responder a todas las conversaciones del teléfono desde su reloj.

- 1 Presione el **Botón de encendido** para abrir la lista de aplicaciones, a continuación, toque **Mensajes** .
- 2 Cuando se muestre la lista de contactos, seleccione el contacto que desea en el caso de haber recibido algún mensaje.
- 3 Toque  > **Responder**.
- 4 Formule una respuesta, dibuje emojis o envíe un mensaje preestablecido.

LG Health

La aplicación LG Health le ayuda a gestionar su estado salud y a mantener buenos hábitos de ejercicio mediante el seguimiento de registros y la competición con otras personas.

- 1 Presione el **Botón de encendido** para abrir la lista de aplicaciones, a continuación, toque **LG Health** .
- 2 Para comenzar a utilizar esta aplicación, introduzca su perfil y toque .
- 3 Seleccione el elemento deseado. Utilice las siguientes opciones para iniciar el seguimiento de su actividad.
 - **Tracker:** seleccione un tipo de ejercicio y su intensidad y registre sus ejercicios o acceder a una sesión de entrenamiento.
 - **Estrés:** reciba mensajes informándole acerca de su nivel de resistencia (paso 4) y guías con consejos paso a paso. Coloque el reloj en su muñeca antes de utilizarlo. (Manténgalo alejado del hueso de su muñeca).
 - **Ajustes:** acceda a las opciones de la aplicación LG Health como, por ejemplo, Perfil, unidad de objetivo, Objetivo diario, Unidades, Notificación de ejercicios, Distribución de seguimiento y Eliminar datos. Vea o edite el perfil que se estableció durante el primer uso. Elimine los datos registrados en la aplicación LG Health, por ejemplo, los registros de seguimiento y de resistencia.

NOTA

- Esta función se proporciona para comodidad del usuario. Utilícela solo como referencia.

Uso de la aplicación Google Fit

La aplicación Fit le permite contar los pasos que ha dado y ver la distancia que ha recorrido. También puede medir su frecuencia cardiaca.

Mediante la instalación de la aplicación Google Fit en el teléfono con el que está vinculado el reloj Android Wear, podrá sincronizar los datos entre los dos dispositivos y disfrutar de todas las funciones de Fit.

Presione el **Botón de encendido** para abrir la lista de aplicaciones, a continuación, toque **Fit** .

Deslice el dedo a la izquierda para ver más detalles.

Consultar la estimación de pasos diaria

Hable o utilice el menú para ver un cálculo de la distancia en pasos que ha recorrido.

Diga "**Ok Google**". Cuando vea el aviso **Habla ahora**, diga "**Mostrar mis pasos**" (Consulte la sección **Mostrar mis pasos** para obtener más información).

O BIEN



Abra la aplicación **Fit** .

Comprobar la frecuencia cardiaca

Para comprobar su frecuencia cardiaca, puede hacerlo mediante la voz o el menú.

Diga "**Ok Google**". Cuando vea el aviso **Habla ahora**, diga "**Tomar mi pulso**" (Consulte la sección **Tomar mi pulso** para obtener más información).

O

- 1 Abra la aplicación **Fit**  y deslice el dedo a la izquierda hasta que se muestre su frecuencia cardiaca.
- 2 Deslice el dedo hacia arriba para ver su historial de mediciones o toque  para medir su frecuencia cardiaca.



Ajustes

Apertura del menú Ajustes

Si la pantalla se muestra atenuada, tóquela para activar el reloj.

- Presione el **Botón de encendido** para abrir la pantalla Aplicaciones y, a continuación, presione **Ajustes** .

O

- Deslice el dedo hacia abajo en la pantalla de inicio del reloj y, a continuación, presione **Ajustes** .

Pantalla

En **Ajustes** , presione **Pantalla**.

- **Cambiar esfera del reloj:** puede añadir más esferas y personalizar el reloj a su gusto.
- **Ajustar brillo:** permite definir el nivel de brillo de la pantalla del reloj.
- **Tamaño de la fuente:** permite cambiar el tamaño de la fuente mostrada en pantalla.
- **Pantalla siempre activa:** permite elegir entre que la pantalla se apague o que muestre la hora cuando no esté utilizando el reloj.

Sonido y notificaciones

En **Ajustes** , presione **Sonido y notificaciones**.

- Establezca las siguientes opciones: **Volumen de multimedia**, **Volumen de la alarma**, **Volumen del tono**, **Vibrar también en llamadas**, **Tono de llamada del reloj**, **Vistas previas de notificaciones**, **No molestar a menos que...** y **Notificaciones de emergencia**.

Aplicaciones

En **Ajustes** , presione las **Aplicaciones** > **Aplicaciones del sistema**.

- Permite ver y gestionar las aplicaciones del dispositivo. Para detener la ejecución de la aplicación, presione una entrada para ver más información, presione **Forzar detención** y, a continuación, .
- Puede establecer permisos de control para aplicaciones individuales.

Gestos

En **Ajustes** , presione **Gestos**.

- **Inclinar para activar:** puede configurar el reloj para que se encienda la pantalla al inclinarlo.
- **Gestos de muñeca:** permite navegar por la pantalla del reloj mediante movimientos de muñeca.
- **Iniciar tutorial:** permite consultar un tutorial sobre los gestos que puede utilizar con el reloj.
- **Más consejos:** abre una página web de ayuda en su dispositivo complementario que ofrece otros consejos sobre gestos.

Conectividad

En **Ajustes** , presione **Conectividad**.

Bluetooth

- **Bluetooth:** presione el interruptor para activarlo y desactivarlo. Al activarlo, puede vincular y conectar el reloj con otros dispositivos Bluetooth. Presione **Bluetooth** (con la opción activada) para usar y administrar sus dispositivos Bluetooth.
- **Dispositivos disponibles:** muestra todos los dispositivos Bluetooth dentro del alcance del dispositivo complementario. Presione uno de ellos para vincularlo y conectarse a él.

- **Reproducir la llamada de voz del teléfono en el reloj:** presione el interruptor para activarlo o desactivarlo. Al activarlo, puede recibir notificaciones de llamadas, aceptar llamadas entrantes y realizar llamadas salientes en su dispositivo complementario a través del reloj.

NOTA

- El menú Reproducir el audio del teléfono en el reloj no es compatible con la versión para iOS.
- Al conectarse a otros dispositivos móviles por Bluetooth, asegúrese de colocar los dispositivos uno cerca del otro. En caso contrario, puede provocar un funcionamiento anómalo o ruidos, dependiendo del entorno de uso.
- En un espacio abierto, el alcance de la comunicación Bluetooth puede extenderse hasta unos 10 metros. Este intervalo puede variar dependiendo del entorno de uso.
- No coloque obstáculos entre su producto y los dispositivos conectados. Las señales de entrada/salida pueden disminuir debido al cuerpo del usuario o a la presencia de paredes, esquinas u obstáculos. Utilícelo en lugares sin obstáculos.
- Solo los dispositivos Bluetooth compatibles con los perfiles A2DP y HFP son compatibles.

Wi-Fi

- **Wi-Fi:** presione el interruptor para activarlo y desactivarlo. Al activarlo, se conectará a una red Wi-Fi (de la lista de redes detectadas disponibles).
- **Añadir red:** permite añadir manualmente una red Wi-Fi introduciendo el nombre (SSID), el nivel de seguridad y la contraseña.
- **Redes guardadas:** muestra las redes Wi-Fi guardadas y le permite administrarlas.
- **Información de Wi-Fi:** muestra información sobre redes Wi-Fi.

NOTA

- Al utilizar la conexión Wi-Fi, el reloj puede recibir notificaciones del dispositivo incluso si la conexión Bluetooth no está disponible.
- El reloj buscará y se conectará a la red Wi-Fi más cercana según la lista de redes Wi-Fi registradas en el dispositivo.

Móvil

- **Móvil:** presione el interruptor para activarlo o desactivarlo. Al activarlo se conectará a la red móvil.
- **Uso de datos:** puede establecer el límite de datos y el uso de datos que activarán una alerta. También puede ver la cantidad de datos que utilizan las aplicaciones.
- **Itinerancia de datos:** presione el interruptor para activarlo o desactivarlo.
- **Estado de la SIM:** muestra la información de la SIM.

También puede configurar otros ajustes, incluidos **Desvío de llamada**, **Aplicación SMS predeterminada**, **Número de teléfono mostrado**, **Número del buzón de voz** y **Avanzados**.

Modo avión

Presione el conmutador para activarlo y desactivarlo. Cuando esté activado el modo Avión, podrá utilizar algunas de las funciones de su reloj (como la medición de la frecuencia cardíaca) cuando viaje en avión o se encuentre en otra situación en la que no esté permitido el envío y la recepción de datos móviles.

NOTA

- Activar la opción Modo avión activado en el reloj no la activará en el dispositivo complementario. Si desea activar la opción Modo avión activado en el dispositivo complementario, deberá hacerlo a través de este.

Ubicación

Presione el conmutador para activarlo y desactivarlo. Puede gestionar sus servicios de localización para determinar su ubicación aproximada. Algunas aplicaciones como Tiempo y Mapas necesitan conocer su ubicación para funcionar.

NOTA

- Si está vinculado a un dispositivo complementario, el reloj utilizará la ubicación de este. Para mejorar la precisión de la ubicación al vincular un dispositivo, active la opción **Alta precisión** en los ajustes de localización del dispositivo complementario.
- Active el ajuste de ubicación en el reloj si desea utilizar el servicio de ubicación cuando el reloj no esté vinculado con el dispositivo complementario.

Accesibilidad

En **Ajustes** , presione **Accesibilidad**.

- Establezca las siguientes opciones: **Gestos de lupa**, **Síntesis de voz**, **TalkBack (experimental)** y **Botón de encendido cuelga**.

Personalización

En **Ajustes** , presione **Personalización**.

- **Métodos de introducción**: permite personalizar los ajustes de idioma y teclado del dispositivo.
- **Cuentas**: permite añadir o eliminar cuentas de Google para del reloj.
- **Personalizar botones de hardware**: puede personalizar la **Tecla superior** y la **Tecla inferior**.
- **Detección de "OK, Google"**: Allows your watch to detect "OK Google" voice to activate it.
- **Admón. del dispositivo**: permite visualizar y deshabilitar la administración de dispositivos.
- **Bloqueo de pantalla**: permite configurar un bloqueo de pantalla para impedir el acceso no autorizado al dispositivo.

Sistema

En **Ajustes** , presione **Sistema**.

- **Fecha y hora:** permite configurar cómo se sincroniza y muestra la fecha, hora y zona horaria en el reloj.
- **Desconectar y restablecer:** permite desvincular el reloj del dispositivo complementario y restaurar los ajustes del reloj a los valores predeterminados de fábrica. Tenga en cuenta que esto eliminará todos los datos del reloj.
- **Reiniciar:** permite reiniciar el dispositivo.
- **Apagar:** permite apagar el dispositivo
- **Información:** muestra el modelo, el nombre del dispositivo, la versión del software de Google y Android, el número de serie, MSN, el número de compilación, así como información de conexión y sobre la batería. También dispone de las siguientes opciones:
 - **Actualizaciones del sistema:** permite comprobar si se ha cargado el software más reciente en el reloj.
 - **Normativa:** muestra información sobre normativas.
 - **Avisos legales:** muestra información legal sobre su dispositivo complementario.



Más información

Información del aviso de software de código abierto

Para obtener el código fuente correspondiente GPL, LGPL, MPL y otras licencias de código abierto que contiene este producto, visite <http://opensource.lge.com>.

Además del código fuente, podrá descargar las condiciones de las licencias, exención de responsabilidad de la garantía y avisos de copyright. LG Electronics también le proporcionará código abierto en CD-ROM por un importe que cubre los gastos de su distribución (como el soporte, el envío y la manipulación) previa solicitud por correo electrónico a opensource@lge.com. Esta oferta es válida durante tres (3) años a partir de la fecha de adquisición del producto.

Marcas comerciales

- Copyright 2017 LG Electronics, Inc. Reservados todos los derechos. LG y el logotipo de LG son marcas comerciales registradas de LG Group y las entidades relacionadas.
- Google™, Google Maps™, Gmail™, YouTube™, Hangouts™ y Play Store™ son marcas comerciales de Google, Inc.
- Bluetooth® es una marca comercial registrada en todo el mundo de Bluetooth SIG, Inc.
- Wi-Fi® y el logotipo de Wi-Fi son marcas comerciales registradas de Wi-Fi Alliance.
- Las demás marcas comerciales y copyright son propiedad de sus respectivos propietarios.

DECLARACIÓN DE CONFORMIDAD

Por la presente, **LG Electronics** declara que el producto **LG-W200E** cumple con los requisitos imprescindibles y cualquier otra disposición relevante de la directiva **1999/5/EC**. Puede consultar una copia de la Declaración de conformidad en <http://www.lg.com/global/declaration>

Póngase en contacto con la oficina para comprobar la conformidad de este producto:

LG Electronics European Shared Service Center B.V.
Krijgsman 1, 1186 DM Amstelveen, The Netherlands

Información sobre normativas

- 1 Mantenga pulsada la **Botón de encendido** hasta que aparezca la lista de aplicaciones.
- 2 Toque **Ajustes** > **Sistema** > **Información** > **Normativa** para consultar esta información.

CÓMO ACTUALIZAR EL DISPOSITIVO

Acceda a los lanzamientos de firmware más recientes, a nuevas funciones de software, así como a mejoras.

- 1 Mantenga pulsada la **Botón de encendido** hasta que aparezca la lista de aplicaciones.
- 2 Toque **Ajustes** > **Sistema** > **Información** > **Actualizaciones del sistema** en el dispositivo.

-  **NOTA: De acuerdo con la EN 60950-1 (§ 1.7.2)**
- Para prevenir un consumo innecesario de energía, desconecte el dispositivo una vez esté totalmente cargado. Utilice siempre una base de toma de corriente cerca del equipo y fácilmente accesible.



Símbolo para marcar AEE

- 1 El símbolo del contenedor de basura tachado con un aspa indica que la recogida separada de aparatos eléctricos y electrónicos (AEE) debe realizarse de manera separada.
- 2 Los productos eléctricos antiguos pueden contener sustancias peligrosas de modo que la correcta eliminación del antiguo aparato ayudará a evitar posibles consecuencias negativas para el medio ambiente y para la salud humana. El antiguo aparato puede contener piezas reutilizables que podrían utilizarse para reparar otros productos y otros materiales valiosos que pueden reciclarse para conservar los recursos limitados.
- 3 Puede llevar el aparato a cualquiera de los centros autorizados para su recogida. Para obtener la información más actualizada para su país por favor visite www.lg.com/global/recycling



Cómo desechar las baterías y los acumuladores gastados

- 1 Si la batería contiene más del 0,0005% de mercurio (Hg); 0,002% de cadmio (Cd) o 0,004% de plomo (Pb), este símbolo puede aparecer junto a los símbolos químicos del mercurio, cadmio o plomo.
- 2 Todas las baterías/acumuladores se deben desechar aparte del servicio municipal de recogida de basuras, a través de los puntos de recogida designados por el gobierno o las autoridades locales.
- 3 La eliminación correcta de baterías y acumuladores contribuye a evitar posibles riesgos para el medio ambiente, los animales y la salud pública.
- 4 Para obtener más información sobre cómo desechar las baterías y acumuladores inservibles, póngase en contacto con el ayuntamiento, el servicio de recogida de basura o el establecimiento donde haya adquirido el producto.

Thank you for choosing LG. Please carefully read this user guide before using the device for the first time to ensure safe and proper use. Visit the LG website at www.lg.com to obtain the latest version of this manual.

- Always use genuine LG accessories. The supplied items are designed only for this device and may not be compatible with other devices.
- This device is not suitable for people who have a visual impairment due to the touchscreen.
- Descriptions are based on the device default settings.
- Default apps on the device are subject to updates and support for these apps may be withdrawn without prior notice. If you have any questions about an app provided with the device, please contact a LG Service Center. For user-installed apps, please contact the relevant service provider.
- Modifying the device's operating system or installing software from unofficial sources may damage the device and lead to data corruption or data loss. Such actions will violate your LG licence agreement and void your warranty.
- Some contents and illustrations may differ from your device depending on the region, service provider, software version, or OS version, and are subject to change without prior notice.
- The applications on your product, and their functions, may vary according to country, region or hardware specifications. LG will not be responsible for any performance issues which arise from using applications developed by providers other than LG.
- LG will not be responsible for performance or incompatibility issues which arise from edited registry settings or modified operating system software.
- Any attempt to customize your operating system may lead to the device or its applications not working correctly.
- Software, audio, wallpaper, images, and other media supplied with your device are licensed for limited use. If you extract and use these materials for commercial or other purposes, you may be infringing copyright laws. As a user, you are fully and entirely responsible for the illegal use of media.
- Additional charges may apply for data services, such as messaging, uploading, downloading, auto-syncing and location services. To avoid additional charges, select a data plan suitable to your needs. Contact your service provider to obtain additional details.

Instructional notices



WARNING

Situations that could cause injury to yourself and others, or damage to the device or other property.



NOTE

Notices or additional information.

Table of contents

Safety Information	5	Managing the Quick Settings	37
Basic	14	Apps Screen	38
Accessories	15	Call Forwarding	38
Watch Layout	16	Call	39
Charging the Watch	19	Google Fit	42
If the Screen Freezes	21	Opening the Apps Installed On Your Watch	45
Installing the SIM Card	22	Downloading Other Apps	46
Turning the Watch On and Off	25	Tasks Using Voice Command	48
Connecting to Another Mobile Device	26	Getting help from your Voice Actions on Your Watch	49
Touch Screen Tips	26	Taking or Viewing a Note	49
Wearing the Watch	27	Setting a Reminder	50
Heart Rate Sensor	28	Seeing Your Step Count	50
Connecting the Watch to a Mobile Device	30	Using the Heart Rate Sensor	51
Setting Up Your Companion Device	31	Sending a Text	53
Pairing Your Watch with Your Companion Device	32	Sending and Reading Email	54
Connecting to Another Companion Device.	33	Setting a Timer	55
How to Use Your Watch	34	Using the Stopwatch	55
Start on Your Watch Face (Where You See the Time)	35	Setting an Alarm	56
Quickly Dim the Screen	35	Managing Your Alarms	56
Changing the Watch Face	35	Using Apps	57
Notification Cards	36	Downloading Other Apps	58
		Phone	58
		Call Forwarding	60

Messenger	61
LG Health	62
Use the Google Fit App	63
Settings	64
Opening the Settings Menu.....	65
Display.....	65
Sound & notifications.....	65
Apps	66
Gestures.....	66
Connectivity	66
Accessibility	69
Personalization.....	69
System.....	70
More Information	71
Open Source Software Notice Information	72
Trademarks	72
DECLARATION OF CONFORMITY	73
Contact office for compliance of this product :	73
Regulatory information.....	73
How to update your device	73

A decorative graphic consisting of several groups of horizontal white lines of varying lengths, arranged in a descending staircase pattern from left to right across the top half of the page.

Safety Information

Before turning on your product, review the basic safety information provided here.

General safety & handling

While using your product, be aware of the following common-sense guidelines.

Your environment

- **Safe operating temperatures.** Use and store your product in temperatures between 0°C/32°F and 35°C/95°F. Exposing your product to extremely low or high temperatures may result in damage, malfunction, or even explosion.
- **While driving.** When driving a car, driving is your first responsibility. Using a mobile device or accessory for a call or other application while driving may cause distraction. Keep your eyes on the road.
- **Around explosives.** Do not use in areas where sparks from the product might cause a fire or explosion.
- **On airplanes.** Observe all rules and instructions for use of electronic devices. Most airlines allow electronic use only between and not during takeoffs and landings. There are three main types of airport security devices: X-ray machines (used on items placed on conveyor belts), magnetic detectors (used on people walking through security checks), and magnetic wands (hand-held devices used on people or individual items). You can pass your product through airport X-ray machines. But do not send it through airport magnetic detectors or expose it to magnetic wands.
- Always follow any special regulations in a given area. Turn your device off in areas where use is forbidden or when it may cause interference or danger.
- Changing the wrist straps to metal straps might cause Bluetooth®/Wi-Fi connectivity problem.

Safety tips

WARNING

- The charging cradle contains strong magnets that may interfere with pacemakers, credit cards, watches, and other magnet-sensitive objects.

To avoid damaging your product and reduce the risk of fire or electric shock, explosion, or other hazards, observe these common-sense precautions:

- Always use with cables, chargers, and other accessories approved by LG. The use of any other types may void any approval or warranty applying to the device and may be dangerous.
- Available accessories may vary depending on your region, country or service provider.
- Some contents and illustrations may differ from your device depending on the region, service provider, software version, or OS version, and are subject to change without prior notice.
- Do not drop, strike, or shake your product.
- Do not damage the power cord by bending, twisting, pulling, heating, or placing heavy items on it.
- This product is equipped with a USB cable for connecting to a desktop or notebook computer or to the charger. Be sure your computer is properly grounded before connecting your product to the computer. The power supply cord of a desktop or notebook computer has an equipment-grounding conductor and a grounding plug. The plug must be plugged into an appropriate outlet that is properly installed and grounded in accordance with all local codes and ordinances.
- Do not attempt to repair or modify or remanufacture the product. It is equipped with an internal rechargeable battery, which should be replaced only by LG or an authorized LG repair center.
- Do not open, disassemble, crush, bend or deform, puncture, or shred the product.
- Do not insert foreign objects into the product.
- Do not place the product in a microwave oven.
- Do not expose the product to fire, explosion, or other hazards.

- Clean with a soft, damp cloth. Don't use harsh chemicals (such as alcohol, benzene, or thinners) or detergents to clean your product.
- Dispose of your product and battery separately from household waste and in accordance with local regulations.
- Like many electronic devices, your product generates heat during normal operation. Extremely prolonged, direct skin contact in the absence of adequate ventilation may result in discomfort or minor burns. Therefore, use care when handling your product during or immediately after operation.
- If you have a problem with using the product, please stop using it and consult with the authorised LG Electronics customer service center.
- Do not immerse or expose the product to water or other liquids.

Heart rate information

- Pedometer, Sleep, Exercise, and Heart rate are not intended to treat or diagnose any medical condition, and should be used for leisure, well-being and fitness purposes only.
- Heart rate readings can be affected by measurement conditions and your surroundings. Make sure you are seated and relaxed before reading your heart rate.
- This product is water and dust-resistant according to the IP67 Rating, which tests submersion in water at up to one metre for up to 30 minutes. Not shockproof. The case must be completely closed.
- Heart rate readings may be affected by skin condition, measurement conditions and your surroundings.
- Never look directly at the light of the heart rate sensor as this may damage your eyesight.
- If your device becomes hot, remove it until it cools down. Exposing skin to the hot surface for a long period of time may cause skin burn.
- The Heart rate feature is only intended for measuring your heart rate and must not be used for any other purposes.

Battery warnings

- Do not disassemble or open crush, bend or deform, puncture or shred.
- Do not modify or remanufacture, attempt to insert foreign objects into the battery, immerse or expose to water or other liquids, expose to fire, explosion or other hazard.
- Make sure that no sharp-edged items, such as animal's teeth or nails, come into contact with the battery. This could cause a fire.
- Only use the battery for the system for which it is specified.
- Use of an unqualified battery or charger may present a risk of fire, explosion, leakage, or other hazard.
- Do not short circuit a battery or allow metallic conductive objects to contact battery terminals.
- Use of an unqualified battery may present a risk of fire, explosion, leakage or other hazard. Only authorized service providers shall replace battery (If the battery is non-user replaceable)
- Battery usage by children should be supervised.
- Avoid dropping the product or battery. If the product or battery is dropped, especially on a hard surface, and the user suspects damage, take it to a service center for inspection.
- Improper battery use may result in a fire, explosion or other hazard.
- Always unplug the charger from the wall socket after the product is fully charged to save unnecessary power consumption of the charger.
- Risk of explosion if battery is replaced by an incorrect type. Dispose of used batteries according to the instructions.

Embedded battery



WARNING: Notice for Battery replacement

- Li-Ion Battery is a hazardous component which can cause injury.
- Battery replacement by non-qualified professional can cause damage to your device.
- Do not replace the battery by yourself. The battery can be damaged, which can cause overheat and injury. The battery must be replaced by the authorized service provider. The battery should be recycled or disposed separately from household waste.
- In case this product contains a battery incorporated within the product which cannot be readily removed by end-users, LG recommends that only qualified professionals remove the battery, either for replacement or for recycling at the end of this product's working life. To prevent damage to the product, and for their own safety, users should not attempt to remove the battery and should contact LG Service Helpline, or other independent service providers for advice.
- Removal of the battery will involve dismantling of the product case, disconnection of the electrical cables/contacts, and careful extraction of the battery cell using specialized tools. If you need the instructions for qualified professionals on how to remove the battery safely, please visit <http://www.lge.com/global/sustainability/environment/take-back-recycling>.

Notes on water resistant properties

This product is water and dust resistant in compliance with the Ingress Protection rating IP67*.

* The IP67 rating means that the product will maintain its operability even if it is gently submerged in a tank of still tap water at room temperature for about 30minutes, up to a depth of 1 meter.

Avoid exposing the product to environments with excessive dusts or moisture. Do not use the product in the following environments.



Do not immerse the product in any liquid chemicals (soap, etc.) other than water.



Do not immerse the product in salt water, such as sea water.



Do not immerse the product in hot spring.



Do not swim wearing this product.



Do not use the product underwater.



Do not place the product directly on sand (such as at a beach) or mud.

- Once the product gets wet, water may remain in gaps of the main unit. Shake the product well to drain water.
- Even after water is drained, the inner parts might be still wet. Although you can use the product, do not place it near things that must not get wet. Take care not to wet your clothes, bag or contents of the bag.
- Drain water if the voice activation does not work properly due to water remaining in the microphone.
- Do not use the product in places where it may be sprayed with high-pressure water (e.g. near a faucet or shower head) or submerge it in water for extended periods of time, as the product is not designed to withstand high water pressure.
- This product is not resistant to shock. Do not drop the product or subject it to shock. Doing so might damage or deform the main unit causing water leak.

Pacemakers and other medical devices

Persons with pacemakers should:

- ALWAYS keep the product more than six (6) inches from their pacemaker when the product is turned ON.
- Not carry the product in a breast pocket.
- Use the wrist opposite the pacemaker to minimize the potential for RF interference.
- Turn the product OFF immediately if there is any indication that interference is taking place.

If you use any other personal medical device, consult your physician or the manufacturer of your device to determine if it is adequately shielded from external RF energy.

Tips for using Bluetooth and Wi-Fi on your watch

- When connecting your product to other mobile devices, the devices must be positioned close to each other. If not, it may cause abnormal operation or noise, depending on the use environment.
- In an open space, the Bluetooth communication range usually spans approximately 10m. This range may vary depending on the use environment.
- Do not place obstacles between your product and connected devices. Outgoing/incoming signal can weaken due to user's body, walls, corners or obstacles. Use where there is no obstacle.
- When using a Wi-Fi connection, your watch can get notifications from your phone or tablet even if Bluetooth is unavailable.
- Your watch will search and connect to the nearest Wi-Fi network based on the Wi-Fi list registered on your phone.

Tips for the display screen

- Do not display non-moving images for an extended period. This may cause image burn-in or stains on the screen.
- Applications that display the same screen for more than 10 minutes are not recommended because the potential screen damage is not covered by the warranty.

Exposure to radio frequency energy

Radio wave exposure and Specific Absorption Rate (SAR) information.

This product has been designed to comply with applicable safety requirements for exposure to radio waves. These requirements are based on scientific guidelines that include safety margins designed to assure the safety of all persons, regardless of age and health.

- The radio wave exposure guidelines employ a unit of measurement known as the Specific Absorption Rate, or SAR. Tests for SAR are conducted using standardised methods with the product transmitting at its highest certified power level in all used frequency bands.

- While there may be differences between the SAR levels of various LG product models, they are all designed to meet the relevant guidelines for exposure to radio waves.
- The SAR limit recommended by the International Commission on Non-ionizing Radiation Protection (ICNIRP) is 2 W/kg averaged over 10g of tissue for the Mouth SAR or 4.0 W/kg averaged over 10g of tissue for the Limb-worn SAR.
- The highest SAR value for this model product when tested for use at Next-to-Mouth(Face) is 0.572 W/kg (10g) and for Limb-worn(Wrist) is 2.860 W/kg (10g).
- This device was tested for typical Limb-worn(Wrist) operations kept 0 cm between the user's body(Wrist) and the back of the device. Additionally this device was tested for typical Next-to-Mouth(Face) operations with the front of the device kept 1 cm between the user's mouth(Face) and the front of the device. To ensure compliance with R&TTE SAR requirements, please ensure a minimum separation distance of 1 cm is maintained for next-to-mouth (face) operations.



Basic

Accessories

These accessories are available for use with your device.

- Travel adaptor
- Quick Start Guide
- Magnetic charging cable
- SIM Cap opener



NOTE

- Always use genuine LG accessories. The supplied items are designed only for this device and may not be compatible with other devices.
- The items supplied with the device and any available accessories may vary depending on the region or service provider.

Watch Layout

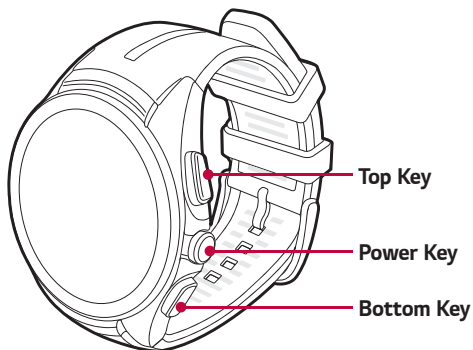

NOTE

- The touch screen must not come into contact with any other electrical devices. Electrostatic discharge can result in the touch screen malfunctioning.

Power Key	<p>To turn the watch on:</p> <ul style="list-style-type: none">· Press and hold for one second to turn the screen on. If it doesn't turn on, press and hold for a few seconds until the LG logo appears. <p>When the screen is dimmed:</p> <ul style="list-style-type: none">· Press once to wake the screen. <p>When the device is idle:</p> <ul style="list-style-type: none">· Press to open the apps screen when you are on the watch's Home screen.· Press to return to the previous when you are on any other screen.· Press and hold for one second to get help from your Voice Actions. <p>If the screen freezes:</p> <ul style="list-style-type: none">· Press and hold for more than 10 seconds until the LG logo appears to restart the watch.
Top Key and Bottom Key	<p>When the watch's Home screen is on:</p> <ul style="list-style-type: none">· Press the Top Key to launch the Fit Workout app.· Press the Bottom Key to customise the Bottom Key. <p>During a call:</p> <ul style="list-style-type: none">· Press to control the volume.

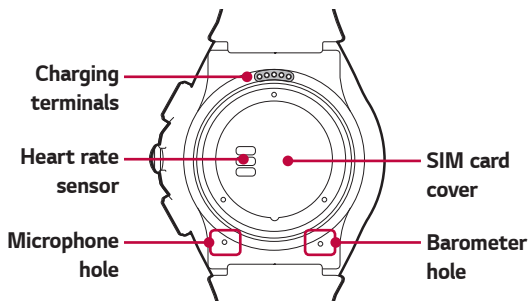

⚠ WARNING

- Do not close or push the hole located at the bottom of the device with a sharp object. Doing so may cause your device to work improperly.
- Any damage to the barometer or microphone resulting from accidents, unreasonable use, tampering or other causes not arising from defects in material or workmanship may void the Limited Warranty.

⚠ WARNING: Before wearing the strap

- Excess force on the watch band may lead to breakage.

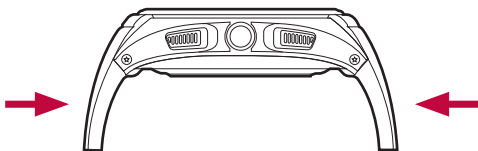

Charging the Watch

Before using your watch for the first time, you should charge the battery. Use the charging cable included with the watch to charge the device's battery.

You can also charge the device's battery using a computer. Simply connect the computer to the charging cable using the USB cable included with the watch.

NOTE

- When battery power is low, the battery icon is displayed as empty. If the battery charge is completely empty, the watch cannot be turned on immediately after connecting the charger. Leave an empty battery to charge for a few minutes before turning the device on. Some features are not available while the battery is charging.

WARNING: Corrosion of charging terminals

- Exposure to sweat or other foreign material during the use of the product may cause the charging terminals to corrode while charging. To prevent this, wipe the product with a cloth before charging.

- 1 Locate the charging terminals on both the watch and the charging cable.



NOTE

- The charging cable is designed to only be used with the watch and is not compatible with other devices.

- 2 Place the watch on the charging cable and make sure that the charging terminals are aligned with each other.

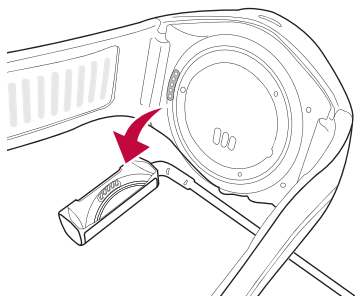

- 3 Connect the charging cable to a power outlet and place the watch on it. If your watch is turned off, it will turn on automatically.

 **NOTE**

- Make sure the watch is firmly connected to the charging cable before connecting the cable to a travel adapter or PC.
- 4 After the charging cable is connected to a power outlet, you will see a charging screen, shown as below, while charging. You can check the percent of remaining battery and the time. Swipe right to return to the watch face.

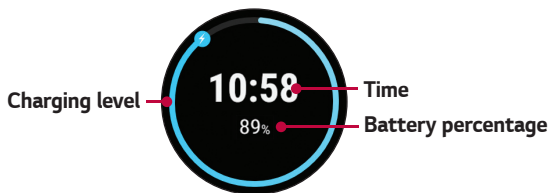

- 5 Once the watch battery is fully charged, disconnect the device from the charging cable.

- 6 The charging cable is equipped with a magnet inside. Do not leave metal objects nearby when separated from the watch. Contact with metal may lead to damage to the travel adapter or PC.

 **NOTE**

- The touch screen may not function if power to the watch is unstable while charging.
- The watch may become warm while charging. This is normal. If the battery becomes hotter than usual, disconnect the charger.

If the Screen Freezes

If the device freezes up and stops working, press and hold the **Power Key** for over 10 seconds until the device reboots and the LG logo is displayed.

Installing the SIM Card

NOTE

- Please power off the device before you insert or remove a SIM card.
- Don't use excessive force when you turn the SIM cap cover using the SIM cap opener.

- 1 Open the SIM card cover using SIM cap opener as shown in the figure below. Align the SIM cap opener to the hole located at the bottom of the device and then turn counter-clockwise until the SIM card cover direction indicator reaches the "UNLOCK" position.

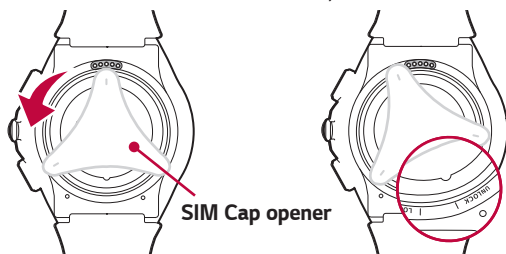

- 2 To remove SIM card cover, hold the watch firmly in one hand. Press the outer corner of the SIM cap cover after removing the SIM cap opener, the other side will lift. Then, lift off the SIM card cover with your other hand as shown in the figure below.

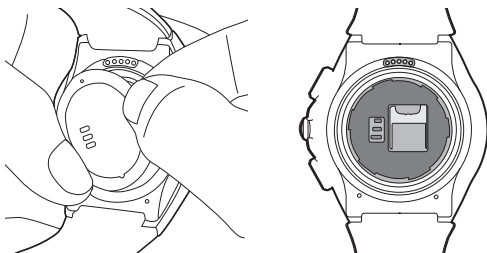

- 3 Slide the Nano SIM card into the SIM card slot as shown in the figure. Make sure the gold contact area on the card is facing downward.

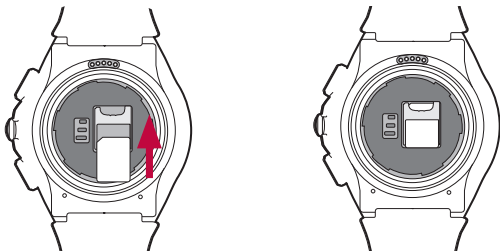

- 4 Close the SIM card cover using the SIM cap opener as shown in the figure below. Align the SIM cap opener to the hole located at the bottom of the device and then turn clockwise until the SIM card cover direction indicator reaches the "LOCK" position.

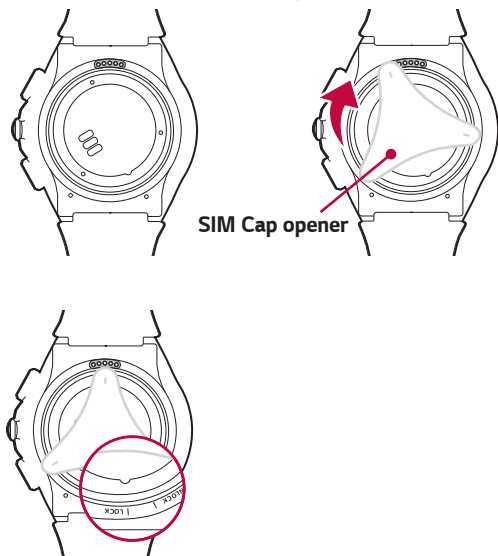

NOTE

- Foreign materials on the SIM cap sealing pad or SIM cap cover may compromise the water resistant function. Make sure to clean or remove any foreign material.

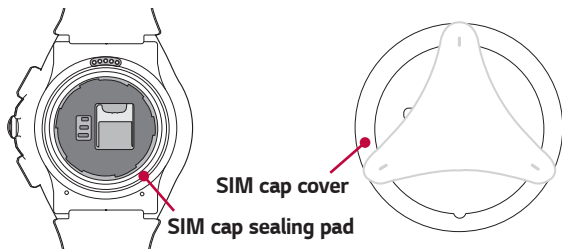

Unlock the SIM Card

If you insert the SIM card with a PIN lock, you have to enter the unlock code. If the SIM card PIN is disabled, ignore this section.

- 1 After turning the watch on, swipe up from the bottom of your watch screen until the SIM Locked screen appears.
- 2 Tap the SIM Locked screen to enter the unlock code.
- 3 Enter the unlock code.

Turning the Watch On and Off

Turning on the Watch

Turn the watch on by pressing and holding the **Power Key** (on the right-hand side of the device) for a few seconds. The screen lights up and the LG logo is displayed.

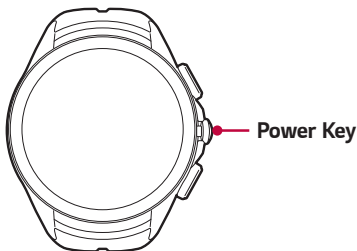

Turning off the Watch

- 1 Press and hold the **Power Key** until the app list appears.
- 2 Tap **Settings** > **System** > **Power off**.
- 3 When prompted with the message **Power off: Are you sure?**, tap .

Connecting to Another Mobile Device

If you want to connect your watch to another device, you must reset your device.

Reset Your Watch

This setting unpairs the watch from your phone, resets your watch's settings to their factory default values, and deletes all of your data.

- 1 Press and hold the **Power Key** until the app list appears.
- 2 Tap **Settings** > **System** > **Disconnect & reset**. You are prompted to confirm.
- 3 Tap .
 - Your watch connects to one mobile device at a time.
 - Unpairing with your phone erases all data from your watch's memory. After completion, it is ready to connect to another mobile device.

Touch Screen Tips

Here are some tips on how to navigate on your watch.

- **Tap or touch** – A single finger tap selects items, links, shortcuts and letters on the on-screen keyboard.
- **Touch and hold** – Touch and hold an item on the screen by tapping it and not lifting your finger until an action occurs.
- **Swipe or slide** – To swipe or slide, quickly move your finger across the surface of the screen, without pausing when you first tap it.

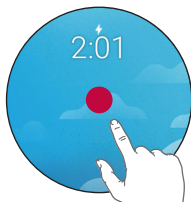

Tap or touch



Touch and hold



Swipe or slide

Wearing the Watch

Cautions for Water-Resistance

Your watch has undergone testing in a controlled environment and is proven to be water and dust-resistant in certain circumstances (meets the requirements of classification IP67 as described by the international standard IEC 60529 - Degrees of Protection provided by Enclosures [IP Code]; test conditions: 15° C/59° F ~ 35° C/95° F, 86 - 106 kPa, 1 meter (approximately 3 feet), for 30 minutes). Despite this classification, your device is not fully resistant to water damage.

- The watch must not be immersed in water deeper than 3 feet (approximately 1 meter) and kept submerged for longer than 30 minutes.
- The device must not be exposed to **water at high pressure**, such as ocean waves or a waterfall.
- Should your watch or your hands become wet, dry them thoroughly before handling the device.
- The device must not be exposed to **salt water, ionized water or soapy water**.
- The watch's water and dust-resistant features may be damaged **by dropping or receiving an impact**.
- If the watch gets wet, use a clean, soft cloth to dry it thoroughly.
- The touch screen and other features may not work properly **if the device is used in water or any other liquid**.
- **If the watch has been immersed in water or if the microphone or speaker has gotten wet**, in-call sound quality may be affected. Wipe the microphone or speaker with a dry cloth to ensure it is clean and dry.

Caution on Product Overheating

Overheating the product to certain temperature will trigger a warning in order to prevent product breakage, skin irritation or damage, battery leakage, etc. Further rise in product temperature will turn off the power. Stop using the device if you feel discomfort due to overheating during use.

Heart Rate Sensor

Make sure your watch is positioned on your wrist correctly before measuring your heart rate.

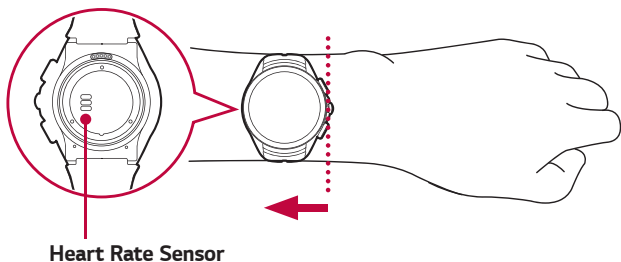

NOTE

- Loose fitting or too much movement may cause inaccurate measurements.
- Never look directly at the heart rate sensor light as this may damage your eyesight.
- Escaping light may lead to inaccurate measurements. Wear the device so it doesn't touch your wrist bone when taking measurements.

Ensuring Accurate Measurements

Heart rate readings may be inaccurate depending on conditions and surroundings. Follow these steps for more accurate heart rate readings:



- Never measure your heart rate after smoking or drinking alcohol. Smoking and/or alcohol can affect your heart rate.
- Never take heart rate measurements at low temperatures. Keep yourself warm when you measure your heart rate.
- Users with thin wrists may find their heart rate measurements are inaccurate.
- When measuring your pulse for workout purposes, take the measurement while seated and relaxed before exercise, then proceed with your workout.
- If the measurement significantly differs from predicted values, relax and measure again in 30 minutes.
- Confirm your pulse by taking the average of around 5 repeated measurements.
- If you speak, yawn or breathe deeply during the measurement, you may see inaccurate values.
- Light reflection may be uneven depending on your circulation, blood pressure or skin condition, and may lead to inaccurate measurements.
- If light reflection is blocked by body hair or other items, you may obtain inaccurate measurements.
- If the heart rate sensor is dirty, wipe the sensor and try again for a more accurate measurement.



Connecting the Watch to a Mobile Device

Setting Up Your Companion Device

Before pairing, follow these steps to set up your companion device that you want to pair with your watch.

- 1 Make sure the companion device is running Android™ 4.3 or iOS 9+ and supports Bluetooth®.
 - If your companion device is not Android 4.3 or iOS 9+, please check with your manufacturer for a possible software update.
- 2 Make sure your companion device supports Android Wear™.
 - To find out, visit <http://g.co/WearCheck> from your companion device.
- 3 Turn on Bluetooth on your companion device if it isn't already on.
- 4 Make sure your companion device is next to your watch.
- 5 On your companion device, download the **Android Wear**  app from the **Play Store** or **App Store** and install it. If **Android Wear**  is already on your companion device, make sure you have the most recent version.

NOTE

- Depending on the network connection, the setup process might take over 20 minutes.

Pairing Your Watch with Your Companion Device

Step 1. Follow these steps on your watch.

- 1 Turn on the watch and tap the screen to begin.
- 2 Tap a language.
- 3 Swipe up and follow the onscreen instructions until the watch name is displayed.

Step 2. Follow these steps on your companion device.

- 1 Open the **Android Wear**  app on your companion device.
- 2 On your companion device, you'll see a list of nearby devices. Tap your watch's name.
- 3 You'll see a passkey on your companion device and watch. Check that the codes match.
- 4 Tap PAIR on your companion device to start pairing.

Step 3. Follow these steps to pair your watch with your companion device.

- 1 You'll see a confirmation message on your watch once it is paired. This may take a few minutes.
- 2 Follow the onscreen instructions to complete the initial setup.
- 3 When your watch completes the connection with your companion device, you can set to copy Google accounts on your companion device to your watch.

NOTE

- Copying a Google account to your watch allows you to download new apps using the Play Store.
- Once initial setup is complete, you will see a tutorial notification. Follow the tutorial notices before using your watch.

Connecting to Another Companion Device

Your watch connects to one companion device at a time. If you want to connect your watch to a different companion device, you must reset your watch using the **Disconnect & reset** setting on your watch.

Unpairing and Resetting Your Watch

This setting unpairs the watch from your companion device and resets your watch's settings to their factory default values and deletes all of your data.

- 1 Press the **Power Key** to open the Apps screen
- 2 Tap **Settings** > **System** > **Disconnect & reset**.
- 3 When prompted, tap  to confirm.
- 4 Connect your watch to another device.

WARNING

- Performing a factory reset erases all data from your watch's memory and all watch data from your companion device. After resetting, your watch is ready to connect to another companion device.



How to Use Your Watch

Start on Your Watch Face (Where You See the Time)

Start by waking up your watch. If your watch's screen is dimmed, you can wake up the watch by doing any of the following:

- Touch the screen.
- Turn your wrist so your watch face is upright.
- Press the **Power Key** on the watch.

Quickly Dim the Screen

- Press your palm onto the screen until it vibrates. This will dim the watch face.

Changing the Watch Face

You can add more watch faces and personalise your watch to your style.

- 1 From the watch's Home screen, swipe left or right to the last screen and then tap **Add more watch faces** .
- 2 Tap the desired watch face to add it to your favorites.
- 3 Once the watch face has been added to your favorites, you can swipe the screen right or left to browse designs, then tap the one you want to choose.

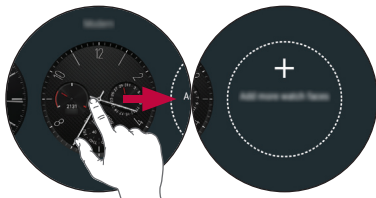

NOTE

- You can also change and download watch faces through the Play Store on your watch.

Customise the Home screen Menu

1 Touch and hold the watch's Home screen for one second.

OR

Swipe left or right from the watch's Home screen and then **Customise** .

2 Tap **Data** to customise the shortcuts and watch face layout displayed on the watch's Home screen.

NOTE

- To personalise the shortcuts, tap the shortcut you want to remove and select the desired item.

Notification Cards

Most notifications you see on your companion device will also show up on your watch. These include notifications for missed calls, texts, event reminders, and more.

Notifications are displayed in the form of cards. Card previews appear at the bottom of the watch's Home screen.

- To see a notification card, swipe the watch face upwards.
- To see more cards, keep swiping up from the bottom of the screen.



Notification cards

Swipe up on the watch face to view notification cards.

Swipe up to view more notifications.

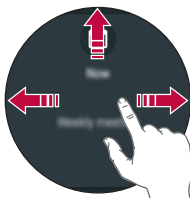

Swipe right or left to dismiss the card.

Blocking Notifications





If you get notifications on your companion device that you don't want to see on your watch, you can stop specific apps from showing their notifications on your watch.

- 1 On your companion device, open the **Android Wear** app.
- 2 Tap **⚙️ > Block app notifications > (+)**.
- 3 Select the app you want to block.

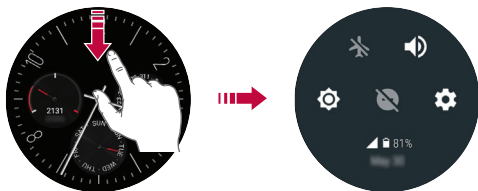
Managing the Quick Settings

To open the Quick settings, swipe down on the watch's Home screen. The Quick settings allow you to quickly and easily change commonly used settings.



- **Airplane mode**  : Tap the **Airplane mode** to disconnect all networks and turn off your device's connectivity on your watch.
- **Sound mode**  : Tap the **Sound mode** to turn on the sound for notifications.
- **Brightness mode**  : Tap the **Brightness mode** to set the level of brightness for your watch's display. When **Theater mode** is turn on, your watch's display does not light up and notifications do not appear.
- **Do not disturb**  : Your watch will not show any notifications and alerts while this setting is turned on.
- **Settings**  : Tap the **Settings** to open the Settings app.

NOTE

- Some content may differ from your companion device depending on the OS version.

Apps Screen

The Apps screen displays icons for all apps.

- From the watch's Home screen, press the **Power Key** to open to the Apps screen.
- To open an app on the Apps screen, tap an app icon.

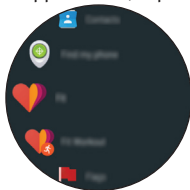

Call Forwarding

This feature allows you to forward calls to your watch when incoming calls are not answered on your mobile phone.

How to activate call forwarding when paired to a GSM device

- 1 Press the **Power Key** to open the Apps screen, then tap **Settings** .
- 2 From the Settings menu, tap **Connectivity** > **Cellular** > **Call forwarding** > **Turn on** > **Request activation**.

NOTE

- You can also use the LG Call forwarding app to activate the feature while paired with a GSM device.
- The call forwarding feature for your watch is not supported by all carriers. Please contact your service provider for supported features.

WARNING

- Depending on your service provider, you may have to register for call forwarding service in advance.
- This feature may not work depending on network conditions. Please check with your service provider if you have any issues.
- For call forwarding service information, please check with your service provider.

Call

To Open the Phone app

Open the Apps screen and then tap **Phone**.

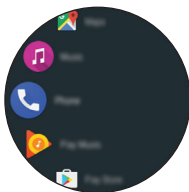

NOTE

- If you set the 'Play phone audio on watch' option on in the Bluetooth Device menu in Settings, you will be able to receive call notifications, accept incoming calls, and make outgoing calls on your companion device via your watch (**Settings > Connectivity > Bluetooth > Play phone voice call on watch**).

Making a Call

To call from the Contacts view menu

- 1 Open the Apps screen and then tap **Phone**.
- 2 Tap a contact you want to call.
- 3 You can choose to call the contact using the watch or your companion device.

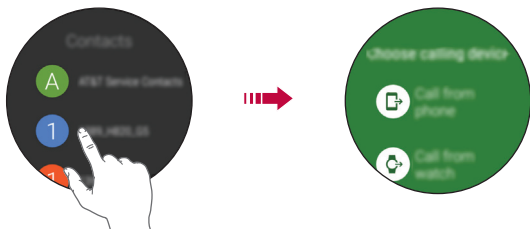

To call from the Recents view menu

- 1 Open the **Phone** app and swipe left on **Contacts**.
- 2 Tap a call log entry to dial that number.
- 3 You can choose to call the contact using the watch or your companion device.

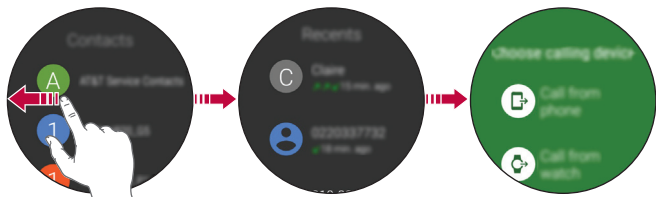

To call using the dialpad

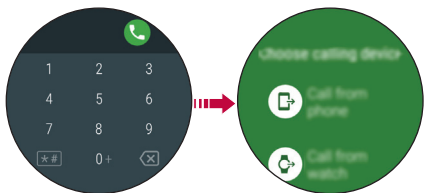

- 1 Open the **Phone** app and swipe left until you reach the dialpad.
- 2 Use the dialpad to enter the number you want to call.
- 3 Tap the ☎ (on the dialpad) to dial the number that you entered.
- 4 You can choose to call the contact using the watch or your companion device.



- To dial an international number, touch and hold 0+ to enter the plus (+) symbol. Then enter the international prefix for the country, followed by the full phone number.

Answering a Call

You can get an instant alert when your companion device receives an incoming call. The notification shows the caller's number and/or contact information on your watch and lets you accept or decline the call.

- To answer a call, simply tap .
- To end a call, simply tap .

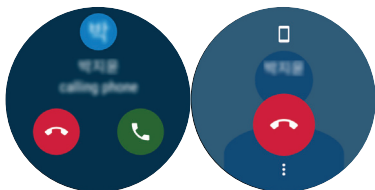

Google Fit

Google Fit helps to work out when you're walking, jogging or cycling. Set fitness goals and regularly record and check your progress.

To Open the Google Fit App

Open the Apps screen and then tap **Fit**.



NOTE

- If you feel discomfort while using the device, stop using it and remove it from your wrist.
- If your device becomes hot to the touch, please remove it until it cools.

Using the Google Fit App

Setting up your goal

- 1 Open the **Fit** app to personalise your goal.
- 2 Swipe up and tap **Add goal**  to set one of the following preset goals or create your own: **Take 10,000 steps a day**, **Active 30 min a day**, **Running 3 times a week**, **Steps**, **Distance**, **Active time**, **Calories**.

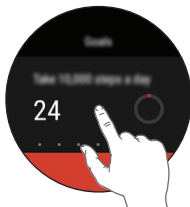

Viewing your workout report

Your workout log displays your active time, steps, distance, and active calories.

- 1 Open the **Fit** app and swipe up until the workout report appears.
- 2 Tap each goal option to show workout information and a graph depicting weekly data.



Measuring your heart rate

To measure your heart rate more accurately with the device, wear the device firmly around your lower arm just above the wrist bone. See Using the Heart Rate Sensor for details.

- 1 Open the **Fit** app and swipe up until heart rate screen is displayed.
- 2 Tap **Measure** (♥) to start measuring your heart rate.
- 3 To view a history of your heart rate, swipe up from the heart rate screen.

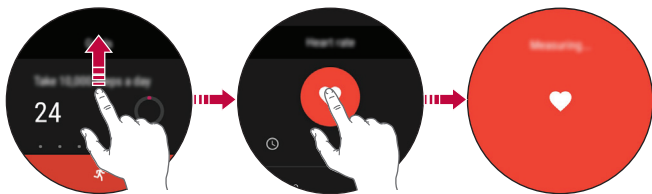

WARNING

- Never look directly at the heart rate sensor light as this may damage your eyes.



Using the Fit Workout App

Open the Fit Workout app

- 1 Open the **Fit** app and tap **Fit Workout** .

OR

Press the **Top Key** on the watch's Home screen.

- 2 Tap the desired workout mode.
- 3 Tap **START** to start monitoring your workout. Your watch begins to measure your heart rate.
 - Tap  to pause or  to resume the workout.
 - Tap  to complete your workout and view your workout report.



- 4 While on the workout screen, swipe up and then tap  to change the metrics displayed.
 - To change the metric displayed on the workout screen, tap an option until the desired option appears.

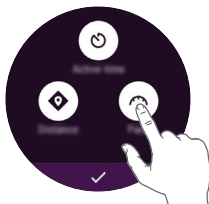

Opening the Apps Installed On Your Watch

The apps list shows you all of the applications installed on the watch. Swipe up and down to scroll through the list, and then tap one to use it. The most recently used app is displayed at the top of the list.

NOTE

- Default apps on the device are subject to updates. Support for these apps may be withdrawn without prior notice. If you have any questions about an app provided with the device, please contact an LG Service Centre. For user-installed apps, please contact the relevant service provider.
- Modifying the device's operating system or installing software from unofficial sources may damage the device and lead to data corruption or loss. Such actions will violate your LG license agreement and void your warranty.

Viewing the Apps List

- 1 If your screen is dimmed, tap the screen to wake up the watch.
- 2 Press the **Power Key** to open the Apps screen.

Downloading Other Apps

After copying your companion device's Google accounts to your watch, you can download more apps on Google Play™ .

To use same apps which are already installed on your companion device, download again on your watch. You can download them easily via 'Apps you've used' category on Google Play™ .

NOTE

- The apps on your device, and their functions, may vary according to country, region or hardware specifications. LG will not be responsible for any performance issues which arise from using applications developed by providers other than LG.
- LG will not be responsible for performance or incompatibility issues which arise from edited registry settings or modified operating system software.
- Any attempt to customise your operating system may lead to the device or its apps not working correctly.
- Software, audio, wallpaper, images, and other media supplied with your device are licensed for limited use. If you extract and use these materials for commercial or other purposes, you may be infringing copyright laws. As a user, you are entirely responsible for the illegal use of media.
- Additional charges may apply for data services, such as messaging, uploading, downloading, auto-syncing and location services. To avoid additional charges, select a data plan suitable to your needs. Contact your service provider for details.
- This content is not supported in iOS version.



Tasks Using Voice Command

Getting help from your Voice Actions on Your Watch

Your watch has the Voice Actions built in. Ask it questions. Tell it to do things. It's your own personal Google. Just say "OK Google" or press and hold the **Power Key** until you see **Speak now**.

NOTE

- To get help from your Voice Actions a data or Wi-Fi connection is required on your companion device, and the devices must be within Bluetooth range.
- This feature may vary or may not be supported, depending on the area, languages, or paired devices.

Taking or Viewing a Note

You can ask your Voice Actions to create a note or view existing notes.

- 1 If your screen is dimmed, tap the screen to wake up the watch.
- 2 From the watch's Home screen, say "OK Google" or press and hold the **Power Key** until you see **Speak now**.
- 3 Say "**Take a note**".
- 4 Say your note when prompted (e.g., "Try the new restaurant on Main Street"). Your note will automatically be saved after a few seconds. Tap the  to cancel without saving it.

If you install two or more note taking apps on your companion device, select the app you want to use, and it will become the default app for future notes.

NOTE

If you installed Google Keep on your companion device:

- The app turns the words you speak into text. When you have finished speaking, your text note is saved to Google Keep on your mobile device.
- View and edit your notes by opening the app on your mobile device.

Setting a Reminder

You can ask your Voice Actions to set a reminder. When a reminder is set, a card will appear at the reminder time.

- 1 If your screen is dimmed, tap the screen to wake up the watch.
- 2 From the watch's Home screen, say "**OK Google**" or press and hold the **Power Key** until you see **Speak now**.
- 3 Say "Remind me".
- 4 Complete your reminder when prompted. Your reminder will automatically save after a few seconds (tap the ⊗ before it finishes saving to cancel it.)

Seeing Your Step Count

You can view your step count goal, the number of steps you have taken today and each day over the last week, as measured by the Fit app.

- 1 If your screen is dimmed, tap the screen to wake up the watch.
- 2 From the watch's Home screen, say "**OK Google**" or press and hold the **Power Key** until you see **Speak now**.
- 3 Say "**Show me my steps**". You will see your daily step count information.

Using the Heart Rate Sensor

You can use the Heart Rate app to measure and record your current heart rate.

NOTE

- The device's heart rate measurement feature is not meant for clinical or medical diagnosis. Follow the guidelines in **Measuring Heart Rate** and **Getting Accurate Measurements** to make sure your heart rate measurements are accurate.

Measuring Heart Rate

Make sure the watch is positioned on your wrist correctly before measuring your heart rate.

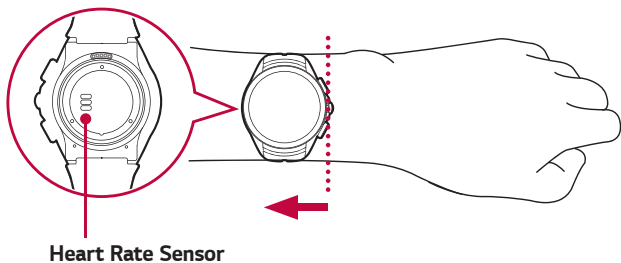

- 1 If your screen is dimmed, tap the screen to wake up the watch.
- 2 From the watch's Home screen, say "OK Google" or press and hold the **Power Key** until you see **Speak now**.
- 3 Say "**Show me my heart rate**".
- 4 Your watch will start measuring your heart rate, then display your heart rate.

 **NOTE**

- Wearing your watch too loosely or moving excessively may cause inaccurate measurements.
- Escaping light may lead to inaccurate measurements. Do not wear the device so that it is directly over your wrist bone when taking measurements.

 **WARNING**

- Never look directly at the heart rate sensor light as this may damage your eyes.

Getting Accurate Measurements

Heart rate readings may be inaccurate depending on the conditions and your surroundings. Follow these steps for more accurate heart rate readings:



- Never measure your heart rate after smoking or drinking alcohol. Smoking and/or alcohol can affect your heart rate.
- Never take heart rate measurements at low temperatures. Keep yourself warm when you measure your heart rate.
- Users with thin wrists may find their heart rate measurements are inaccurate.
- When measuring your pulse for workout purposes, take the measurement while seated and relaxed before exercise, then proceed with your workout.
- If the measurement significantly differs from predicted values, relax and measure again in 30 minutes.
- Confirm your pulse by taking repeated measurements (about 5 times).
- If you speak, yawn, or breathe deeply during the measurement, you may see inaccurate values.
- Your circulation, blood pressure, or skin condition can affect the light reflection process and may lead to inaccurate measurements.
- If light reflection is blocked by body hair or other items, you may obtain inaccurate measurements.

- If the heart rate sensor is dirty, wipe the sensor and try again for a more accurate measurement.
- Your watch measures your heart rate using a light reflection process. Light reflection may affect your watch's ability to take an accurate heart rate reading.

Sending a Text

You can ask your Voice Actions to send text messages using your voice. You can also reply to any text message cards that you receive on your watch.

Sending a Message

- 1 If your screen is dimmed, tap the screen to wake up the watch.
- 2 From the watch's Home screen, say "**OK Google**" or press and hold the **Power Key** until you see **Speak now**.
- 3 Say "**Send a text**".
- 4 **To whom?** will appear. Say the name of the contact you want to send a text message to. You can also say a mobile phone number for numbers not saved in your companion device's Contacts list.
- 5 You will be prompted to say the message you want to send. Say your message.
- 6 Tap  to send the text message (tap  to cancel it).

Replying to a Message

When you get message notifications on your companion device, cards will appear on your watch. Tap the notification and swipe up until **Reply** appears. Tap **Reply**, then say your message or insert emoticons or input message using the keyboard. To insert an emoticon, like a smiley, into the message, tap 😊.

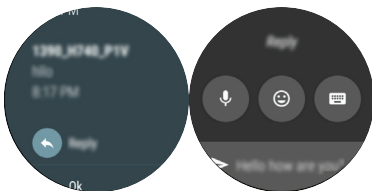

NOTE



- This content is not supported in iOS version.

Sending and Reading Email

Your watch can be used to write and read emails from your companion device.

- 1 If your screen is dimmed, tap the screen to wake up the watch.
- 2 From the watch's Home screen, say "OK Google" or press and hold the **Power Key** until you see **Speak now**.
- 3 Say "Send email".
- 4 **To whom?** will be displayed.
- 5 Say the name of the contact (from the companion device's Contacts list) you want to send an email to. If a list appears, select the contact you want.
- 6 You will be prompted to say the message you want to send.
- 7 Tap ➤ to send the email (tap ✕ to cancel it).

Replying to an Email

When reading an email notification card on your watch, swipe the card up to access actions you can take. Tap , select **Reply** and say your message, insert emoticons or input your message using the keyboard. To insert an emoticon, like a smiley, into the message, tap one of the emoticons at the bottom of the screen. Tap  to send the email (tap  to cancel it).

NOTE

- This content is not supported in iOS version.

Deleting Email Messages

When reading an email notification card on your watch, swipe the card up and tap **Delete**.

Setting a Timer

You can ask your Voice Actions to set a timer. Once a timer set, a card is displayed with the countdown.

- 1 If your screen is dimmed, tap the screen to wake up the watch.
- 2 From the watch's Home screen, say "**OK Google**" or press and hold the **Power Key** until you see **Speak now**.
- 3 Say "**Set a timer**".

Using the Stopwatch

Measure how much time has passed by starting a stopwatch.

- 1 If your screen is dimmed, tap the screen to wake up the watch.
- 2 From the watch's Home screen, say "**OK Google**" or press and hold the **Power Key** until you see **Speak now**.
- 3 Say "**Start stopwatch**".
- 4 Tap  to start.

Setting an Alarm

Multiple alarms can be set on your watch separately from alarms set on your companion device. Alarms set on your watch will not transfer to your companion device, but alarms activated on your companion device will display an alarm card (with vibration and sound, if set) on your watch.



- 1 If your screen is dimmed, tap the screen to wake up the watch.
- 2 From the watch's Home screen, say "OK Google" or press and hold the **Power Key** until you see **Speak now**.
- 3 Say "**Set an alarm**".

Managing Your Alarms

You can view, edit, and delete the alarms that you set on your watch.

- 1 If your screen is dimmed, tap the screen to wake up the watch.
- 2 From the watch's Home screen, say "OK Google" or press and hold the **Power Key** until you see **Speak now**.
- 3 Say "**Show alarms**".

NOTE

- Tap  next to an alarm to edit or delete it.
- Tap  to manually set an alarm.



Using Apps

The app list provides a list of the applications included on the watch.

To Reach the Apps Installed on Your Watch

- 1 If your screen is dimmed, tap the screen to wake up the watch.
- 2 Press the **Power Key** to open the apps list.

Downloading Other Apps





You can see a list of recommended apps in the **Play Store** .

Open the **Android Wear**  app to download more apps on your phone.

Phone

Making a Call

You can make and receive calls directly from your watch. Your watch can display the dialpad so you can dial a number.



- 1 Press the **Power key** to open the apps list, then touch **Phone** .
- 2 Swipe left until the dialer appears.
- 3 Enter the number using the dialer. Touch the  if you want to delete a digit.
- 4 After entering the desired number, tap  to place the call.
- 5 If you want to hang up the phone, then press the red button .

NOTE

- You can also make a call from the **Recent** list and **Contacts** list.

Answering and Rejecting a Call

During an incoming call, you can answer or reject the call.

- Press  to answer the call.
- Press  to reject the call.

To View the Contact List

You can see the contact list from your watch as easily as on your phone.

- 1 Press the **Power key** to open the apps list.
- 2 Run Contact app .

Call Forwarding

This feature allows you to forward calls to your watch using **Call forwarding**  when incoming calls are not answered on your mobile phone.

How to activate call forwarding when paired to a GSM device

- 1 Press the **Power key** to open the apps list, then touch **Settings** .
- 2 From the **Settings** menu, tap **Connectivity** > **Cellular** > **Call forwarding** > **Turn on** > **Request activation**.

NOTE

- You can also use the LG Call forwarding app to activate the feature while paired with a GSM device.

NOTE

- Descriptions, screen images and supported languages in this guide may differ due to app updates.
- The call forwarding feature for your watch is not supported by all carriers. Please contact your service provider for supported features.



WARNING

- Depending on your service provider, you may have to register for call forwarding service in advance.
- This feature may not work depending on network conditions. Please check with your service provider if you have any issues.
- For call forwarding service information, please check with your service provider.

Messenger



You can send and respond to messages directly for your watch.

Sending a Message

- 1 Press the **Power key** to open the apps list, then touch **Messenger** .
- 2 Tap **New message**  and then select the contact you want to send the message.
- 3 You will be prompted to say the messages you want to send or select the message you want to send.
- 4 Your message will send automatically.



Replying to a Message

You get message notifications on your phone or watch. To see your phone SMS, install Messenger. With Messenger on your phone, you can reply to all your phone's conversations from your watch.

- 1 Press the **Power key** to open the apps list, then touch **Messenger** .
- 2 Select the contact you want when the contact list appears if there are some messages you receive.
- 3 Tap  > **Reply**.
- 4 Speak a reply, draw emojis, or send a preset message.

LG Health

The LG Health app helps you manage your health and maintain good exercise habits by tracking logs and letting you compete with others.

- 1 Press the **Power key** to open the apps list, then tap **LG Health** .
- 2 To start using this app, enter your profile and tap .
- 3 Select the desired item. Use the options below to begin tracking your activity.
 - **Tracker:** Select an exercise type and intensity and record your exercise or receive coaching.
 - **Stress:** Receive messages about your stress index (step 4) and step-by-step guides. Fasten the watch to your wrist before use. (Keep it away from your wrist bone.)
 - **Settings:** Access LG Health options such as Profile, Goal unit, Daily goal, Units, Exercise notification, Tracker layout, and Delete data. View or edit the profile that you set on your first use. Delete data recorded in LG Health, such as Tracker logs and Stress logs.

NOTE

- This feature is provided for user convenience. Please use for reference only.

Use the Google Fit App

The Fit app lets you count steps and view how far you have walked. You can also see your heart rate measurements.

Installing the Google Fit app on the phone that your Android Wear watch is paired with lets you sync data between the two devices and enjoy all of Fit's features.

Press the **Power key** to open the apps list, then tap **Fit** .

Swipe left to see details.

See Today's Step Estimate

Speak or use the menu to see an estimate of how many steps you've taken.

Say "**OK Google**". When you see the **Speak now** prompt, say "**Show me my steps**" (See **Show me my steps** section for more information).

OR



Open the **Fit**  app.

Check Your Heart Rate

Speak or use the menu to check your heart rate.

Say "**OK Google**". When you see the **Speak now** prompt, say "**Show me my heart rate**" (See **Show me my heart rate** section for more information).

OR



- 1 Open the **Fit**  app and swipe left until the Heart rate appears.
- 2 Swipe up to see your measurement history or tap  to measure your heart rate.



Settings

Opening the Settings Menu

If your screen is dimmed, tap the screen to wake up the watch.

- Press the **Power Key** to open the Apps screen, then tap **Settings** .
- OR**
- Swipe down on the watch's Home screen, then tap **Settings** .

Display

From the **Settings** , tap the **Display**.

- **Change watch face:** You can add more watch faces and personalise your watch to your style.
- **Adjust brightness:** You can set the level of brightness for your watch's display.
- **Font size:** You can set the size of the font displayed on your watch's screen.
- **Always-on screen:** When you're not using the watch, the screen can either turn off or show the current time, depending on your settings.

Sound & notifications

From the **Settings** , tap **Sound & notifications**.

- Set the following options: **Media volume**, **Alarm volume**, **Ring volume**, **Also vibrate for calls**, **Watch ringtone**, **Notification previews**, **Do not disturb unless...**, and **Emergency Notifications**.

Apps

From the **Settings** , tap the **Apps** > **System Apps**.

- Allows you to view and manage the apps on your device. To stop the app from running, tap an entry to view more information, tap **Force stop**, then .
- You can set control permissions for individual applications.

Gestures

From the **Settings** , tap **Gestures**.

- **Tilt-to-wake**: You can set to tilt your watch to turn on the screen.
- **Wrist gestures**: You can set to flick your wrist to browse the screen.
- **Launch tutorial**: View a tutorial about using gestures on your watch.
- **More tips**: Opens a webpage on your companion device to help you with more tips for gestures.

Connectivity

From the **Settings** , tap **Connectivity**.

Bluetooth

- **Bluetooth**: Tap the switch to toggle it On or Off. On allows you to pair and connect with other Bluetooth devices. Tap **Bluetooth** (with Bluetooth on) to use and manage your Bluetooth devices.
- **Available devices**: Displays all of the Bluetooth devices that are within your companion device's range. Tap one to pair and connect.
- **Play phone voice call on watch**: Tap the switch to toggle it On or Off. On allows you to receive call notifications, accept incoming calls, and make outgoing calls on your companion device via your watch.

NOTE

- Play phone audio on watch menu is not supported in iOS version.
- When using Bluetooth to connect to other mobile devices, the devices must be positioned close to each other. If not, it may cause abnormal operation or noise, depending on the use environment.
- In an open space, the Bluetooth communication range usually spans approximately 10m. This range may vary depending on the use environment.
- Do not place obstacles between your product and connected devices. Outgoing/incoming signals can weaken due to user's body, walls, corners or obstacles. Use where there is no obstacle.
- Only Bluetooth devices that support the A2DP and HFP profile are supported.

Wi-Fi

- **Wi-Fi:** Tap the switch to toggle it On or Off. On connects to a Wi-Fi network (from your list of available, detected networks).
- **Add network:** Allows you to manually add a Wi-Fi network by entering its name (SSID), security, and password.
- **Saved networks:** Displays your saved Wi-Fi networks allowing you to manage them.
- **About Wi-Fi:** Displays information about Wi-Fi networks.

NOTE

- When using a Wi-Fi connection, your watch can get notifications from your device even if Bluetooth is unavailable.
- Your watch will search and connect to the nearest Wi-Fi network based on the Wi-Fi list registered on your device.

Cellular

- **Cellular:** Tap the switch to toggle it On or Off. On connects to the mobile network.
- **Data usage:** You can set the date limit and data usage that will trigger an alert. You can also view how much data apps are using.
- **Data roaming:** Tap the switch to toggle it On or Off.
- **SIM status:** Displays the SIM information.

You can also configure various other settings including **Call forwarding**, **Default SMS app**, **Displayed phone number**, **Voicemail number**, and **Advanced**.

Airplane mode

Tap the switch to toggle it On or Off. When Airplane mode is on, you can use still many of the features on your watch (such as Heart Rate) when you are on an airplane or anywhere else where sending or receiving data is prohibited.

NOTE

- Turning on Airplane mode on your watch does not activate it on the your companion device. If you want to activate airplane mode on your companion device, you'll need to turn it on separately.

Location

Tap the switch to toggle it On or Off. You can manage your location services for determining your approximate location. Some apps like Weather and Maps need your location to work.

NOTE

- When paired with a companion device, the watch will use the location of the companion device. To improve location accuracy when paired with a device, turn on High accuracy in your companion device's location settings.
- Turn on the location setting on your watch if you want to use the location service when your watch is not paired with your companion device.

Accessibility

From the **Settings** , tap **Accessibility**.

- Set the following options: **Magnification gestures**, **Text-to-speech output**, **TalkBack**, **Select to Speak**, and **Power Key ends call**.

Personalization

From the **Settings** , tap **Personalisation**.

- **Input methods**: You can customise language and keyboard settings for your device.
- **Accounts**: You can add or remove a Google account to your watch.
- **Customise hardware buttons**: You can customise the **Top Key** and **Bottom Key**.
- **“OK Google” detection**: Allows your watch to detect “OK Google” voice to activate it.
- **Device administration**: Allows you to view and disable your device administrators.
- **Screen lock**: You can set a screen lock to prevent unauthorised access to your device.

System

From the **Settings** , tap **System**.

- **Date & time:** You can set how your watch syncs and displays the date, time, and time zone.
- **Disconnect & reset:** You can unpair the watch from your companion device and reset your watch's settings to their factory default values. Please note that this deletes all of your data on your watch.
- **Restart:** You can restart your device.
- **Turn off:** You can turn off your device
- **About:** Displays the Model, Device name, Versions (for Google and Android software), Serial number, MSN, Build number, Connection, and Battery information. The following options are also available:
 - **System updates:** Check to see if the latest software is loaded on your watch.
 - **Regulatory information:** Displays regulatory information.
 - **Legal notices:** Instructs you to see your companion device for legal notices.



More Information

Open Source Software Notice Information

To obtain the source code under GPL, LGPL, MPL, and other open source licenses, that is contained in this product, please visit <http://opensource.lge.com>.

In addition to the source code, all referred license terms, warranty disclaimers and copyright notices are available for download.

LG Electronics will also provide open source code to you on CD-ROM for a charge covering the cost of performing such distribution (such as the cost of media, shipping, and handling) upon email request to opensource@lge.com. This offer is valid for three (3) years from the date on which you purchased the product.

Trademarks

- Copyright 2017 LG Electronics, Inc. All rights reserved. LG and the LG logo are registered trademarks of LG Group and its related entities.
- Google™, Google Maps™, Gmail™, YouTube™, Hangouts™ and Play Store™ are trademarks of Google, Inc.
- Bluetooth® is a registered trademark of Bluetooth SIG, Inc. worldwide.
- Wi-Fi® and the Wi-Fi logo are registered trademarks of the Wi-Fi Alliance.
- All other trademarks and copyrights are the property of their respective owners.

DECLARATION OF CONFORMITY

Hereby, **LG Electronics** declares that this **LG-W200E** product is in compliance with the essential requirements and other relevant provisions of Directive **1999/5/EC**. A copy of the Declaration of Conformity can be found at <http://www.lg.com/global/declaration>.

Contact office for compliance of this product :

LG Electronics European Shared Service Center B.V.
Krijgsman 1, 1186 DM Amstelveen, The Netherlands

Regulatory information

- 1 Press and hold the **Power Key** until the apps list appears.
- 2 Tap **Settings** > **System** > **About** > **Regulatory information** to get regulatory information.

How to update your device

Access to latest firmware releases, new software functions and improvements.

- 1 Press and hold the **Power Key** until the apps list appears.
- 2 Tap **Settings** > **System** > **About** > **System updates** on your device.

NOTE : Pursuant EN 60950-1 (§ 1.7.2)

- In order to prevent unnecessary energy consumption, disconnect the device when fully charged. Always use an easily accessible power-outlet for charging your device.



Disposal of your old appliance

- 1 This crossed-out wheeled bin symbol indicates that waste electrical and electronic products (WEEE) should be disposed of separately from the municipal waste stream.
- 2 Old electrical products can contain hazardous substances so correct disposal of your old appliance will help prevent potential negative consequences for the environment and human health. Your old appliance may contain reusable parts that could be used to repair other products, and other valuable materials that can be recycled to conserve limited resources.
- 3 You can take your appliance either to the shop where you purchased the product, or contact your local government waste office for details of your nearest authorised WEEE collection point. For the most up to date information for your country please see www.lg.com/global/recycling



Disposal of waste batteries/accumulators

- 1 This symbol may be combined with chemical symbols for mercury (Hg), cadmium (Cd) or lead (Pb) if the battery contains more than 0.0005% of mercury, 0.002% of cadmium or 0.004% of lead.
- 2 All batteries/accumulators should be disposed separately from the municipal waste stream via designated collection facilities appointed by the government or the local authorities.
- 3 The correct disposal of your old batteries/accumulators will help to prevent potential negative consequences for the environment, animal and human health.
- 4 For more detailed information about disposal of your old batteries/ accumulators, please contact your city office, waste disposal service or the shop where you purchased the product.

ESTAMOS A SU DISPOSICIÓN
Ante cualquier necesidad de asistencia,
puede ponerse en contacto con
nosotros mediante nuestra página Web,
chat online, correo electrónico o nuestro
centro de Atención al Cliente.



www.lg.com
www.lg.com/es/posventa
Atención al cliente
963 05 05 00

TARJETA DE GARANTÍA

- 1.-Antes de poner en marcha el producto, lea detenidamente el contenido de esta tarjeta de garantía. Asimismo, no ponga en funcionamiento el producto antes de leer de manera detallada el Manual de usuario.
- 2.-Guarde durante todo el período de garantía esta tarjeta debidamente cumplimentada y sellada por el establecimiento comercializador junto con la factura de compra.
- 3.-Cuando requiera cualquier servicio de reparación deberá mostrar esta tarjeta de garantía.
- 4.-Para cualquier información que requiera sobre nuestros productos o ante cualquier duda o consulta en relación a los mismos, puede hacerlo a través de nuestra web o por medio de nuestra línea de atención al cliente.

CERTIFICADO DE GARANTÍA

LG ELECTRONICS ESPAÑA S.A.U. (LGEES)
SE COMPROMETE A RESPETAR Y/O HACER CUMPLIR
LAS CONDICIONES DE COBERTURA DE LA PRESENTE GARANTÍA.

REQUISITOS PARA LA VALIDEZ DE LA GARANTÍA

- (1) La presente garantía sólo ampara productos oficiales importados o comercializados por LG dentro de la Unión Europea y para beneficiarse de la misma deberá:
 - (1.1) En el periodo pre-venta el establecimiento comercializador deberá reflejar el modelo del dispositivo y número de IMEI o número de Serie (SN) del mismo.
 - (1.2) En el periodo de garantía será REQUISITO IMPRESCINDIBLE adjuntar, junto a la presente garantía debidamente sellada por el establecimiento, el original del ticket o factura de compra que identifique el dispositivo incluyendo modelo del terminal e IMEI o número de Serie (SN) del mismo.
- (2) Para que la garantía sea válida es IMPRESCINDIBLE que el cliente final o establecimiento comercializador cumplimente, en el momento de efectuar la adquisición, los datos de todos los apartados que en la misma se indican.
- (3) Los beneficios de la presente garantía sólo serán válidos si se utilizan los Servicios Técnicos autorizados que LG Electronics España, S.A.U. tiene establecidos en su Red de Asistencia Técnica.
- (4) El dispositivo debe ser utilizado de conformidad con las instrucciones que se detallan en el manual de usuario.

PERIODO DE LA GARANTÍA

- (1) La presente garantía se aplica a todos los dispositivos comercializados por LGEES dentro de la Unión Europea.
El periodo de garantía es el siguiente:
 - Dispositivo: 2 años.
 - Accesorios: 2 años.
 - Medios o soporte de software (CD-ROM, tarjetas de memoria, USB, etc): 90 días.
- (2) El vendedor responde de las faltas de conformidad que se manifiesten en un plazo de dos años desde la entrega. A tal efecto, la entrega se entiende hecha en el día que figure en la factura o tique de compra, o en el albarán de entrega correspondiente si éste fuera posterior.
- (3) LGEES garantiza cualquier pieza o producto reparado por un periodo de noventa (90) días a partir de su fecha de entrega, o hasta el final de la garantía, aplicándose aquella cuya duración sea más larga. Eventualmente, en beneficio del propio cliente, LGEES, solucionará la incidencia en el dispositivo sustituyendo el dispositivo por otro equipo en perfectas condiciones de uso siendo equivalente en prestaciones y fiabilidad al original, conservando el cliente todos los derechos y coberturas incluidos en la garantía. Todos aquellos componentes de hardware sustituidos en garantía pasarán a ser propiedad de LGEES.

COBERTURAS DE LA GARANTÍA

NOTA IMPORTANTE

- (1) La presente garantía comercial no afecta a los derechos que dispone el cliente final conforme a las previsiones contenidas en el RDL 1/2007 de 16 de Noviembre de 2007, por el que se aprueba el texto refundido de la Ley General para la Defensa de los Consumidores y Usuarios y otras leyes complementarias, frente a la garantía por falta de conformidad del vendedor, que son independientes y compatibles con la presente garantía.
- (2) De acuerdo con lo previsto en el RDL 1/2007, el cliente final tendrá derecho a exigir al vendedor, y/o al productor en los casos determinados en la Ley, la reparación y sustitución del producto, e incluso, en su caso, la rebaja en el precio o la resolución del contrato salvo que una de estas dos opciones resulte objetivamente imposible o desproporcionada.
- (3) El titular de la garantía disfrutará de los derechos y coberturas que se contienen en el presente documento.
- (4) Para reclamar los derechos y coberturas que se contienen en el presente documento el cliente final dispondrá de la vía de comunicación con nuestro número de Atención al Cliente y/o por escrito dirigiéndose a:
 - 1.- Oficinas centrales: C/Chile 1, CP 28290 Las Rozas (Madrid).
 - 2.- Central de Asistencia Técnica: Parque Tecnológico de Paterna, C/Louis Pasteur, 1 Nave 2 CP 46980 Paterna (Valencia).
 - 3.- Web/email: www.lg.com/es/posventa
- (5) Durante el tiempo que dure la reparación, no se abonarán los daños y perjuicios por el tiempo que el aparato esté fuera de servicio.
- (6) El cambio o reparación del aparato no prorroga el período de garantía inicial, aunque el tiempo transcurrido durante la gestión de sustitución o reparación no se tendrá en cuenta a efectos de cómputo del plazo de garantía.
- (7) Es responsabilidad del cliente guardar una copia de seguridad de los datos contenidos en el terminal previo a su envío para reparación, realizar un borrado completo de la información contenida en el dispositivo e inhabilitar todos los usuarios y contraseñas de acceso a sus cuentas en redes sociales y demás Sites que contengan información confidencial (entidades financieras, correo electrónico, etc..). En el transcurso del servicio, el contenido de los soportes de almacenamiento del producto podrá ser borrado, reemplazado o reformateado. En consecuencia, LGEES no garantiza ni cubre las pérdidas financieras o de otra índole causadas por la pérdida de datos, no siendo responsable, ni de manera explícita ni implícita, de cualquier eventual pérdida de datos.
- (8) LG Electronics España, S.A.U. no se hace responsable de los daños que un dispositivo pueda causar a elementos externos.

PROTECCIÓN DE DATOS DE CARÁCTER PERSONAL

- (1) De conformidad con la Ley Orgánica 15/1999 de 13 de Diciembre, de Protección de Datos de Carácter Personal, le informamos que los datos personales solicitados, todos ellos obligatorios para la prestación del servicio de Garantía, serán incorporados a un fichero/s debidamente inscrito/s en el RGPD cuyo responsable es LG Electronics España S.A.U. con la finalidad de prestarle el servicio, así como para mantenerle informado de productos o servicios similares. Usted podrá ejercer sus derechos de acceso, rectificación, cancelación y oposición dirigiéndose por escrito a la dirección: Calle Chile nº 1, 28290 Las Rozas de Madrid o bien remitiendo un correo electrónico a la dirección: lgees.legal@lge.com, acompañando su solicitud de una copia de un documento oficial que acredite su identidad e indicando en la misma el derecho que desea ejercitar.

EXCLUSIONES DE LA GARANTÍA

La garantía de su producto está sujeta a las siguientes exclusiones y limitaciones:

- (1) Incumplimiento de cualquiera de los requisitos citados anteriormente.
- (2) Todo componente o accesorio interior o exterior del dispositivo, que no esté especificado e incluido en este certificado de garantía o no forme parte del producto original.
- (3) Puestas en marcha, configuraciones y demostraciones de funcionamiento al usuario.
- (4) Si la avería es producida por incendio, inundación, agentes meteorológicos, humedad excesiva o corrosión, golpeo, aplastamiento o aplicación de voltaje o energía inadecuada o mal conexionado.
- (5) Los daños por el mal trato, incluso los de transportes, que deberán reclamarse en presencia del personal de la compañía de transporte, por lo que conviene inspeccionar los paquetes antes de conformar los albaranes de entrega correspondientes.
- (6) Las averías producidas por rotura física, tales como carcasas, plásticos, pinturas, esmaltes, cristales, embellecedores y similares.
- (7) Los productos cuya avería se deba al mal uso y/o a no atender las instrucciones de funcionamiento y manejo que se adjuntan con cada aparato.
- (8) Por la utilización de accesorios o componentes electrónicos no adecuados.
- (9) El uso inadecuado de elementos punzantes sobre las pantallas táctiles.
- (10) Los dispositivos que no llevan identificado número de IMEI y Nº de Serie o que éstos hayan sido alterados o borrados o no coincidan con el número expresado en el certificado de garantía o factura de compra.
- (11) Los problemas inherentes a la unión de IMEI-Número de Abonado para la activación en la Red.
- (12) Si el dispositivo es reparado o manipulado por personal no autorizado por LG Electronics España S.A.U.

- (13) Las averías producidas por el desgaste normal debido a su uso (incluido el de baterías, lentes de cámaras, pantallas, auriculares o manos libres externos).
- (14) Cuando la avería produzca un componente o accesorio interno o externo al dispositivo no incluido o especificado en este certificado de garantía o no forme parte del producto original.
- (15) Los fallos de píxel que no excedan de la normativa vigente o la establecida por el fabricante (LG Electronics España, S.A.U.).
- (16) Cualquier tipo de pérdida de información en discos duros, discos en estado sólido o memorias. El cliente final es responsable de realizar una copia de seguridad de sus datos previa a la cesión del dispositivo al servicio técnico de conformidad con lo establecido en el punto (7) del apartado "Coberturas de la Garantía".
- (17) Cualquier tipo de soporte físico de información que estuviera en el equipo a la hora de cederlo al servicio oficial para su reparación.
- (18) Los sistemas operativos y/o programas no originales diferentes a los pre-cargados y/o su funcionamiento.
- (19) Las actualizaciones o versiones posteriores de software, no homologadas ni soportadas oficialmente por el fabricante (LG Electronics España, S.A.U.), cualquiera que sea su procedencia.
- (20) Los daños y fallos del dispositivo ocasionados por virus u otro tipo de programas maliciosos.
- (21) En los consumibles, como las baterías, pilas, etc, el periodo de garantía dependerá de la vida útil de aquéllos, determinada por los ciclos de carga / descarga y modo de uso, si bien a modo de referencia será de 1 año aproximadamente.
- (22) LG Electronics España S.A.U puede instalar actualizaciones del software de sistema dentro del servicio de garantía, lo que impedirá que el terminal vuelva a una versión anterior del software del sistema.

RELLENAR TODOS LOS DATOS DEL CLIENTE Y DEL PRODUCTO EN EL MOMENTO DE LA COMPRA

NOMBRE Y APELLIDOS:

MODELO:

Nº DE IMEI:

Nº DE SERIE (SN):

FECHA DE COMPRA:

SELLO DEL VENDEDOR:

LG Electronics España- Central
Asistencia Técnica
Parque Tecnológico de Paterna
C/ Louis Pasteur 1, Nave 2
(46980) Paterna (Valencia)

ESTA TARJETA DE GARANTÍA ES
INTRANSFERIBLE Y APLICABLE SOLO
AL COMPRADOR ORIGINAL.
CUMPLIMENTE LOS DATOS
REQUERIDOS Y GUÁRDELA JUNTO
CON LA FACTURA O TIQUE DE
COMPRA EN LUGAR SEGURO.



Información general

<Centro de información al cliente de LG>

963 05 05 00

* Asegúrese de que el número es correcto antes de realizar una llamada.

General Inquiries

<LG Customer Information Center>

963 05 05 00

* Make sure the number is correct before making a call.

CE0168