



ENGLISH

FRANÇAIS

OWNER'S MANUAL
AIR CONDITIONER
MANUEL D'UTILISATION
CLIMATISEUR

Read this owner's manual thoroughly before operating the appliance and keep it handy for reference at all times.

Veillez lire attentivement le présent manuel de l'utilisateur avant de faire fonctionner l'appareil et conservez-le à portée de la main pour le consulter en tout temps.

TYPE : PORTABLE AIR CONDITIONER

TYPE : CLIMATISEUR PORTATIF

INTRODUCTION

Consignes de sécurité

Consignes de sécurité importantes	31
Sécurité électrique	34

Pièces et caractéristiques

Pièces et éléments principaux	35
-------------------------------------	----

Utilisation

Avant d'utiliser votre climatiseur	36
Panneau de contrôle et télécommande	38
Fonctionnement	40

Fonctions intelligentes

Utilisation de l'application Smart ThinQ	41
--	----

Instructions d'installation

Préparation de l'installation	43
Choix de l'emplacement pour l'installation	44
Pose du tuyau et du diffuseur	44
Panneau d'évén et panneaux de rallonge de fenêtre	45
Installation dans les fenêtres à glissement vertical	46
Installation dans les fenêtres à glissement horizontal	48

Entretien et nettoyage

Drainage de l'eau	50
Nettoyage du coffret	51
Nettoyage du filtre à air	51
Rangement du climatiseur	52

En cas de panne

Avant de faire un appel de service	53
--	----

Garantie

Information pour enregistrer votre produit	55
Aviso De Arbitraje	56

Merci!

Nous vous félicitons d'avoir acheté votre climatiseur et vous souhaitons la bienvenue dans la famille LG.

Votre nouveau climatiseur LG combine un fonctionnement à rendement élevé avec l'avantage de la mobilité.

En suivant les instructions de fonctionnement et d'entretien de ce manuel, vous obtiendrez de votre climatiseur de nombreuses années de service fiable.

CONSIGNES DE SÉCURITÉ

LISEZ TOUTES LES CONSIGNES AVANT UTILISATION

Votre sécurité et celle des autres sont très importantes.

Nous fournissons de nombreux conseils de sécurité importants dans ce manuel et sur votre appareil. Lisez toujours l'ensemble des messages de sécurité et respectez-les.

 Cela est le symbole d'alerte de sécurité.
Ce symbole est destiné à vous alerter de dangers potentiels pouvant entraîner la mort ou des blessures.
Tous les messages de sécurité suivent le symbole d'alerte de sécurité et le mot AVERTISSEMENT ou MISE EN GARDE.

AVERTISSEMENT

Ne pas suivre les instructions pourrait entraîner la mort ou des blessures graves.

MISE EN GARDE

Si vous ne suivez pas les consignes, cela pourrait entraîner des blessures mineures ou modérées ou endommager le produit.

Tous les messages de sécurité vous avertissent d'un danger potentiel et vous disent comment réduire le risque de blessure ainsi que ce qui peut arriver si les instructions ne sont pas suivies.

CONSIGNES DE SÉCURITÉ IMPORTANTES

AVERTISSEMENTS

Pour réduire le risque d'explosion, d'incendie, de décès, de décharge électrique, de blessures ou de brûlures des personnes utilisant ce produit, suivez les précautions de base, dont les suivantes :

■ Installation

- Avant d'être utilisé, l'appareil doit être installé correctement, conformément aux directives données dans ce manuel.
- Branchez l'appareil dans un circuit d'alimentation de puissance nominale adéquate et qui est protégé et dimensionné pour éviter une surcharge électrique.
- Branchez toujours l'appareil dans une prise électrique mise à la terre.
- Ne coupez ou n'enlevez jamais la troisième broche (la broche de mise à la terre) du cordon d'alimentation.
- Lorsque vous installez ou déplacez l'appareil, soyez prudent et évitez de pincer, d'écraser ou d'endommager le cordon d'alimentation.
- Ne modifiez pas et ne prolongez pas le cordon d'alimentation.
- N'essayez pas de démonter ou de modifier le produit.
- Veuillez suivre toutes les procédures de sécurité recommandées par l'industrie, ce qui inclut le port de lunettes de sécurité et de gants longs.
- Soyez prudent lorsque vous déballez et que vous installez l'appareil. Les bords du produit peuvent être tranchants.
- Débranchez le cordon d'alimentation ou le disjoncteur avant l'installation ou l'entretien de l'appareil.
- Gardez les matériaux d'emballage hors de la portée des enfants. Ces matériaux peuvent présenter un risque de suffocation pour les enfants.
- Entreposez et installez le produit là où il ne sera pas exposé au gel ou à des intempéries.
- N'entreposez pas et n'utilisez pas d'essence ou d'autres gaz et liquides inflammables à proximité de ce produit ou de tout autre appareil.

CONSIGNES DE SÉCURITÉ

■ Fonctionnement

- N'utilisez cet appareil qu'aux fins prévues.
- N'essayez jamais de faire fonctionner cet appareil s'il est endommagé, défilant, partiellement démonté ou si des pièces sont manquantes ou brisées, y compris si la fiche ou le cordon d'alimentation est endommagé.
- Réparez ou remplacez immédiatement tous les cordons d'alimentation qui sont devenus effilochés ou autrement endommagés. N'utilisez pas un cordon qui présente des fissures ou des traces d'abrasion sur sa longueur ou aux extrémités.
- Ne faites pas passer le cordon d'alimentation sous des tapis ou des matelas où l'on pourrait marcher dessus et l'endommager.
- Évitez que le cordon d'alimentation se retrouve sous des objets lourds tels que des tables ou des chaises.
- Ne placez pas le cordon d'alimentation près d'une source de chaleur.
- N'utilisez pas un adaptateur et ne branchez pas le produit dans une prise de courant commune.
- Si vous entendez un son étrange ou que vous détectez une odeur de produit chimique, de brûlé ou de fumée provenant de l'appareil, débranchez-le immédiatement et communiquez avec le centre d'information à la clientèle de LG Electronics.
- Ne débranchez jamais l'appareil en tirant sur le cordon d'alimentation. Tenez toujours la fiche fermement pour la retirer de la prise.
- Ne saisissez pas le cordon d'alimentation ou ne touchez pas aux commandes de l'appareil si vos mains sont mouillées.
- Si de l'eau entre dans le produit, coupez l'alimentation du circuit principal, puis débranchez le produit et communiquez avec un centre de service.
- Si le produit a été immergé, communiquez avec le centre d'information à la clientèle de LG Electronics pour obtenir des instructions avant de reprendre l'utilisation.
- Débranchez le produit lorsqu'il n'est pas utilisé pendant de longues périodes.
- Débranchez le produit avant de le nettoyer.
- En cas de fuite de gaz (gaz propane, etc.), n'utilisez pas ce produit ni tout autre appareil. Ouvrez une fenêtre ou une porte pour faire ventiler la zone immédiatement.
- Cet appareil n'est pas destiné à être utilisé par des personnes (y compris des enfants) ayant des capacités physiques, sensorielles ou mentales réduites, ou un manque d'expérience et de connaissances, à moins d'être sous surveillance ou d'avoir reçu des instructions concernant l'utilisation de l'appareil de la part d'une personne responsable de leur sécurité.
- Ne modifiez pas les commandes.
- L'intérieur du produit doit être nettoyé par un centre de service ou un détaillant agréé.
- N'utilisez pas de détergent à base de solvant sur le produit. Le faire peut entraîner des dommages ou de la corrosion, le bris de l'appareil, une décharge électrique ou un incendie.

CONSIGNES DE SÉCURITÉ

MISES EN GARDE

Afin de réduire le risque de blessures légères, de dysfonctionnement ou de dommages au produit ou à la propriété lors de l'utilisation de ce produit, suivre les précautions de base, dont les suivantes :

■ Installation

- Cet appareil n'est pas destiné à être utilisé comme un système de réfrigération de précision. Ne l'utilisez pas à des fins telles que pour prendre soin d'animaux domestiques, conserver des aliments, des oeuvres d'art ou des machines de précision.
- Assurez-vous que l'entrée et la sortie d'air ne sont pas obstruées.
- Utilisez un chiffon doux pour nettoyer l'appareil. N'utilisez pas de cires, de diluants ou de détergents puissants.
- Ne montez pas sur l'appareil et ne placez pas d'objets lourds sur le dessus de l'appareil.
- Ne faites pas fonctionner l'appareil si le filtre n'est pas correctement installé.
- Nettoyez le filtre toutes les deux semaines.
- Ne buvez pas l'eau évacuée par l'appareil.
- Si les piles coulent sur vos vêtements ou sur votre peau, enlevez les vêtements contaminés et lavez la peau abondamment avec de l'eau et du savon. N'utilisez pas la télécommande si la pile a coulé.
- Si la pile ou le liquide se trouvant à l'intérieur est ingéré, ne faites pas vomir la victime et ne lui donnez pas à manger ou à boire. Communiquez immédiatement avec un médecin.

CONSIGNES DE SÉCURITÉ

SÉCURITÉ ÉLECTRIQUE

⚠ AVERTISSEMENT

Danger de décharge électrique
Le non-respect de ces instructions peut entraîner la mort, un incendie ou une décharge électrique.

- Vous devez bien mettre à la terre cet appareil.
- Vous ne devez en aucun cas enlever ou couper la broche de mise à la terre.
- Si votre prise n'est pas correctement mise à la terre ou si vous n'êtes pas absolument certain que la prise est bien mise à la terre, vous devez faire vérifier la prise et le circuit par un électricien qualifié et, le cas échéant, vous devez faire installer une prise correctement mise à la terre.
- Ce climatiseur doit être branché dans une prise mise à la terre de 60 Hz, 120V CA protégée par un fusible à action différée de 15 A ou un disjoncteur.
- Vous devez installer ce climatiseur conformément aux codes nationaux en matière d'électricité.
- Ne modifiez ni ne changez jamais la fiche ou le cordon d'alimentation de ce climatiseur. Si le cordon d'alimentation est usé ou endommagé, vous devez le faire remplacer uniquement par un technicien qualifié utilisant des pièces de marque LG.
- N'utilisez jamais une rallonge.
- N'utilisez pas d'adaptateur avec cet appareil.

DISJONCTEUR INTÉGRÉ

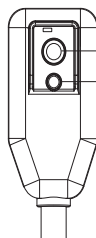

Remise
en circuit

Test

Pour améliorer la sécurité, le cordon d'alimentation comporte un disjoncteur intégré. Des boutons de test et de réinitialisation se trouvent sur le boîtier de la fiche. Vous devez vérifier périodiquement le disjoncteur en appuyant sur le bouton TEST, puis en appuyant sur le bouton RESET (réinitialisation).

Si le bouton TEST ne déclenche pas le disjoncteur, ou si le bouton RESET (réinitialisation) reste enfoncé, débranchez immédiatement le climatiseur et communiquez avec un technicien d'entretien LG.

CONSERVEZ CES INSTRUCTIONS

PIÈCES ET CARACTÉRISTIQUES

PIÈCES ET ÉLÉMENTS PRINCIPAUX

1 DÉCHARGE D'AIR

La sortie d'air à persiennes ajustables s'ouvre automatiquement quand votre climatiseur est allumé et se ferme quand votre climatiseur est éteint. Vous pouvez également la régler de manière à ce qu'elle oscille pour répartir plus uniformément l'air dans la pièce.

2 PANNEAU DE CONTRÔLE ET ÉCRAN

Un écran numérique facile à lire indique la température réglée, et des voyants lumineux indiquent le mode de fonctionnement. Vous pouvez changer facilement et rapidement les réglages en appuyant simplement sur des boutons.

3 ROULETTES PIVOTANTES

Les roulettes pivotantes vous permettent de bouger votre climatiseur facilement sur la plupart des surfaces de plancher.

4 POIGNÉES INTÉGRÉES

Les poignées intégrées permettent de soulever le climatiseur sans difficulté.

5 TÉLÉCOMMANDE INFRAROUGE

La télécommande vous permet d'ajuster la température et de régler la plupart des fonctions de votre climatiseur à distance.

6 DRAIN INFÉRIEUR

Avant de déplacer le climatiseur, videz complètement le réservoir d'eau interne en ouvrant le drain inférieur.

7 FILTRE À AIR

8 TUYAU ET DIFFUSEUR

Utilisez le diffuseur et le tuyau pour relier votre climatiseur à la trousse d'installation à la fenêtre pour faire sortir l'air vicié à l'extérieur.

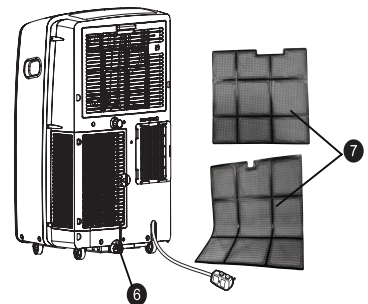
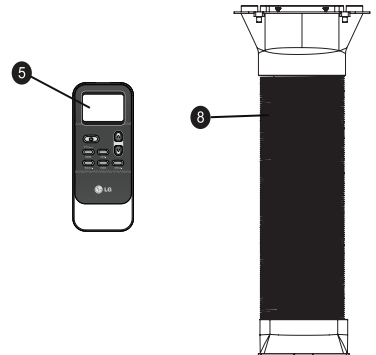
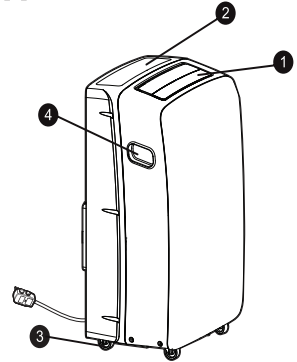

UTILISATION

AVANT D'UTILISER VOTRE CLIMATISEUR

PRÉPARATION EN VUE DU FONCTIONNEMENT

Consultez les instructions d'installation comprises dans ce manuel avant d'utiliser votre climatiseur.

Après avoir bien assemblé et installé votre climatiseur :

- 1 Branchez le cordon d'alimentation dans sa propre prise bien mise à la terre et consacrée à son usage.
Ne branchez jamais d'autres appareils électroménagers dans la même prise, cela risque de surchauffer la prise et d'entraîner un danger d'incendie.
- 2 Assurez-vous que votre climatiseur et son cordon d'alimentation sont placés de manière à ne pas faire trébucher et qu'ils reçoivent suffisamment de ventilation. Ne le placez jamais directement à côté de meubles ou d'objets qui risquent de bloquer les ouvertures de ventilation.
- 3 Assurez-vous que tout article risquant d'être emporté ou endommagé par le courant d'air créé par le ventilateur est à l'abri de ce courant d'air.

- Ne tournez pas le tuyau vers le bas quand la trousse d'installation n'est pas installée. Cela pourrait provoquer la panne de l'appareil ou en réduire la puissance.

DÉBALLAGE DE VOTRE CLIMATISEUR

Enlevez et rangez les matériaux d'emballage afin de les utiliser ultérieurement. Enlevez tout ruban adhésif d'emballage avant d'utiliser votre climatiseur. Si le ruban laisse des traces d'adhésif, frottez un petit peu de savon liquide à vaisselle et enlevez-le avec un linge humide. N'utilisez jamais d'instrument aiguisé, d'alcool, de solvant ou de nettoyeur abrasif pour enlever ces traces adhésives. Ils peuvent endommager la surface.

IMPORTANT :

- Ne restez jamais exposé directement au courant d'air en provenance de votre climatiseur pendant de longues périodes.
- Quand vous utilisez votre climatiseur en même temps qu'une cuisinière, un foyer ou un autre appareil de combustion, assurez-vous que suffisamment d'air frais entre dans la pièce. N'utilisez jamais votre climatiseur avec ce genre d'appareils dans une pièce hermétiquement fermée.
- Ce climatiseur est destiné à un usage domestique comme appareil pour le confort du consommateur. Ne l'utilisez jamais comme système de contrôle de la température de précision ou pour refroidir du matériel de précision, des aliments, des animaux domestiques, des œuvres d'art, etc. Ces articles risquent d'être endommagés.

AVANT D'UTILISER VOTRE CLIMATISEUR

INSERTION DES PILES DANS LA TÉLÉCOMMANDE

Avant d'utiliser votre télécommande, installez les piles AAA fournies :

- 1 Pressez et poussez le couvercle du compartiment des piles au dos de la télécommande, puis enlevez le couvercle.
- 2 Insérez deux piles alcalines AAA neuves dans le compartiment à piles, en vous assurant de respecter la bonne polarité.
- 3 Remettez le couvercle du compartiment des piles.

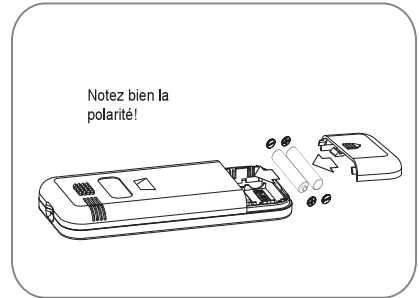

NOTES:

- Utilisez uniquement des piles alcalines. N'utilisez jamais de piles rechargeables.
- Quand vous remplacez les piles, remplacez toujours les deux piles par des piles neuves. Ne mélangez pas de vieilles piles avec des piles neuves. Ne pas mélanger les piles alcalines, standards (carbone-zinc), ou rechargeables (Ni-Cd, NiMH, etc).
- Si vous n'utilisez pas votre climatiseur pendant une longue durée, enlevez les piles de la télécommande.

⚠ ATTENTION

- Si les piles coulent sur vos vêtements ou sur votre peau, enlevez les vêtements contaminés et lavez la peau abondamment avec de l'eau et du savon. N'utilisez pas la télécommande si la pile a coulé.
- Si la pile ou le liquide se trouvant à l'intérieur est ingéré, ne faites pas vomir la victime et ne lui donnez pas à manger ou à boire. Communiquez immédiatement avec un médecin.

UTILISATION

PANNEAU DE CONTRÔLE ET TÉLÉCOMMANDE

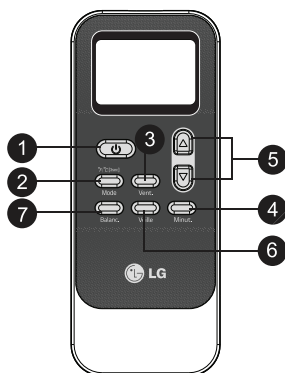

Sauf indication contraire, le réglage des fonctions se fait de la même façon, que l'on utilise la télécommande ou le panneau de commande. La télécommande et le panneau de commande ne sont pas synchronisés. Afin d'obtenir de meilleurs résultats lorsque vous utilisez la télécommande, n'oubliez pas de vérifier que tous les réglages désirés sont adéquatement définis sur la télécommande ainsi que sur le panneau de commande.

NOTE :

Le capteur de télécommande est situé sur le panneau avant du climatiseur. Pointer la télécommande n'importe où sur le capteur.

La télécommande peut ne pas fonctionner si le capteur se trouve dans une lumière vive ou si l'espace entre la télécommande et le capteur est obstrué.

Certaines fonctions ne sont pas prises en charge selon le modèle.

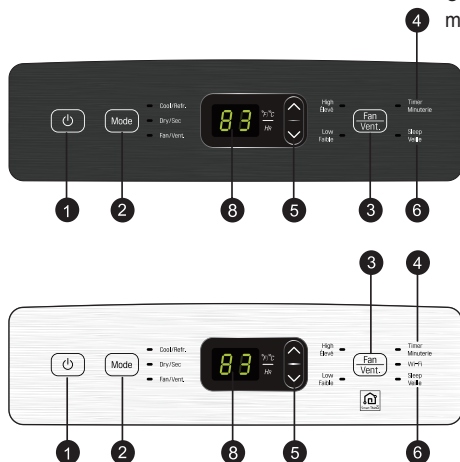

1 ALIMENTATION

Met en marche et arrête le climatiseur. Une tonalité montante confirme que le climatiseur est mis en marche. Une tonalité descendante confirme que le climatiseur est arrêté.

2 MODE

Appuyez plusieurs fois sur ce bouton pour basculer entre les divers modes de fonctionnement et en sélectionner un. Les modes offerts incluent le mode Refroidissement, le mode Sec (déshumidification), le mode Ventilateur et le mode Chauffage. Un voyant à DEL s'allume pour désigner le mode sélectionné. Le mode par défaut est le mode Refroidissement. Pour plus d'information, consultez la section Fonctionnement.

NOTE : appuyez sur le bouton Mode de la télécommande 3 secondes afin que l'affichage de la température change entre les degrés Celsius (°C) et les degrés Fahrenheit (°F).

3 VENTILATEUR (🌀/🌀)

Appuyez plusieurs fois pour basculer entre la vitesse High (Élevée) et Low (Basse) du ventilateur. Un voyant à DEL s'allume pour indiquer la vitesse du ventilateur sélectionnée. La vitesse du ventilateur peut être modifiée dans les modes Cool (Refroidissement), Fan (Ventilateur) et Heat (Chauffage). La vitesse du ventilateur est préréglée en mode Dry (Sec). Après avoir appuyé sur le bouton, il y a un bref délai avant que le moteur du ventilateur change de vitesse.

4 MINUTERIE

Utilisez la fonction Minuterie pour que le climatiseur s'active ou se désactive au moment voulu. La fonction Minuterie peut être définie uniquement en utilisant la télécommande. Pour plus d'information, consultez la section Fonctionnement.

PANNEAU DE CONTRÔLE ET TÉLÉCOMMANDE

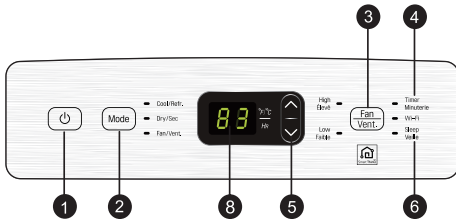
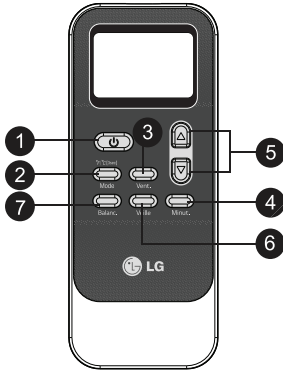

5 ▲ / ▼ (TEMP/MINUTERIE)

En mode COOL (Refroidissement) et en mode HEAT (Chauffage), les boutons ▲/▼ permettent d'ajuster la température réglée entre 60 °F et 86 °F, par tranches d'un degré. Lorsque la fonctionnalité TIMER (Minuterie) est sélectionnée, utilisez les boutons ▲/▼ pour régler le délai de 0 à 24 heures, par tranches d'une heure.

REMARQUE : La température affichée est la température RÉGLÉE, et non la température de la pièce. En mode COOL (Refroidissement) et en mode HEAT (Chauffage), le thermostat du climatiseur fait fonctionner le compresseur jusqu'à ce que la température réglée soit atteinte, puis allume et éteint le compresseur afin de maintenir la température réglée.

6 VEILLE(☾)

Le mode VEILLE peut être configuré dans n'importe lequel des quatre modes. Cette fonction vous procure un environnement plus confortable pour dormir. L'appareil arrêtera de fonctionner automatiquement après 8 heures de service. La vitesse du ventilateur est configurée automatiquement à une basse vitesse. Cette fonction peut seulement être activée à partir de la télécommande.

7 BALANCEMENT

Fait osciller la sortie motorisée d'air pour améliorer la circulation d'air dans la pièce. Si la décharge d'air n'est pas fermée par quelque opération que ce soit, veuillez débrancher et rebrancher le cordon d'alimentation.

8 ÉCRAN DEL

L'écran DEL affiche la température réglée, la vitesse du ventilateur ou le délai de la MINUTERIE. Les indicateurs s'allument pour indiquer le mode actif, la vitesse du ventilateur et les autres réglages. Le code d'erreur E5 s'affiche quand le réservoir interne doit être vidangé.

UTILISATION

FUNCTIONNEMENT

MODES

REFROIDISSEMENT(☼)

Le compresseur fonctionne et refroidit la pièce. Utilisez les boutons ▲/▼ et FAN (VENTILATEUR) pour établir la température désirée et la vitesse du ventilateur. La température désirée peut aller de 60 °F à 86 °F (16 °C à 30 °C) par incréments d'un degré.

VENTILATEUR(☼)

Le ventilateur fait circuler l'air, mais le compresseur ne fonctionne pas. Utilisez le bouton FAN (VENTILATEUR) pour établir la vitesse de ventilateur désirée à High (Élevée) ou Low (Basse).

SEC(☼)

Utilisez le mode Dry (Sec) pour chasser l'humidité de la pièce sans refroidissement supplémentaire. La vitesse du ventilateur est préréglée et ne peut pas être ajustée.

REMARQUE:

Après 3 minutes en mode Dry (sec), la température cible est automatiquement réglée à 4 °F (2 °C) en dessous de la température ambiante actuelle. Si vous le souhaitez, la différence de température peut être réglée manuellement à l'aide des touches ▲/▼, dans une plage allant de -4 °F (-2 °C) de moins à 4 °F (2 °C) de plus que la température ambiante.

Affichage	-2	-1	--	1	2
Diff.	-4°F	-2°F	0°F	2°F	4°F
temp.	-2°C	-1°C	0°C	1°C	2°C

CHAUFFAGE(☼) (En option)

Le compresseur fonctionne et chauffe la pièce. Utilisez les boutons ▲/▼ et FAN (VENTILATEUR) pour établir la température désirée et la vitesse du ventilateur. La température désirée peut aller de 60 °F à 86 °F (16 °C à 30 °C) par incréments d'un degré.

MINUTERIE

Utilisez la fonction Minuterie pour ALLUMER/ÉTEINDRE le climatiseur automatiquement.

Régler le climatiseur pour qu'il s'allume

1. Branchez le climatiseur et utilisez la télécommande pour l'allumer.
2. Utilisez la télécommande pour définir le mode, la température, la vitesse du ventilateur, etc.
3. Utilisez la télécommande pour éteindre le climatiseur.
4. Appuyez sur le bouton MINUTERIE de la télécommande et utilisez les boutons ▲/▼ pour définir la mise en marche différée désirée avant que le climatiseur s'allume. La mise en marche différée peut être réglée entre 0 et 24 heures, par tranches d'une heure.
5. Appuyez de nouveau sur le bouton MINUTERIE pour saisir la mise en marche différée. Le voyant à DEL de la MINUTERIE du climatiseur s'allume et la mise en marche différée s'affiche sur la télécommande et dans le panneau de commande.
6. Pour annuler la fonction Minuterie, appuyez sur le bouton MINUTERIE de la télécommande.

Régler le climatiseur pour qu'il s'éteigne

1. Branchez le climatiseur et utilisez la télécommande pour l'allumer.
2. Utilisez la télécommande pour définir le mode, la température, la vitesse du ventilateur, etc.
3. Appuyez sur le bouton MINUTERIE de la télécommande et utilisez les boutons ▲/▼ pour définir la mise en marche différée désirée avant que le climatiseur s'éteigne. La mise en marche différée peut être réglée entre 0 et 24 heures, par incréments d'une heure.
4. Appuyez de nouveau sur le bouton MINUTERIE pour saisir la mise en marche différée. Le voyant à DEL de la MINUTERIE du climatiseur s'allume et la mise en marche différée s'affiche sur la télécommande. La mise en marche différée apparaît brièvement dans le panneau de commande et est ensuite remplacée par la température définie.
5. Pour annuler la fonction Minuterie, appuyez sur le bouton MINUTERIE de la télécommande.

FONCTIONS INTELLIGENTES

Utilisation de l'application Smart ThinQ (Sur certains modèles)

Choses à vérifier avant d'utiliser l'application SmartThinQ de LG.

- Pour les électroménagers portant le logo 
- 1 Vérifiez la distance entre l'appareil et le routeur sans fil (réseau Wi-Fi).
 - S'il y a une trop grande distance entre l'appareil et le routeur sans fil, l'intensité du signal s'affaiblit. L'enregistrement peut prendre du temps ou l'installation peut échouer.
 - 2 Désactivez les **Données Mobiles** ou les **Données cellulaires** sur votre téléphone intelligent.
 - Pour les iPhone, désactivez les données en vous rendant dans **Paramètres** → **Réseau cellulaire** → **Données cellulaires**.



- 3 Connectez votre téléphone intelligent au routeur sans fil.

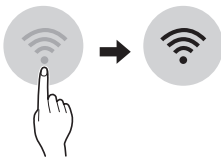

REMARQUE

- Pour vérifier l'état de la connexion Wi-Fi, assurez-vous que l'icône **Wi-Fi** , qui se trouve sur le panneau de commande, est allumée.
- L'appareil prend seulement en charge les réseaux Wi-Fi de 2,4 GHz. Pour vérifier la fréquence de votre réseau, contactez votre fournisseur de services Internet ou référez-vous au manuel de votre routeur sans fil.
- LG SmartThinQ n'est pas responsable des problèmes de connexion au réseau ni des pannes, défaillances ou erreurs causées par la connexion au réseau.
- Un appareil qui ne parvient pas à se connecter au réseau Wi-Fi est peut-être trop éloigné du routeur. Achetez un répéteur Wi-Fi (amplificateur de fréquences) pour accroître la force du signal Wi-Fi.
- La connexion Wi-Fi n'est peut-être pas établie ou elle peut avoir été interrompue en raison de l'environnement du réseau domestique.
- Selon votre fournisseur d'accès Internet, il est possible que la connexion réseau ne fonctionne pas correctement.
- L'environnement sans fil peut causer un ralentissement du fonctionnement du réseau sans fil.
- L'appareil ne peut pas être enregistré en raison de problèmes avec la transmission du signal sans fil. Débranchez l'appareil et attendez environ une minute avant de réessayer.
- Si le pare-feu de votre routeur sans fil est activé, désactivez-le ou ajoutez-y une exception.
- Le nom du réseau sans fil (SSID) doit être une combinaison de lettres et de chiffres anglais. (N'utilisez pas de caractères spéciaux.)
- L'interface utilisateur (IU) du téléphone intelligent peut varier en fonction du système d'exploitation (SE) mobile et du fabricant.
- Si le protocole de sécurité du routeur est configuré sur **WEP**, vous ne pourrez peut-être pas configurer le réseau. Veuillez le configurer à l'aide d'autres protocoles de sécurité (nous recommandons **WPA2**) et enregistrez le produit à nouveau.

FONCTIONS INTELLIGENTES

Utilisation de l'application Smart ThinQ (Sur certains modèles)

Installation de l'application LG SmartThinQ

À partir d'un téléphone intelligent, cherchez l'application LG SmartThinQ dans la boutique Google Play ou l'App Store d'Apple. Suivez les directives pour télécharger et installer l'application.

REMARQUE

- Si vous choisissez la connexion simple pour accéder à l'application SmartThinQ de LG, vous devrez passer par le processus d'enregistrement de l'appareil chaque fois que vous changez de téléphone intelligent ou que vous réinstallez l'application.

Enregistrement de l'appareil

- 1 Lancez l'application **LG SmartThinQ** sur votre téléphone intelligent.
- 2 Créez un compte et connectez-vous.
- 3 Sélectionnez **Enregistrer**.
- 4 Sélectionnez **Climatiseur**.
- 5 Suivez les directives indiquées sur votre téléphone intelligent.

Fonction Wi-Fi

- Pour les électroménagers portant le logo . Grâce aux fonctions intelligentes pratiques, vous pouvez établir une connexion avec l'appareil à partir d'un téléphone intelligent.

Utilisation de l'application

- 1 À partir de l'application, sélectionnez votre appareil et établissez une connexion avec un réseau Wi-Fi.
- 2 Sélectionnez le menu dans le coin supérieur droit pour accéder aux réglages et aux fonctions.

Mise à jour du micrologiciel

Maintenez les performances de l'appareil à jour.

Réglages

Cette fonction vous permet de régler différentes options de l'appareil et de l'application.

REMARQUE

- Si vous changez de routeur sans fil, de fournisseur de services Internet ou de mot de passe après l'enregistrement de l'appareil, veuillez le supprimer de l'application SmartThinQ de LG dans **Paramètres** → **Modifier le produit** et l'enregistrer de nouveau.
- L'application est sujette à des modifications à des fins d'amélioration de l'appareil, et ce, sans que l'utilisateur en soit avisé.
- Les fonctions offertes peuvent varier selon le modèle.

Informations sur les logiciels libres

Pour obtenir le code source conformément aux dispositions de la licence publique générale, de la licence publique générale limitée, de la licence publique Mozilla et de toute autre licence régissant les logiciels à code source libre contenus dans ce produit, veuillez visiter le <http://opensource.lge.com>.

En plus du code source, toutes les dispositions de licence, les exonérations de garantie et les avis de droits d'auteurs peuvent aussi être téléchargés.

LG Electronics mettra également à votre disposition le code source libre sur CD-ROM pour un prix couvrant le coût de la distribution (coût du support, de l'expédition et de la manutention) sur simple demande par courriel à l'adresse opensource@lge.com. Cette offre est valable pendant trois (3) années à compter de la date d'achat du produit.

INSTRUCTIONS D'INSTALLATION

PRÉPARATION À L'INSTALLATION

AVERTISSEMENT

Votre climatiseur est lourd! Deux personnes ou plus sont nécessaires pour soulever et installer votre appareil! Ne pas suivre ce conseil peut entraîner des blessures au dos ou d'autres blessures.

ÉLÉMENTS DE SORTIE

Les éléments suivants sont utilisés comme événements de fenêtre.
Les éléments ne sont pas tous utilisés pour chaque installation.

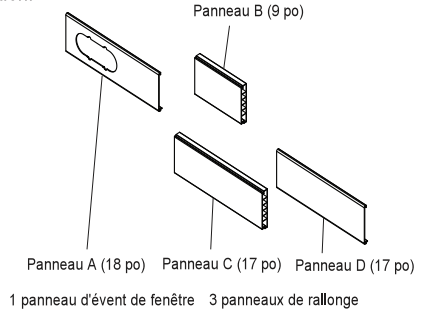
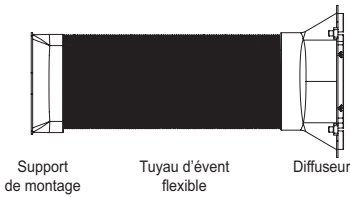

Trousse d'installation sur fenêtre (comprend 1 panneau d'évent de fenêtre et 3 panneaux de rallonge)

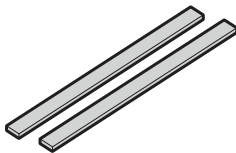

2 joints en mousse de type A (adhésifs)



1 joint en mousse de type B (non adhésif)

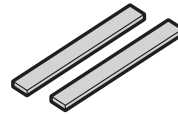

2 joints en mousse de type C (plus courts, de type adhésif)



Support de sécurité



2 vis de type A



1 vis de type B



1 vis de type C

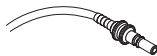

Tuyau de drainage (En option)

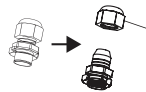

Écrou de blocage (En option)

Couverture de noix

INSTRUCTIONS D'INSTALLATION

CHOIX DE L'EMPLACEMENT POUR L'INSTALLATION

- 1 Placez l'appareil sur un plancher plat.
- 2 Afin d'assurer une bonne performance, prévoyez un espace d'air d'au moins 20 po autour de tous les côtés de l'appareil pour assurer une bonne circulation d'air.
- 3 Placez l'appareil près d'une fenêtre. Le tuyau et le diffuseur serviront à relier le climatiseur à la trousse d'installation pour fenêtre afin de laisser l'air chaud s'échapper à l'extérieur.

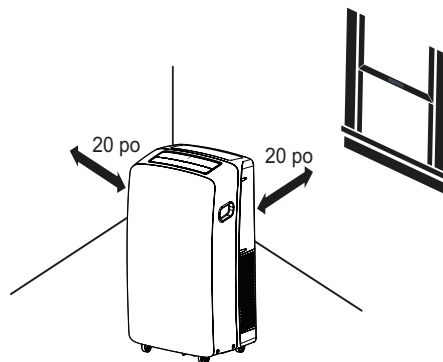

⚠ AVERTISSEMENT

La longueur du tuyau d'évent est adaptée aux caractéristiques de ce produit. Ne le remplacez pas et ne l'allongez pas avec votre propre tuyau, car l'appareil pourrait mal fonctionner.

POSE DU TUYAU ET DU DIFFUSEUR

Assembler le support de montage, le diffuseur et le tuyau d'évent

1. Utilisez une pince pour étirer les quatre ou cinq premiers plis en accordéon aux deux extrémités du tuyau d'évent.
2. Pour fixer le support de montage à une extrémité du tuyau d'évent, placez les plis étirés sur un côté du tuyau d'évent, entre les crêtes à l'intérieur d'un côté du support de montage.
3. Utilisez une pince pour tirer les plis sur le côté opposé du tuyau d'évent, entre les crêtes et jusqu'à l'intérieur du côté opposé du support de montage.
4. Tirez sur le support de montage pour vous assurer qu'il est solidement fixé au tuyau d'évent.
5. Pour fixer le diffuseur à l'autre extrémité du tuyau d'évent, utilisez un tournevis cruciforme pour retirer les quatre vis qui maintiennent la grille en place sur l'extrémité du diffuseur. Mettez la grille et les vis de côté.
6. Insérez le tuyau d'évent dans l'extrémité arrondie du diffuseur en procédant de la même manière que lors de l'assemblage du tuyau sur le support de montage. (Voir les étapes 2 et 3.)
7. Tirez sur le diffuseur pour vous assurer qu'il est solidement fixé au tuyau d'évent.
8. Remettez la grille en place sur le diffuseur à l'aide des quatre vis retirées à l'étape 5.

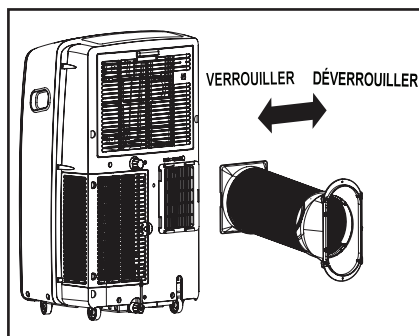

Insérez le tuyau d'évent dans l'orifice au dos du climatiseur en insérant les bords du support de montage derrière les languettes situées en haut et en bas et glissez le support de montage vers la gauche jusqu'à ce qu'il s'enclenche en place.

INSTRUCTIONS D'INSTALLATION

PANNEAU D'ÉVENT ET PANNEAUX DE RALLONGE DE FENÊTRE

La trousse d'installation pour fenêtre permet d'installer le climatiseur dans la plupart des fenêtres à glissement vertical de 18 à 50 po de large ou des fenêtres à glissement horizontal de 18 à 50 po de haut.

Panneau Long. de fenêtre	A 18 po	B 9 po	C 7 po	D 7 po	III.
18 po	✓				a
19 po – 26 po	✓	✓			b
27 po – 34 po	✓		✓		c
35 po – 50 po	✓		✓	✓	d

- Mesurez la longueur de la fenêtre et choisissez les panneaux appropriés d'après le tableau.
- Si la fenêtre nécessite plus de deux panneaux, utilisez une vis de type A pour les fixer une fois la longueur ajustée.

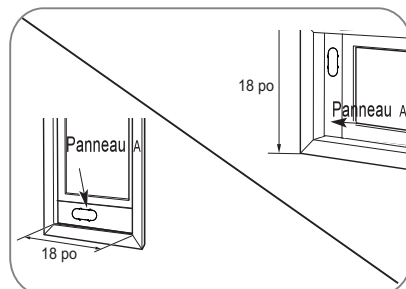
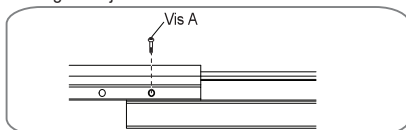

Pour une ouverture de fenêtre de 18 po, utilisez le panneau d'évent seul.

III. "a"

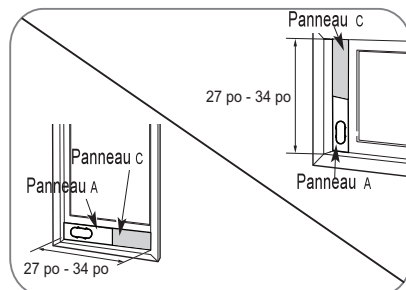

Pour une ouverture de fenêtre de 27 à 34 po, utilisez le panneau d'évent (panneau A) et une rallonge (panneau C).

III. "c"

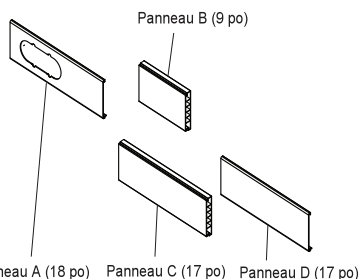

1 panneau d'évent de fenêtre 3 panneaux de rallonge

Trousse d'installation pour fenêtre (comprend 1 panneau d'évent de fenêtre et 3 panneaux de rallonge)

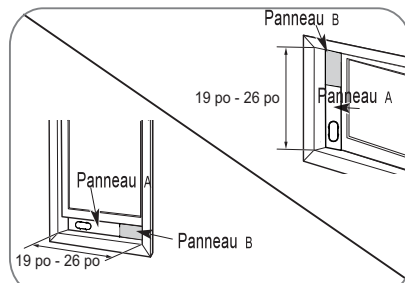

Pour une ouverture de fenêtre de 19 à 26 po, utilisez le panneau d'évent (panneau A) et une rallonge (panneau B).

III. "b"

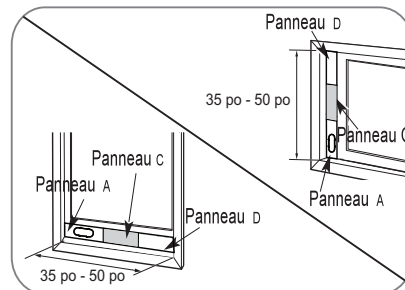

Pour une ouverture de fenêtre de 35 à 50 po, utilisez le panneau d'évent (panneau A) et deux rallonges (panneaux C et D).

III. "d"

INSTRUCTIONS D'INSTALLATION

INSTALLATION DANS LES FENÊTRES À GLISSEMENT VERTICAL

NOTE : La trousse d'installation pour fenêtre convient aux fenêtres à glissement vertical de 18 à 50 po de large.

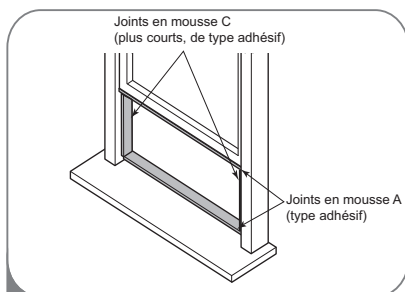

- 1 Coupez les joints en mousse A (type adhésif) et C (plus courts, de type adhésif) à la bonne longueur, puis fixez-les sur la fenêtre et le cadre.

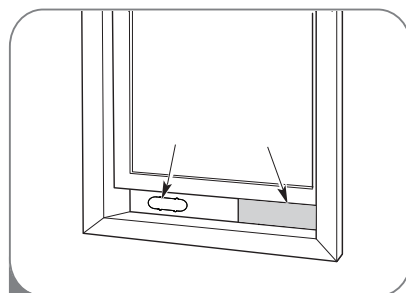

- 2 Insérez l'assemblage de panneaux, y compris les panneaux de rallonge, le cas échéant, dans l'ouverture de la fenêtre. Élargissez les panneaux de rallonge, si vous les utilisez.

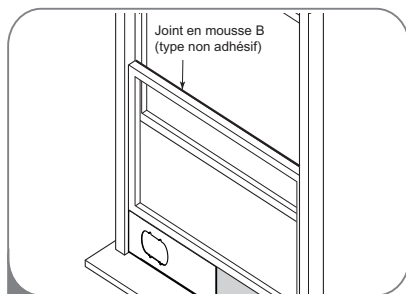

- 3 Coupez le joint en mousse B (non adhésif) selon la largeur de la fenêtre. Insérez le joint B entre la vitre et la fenêtre pour éviter de laisser entrer l'air et les insectes.

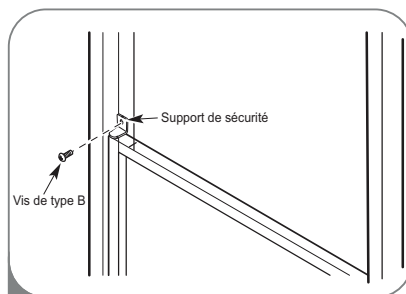

- 4 Installez le support de sécurité à l'aide d'une vis de type B, comme illustré.

INSTRUCTIONS D'INSTALLATION

INSTALLATION DANS LES FENÊTRES À GLISEMENT VERTICAL

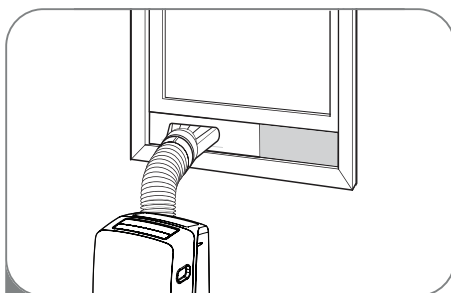

- 5 Insérez le diffuseur dans le panneau d'évent, puis faites-le glisser.

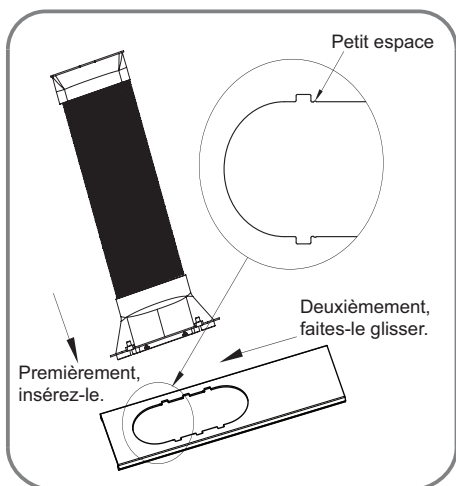

Alignez les languettes du diffuseur sur les fentes du panneau de ventilation. Insérez le diffuseur dans l'ouverture du panneau de ventilation et faites glisser le diffuseur pour fixer les languettes en place.

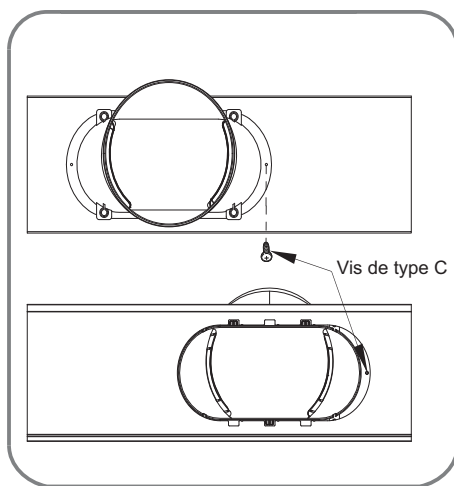

Insérez la vis de type C dans le trou du diffuseur pour empêcher le diffuseur de glisser à l'extérieur de l'ouverture de ventilation.

INSTRUCTIONS D'INSTALLATION

INSTALLATION DANS LES FENÊTRES À GLISSEMENT HORIZONTAL

NOTE : La trousse d'installation pour fenêtre convient aux fenêtres à glissement horizontal de 18 à 50 po de haut.

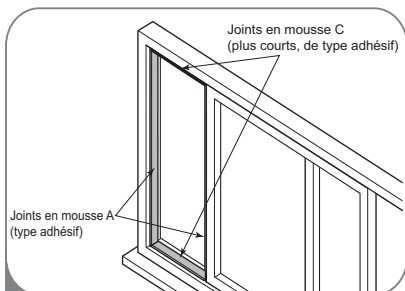

- 1 Coupez les joints en mousse A (type adhésif) et C (plus courts, de type adhésif) à la bonne longueur, puis fixez-les sur la fenêtre et le cadre.

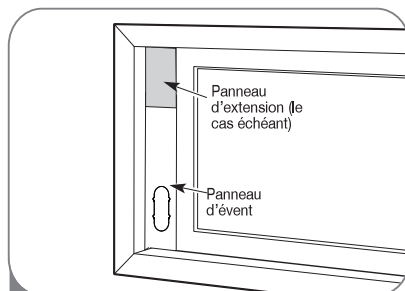

- 2 Insérez l'assemblage de panneaux, y compris les panneaux de rallonge, le cas échéant, dans l'ouverture de la fenêtre. Élargissez les panneaux de rallonge, si vous les utilisez.

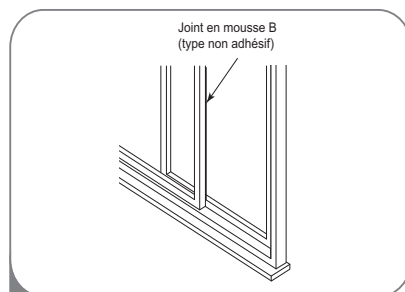

- 3 Coupez le joint en mousse B (non adhésif) selon la hauteur de la fenêtre. Insérez le joint B entre la vitre et la fenêtre pour éviter de laisser entrer l'air et les insectes.

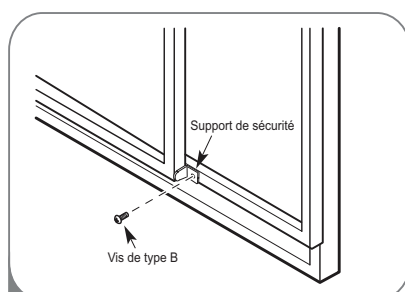

- 4 Installez le support de sécurité à l'aide d'une vis de type B, comme illustré.

INSTRUCTIONS D'INSTALLATION

INSTALLATION DANS LES FENÊTRES À GLISSEMENT HORIZONTAL

FRANÇAIS

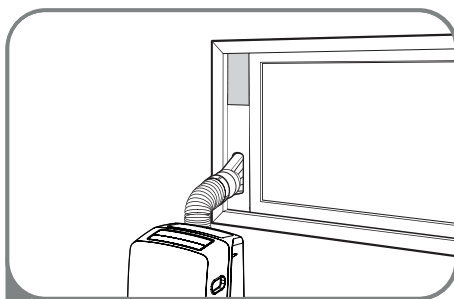

4 Insérez le diffuseur dans le panneau d'évent, puis faites-le glisser.

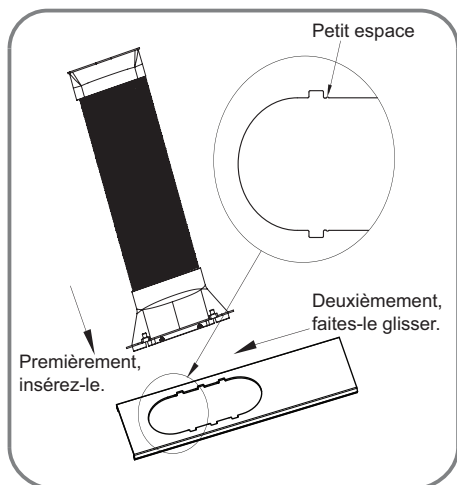

Alignez les languettes du diffuseur sur les fentes du panneau de ventilation. Insérez le diffuseur dans l'ouverture du panneau de ventilation et faites glisser le diffuseur pour fixer les languettes en place.

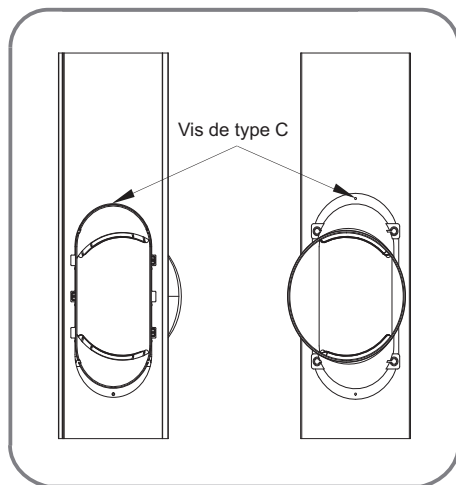

Insérez la vis de type C dans le trou du diffuseur pour empêcher le diffuseur de glisser à l'extérieur de l'ouverture de ventilation.

ENTRETIEN ET NETTOYAGE

Votre climatiseur est conçu pour fonctionner toute l'année avec un minimum de nettoyage et d'entretien.

Pour obtenir un rendement maximal, nous vous recommandons de faire vérifier et nettoyer chaque année les serpentins de refroidissement. Votre centre de services agréé de LG peut vous fournir ce service d'inspection et d'entretien à un prix raisonnable.

⚠ AVERTISSEMENT

- Débranchez votre climatiseur avant de le nettoyer, de l'entretenir ou de le réparer.
- Faites attention quand vous nettoyez les serpentins ou quand vous enlevez ou remettez en place le filtre – les ailettes de refroidissement sont tranchantes!
Ne pas suivre ces mises en garde peut présenter un risque de décharge électrique ou de blessure.

DRAINAGE DE L'EAU

Fonctionnement avec le port de drainage supérieur (mode SEC seulement)

Ce produit est doté d'un système d'autoévaporation. L'eau de condensat est recyclée pour refroidir le condensateur. Non seulement cela améliore la climatisation, mais cela permet aussi d'économiser de l'énergie.

- Ceci peut être utilisé lorsque vous avez besoin d'utiliser le mode de déshumidification dans un environnement très humide.
- En mode FRAIS ou VENTILATEUR, le drainage de l'eau par le drain supérieur n'a pas à être utilisé.
- En mode SEC (déshumidification), enlevez le bouchon de vidange.
- Installez un tuyau d'évacuation (dimension inférieure (16 mm de diamètre) et placez l'extrémité du tuyau d'évacuation dans un endroit convenant au drainage ou à l'extérieur.

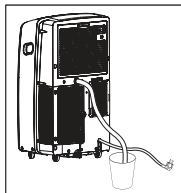
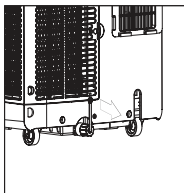

Notez bien : Si l'alarme de signalisation que le récipient est plein sonne régulièrement, il se peut qu'il y ait un dysfonctionnement de l'appareil.

Contactez le Service client professionnel pour obtenir de l'aide.

Utilisation du port de drainage inférieur

Si le réservoir est plein, l'écran affiche « E5 » et le climatiseur demeure éteint jusqu'à ce que le réservoir soit vidé.

- Débranchez le climatiseur, déconnectez le tuyau d'évent au dos et apportez le climatiseur à un endroit propice au drainage ou à l'extérieur. Vous pouvez aussi placer sous le drain un plateau pouvant contenir un litre d'eau.
- Enlevez le bouchon du drain.
- Une fois le réservoir d'eau vide, remettez le capuchon et assurez-vous qu'il soit bien en place.
- Placez le climatiseur à l'endroit voulu, reconnectez le boyau d'échappement et branchez le climatiseur au secteur.

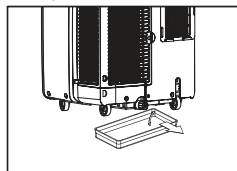

AVIS Si le E5 apparaît à l'écran :

Vidangez le réservoir et remettez le climatiseur en marche.

NOTE : Quand vous le remettez en marche après l'avoir débranché, le climatiseur retourne automatiquement au mode FRAIS et la température est réglée à 24 °C.

ENTRETIEN ET NETTOYAGE

NETTOYAGE DU COFFRET

Essayez le coffret avec un linge légèrement humide puis essuyez-le avec un chiffon sec ou une serviette sèche.

- Pour éviter d'endommager le fini, n'utilisez pas d'essence, de benzène, de diluant ou tout autre nettoyeur abrasif pour nettoyer le climatiseur. Ces produits peuvent endommager le fini.
- Ne versez jamais d'eau sur ou dans le climatiseur. Cela pourrait endommager les composants internes et présenter un risque de décharge électrique ou d'incendie.

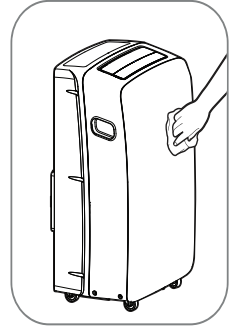

FRANÇAIS

NETTOYAGE DU FILTRE À AIR

Le filtre à air devrait être nettoyé aux deux semaines ou plus souvent selon la qualité de l'air intérieur. Un filtre à air sale réduit le débit d'air et l'efficacité.

N'utilisez pas le climatiseur sans filtre à air.

- 1 Sortez le filtre à air en tirant.
- 2 Utilisez un aspirateur pour nettoyer le filtre. Si le filtre est très sale, vous pouvez le laver à l'eau chaude avec un détergent doux.
N'utilisez pas de nettoyeurs puissants ni d'eau très chaude. Ne le mettez pas dans le lave-vaisselle.
- 3 Laissez le filtre sécher complètement avec de le remettre en place.
- 4 Remettez le filtre en place.

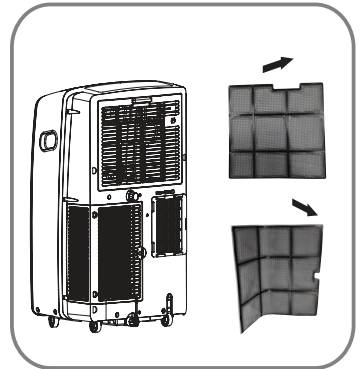

ENTRETIEN ET NETTOYAGE

RANGEMENT DU CLIMATISEUR

Si vous n'utilisez pas votre climatiseur pendant une longue durée :

- 1 Videz le bac à eau complètement et attendez que toute eau résiduelle se soit égouttée avant de remettre le bouchon en caoutchouc et le couvercle. Lorsque le réservoir est complètement vide, remettez le bouchon en caoutchouc et le couvercle.
- 2 Enlevez et nettoyez le filtre, laissez-le sécher complètement, et remettez-le en place.
- 3 Enlevez les piles de la télécommande.
- 4 Rangez votre climatiseur dans un emplacement frais, sec, qui ne soit pas exposé à la lumière directe du soleil, à des intempéries et à la poussière.

Avant d'utiliser le climatiseur de nouveau :

- 1 Assurez-vous que le filtre et le capuchon du drain sont à leur place.
- 2 Vérifiez le cordon d'alimentation pour vous assurer qu'il est en bonne condition et qu'il n'est ni endommagé ni craqué.
- 3 Mettez des piles neuves dans la télécommande.
- 4 Installez votre climatiseur de la manière indiquée dans les instructions d'installation.

EN CAS DE PANNE

AVANT DE FAIRE UN APPEL DE SERVICE

Avant de faire un appel de service, examinez cette liste. Cela peut vous faire économiser du temps et de l'argent. Cette liste comprend des problèmes communs qui ne sont pas produits par un vice de matériau ou de main-d'œuvre.

Problème	Causes possibles	Mesures correctives
Le climatiseur ne part pas.	Le climatiseur est débranché.	Assurez-vous de bien enfoncer la fiche du climatiseur dans la prise de courant.
	Le fusible est sauté ou le disjoncteur s'est déclenché dans la boîte électrique.	Vérifiez le fusible ou le disjoncteur, remplacez le fusible ou remettez le disjoncteur en fonction.
	En cas de panne de courant	S'il y a eu une panne de courant, tournez la commande des modes à la position « Off ». Quand le courant revient, attendez 3 minutes avant de repartir le climatiseur, ce qui empêchera de déclencher la surcharge du compresseur.
	Le disjoncteur intégré de circuit a basculé.	Appuyez sur le bouton RESET (réinitialisation) de la fiche du climatiseur. Si le bouton RESET (réinitialisation) ne reste pas enfoncé, débranchez votre climatiseur et appelez un technicien d'entretien qualifié.
	E5 apparaît sur l'écran.	Le réservoir de collecte d'eau est plein. Vidangez le réservoir et refaites vos réglages. Consultez la section Entretien et nettoyage.
	La température ambiante est moins élevée que la température réglée.	C'est normal. Le climatiseur s'arrête automatiquement quand la température ambiante est égale ou inférieure à la température réglée. Ajustez la température du climatiseur en conséquence.
L'appareil ne semble pas détecter le signal de la télécommande.		Vérifiez les piles dans la télécommande. Remplacez-les si nécessaire. Réessayez d'envoyer le signal en pointant directement la télécommande vers le capteur de l'appareil. Vérifiez que les piles de la télécommande ont été insérées selon la bonne polarité.
	Le climatiseur ne refroidit pas bien.	Assurez-vous qu'aucun rideau, store ou meuble ne bloque le devant du climatiseur.
	La commande de température n'est pas bien réglée.	Au mode FRAIS , appuyez sur RÉDUIRE ▼ .
	Le filtre à air est sale.	Nettoyez le filtre à air au moins toutes les deux semaines. Consultez la section Entretien et nettoyage.
La salle a pu avoir été chaude.		Quand vous le mettez en marche pour la première fois, laissez suffisamment de temps au climatiseur pour lui permettre de rafraîchir la pièce.
Gel du climatiseur	Les serpentins de refroidissement sont gelés.	La glace peut bloquer le débit d'air et empêcher le climatiseur de refroidir correctement la pièce. Réglez le mode sur High Fan (Ventilation élevée) ou High Cool (Refroidissement élevé).
Le climatiseur se met en marche trop souvent ou trop longtemps.	La zone à refroidir est trop grande pour le climatiseur.	Consultez votre détaillant concernant la capacité que doit avoir le climatiseur pour refroidir la zone souhaitée.
	Les portes ou les fenêtres sont ouvertes.	Assurez-vous que les portes et les fenêtres sont bien fermées.

EN CAS DE PANNE

AVANT DE FAIRE UN APPEL DE SERVICE

<i>Problème</i>	<i>Causes possibles</i>	<i>Mesures correctives</i>
Votre appareil domestique et votre téléphone intelligent ne sont pas connectés au réseau Wi-Fi.	Le mot de passe donnant accès au réseau Wi-Fi auquel vous essayez de vous connecter est incorrect.	<ul style="list-style-type: none"> • Cherchez le réseau Wi-Fi connecté à votre téléphone intelligent et supprimez-le, puis enregistrez votre appareil sur l'application SmartThinQ de LG.
	Les Données Mobiles de votre téléphone intelligent sont activées.	<ul style="list-style-type: none"> • Désactivez les Données Mobiles de votre téléphone intelligent et enregistrez l'appareil en utilisant le réseau Wi-Fi.
	Le nom du réseau sans fil (SSID) est erroné.	<ul style="list-style-type: none"> • Le nom du réseau sans fil (SSID) doit être une combinaison de lettres et de chiffres anglais. (N'utilisez pas de caractères spéciaux.)
	La fréquence du routeur n'est pas de 2,4 GHz.	<ul style="list-style-type: none"> • Seule une fréquence de routeur de 2,4 GHz est prise en charge. Réglez le routeur sans fil à 2,4 GHz et connectez-y l'appareil. Pour connaître la fréquence du routeur, informez-vous auprès de votre fournisseur de services Internet ou du fabricant du routeur.
	La distance entre l'appareil et le routeur est trop grande.	<ul style="list-style-type: none"> • Si la distance entre l'appareil et le routeur est trop grande, le signal peut être faible et la connexion peut ne pas être configurée correctement. Déplacez le routeur afin qu'il soit plus près de l'appareil.

REMARQUE

- Certaines fonctions ne sont pas prises en charge selon le modèle.

<i>Autodiagnostic</i>	<i>Causes possibles</i>	<i>Mesures correctives</i>
Le code suivant apparaît sur l'écran :		
E5	Le réservoir de collecte d'eau est plein.	Videz le réservoir de collecte d'eau. Voyez la section de soin et de nettoyage.
E1	Court-circuit ou circuit ouvert dans la thermistance du tuyau intérieur.	Débranchez le climatiseur et communiquez avec votre centre de services agréé de LG.
E2	Court-circuit ou circuit ouvert dans la thermistance du tuyau intérieur.	Débranchez le climatiseur et communiquez avec votre centre de services agréé de LG.
E3	Court-circuit ou circuit ouvert dans la thermistance du tuyau intérieur.	Débranchez le climatiseur et communiquez avec votre centre de services agréé de LG.
EA	Lorsque vous avez un problème de logiciel, l'écran affiche « EA ».	Débranchez le climatiseur et communiquez avec votre centre de services agréé de LG.

GARANTIE LIMITÉE DE CLIMATISEUR PORTATIF LG

CE QUE LA GARANTIE COUVRE

LG Electronics Canada, Inc. (« LG ») garantit votre climatiseur portatif LG (le « produit ») contre les vices de matériaux et de fabrication dans des conditions d'utilisation résidentielle normales, pour la période de garantie indiquée ci-après; LG, à son choix, réparera ou remplacera le produit. Cette garantie limitée (sauf au Québec, dans une certaine mesure, et là où cela est interdit) ne s'applique qu'à l'acheteur au détail initial du produit, ne peut pas être assignée ou transférée à un acheteur ou à un utilisateur subséquent, et n'est valide que si le produit est acheté d'un vendeur ou d'un distributeur agréé LG et s'il est utilisé au Canada.

NOTE : Les produits et les pièces de rechange peuvent être neufs ou remis à neuf, au choix de LG, et sont garantis pour le restant de la période de la garantie initiale ou pour quatre-vingt-dix (90) jours, selon la plus longue des périodes. Veuillez conserver votre reçu ou votre bon de livraison datés comme preuve de date d'achat pour la garantie (on pourra vous demander d'en soumettre une copie à LG ou à son représentant autorisé). Si la date d'achat ne peut pas être vérifiée, la période de garantie débutera 15 mois après la date de manufacture.

PÉRIODE DE GARANTIE :

1 an à compter de la date d'achat : toutes les pièces internes/fonctionnelles et la main-d'œuvre.

SERVICE À DOMICILE OU SERVICE D'ÉCHANGE

LG peut, à son choix, fournir un service à domicile ou un service d'échange. Service à domicile : le produit doit se trouver dans un endroit dégagé, accessible aux préposés. Si une réparation à domicile ne peut pas être effectuée, il faudra peut-être prendre l'appareil, le réparer et le rapporter chez le client. OU LG peut, à son choix, fournir un service d'échange, qui consiste à fournir un produit d'échange autorisé par le centre de distribution où le produit a été acheté à l'origine.

CETTE GARANTIE LIMITÉE NE COUVRE PAS

1. Les déplacements de service pour la livraison, la levée, l'installation ou la mise en marche du produit; les instructions sur l'utilisation du produit.
2. Les ajustements des contrôles par l'utilisateur.
3. Les produits dont le numéro de série entier ou partiel a été modifié, oblitéré ou éliminé en tout ou en partie.
4. Les dommages à la propriété, les mauvais fonctionnement ou la panne du produit ou des blessures causés ou résultant:
 - (a) d'un accident, d'un abus, d'une négligence ou d'une mauvaise utilisation;
 - (b) de l'utilisation du produit en milieu corrosif ou détrempé contenant du chlore, du fluor ou tout autre produit chimique dangereux;
 - (c) de l'installation, de la modification, de la réparation ou de l'entretien par quiconque autre qu'un entrepreneur LG licencié et agréé ou de façon autre que selon les instructions du fabricant, y compris l'installation non conforme aux lois, codes et normes applicables dans la province où le produit est installé;
 - (d) d'un mauvais appariement des composantes du produit;
 - (e) d'une mauvaise caractéristique du produit;
 - (f) d'un entretien mal effectué ou retardé, contrairement aux instructions du fabricant;
 - (g) d'un abus physique ou d'une mauvaise utilisation (y compris le fait de ne pas effectuer tout entretien décrit dans le mode d'emploi comme le nettoyage du filtre, ou un produit endommagé par tension physique ou électrique excessive);
 - (h) d'une façon autre que selon un usage normal ou d'une façon contraire aux indications dans le mode d'emploi;
 - (i) les dommages en transit ou par force majeure ou tout autre facteur comme une surtension engendrée par la foudre et les fluctuations ou pannes de courant électrique.

LA PRÉSENTE GARANTIE LIMITÉE NE PEUT PAS ÊTRE ÉTENDUE, PROLONGÉE OU MODIFIÉE, ET AUCUNE OBLIGATION OU RESPONSABILITÉ NE POURRONT RÉSULTER DU FAIT QUE LG FOURNISSE, DIRECTEMENT OU INDIRECTEMENT, DES CONSEILS TECHNIQUES, DES RENSEIGNEMENTS OU UN SERVICE AU PROPRIÉTAIRE CONCERNANT LE PRODUIT. SAUF EN CAS DE MENTION DANS LA PRÉSENTE GARANTIE LIMITÉE, LG N'OFFRE AUCUNE AUTRE GARANTIE OU CONDITION QUE CE SOIT CONCERNANT LE PRODUIT. LG DÉCLINE ET REJETTE TOUTES LES GARANTIES ET LES CONDITIONS NON EXPRESSÉMENT PRÉVUES DANS LA PRÉSENTE GARANTIE, AINSI QUE TOUTS LES RECOURS QUI, SI CE N'ÉTAIT DE CETTE CLAUSE, POURRAIENT ÊTRE SOULEVÉS PAR IMPLICATION OU APPLICATION D'UNE LOI, Y COMPRIS, MAIS SANS S'Y LIMITER, LES GARANTIES ET CONDITIONS IMPLICITES DE VALEUR MARCHANDE ET (SAUF AU QUÉBEC ET LÀ OÙ CELA EST INTERDIT) DE CONFORMITÉ POUR UN BUT PARTICULIER. NUL N'EST AUTORISÉ À MODIFIER LA PRÉSENTE GARANTIE LIMITÉE DE QUELQUE FAÇON QUE CE SOIT OU À CRÉER, POUR LG, QUELQUE OBLIGATION OU RESPONSABILITÉ QUE CE SOIT CONCERNANT CE PRODUIT. LG DÉCLINE TOUTE RESPONSABILITÉ À L'ÉGARD DES ACTES, DES OMISSIONS ET DE LA CONDUITE DE TIERS (y compris, mais sans s'y limiter, l'entrepreneur chargé de l'installation) LIÉS AU PRODUIT.

EN AUCUN CAS LG NE SERA TENUE RESPONSABLE DES DOMMAGES INDIRECTS, SPÉCIAUX, PUNITIFS, EXEMPLAIRES OU ACCESSOIRES, Y COMPRIS, MAIS SANS S'Y LIMITER, LA PERTE DE CLIENTÈLE, LA PERTE DE REVENUS OU DE PROFITS, LES ARRÊTS DE TRAVAIL, LES PANNES DE PRODUIT, LA DÉGRADATION D'AUTRES PRODUITS, LES COÛTS LIÉS AU RETRAIT ET À LA RÉINSTALLATION DU PRODUIT, LA PERTE DE JOUISSANCE, LES BLESSURES OU LES DOMMAGES À LA PROPRIÉTÉ LIÉS AU PRODUIT, QU'ILS SOIENT FONDÉS SUR UN BRIS DE GARANTIE, UN BRIS DE CONTRAT, UN TORT OU AUTRE, MÊME SI LG A ÉTÉ AVISÉ DE LA POSSIBILITÉ DE TELS DOMMAGES. EN AUCUN CAS LA RESPONSABILITÉ DE LG NE PEUT ÊTRE SUPÉRIEURE AU PRIX D'ACHAT DU PRODUIT EN CE QUI A TRAIT À UNE RÉCLAMATION QUELCONQUE.

CERTAINES PROVINCES (Y COMPRIS LE QUÉBEC) NE PERMETTENT PAS LES LIMITES DE GARANTIES OU LES EXCLUSIONS, OU LES LIMITES DES DOMMAGES; PAR CONSÉQUENT, LES LIMITES OU LES EXCLUSIONS PRÉCÉDENTES PEUVENT NE PAS S'APPLIQUER. Si une clause de cette garantie est interdite par de telles lois, elle sera considérée nulle et sans effet, mais le reste de la garantie restera en vigueur. LA PRÉSENTE GARANTIE ACCORDE AUX PROPRIÉTAIRES DES DROITS PARTICULIERS AINSI QUE D'AUTRES DROITS QUI PEUVENT VARIER D'UNE PROVINCE À L'AUTRE.

POUR OBTENIR UN SERVICE LIÉ À LA GARANTIE OU POUR OBTENIR DES RENSEIGNEMENTS ADDITIONNELS

Composez le 1 888 LG-CANADA (542-2623) ou consultez notre site web au www.lg.com.
 Poste : Centre de service à la clientèle de LG (à l'attention du CIC)
 20, Norelco Drive
 North York (Ontario) M9L 2X6

GARANTIE

AVIS D'ARBITRAGE : LA PRÉSENTE GARANTIE LIMITÉE CONTIENT UNE DISPOSITION SUR L'ARBITRAGE QUI EXIGE QUE LE RÈGLEMENT DES DIFFÉREND ENTRE VOUS ET LG S'EFFECTUE PAR ARBITRAGE EXÉCUTOIRE PLUTÔT QUE DEVANT UN TRIBUNAL. À MOINS QUE LES LOIS DE VOTRE PROVINCE OU TERRITOIRE L'INTERDISSENT OU QUE, DANS UN AUTRE TERRITOIRE DE COMPÉTENCE, VOUS VOUS PRÉVALIEZ D'UNE OPTION DE RETRAIT. LES RECOURS COLLECTIFS ET LES PROCÈS DEVANT JURY NE SONT PAS AUTORISÉS PAR LE PROCESSUS D'ARBITRAGE. VEUILLEZ VOUS RÉFÉRER CI-DESSOUS À L'ARTICLE « PROCÉDURE DE RÈGLEMENT DE DIFFÉREND ».

PROCÉDURE DE RÈGLEMENT DE DIFFÉREND:

SAUF LA OÙ LA LOI L'INTERDIT, TOUT DIFFÉREND ENTRE VOUS ET LG ASSOCIÉ DE QUELQUE FAÇON QUE CE SOIT À LA PRÉSENTE GARANTIE LIMITÉE SE RÈGLE EXCLUSIVEMENT PAR ARBITRAGE EXÉCUTOIRE PLUTÔT QUE DEVANT UN TRIBUNAL DE DROIT COMMUN. SAUF LA OÙ LA LOI L'INTERDIT, VOUS ET LG RENONCEZ IRRÉVOCABLEMENT À TOUT DROIT À UN PROCÈS DEVANT JURY, AINSI QU'À EXERCER UN RECOURS COLLECTIF OU À Y PARTICIPER.

Définitions. Aux fins du présent article, « LG » désigne LG Electronics Canada Inc., ses sociétés mères, ses filiales et ses sociétés affiliées et tous leurs dirigeants, administrateurs, employés, agents, bénéficiaires, détenteurs précédents des mêmes droits, successeurs, cessionnaires et fournisseurs; « différend » et « réclamation » englobent tout différend, réclamation ou litige de quelque sorte que ce soit (fondés sur une responsabilité contractuelle, délictuelle, légale, réglementaire ou découlant d'une ordonnance, par fraude, fausse représentation ou sous quelque régime de responsabilité que ce soit) découlant de quelque façon que ce soit de la vente, des conditions ou de l'exécution du produit ou de la présente Garantie limitée.

AVIS de différend. Si vous prévoyez engager une procédure d'arbitrage, vous devez d'abord envoyer à LG un préavis écrit d'au moins 30 jours à l'adresse suivante : Équipe juridique LGECI, Norelco Drive, North York, Ontario, Canada M9L 2X6 (l'« avis de différend »). Vous et LG convenez de discuter en toute bonne foi pour tenter de régler le différend à l'amiable. L'avis doit mentionner votre nom, votre adresse, votre numéro de téléphone, le produit faisant l'objet de la réclamation, la nature de la réclamation et la réparation demandée. Si vous et LG ne parvenez pas à régler le différend dans les 30 jours suivant la réception de l'avis de différend par LG, le différend doit être réglé par arbitrage exécutoire conformément à la procédure établie aux présentes. Vous et LG convenez que, tout au long du processus d'arbitrage, les modalités (y compris les montants) de toute offre de règlement formulée par vous ou par LG ne seront pas divulguées à l'arbitre et resteront confidentielles à moins d'accord contraire entre les deux parties ou que l'arbitre règle le différend.

Entente d'arbitrage exécutoire et renoncement à un recours collectif. Si la réclamation n'a pu être réglée dans les 30 jours suivant la réception de l'avis de différend par LG, vous et LG convenez de ne régler les réclamations vous opposant que par arbitrage exécutoire au cas par cas, à moins que vous vous prévaliez de l'option de retrait évoquée plus haut ou que vous résidiez dans un territoire de compétences qui interdit la pleine application de cette clause dans le cas de réclamations de ce type (dans lequel cas, si vous êtes un consommateur, cette clause ne s'appliquera que si vous acceptez expressément l'arbitrage). Dans la mesure où la loi en vigueur le permet, aucun différend entre vous et LG ne peut être combiné ou regroupé avec un différend faisant intervenir le produit ou la réclamation d'une personne ou entité tierce. Plus précisément et sans limiter la portée de ce qui précède, sauf dans la mesure où une telle interdiction n'est pas autorisée en droit, en aucun cas un différend entre vous et LG ne peut être traité dans le cadre d'un recours collectif. Au lieu de l'arbitrage, les parties peuvent intenter une action individuelle devant une cour des petites créances, mais cette action ne peut pas être intentée dans le cadre d'un recours collectif, sauf dans la mesure où une telle interdiction n'est pas autorisée en droit dans votre province ou territoire de compétences pour une réclamation en cause qui nous oppose.

Règles et procédures d'arbitrage. Pour soumettre une réclamation à un arbitrage, l'une des deux parties, soit vous ou LG, doit déposer une demande écrite à cet effet. L'arbitrage est privé et confidentiel et s'effectue selon une procédure simplifiée et accélérée devant un arbitre unique choisi par les parties conformément aux lois et règlements en vigueur portant sur l'arbitrage commercial de votre province ou territoire de résidence. Vous devez également envoyer une copie de votre demande écrite à LG Electronics Canada Inc., Legal Department - Arbitration, 20 Norelco Drive, North York, Ontario M9L 2X6. La présente disposition sur l'arbitrage est régie par les lois et règlements sur l'arbitrage commercial applicables de votre province ou territoire. La sentence arbitrale peut donner lieu à un jugement d'importe quel tribunal compétent. Toutes les décisions relèvent de l'arbitre, à l'exception des questions associées à la portée et à l'applicabilité de la disposition sur l'arbitrage et à l'arbitrabilité du différend, qui sont du ressort du tribunal. L'arbitre est tenu de respecter les modalités de la présente disposition.

Droit applicable. Les lois de votre province ou territoire de achat régissent la présente Garantie limitée et tout différend entre nous, sauf dans la mesure où de telles lois sont supplantées par des lois fédérales, provinciales ou territoriales applicables ou sont incompatibles avec ces dernières. Si l'arbitrage n'est pas autorisé pour régler une réclamation, une poursuite, un différend ou un litige nous opposant, nous nous en remettons à la compétence exclusive des tribunaux de votre province ou territoire de achat compétente pour le règlement de la réclamation, de la poursuite, du différend ou du litige nous opposant.

Frais et coûts. Aucuns frais ne sont exigibles pour entamer une procédure d'arbitrage. À la réception de votre demande d'arbitrage écrite, LG réglera rapidement la totalité des frais de dépôt de la demande d'arbitrage, sauf si vous réclamez des dommages-intérêts supérieurs à 25 000 \$. Dans ce cas, le paiement de ces frais sera régi par les règles d'arbitrage applicables. Sauf disposition contraire aux présentes, LG paiera tous les frais de dépôt de demande et d'administration ainsi que les honoraires de l'arbitre conformément aux règles d'arbitrage applicables et à la présente disposition sur l'arbitrage. Si vous remportez l'arbitrage, LG réglera vos frais et honoraires juridiques après avoir déterminé s'ils sont raisonnables en se fondant sur des facteurs comme, entre autres, le montant de l'achat et le montant de la réclamation. Si l'arbitre juge que le motif de la réclamation ou les réparations demandées sont futiles ou se fondent sur des motifs déplacés (au regard des lois applicables), le paiement de tous les frais d'arbitrage sera régi par les règles d'arbitrage applicables. Dans un tel cas, vous acceptez de rembourser à LG la totalité des montants versés qu'il vous revient autrement de payer en vertu des règles d'arbitrage applicables. Sauf disposition contraire et si elle remporte l'arbitrage, LG renonce à tous ses droits de vous réclamer des frais et honoraires juridiques.

Audience et lieu de l'arbitrage. Si votre réclamation est égale ou inférieure à 25 000 \$, vous pouvez opter pour un arbitrage conduit selon l'une des modalités suivantes uniquement : 1) sur examen des documents remis à l'arbitre, 2) par audience téléphonique ou 3) par audience en personne selon les dispositions des règles d'arbitrage applicables. Si votre réclamation dépasse 25 000 \$, le droit à une audience sera défini par les règles d'arbitrage applicables. Les audiences arbitrales en personne se tiendront à l'endroit le plus proche et le plus pratique pour les deux parties situés dans votre province ou votre territoire de résidence, sauf si nous convenons mutuellement d'un autre lieu ou d'un arbitrage par téléphone.

Dissociabilité et renoncement. Si une partie de la présente Garantie limitée (y compris les présentes procédures d'arbitrage) n'est pas applicable, les dispositions restantes demeurent en vigueur dans la mesure permise par la loi applicable. Le fait de ne pas exiger la stricte exécution d'une disposition de la présente Garantie limitée (y compris les présentes procédures d'arbitrage) ne signifie pas que nous ayons renoncé ni que nous ayons l'intention de renoncer à toute disposition ou partie de la présente Garantie limitée.

Option de retrait. Vous pouvez vous retirer de la présente procédure de règlement de différend. Dans ce cas, ni vous ni LG ne pouvez imposer à l'autre partie de participer à une procédure d'arbitrage. Pour vous prévaloir de l'option de retrait, vous devez envoyer un préavis à LG dans les trente (30) jours civils à compter de la date de l'achat du produit par le premier acheteur (i) dans un courriel adressé à optout@lge.com et dont le ligne d'objet porte la mention « Retrait de l'arbitrage » ou ii) en composant le 1-800-980-2973. Que ce soit par courriel ou par téléphone, vous devez donner a) votre nom et votre adresse; b) la date d'achat du produit; c) le nom ou le numéro de modèle du produit et d) le numéro de série [qu'il est possible de trouver i) sur le produit ou ii) en ligne à www.lg.com/ca_fr/soutien/repairation-garantie/demande-reparation. Trouver mes numéros de modèle et de série].

Si vous vous prévaliez de l'option de retrait, les lois de votre province ou territoire de résidence régissent la présente Garantie limitée et tout différend entre nous, sauf dans la mesure où de telles lois sont supplantées par des lois fédérales, provinciales ou territoriales applicables ou sont incompatibles avec ces dernières. Si l'arbitrage n'est pas autorisé pour régler une réclamation, une poursuite, un différend ou un litige nous opposant, nous nous en remettons à la compétence exclusive des tribunaux de votre province ou territoire de compétence pour le règlement de la réclamation, de la poursuite, du différend ou du litige nous opposant.

Vous ne pouvez vous prévaloir de l'option de retrait que de la manière décrite plus haut (c'est-à-dire par courriel ou par téléphone). Aucun autre type d'avis ne sera pris en compte pour le retrait de la présente procédure de règlement de différend. Le fait de se retirer de la présente procédure de règlement de différend ne compromet d'aucune façon la protection accordée en vertu de la Garantie limitée, et vous continuerez à jouir de tous les avantages prévus par la Garantie limitée. Si vous conservez ce produit sans vous prévaloir de l'option de retrait, vous acceptez les conditions générales de la disposition sur l'arbitrage énoncée ci-dessus.

Conflit de modalités. En cas de conflit ou d'incompatibilité entre les modalités de la présente garantie limitée et le contrat de licence d'utilisation (CLU) en ce qui concerne le règlement des différends, les modalités de la présente garantie limitée contrôlent et régissent les droits et obligations des parties et ont préséance sur le CLU.

Note

Note

Note



LG Electronics Canada Inc.
20 Norelco Drive
North York, ON M9L 2X6

LG Customer Information Center

1-888-LG-CANADA (542 2623)

Register your product Online!

www.lg.com

4050661-01