



QR코드를 스캔하세요.
디지털 매뉴얼



제품 사용설명서

청소 로봇

제품을 안전하고 편리하게 사용하기 위해 반드시 제품을 사용하기 전에 사용설명서를 읽어주세요.

본 설명서는 제품을 사용하는 사람이 언제든지 볼 수 있는 장소에 보관하십시오.

제품 보증서도 함께 들어있으니 잘 보관하세요.

본 제품은 가정에서만 사용하는 실내용 기기입니다. 상업용, 실험용, 산업용으로 사용하지 마세요.

제품을 구입한 후 처음 사용할 경우 배터리를 완전히 충전하여 사용하십시오.

모델명 : R-585***



MFL71751912
Rev.06_031026



자세한 사용 방법은 LG전자 홈페이지를
참조하세요. 스마트 기기로 QR코드를 인식하면
자세한 내용을 빠르게 찾을 수 있습니다.

www.lge.com

목차

안전을 위해 주의하기

- 3 제품을 사용하기 전에 읽어주세요.
- 3 경고
- 8 주의

32 오픈소스 정보

- 33 제품 규격 및 초기화
- 34 생활 속 전기안전 캠페인

LG ThinQ 사용하기

- 9 LG ThinQ 와 LG 가전 연결하기
- 10 LG ThinQ 앱으로 청소 로봇 작동하기

알아보기

- 13 청소 로봇의 모습과 기능 살펴보기
- 14 충전대 설치 및 충전하기

사용하기

- 17 조작하기

관리하기

- 20 제품 및 충전대 청소하기

고장 신고 전 확인하기

- 24 문제 해결하기

제품 보증서 보기

- 28 제품 보증서
- 29 소비자 분쟁 해결 기준
- 30 고객이 비용을 내야 하는 유상 서비스에 대한 책임

부록

- 32 폐가전제품 처리 절차

본 사용설명서는 공용으로 제작되어 구입한 제품과 다른 이미지나 내용이 포함되어 있을 수 있습니다.
본 사용설명서는 회사 사정에 따라 변경될 수 있습니다.

안전을 위해 주의하기

제품을 사용하기 전에 읽어주세요.

다음의 ‘안전을 위해 주의하기’는 예상하지 못한 위험이나 손해를 방지하기 위한 것이니 반드시 확인해 주세요.

‘안전을 위해 주의하기’는 ‘경고’와 ‘주의’, 두 가지로 구분되어 있습니다.

안전 기호와 의미



이 안전 기호는 위험을 야기할 우려가 있는 사항과 조작에 대하여 주의를 환기시키기 위한 기호입니다. 위험을 피하기 위하여 이 기호가 있는 부분을 주의 깊게 읽고 지시에 따르십시오.



경고

지시사항을 위반하면 심각한 상해나 사망에 이를 수 있습니다.



주의

지시사항을 위반하면 경미한 상해가 발생하거나 제품이 손상될 수 있습니다.

경고



경고

- 아래 사항을 준수하지 않으면 화재나 감전 등으로 심각한 상해나 사망의 원인이 됩니다.

제품을 설치할 때

⊘ 금지 사항

- 물 또는 빗물이 튀는 곳이나 습기가 많은 곳에 설치하지 마세요.
- 가연성 가스가 누설되는 곳이나 산업용 기름, 금속성 먼지가 많은 곳에 제품을 설치하지 마세요.
- 제품을 5 °C 이하 또는 38 °C 이상에서 설치, 사용, 보관하지 마세요.

○ 준수 사항

- 환기가 잘 되는 곳에 충전대를 설치하여 충전하거나 보관하세요.
- 제품 포장재(비닐, 스티로폼 등)는 설치 후 어린이의 손이 닿지 않는 곳에 보관하세요. 어린이가 포장재를 가지고 놀다가 포장재에 질식될 수 있습니다.

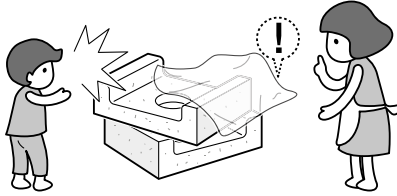

전원 플러그나 전원선을 다룰 때

⊘ 금지 사항

- 감전의 위험이 있으니, 전원 플러그를 젖은 손으로 만지지 마세요.

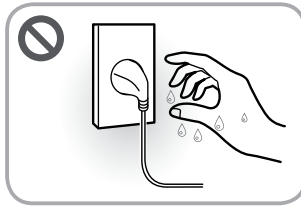

- 전원 플러그나 전원선을 파손하지 마세요. 연장하거나, 고온부에 가까이하거나, 무리하게 구부리거나, 비틀거나, 무거운 것을 올리거나, 묶는 등의 행위로 전원 플러그나 전원선을 상하게 하지 마세요.
- 전원 플러그를 전원선이 없는 멀티 콘센트(부착형), 플러그 어댑터, 기타 액세서리 등에 연결하지 마세요.

○ 준수 사항

- 본 제품은 220V 전용입니다. 전원 플러그는 반드시 접지 단자가 있는 220V 전용 콘센트를 사용하세요.
- 제품을 설치할 때 제품의 전원선을 전용 콘센트(벽)에 연결하세요. 전용 콘센트(벽)에 연결할 수 없다면, 전류 용량이 16A 이상이며 접지 단자가 있는 멀티 콘센트를 새로 구입하여 사용하세요. 멀티 콘센트에 본 제품만 연결하세요.
 - 주기적으로 멀티 콘센트 전원선 피복 상태와 플러그 연결 상태를 점검하세요.
- 전원 플러그에 물기나 먼지가 묻어 있으면 완전히 제거한 후 콘센트에 단단히 꽂으세요.

- 전원 플러그를 뺄 때는 전원선을 당기지 말고 전원 플러그를 잡고 빼세요.
- 천둥 또는 번개가 치거나 제품을 오랫동안 사용하지 않을 때는 전원 플러그를 빼고 배터리를 분리하세요.
- 주기적으로 제품의 전원선 피복 상태와 플러그 연결 상태를 점검하세요.
- 충전대를 청소할 때는 전원 플러그를 빼세요.
- 제품 내의 전기 부품에 물이 들어갔을 때는 전원 플러그를 뺀 후 LG전자 서비스 센터(1544-7777)로 연락하세요.
- 전원선 또는 전원 플러그가 손상되었거나, 전원 콘센트의 구멍이 헐거울 때는 사용을 중단하고 LG전자 서비스 센터(1544-7777)로 연락하세요.

제품을 사용할 때

⊘ 금지 사항

- 사람(특히 유아나 어린이) 또는 애완동물이 자고 있거나 누워있는 공간에서 제품을 사용하지 마세요.

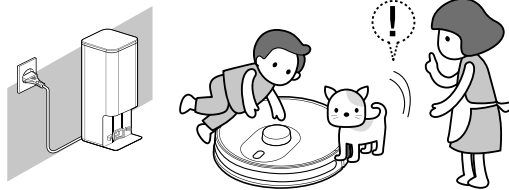

- 제품이 떨어질 수 있는 장소(가구 위, 난간, 계단, 경사가 있는 바닥 등)에서 제품을 사용하지 마세요.
- 제품이나 충전대에 있는 구멍 또는 틈새로 송곳과 같은 금속물을 넣지 마세요.
- 아래 물건들은 청소 로봇으로 청소하지 마세요. 상해, 제품 고장 또는 바닥 손상의 원인이 됩니다.
 - 액체 (엷질러진 물, 음료수, 가연성 물질, 계면 활성제 등)
 - 금속 (칼날, 압정 등) 및 유리 조각
 - 냄새가 나는 물질 (애완동물 배설물, 사탕, 초콜릿 등)
 - 시멘트, 밀가루, 불씨 등
 - 바닥재가 들떠 있는 곳
 - 바닥 청소 이외의 용도 (자동차 광택, 유리창 청소 등)
- 인화성 물질(LP가스, 가연성 스프레이, 살충제, 방향제 등의 가연성 가스 및 에틸에테르, 벤젠, 알코올, 휘발유, 경유, 화장품 등)이 청소 반경 내 있는 경우 제품을 절대 사용하지 마세요.

6 안전을 위해 주의하기

- 화기(양초, 램프, 전열기, 난로 등)가 청소 반경 내 있는 경우 제품을 절대 사용하지 마세요. 제품 사용 시 화재 우려가 있는 물체가 제품 운전 동선에 겹치지 않도록 하고, 외출/미사용 시 화기의 콘센트 연결을 반드시 해제해 주세요 화재의 우려가 있습니다.
- 가연성 물질(가솔린, 시너 등), 유기 용제(시너, 솔벤트, 아세톤 등) 또는 계면활성제(세제, 목욕 용품 등)를 제품에 뿌려 청소하지 마세요. 부드러운 천에 물을 묻혀 닦으세요.
- 제품에 충격을 가하거나 제품을 떨어뜨리지 마세요.
- 제품이 켜져있을 때 센서창을 오랫동안 쳐다보지 마세요.

○ 준수 사항

- 신체, 감각, 정신 능력이 결여된 사람 또는 경험과 지식이 부족한 사람(어린이 포함)은 보호자의 감독이나 지시 없이 본 제품을 안전하게 사용할 수 없습니다. 안전한 사용을 위하여 보호자가 감독하세요.
- 어린이 또는 애완동물이 제품이나 배터리 및 충전대(어댑터 포함)를 가지고 놀지 않도록 주의하세요. 특히, 입 안에 넣지 않도록 관리 감독하세요.



- 제품 사용 전에 청소할 공간에 있는 긴 끈이나 전원 코드를 정리하세요.
- 제품 사용 또는 제품 청소 시 걸레판이나 바퀴에 손, 발, 머리카락, 옷자락 등이 끼이지 않도록 주의하세요.
- 가스(프로판, 도시가스 등)가 샐 때는 제품이나 전원 플러그를 건드리지 말고 즉시 환기시키세요.

제품 이상 및 고장이 났을 때

○ 준수 사항

- 제품에서 이상한 소리나 냄새 또는 연기가 나면 즉시 전원 플러그를 뽑아 후 LG전자 서비스 센터(1544-7777)로 연락하세요.

제품을 폐기 및 재활용 할 때

○ 준수 사항

- 배터리나 제품을 버릴 때는 안전을 위해 관할 행정복지센터 또는 폐가전제품 배출예약시스템으로 연락하여 폐기해야 합니다.

주의

주의

- 아래 사항을 준수하지 않으면 화상을 포함한 상해 및 제품 손상의 원인이 됩니다.
-

제품을 사용할 때

금지 사항

- 청소 로봇을 뒤집거나 물통에 청소 로봇을 담구어 물걸레에 물을 묻히지 마세요.
- 청소 로봇에 살균 또는 탈취 목적으로 살균제를 물통에 투입하지 마세요. 제품 고장 또는 손상의 원인이 되며, 물걸레는 변색이 될 수 있습니다.
- 물통에 상온의 물 이외의 뜨거운 물, 세제, 살균제, 탈취제, 섬유유연제 또는 아로마 오일 등을 넣고 청소하지 마세요.
- 청소 로봇을 강제로 밀거나 당겨 청소하지 마세요.
- 제품을 발로 밀거나 차지마세요.
- 청소 로봇 반경 내, 유리/거울 등 깨지기 쉬운 물건과 충격에 약한 물건은 사전에 치우세요. 청소 로봇 범퍼 충돌 시 파손될 수 있습니다.

준수 사항

- 물걸레 청소 후 바닥에 남아 있는 물기때문에 미끄러지는 사고가 날 수 있으므로 주의하세요.
- 충격에 약한 물건은 사전에 치우세요. 청소 로봇 범퍼 충돌 시 파손될 수 있습니다.
- 원활한 청소를 위해 전선 등 브러시에 걸리기 쉬운 물체를 사전에 치우세요.

LG ThinQ 사용하기

LG ThinQ와 LG 가전 연결하기

앱 설치 및 제품 등록하기

LG ThinQ 앱을 설치하면 언제 어디서나 편리하게 우리집 LG 가전을 관리할 수 있습니다.

QR 코드가 부착된 제품

스마트폰의 카메라 또는 QR 코드 리더 앱을 사용하여 제품에 부착된 QR 코드를 스캔하세요.

- QR 코드가 부착된 위치는 제품에 따라 다를 수 있습니다.

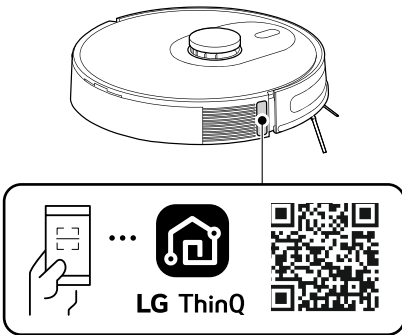

QR 코드가 부착되지 않은 제품

1 LG ThinQ 앱을 검색하여 설치하세요.

- 안드로이드 폰 사용자는 Google Play 스토어에서 **LG ThinQ** 앱을 검색하여 설치하세요.
- iOS 폰 사용자는 Apple 앱스토어에서 **LG ThinQ** 앱을 검색하여 설치하세요.

2 설치된 LG ThinQ 앱을 실행한 후 로그인하세요.

- 사용 중인 계정을 이용하여 로그인하거나 LG 계정을 만들어 로그인할 수 있습니다.

3 제품 등록 버튼(+)을 누른 후, 앱의 안내에 따라 제품을 등록하세요.

알아두기

- 와이파이 이름과 비밀번호는 무선 공유기에 있습니다. 와이파이를 **2.4 GHz**를 선택해야만 합니다. **청소 로봇**에 장착된 와이파이 모듈이 **5 GHz**를 지원하지 않아, **5 GHz** 선택 시 **청소 로봇**을 무선 공유기에 연결할 수 없습니다.
- **청소 로봇**은 IEEE802.11b/g/n 및 Soft-AP 방식의 통신 프로토콜을 지원합니다.
 - 최소 IEEE802.11n 사용을 권장합니다.



- 무선 공유기의 인증 및 암호화 유형은 WPA2를 권장합니다.
- 무선 네트워크 연결 품질은 주변의 무선 환경에 영향을 받을 수 있습니다. 장애가 발생하면 인터넷 서비스 제공 업체에 문의하시기 바랍니다.
- **청소 로봇**에 장착된 와이파이 모듈과 무선 공유기를 연결할 수 없는 경우 아래의 방법으로 해결할 수 있습니다.
 - 구형 무선 공유기*1의 이름이나 비밀번호에 한글 또는 한글+한자키 조합의 특수문자(★, □, ■, ♥ 등)가 포함되어 있으면 **청소 로봇**을 무선 공유기에 연결할 수 없습니다. 와이파이 이름과 비밀번호는 반드시 영문이나 숫자, 혹은 영문과 숫자 조합으로 설정하세요.

*1 구형 무선 공유기는 유니코드(전 세계의 모든 문자를 다루도록 설계된 표준 문자 전산 처리 방식) UTF-8을 지원하지 않는 공유기입니다.

- **청소 로봇**과 무선 공유기 사이의 거리가 너무 멀면 신호 강도가 약해집니다. 신호가 약하면 제품을 등록하는 데 많은 시간이 걸리거나 실패할 수 있습니다.
- 아래 경우에는 **LG ThinQ** 앱의 제품별 설정에서 네트워크 정보를 변경하세요.
 - 무선 공유기를 변경했을 때
 - 무선 공유기의 비밀번호를 변경했을 때
 - 인터넷 서비스 제공 업체를 변경했을 때

✓ 알아두기

- 본 설명서의 내용은 **LG ThinQ** 앱의 버전에 따라 다를 수 있으며, 사용자에게 통보 없이 변경될 수 있습니다.
- 제품 사용 중 **LG ThinQ**와 연결이 끊어질 경우 전원 버튼을 3초간 눌러 제품을 껐다 켜 후 사용하세요.

무선 모듈 사양

해당 무선설비는 전파혼신 가능성이 있으므로 인명 안전과 관련된 서비스는 할 수 없습니다.

| Type | 사용 주파수 | 최대 출력 |
|-----------|------------------------|-------------|
| Wi-Fi | 2412 MHz ~ 2472 MHz | < 12 mW/MHz |
| Bluetooth | 2402 MHz ~ 2480 MHz | < 3.6 mW |

LG ThinQ 앱으로 청소 로봇 작동하기

LG ThinQ 기능 안내

LG ThinQ 앱으로 아래와 같은 스마트 기능을 사용할 수 있습니다.

- 사용 가능한 기능은 구매하신 제품과 **LG ThinQ** 앱의 버전에 따라 달라질 수 있습니다.

흡입 세기 조절

스마트폰을 이용해 네 가지 흡입 모드를 설정할 수 있습니다. : 약, 중, 강, 터보

- 초기 설정값은 **중** 모드입니다.

스마트 터보 기능

청소 로봇은 자동으로 카펫을 감지하여 흡입력을 높여서 청소를 합니다.

- 스마트 터보 기능은 **LG ThinQ** 앱에서 설정할 수 있습니다.
- 터보** 모드일 경우 카펫을 감지하여도 흡입력이 높아지지 않습니다.

간단컨트롤

간단컨트롤 화면에서 수동으로 청소 로봇을 작동시킬 수 있습니다.

청소 예약

사용자가 원하는 요일, 시간에 청소 예약을 할 수 있습니다.

청소 다이어리

청소 다이어리에 청소 로봇이 청소한 날짜, 시작과 종료 시간 등이 기록되고, 사용자는 청소 기록을 확인할 수 있습니다.

- 완료된 청소 목록을 누르면, 청소 로봇이 청소하며 그린 지도와 경로를 확인할 수 있습니다.

마이존

청소 로봇이 집 안을 돌아다니며 집 안의 구조를 도면으로 만듭니다. 만들어진 도면을 선택하면 선택된 공간만 청소하거나 청소 금지 영역을 설정할 수 있습니다.

- 선택 영역 청소 : 특정 영역만 선택해서 청소하거나, 설정한 영역의 순서를 지정해서 청소할 수 있습니다.
- 청소 금지 영역 : 청소가 필요 없는 공간을 지정할 수 있습니다.
- 영역 편집 : 영역을 합치거나 나눌 수 있습니다.

✓ 알아두기

- 선택 영역 청소 화면 우측 상단의 설정 버튼을 누르면 영역 편집, 청소 금지 영역 설정이 가능합니다.
- 청소 금지 영역을 설정하여 청소 로봇이 떨어지거나 구속되어 청소를 못하는 상황을 예방하세요.
 - 화장실이나 환관 등에 떨어지는 경우
 - 문턱이나 쇼파 밑 등에서 구속되는 경우
- 지정한 청소 금지 영역이 가까우면 금지 영역 사이는 청소가 안될 수 있습니다.
- 청소 금지 영역을 설정할 때는 움직이는 오차를 고려하여 금지 영역을 크게 설정하세요.
- 제품 작동 중에 청소 금지 영역을 설정하면 청소를 멈추고 금지 영역을 설정합니다. 이때, 청소 중 일시 정지 상태로 금지 영역 설정 후 이어서 청소할 수 있습니다.
- 앱에서 청소 금지 영역을 설정하면 금지 영역을 삭제하기 전까지 설정이 유지됩니다.

- 도면과 금지영역 설정을 저장하고 싶은 경우 충전대 밖에서 청소 로봇의 **전원** 버튼을 3초간 누르세요.
- 청소 로봇의 주 전원 스위치를 끄는 경우 도면이 삭제될 수 있습니다. 단, 전원 버튼을 3초간 눌러 도면을 저장할 경우 삭제되지 않습니다.
- 도면이 틀어지거나 누락된 공간이 있을 경우 도면을 저장하기 전에 청소 로봇의 주 전원 스위치를 껐다가 켜서 도면을 초기화하세요.
- 청소 로봇은 청소를 할 때마다 도면을 업데이트합니다. 청소를 하는 중에 청소 로봇의 전원이 꺼지면 그때까지의 도면이 **LG ThinQ** 앱에 저장됩니다.
- 도면이 완전히 저장된 후에는 청소 로봇의 충전 버튼을 15초 이상 눌러 도면을 삭제할 수 있습니다. 이때 제품이 초기화되며 **LG ThinQ** 앱에 다시 연결하세요.

위치 찾기

- 청소 로봇의 전원이 켜진 상태에서 위치찾기 버튼을 누르면 청소 로봇이 소리를 내어 현재 위치를 알려 줍니다.

물 공급량 조절

스마트폰을 이용해 **마른 걸레, 약, 중, 강** 모드 중 한 가지 물 공급량을 설정할 수 있습니다.

- 초기 설정값은 **약** 모드입니다.

제품 볼륨 조절

- 제품에서 안내하는 음성 볼륨을 **LG ThinQ** 앱으로 조절할 수 있습니다.

세부 조절 기능

- 청소 로봇의 닉네임 편집, 음성 언어 설정 등을 할 수 있습니다. 자세한 내용은 **LG ThinQ** 앱을 참고하세요.
 - 지원 음성언어 : 한국어, 영어, 대만어, 러시아어

마이존 기능 사용하기

마이존 기능을 사용하여 지도처럼 집 안의 도면을 그린 후 청소 금지 영역을 설정하거나 원하는 영역만 청소할 수 있습니다.

도면 그리기 (지도 그리기)

청소할 영역을 설정하기 전에 청소 로봇이 청소할 공간의 구조를 파악합니다.

휴대폰 화면에서 **도면 그리기** 버튼을 눌러 새로운 도면(지도)을 그리세요.

알아두기

- 마이존 기능을 사용하기 위해서는 도면 그리기를 완료해야 합니다.
- 제품이 충전대에 있어야 합니다.
- 제품이 충분히 충전되어 있어야 합니다.
- 도면이 그려질 공간은 조명을 켜서 밝은 환경을 유지하세요.
- 도면을 그리는 중에는 제품의 버튼을 누르지 마세요. 도면이 저장되지 않을 수 있습니다.
- 도면을 그리다가 배터리가 부족해져도 제품을 조작하지 마세요. 도면을 그리다가 배터리가 부족해지면 자동으로 충전대로 돌아가 충전한 후 계속해서 도면을 그려 완성합니다.

청소 영역 구분하기

그려진 도면(지도)에서 영역을 구분할 수 있습니다.

- 1 휴대폰 화면에서 **마이존** 버튼을 누르세요.

- 2 **방 편집** 버튼을 누르세요.

- 3 그려진 도면에서 **방 나누기** 버튼을 누른 후 선을 이용해 영역을 나누세요.

- **방 합치기** 버튼을 누르고 인접한 영역들을 선택하면 여러 개의 영역을 하나로 합칠 수 있습니다.
- **아이콘 편집** 버튼을 눌러 구분할 영역의 아이콘을 변경하면 영역을 쉽게 구분할 수 있습니다.

청소 금지 영역 설정하기

청소하지 않길 원하는 영역은 그려진 도면(지도)에서 청소 금지 영역으로 설정할 수 있습니다.

- 1 휴대폰에서 **마이존** 버튼을 누르세요.

12 LG ThinQ 사용하기

2 청소 금지 영역 설정 버튼을 누르세요.

3 선이나 네모 상자를 이용해 청소 금지 영역을 지정하고 저장하세요.

원하는 영역 청소하기

방 편집을 통해 구분한 영역 중 내가 원하는 영역들을 선택해 청소할 수 있습니다.

그려진 도면(지도)에서 청소하길 원하는 영역들의 아이콘을 선택하고 **방 청소 시작** 버튼을 누르세요.

알아보기

청소 로봇의 모습과 기능 살펴보기

제품이나 구성품의 형상은 구매하신 모델과 다를 수 있습니다.

청소기 앞면

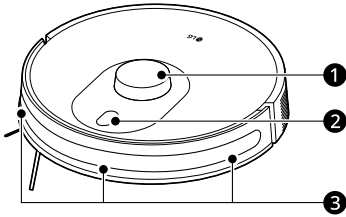

- ① 라이다 센서
- ② 조작부
- ③ 충전용 적외선 센서

청소기 뒷면

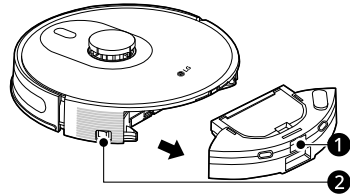

- ① 먼지통 및 물통 분리 버튼
- ② 주전원 스위치

청소기 옆면

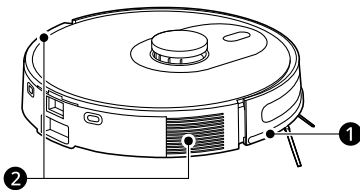

- ① 범퍼
- ② 배기구

먼지통 및 물통

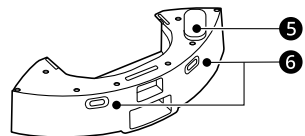
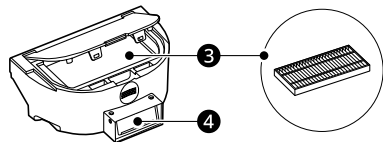
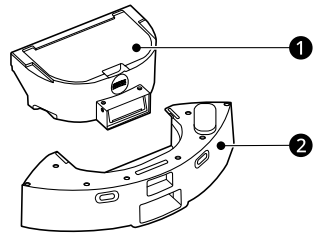

14 알아보기

- ① 먼지통
- ② 물통
- ③ 필터
- ④ 자동 먼지비움 배출구
- ⑤ 물통 마개
- ⑥ 후방 충전 단자

청소기 바닥면

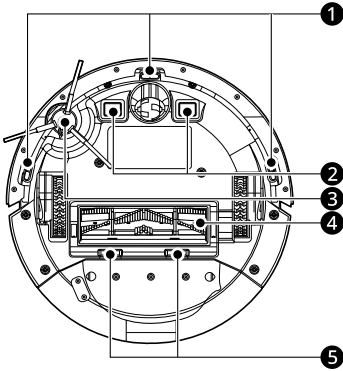

- ① 낭떠러지 감지 센서
- ② 충전 단자*1
- ③ 측면 회전솔
- ④ 회전솔
- ⑤ 회전솔 커버 열림 버튼

*1 먼지비움 충전대 적용 모델은 후방 충전 단자를 사용하여 충전합니다.

구성품

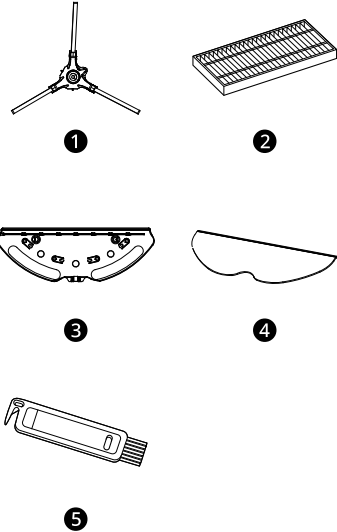

- ① 측면 회전솔
- ② 필터
- ③ 걸레판
- ④ 물걸레
- ⑤ 청소용 솔

충전대 설치 및 충전하기

충전대 설치하기

사용 중에는 항상 충전대의 전원을 연결해 두세요. 충전대가 연결되어 있지 않으면 청소 로봇이 자동 충전을 위해 충전대로 돌아가지 않습니다.

- 1 범퍼 옆에 부착된 폼 스트립을 제거하세요.

- 폼 스트립을 제거하지 않으면, 청소 로봇이 충전대를 찾기 어렵거나, 제품 성능에 영향을 줄 수 있습니다.

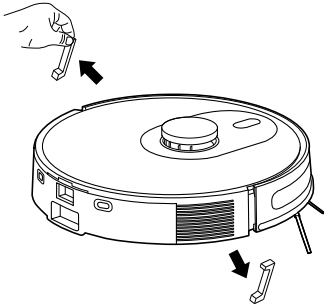

- 충전대 주변 (좌우: 1.5m, 앞면: 2m)에 장애물이 없는 장소에 놓으세요.

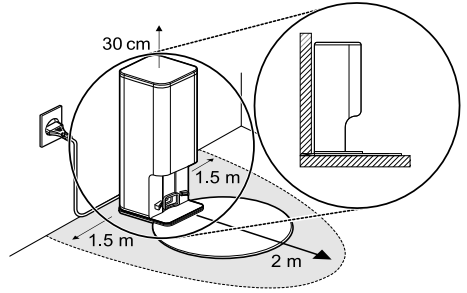

2 충전대, 청소 로봇에 부착된 보호 필름을 제거하세요.

- 보호 필름을 제거하지 않으면, 청소 로봇이 충전대를 찾기 어렵거나 제품 성능에 영향을 줄 수 있습니다.

3 바닥 손상 방지판 위에 충전대를 설치하세요.

충전대를 위에서 아래로 내려 장착하세요.

- 바닥 손상 방지판은 물걸레가 젖은 채로 바닥에 닿아 바닥이 손상되는 것을 방지하므로 반드시 설치하세요.

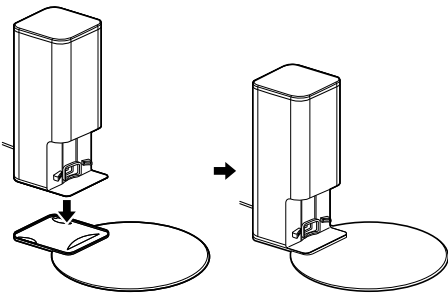

4 청소 로봇이 도킹 중에 미끄러지지 않도록

충전대를 단단하고 평편한 바닥에 놓고 벽면에 붙이세요.

5 전원 플러그를 콘센트에 연결하세요.

- 전원 플러그가 올바르게 연결되면 충전대의 아이콘이 깜빡이며 충전대 세팅이 초기화됩니다. 초기화가 완료되면 충전대의 아이콘이 꺼집니다.

알아두기

- 두 대의 청소 로봇을 함께 사용할 경우, 충전대 사이의 거리가 1.5m 이상이어야 합니다.
- 충전대가 너무 가까우면 청소 로봇이 충전대로 돌아가지 못할 수 있습니다.
- 충전대를 카펫 위에 설치하지 마세요.
- 충전대의 전원 플러그를 콘센트에 연결하지 않으면 청소 로봇이 충전되지 않습니다.
- 충전대를 좁은 공간에 설치하지 마세요. 청소 로봇이 충전대를 찾기 어렵습니다.
- 사용 중에는 항상 충전대의 전원 플러그를 연결하세요. 충전대에 전원이 연결되지 않으면 청소 로봇이 충전대를 자동으로 찾아 충전할 수 없습니다.

충전하기

충전대의 전원 플러그를 항상 콘센트에 꽂아두세요. 충전대에 전원이 연결되어 있어야만 청소 로봇이 충전대를 찾아 충전할 수 있습니다.

16 알아보기

- 1 청소 로봇의 측면에 있는 ① 주전원 스위치를 눌러 전원을 켜세요.

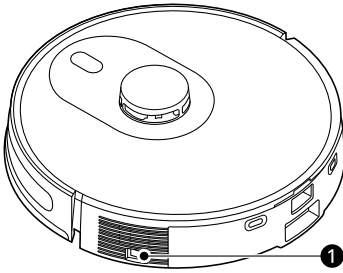

알아두기

- 배터리는 소모품입니다. 배터리 사용 시간과 수명은 제품의 사용 기간과 사용 시간에 비례하여 줄어듭니다.
- 청소 로봇이 정상적으로 충전되지 않으면 충전 단자에 이물이 묻어있는지 확인 후 마른 천으로 충전 단자를 청소하세요.
- 청소 후에도 충전이 되지 않으면 충전대의 전원 플러그가 올바르게 연결되어 있는지 확인하세요.
- 제품을 장기간 보관해야 한다면 최소한 6개월에 한번은 완전히 충전하는 것이 좋습니다.
 - 배터리를 충전하지 않고 장기간 보관할 경우 배터리 고장의 원인이 될 수 있습니다.
- 청소 로봇 주 전원 스위치가 꺼져 있는 경우 충전 시 **LG ThinQ** 앱에서 배터리 %표시가 변하지 않습니다. 청소 로봇 뒤쪽에 있는 주 전원 스위치를 켜세요. 주 전원 스위치가 꺼져 있어도 충전은 가능합니다.

- 2 청소 로봇을 충전대에 놓고 충전대와 청소 로봇의 중심을 바르게 맞춘 뒤, 청소 로봇의 앞을 살짝 미세요.

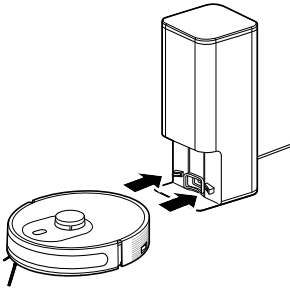

- 충전이 시작되면 청소 로봇의 상태 표시부가 분홍색으로 점멸합니다.

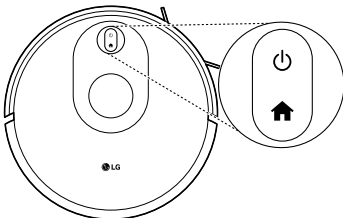

- 청소를 완료하거나 청소 중 배터리가 부족한 경우에는 충전 버튼을 누르지 않아도 스스로 충전대로 이동하여 충전합니다.
- 청소 중 배터리가 부족하여 복귀한 경우에는 충전 완료 후 나머지 공간을 이어서 청소합니다.

사용하기

조작하기

제어창 사용하기

조작부

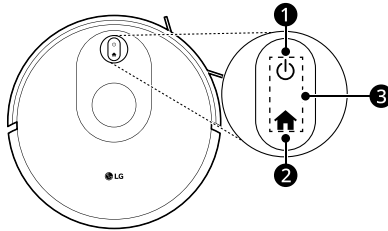

① ⏻ 전원 버튼

- 전원 버튼을 3초 간 눌러 청소 로봇을 켜거나 끌 수 있습니다.
 - 충전 중에는 버튼을 눌러도 작동하지 않습니다.
- 전원이 켜져 있을 때 전원 버튼을 눌러 청소 로봇을 작동시키거나 정지시킬 수 있습니다.
 - 처음 사용할 때는 주 전원 스위치를 켜주세요.

청소 로봇 상태 표시

- 배터리 잔량 ≥ 20 % : 흰색
- 배터리 잔량 < 20 % : 분홍색
- 충전 중일 때 : 분홍색으로 점멸
- 에러 발생 : 빨간색

② 🏠 충전 버튼

- 충전 버튼을 한 번 누르면 청소 로봇이 충전대로 돌아가 충전을 시작합니다.
- 충전 버튼을 한 번 더 누르면 충전대 복귀가 취소됩니다.

청소 로봇 Wi-Fi 표시

- 연결 대기 상태: 흰색으로 빠르게 점멸
- Wi-Fi에 연결 중일 때: 흰색으로 빠르게 점멸
- 연결 완료 상태: 흰색

③ ⏻ 전원 버튼 + 🏠 충전 버튼

- LG ThinQ 앱을 통해 제품에 Wi-Fi를 연결합니다.
- 제품을 켜고 전원 버튼과 충전 버튼을 3초간 누르세요. 버튼은 제어창에서 확인할 수 있습니다. Wi-Fi 기능이 켜지면 충전 버튼이 흰색으로 표시됩니다.
- 자세한 내용은 LG ThinQ 사용하기를 참고하세요.

18 사용하기

제품 사용하기

- 1 청소 로봇에서 먼지통과 물통을 분리하세요.

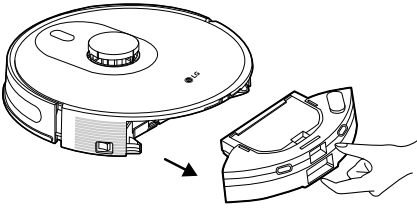

- 2 먼지통을 분리하세요.

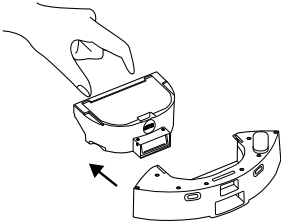

- 3 물통의 급수 마개를 열어 물을 채우세요.

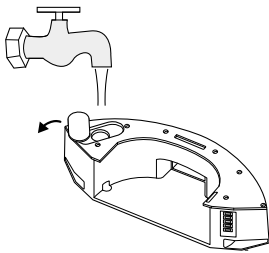

- 4 먼지통과 물통을 다시 조립하세요.

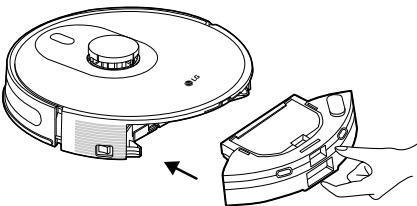

- 5 걸레판에 걸레를 부착하세요.

- 걸레 부착 전 물걸레에 물을 충분히 적시고, 물걸레를 짜세요.

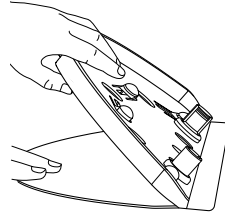

- 6 딸깍 소리가 날 때까지 걸레판을 청소 로봇 바닥에 삽입하세요.

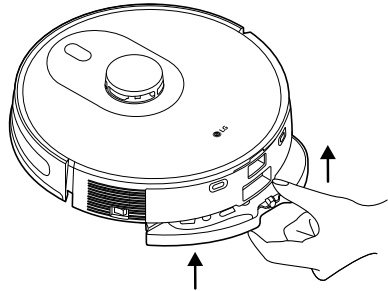

물통 건조 및 물걸레 세척

청소 후 항상 물통을 비우고 물걸레를 세척하고 물걸레와 걸레판을 완전히 건조한 후 보관하세요.

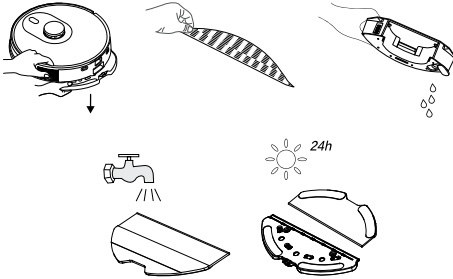

물통의 잔수를 완전히 제거하고 싶으신 경우 추가로 아래 가이드를 따르세요.

- 1 물통을 세운 상태에서 토출구에 휴지, 헝겊 등을 토출구에 붙여 잔수를 제거하세요.

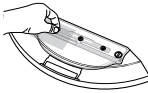

- 2 물통의 물을 최대한 털고, 물통 마개 쪽으로 물통을 기울여 물을 모은 다음 휴지, 헝겊 등의 위에 얹어서 건조하세요.

관리하기

제품 및 충전대 청소하기

청소하기 전 알아두기

- 청소 로봇을 청소하기 전에 반드시 **전원 버튼을 3초간 눌러 전원을 끄세요.**
- 흡입력을 유지하기 위해 청소 로봇을 사용하기 전/후 먼지통, 필터, 회전술을 확인하세요. 필요할 경우 청소하세요.
- 먼지통이 먼지로 꽉 차거나 필터가 막혀있으면 청소 로봇의 흡입력이 약해져 회전술에 머리카락과 같은 이물질이 쉽게 감길 수 있습니다.
- 회전술에 이물질이 끼면 회전술이 회전하지 못하거나 청소 로봇에서 소음이 발생할 수 있습니다.

⚠ 주의

- 먼지통에 필터를 반드시 장착하고 사용하세요. 필터를 장착하지 않고 사용하여 청소 로봇의 모터 내부에 먼지가 들어가면 제품이 고장이 날 수 있습니다.

먼지통 청소하기

- 1 먼지통 뚜껑을 열고 먼지를 털어내세요.



- 2 필터를 꺼내서 청소용 솔로 청소하세요.

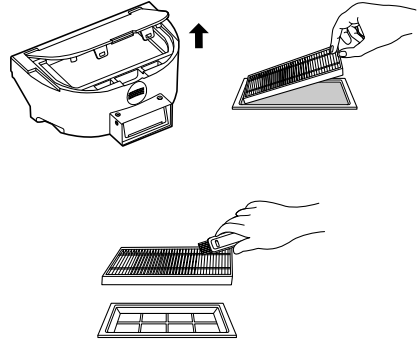

- 3 필요에 따라 먼지통, 물통, 필터를 흐르는 물로 청소하세요.

- 뜨거운 물이나 세제를 사용하지 마세요. 부품이 손상될 수 있습니다.

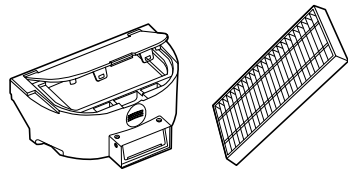
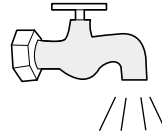

- 4 청소 후에는 먼지통, 물통, 필터를 완전히 건조시킨 후 사용하세요.

- 반복적으로 행구면 필터가 손상될 수 있습니다.

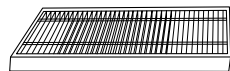

- 5 건조된 먼지통, 물통, 필터를 다시 조립하고 청소 로봇에 장착하세요.

회전솔 청소하기

- 1 회전솔 커버와 회전솔을 분리하세요.

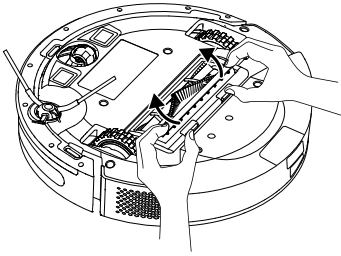

- 2 청소용 솔로 회전솔을 청소하세요. 회전솔에 엉킨 머리카락을 잘라낼 수 있습니다.

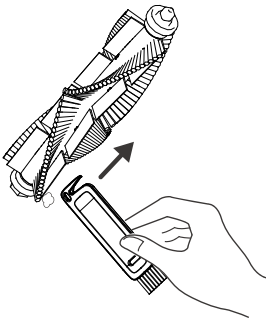

- 3 회전솔 한쪽 끝의 롤러를 제거하고 롤러에 엉킨 머리카락과 먼지를 제거하세요.

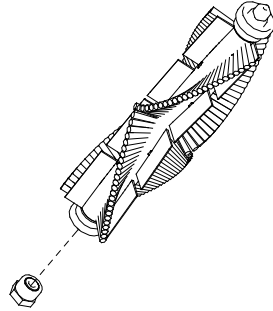

- 4 회전솔을 청소 로봇에 재조립하세요.

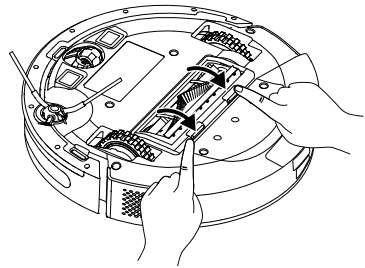

측면 회전솔 청소하기

- 1 측면 회전솔을 분리하여 머리카락이나 이물질을 제거하고, 필요에 따라 젖은 천으로 닦으세요.
- 2 측면 회전솔을 다시 조립하고 세게 눌러서 제대로 조립되었는지 확인하세요.

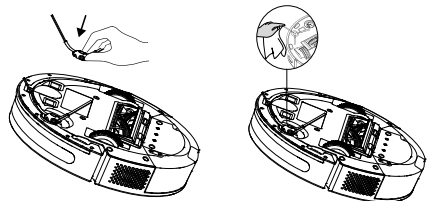

전방 바퀴 청소하기

머리카락이나 먼지 입자는 전방 바퀴에 잘 묻으므로 주기적으로 청소하세요.

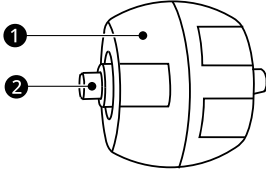

- ① 바퀴
- ② 샤프트

1 청소 로봇에서 전방 바퀴를 당겨서 분리하세요.

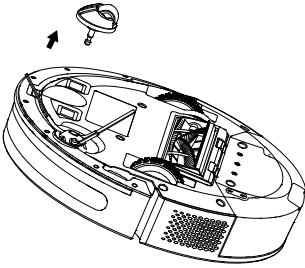

2 전방 바퀴 주위에 얽힌 머리카락이나 이물을 청소하세요.

3 전방 바퀴를 다시 조립하고 제자리에 고정될 때까지 밀어 넣으세요.

✓ 알아두기

- 전방 바퀴를 물로 행구지 마세요.

센서 청소하기

부드러운 천과 면봉으로 센서를 주기적으로 청소하세요.

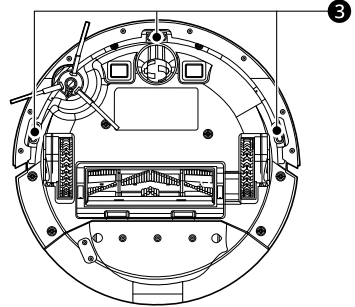
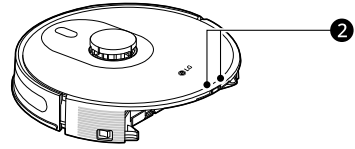
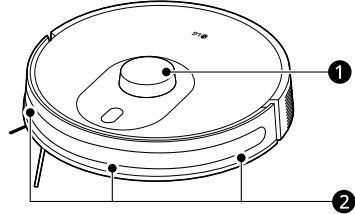

- ① 라이다 센서
- ② 충전용 적외선 센서
- ③ 낭떠러지 감지 센서

충전 단자 청소하기

충전대의 전원 플러그를 콘센트에서 분리하고 부드러운 천이나 브러시로 충전 단자를 주기적으로 청소하세요.

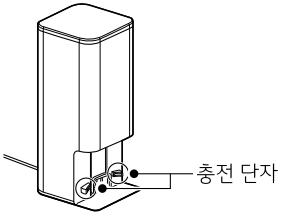

고장 신고 전 확인하기

문제 해결하기

제품 사용 중 아래의 증상이 나타나면 다시 한번 확인해 주세요. 고장이 아닐 수 있습니다.

사용 관련

| 증상 | 원인 및 해결책 |
|-----------------|---|
| 전원이 켜지지 않습니다. | <p>주 전원 스위치가 꺼져 있습니다.</p> <ul style="list-style-type: none"> 청소 로봇 뒤쪽에 있는 주 전원 스위치를 켜세요. |
| | <p>배터리가 완전히 방전되었습니다.</p> <ul style="list-style-type: none"> 청소 로봇을 들고 충전대에 올려 충전하세요. |
| 전원이 자동으로 꺼졌습니다. | <p>청소 로봇이 충전대가 아닌 장소에 10분 이상 멈춰 있습니다.</p> <ul style="list-style-type: none"> 청소 로봇이 10분 이상 충전대가 아닌 장소에 멈춰 있으면, 배터리 절약을 위해 자동으로 꺼지지만, 장시간 방치되면 배터리가 방전될 수 있습니다. 청소 로봇을 충전대에 올려 충전하세요. |
| | <p>청소 로봇이 장애물에 갇혀 멈춰 있습니다.</p> <ul style="list-style-type: none"> 청소 구역 내 장애물을 치운 다음 청소 로봇을 사용하세요. |
| 충전이 안 됩니다. | <p>주 전원 스위치가 꺼져 있습니다.</p> <ul style="list-style-type: none"> 청소 로봇 주 전원 스위치가 꺼져 있는 경우 충전 시 LG ThinQ 앱에서 배터리 %표시가 변하지 않습니다. 청소 로봇 뒤쪽에 있는 주 전원 스위치를 켜세요. 주 전원 스위치가 꺼져 있어도 충전은 가능합니다. |
| | <p>충전대 주변에 장애물이 있습니다.</p> <ul style="list-style-type: none"> 충전대 주변의 장애물을 제거하세요. |
| | <p>전원 플러그가 연결되지 않았습니다.</p> <ul style="list-style-type: none"> 콘센트에 전원 플러그를 연결하세요. |
| | <p>충전 단자에 이물질이 끼어 있습니다.</p> <ul style="list-style-type: none"> 부드러운 천을 사용하여 청소 로봇과 충전대의 충전 단자를 닦으세요. |
| | <p>청소 로봇을 실내 온도 5°C 이하의 장소에서 충전했습니다.</p> <ul style="list-style-type: none"> 배터리 특성상 실내 온도가 5°C 이하의 저온 상태에서 충전하면 충전이 안 될 수 있습니다. 청소 로봇을 5°C 이상의 상온에서 완전히 충전한 후 사용하세요. |
| 흡입력이 약해졌습니다. | <p>흡입구가 이물질로 막혔습니다.</p> <ul style="list-style-type: none"> 흡입구에 이물질이 있는지 확인 후 제거하세요. |
| | <p>먼지통이 먼지로 가득 찼습니다.</p> <ul style="list-style-type: none"> 먼지통을 비우세요. |
| | <p>필터가 먼지로 막혀 있습니다.</p> <ul style="list-style-type: none"> 필터를 청소하세요. |

| 증상 | 원인 및 해결책 |
|-------------------|---|
| 소음이 심해졌습니다. | 청소 로봇에 먼지통을 제대로 장착하지 않았습니다. <ul style="list-style-type: none"> • 청소 로봇에 먼지통을 바른 위치에 정확히 장착하세요. |
| | 먼지통에 필터를 제대로 장착하지 않았습니다. <ul style="list-style-type: none"> • 먼지통에 필터를 바른 위치에 정확히 장착하세요. |
| | 회전술에 이물질이 끼어 있습니다. <ul style="list-style-type: none"> • 회전술에 붙어 있는 머리카락이나 먼지를 제거하세요. |
| | 회전술 덮개에 회전술을 제대로 장착하지 않았습니다. <ul style="list-style-type: none"> • 회전술 덮개에 회전술을 정확히 장착하세요. |
| | 청소 방향이 바닥의 결 방향과 다릅니다. <ul style="list-style-type: none"> • 마룻바닥의 결 방향과 반대로 청소 할 경우 소음이 발생할 수 있습니다. |
| 청소 로봇이 작동하지 않습니다. | 주 전원 스위치가 꺼져 있습니다. <ul style="list-style-type: none"> • 청소 로봇 뒤쪽에 있는 주 전원 스위치를 켜세요. |
| | 배터리가 완전히 방전되었습니다. <ul style="list-style-type: none"> • 청소 로봇을 수동으로 충전하세요. |
| 회전술이 회전하지 않습니다. | 회전술을 제대로 장착하지 않았습니다. <ul style="list-style-type: none"> • 회전술을 분리한 후 회전술을 바른 위치에 장착하세요. |
| | 회전술에 이물질이 끼어 있습니다. <ul style="list-style-type: none"> • 회전술에 붙어 있는 머리카락이나 먼지를 제거하세요. |
| 청소 로봇의 주행이 이상합니다. | 청소 로봇의 센서에 이물질이 있습니다. <ul style="list-style-type: none"> • 부드러운 천을 사용하여 센서를 닦으세요. |
| | 청소 로봇의 바퀴에 이물질이 있습니다. <ul style="list-style-type: none"> • 바퀴에 있는 이물질을 제거하세요. |
| 제품에서 냄새가 납니다. | 제품 바닥에 이물질이 있습니다. <ul style="list-style-type: none"> • 걸레판에 있는 젖은 먼지에서 냄새가 날 수 있습니다. 물청소 후 걸레판의 이물질을 제거하고 보관하세요. • 청소 후 걸레판의 찌꺼기(벨크로)가 오염되어 냄새가 날 수 있습니다. 찌꺼기(벨크로)의 이물질을 제거하고 보관하세요. |
| 물걸레에서 냄새가 납니다. | 청소 후 물걸레를 세척하지 않았습니다. <ul style="list-style-type: none"> • 청소한 후 항상 물걸레를 세척하고 완전히 건조한 후 보관하세요. 냄새가 심하게 날 경우 중성세제로 세척하고 물로 깨끗이 헹구세요. |
| | 물걸레를 세척하고 완전히 건조하지 않았습니다. <ul style="list-style-type: none"> • 걸레가 완전히 마르지 않으면 냄새가 날 수 있습니다. 반드시 통풍이 잘 되는 곳에서 완전히 건조한 후 사용하세요. |

26 고장 신고 전 확인하기

| 증상 | 원인 및 해결책 |
|-------------------|---|
| 물통에서 냄새가 납니다. | <p>청소 후 물통을 비우지 않았습니다.</p> <ul style="list-style-type: none"> • 청소한 후 항상 물통에 물을 비우고 완전히 건조한 후 보관하세요. 냄새가 심하게 날 경우 중성 세제를 물에 희석하여 물통에 넣고 흔들어서 세척하세요. 세척 후에는 물로 깨끗이 행구세요. |
| 물이 분사되지 않습니다. | <p>물통에 물이 없습니다.</p> <ul style="list-style-type: none"> • 물통에 물을 채우세요. |
| | <p>물통이 청소 로봇에 제대로 장착되지 않았습니다.</p> <ul style="list-style-type: none"> • 물통을 청소 로봇에 제대로 장착하세요. |
| | <p>물 분사량이 물 공급 없음(마른 걸레) 모드로 설정되었습니다.</p> <ul style="list-style-type: none"> • LG ThinQ 앱에서 물 공급 모드를 변경하세요. 물 공급 없음(마른 걸레) 모드에 있으면 물 공급이 중단됩니다. |
| | <p>물에 포함된 석회질 등의 이물질에 의해 물 공급 토출구가 막혀 있습니다.</p> <ul style="list-style-type: none"> • 바늘이나 이쑤시개로 막힌 곳을 뚫으세요. |
| 물통에 습기가 찹니다. | <p>물통을 사용한 후에 완전히 건조하지 않았습니다.</p> <ul style="list-style-type: none"> • 물통을 비우고 그늘에서 완전히 말린 후 보관하세요. |
| 청소 후 바닥이 더러워졌습니다. | <p>물걸레를 사용 후 세척하지 않았습니다.</p> <ul style="list-style-type: none"> • 물걸레를 세척하여 사용하세요. 더러운 걸레를 사용하면 바닥이 더러워질 수 있습니다. |
| | <p>바닥에 음료수, 커피, 애완동물의 배설물, 기름기가 있습니다.</p> <ul style="list-style-type: none"> • 청소 로봇을 사용하기 전에 바닥에 음료수, 커피, 애완동물의 배설물, 기름기가 있으면 별도의 걸레로 닦은 후 사용하세요. 바닥이 더러운 곳을 청소 로봇으로 청소하면 바닥 전체가 더러워 질 수 있습니다. |
| | <p>너무 넓은 공간을 한 번에 청소했습니다.</p> <ul style="list-style-type: none"> • 청소하는 공간의 면적 또는 사용 환경에 따라 물걸레가 빨리 더러워질 수 있습니다. 더러운 물걸레는 세척하거나 교체한 후 남은 공간을 청소하세요. |
| | <p>실내 온도가 높습니다.</p> <ul style="list-style-type: none"> • 실내 바닥의 상태에 따라 물이 증발하며 습도에 의한 냄새가 발생할 수 있습니다. 실내 온도가 높을 때는 청소 시 환기하세요. |

와이파이

| 증상 | 원인 및 해결책 |
|-------------------------------|---|
| 가전제품과 스마트폰을 Wi-Fi로 연결할 수 없어요. | <p>스마트폰에 연결된 Wi-Fi 비밀번호가 맞지 않나요?</p> <ul style="list-style-type: none"> • 스마트폰 Wi-Fi 설정 메뉴에서 사용 중인 Wi-Fi 신호를 찾아 '네트워크 지우기' 선택한 후 제품 등록을 처음부터 진행하세요. |

| 증상 | 원인 및 해결책 |
|---|---|
| <p>가전제품과 스마트폰을 Wi-Fi로 연결할 수 없어요.</p> | <p>스마트폰의 자동 네트워크 연결 기능이 설정되어 있나요?</p> <ul style="list-style-type: none"> 스마트폰의 모바일 Wi-Fi 설정 내의 고급 항목 (더보기)에서 ‘모바일 데이터 자동 전환’, ‘스마트 네트워크 전환’, ‘패스포인트’, ‘인터넷 사용 불가’ 항목이 있다면 체크 해제하세요. 단, 제조사/통신사마다 항목 이름이 다를 수 있습니다. |
| | <p>스마트폰의 ‘모바일데이터’를 사용 중인가요?</p> <ul style="list-style-type: none"> 스마트폰의 모바일 데이터를 끄고, Wi-Fi로 제품 등록을 하세요. |
| | <p>구형 무선 공유기를 사용 중인가요?</p> <ul style="list-style-type: none"> 구형 무선 공유기*1의 이름이나 비밀번호에 한글 또는 한글+한자키 조합의 특수문자(★, □, ■, ♥ 등)가 포함되어 있으면 청소 로봇을 무선 공유기에 연결할 수 없습니다. 와이파이 이름과 비밀번호는 반드시 영문이나 숫자, 혹은 영문과 숫자 조합으로 설정하세요. <p>*1 구형 무선 공유기는 유니코드(전 세계의 모든 문자를 다루도록 설계된 표준 문자 전산 처리 방식) UTF-8을 지원하지 않는 공유기입니다.</p> |
| | <p>무선 공유기 주파수가 2.4 GHz 인가요?</p> <ul style="list-style-type: none"> 제품 연결 시 2.4 GHz 네트워크만 지원합니다. 5 GHz 네트워크는 지원하지 않습니다. 공유기 주파수를 확인하려면 통신사 또는 공유기 제조사에 문의하세요. |
| | <p>가전제품과 공유기가 멀리 떨어져 있습니다.</p> <ul style="list-style-type: none"> 가전제품과 공유기 사이 거리가 먼 경우 신호가 약해 접속이 원활하지 않을 수 있습니다. 공유기 위치를 이동하여 제품과 가까운 거리를 유지하세요. |

제품 보증서 보기

제품 보증서

제품 보증 기간

- 고객에게는 제품 사용 중 발생한 고장에 대하여 1년 동안 무상 서비스를 받을 수 있는 소중한 권리가 있습니다. 본 제품은 대한민국에서만 품질 보증 기간 내 무상 서비스가 가능합니다.

| | |
|------|--|
| 모델명: | 품질 보증 기간 : 1년 |
| 구입일: | 배터리 품질 보증 기간 : 1년 부품 보유 기간 : 7년(제조 일자를 기준으로 기산합니다.) |

수리를 의뢰할 때는 구입일자가 기재된 본 보증서를 제시해야 충분한 서비스를 받을 수 있으므로 잘 보관하세요.

- 본 제품에 대한 품질 보증은 보증서에 기재된 내용으로 보증 혜택을 받습니다.
- 품질 보증 기간은 구입일로부터 산정되므로 구입 일자를 기재 받으시기 바랍니다. (구입 일자 확인이 안 될 경우 제조 연월일 또는 수입 통관 일자를 기준으로 3개월이 지난 날로부터 품질 보증 기간을 적용합니다.)
- 가정용 제품을 영업을 위한 목적 또는 수단으로 사용하거나 비정상적인 환경에서 사용할 경우에는 품질 보증 기간을 50% 단축하여 적용합니다.
- 이 보증서는 재발행되지 않습니다.
- 별도 계약에 의한 공급(조달, HOST, 단일용품 등)일 경우에는 주계약에 따라 보증 내용을 적용합니다.

LG전자(주)

소비자 분쟁 해결 기준

기준 안내

| | 소비자 피해 유형 | 보상 내역 | |
|---------------------------------|--|-----------------------------|-----------------|
| | | 보증 기간 이내 | 보증 기간 경과 후 |
| 정상적인 사용 상태에서 자연 발생한 성능상, 기능상 고장 | 구입 10일 이내에 중요한 수리를 요하는 경우 | 제품 교환 또는 구입가 환불 | 유상 수리 |
| | 구입 1개월 이내에 중요 부품에 수리를 요하는 경우 | 제품 교환 또는 무상 수리 | |
| | 교환된 제품이 1개월 이내에 중요한 수리를 요하는 경우 | 구입가 환불 | |
| | 교환 불가능한 경우 | | |
| | 하자가 발생한 경우 | 무상 수리 | 제품 교환 또는 구입가 환불 |
| | 동일하자에 대하여 수리했으나 고장이 재발한 경우 (3회째) | | |
| | 여러 부위의 고장으로 총 4회 수리 받았으나 고장이 재발한 경우 (5회째) | | |
| | 수리가 불가능한 경우 | 정액 감가상각 금액에 구입가 10% 가산하여 환불 | |
| | 수리용 부품을 보유하고 있지 않아 수리가 불가능한 경우 | | |
| | 소비자가 수리 의뢰한 제품을 사업자가 분실한 경우 또는 1개월 이상 미 인도 시 | | |
| 제품 구입 후 운송이나 설치 중에 피해가 발생한 경우 | 제품 교환 | - | |
| 소비자의 고의, 과실에 의한 성능, 기능상 고장 | 수리가 가능한 경우 | 유상 수리 | 유상 수리 |
| | 수리가 불가능한 경우 | 유상 수리에 해당하는 금액 징수 후 제품 교환 | - |

30 제품 보증서 보기

| | 소비자 피해 유형 | 보상 내역 | |
|---|-----------|----------|------------|
| | | 보증 기간 이내 | 보증 기간 경과 후 |
| <ul style="list-style-type: none"> • 천재지변(화재, 염해, 가스, 지진, 풍수해 등)에 의해 고장이 발생한 경우 • 사용전원의 이상 및 접속기기의 불량으로 인하여 고장이 발생한 경우 • LG전자 서비스 센터 또는 인가된 서비스 지정점이 아닌 곳에서 수리 또는 개조하여 고장이 발생한 경우 • 사용상 정상 마모되는 소모성 부품을 교환하는 경우 • 기타 제품 자체의 하자가 아니라 외부 원인으로 고장이 발생한 경우 | 유상 수리 | 유상 수리 | |

- 상기 품질 보증 기간 및 보상 기준은 공정거래위원회 고시 소비자분쟁 해결기준에 의거합니다.
- 명시되지 않은 사항은 소비자분쟁 해결기준에 따릅니다.
- 제품 고장이 아닌 경우 서비스 비용이 부과될 수 있으므로 반드시 사용설명서를 읽어주세요.
- 수리 시 교체하는 부품은 기존 부품과 다른 원산지나 제조사의 부품이 적용될 수 있고, 새로운 부품이 아닐 수도 있으나 정상적으로 작동되며 기능상으로 동등한 부품이 사용됩니다. 제품에 사용되는 부품 중 일부는 제조한 국가와는 다른 국가에서 생산된 제품이 사용될 수 있습니다.

고객이 비용을 내야 하는 유상 서비스에 대한 책임

유상 서비스 책임 안내

LG전자에 서비스를 신청할 때 아래와 같은 경우에는 품질 보증 기간이라도 소비자가 따로 비용을 내야 합니다.

- 장난감, 석회 가루와 같은 미세 가루, 공사장 흙먼지, 액체 등과 같은 이물질이 제품 내부에 넣어서 고장이 발생한 경우
- 제품을 떨어뜨리는 등 충격으로 인한 제품 파손 또는 기능상 고장이 발생한 경우
- 고객의 부주의 또는 시너(신나), 벤젠 등과 같은 유기 용제에 의해 제품 외관이 손상되거나 변형된 경우
- LG전자 정품이 아닌 부품 및 액세서리(정수 필터 등)를 사용하여 제품 고장이 발생한 경우 (LG전자 정품은 가까운 LG전자 서비스 센터에서 구입하세요.)
- 사용상 정상 마모되는 소모성 부품을 교환하는 경우
- 사용 전압을 잘못 선택하여 제품 고장이 발생한 경우
- 고객이 제품을 임의로 분해하여 부속품이 분실되거나 파손된 경우
- 제품 기능 설명 또는 분해 없이 간단히 조정만 하는 경우
- LG전자 제품 설명서 내에 ‘안전을 위한 주의 사항’을 지키지 않아 고장이 발생한 경우 (‘안전을 위한 주의 사항’을 잘 지키면 제품을 오래 사용할 수 있습니다.)
- 낙뢰, 화재, 풍수해, 염해, 가스, 지진 등과 같은 천재지변에 의해 고장이 발생한 경우
- 고객의 기타 과실에 의하여 고장이 발생한 경우
- 전원 차단기가 내려감으로 서비스를 요청하였으나, 제품에 이상이 없는 경우
- 전원 콘센트 자체 결함 또는 전원 플러그 연결이 안 된 경우, 전원 플러그가 충전대 뒤편 전원 단자에 연결되지 않은 경우 등과 같이 제품 자체의 하자가 아닌 외부 원인으로 인한 경우

- 사용 전원의 이상 또는 접속기기의 불량으로 인하여 고장이 발생한 경우
- 제품을 처음 설치한 이후 고객의 요구로 제품 위치를 바꾸거나, 이사 후 재설치한 경우 (제품 분해나 조립 포함)
- 자사 제품으로 서비스를 요청하였으나, 타사 제품 또는 타제품 불량으로 서비스가 접수된 경우
- LG전자 제품 판매점이나 LG전자 서비스 센터의 수리기술사가 아닌 사람이 제품을 수리 또는 개조하여 고장이 발생한 경우
- 진열 제품 구입 시 외관의 불량을 충분히 인지하지 못하고 구입 후 서비스를 요청한 경우
- 구입 1개월 경과 제품의 부속품 외관 불량으로 서비스를 요청한 경우

궁금한 내용은 LG전자 서비스 센터([1544-7777](tel:1544-7777))로 문의하세요.

제안하고 싶은 내용이나 불만 사항을 접수할 때는 고객 상담실([080-023-7777](tel:080-023-7777))로 문의하세요.

부록

폐가전제품 처리 절차

신제품을 구입했을 때

LG전자 제품 판매점에서 신제품을 구입한 경우, 신제품 배달 시 기존 제품을 무상으로 처리해 드립니다.

사용하던 제품을 버릴 때

가전제품을 버릴 때는 관할 행정복지센터 또는 폐가전제품 배출예약시스템으로 연락하여 폐기해야 합니다.
(전화번호: 1599-0903, 인터넷주소: <http://www.15990903.or.kr>)

오픈소스 정보

오픈 소스 안내 정보

본 제품에 탑재된 GPL, LGPL, MPL 및 그 외 소스 코드 공개 의무가 있는 오픈소스 라이선스로 배포된 소스 코드를 얻거나 오픈소스의 라이선스 내용, 저작권 고지 등을 확인하려면 <https://opensource.lge.com>을 방문하세요. 또한 소비자가 opensource@lge.com으로 e-mail을 보내 본 제품에 탑재된 소프트웨어의 오픈 소스 코드를 요청할 경우, LG전자는 매체 비용과 운반비 등 제공에 필요한 최소한의 비용을 받고 저장 매체에 담아 제공합니다. 이 제안은 본 제품을 판매한 후 3년 동안 이 정보를 받은 모든 사람에게 유효합니다.

제품 규격 및 초기화

제품 규격

| 구분 | 명칭 | 규격 |
|--------|---|---|
| 청소 로봇 | 모델명 | R-585*** |
| | 제품 치수 | 342 mm X 342 mm X 94.5 mm |
| | 소비 전력 | 30 W |
| | 충전 시간 | 약 300분 |
| | 사용 시간 (일반 마룻바닥, 스마트 터보 기능 미사용 기준) | 약 140분 (흡입력 조절 약 모드) 약 110분 (흡입력 조절 중 모드) 약 80분 (흡입력 조절 강 모드) 약 60분 (흡입력 조절 터보 모드) |
| 전기 충전기 | Input | 220 V~, 60 Hz, (청소 시) 1450 W (충전 시) 0.4 A |
| | Output | DC 24.5 V / 1.45 A |
| 배터리 | 모델명 | INR18650F9M-4S1P |
| | 종류 | 충전식 리튬-이온배터리 |
| | 정격 | DC 14.4 V / Typ. 3200 mAh / 1 pack |

시스템 초기화하기

대기 모드에서 충전 버튼을 15초 동안 길게 누르면 시스템이 초기화됩니다. 시스템을 초기화하면 지도 및 금지영역을 포함한 기존 설정값이 삭제됩니다.

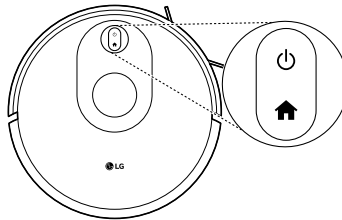

생활 속 전기안전 캠페인

이 캠페인은 LG전자와 한국전기안전공사가 함께합니다.

우리 집 전기시설 안전사용 요령

| | |
|--|---|
|  | <p>멀티탭, 콘센트 안전하게 사용하기</p> <ul style="list-style-type: none"> • 플러그 접속상태 및 콘센트에 먼지가 있는지 확인합니다. <ul style="list-style-type: none"> - 플러그가 느슨하게 접속되면 먼지 등 인화성 물질이 불꽃을 일으킬 수 있습니다. • 멀티탭을 문어발식으로 연결하여 사용하지 않습니다. • 전기사용량이 많은 전열기, 에어컨, 인덕션 등은 한 콘센트에 하나만 사용합니다. • 멀티탭, 콘센트, 플러그의 변색 또는 변형 여부를 확인합니다. • 욕실에서는 방수커버가 있는 콘센트를 사용합니다. |
|  | <p>가전제품 안전하게 사용하기</p> <ul style="list-style-type: none"> • 가전제품에 묻어있거나 제품 주변의 먼지를 주기적으로 제거합니다. • 전원선은 가구 등에 눌리지 않게 사용합니다. • KS 또는 KC 인증마크가 표시된 가전제품을 사용합니다. • 권장 사용기간이 지난 노후된 가전제품은 전문가에게 점검을 받습니다. |
|  | <p>분전함(차단기) 안전하게 관리하기</p> <ul style="list-style-type: none"> • 분전함 앞을 가구, 가전, 생활용품 등으로 가리지 않습니다. • 분전함 내에 물건 등을 넣지 않습니다. • 분전함 커버를 임의적으로 탈착하지 않습니다. |
|  <p>1588-7500</p> | <p>비상시 전기 전문가에게 도움 요청하기</p> <ul style="list-style-type: none"> • 전기시설은 자가 점검 시, 감정의 우려가 있으니 절대 스스로 점검하지 않습니다. • 차단기가 내려가거나 전선 타는 냄새, 소음 등 비상시에는 반드시 전기 전문가에게 도움을 요청합니다. |

우리 집 전기안전을 위한 기본 수칙(동영상)

| | | |
|------------|---|--|
| 주방용 가전제품 편 | https://www.youtube.com/watch?v=cfL17N84huE&t=2s |  |
| 생활용 가전제품 편 | https://www.youtube.com/watch?v=M77ShAt_vGY&t=2s | |
| 계절용 가전제품 편 | https://www.youtube.com/watch?v=x6seDQ9vsHs&t=2s | QR을 통해 KESCO를 만나보세요. |



이 제품은 대한민국 전용입니다. 전압, 주파수, 전원이 다른 해외에서는 사용할 수 없습니다.

LG전자 서비스 센터 대표 전화번호

사용불편 및 고장접수는 (전국 어디서나)
1544-7777

전화를 하기 전

제품 모델명과 고장 상태, 전화번호, 주소를 정확히 알고 있으면 더욱 빠르게 서비스를 받을 수 있습니다.

전화가 연결되었을 때

ARS 안내에 따라 제품의 상태를 정확하게 선택하면 전문 상담원에게 최고의 서비스를 받을 수 있습니다.

제안하고 싶은 내용이나 불만 사항을 접수할 때는 고객 상담실(080-023-7777)로 문의하세요.

편리한 제품 사용을 위한 안내

www.lge.com

제품 사용 시 불편사항을 자가 진단을 통해 원인 파악과 해결이 가능하며, 고객센터와 통화 없이 직접 서비스를 접수할 수 있습니다.

앱 다운로드로 편리하게 LG전자의 혜택을 누리보세요. 아래 QR을 스캔하시면 쉽게 다운로드할 수 있습니다.



고객을 위해 우수한 품질의 서비스를 제공하는
기업에게 사단법인 한국서비스진흥협회에서
서비스 품질을 인증하는 마크로 LG전자는 서비스
품질 우수기업입니다.