



KORISNIČKI PRIRUČNIK

PERILICA- SUŠILICA RUBLJA



Prije početka postavljanja pažljivo pročitajte ove upute. One će vam pojednostaviti postavljanje i osigurati ispravno i sigurno postavljanje proizvoda. Spremite ove upute u blizini proizvoda nakon postavljanja za buduću upotrebu.

HRVATSKI

F4DV912H2EA



MFL71818892
Rev.00_072121

www.lg.com

Autorsko pravo © 2021 LG Electronics Inc. Sva prava pridržana

SADRŽAJ

Ovaj priručnik može sadržavati ilustracije ili sadržaj koji se razlikuju od modela koji ste kupili.

Ovaj je priručnik podložan izmjenama koje provodi proizvođač.

SIGURNOSNE UPUTE

PROČITAJTE SVE UPUTE PRIJE UPOTREBE	3
UPOZORENJE	3
ZAŠTITA OKOLIŠA.....	8

POSTAVLJANJE

Dijelovi i specifikacije	11
Preduvjeti mjesta postavljanja	14
Raspakiranje perilice.....	15
Poravnavanje perilice	16
Spajanje crijeva dovoda vode	17
Postavljanje odvodnog crijeva.....	18

RAD

Pregled rada	20
Upravljačka ploča	22
Priprema rublja za pranje	25
Dodavanje deterdženata i omekšivača	26
Tablica programa	30
Program za sušenje	36
Dodatne mogućnosti i funkcije	39

PAMETNE FUNKCIJE

Aplikacija LG ThinQ	45
Smart Diagnosis (Pametna dijagnoza)	47

ODRŽAVANJE

Čišćenje nakon svakog pranja	49
Redovito čišćenje uređaja i izvođenje hitnog pražnjenja vode	49

RJEŠAVANJE PROBLEMA

Prije pozivanja servisnog centra	53
--	----

SIGURNOSNE UPUTE

PROČITAJTE SVE UPUTE PRIJE UPOTREBE

Sljedeće smjernice za sigurnost namijenjene su sprječavanju nepredviđenih rizika ili oštećenja uzrokovanih neopreznom ili nepravilnom upotrebom proizvoda.

Smjernice su podijeljene na „UPOZORENJE” i „OPREZ” kao što je opisano u nastavku.

Sigurnosne poruke



Ovaj se simbol prikazuje da bi ukazao na događaje i radnje koji mogu predstavljati opasnost. Pažljivo pročitajte dio s ovim simbolom i slijedite upute kako biste izbjegli rizik.



UPOZORENJE

Ovo označava da u slučaju nepridržavanja uputa može doći do težih ozljeda ili smrti.



OPREZ

Ovo označava da u slučaju nepridržavanja uputa može doći do lakših ozljeda ili oštećenja proizvoda.

UPOZORENJE



UPOZORENJE

Kako biste smanjili opasnost od eksplozije, požara, smrti, strujnog udara, ozljede ili opekotina osoba prilikom upotrebe ovog proizvoda, slijedite osnovne mjere opreza, uključujući sljedeće:

Tehnička sigurnost

- Ovim se uređajem mogu koristiti djeca starija od 8 godina i osobe sa smanjenim fizičkim, osjetilnim ili mentalnim sposobnostima ili s manjkom iskustva i znanja, uz nadzor ili upute o sigurnoj upotrebi uređaja te ako razumiju uključene opasnosti. Djeca se ne smiju igrati

4 SIGURNOSNE UPUTE

s uređajem. Čišćenje i održavanje ne smiju obavljati djeca bez nadzora.

- Djecu mlađu od 3 godine treba držati dalje od uređaja osim ako nisu pod stalnim nadzorom.
- Ako je kabel za napajanje oštećen, mora ga zamijeniti proizvođač, serviser ili slično kvalificirana osoba kako bi se izbjegla opasnost.
- Sag ne smije blokirati otvore za prozračivanje.
- Uređaj je primjeren samo za upotrebu u kućanstvu.
- Upotrebljavajte novo crijevo ili kompletne crijeva isporučene s uređajem. Ponovna upotreba starih crijeva može uzrokovati curenje vode i oštećenje imovine.
- Tlak vode mora biti između 50 kPa i 800 kPa.

Maksimalni kapacitet

Maksimalni kapacitet pojedinih ciklusa za suhu odjeću je **Pranje (12 kg) / Sušenje (8 kg)**.

Preporučeni maksimalni kapacitet može se razlikovati za svaki program pranja. Da biste pranjem ostvarili dobre rezultate, pogledajte **tablicu programa** u poglavlju **RAD** za dodatne pojedinosti.

Tehnička sigurnost pri upotrebi sušilice

- Nemojte sušiti neoprane predmete u uređaju.
- Predmeti koji su zaprljani tvarima kao što su ulje za kuhanje, biljno ulje, aceton, alkohol, gorivo, kerozin, sredstva za uklanjanje mrlja, terpentini, voskovi i sredstva za uklanjanje voska, trebaju se oprati u vrućoj vodi s dodatnom količinom deterdženta prije sušenja u uređaju.
- Nikada nemojte zaustavljati uređaj prije kraja ciklusa sušenja, osim ako brzo ne uklonite sve predmete i raširite ih tako da se toplina izgubi.
- Predmeti kao što su spužvasta guma (lateks spužva), kape za tuširanje, tekstili otporni na vodu, predmeti s gumenom podlogom i odjeća ili jastuci s podlogama od spužvaste gume ne smiju se sušiti u uređaju.

- Omekšivače ili slične proizvode treba koristiti u skladu s uputama na omekšivaču.
- Uklonite sve predmete iz džepova kao što su upaljači i šibice.
- Uređaj se ne smije koristiti ako su se koristile industrijske kemikalije za čišćenje.

Postavljanje

- Nikada ne pokušavajte raditi s uređajem ako je oštećen, u kvaru, djelomično rastavljen ili ako ima dijelova koji nedostaju ili su pokvareni, uključujući oštećeni kabel ili utikač.
- Uređaj treba prenositi dvoje ili više ljudi držeći ga sigurno.
- Uređaj nemojte postavljati na vlažno ili prašnjavo mjesto. Uređaj nemojte postavljati u vanjskom prostoru ili u bilo kojem prostoru koji je podložan utjecajima vremenskih uvjeta poput sunčeve svjetlosti, vjetra ili kiše ili temperatura ispod nula stupnjeva.
- Provjerite je li utikač za napajanje u potpunosti priključen u utičnicu.
- Uređaj nemojte spajati na višestruke utičnice, ploče za napajanje ili produžni kabel.
- Utikač koji ste dobili s uređajem nemojte mijenjati. Ako vaša utičnica ne odgovara utikaču, pozovite kvalificiranog električara da vam ugradi odgovarajuću utičnicu.
- Ovaj uređaj opremljen je kabelom za napajanje koji ima vodič za uzemljenje opreme / spajanje na masu (iglica za uzemljenje) i utikač za uzemljenje. Utikač mora biti priključen u prikladnu strujnu utičnicu koja je pravilno postavljena i uzemljena u skladu sa svim lokalnim propisima i pravilnicima.
- Nepravilno spajanje vodiča za uzemljenje uređaja može dovesti do opasnosti od strujnog udara. Provjerite s kvalificiranim električarom ili servisnim osobljem ako sumnjate je li uređaj ispravno uzemljen.
- Uređaj se ne smije postavljati iza vrata koja se zaključavaju, kliznih vrata ili vrata sa šarkama sa suprotne strane uređaja tako da se ograniči potpuno otvaranje vrata uređaja.

6 SIGURNOSNE UPUTE

Rad

- Nemojte dodirivati upravljačku ploču oštrim predmetima kako biste upravljali perilicom rublja.
- Ne pokušavajte odvojiti ploče niti rastavljati perilicu rublja.
- Nemojte popravljati ili mijenjati bilo koji dio uređaja. Sve popravke i servis mora provoditi kvalificirano servisno osoblje, osim ako nije posebno preporučeno u ovom korisničkom priručniku. Upotrebljavajte samo dopuštene tvorničke dijelove.
- Nemojte prejakno gurati vrata kad su vrata uređaja otvorena.
- U proizvod ne stavljajte žive životinje. Životinja se može ugušiti.
- U ovom stroju ne perite tepihe, otirače, cipele i deke kućnih ljubimaca, punjene igračke ili bilo koje druge predmete osim odjeće i plahti.
- Držite zapaljive materijale kao što su vlakna, papir, krpe, kemikalije i sl. dalje od prostora ispod i oko uređaja.
- Nemojte ostavljati vrata uređaja otvorena. Djeca bi mogla visiti na vratima ili se uvući u uređaj, što bi moglo uzrokovati štetu ili ozljedu.
- Nemojte umetati, prati ili sušiti predmete koji su se čistili, prali, namakali ili zaprljali zapaljivim ili eksplozivnim tvarima (kao što su vosak, ulje, boja, benzin, odmašćivači, otapala za kemijsko čišćenje, kerozin, sredstva za uklanjanje mrlja, turpentin, biljno ulje, ulje za kuhanje, aceton, alkohol itd.). Nepravilna upotreba može uzrokovati požar ili eksploziju.
- Ne koristite niti ne pohranjujte zapaljive ili gorive tvari (eter, benzen, alkohol, kemijske tvari, LPG, zapaljivi sprej, benzin, razrjeđivač, nafta, insekticid, osvježivač zraka, kozmetika itd.) blizu uređaja.
- Nikada nemojte stavljati ruku u uređaj dok radi. Pričekajte dok se bubanj potpuno zaustavi.
- Nemojte dodirivati vrata tijekom programa s visokim temperaturama.
- Ako iz uređaja curi voda ili je poplavila, iskopčajte utikač iz struje i obratite se informacijskom centru za korisnike tvrtke LG Electronics.

- Zatvorite slavine za vodu kako biste ispustili tlak iz crijeva i ventila radi smanjenje istjecanja ako se dogodi lom ili bušenje. Provjerite stanje dovodnih crijeva, nakon 5 godina potrebno ih je zamijeniti.
- Ako unutar vašeg doma dođe do istjecanja plina (izobutana, propana, prirodnog plina itd.), ne dirajte uređaj ni utikač i odmah prozračite prostor.
- Ako se odvodno ili dovodno crijevo zamrznu tijekom zime, koristite uređaj isključivo nakon odmrzavanja.
- Držite sve deterdžente za pranje, omekšivač i izbjeljivač dalje od djece.
- Ne dirajte strujni utikač ili kontrole uređaja mokrim rukama.
- Nemojte prekomjerno savijati kabel za napajanje ili stavljati teške predmete na njega.
- Izbjegavajte kontakt s vodom koja je tijekom pranja odvedena iz uređaja.
- Provjerite radi li odvod ispravno. Ako se voda ne odvodi pravilno postoji mogućnost poplavlivanja stana.
- Kada je temperatura zraka visoka, a temperatura vode niska, može se pojaviti kondenzacija koja će prouzročiti vlaženje poda.
- Obrišite prljavštinu ili prašinu na kontaktima mrežnog utikača.

Održavanje

- Odspojite proizvod iz napajanja prije čišćenja. Postavljanje kontrola na ISKLJUČENO ili u stanje mirovanja ne odspaja proizvod od napajanja.
- Sigurno priključite strujni utikač u strujnu utičnicu nakon što potpuno uklonite vlagu i prašinu.
- Ne raspršujte vodu unutar ili izvan uređaja kako biste ga očistili.
- Nikada nemojte isključivati uređaj povlačeći kabel za napajanje. Uvijek čvrsto uhvatite strujni utikač i povucite ga ravno iz strujne utičnice.
- Samo kvalificirano osoblje iz servisnog centra LG Electronics smije rastavljati, popravljati ili preinačiti uređaj. Ako premjestite i na drugo

8 SIGURNOSNE UPUTE

mjesto instalirate uređaj, obratite se centru za informiranje korisnika LG Electronics.

Odlaganje

- Prije odlaganja starog uređaja, isključite ga. Odrežite kabel odmah iza uređaja kako biste spriječili pogrešnu upotrebu.
- Odložite sav ambalažni materijal (kao što su plastične vrećice i stiropor) dalje od djece. Ambalažni materijal može izazvati gušenje.
- Uklonite vrata prije odbacivanja ili odlaganja ovog uređaja kako biste izbjegli opasnost od zatvaranja djece ili malih životinja unutar uređaja.

ZAŠTITA OKOLIŠA

Savjeti za uštede i zaštitu okoliša

Potrošnja vode i energije

- Na potrošnju vode i korištenje energije može utjecati težina punjenja. Kako biste uređaj koristili na najoptimalniji način, stroj nemojte puniti više od predviđene maksimalne količine suhog rublja za određeni program.
- Energetski najučinkovitiji programi uglavnom su oni koji se izvode na nižim temperaturama i traju dulje.
- Na buku i preostali sadržaj vlage utječe brzina centrifuge: što je veća brzina centrifuge u fazi centrifugiranja, to je veća buka i niži je preostali sadržaj vlage.
- Jednoliko punjenje rublja do težinu koju navodi proizvođač odgovarajućih programa doprinijet će uštedama energije i vode.
- Prilikom pranja manje količine rublja sustav za automatsko prepoznavanje količine rublja za pranje smanjit će potrošnju vode i energije.
- Koristite brzi program za male količine lagano zaprljanog rublja.

- Deterdženti za pranje rublja u hladnoj vodi učinkoviti su na niskim temperaturama (oko 20 °C). Uporabom postavki temperature od 20 °C koristit će manje energije od postavki temperature od 30 °C ili viših.

Deterdžent

- Deterdžent je potrebno birati prema vrsti, boji, zaprljanju tkanine i temperaturi pranja. Potrebno je pridržavati se uputa za upotrebu koju navodi proizvođač deterdženta. Koristite samo deterdžente prikladne za perilice rublja s bubnjem (prednje punjenje).
- Za manje punjenje koristite manje deterdženta.
 - Djelomično punjenje: 1/2 normalne količine.
 - Minimalno punjenje: 1/3 punog punjenja.

Biranje dodatnih mogućnosti i funkcija

- Odaberite temperaturu vode prikladnu za vrstu punjenja koju perete. Slijedite etikete za održavanje tkanine odjevnog predmeta za najbolje rezultate.
- Za pranje jako zaprljanog rublja preporučuje se upotreba programa pretpranja.

Prilikom korištenja programa sušenja

- Za uštedu energije odaberite najveću moguću brzinu centrifugiranja za program pranja kad se sušenje vrši preokretanjem rublja.
- Za sušenje većine punjenja provjerite je li sve rublje sličnog materijala i debljine.
- Kad odaberete isključivo sušenje, centrifugiranje se pokreće automatski radi uštede energije.

10 SIGURNOSNE UPUTE

Zbrinjavanje starog uređaja



- Ovaj simbol prekrížene kante za smeće na kotačícima označava kako se otpadni električni i električni proizvodi (WEEE) moraju zbrinjavati odvojeno od komunalnog otpada.
- Dotrajali električni proizvodi mogu sadržavati opasne tvari stoga će ispravno zbrinjavanje vaših dotrajalih uređaja pomoći u sprječavanju potencijalnih negativnih posljedica na okoliš i ljudsko zdravlje. Vaš dotrajao uređaj može sadržavati dijelove koji se mogu ponovo iskoristiti za popravak drugih proizvoda te druge vrijedne materijale koji se mogu reciklirati i tako sačuvati ograničene resurse.
- Ovisno o razini smetnje / štete i dobi stavke, stari proizvodi mogu se popraviti za više radnog života koji će spriječiti izbjeci otpada. Proizvodi koji nisu prikladni za ponovnu uporabu može se reciklirati da se oporavim vrijedne resurse i pomoći da se smanji globalno potrošnju novih sirovina.
- Uređaj možete odnijeti u trgovinu u kojoj ste kupili proizvod ili možete kontaktirati ured za zbrinjavanje otpada kod vaših mjesnih nadležnih tijela te od njih saznati više informacija o najbližem ovlaštenom WEEE sabirnom centru. Za najnovije informacije iz svoje države pogledajte internetske stranice www.lg.com/global/recycling

POSTAVLJANJE

Dijelovi i specifikacije

NAPOMENA

- Izgled i tehnički podaci mogu se promijeniti bez obavijesti kako bi se poboljšala kvaliteta perilice.

HRVATSKI

Prikaz sprijeda

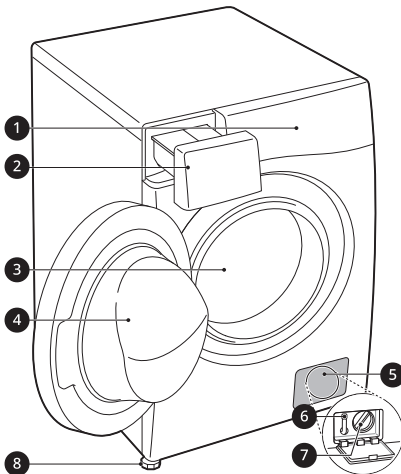

- 1 Upravljačka ploča
- 2 Ladica dozatora deterdženta
- 3 Bubaň
- 4 Vrata
- 5 Pokrovni poklopac
- 6 Odvodni čep
- 7 Filtar odvodne pumpe
- 8 Noge za poravnavanje

Prikaz straga

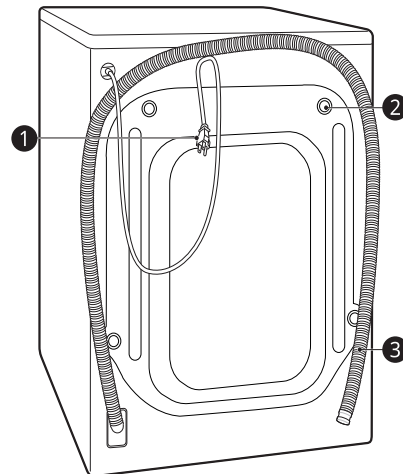

- 1 Strujni utikač
- 2 Matični vijci za prijevoz
- 3 Odvodno crijevo

12 POSTAVLJANJE

Tehnički podaci

Model	F4DV912H2EA
Napajanje	220 – 240 V~, 50 Hz
Težina proizvoda	78 kg

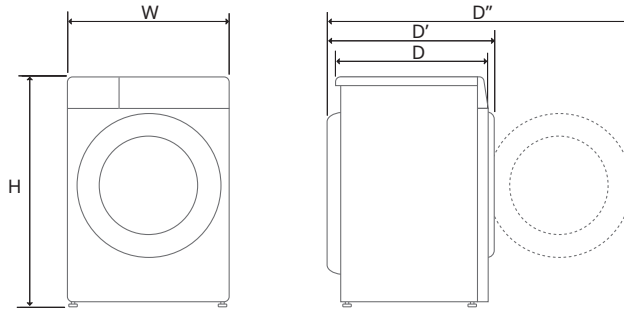

Dimenzije (mm)



W	600	D	615	D''	1145
H	850	D'	655		

Pribor

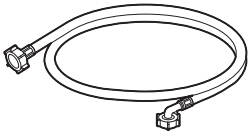
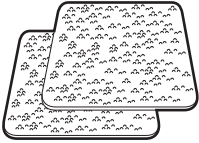
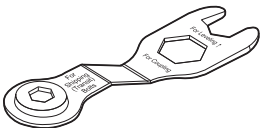
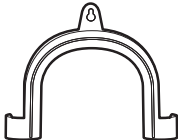
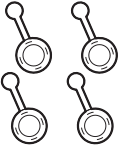
*1 Uključeni pribor razlikuje se ovisno o kupljenom modelu.

 <p>Dovodno crijevo za hladnu vodu</p>	 <p>Podloge protiv klizanja*1</p>
 <p>Ključ</p>	 <p>Kutni držač za pričvršćivanje odvodnog crijeva</p>
 <p>Poklopci za pokrivanje otvora matičnih vijaka za prijevoz</p>	 <p>Traka vezice*1</p>

14 POSTAVLJANJE

Preduvjeti mjesta postavljanja

Prije postavljanja perilice provjerite sljedeće informacije kako biste bili sigurni da je postavljena na pravilno mjesto.

Mjesto postavljanja

- Uređaj treba postaviti na čvrsti pod kako bi se na najmanju mjeru smanjilo vibriranje tijekom ciklusa centrifuge. Betonski pod je najbolji jer je znatno manje podložan vibracijama tijekom ciklusa centrifuge od drvenog poda ili tapeciranih podloga.
- Ako nije moguće izbjeći postavljanje perilice pored plinskog kuhala ili štednjaka na ugljen, između dva uređaja mora se umetnuti izolacija (850 x 600 mm) pokrivena aluminijskom folijom na strani okrenutoj prema kuhalu ili štednjaku.
- Pobrinite se da nakon postavljanja uređaja ona bude jednostavno dostupna serviseru u slučaju kvara.
- Prilikom ugradnje uređaja isporučeni ključem za matične vijke za prijevoz prilagodite sve četiri noge kako bi uređaj bio stabilno postavljen.

Ugradnja na pod

Da biste osigurali dovoljan razmak za crijevo za dovod vode, crijevo za odvod i protok zraka, osigurajte minimalni razmak od najmanje 20 mm sa svake strane i 100 mm iza uređaja. Obavezno uzmite u obzir zidne, vratne ili podne obloge koje mogu povećati potreban razmak.

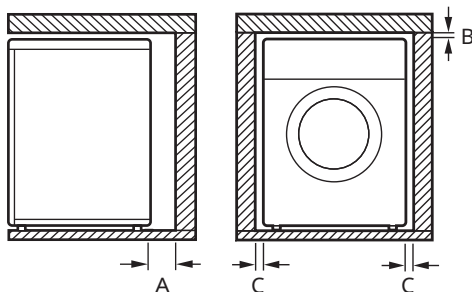

Index	Razmak (mm)
A	100

Index	Razmak (mm)
B	5
C	20

⚠ UPOZORENJE

- Ovaj se uređaj smije upotrijebiti isključivo za kućanske svrhe i ne smije se upotrijebiti u mobilnoj primjeni.

NAPOMENA

- Nikada nemojte pokušavati izravnati neravan pod postavljanjem dijelova drveta, kartona ili sličnog materijala ispod uređaja.

Drveni podovi (uzdignuti podovi)

Prilikom ugradnje uređaja na drvene podove koristite gumene čepove radi smanjenja pretjeranog vibriranja i neravnoteže stroja. Drveni podovi ili viseće konstrukcije mogu doprinijeti pretjeranim vibracijama i neravnoteži, pogreškama i kvarovima.

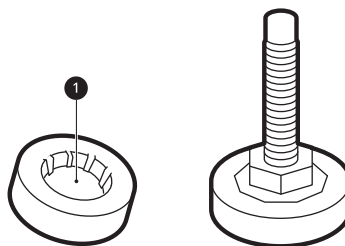

- Kako biste spriječili vibraciju, preporučujemo da postavite gumene čepove debljine barem 15 mm **1** ispod svake noge uređaja, vijcima učvršćene na barem dvije podne grede.
- Ako je moguće, postavite perilicu u kut sobe gdje je pod najstabilniji.
- Postavite gumene prstenove kako biste smanjili vibraciju.

⚠ OPREZ

- Ako uređaj postavite na nestabilan pod (na primjer drveni), jamstvo neće pokrivati štetu i troškove koji nastanu zbog postavljanja na nestabilan pod.

NAPOMENA

- Gumene čepove (dio br. **4620ER4002B**) možete nabaviti u servisnom centru tvrtke LG.

Prozračivanje

- Pobrinite se da kruženje zraka oko perilice ne ometaju tepisi i sl.

Temperatura okoline

- Nemojte postavljati uređaj u sobe u kojima može doći do temperatura zamrzavanja. Zamrznuta crijeva mogu puknuti pod tlakom. Pouzdanost elektroničke kontrolne jedinice može se oštetiti pri temperaturama ispod zamrzavanja.
- Ako se uređaj dostavi zimi i temperature su ispod zamrzavanja, stavite uređaj na sobnu temperaturu na nekoliko sati prije pokretanja.

Električna veza

- Nemojte se koristiti produžnim kabelom ili dvostrukim prikladnikom.
- Uvijek isključite uređaj iz struje i isključite dovod vode nakon upotrebe.
- Spojite uređaj na uzemljenu utičnicu u skladu s trenutnim pravilima ožičenja.
- Uređaj se mora postaviti tako da utikač bude jednostavno dostupan.
- Strujna utičnica ne smije biti dalje od 1 metra s bilo koje strane uređaja.

⚠ UPOZORENJE

- Popravke uređaja smije vršiti isključivo kvalificirano osoblje. Popravci koje izvede

neiskusno osoblje mogu prouzročiti ozljede ili ozbiljan kvar. Obratite se svom lokalnom ovlaštenom LG serviseru.

- Utikač mora biti uključen u prikladnu strujnu utičnicu koja je pravilno postavljena i uzemljena u skladu sa svim lokalnim propisima i pravilnicima.

Raspakiranje perilice**Podizanje perilice sa spužvaste podloge**

* Ova značajka može se razlikovati ovisno o kupljenom modelu.

Nakon uklanjanja kutije i ambalažnog materijala, podignite perilicu sa spužvaste podloge.

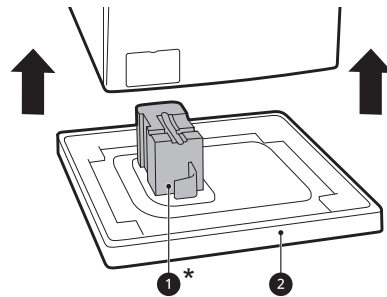

- Provjerite uklanja li se držač bubnja **1*** zajedno s podlogom i pobrinite se da nije zaglavljen za dno uređaja.
- Ako trebate spustiti uređaj kako biste uklonili kartonsku podlogu **2**, uvijek zaštitite bočnu stranu uređaja i pažljivo ga položite na stranu. Uređaj nemojte spuštati na prednju ili stražnju stranu.

Uklanjanje sklopova matičnih vijaka za prijevoz

Radi sprječavanja opasnih vibracija i loma uređaja uklonite matične vijke za prijevoz i stezaljki.

- 1** Počnite s dva donja transportna vijka **1** tako da ih u potpunosti otpustite s pomoću

16 POSTAVLJANJE

(isporučenog) ključa okretanjem u smjeru suprotnom od smjera kazaljke na satu.

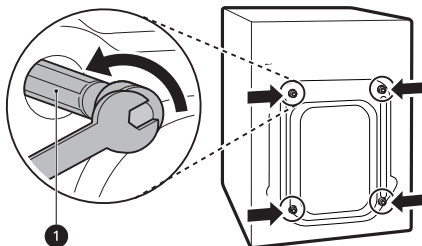

2 Izvadite sklopove vijaka uz lagano pomicanje gore-dolje i lijevo-desno.

3 Postavite poklopce za otvore.

- Pronađite poklopce za otvore **2** koji su uključeni u dodatnom priboru ili pričvršćeni sa stražnje strane.

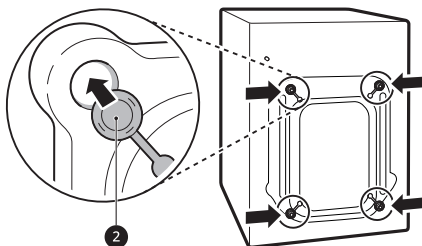

NAPOMENA

- Pohranite matične vijke za prijevoz i stezaljke za buduću upotrebu.
- Ako uređaj treba transportirati potrebno je spriječiti lomove kako je opisano u nastavku:
 - ponovno postavite matične vijke za prijevoz.
 - Kabel za napajanje pričvrstite na stražnji dio uređaja.

Poravnavanje perilice

Provjera poravnanja perilice

Prilikom pritiskanja dijagonalnih rubova gornje ploče uređaj se ne bi smio pomicati prema gore niti prema dolje (provjerite oba smjera).

- Ako se perilica naginje kada dijagonalno gurnete gornju ploču, ponovno podesite noge perilice.
- Nakon ugradnje provjerite je li uređaj savršeno poravnat.

NAPOMENA

- Drveni podovi ili viseće konstrukcije mogu doprinijeti pretjeranim vibracijama i neravnoteži. Možda će biti potrebno pojačati drveni pod ili staviti nosače radi uklanjanja ili smanjenja pretjerane buke i vibracija.

Podešavanje i poravnanje nogu perilice

Prilikom postavljanja perilice ona mora biti poravnata i savršeno ravna. Ako perilica nije pravilno postavljena i ravna, može doći do oštećenja ili nepravilnog rada perilice.

- 1 Ako je pod neravan prema potrebi okrenite podesive noge stroja.
 - Nemojte umetati drvene i druge predmete ispod nogu perilice.
 - Provjerite jesu li sve četiri noge stabilne i dodiruju li pod.

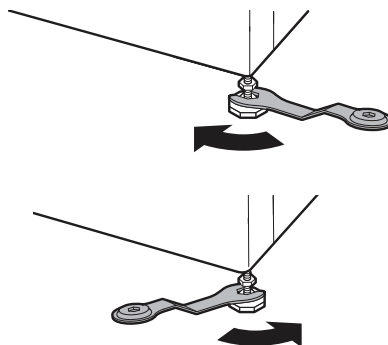

NAPOMENA

- Ne postavljajte perilicu rublja na stup, stalak ili povišenu površinu osim ako je i to proizvod tvrtke LG Electronics i namijenjen je za korištenje s ovim modelom.

- 2 Provjerite je li perilica potpuno ravna s pomoću libele ①.

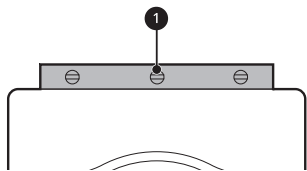

- 3 Učvrstite podesive noge s pomoću sigurnosnih matice ② okretanjem suprotno od kazaljke sata prema dnu uređaja.

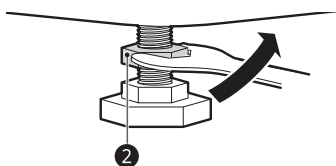

- 4 Provjerite jesu li sve matice na dnu perilice dobro učvršćene.

NAPOMENA

- Pravilnim postavljanjem i poravnavanjem perilice osigurat će dug, redovit i pouzdan rad.
- Uređaj mora biti 100% horizontalan i čvrsto stajati na tvrdom i ravnom podu.
- Ne smije se „klackati“ preko rubova pod teretom.
- Pazite da se noge perilice ne smoče. U suprotnom može doći do vibracija ili buke.

Upotreba podloga protiv klizanja

Ova značajka može se razlikovati ovisno o kupljenom modelu.

Ako postavite uređaj na sklisku površinu, on se može pomicati zbog prekomjerne vibracije. Neispravno ravnanje može uzrokovati kvar zbog buke i vibracije. Ako se to dogodi, postavite podloge protiv klizanja ispod nogu za ravnanje i podesite razinu.

- 1 Očistite pod kako biste pričvrstili podloge protiv klizanja.

- Suhom krpom uklonite i očistite strane predmete i vlagu. Ako vlaga ostane, podloge protiv klizanja mogu proklizati.

- 2 Podesite razinu nakon postavljanja uređaja na područje postavljanja.

- 3 Postavite ljepljivu stranu ① podloge protiv klizanja na pod.

- Najučinkovitiji način postavljanja podloga protiv klizanja je da ih umetnete ispod prednjih nogu perilice. Ako postavljanje podloga ispod prednjih nogu nije moguće, pričvrstite ih ispod stražnjih nogu.

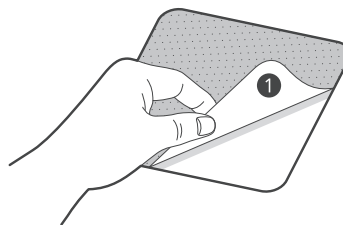

- 4 Stavite perilicu na podloge protiv klizanja.
- Nemojte pričvršćivati ljepljivu stranu ① podloga protiv klizanja na noge perilice.

NAPOMENA

- Dodatne podloge protiv klizanja možete nabaviti u servisnom centru tvrtke LG Electronics.

Spajanje crijeva dovoda vode

Napomena o spajanju

- Tlak vode mora iznositi između **50 kPa** i **800 kPa** (0,5 – 8,0 kgf/cm²). Ako je tlak vode veći od **800 kPa**, trebate ugraditi dekompresijski uređaj.
- Redovito provjeravajte stanje crijeva za dovod vode i zamijenite crijevo prema potrebi.

18 POSTAVLJANJE

NAPOMENA

- Nemojte previše pritezati crijevo za dovod vode niti ne koristite mehaničke uređaje za pričvršćivanje na ulazne ventile.
- Nije potrebna dodatna zaštita od povratnog toka za povezivanje na dovod vode.

Provjeravanje gumene brtve

Dvije su gumene brtve ❶ isporučene s crijevima za dovod vode. Upotrebljavaju se radi sprječavanja istjecanja vode. Spojite i dobro zategnite na slavinu za vodu.

- Dovodna crijeva za vodu nemojte zatezati mehaničkim alatima poput višenamjenskog ključa. Pobrinite se da je zakrivljeni kraj dovodnog crijeva spojen na uređaj.

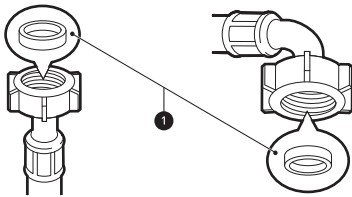

Spajanje crijeva na slavinu za vodu

Spajanje vijčanog crijeva na slavinu s navojem
Navijte priključak dovodnog crijeva na slavinu za vodu. Ručno zategnite samo uz pomoć meke krpe. Nemojte previše pritegnuti dovodno crijevo bilo kojim mehaničkim uređajem.

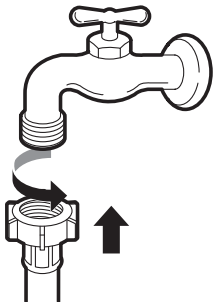

NAPOMENA

- Nakon spajanja dovodnog crijeva na slavinu za vodu otvorite slavinu za vodu kako biste isprali strane tvari (prašinu, pijesak, piljevinu itd.) iz vodova za vodu. Pustite vodu da iscuri u posudu i provjerite temperaturu vode.

Spajanje crijeva na uređaj

Dovodno crijevo pričvrstite na ulazni ventil za vodu koji se nalazi na stražnjoj strani uređaja.

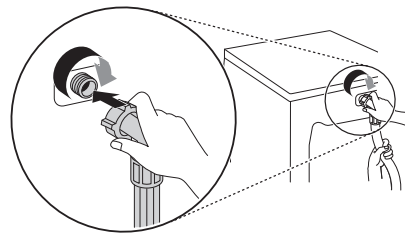

- Kod modela koji imaju samo jedan ventil za dovod vode crijevo nemojte spajati na toplu vodu. Spojite ga samo na hladnu vodu.

NAPOMENA

- Ako nakon spajanja iz crijeva curi voda, ponovite postupak. Za dovod vode upotrijebite standardni tip slavine. Ako je slavina kvadratna ili prevelika, uklonite vodilicu prije umetanja slavine u adapter.
- Pazite da crijevo nije savijeno ili zaglavljeno.

Postavljanje odvodnog crijeva

Postavljanje odvodnog crijeva s kutnim držačem

Odvodno crijevo ne smije biti postavljeno više od **100 cm** iznad poda. Voda u perilici rublja možda neće otjecati ili će sporo otjecati.

- Ispravno učvršćivanje odvodnog crijeva zaštitit će pod od štete uzrokovane curenjem vode.

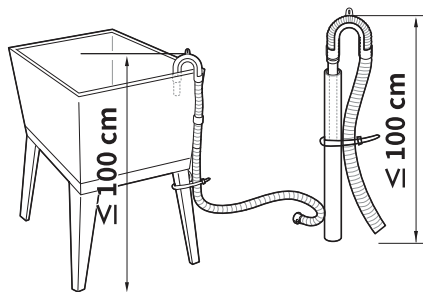
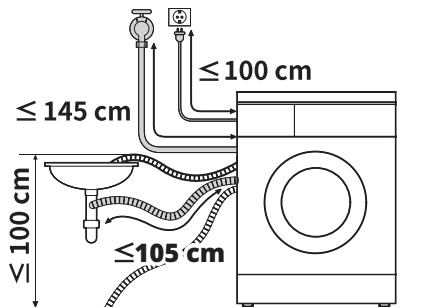

- Ako je odvodno crijevo predugačko, nemojte ga na silu gurati natrag u uređaj. Tako ćete uzrokovati neuobičajenu buku.
- Kada postavljate odvodno crijevo na umivaonik, sigurno ga učvrstite užetom.

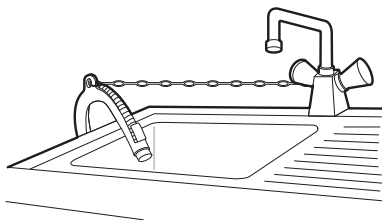

RAD

Pregled rada

Korištenje perilice rublja

Prije prvog pranja odaberite program **Cotton (Pamuk)** i dodajte pola potrebne količine deterdženta. Pokrenite perilicu bez rublja. Tako ćete ukloniti moguće ostatke i vodu iz bubnja koji su možda preostali nakon proizvodnje.

- 1 Razvrstajte rublje prema vrsti tkanine, stupnju zaprljanja, boji i prema potrebi veličini punjenja.

- 2 Otvorite vrata i stavite komade rublja u perilicu.

⚠ OPREZ

- Prije zatvaranja vrata uvjerite se da su svi komadi u bubnju i da ništa ne viri preko gumene brtve vrata jer će u suprotnom vrata pri zatvaranju zahvatiti komad odjeće koji viri. Ako to ne učinite moguća su oštećenja brtve na vratima i odjeće.

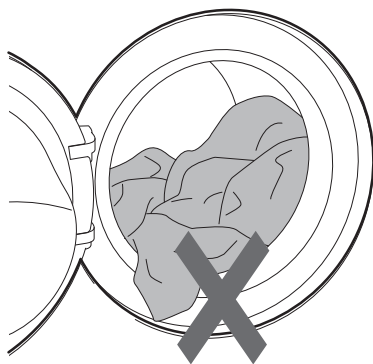

- 3 Zatvorite vrata.

⚠ OPREZ

- Uklonite predmete s fleksibilne brtve vrata kako biste spriječili oštećenje odjeće i brtve vrata.

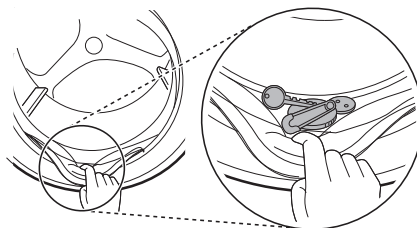

- 4 Dodajte proizvode za čišćenje ili deterdžent i omekšivač.

- Dodajte ispravnu količinu deterdženta u dozator deterdženta. Ako želite, dodajte omekšivač tkanine u odgovarajuće dijelove dozatora.

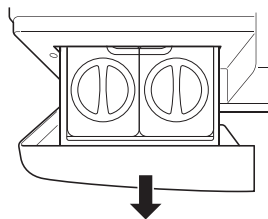

- 5 Pritisnite tipku **Napajanje** kako biste uključili perilicu rublja.



- 6 Odaberite željeni ciklus.

- Uzastopno pritisnite tipku ciklusa ili okrećite tipku odabirača ciklusa dok ne odaberete željeni ciklus.

- Zatim odaberite temperaturu pranja i brzinu centrifuge. Obratite pozornost na oznake za njegu odjeće.

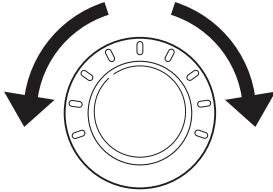

7 Započnite ciklus.

- Pritisnite tipku **Pokretanje/Zaustavljanje** kako biste pokrenuli ciklus. Perilica će se kratko pokrenuti bez vode kako bi izmjerila težinu punjenja. Ako ne pritisnete tipku **Pokretanje/Zaustavljanje** tijekom određenog vremena, perilica će se isključiti i sve će postavke biti izgubljene.

NAPOMENA

- U sljedećem se slučaju vrata neće otvoriti čak i ako pauzirate program pranja ili isključite perilicu.
 - Ako perilica pokrene program pranja i voda se nalazi u bubnju, vrata se neće otvoriti kako bi se spriječila poplava sve dok perilica u potpunosti ne ispusti vodu.

8 Kraj ciklusa.

- Kad je ciklus završen oglasit će se melodija. Odmah izvadite rublje iz perilice kako bi se manje izgužvala.

22 RAD

Upravljačka ploča

Upravljačka ploča može se razlikovati prema modelu.

Značajke upravljačke ploče

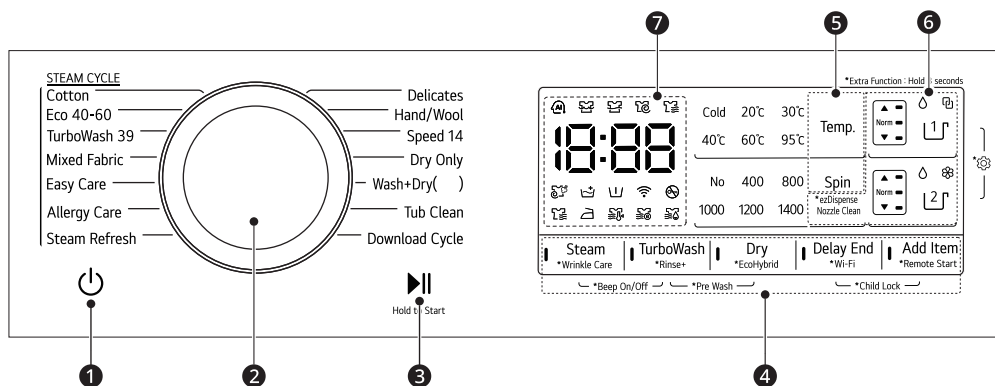

	Opis
1	<p>Tipka za uključivanje/isključivanje Napajanje</p> <ul style="list-style-type: none"> • Pritisnite tu tipku kako biste uključili perilicu rublja.
2	<p>Gumb za program</p> <ul style="list-style-type: none"> • Programi su dostupni u skladu s vrstom odjeće. • Lampica će se osvijetliti kako bi označila odabrani program. <p>NAPOMENA</p> <ul style="list-style-type: none"> • Wash+Dry (Pranje+sušenje)(): () ukazuje na kapacitet sušenja, što varira ovisno o modelu.
3	<p>Tipka Pokretanje/Zaustavljanje</p> <ul style="list-style-type: none"> • Ova tipka služi kako bi se pokrenuo ili pauzirao program. • Ukoliko je potrebno privremeno zaustavljanje programa pranja, pritisnite ovu tipku.
4	<p>Dodatne mogućnosti i funkcije</p> <ul style="list-style-type: none"> • Za korištenje dodatnih funkcija pritisnite i držite odgovarajuću tipku 3 sekunde. Na zaslonu će zasvijetliti odgovarajući simbol. • Omogućuje vam biranje dodatnog programa i zasvijetlit će kad se odabere. <p>Remote Start (Odložen početak) Pomoću aplikacije LG ThinQ pametnim telefonom možete daljinski upravljati svojim uređajem.</p> <ul style="list-style-type: none"> • Kako biste koristili tu funkciju pogledajte poglavlje PAMETNE FUNKCIJE. <p>Wi-Fi Pritisnite i 3 sekunde držite tipku Delay End (Vremenska odgoda) kako biste pokrenuli povezivanje uređaja s aplikacijom LG ThinQ.</p>





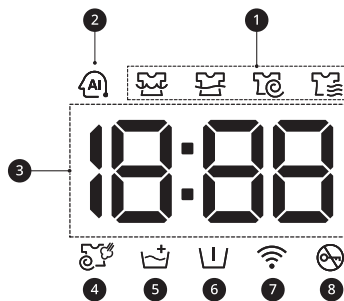

	Opis
5	<p>Tipke za prilagodbu programa pranja</p> <p>Tipke koristite za podešavanje temperature vode ili postavki brzina centrifugiranja za odabrani program.</p> <ul style="list-style-type: none"> Trenutne postavke prikazane su na zaslonu. Pritisnite tipku za tu opciju kako biste odabrali druge vrijednosti postavke.
6	<p>Tipke ezDispense</p> <ul style="list-style-type: none"> Pritisnite Dozator 1 ili Dozator 2 za odabir funkcije ezDispense. LED svjetlo će se uključiti kako bi prikazalo odabranu vrstu i količinu deterdženta. Ako nema dovoljno deterdženta ili omekšivača; <ul style="list-style-type: none"> Ako pritisnete tipku Napajanje: LED svjetlo će treperiti i oglasit će se zvono. Ako uređaj radi: LED svjetlo će treperiti. <p>ezDispense Nozzle Clean (ezDispense čišćenje dispenzera imlaznica)</p> <ul style="list-style-type: none"> Pritisnite i 3 sekunde držite tipku Spin (Centrifuga) kako biste koristili funkciju ezDispense Nozzle Clean (ezDispense čišćenje dispenzera imlaznica). Ovu funkciju koristite za promjenu vrste deterdženta ili omekšivača. Ova funkcija čisti zaostali deterdžent ili omekšivač u crijevu spojenom na ezDispense (kod promjene vrste deterdženta ili omekšivača).
7	<p>Zaslon</p> <ul style="list-style-type: none"> Na zaslonu se prikazuju postavke, procijenjeno preostalo vrijeme programa, mogućnosti i poruke o statusu. Zadane postavke svijetle na zaslonu nakon uključivanja perilice rublja. Tijekom automatskog mjerenja težine punjenja zaslon na upravljačkoj ploči trepće.

Prikaz vremena i statusa



	Opis
1	<p>Indikatori statusa programa</p> <ul style="list-style-type: none"> Dok program pranja radi, LED svjetlo aktivnog stanja trepće, a LED svjetla za preostale faze će biti stalna. Nakon završetka određene faze rada LED svjetlo će se isključiti. Ako je ciklus privremeno zaustavljen, LED svjetlo aktivne faze prestat će treptati.

24 RAD

	Opis
2	<p>AI DD</p> <ul style="list-style-type: none"> • AI DD  osigurava odgovarajuće postupke okretanja bubnja nakon završetka procjene težine punjenja. •  se aktivira prilikom odabira i aktiviranja programa Cotton (Pamuk), Mixed Fabric (Mješovita tkanina) i Easy Care (Sintetika). <ul style="list-style-type: none"> - Ako se upotrijebi previše deterdženta, može nastati previše sapunice i to će dovesti do slabog učinka AI DD.
3	<p>Procijenjeno preostalo vrijeme</p> <ul style="list-style-type: none"> • Nakon odabira programa prikazuje se zadano vrijeme za taj program. Vrijeme se mijenja u skladu s odabranom opcijom. • Ako zaslon prikazuje --- vrijeme će biti prikazano nakon što završi automatska procjena težine punjenja. To je normalno. • Prikazano vrijeme je samo procjena. To vrijeme temelji se na normalnim radnim uvjetima. Nekoliko vanjskih čimbenika (težina punjenja, temperatura prostorije, temperatura dovodne vode i dr.) mogu utjecati na stvarno potrebno vrijeme.
4	<p> zasvijetli kad program koristi paru.</p>
5	<p> zasvijetli nakon aktiviranja opcije Rinse+ (Ispiranje+).</p>
6	<p> zasvijetli nakon aktiviranja opcije Pre Wash (Prepranje).</p>
7	<p> zasvijetli kada je uređaj povezan s bežičnom Wi-Fi mrežom u kućanstvu.</p>
8	<p> zasvijetli nakon pokretanja programa i zaključavanja vrata.</p>

Priprema rublja za pranje

Razvrstajte rublje za pranje kako biste osigurali najbolje rezultate pranja, a zatim pripremite odjeću u skladu sa simbolima na oznakama o njezi odjeće.





Razvrstavanje odjeće

- Za najbolje rezultate pranja razvrstajte odjeću u skladu s oznakama o njezi odjeće na kojima se nalazi vrsta tkanine i temperatura pranja. Prilagodite brzinu odnosno snagu centrifugiranja prema vrsti tkanine.
- Razina prljivosti (jaka, uobičajena, blaga): razvrstajte odjeću prema razini prljivosti. Ako je moguće, nemojte prati zajedno s bijelom ili svijetlom odjećom. Miješanjem obojene odjeće sa svijetlom odjećom može doći do prijenosa boje ili promjene boje svjetlije odjeće.
- Boja (bijela, svijetla, tamna): tamnu ili obojenu odjeću nemojte prati zajedno s bijelom ili svijetlom odjećom. Miješanjem obojene odjeće sa svijetlom odjećom može doći do prijenosa boje ili promjene boje svjetlije odjeće.
- Vlakna (Proizvođači vlakana, sakupljači): perite tkanine koje proizvode vlakna odvojeno od tkanina koje sakupljaju vlakna. Proizvođači vlakana mogu uzrokovati nakupljanje i stvaranje vlakana na sakupljačima vlakana.

Provjera oznake o njezi odjeće

Simboli upućuju na sadržaj tkanine vaše odjeće i način njezina pranja.

Simboli na oznakama o njezi odjeće

Simbol	Vrsta pranja/tkanine
	<ul style="list-style-type: none"> • Uobičajeno pranje • Pamuk, miješano rublje
	<ul style="list-style-type: none"> • Sintetika • Sintetičko, miješano rublje
	<ul style="list-style-type: none"> • Posebno osjetljivo pranje • Osjetljivo rublje
	<ul style="list-style-type: none"> • Samo ručno pranje • Vuna, svila

Simbol	Vrsta pranja/tkanine
	<ul style="list-style-type: none"> • Nemojte prati u perilici

NAPOMENA

- Crtice ispod simbola sadrže informacije o vrsti tkanine i maksimalno dopuštenom mehaničkom naprezanju.

Provjera odjeće prije punjenja

- Kombinirajte velike i male predmete u punjenju. Napunite prvo velike predmete.
- Veliki predmeti ne bi trebali sačinjavati više od polovice ukupnog punjenja za pranje. Nemojte prati pojedinačne predmete. Tako može doći do neuravnoteženog punjenja. Dodajte jedan ili dva slična predmeta.
- Provjerite sve džepove kako biste bili sigurni da su prazni. Predmeti kao što su čavli, ukosnice, šibice, olovke, kovanice i ključevi mogu oštetiti vašu perlicu rublja i odjeću.

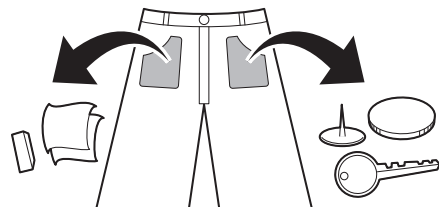

- Osjetljivo rublje (najlonke, donje rublje) perite u mrežici za pranje.
- Zatvorite patentne zatvarače, kukice i vezice kako biste bili sigurni da se ovi predmeti neće zahvatiti za drugu odjeću.
- Prije pranja očetkajte prljavštinu i mrlje malom količinom razvodnjenog deterdženta kako biste pomogli podići prljavštinu.

Dodavanje deterdženata i omekšivača

Doziranje deterdženta

- Deterdžent bi se trebao upotrebljavati u skladu s uputama proizvođača deterdženta i odabrati u skladu s vrstom, bojom, razinom zaprljanosti tkanine i temperaturom pranja. Koristite samo deterdžente prikladne za perilice rublja s bubnjem (prednje punjenje).
- Ako se pojavi previše sapunice, smanjite količinu deterdženta.
- Ako se upotrijebi previše deterdženta, može nastati previše sapunice i to će dovesti do slabih rezultata pranja ili uzrokovati teško opterećenje motora.
- Ako želite upotrebljavati tekući deterdžent, slijedite smjernice koje vam pruža proizvođač deterdženta.
- Možete uliti tekući deterdžent izravno u glavnu ladicu deterdženta ako odmah pokrećete ciklus pranja.
- Ako odaberete opciju **Pre Wash (Prepranje)** nakon dodavanja deterdženta izravno u bubanj, deterdžent bi se mogao isprati, smanjujući pri tome učinak pranja. Za bolje rezultate upotrijebite opciju **Pre Wash (Prepranje)** uz funkciju **ezDispense**. Ručni dozator ne može se upotrijebiti za otpuštanje deterdženta za prepranje.
- Možda ćete morati prilagoditi upotrebu deterdženta za temperaturu vode, tvrdoću vode, veličinu i razinu zaprljanosti punjenja. Za najbolje rezultate izbjegavajte prekomjerno punjenje deterdžentom. U suprotnom to će prouzročiti prekomjerno stvaranje pjene.
- Prije dodavanja deterdženta i odabira temperature vode pogledajte etikete na odjeći.
- Upotrebljavajte samo prikladne deterdžente za odgovarajuću vrstu odjeće:
 - Tekući deterdžent često je namijenjen za posebne primjene, na primjer za obojene tkanine, vunu, osjetljivo ili tamno rublje.
 - Deterdžent u prahu prikladan je za sve vrste tkanina.

- Za bolje rezultate pranja bijele i svijetle odjeće koristite se deterdžentom u prahu s dodanim izbjeljivačem.
- Deterdžent se ispire iz dozatora na početku ciklusa pranja.

NAPOMENA

- Nemojte dopustiti da se deterdžent stvrdne. Ako se stvrdne, može doći do blokiranja, slabe izvedbe ispiranja ili neugodnog mirisa.
- Puno punjenje: u skladu s preporukama proizvođača.
- Djelomično punjenje: 1/2 normalne količine
- Minimalno punjenje: 1/3 punog punjenja.

Upotreba funkcije ezDispense

Kada je uključena funkcija **ezDispense**, tekući deterdžent i omekšivač otpuštaju se u postavljenim količinama u određeno vrijeme tijekom ciklusa.

- Puni odjeljak za deterdžent trajat će otprilike 20 standardnih ciklusa s bubnjem do pola napunjenim odjećom.
- Zadane postavke konfigurirane su za otpuštanje **42 ml** deterdženta i **30 ml** omekšivača za **4-6 kg** normalno zaprljanog rublja. To se može promijeniti upotrebom tipke **Dozator 1** ili **Dozator 2**. Pogledajte **Dodatne mogućnosti i funkcije** u poglavlju **RAD** za dodatne detalje.

- 1 Polako izvucite ladicu dozatora deterdženta do kraja.

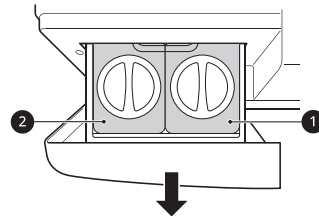

1 Odjeljak za tekući deterdžent

2 Odjeljak za omekšivač ili tekući deterdžent

- 2** Okrenite poklopce za odjeljcima **ezDispense** u suprotnom smjeru od kazaljke na satu kako biste ih otvorili.

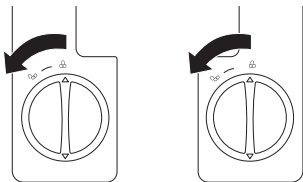

- 3** Ulijte deterdžent i omekšivač u njihove pojedinačne odjeljke do linije **MAKS.**.

- Ladica **ezDispense** ima dva odjeljka. Ulijte tekući deterdžent u odjeljak s desne strane, a tekući omekšivač u odjeljak s lijeve strane. Ako se u odjeljak **2** doda deterdžent, ne možete upotrijebiti omekšivač.
- Ne stavljajte tekući izbjeljivač ili izbjeljivač u prahu ili deterdžente u prahu, u gelu ili u listićima u odjeljke **ezDispense**.
- Uklonite ostatke deterdženta s vanjske strane ladice **ezDispense** prije umetanja iste.
- Ne pokušavajte puniti odjeljke prebrzo. Dodavajte deterdžent i omekšivač polako kako biste spriječili prelijevanje.

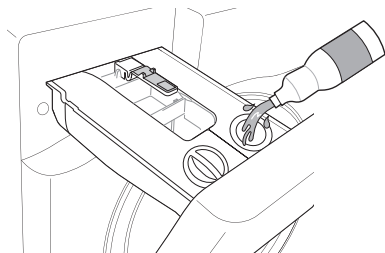

- 4** Nakon punjenja odjeljaka, umetnite poklopce i okrenite ih u smjeru kazaljke na satu sve dok nisu čvrsto zatvoreni.

- Sigurno zatvorite poklopce odjeljaka **ezDispense** kako biste što je više smanjili protok zraka koji može stvrdnuti te aditive i spriječiti ih u ispravnom otpuštanju. Budite pažljivi kako ne biste izgubili poklopce.

- 5** Zatvorite ladicu dozatora polako prije pokretanja ciklusa.

- Grubo i žestoko zatvaranje ladice može prouzročiti prelijevanjem deterdženta u drugi odjeljak ili puštanjem u bubanj ranije od programiranog.
- Pazite kako ne biste pričepili ruku dok zatvarate ladicu.
- Normalno je da u odjeljcima dozatora na kraju ciklusa ostane mala količina vode.

⚠ OPREZ

- Oprezno zatvorite poklopac odjeljka prije upotrebe. Ukoliko to ne učinite, deterdžent ili omekšivač bi se mogli prelići ili stvrdnuti.
- Izvucite ili umetnite polako ladicu dozatora deterdženta objema rukama radi sigurnosti. U suprotnom bi se perilica mogla oštetiti ili uzrokovati curenje deterdženta iz otvora za ventilaciju.
- Deterdžent ili omekšivač koji u odjeljcima **ezDispense** ostane dulje vrijeme može se stvrdnuti ili se neće pravilno otpustiti.
- Ne uklanjajte ladicu dozatora tijekom rada proizvoda.
- Uklonite deterdžent/omekšivač iz odjeljaka **ezDispense** prije pomicanja ili promjene položaja perilice.
- Održavajte odjeljak **ezDispense** poravnatim kako biste spriječili istjecanje sadržaja.

Upotreba funkcije ručnog otpuštanja

Dodajte deterdžent u ručni dozator.

- 1** Pritisnite više puta tipke **Dozator 1** ili **Dozator 2** kako biste isključili funkciju **ezDispense**.

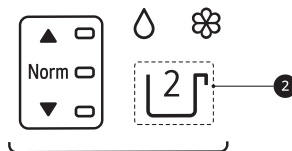
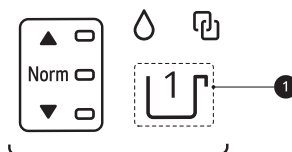

28 RAD

1 Tipka Dozator 1

2 Tipka Dozator 2

2 Otvorite ladicu dozatora deterdženta.

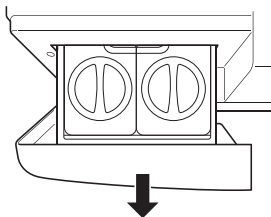

3 Napunite proizvode za rublje u odgovarajuće odjeljke ručnog dozatora.

- Upotrijebite glavni odjeljak deterdženta za pranje na ručnom dozatoru za deterdžent u prahu ili tekući deterdžent.
- Ne stavljajte deterdžent u listićima, tabletama ili paketićima u ručni dozator.
- Ako upotrebljavate jednokratne paketiće deterdženta, stavite paketić u bubanj prije punjenja rublja. Ne stavljajte paketiće s tekućim deterdžentom ili deterdžentom u prahu u bilo koji dozator.

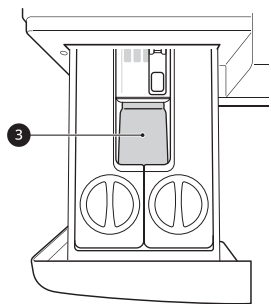

3 Ručni odjeljak za deterdžent za glavno pranje

4 Prije pokretanja ciklusa pažljivo zatvorite ladicu dozatora deterdženta.

- Lupanje ladice može uzrokovati prelijevanje deterdženta u drugi odjeljak ili puštanje u bubanj ranije od programiranog.

⚠ OPREZ

- Ne stavljajte i ne spremajte proizvode za rublje poput deterdženata, izbjeljivača ili tekućeg omekšivača na perilicu. Ti proizvodi mogu oštetiti završnu obradu i kontrole perlice.

NAPOMENA

- Ručni dozator ne može se upotrebljavati za otpuštanje deterdženta za pretpranje.
- Pri dodavanju deterdženta u tabletama i omekšivača vode, pripazite na isključivanje funkcije **ezDispense**.

Ručni odjeljak za deterdžent za glavno pranje

Ovaj odjeljak sadrži deterdžent za rublje za glavni ciklus pranja. Preporučuje se upotreba deterdženta u prahu za ovaj odjeljak.

- Može se dodati tekući izbjeljivač za očuvanje boje ili izbjeljivač u prahu ručnom odjeljku za glavno pranje s deterdžentom jednake vrste. Ne miješajte tekućine i prahove.
- Ako upotrijebite deterdžent koji se ne topi lako ili deterdžent visoke viskoznosti, ostavit će nakupine i čep u dozatoru.
- Obavezno isključite funkciju **ezDispense**.

Dodavanje deterdženta u obliku tableta

Za pranje je moguće koristiti i deterdžent u obliku tableta.

1 Otvorite vrata i prije punjenja rubljem u bubanj stavite tablete deterdženta.

2 Stavite odjeću u bubanj i zatvorite vrata.

NAPOMENA

- Tablete nemojte stavljati u dozator

Dodavanje omekšivača vode

Omekšivač vode, kao što je sredstvo protiv kamenca, može se upotrebljavati za smanjivanje količine deterdženta u područjima s velikom tvrdoćom vode.

- Prvo dodajte deterdžent, a zatim omekšivač vode. Dozirajte u skladu s količinom navedenom na ambalaži.

30 RAD

Tablica programa

Program pranja

Cotton (Pamuk)	40 °C (Cold (Hladno) do 95 °C)	Maksimalno punjenje: nazivno
Opis	Pere normalno zaprljane odjeću kombiniranjem različitih kretnji bubnja.	
Eco 40-60 (Eko 40-60)	40 °C (40 °C do 60 °C)	Maksimalno punjenje: nazivno
Opis	Pranje normalno zaprljane pamučne odjeće koja ima oznaku za pranje na temperaturama 40 °C ili 60 °C.	
TurboWash 39	40 °C (Cold (Hladno) do 60 °C)	Maksimalno punjenje 5 kg
Opis	Uporabom 4 mlaznice za vodu tijekom pranja i ispiranja ova perilica može oprati polovicu punjenja lagano zaprljane odjeće za približno 39 minuta.	
Mixed Fabric (Mješovita tkanina)	40 °C (Cold (Hladno) do 60 °C)	Maksimalno punjenje 5 kg
Opis	Istodobno pranje miješanih tkanina. <ul style="list-style-type: none"> • Upotrebljavajte za različite vrste tkanina osim posebnih odjevnih predmeta (svila/osjetljivo rublje, sportska odjeća, tamna odjeća, vuna, posteljina/zastori). 	
Easy Care (Sintetika)	40 °C (Cold (Hladno) do 60 °C)	Maksimalno punjenje 5 kg
Opis	Pranje odjeće koja se nakon pranja ne mora glačati. <ul style="list-style-type: none"> • Upotrebljavajte za rublje od poliamida, akrila, poliestera. 	
Allergy Care (Antialergijski program)	60 °C	Maksimalno punjenje 5 kg
Opis	Pomaže u smanjenju količini tvari koje uzrokuju alergijske reakcije. <ul style="list-style-type: none"> • Upotrebljavajte za pamuk, donje rublje, jastučnice, plahte, odjeću za bebe. 	
Steam Refresh (Osvježavanje vodenom parom)	-	3 predmeta
Opis	Koristi paru radi smanjenja nabora suhe odjeće kao što su primjerice majice i bluze od mješavine pamuka i poliestera. <ul style="list-style-type: none"> • Odmah nakon završetka programa odjeća može biti vlažna. Stavite odjeću na vješalicu kako bi se prosušila. 	

Delicates (Osjetljivo rublje)	20 °C (Cold (Hladno) do 40 °C)	Maksimalno punjenje 4 kg
Opis	Pere donje rublje i prozirnu i čipkastu odjeću koja se može prati u perilici rublja.	

Hand/Wool (Ručno pranje/vuna)	30 °C (Cold (Hladno) do 40 °C)	Maksimalno punjenje 2 kg
Opis	Pranje osjetljive odjeće koja se može prati u perilici ili na ruke kao što je periva vuna, donje rublje, haljine, i sl. • Koristite deterdžent za strojno pranje vune	

Speed 14	20 °C (20 °C do 40 °C)	Maksimalno punjenje 2 kg
Opis	Brzo pranje male količine blago zaprljane odjeće koje traje približno 14 minuta.	

Dry Only (Samo sušenje)	-	Nazivno (Sušenje)
Opis	Upotrebljava automatske programe za sušenje većine punjenja. • Za sušenje većine punjenja pobrinite se da je sve rublje sličnog materijala i debljine.	

Wash+Dry (Pranje+sušenje)	40 °C (Cold (Hladno) do 95 °C)	Nazivno (Sušenje)
Opis	Pere i suši odjeću u istom programu.	

Tub Clean (Čišćenje bubnja)	-	-
Opis	Ova funkcija čisti unutrašnjost uređaja.	

Download Cycle (Preuzimanje ciklusa)	-	-
Opis	Ovaj program omogućava preuzimanje novih i posebnih programa pranja u vaš uređaj s pomoću pametnog telefona. Zadani program je Rinse+Spin (Ispiranje+Centrifuga) .	

NAPOMENA

- Odaberite prikladnu temperaturu vode za odabrani program pranja. Prilikom pranja uvijek slijedite upute s etikete za održavanje ili upute proizvođača odjevnog predmeta kako biste spriječili oštećivanje odjeće.
- Odaberite odgovarajuću temperaturu vode i brzinu centrifugiranja za odabrane programe pranja.
- Stvarna temperatura vode može se razlikovati od navedene temperature ciklusa.
- Preporučuje se uporaba neutralnog deterdženta.

32 RAD

Dodatne mogućnosti

*1 Ova opcija je automatski uljučena u program i ne može se otkazati.

NAPOMENA

- Opciju **Rinse+ (Ispiranje+)** moguće je odabrati za svaki program pranja u ovoj tablici osim za programe **Dry Only (Samo sušenje)** i **Steam Refresh (Osvježavanje vodenom parom)**.
- Za svaki program pranja u ovoj tablici moguće je odabrati opcije **Delay End (Vremenska odgoda)** i **Add Item (Naknadno dodavanje odjeće)** osim za program **Steam Refresh (Osvježavanje vodenom parom)**.

Program	Steam (Vodena para)	Wrinkle Care (Njega za manje nabora)	TurboWash	Dry (Sušenje)	EcoHybrid	Pre Wash (Prepranje)
Cotton (Pamuk)	●	●	●	●	●	●
Eco 40-60 (Eko 40-60)	●	●	●	●	●	●
TurboWash 39	●	●	●*1	●	●	●
Mixed Fabric (Mješovita tkanina)	●	●	●	●	●	●
Easy Care (Sintetika)	●	●	●	●	●	●
Allergy Care (Antialergijski program)	●*1			●	●	
Steam Refresh (Osvježavanje vodenom parom)	●*1					
Delicates (Osjetljivo rublje)			●			

Program	Steam (Vodena para)	Wrinkle Care (Njega za manje nabora)	TurboWash	Dry (Sušenje)	EcoHybrid	Pre Wash (Pretpranje)
Hand/Wool (Ručno pranje/vuna)						
Speed 14			●*1	●	●	
Dry Only (Samo sušenje)				●*1	●	
Wash+Dry (Pranje+sušenje)	●			●*1	●	●

HRVATSKI

Mogućnost odabira maksimalne brzine centrifuge

Program	Brzina centrifuge	
	Zadano	Dostupno
Cotton (Pamuk)	1400 okretaja u minuti	Sve
Eco 40-60 (Eko 40-60)	1400 okretaja u minuti	Sve
TurboWash 39	1200 okretaja u minuti	400 do 1400 opm
Mixed Fabric (Mješovita tkanina)	1000 okretaja u minuti	Sve
Easy Care (Sintetika)	1400 okretaja u minuti	Sve
Allergy Care (Antialergijski program)	1400 okretaja u minuti	Sve
Steam Refresh (Osvježavanje vodenom parom)	-	-
Delicates (Osjetljivo rublje)	800 okretaja u minuti	Do 800 okretaja u minuti
Hand/Wool (Ručno pranje/vuna)	800 okretaja u minuti	Do 800 okretaja u minuti
Speed 14	400 okretaja u minuti	Sve
Dry Only (Samo sušenje)	-	-/1000/1200/1400 opm
Wash+Dry (Pranje+sušenje)	1400 okretaja u minuti	1000 do 1400 opm

34 RAD

NAPOMENA

- Stvarna maksimalna brzina centrifuge može se razlikovati ovisno o uvjetima opterećenja. Gornje vrijednosti zaokružuju se na najbližu stotinu.

Podaci o potrošnji

Opis uređaja

kg: Punjenje rublja

h:mm: Trajanje programa

kWh: Potrošnja energije

°C: Najviša temperatura u obrađenom tekstilu

litara: Potrošnja vode

o/min: Maksimalna brzina centrifuge

%: Preostala vlaga na kraju faze centrifugiranja. Što je veća brzina centrifugiranja, to je viša razina buka i niži postotak preostale vlage.

Opći programi

Program	kg	h:mm	kWh	°C	Litara	okretaj a po minuti	%
Cotton (Pamuk) 20 °C	12	2:09	0,218	24	77,0	1350	51,0
Cotton (Pamuk) 60 °C	12	3:29	1,906	47	76,0	1350	51,0
Eco 40-60 (Eko 40-60) (Puna)* ¹	12	4:00	0,970	35	95,0	1360	46,0
Eco 40-60 (Eko 40-60) (Polovina)* ¹	6	3:00	0,630	32	54,0	1360	45,0
Eco 40-60 (Eko 40-60) (Četvrtina)* ¹	3	2:30	0,335	26	43,0	1360	44,5
Mixed Fabric (Mješovita tkanina)	5	1:21	0,507	33	63,0	1000	65,0
Speed 14	2	0:14	0,049	23	32,0	400	107,0
Eco 40-60 (Eko 40-60) +  * ² (Puna)* ³	8	8:35	5,600	44	130,0	1360	-

Program	kg	h:mm	kWh	°C	Litara	okretaj a po minuti	%
Eco 40-60 (Eko 40-60) +  *2 (Polovina)*3	4	5:10	2,800	32	70,0	1360	-

HRVATSKI

*1 U istom ciklusu može prati uobičajeno zaprljano rublje od pamuka predviđeno za pranje na temperaturama 40 °C ili 60 °C i taj program se koristi za ocjenu usklađenosti s propisima za EU ekološku oznaku (EU 2019/2023).

*2 Mogućnost normalnog eco sušenja

*3 U istom ciklusu može prati uobičajeno zaprljano rublje od pamuka predviđeno za pranje na temperaturama 40 °C ili 60 °C i sušiti ga tako da se rublje može odmah spremi u ormar i taj program se koristi za ocjenu usklađenosti s propisima za EU ekološku oznaku (EU 2019/2023).

NAPOMENA

- Rezultati ispitivanja ovise o tlaku vode, tvrdoći vode, temperaturi dovodne vode, sobnoj temperaturi, vrsti i količini punjenja, stupnju zaprljanosti, korištenom deterdžentu, kolebanjima glavnog izvora električne energije i odabranim dodatnim mogućnostima.
- Vrijednosti za opće programe osim ciklusa **Eco 40-60 (Eko 40-60)** i **Eco 40-60 (Eko 40-60) + ** samo su okvirni.
- Uredba EU 2019/2023 vrijedi od 1. ožujka 2021. i odnosi se na razred energetske učinkovitosti prema Uredbi EU 2019/2014.
- Skenirajte QR kod na energetskoj naljepnici isporučenoj s uređajem što će vam pružiti poveznicu za web stranicu s podacima u svezi učinkovitosti uređaja u EU EPREL bazi podataka. Zadržite energetsku naljepnicu kao referencu zajedno s korisničkim priručnikom i svim ostalim dokumentima isporučenim s uređajem.
- Naziv modela nalazi se na nazivnoj pločici uređaja, kad otvorite vrata nalazi se tik uz otvor bubnja.
- Za pronalaženje iste informacije u EPREL posjetite stranicu <https://eprel.ec.europa.eu> i pretražite koristeći naziv modela. (Vrijedi od 1. ožujka 2021.)

Program za sušenje

Opći savjeti za sušenje

Upotrebjavajte automatske programe za sušenje većine punjenja. Elektronički senzori mjere temperaturu ispuha kako bi povećali ili smanjili temperaturu sušenja za brže vrijeme reakcije i točnije upravljanje temperaturom.

- Hladna Voda iz slavine treba ostaviti za vrijeme ciklusa sušenja.
- Jednostavno je odabrati automatski postupak uređaja od pranja do sušenja.
- Za sušenje većine punjenja provjerite je li sve rublje sličnog materijala i debljine.
- Nemojte pretjerano napuniti uređaja guranjem previše predmeta u bubanj. Predmeti se moraju moći slobodno kotrljati.
- Ako otvorite vrata i izvadite rublje prije nego što uređaj završi program, pritisnite tipku **Pokretanje/Zaustavljanje**.
- Nakon završetka sušenja na zaslonu će se pojaviti poruka End. Ako tijekom određenog vremena ne izvadite odjeću iz bubnja, na zaslonu će se pojaviti Cd i uređaj povremeno okreće odjeću u bubnju tijekom sljedeća 4 sata kako bi smanjio gužvanje. Za zaustavljanje te funkcije pritisnite bilo koju tipku u izvadite odjeću iz bubnja.

Vuneni predmeti

Vunene predmete nemojte sušiti kotrljanjem. Razvucite ih u njihov izvorni oblik i osušite ih ravne.

Tkani i ispleteni materijali

Neki tkani i ispleteni materijali mogu se stisnuti prema različitim mjerama, ovisno o njihovoj kvaliteti.

Uvijek razvucite takve materijale odmah nakon sušenja.

Odjeća koju ne treba glačati i sintetička odjeća

Nemojte pretjerano puniti uređaj. Izvadite predmete koje ne treba glačati čim se uređaj zaustavi kako biste smanjili nabore.

Odjeća za bebe i spavaćice

Uvijek provjerite upute proizvođača.

Deke i prekrivači

Provjerite oznake za njegu tkanine na dekama i prekrivačima prije korištenja programa sušenja. Neke deke i prekrivači mogu se skupiti zbog zagrijavanja.

Gumeni i plastični predmeti

Nemojte sušiti bilo kakve predmete napravljene od gume ili plastike ili koji sadrže gumu ili plastiku, kao što su:

- Pregače, dječji opršnjaci, pokrivači za stolice
- Zastori i stolnjaci
- Prostirači za kupaonicu

Fiberglas

U uređaju nemojte sušiti predmete od staklenih vlakana. Čestice stakla koje ostanu u uređaju mogu se uhvatiti za odjeću i uzrokovati iritaciju kože.

NAPOMENA

- Nakon isključivanja ciklusa sušenja uređaja, motor ventilatora za sušenje može nastaviti raditi još 60 sekundi u svrhu zaštite.
- Pazite prilikom vađenja odjeće iz uređaja jer odjeća ili uređaj mogu biti vrući.
- Procijenjeno vrijeme sušenja ovisi od stvarnog vremena sušenja tijekom automatskog ciklusa. Vrsta tkanine, veličina opterećenja, a suhoća odabrane utjecati na vrijeme sušenja.
- Kad odaberete isključivo sušenje, centrifugiranje se pokreće automatski radi uštede energije.

Korištenje programa sušenja

Možete prilagoditi program uporabom sljedećih funkcija sušenja:

Normalno (15)

Skraćuje vrijeme sušenja i potrošnju energije tijekom programa sušenja.

- Vrsta tkanine: pamučne ili lanene tkanine kao što su pamučni ručnici, majice i laneno rublje.
- Maksimalno punjenje: **nazivno**

Vrijeme 30 / 60 / 120 minuta

Promijenite vrijeme sušenja prema maksimalnom punjenju.

- Vrsta tkanine: pamuk, ručnici
- Maksimalno punjenje: **1 kg (30 minuta), 2 kg (60 minuta), 4 kg (120 minuta)**

Glačanje (☞)

Prikladno za glačanje kako bi se jednostavno osušila vlažna odjeća.

- Vrsta tkanine: pamučne ili lanene tkanine, spremne za glačanje na kraju programa.
- Maksimalno punjenje: **nazivno**

Niska temperatura (☞)

Prikladno za sušenje pri niskoj temperaturi radi manjeg oštećenja odjeće.

- Vrsta tkanine: za osjetljive tkanine
- Maksimalno punjenje: **3,5 kg**

Normal Eco (☞)

Prikladno za program sušenja s uštedom energije.

- Vrsta tkanine: pamučne ili lanene tkanine kao što su pamučni ručnici, majice i laneno rublje.
- Maksimalno punjenje: **nazivno**

NAPOMENA

- Kapacitet stroja za pranje rublja je dva puta veći od kapaciteta sušenja rublja. Ako će se stroj koristiti za sušenje rublja, tada količina rublja za pranje mora biti manja radi učinkovitijeg sušenja rublja. Ako je u pranju potpuno napunjena perilica, uklonite polovicu količine rublja prije početka programa za sušenje.
- Svi ciklusi sušenja započinju kratkim ciklusom centrifuge kako bi se iscijedilo što više vlage iz rublja prije sušenja.

Korištenje funkcije pranja i sušenja.

- 1 Pripremite odjeću i napunite bubanj.

- Radi postizanja ujednačenog sušenja svi komadi rublja moraju biti od sličnog materijala i slične debljine.
- Ne pretrpavajte bubanj. Mora ostati dovoljno prostora za preokretanje odjevnih predmeta.

- 2 Pritisnite tipku **Napajanje**.

- 3 Odaberite program pranja.

- 4 Dodajte deterdžent.

- 5 Nekoliko puta pritisnite tipku **Dry (Sušenje)** pri čemu se izmjenjuju programi:
 - Normalno (☞) - za uobičajeno sušenje
 - Vrijeme 30 / 60 / 120 minuta - za određeno trajanje sušenja
 - Glačanje (☞) - za prosušivanje rublja koje ostaje vlažno radi lakšeg glačanja
 - Niska temperatura (☞) - za osjetljive tkanine

- 6 Pritisnite tipku **Pokretanje/Zaustavljanje**.

Korištenje samo funkcije sušenja.

- 1 Pripremite odjeću i napunite bubanj.
 - Radi postizanja ujednačenog sušenja svi komadi rublja moraju biti od sličnog materijala i slične debljine.
 - Ne pretrpavajte bubanj. Mora ostati dovoljno praznog prostora za preokretanje odjeće.

- 2 Pritisnite tipku **Napajanje**.

- Ne birajte program pranja i nemojte dodati deterdžent.

- 3 Nekoliko puta pritisnite tipku **Dry (Sušenje)** pri čemu se izmjenjuju programi:
 - Normalno (☞) - za uobičajeno sušenje
 - Vrijeme 30 / 60 / 120 minuta - za određeno trajanje sušenja

38 RAD

- Glačanje (☞) - za prosušivanje rublja koje ostaje vlažno radi lakšeg glačanja
- Niska temperatura (☞) - za osjetljive tkanine
- Normal Eco (☞) - za grublje tkanine

4 Pritisnite tipku **Pokretanje/Zaustavljanje**.

NAPOMENA

- Ako odaberete program, nećete moći odabrati program za sušenje. Ako se to dogodi dva puta pritisnite tipku **Napajanje** radi isključivanja i ponovnog uključivanja stroja.

Korištenje sušenja kondenzacijom zraka bez vode

Raspoloživa je mogućnost **EcoHybrid** za sušenje kondenzacijom zraka bez potrošnje vode koja bi se koristila za kondenziranje.

- 1 Pripremite odjeću i napunite bubanj.
 - Radi postizanja ujednačenog sušenja svi komadi rublja moraju biti od sličnog materijala i slične debljine.
 - Ne pretrpavajte bubanj. Mora ostati dovoljno praznog prostora za preokretanje odjeće.
- 2 Pritisnite tipku **Napajanje**.
- 3 Odaberite program za sušenje.
- 4 Pritisnite i držite tipku **Dry (Sušenje)** 3 sekunde.
- 5 Pritisnite tipku **Pokretanje/Zaustavljanje**.

Dodatne mogućnosti i funkcije

Programe možete prilagoditi dodatnim mogućnostima i funkcijama.

Prilagođavanje programa pranja

Svaki program ima automatski odabrane zadane postavke. Tipkama je moguće prilagoditi te postavke.

Temp. (Temperatura)

Ova tipka odabire temperaturu pranja za odabrani program.

- Pritisnite tipku **Temp. (Temperatura)** dok ne zasvijetli željena postavka temperature.
- Odaberite temperaturu vode prikladnu za vrstu punjenja koju perete. Slijedite etikete za održavanje tkanine odjevnog predmeta za najbolje rezultate.

Spin (Centrifuga)

Uzastopnim pritiskanjem te tipke možete odabrati brzinu centrifuge.

- Pritisnite tipku **Spin (Centrifuga)** za biranje brzine centrifuge.

NAPOMENA

- Ako je za brzinu centrifuge odabrano **No (Bez)**, bubanj perilice okrenut će se prije odvoda vode.

Rinse+ (Ispiranje+)

Funkcija se preporučuje ljudima alergičnim na deterdžente.

- Pritisnite i držite **TurboWash** tipku 3 sekunde, kako biste uključili ispiranje.

Slijede koraci za daljnju prilagodbu programa pranja:

- 1 Pripremite odjeću i napunite bubanj.
- 2 Pritisnite tipku **Napajanje**.
- 3 Dodajte deterdžent.

4 Odaberite program pranja.

5 Prema potrebi prilagodite program pranja (**Temp. (Temperatura)**, **Spin (Centrifuga)** i **Rinse+ (Ispiranje+)**).

6 Pritisnite tipku **Pokretanje/Zaustavljanje**.

Korištenje samo funkcije centrifuge

- 1 Pripremite odjeću i napunite bubanj.
- 2 Pritisnite tipku **Napajanje**.
 - Ne birajte program pranja i nemojte dodati deterdžent.
- 3 Pritisnite tipku **Spin (Centrifuga)**.
- 4 Pritisnite tipku **Pokretanje/Zaustavljanje**.

NAPOMENA

- Ako odaberete program pranja, nećete moći odabrati samo ciklus centrifugiranja. Ako se to dogodi dva puta pritisnite tipku **Napajanje** radi isključivanja i ponovnog uključivanja stroja.

Korištenje posebnih mogućnosti

Programe možete prilagoditi uporabom sljedećih posebnih mogućnosti:

Steam (Vodena para)

Dodavanje ove mogućnosti pomaže u postizanju boljih rezultata čišćenja.

Wrinkle Care (Njega za manje nabora)

Dodavanje ove mogućnost smanjuje prekomjerno nabiranje odjeće pranjem nakon centrifuge.

40 RAD

NAPOMENA

- Odabirom ove opcije odjeća se preokreće svakih nekoliko minuta tijekom 30 minuta nakon završetka odabranog programa. Dok ta opcija radi na zaslonu će se pojaviti End.

TurboWash

Dodavanje ove mogućnosti skraćuje vrijeme programa uz postizanje sličnih rezultata čišćenja.

Slijedite navedene korake za korištenje posebnih mogućnosti.

- 1 Pritisnite tipku **Napajanje**.
- 2 Odaberite program pranja.
- 3 Prema potrebi prilagodite program pranja (**Temp. (Temperatura)**, **Spin (Centrifuga)** i **Rinse+ (Ispiranje+)**).
- 4 Za korištenje posebnih mogućnosti, Dodatno 1: pritisnite tipku **Steam (Vodena para)** ili **TurboWash**.
Dodatno 2: pritisnite i 3 sekunde držite tipku **Steam (Vodena para)** kako biste odabrali mogućnost **Wrinkle Care (Njega za manje nabora)**.
- 5 Pritisnite tipku **Pokretanje/Zaustavljanje**.

Korištenje osnovnih mogućnosti

Programe možete prilagoditi uporabom sljedećih osnovnih mogućnosti:

Pre Wash (Pretpranje)

Ova se mogućnost preporučuje za pranje jako zaprljanog rublja.

- 1 Pritisnite tipku **Napajanje**.
- 2 Odaberite program pranja.

- 3 Istodobno pritisnite i 3 sekunde držite gumbе **TurboWash** i **Dry (Sušenje)**.

- 4 Pritisnite tipku **Pokretanje/Zaustavljanje**.

Add Item (Naknadno dodavanje odjeće)

Ovu mogućnost možete koristiti za dodavanje ili uklanjanje rublja nakon pokretanja programa pranja.

- 1 Pritisnite tipku **Napajanje**.
- 2 Odaberite program pranja.
- 3 Pritisnite tipku **Pokretanje/Zaustavljanje**.
- 4 Po želji pritisnite tipku **Add Item (Naknadno dodavanje odjeće)**.
- 5 Nakon što se vrata otključaju otvorite ih i dodajte ili izvadite neke komade rublja.
- 6 Zatvorite vrata i pritisnite tipku **Pokretanje/Zaustavljanje**.

NAPOMENA

- Iz sigurnosnih razloga vrata ostaju zaključana kada je razina vode ili temperatura unutar bubnja visoka. Tada nije moguće dodavati rublje.

Delay End (Vremenska odgoda)

Ovu funkciju možete postaviti tako da se perilica rublja automatski pokrene i završi s radom nakon određenog vremenskog intervala.

- 1 Pritisnite tipku **Napajanje**.
- 2 Odaberite program pranja.
- 3 Po želji pritisnite tipku **Delay End (Vremenska odgoda)**.
- 4 Pritisnite tipku **Pokretanje/Zaustavljanje**.

NAPOMENA

- Osim LED svjetla tipke **Delay End (Vremenska odgoda)** sva ostala LED svjetla na upravljačkoj ploči isključit će se za 20 minuta. Značajka se može razlikovati ovisno o nabavljenom modelu.
- Vrijeme odgode je do završetka programa, ne do njegova početka. Stvarno vrijeme rada može se razlikovati zbog temperature vode, rublja i drugih čimbenika.
- Za poništavanje funkcije pritisnite tipku **Napajanje**.
- Izbjegavajte korištenje tekućeg deterdženta za ovu funkciju.

Upotreba ezDispense

Upotrijebite tipke **Dozator 1** i **Dozator 2** kako biste postavili i upravljali funkcijom **ezDispense**.

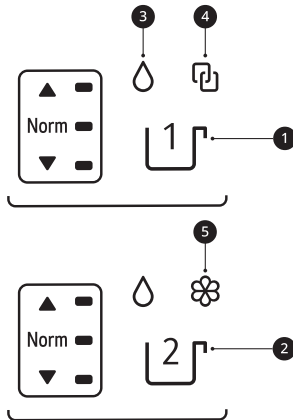

- 1 Tipka **Dozator 1**
- 2 Tipka **Dozator 2**
- 3 Indikator tekućeg deterdženta
- 4 Indikator Link (upotreba samo tekućeg deterdženta za oba odjeljka)
- 5 Indikator tekućeg omekšivača

NAPOMENA

- Ako nema dovoljno deterdženta ili omekšivača;

- Ako pritisnete tipku **Napajanje**: LED svjetlo će treperiti i oglasit će se zvono.
- Ako uređaj radi: LED svjetlo će treperiti.
- Zadane su postavke konfigurirane za optuštanje deterdženta **Dozatora 1** i omekšivača **Dozatora 2**.

Promjena količine otpuštanja za jedno punjenje

- 1 Pritisnite tipku **Napajanje**.
- 2 Okrenite gumb za odabir željenog ciklusa.
- 3 Pritisnite tipku **Dozator 1** ili **Dozator 2** za povećavanje ili smanjivanje otpuštene količine od zadanih postavki.

Indikator tipki	Otpuštena količina *1
	Više (110 %)
	Normalno (100 %)
	Manje (90 %)
	Isključeno (0 %)

*1 Zadane postavke konfigurirane su za otpuštanje **42 ml** deterdženta i **30 ml** omekšivača za **4-6 kg** normalno zaprljanog rublja.

- 4 Pritisnite tipku **Pokretanje/Zaustavljanje**.

42 RAD

NAPOMENA

- Upotrijebite preporuke proizvođača na pakiranju deterdženta ili omekšivača pri postavljanju količina **ezDispense** za standardno punjenje od **4-6 kg**.
- Većina ciklusa automatski upotrebljava zadane količine koje ste postavili, a prikazuju se normalnim LED svjetlom na tipkama **Dozator 1** i **Dozator 2**.
- Ciklusi **Delicates (Osjetljivo rublje)** i **Tub Clean (Čišćenje bubnja)** prema zadanom isključuju funkciju **ezDispense**.

Promjena zadanih količina otpuštanja

Zadane postavke konfigurirane su za otpuštanje **42 ml** deterdženta i **30 ml** omekšivača za **4-6 kg** normalno zaprljanog rublja.

Deterdžent bi se trebao upotrebljavati u skladu s uputama proizvođača deterdženta i odabrati u skladu s vrstom, bojom, razinom zaprljanosti tkanine i temperaturom pranja.

- 1 Pritisnite tipku **Napajanje**.
- 2 Promijenite zadanu količinu otpuštanja.
 - **Dozator 1:** pritisnite i 3 sekunde držite tipku **Dozator 1**.
 - **Dozator 2:** pritisnite i 3 sekunde držite tipku **Dozator 2**.
- 3 Okrenite gumb za povećanje ili smanjivanje količine deterdženta ili omekšivača. Količina je prikazana na zaslonu.
 - Zadane količine mogu se povećavati ili smanjivati u jedinicama od **1 ml** u rasponu od **9 ml** do **150 ml**. Otpuštena količina može se neznatno razlikovati ovisno o modelu.
- 4 Spremite promjene zadanih postavki.
 - **Dozator 1:** pritisnite i 3 sekunde držite tipku **Dozator 1**.
 - **Dozator 2:** pritisnite i 3 sekunde držite tipku **Dozator 2**.

Upotreba oba dozatora za tekući deterdžent

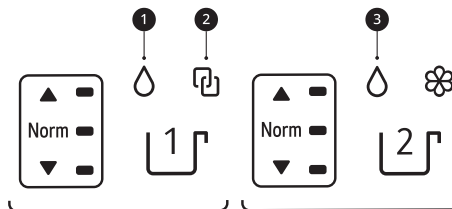

NAPOMENA

- Ako postavite oba dozatora za tekući deterdžent, ne možete upotrebljavati dozator tekućeg omekšivača za tekući omekšivač.
- Ako želite koristiti tekući omekšivač:
 - Nakon završetka programa odaberite **Rinse+Spin (Ispiranje+Centrifuga)** (zadani program preuzimanja ciklusa) i dodajte omekšivač izravno u bubanj ili u ručni odjeljak za deterdžent za glavno pranje.
 - Ako ste preuzeli ciklus za preuzimanje, **Rinse+Spin (Ispiranje+Centrifuga)** nije dostupan.

Postavljanje Dozatora 2 za jednaki dozator tekućeg deterdženta

- 1 Pritisnite tipku **Napajanje**.
- 2 Istodobno pritisnite i 3 sekunde držite tipke **Dozator 1** i **Dozator 2**.
- 3 Pritisnite tipku **Dozator 1** kako bi zasvijetlio indikator Link **2**.
 - Indikator tekućeg deterdženta **1** uvijek svijetli.
 - Ako je odabran indikator Link **2**, ne može se upravljati tipkom **Dozator 2**.
- 4 Za spremanje promjena istodobno pritisnite i 3 sekunde držite tipke **Dozator 1** i **Dozator 2**.

Postavljanje Dozatora 2 za različiti dozator tekućeg deterdženta

- 1 Pritisnite tipku **Napajanje**.

- 2 Istodobno pritisnite i 3 sekunde držite tipke **Dozator 1** i **Dozator 2**.
- 3 Pritisnite tipku **Dozator 2** kako bi zasvijetlio indikator tekućeg deterdženta ③.
- 4 Za spremanje promjena istodobno pritisnite i 3 sekunde držite tipke **Dozator 1** i **Dozator 2**.

Čišćenje crpnog sustava ezDispense

Ovu funkciju koristite za promjenu vrste deterdženta ili omekšivača. Ova funkcija čisti zaostali deterdžent ili omekšivač u crijevu spojenom na **ezDispense** ① (kod promjene vrste deterdženta ili omekšivača).

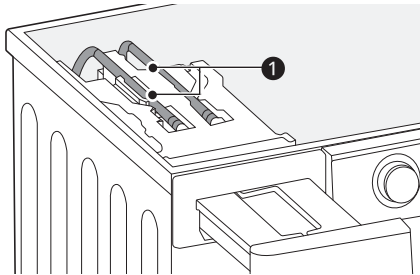

NAPOMENA

- Ovu funkciju pokrenite jednom mjesečno (ili češće prema potrebi) kako biste uklonili nakupine deterdženta i ostale ostatke.
- Ako ne očistite pretinac **ezDispense** deterdžent ili omekšivač ostat će u spojenom crijevu.
- Upotreba ove funkcije može u bubnju stvoriti ponešto pjene.

- 1 Operite odjeću **ezDispense** koju treba očistiti. Pogledajte **Redovito čišćenje uređaja i izvođenje hitnog pražnjenja vode** u poglavlju **ODRŽAVANJE** za više detalja.
- 2 Napunite odjeljak vodom do linije **MAKS.** kako biste ga očistili.
- 3 Pritisnite tipku **Napajanje**.

- 4 Pritisnite i držite gumb **Spin (Centrifuga)** 3 sekunde kako biste očistili priključeno crijevo. Kad je ta opcija odabrana na zaslonu se pojavljuje dčL.
- 5 Pritisnite tipku **Dozator 1** ili **Dozator 2** za odabir odjeljka koji je potrebno očistiti.
 - Moguće je čišćenje oba odjeljka istovremeno.
- 6 Pritisnite tipku **Pokretanje/Zaustavljanje**. Funkcija će se završiti za 16 minuta.

Postavke

Child Lock (Roditeljska zaštita)

S pomoću ove opcije onemogućite kontrole. Ova funkcija može spriječiti djecu u mijenjanju ciklusa ili upravljanju uređajem.

NAPOMENA

- Kada je ova funkcija postavljena, zaključane su sve tipke osim tipke **Napajanje**.
- Kada je upravljanje uređajem zaključano, a ova funkcija uključena na zaslonu se naizmjenično prikazuju indikator čL i preostalo vrijeme pranja.
- Isključivanje perilice neće poništiti ovu funkciju. Funkciju morate ručno deaktivirati kako biste mogli pristupiti drugim funkcijama.

Zaključavanje upravljačke ploče

- 1 Uključite perilicu rublja.
- 2 Za aktiviranje te funkcije istodobno pritisnite i 3 sekunde držite tipke **Delay End (Vremenska odgoda)** i **Add Item (Naknadno dodavanje odjeće)**.
 - Čut ćete zvučni signal i na zaslonu će se pojaviti čL.

Otključavanje upravljačke ploče

- 1 Uključite perilicu rublja.

44 RAD

2 Za deaktiviranje te funkcije istodobno pritisnite i 3 sekunde držite tipke **Delay End (Vremenska odgoda)** i **Add Item (Naknadno dodavanje odjeće)**.

Beep On/Off (Zvučni signal Uključen/Isključen)

Prilikom pokretanja i zaustavljanja uređaj se oglašava melodijom.

- Za deaktiviranje/aktiviranje ove funkcije istodobno pritisnite i 3 sekunde držite tipke **Steam (Vodena para)** i **TurboWash**.

PAMETNE FUNKCIJE

Aplikacija LG ThinQ

Aplikacija **LG ThinQ** omogućava komunikaciju s uređajem putem pametnog telefona.

Značajke aplikacije LG ThinQ

Komunicirajte s perilicom putem pametnog telefona koristeći se prikladnim pametnim značajkama.

Remote Start (Odložen početak)

Omogućava daljinsko upravljanje uređajem iz aplikacije **LG ThinQ**.

Download Cycle (Preuzimanje ciklusa)

Možete preuzeti nove i posebne cikluse koji nisu uključeni u osnovne cikluse na uređaju.

Na uspješno registrirane uređaje može se preuzeti niz specijaliziranih ciklusa koji su specifični za uređaj.

Nakon završetka preuzimanja ciklusa u uređaj on će ga čuvati do preuzimanja sljedećeg novog ciklusa.

NAPOMENA

- Samo se jedan preuzeti ciklus može istodobno pohraniti u uređaju.

Tub Clean (Čišćenje bubnja) Coach (Podsjetnik)

Ova funkcija prikazuje koliko je ciklusa preostalo prije no što treba pokrenuti funkciju čišćenja bubnja **Tub Clean (Čišćenje bubnja)**.

Praćenje energije

Ova funkcija provjerava potrošnju energije nedavno korištenih ciklusa i mjesečni prosjek.

Smart Diagnosis (Pametna dijagnoza)

Ova funkcija pruža korisne informacije za dijagnosticiranje i rješavanje problema s uređajem na temelju obrasca uporabe.

Postavke

Omogućuju vam da postavite različite opcije na uređaju i u aplikaciji.

Push upozorenje

Kada je ciklus završen ili uređaj ima problema, imate mogućnost primanja automatskih obavijesti na pametni telefon. Obavijesti se primaju čak i ako je aplikacija **LG ThinQ** isključena.

NAPOMENA

- Ako promijenite bežični usmjerivač, davatelja internetskih usluga ili lozinku, izbrisite registrirani uređaj iz aplikacije **LG ThinQ** i ponovno ga registrirajte.
- Aplikacija je podložna promjenama u svrhu poboljšanja uređaja bez prethodne obavijesti korisnicima.
- Značajke mogu varirati ovisno o modelu.

Prije upotrebe aplikacije ThinQ tvrtke LG

- 1 Provjerite udaljenost između uređaja i bežičnog usmjerivača (Wi-Fi mreža).
 - Ako je udaljenost između uređaja i bežičnog usmjerivača prevelika, signal slabi. To može uzrokovati duže vrijeme registriranja ili onemogućiti instalaciju.
- 2 Isključite funkciju **Mobilni podaci** ili **Mrežni podaci** na svom pametnom telefonu.

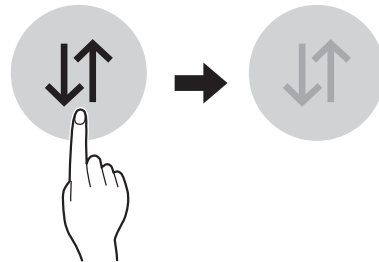

46 PAMETNE FUNKCIJE

- 3** Povežite svoj pametni telefon s bežičnim usmjerivačem.

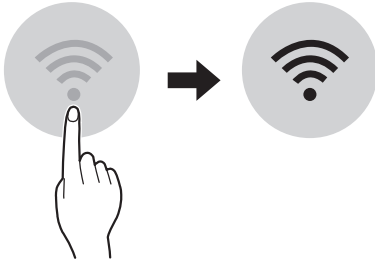

NAPOMENA

- Kako biste provjerili bežičnu Wi-Fi vezu, provjerite svijetli li ikona  na upravljačkoj ploči.
- Uređaj podržava samo Wi-Fi mreže od 2,4 GHz. Kako biste provjerili mrežnu frekvenciju, obratite se davatelju internetskih usluga ili pogledajte priručnik za bežični usmjerivač.
- **LG ThinQ** nije odgovoran za bilo kakve probleme mrežne veze ili bilo kakve pogreške, kvarove ili greške uzrokovane mrežnom vezom.
- Ako uređaj ima problema pri povezivanju s Wi-Fi mrežom, možda je predaleko od usmjernika (router). Nabavite Wi-Fi repetitor (proširivač raspona) kako biste poboljšali jačinu Wi-Fi signala.
- Wi-Fi veza se možda neće uspostaviti ili može biti prekinuta zbog okoline kućne mreže.
- Mrežna veza možda neće ispravno raditi, ovisno o davatelju internetskih usluga.
- Okolno bežično okruženje može uzrokovati spori rad bežične mreže.
- Uređaj se ne može registrirati zbog problema s bežičnim prijenosom signala. Isključite uređaj i pričekajte oko minutu prije ponovnog pokušaja.
- Ako je na bežičnom usmjerivaču uključen vatrozid (firewall), onemogućite vatrozid ili dodajte izuzetak.
- Naziv bežične mreže (SSID) treba sadržavati kombinaciju latiničnih slova i brojeva. (Nemojte upotrebljavati posebne znakove).
- Korisničko sučelje (UI) pametnog telefona može varirati ovisno o mobilnom operativnom sustavu (OS) i proizvođaču.

- Ako je sigurnosni protokol usmjerivača podešen na **WEP**, možda nećete moći postaviti mrežu. Promijenite na druge sigurnosne protokole (preporučuje se **WPA2**) i ponovno registrirajte proizvod.

Instalacija aplikacije ThinQ tvrtke LG

Potražite aplikaciju **LG ThinQ** u trgovini Google Play Store ili Apple App Store na svom pametnom telefonu. Slijedite upute za preuzimanje i instaliranje aplikacije.

Aktiviranje mrežne veze

- 1 Pokrenite aplikaciju **LG ThinQ**.
- 2 U aplikaciji odaberite i dodirnite **Perilica s prednjim punjenjem**.
- 3 Pritisnite tipku **Napajanje** na upravljačkoj ploči.
- 4 Pritisnite i 3 sekunde držite tipku **Wi-Fi** na upravljačkoj ploči.
 - Wi-Fi LED svjetlo trepće tijekom uspostavljanja veze.

Daljinsko korištenje perilice rublja

Remote Start (Odložen početak)

Vašom perilicom rublja možete daljinski upravljati s pomoću pametnog telefona. Također možete pratiti napredak ciklusa, tako da točno znate koliko je vremena preostalo do kraja ciklusa.

Korištenje ove funkcije

- 1 Stavite odjeću u bubanj.
 - Po želji, dodajte izbjeljivač ili omekšivač u odgovarajući dio dozatora.

- 2 Pritisnite tipku **Napajanje**.
- 3 Pritisnite i držite tipku **Remote Start (Odložen početak)** 3 sekunde kako biste omogućili ovu funkciju daljinskog upravljanja.
- 4 Pokrenite ciklus iz aplikacije **LG ThinQ** na svom pametnom telefonu.

NAPOMENA

- Kada je ova funkcija omogućena, ciklus možete pokrenuti samo iz aplikacije **LG ThinQ** na svom pametnom telefonu. Ako se ciklus ne pokrene, uređaj će čekati pokretanje ciklusa sve dok se daljinski ne isključi iz aplikacije ili se ova funkcija onemogući.
- Ako su vrata otvorena, ne možete daljinski pokrenuti ciklus.

Ručno onemogući ovu funkciju

Kada je ova funkcija aktivirana, pritisnite i držite tipku **Remote Start (Odložen početak)** 3 sekunde.

Deaktivacija mrežne veze

- 1 Pritisnite tipku **Napajanje** na upravljačkoj ploči.
- 2 Za deaktiviranje mrežne veze istodobno pritisnite i 3 sekunde držite tipke **Spin (Centrifuga)** i **Delay End (Vremenska odgoda)**.

Potrošnja energije u stanju mirovanja

Potrošnja energije u stanju mirovanja	0,5 W
Potrošnja energije u mrežnom stanju pripravnosti	2,0 W

Vrijeme nakon kojeg funkcija upravljanja potrošnjom električne energije ili slična funkcija automatski prebacuje opremu u stanje pripravnosti i/ili isključenosti i/ili umreženo stanje pripravnosti

**20
minut
a**

HRVATSKI

NAPOMENA



- Aktiviranje mrežne veze može povećati potrošnju energije uređaja.

Obavijest s informacijama o softveru s otvorenim izvornim kodom

Za pristup otvorenom kodu prema licencama GPL, LGPL, MPL i ostalim licencama za softver s otvorenim kodom sadržan u ovom uređaju posjetite <http://opensource.lge.com>.

Osim izvornog koda, možete preuzeti sve predmetne uvjete licence, izjave o odricanju odgovornosti i napomene o autorskim pravima. LG Electronics vam nudi i mogućnost dostave izvornog koda na CD ROM-u uz određenu naknadu troškova za medij, dostavu i obradu narudžbe. Pišite nam na opensource@lge.com. Ponuda vrijedi tri godine nakon naše zadnje otpreme ovog proizvoda. Ponuda vrijedi za sve koji su upoznati s ovom informacijom.

Smart Diagnosis (Pametna dijagnoza)

Ova značajka dostupna je samo na modelima s logotipom  ili .

Upotrijebite ovu značajku za pomoć u dijagnozi i rješavanju problema s uređajem.

NAPOMENA

- Zbog razloga koji se ne mogu pripisati nemaru tvrtke LG, postoji mogućnost da usluga ne radi zbog vanjskih faktora kao što su, između ostalog, nedostupnost Wi-Fi mreže, nepovezanost na Wi-Fi mrežu, lokalna politika trgovine aplikacijama ili nedostupnost aplikacije.

48 PAMETNE FUNKCIJE

- Značajka se može mijenjati bez prethodne najave i može imati različite oblike ovisno o mjestu na kojem se nalazite.

Upotreba aplikacije ThinQ tvrtke LG za dijagnosticiranje problema

Ako nađete na problem sa svojim uređajem koji je opremljen funkcijom Wi-Fi, on može prenijeti podatke za rješavanje problema na pametni telefon putem aplikacije **LG ThinQ**.



- Pokrenite aplikaciju **LG ThinQ** i odaberite značajku **Smart Diagnosis** u izborniku. Pratite upute aplikacije **LG ThinQ**.

Upotreba zvučne dijagnoze za dijagnosticiranje problema

Pratite sljedeće upute za upotrebu metode zvučne dijagnoze.

- Pokrenite aplikaciju **LG ThinQ** i odaberite značajku **Smart Diagnosis** u izborniku. Pratite upute za zvučnu dijagnozu aplikacije **LG ThinQ**.

- 1 Pritisnite tipku **Napajanje** kako biste uključili perilicu rublja.
 - Nemojte pritiskati druge tipke.

- 2 Približite mikrofonski pametnog telefona logotipu  ili .

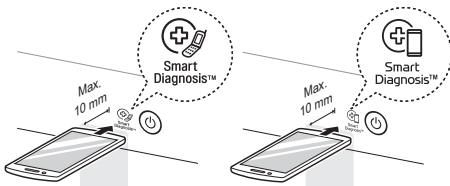

- 3 Pritisnite i držite tipku **Temp. (Temperatura)** 3 sekunde ili duže dok držite mikrofonski pametnog telefona uz logotip sve dok se prijenos ne završi.
 - Držite pametni telefon na mjestu dok se prijenos podataka ne završi. Prikazuje se vrijeme preostalo za prijenos podataka.

- 4 Nakon što prijenos podataka završi, dijagnoza će se prikazati u aplikaciji.

NAPOMENA

- Za najbolje rezultate nemojte pomicati pametni telefon dok se tonovi prenose.

ODRŽAVANJE

⚠ UPOZORENJE

- Prije čišćenja isključite perilicu iz napajanja kako biste izbjegli opasnost od strujnog udara. Nepoštivanje ovog upozorenja može dovesti do ozbiljnih ozljeda, požara, strujnog udara ili smrti.
- Za čišćenje perilice nemojte upotrebljavati jake kemikalije, abrazivna sredstva za čišćenje ili otapala. Oni mogu oštetiti završni premaz perilice.

Čišćenje nakon svakog pranja

Što treba čistiti

Uvijek uklonite predmete iz perilice rublja čim ciklus završi. Ostavljanje vlažnih predmeta u perilici rublja može uzrokovati stvaranje nabora, prijenos boje i neugodan miris.

- Nakon završetka ciklusa pranja obrišite vrata i unutrašnjost brtve vrata kako biste uklonili vlagu.
- Ostavite vrata malo otvorena kako biste osušili unutrašnjost bubnja.
- Obrišite kućište perilice rublja suhom krpom kako biste uklonili vlagu.

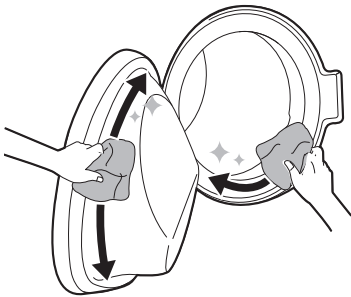

⚠ UPOZORENJE

- Samo ako su djeca pod nadzorom ostavite vrata otvorena kako bi se osušila unutrašnjost perilice rublja.

Čišćenje vanjskog dijela

Pravilnim održavanjem možete produljiti vijek trajanja perilice.

Vanjske površine

- Odmah obrišite bilo kakvu prolivenu tekućinu.
- Obrišite vlažnom krpom i zatim ponovno suhom krpom kako biste bili sigurni da vlaga nije ostala u spojevima ili procjepima ormarića.
- Površinu ili zaslon ne pritišćite oštrim predmetima.

Vrata

- Perite vlažnom krpom s vanjske i unutarnje strane i zatim osušite suhom krpom.

⚠ UPOZORENJE

- Ne pokušavajte odvojiti ploče ili rastaviti proizvod. Ne upotrebljavajte oštre predmete na kontrolnoj ploči kako biste rukovali proizvodom.

Redovito čišćenje uređaja i izvođenje hitnog pražnjenja vode

Čišćenje bubnja

Ovo je posebna funkcija koja pomaže u čišćenju unutrašnjosti uređaja s pomoću namakanja, pranja, ispiranja i centrifuge.

50 ODRŽAVANJE

Pokrenite funkciju **jednom mjesečno** (ili češće prema potrebi) kako biste uklonili nakupine deterdženta, omekšivača i ostale ostatke.

- Ako unutar uređaja ima plijesni ili se zadržao neugodan miris tu funkciju pokrenite **jednom tjedno tijekom 3 tjedna** uz redovite označene intervale.

NAPOMENA

- Na zaslonu će se pojaviti poruka **ŁŁ** kako bi upozorila na preporuku provođenja ove funkcije.

- 1 Uklonite svu odjeću ili predmete iz perilice rublja i zatvorite vrata.
- 2 Otvorite ladicu dozatora i dodajte prašak protiv kamenca u glavni odjeljak za pranje.
 - Umjesto praška mogu se koristiti tablete koje treba staviti izravno u bubanj.
- 3 Polako zatvorite ladicu dozatora.
- 4 Uključite perilicu rublja i zatim odaberite **Tub Clean (Čišćenje bubnja)**.
- 5 Pritisnite tipku **Pokretanje/Zaustavljanje** za početak.
- 6 Ostavite vrata otvorena kako bi se u potpunosti osušila unutrašnjost uređaja.
 - Ako se unutrašnjost uređaja ne osuši u potpunosti to može prouzročiti neugodan miris ili stvaranje plijesni.

⚠ UPOZORENJE

- Samo ako su djeca pod nadzorom ostavite vrata otvorena kako bi se osušila unutrašnjost perilice rublja.

Čišćenje filtra dovoda vode

Filter dovoda vode prikuplja kamenac ili bilo koji drugi talog iz vode koja se dovodi u uređaj.

Približno svakih šest mjeseci očistite filter dovoda vode, a još i češće ako je voda vrlo tvrda ili sadrži i ostavlja tragove kamenca.

- Zatvorite slavine dovoda vode ako neko vrijeme nećete upotrebljavati uređaj (na primjer tijekom odmora), a posebice ako nema podnog odvoda (slivnika) u neposrednoj blizini.
- Poruka o pogrešci **ŁE** prikazat će se na upravljačkoj ploči kada voda ne ulazi u ladicu deterdženta.

- 1 Isključite napajanje i zatvorite slavinu vode, a zatim odvijte crijevo za dovod vode.

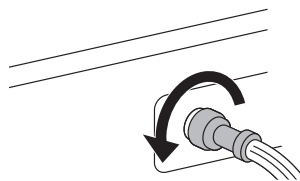

- 2 Malim kliještima skinite filter dovoda vode i očistite ga srednje tvrdom četkicom za zube.

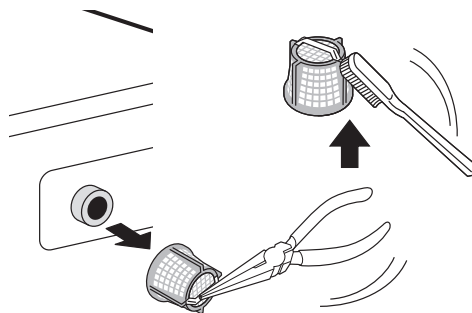

Čišćenje filtra odvodne pumpe i izvođenje hitnog pražnjenja vode

U odvodnom filtru skupljaju se niti i mali predmeti koji su slučajno ostavljeni u odjeći. Redovito svakih šest mjeseci provjeravajte je li filter čist kako biste osigurali neometan rad uređaja.

Pričekajte da se voda ohladi prije čišćenja filtra odvodne pumpe. Isto tako i prije otvaranja vrata u hitnom slučaju i pražnjenja vode u hitnom slučaju.

- 1 Isključite perilicu rublja iz napajanja.

- 2** Otvorite pokrovni poklopac i izvucite cijev za pražnjenje.

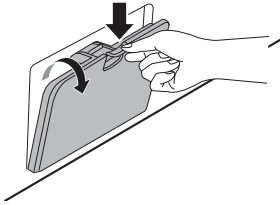

- 3** Najprije izvadite čep za ispuštanje iz cijevi za pražnjenje **1**, a zatim ispustite vodu. Zatim polagano odvijte filter odvodne pumpe **2** kako biste ispustili preostalu vodu, a zatim iz filtra uklonite svu prljavštinu ili predmete.

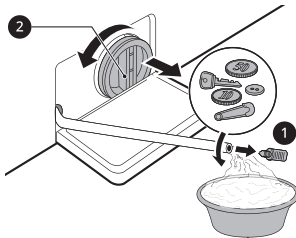

- 4** Nakon čišćenja filtra odvodne pumpe pažljivo ga umetnite i pažljivo navijte pokrovni poklopac u smjeru kazaljke sata pazeći da navoj ne krene u krivo što bi moglo prouzročiti propuštanje. Ponovno umetnite čep u cijev za pražnjenje i stavite je u njezin držač.

- 5** Zatvorite pokrovni poklopac.

⚠ OPREZ

- Budite pažljivi prilikom ispuštanja vode jer voda može biti vruća.
- Pokrenite program za čišćenje bubnja jednom mjesечно (ili češće, po potrebi) kako biste uklonili nakupine deterdženta i ostale ostatke.

Čišćenje ladice ezDispense

Očistite odjeljke **ezDispense** svaki put kada ponovno dodajete deterdžent/omekšivač ili mijenjate u novu vrstu deterdženta/omekšivača.

Uklonite i očistite ladicu dozatora deterdženta **jednom ili dva puta mjesечно**. Ako deterdžent ostavite dulje vrijeme u ladici dozatora deterdženta ili ako koristite perilicu rublja dugo mogu se nakupiti ostatci u ladici dozatora deterdženta.

⚠ UPOZORENJE

- Ne prskajte vodu unutar perilice rublja. To može uzrokovati strujni udar.

- 1** Isključite perilicu i iskopčajte kabel za napajanje.
- 2** Izvucite ladicu dozatora deterdženta dok se ne zaustavi.
- 3** Pritisnite prema dolje gumb za odvajanje **1** kako biste mogli izvaditi ladicu.

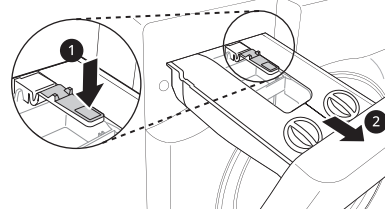

- 4** Otvorite poklopce.

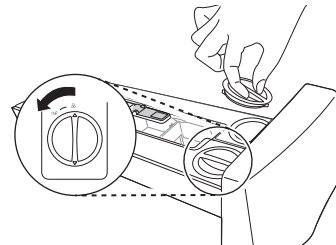

- 5** Očistite umetke toplom vodom.
- Isperite ladicu toplom vodom kako bi se ostatci deterdženta ili nakupine omekšivača otopile.
 - Upotrijebite meku krpu ili četku za uklanjanje ostataka.
 - Nemojte upotrebljavati sapun za čišćenje ladice i umetaka.

52 ODRŽAVANJE

- 6** Ako se deterdžent ili omekšivač stvrdnuo unutar **ezDispense** odjeljaka, skinite poklopce na ladici.

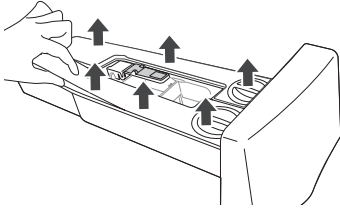

- 10** Ponovno umetnite ladicu dozatora deterdženta.

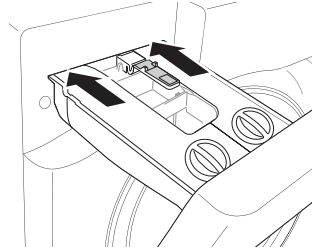

- 7** Toplom vodom očistite unutrašnjost odjeljaka.
- Upotrijebite meku krpu ili četku za čišćenje i uklanjanje ostataka.
 - Nemojte upotrebljavati sapun za čišćenje ladice i umetaka.

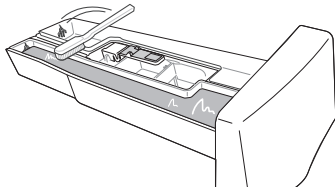

- 8** Sigurno zatvorite poklopce na odjeljcima **ezDispense**.

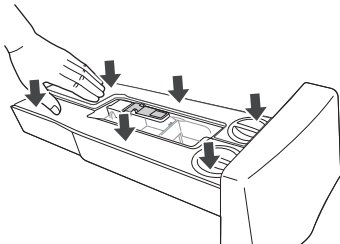

- 9** Obrišite preostalu vlagu suhim ručnikom ili krpom nakon čišćenja.

RJEŠAVANJE PROBLEMA

Može doći do pogrešaka i kvarova tijekom rada vaše perilice rublja. Sljedeće tablice sadrže moguće uzroke i napomene za rješavanje poruke o pogrešci ili kvara. Preporučuje se da pažljivo pročitate tablice u nastavku kako biste uštedjeli vrijeme i novac potrebne za kontaktiranje sa servisnim centrom tvrtke LG Electronics.

HRVATSKI

Prije pozivanja servisnog centra

Vaša perilica rublja opremljena je sustavom za automatsko praćenje pogrešaka koji otkriva i dijagnosticira probleme u ranoj fazi. Ako perilica rublja ne radi ispravno ili uopće ne radi, provjerite sljedeće tablice prije pozivanja servisnog centra tvrtke LG Electronics.

Poruke o pogreškama

Simptomi	Mogući uzrok i rješenje
IE POGREŠKA DOVODA VODE	Dovod vode nije prikladan na toj lokaciji. Voda ne ulazi u perilicu rublja ili ulazi sporo. <ul style="list-style-type: none"> • Provjerite drugu slavinu u domu.
	Slavina dovoda vode nije potpuno otvorena. Voda ne ulazi u perilicu rublja ili ulazi sporo. <ul style="list-style-type: none"> • Otvorite slavinu do kraja.
	Crijevo/a dovoda vode izvijena su. <ul style="list-style-type: none"> • Izravnajte crijevo ili ponovno postavite crijevo za dovod vode
	Začepljen je filter crijeva dovoda. <ul style="list-style-type: none"> • Provjerite i očistite filter ulaznog ventila nakon zatvaranja slavina i skidanja priključaka crijeva sa stroja.
UE POGREŠKA RAVNOTEŽE	Perilica rublja ima sustav za otkrivanje i ispravljanje neravnoteže. <ul style="list-style-type: none"> • Ako je odjeća na kraju ciklusa previše mokra, presložite punjenje kako biste omogućili pravilno centrifugiranje. Zatvorite vrata i pritisnite tipku Pokretanje/Zaustavljanje. Može proći nekoliko trenutaka prije nego što uređaj počne centrifugu. Vrata moraju biti zaključana kako bi se postiglo centrifugiranje.
	Punjenje u perilici je premalo. Ovaj sustav može zaustaviti vrtnju ili čak prekinuti ciklus centrifugiranja ako su određeni teški predmeti (npr. prostirači za kupaonicu, kućni ogrtač itd.) u bubnju. <ul style="list-style-type: none"> • Dodajte 1 ili 2 slična predmeta ili manje dijelove odjeće kako biste uravnotežili punjenje. Zatvorite vrata i pritisnite tipku Pokretanje/Zaustavljanje. Može proći nekoliko trenutaka prije nego što uređaj počne centrifugu. Vrata moraju biti zaključana kako bi se postiglo centrifugiranje.

54 RJEŠAVANJE PROBLEMA

Simptomi	Mogući uzrok i rješenje
OE POGREŠKA ODVODA VODE	<p>Odvodno crijevo je izvijen ili začepljeno. Voda u perilici rublja ne otječe ili otječe sporo.</p> <ul style="list-style-type: none"> Očistite i izravnajte odvodno crijevo. <p>Začepljen je odvodni filter.</p> <ul style="list-style-type: none"> Provjerite i očistite odvodni filter.
dE dE I dE2 dE4 POGREŠKA VRATA	<p>Senzor vrata je неисправan.</p> <ul style="list-style-type: none"> Nazovite servisni centar tvrtke LG. Telefonski broj lokalnog servisnog centra tvrtke LG možete pronaći u jamstvenom listu.
EE POGREŠKA KONTROLE	<p>Pogreška kontrole perilice.</p> <ul style="list-style-type: none"> Isključite strujni utikač i pozovite servis.
LE POGREŠKA MOTORA	<p>Preopterećenje motora.</p> <ul style="list-style-type: none"> Pričekajte 30 minuta da se ohladi motor perilice i zatim ponovno pokrenite ciklus.
FE POGREŠKA PRELIJEVANJA	<p>Preljevanje vode zbog možda неисправnog ventila vode.</p> <ul style="list-style-type: none"> Zatvorite slavinu za vodu. Iskopčajte strujni utikač. Pozovite servis.
PE POGREŠKA SENZORA TLAKA	<p>Senzor za razinu vode je неисправan.</p> <ul style="list-style-type: none"> Zatvorite slavinu za vodu. Iskopčajte strujni utikač. Pozovite servis.
u5 POGREŠKA SENZORA ZA VIBRACIJE	<p>Senzor za vibracije je неисправan.</p> <ul style="list-style-type: none"> Pozovite servis.
FF POGREŠKA SMRZAVANJA	<p>Jesu li opskrbeno/odvodno crijevo ili pumpa smrznuti?</p> <ul style="list-style-type: none"> Dovedite toplu vodu u bubanj kako biste odmrzli odvodno crijevo i pumpu. Dovodno crijevo pokrijte vlažnim i toplim ručnikom.
RE CURENJE VODE	<p>Curenje vode.</p> <ul style="list-style-type: none"> Pozovite servis.
PF POGREŠKA NAPAJANJA	<p>Tijekom rada se možda dogodila pogreška napajanja ili nepravilna usluga isporuke električne energije.</p> <ul style="list-style-type: none"> Pritisnite tipku Pokretanje/Zaustavljanje kako biste ponovno pokrenuli ciklus.
dHE POGREŠKA SUŠENJA	<p>Funkcije samo sušenja ne rade.</p> <ul style="list-style-type: none"> Pozovite servis.

Poruke o pogreškama ezDispense

Simptomi	Mogući uzrok i rješenje
E d l ezDispense POGREŠKA 1	Količina tekućeg deterdženta u odjeljku za deterdžent nije se smanjila. Nakon stavljanja deterdženta u odjeljak za deterdžent, ostavljen je dulje vrijeme te se deterdžent stvrdnuo. <ul style="list-style-type: none"> Očistite temeljito odjeljak za deterdžent, napunite ga tekućim deterdžentom, umetnite ga u ladicu i pokrenite postupak pranja. Ako se neprestano prikazuje E d l, pozovite servis.
E d2 ezDispense POGREŠKA 2	Količina tekućeg deterdženta u odjeljku za deterdžent nije se smanjila. <ul style="list-style-type: none"> Pozovite servis.
E d3 ezDispense POGREŠKA 3	Količina omekšivača u odjeljku za omekšivač ili tekući deterdžent nije se smanjila. Nakon stavljanja omekšivača u odjeljak za omekšivač ili tekući deterdžent, ostavljen je dulje vrijeme te se omekšivač stvrdnuo. <ul style="list-style-type: none"> Očistite temeljito odjeljak za omekšivač ili tekući deterdžent, napunite ga tekućim omekšivačem, umetnite ga u ladicu i pokrenite postupak pranja. Ako se neprestano prikazuje E d3, pozovite servis.
E d4 ezDispense POGREŠKA 4	Količina tekućeg omekšivača u odjeljku za tekući omekšivač ili tekući deterdžent nije se smanjila. <ul style="list-style-type: none"> Pozovite servis.
E d5 ezDispense POGREŠKA 5	Količina tekućeg deterdženta ili omekšivača u odjeljku za tekući omekšivač ili tekući deterdžent nije se smanjila. <ul style="list-style-type: none"> Pozovite servis.
□ Pn POGREŠKA OTVARANJA ezDispense	Perilica je radila bez u potpunosti zatvorene ladice. Ladica je otvorena tijekom postupka pranja. <ul style="list-style-type: none"> Potpuno zatvorite ladicu. Ako se neprestano prikazuje □ Pn, pozovite servis.

HRVATSKI

Zvukovi koje možete čuti

Simptomi	Mogući uzrok i rješenje
Klepetavi i zvecketavi zvukovi	Strani predmeti kao što su ključevi, kovanice ili učvrsnice mogu biti u bubnju. <ul style="list-style-type: none"> Zaustavite perilicu i provjerite ima li stranih predmeta u bubnju. Ako se zvukovi i dalje čuju nakon ponovnog pokretanja perilice, nazovite servis.

56 RJEŠAVANJE PROBLEMA

Simptomi	Mogući uzrok i rješenje
Glasan zvuk	<p>Teška odjeća može proizvoditi glasan zvuk. To je uobičajeno.</p> <ul style="list-style-type: none"> Ako se zvuk i dalje čuje, uređaj vjerojatno nije u ravnoteži. Zaustavite i ponovo rasporedite odjeću.
	<p>Odjeća možda nije u ravnoteži.</p> <ul style="list-style-type: none"> Pauzirajte program i rasporedite odjeću nakon što se vrata otključaju.
Vibrirajući zvuk	<p>Nisu uklonjeni svi ambalažni materijali.</p> <ul style="list-style-type: none"> Uklonite ambalažni materijal.
	<p>Odjeća možda nije ravnomjerno raspodijeljena u bubnju.</p> <ul style="list-style-type: none"> Pauzirajte program i rasporedite odjeću nakon što se vrata otključaju.
	<p>Nisu naslonjene sve noge za poravnanje čvrsto i ravnomjerno uz pod.</p> <ul style="list-style-type: none"> Pogledajte upute Poravnanje uređaja za upute o poravnavanju uređaja.
	<p>Pod nije dovoljno čvrst.</p> <ul style="list-style-type: none"> Provjerite je li pod čvrst i ne savija se. Pogledajte Preduvjeti mjesta postavljanja za odabir odgovarajućeg mjesta postavljanja.

Rad

Simptomi	Mogući uzrok i rješenje
Curenje vode.	<p>Odvodne cijevi doma su začepljene.</p> <ul style="list-style-type: none"> Odčepite odvodne kanalizacijske cijevi. Prema potrebi obratite se vodoinstalateru.
	<p>Curenje je uzrokovano nepravilno postavljanim odvodnim crijevom ili začepljenim odvodnim crijevom.</p> <ul style="list-style-type: none"> Očistite i izravnajte odvodno crijevo. Redovito provjeravajte i čistite odvodni filter.
	<p>Poklopac filtra odvodne pumpe nije pravilno postavljen.</p> <ul style="list-style-type: none"> Ponovno postavite filter odvodne pumpe.

Simptomi	Mogući uzrok i rješenje
Perilica rublja ne radi.	Upravljačka ploča je isključena zbog neaktivnosti. <ul style="list-style-type: none"> To je normalno. Pritisnite tipku Napajanje kako biste uključili uređaj.
	Perilica rublja je isključena iz napajanja. <ul style="list-style-type: none"> Provjerite je li kabel za napajanje čvrsto priključen u ispravnu utičnicu.
	Zatvoren dovod vode. <ul style="list-style-type: none"> Potpuno otvorite slavinu dovoda vode.
	Kontrole nisu ispravno postavljene. <ul style="list-style-type: none"> Provjerite je li program pravilno postavljen. Zatvorite vrata i pritisnite tipku Pokretanje/Zaustavljanje.
	Vrata su otvorena. <ul style="list-style-type: none"> Zatvorite vrata i provjerite kako nema nikakvih predmeta ispod vrata koji bi mogli spriječiti potpuno zatvaranje.
	Strujni prekidač/osigurač je aktiviran/pregorio. <ul style="list-style-type: none"> Provjerite strujne prekidače/osigurače. Zamijenite osigurače ili vratite strujne prekidače u početni položaj. Uređaj mora biti spojen na vlastiti namjenski strujni krug. Uređaj će nastaviti izvoditi prekinuti program nakon uspostave napajanja.
Perilica rublja ne radi.	Trebaju se ponovno postaviti kontrole. <ul style="list-style-type: none"> Pritisnite tipku Napajanje, a zatim ponovno odaberite željeni program i pritisnite tipku Pokretanje/Zaustavljanje.
	Nakon postavljanja programa nije pritisnuta tipka Pokretanje/Zaustavljanje. <ul style="list-style-type: none"> Pritisnite tipku Napajanje, a zatim ponovno odaberite željeni program i pritisnite tipku Pokretanje/Zaustavljanje. Ako tijekom određenog vremena ne pritisnete tipku Pokretanje/Zaustavljanje uređaj će se isključiti.
	Vrlo nizak tlak vode. <ul style="list-style-type: none"> Provjerite neku drugu slavinu u kući kako biste bili sigurni da je tlak vode u kućanstvu zadovoljavajući.
	Perilica rublja grije vodu ili stvara paru. <ul style="list-style-type: none"> Bubanj može privremeno prestati s radom tijekom određenih ciklusa dok se voda ne zagrije na postavljenu temperaturu.
Tipke možda neće pravilno funkcionirati.	Aktivirana je opcija Child Lock (Roditeljska zaštita). <ul style="list-style-type: none"> Prema potrebi deaktivirajte opciju Child Lock (Roditeljska zaštita).
Vrata se ne otvaraju.	Nakon pokretanja perilice rublja vrata se ne mogu otvoriti iz sigurnosnih razloga. <ul style="list-style-type: none"> To je normalno. Vrata možete otvoriti na siguran način kad se isključi .

58 RJEŠAVANJE PROBLEMA

Simptomi	Mogući uzrok i rješenje
Perilica se ne puni pravilno.	Filtar dovoda vode je začepljen. <ul style="list-style-type: none"> • Provjerite jesu li začepljeni filtri dovoda na ventilima za punjenje.
	Dovodna crijeva mogu biti savijena. <ul style="list-style-type: none"> • Provjerite jesu li dovodna crijeva savijena ili začepljena.
	Nedovoljan dovod vode. <ul style="list-style-type: none"> • Provjerite jesu li slavine za hladnu i toplu vodu potpuno otvorene.
	Crijeva za dovod hladne i tople su zamijenjena. <ul style="list-style-type: none"> • Provjerite spojeve dovodnog crijeva.
Perilica ne ispušta vodu.	Odvodno crijevo je savijeno. <ul style="list-style-type: none"> • Izravnajte odvodno crijevo.
	Odvod se nalazi više od 1,2 metra od poda. <ul style="list-style-type: none"> • Provjerite da odvodno crijevo nije više od 1,2 metra iznad dna uređaja.
Deterdžent se samo djelomično ispušta ili se uopće ne ispušta.	Upotrebljavate previše deterdženta. <ul style="list-style-type: none"> • Slijedite upute proizvođača deterdženta.
	Filtar odvodne pumpe je možda začepljen. <ul style="list-style-type: none"> • Očistite odvodni filtar.
Ciklus traje duže nego obično.	Punjenje u perilici je premalo. <ul style="list-style-type: none"> • Dodajte još predmeta kako bi perilica mogla uravnotežiti punjenje.
	Teški predmeti su pomiješani s lakšim predmetima. <ul style="list-style-type: none"> • Uvijek perite predmete slične težine zajedno kako bi perilica mogla ravnomjerno rasporediti težinu punjenja prije centrifuge.
	Punjenje nije u ravnoteži. <ul style="list-style-type: none"> • Ručno rasporedite punjenje ako se odjeća zapetlja.
Kraj ciklusa je odgođeno	Punjenje nije u ravnoteži ili je pokrenut program za uklanjanje sapunice. <ul style="list-style-type: none"> • To je uobičajeno. Preostalo vrijeme prikazano na zaslonu označuje predviđeno trajanje pranja. Stvarno trajanje može se razlikovati.

Učinak perilice

Simptomi	Mogući uzrok i rješenje
Nezadovoljavajuće uklanjanje mrlja	Neoprane mrlje. <ul style="list-style-type: none"> • Predmeti koji su prethodno oprani mogu imati neoprane mrlje. Te se mrlje teško uklanjaju i mogu zahtijevati ručno pranje ili prethodnu obradu kako bi se uklonile.

Simptomi	Mogući uzrok i rješenje
Bojenje	Izbjeljivač ili omekšivač se prerano ispušta. <ul style="list-style-type: none"> • Odjeljak za doziranje je prepunjen. Zbog toga dolazi do prebrzog ispuštanja izbjeljivača ili omekšivača. Uvijek dobro izmjerite izbjeljivač ili omekšivač kako biste spriječili prekomjerno punjenje. • Polagano zatvorite dozator deterdženta.
	Izbjeljivač ili omekšivač izravno je dodan odjeći u bubnju. <ul style="list-style-type: none"> • Uvijek koristite dozator deterdženta kako biste osigurali pravilno ispuštanje izbjeljivača ili omekšivača u odgovarajuće vrijeme tijekom ciklusa.
	Odjeća nije pravilno razvrstana. <ul style="list-style-type: none"> • Tamnu odjeću perite odvojeno od svijetle i bijele odjeće kako biste spriječili promjenu boje. • Jako prljave predmete uvijek perite odvojeno od malo prljavih predmeta.
Nabiranje	Oprana odjeća nije pravovremeno izvađena iz perilice rublja. <ul style="list-style-type: none"> • Uvijek izvadite predmete iz uređaja odmah nakon završetka programa.
	Perilica je preopterećena. <ul style="list-style-type: none"> • Perilica se može potpuno napuniti rubljem, ali se bubanj ne bi trebao u potpunosti ispunjavati predmetima. Vrata perilice moraju se moći lako zatvoriti.
	Crijeva za dovod hladne i tople vode su zamijenjena. <ul style="list-style-type: none"> • Ispiranje vrućom vodom može uzrokovati gužvanje tkanine. Provjerite spojeve dovodnog crijeva.
	Možda je prevelika brzina centrifugiranja. <ul style="list-style-type: none"> • Brzina centrifugiranja prilagodite vrsti tkanine.

Neugodan miris

Simptomi	Mogući uzrok i rješenje
Pljesniv ili neugodan miris u perilici	Unutrašnjost bubnja nije pravilno očišćena. <ul style="list-style-type: none"> • Redovito izvršavajte funkciju Tube Clean (Čišćenje bubnja).
	Može doći do pojave neugodnih mirisa ako crijevo za izbacivanje vode nije pravilno postavljeno pa voda teče natrag u perilicu. <ul style="list-style-type: none"> • Prilikom ugradnje crijeva za izbacivanje vode pazite da se ne savije ili blokira.
	Ako dozator deterdženta redovito ne čistite moguća je pojava neugodnih mirisa zbog plijesni ili stranih tvari. <ul style="list-style-type: none"> • Izvadite i očistite dozator deterdženta, posebice gornji i donji dio otvora dozatora.

60 RJEŠAVANJE PROBLEMA

ezDispense

Simptomi	Mogući uzrok i rješenje
Alarm za ponovno dodavanje nastavlja prikazivati kada je dodan deterdžent/omekšivač.	Deterdžent/omekšivač se nakupio na senzorima za razinu tekućine. <ul style="list-style-type: none"> Otvorite poklopce odjeljaka i očistite unutrašnjosti odjeljaka ezDispense toplom vodom. Upotrijebite meku četku za uklanjanje ostataka. Ako se alarm za ponovno dodavanje neprestano prikazuje, pozovite servis.
	Količina deterdženta/omekšivača nije dovoljna kako je senzor otkrio. <ul style="list-style-type: none"> Napunite deterdžent/omekšivač do oznake MAX u odjeljku.
Otpušteno previše/premalo deterdženta ili omekšivača.	Možda je potrebno promijeniti zadanu postavku količina otpuštanja. <ul style="list-style-type: none"> Provjerite i promijenite zadanu postavku količina otpuštanja.
ezDispense ne otpušta deterdžent/omekšivač.	Funkcija ezDispense je isključena. <ul style="list-style-type: none"> Uključite funkciju ezDispense.
	Otvori za ventilaciju su blokirani. <ul style="list-style-type: none"> Očistite otvore za ventilaciju za poklopce na odjeljcima toplom vodom.
	Deterdžent ili omekšivač u odjeljcima ezDispense se stvrdnuo. <ul style="list-style-type: none"> Očistite odjeljke ezDispense i promijenite deterdžent ili omekšivač.
Tijekom ispiranja pojavljuje se pjena, a nakon pranja na odjeći ima ostataka deterdženta.	Tijekom ispiranja korišten je deterdžent. <ul style="list-style-type: none"> Provjerite jesu li deterdžent/omekšivač pravilno napunjeni. (Desno: deterdžent / lijevo: omekšivač)
Nakon pranja na odjeći ima ostataka sredstava.	Potrebno je očistiti unutrašnjost ezDispense sustava. <ul style="list-style-type: none"> Prilikom upotrebe oba dozatora za tekući deterdžent svakako prethodno pokrenite ezDispense Nozzle Clean (ezDispense čišćenje dispenzera i mlaznica).
Deterdžent, omekšivač istječe iz poklopca ezDispense odjeljaka.	Potrebno je održavati vodoravno poravnanje ezDispense odjeljaka. <ul style="list-style-type: none"> Do istjecanja dolazi kad je ezDispense odjeljak nagnut. Polagano kličite ezDispense odjeljak prema van ili prema unutra držeći ga objema rukama radi sigurnosti.
	Poklopac nije potpuno zatvoren. <ul style="list-style-type: none"> Čvrsto zatvorite poklopce ezDispense odjeljaka. Pazite kako ne biste opustili poklopce.

Sušenje

Simptomi	Mogući uzrok i rješenje
Problem sa sušenjem	<p>Provjerite slavinu dovoda vode.</p> <ul style="list-style-type: none"> Nemojte prepuniti perilicu. Provjerite odvodi li se ispravno voda iz perilice rublje za izdvajanje prikladne količine vode iz punjenja. Kada je veličina punjenja rublja premala za ispravno kotrljanje. Dodajte nekoliko ručnika. Isključite slavinu dovoda vode.
Vrijeme sušenja predugo je.	<p>Temperatura okoline preniska je.</p> <ul style="list-style-type: none"> Pobrinite se da je temperatura u dopuštenom rasponu.
Učinkovitost sušenja je slaba ili loša.	<p>Dovod vode nije ispravan. Voda se upotrebljava za automatsko čišćenje filtra za vlakna na bubnju tijekom sušenja.</p> <ul style="list-style-type: none"> Pobrinite se da je slavina za dovod vode otvorena.
	<p>Voda se ne ispušta ispravno.</p> <ul style="list-style-type: none"> Pobrinite se da odvodni filter nije začepljen.
	<p>Uređaj je preopterećen.</p> <ul style="list-style-type: none"> Provjerite kapacitet punjenja za odabrani program. Ako je potrebno, dodajte program vremena sušenja.
	<p>Brzina centrifuge premala je.</p> <ul style="list-style-type: none"> Odaberite najveću dopuštenu brzinu centrifuge za program pranja.
Iz stražnje strane uređaja izlazi topli zrak.	<p>Uređaj zagrijava zrak radi sušenja odjeće.</p> <ul style="list-style-type: none"> Topli zrak suši odjeću i izlazi iz stražnje strane uređaja.

62 RJEŠAVANJE PROBLEMA

Wi-Fi veza

Simptomi	Mogući uzrok i rješenje
Vaš kućanski aparat i pametni telefon nisu spojeni na Wi-Fi mrežu.	Lozinka za Wi-Fi mrežu na koju se pokušavate spojiti nije ispravna. <ul style="list-style-type: none"> Pronađite Wi-Fi mrežu na koju je spojen Vaš pametni telefon i uklonite je, a zatim registrirajte svoju perilicu u aplikaciji LG ThinQ.
	Mobilni podaci za Vaš pametni telefon su uključeni. <ul style="list-style-type: none"> Isključite funkciju Mobile data na svojem pametnom telefonu i registrirajte perilicu rublja putem Wi-Fi mreže.
	Naziv bežične mreže (SSID) je pogrešno postavljen. <ul style="list-style-type: none"> Naziv bežične mreže (SSID) treba sadržavati kombinaciju latiničnih slova i brojeva. (Nemojte upotrebljavati posebne znakove).
	Frekvencija usmjerivača nije 2,4 GHz. <ul style="list-style-type: none"> Podržana je samo frekvencija usmjerivača od 2,4 GHz. Postavite bežični usmjerivač na 2,4 GHz i povežite perilicu rublja s bežičnim usmjerivačem. Obratite se svom davatelju pristupa internetu ili proizvođaču usmjerivača kako biste provjerili frekvenciju usmjerivača.
	Udaljenost između uređaja i bežičnog usmjerivača je prevelika. <ul style="list-style-type: none"> Ako je udaljenost između uređaja i bežičnog usmjerivača prevelika, signal može biti preslab i veza se možda neće uspješno konfigurirati. Premjestite usmjerivač tako da je bliže uređaju.

Briga o kupcima i servis

Kontaktirajte LG Electronics informacijski centar za kupce.

- Ovlaštene LG Electronics servise pronaći ćete na našoj internetskoj stranici **www.lg.com**, pa slijedite tamo navedene upute.
- Ne preporučuje se samostalno popravljati uređaj jer ga to može dodatno oštetiti i poništiti valjanost jamstva.
- Rezervni dijelovi navedeni u Uredbi 2019/2023 dostupni su tijekom najmanje 10 godina.



РЪКОВОДСТВО ЗА ЕКСПЛОАТАЦИЯ

КОМБИНИРАНА

ПЕРАЛНЯ СЪС СУШИЛНЯ



Преди започването на монтажа прочетете внимателно тези инструкции. Това ще опрости монтажа и ще гарантира, че продуктът е монтиран правилно и безопасно. Оставете тези инструкции близо до продукта след монтажа за бъдещи справки.

БЪЛГАРСКИ

F4DV912H2EA

www.lg.com

Copyright © 2021 LG Electronics Inc. Всички права запазени.

СЪДЪРЖАНИЕ

Това ръководство може да съдържа изображения или съдържание, различно от модела, който сте закупили.

Ръководството подлежи на редакция от производителя.

ИНСТРУКЦИИ ЗА БЕЗОПАСНОСТ

ПРОЧЕТЕТЕ ВСИЧКИ ИНСТРУКЦИИ ПРЕДИ УПОТРЕБА.....	3
ПРЕДУПРЕЖДЕНИЕ	3
ГРИЖА ЗА ОКОЛНАТА СРЕДА.....	9

МОНТИРАНЕ

Части и спецификации	12
Изисквания по отношение на мястото за монтаж	15
Разопаковане на уреда	16
Нивелиране на уреда	17
Свързване на захранващия маркуч	19
Монтиране на маркуча за изходяща вода	20

ЕКСПЛОАТАЦИЯ

Преглед на експлоатацията	22
Контролен панел	24
Подготовка на прането	27
Добавяне на перилни препарати и омекотители	28
Таблица с програми.....	32
Програма за сушене	39
Допълнителни опции и функции	42

ИНТЕЛИГЕНТНИ ФУНКЦИИ

Приложение LG ThinQ	48
Smart Diagnosis	51

ПОДДРЪЖКА

Почистване след всяко измиване	52
Периодично почистване на уреда и извършване на спешно източване на водата	53

ОТСТРАНЯВАНЕ НА НЕИЗПРАВНОСТИ

Преди да се обадите за сервиз.....	57
------------------------------------	----

ИНСТРУКЦИИ ЗА БЕЗОПАСНОСТ

ПРОЧЕТЕТЕ ВСИЧКИ ИНСТРУКЦИИ ПРЕДИ УПОТРЕБА

Насоките за безопасност по-долу имат за цел да предотвратят непредвидени рискове или увреждане поради опасна или неправилна употреба на уреда.

Насоките са разделени в графи „ПРЕДУПРЕЖДЕНИЕ“ и „ВНИМАНИЕ“, както е описано по-долу.

БЪЛГАРСКИ

Съобщения за безопасност

 Този символ е използван за посочване на фактори и употреби, които могат да носят риск. Прочетете внимателно частта, обозначена с този символ, и следвайте инструкциите, за да избегнете рисковете.

 **ПРЕДУПРЕЖДЕНИЕ**
Това показва, че неспазването на инструкциите може да причини сериозни наранявания или смърт.

 **ВНИМАНИЕ**
Това показва, че неспазването на инструкциите може да причини леки наранявания или да нанесе повреда на продукта.

ПРЕДУПРЕЖДЕНИЕ

ПРЕДУПРЕЖДЕНИЕ

За да намалите риска от експлозия, пожар, смърт, електрически удар, наранявания или изгаряния на хора при употреба на продукта, спазвайте основните предпазни мерки, включително следните:

Техническа безопасност

- Този уред може да се използва от деца на възраст над 8 години и лица с намалени физически, сетивни или умствени способности

4 ИНСТРУКЦИИ ЗА БЕЗОПАСНОСТ

или липса на опит и знания, стига да са под наблюдение или да получават инструкции относно употребата на уреда по безопасен начин, разбирайки възможните опасности. Деца не бива да си играят с уреда. Почистването и поддръжката не бива да се извършват от деца без надзор.

- Деца под 3 години трябва да се държат далеч от уреда, освен ако не са под непрекъснато наблюдение.
- Ако кабелът за електрозахранването е повреден, той трябва да се замени от производителя, неговия сервизен посредник или подходящо квалифицирани лица, за да се избегне опасност.
- Вентилационните отвори не трябва да се запушват с килим.
- Този уред е предназначен само за домашна употреба.
- Използвайте нов маркуч или комплект маркучи, доставени с уреда. Повторното използване на стари маркучи може да причини изтичане на вода и последващи щети върху имуществото.
- Налягането във входящия отвор за водата трябва да бъде между 50 kPa и 800 kPa.

Максимален капацитет

Максималният капацитет в някои цикли за сухи дрехи е **Изпиране (12 кг)/Сушене (8 кг)**.

Препоръчителният максимален капацитет за всяка програма за изпиране може да бъде различен. За да получите добри резултати от измиването, моля, вижте **Таблица с програми** в глава **ЕКСПЛОАТАЦИЯ** за допълнителни подробности.

Техническа безопасност за използване на сушилнята

- Не сушете неизпрани предмети в уреда.
- Артикули, които са замърсени с вещества като готварско олио, растително масло, ацетон, алкохол, петрол, керосин, препарати за премахване на петна, терпентин, восък и препарати за премахване на восък трябва да се изперат с гореща вода с

допълнително количество препарат, преди да бъдат изсушени в уреда.

- Никога не спирайте уреда преди края на цикъла на сушене, освен ако всички предмети не се извадят бързо и не се разстелят, така че топлината да се разсее.
- Предмети като пореста гума (латексова пяна), шапки за баня, водоустойчиви текстилни изделия, подплатени с гума изделия и дрехи или възглавници, снабдени с подпънки от пореста гума, не трябва да се сушат в уреда.
- Омекотителите за тъкани или подобни продукти трябва да се използват, както е посочено в инструкциите за употреба на омекотители.
- Премахнете всички предмети от джобовете като запалки и кибрит.
- Уредът не трябва да се използва, ако за почистването му са използвани индустриални химикали.

Монтиране

- Никога не се опитвайте да използвате уреда, ако е повреден, неправилно функциониращ, частично разглобен или ако има липсващи или счупени части, включително повреден кабел или щепсел.
- Този уред трябва да се транспортира само от двама или повече души, държащи здраво уреда.
- Не монтирайте уреда на влажно и прашно място. Не монтирайте или съхранявайте уреда на открито място или на място, което е изложено на атмосферни условия като директна слънчева светлина, вятър, дъжд или температури под нулата.
- Уверете се, че захранващият кабел е изцяло поставен в контакта.
- Не включвайте уреда в контакти с множество гнезда, токозахранващи блокове или разклонители.
- Не видоизменяйте захранващия кабел, предоставен с уреда. Ако той не пасва в електрическия контакт, монтирайте подходящ контакт като ползвате услугите на квалифициран електротехник.

6 ИНСТРУКЦИИ ЗА БЕЗОПАСНОСТ

- Този уред е оборудван със захранващ кабел с проводник за заземяване на оборудването/заземяващ щепсел. Щепселът трябва да бъде включен в подходящ изходящ контакт, който е монтиран и заземен в съответствие с всички местни кодекси и наредби.
- Неправилното свързване на проводника за заземяване на оборудването може да доведе до риск от токов удар. Консултирайте се с квалифициран електротехник или сервизен персонал, ако имате съмнения дали уредът е правилно заземен.
- Този уред не трябва да се инсталира зад врата, която се заключва, плъзгаща се врата или врата с панта на противоположната страна спрямо тази на уреда, така че пълното отваряне на вратата на уреда да е ограничено.

Експлоатация

- Не използвайте остри предмети по контролния панел, за да работите с уреда.
- Не опитвайте да разделяте панели или да разглобявате уреда.
- Не ремонтирайте или подменяйте никоя част на уреда. Всички ремонти и цялото обслужване трябва да се извършват от квалифициран сервизен персонал, освен ако в настоящото ръководство за експлоатация не е специално препоръчано друго. Използвайте единствено одобрени фабрични части.
- Не натискайте вратата на уреда прекалено много надолу, когато е отворена.
- Не поставяйте в уреда живи животни, например домашни любимци.
- Не перете килими, постелки, обувки, одеяла за домашни любимци, играчки с пълнеж или други предмети, различни от дрехи или чаршафи, в тази пералня.
- Не дръжте запалими материали като марли, хартия, парцали, химикали и др. в зоната под и около уреда.
- Не оставяйте вратата на уреда отворена. Ако децата висят на вратата или пропълзят вътре в уреда, могат да причинят щети или наранявания.

- Не поставяйте, не перете и не сушете изделия, които са почистени, изпрани, напоени или напръскани със запалими или взривоопасни вещества (като например восък, препарати за почистване на восък, смазка, боя, бензин, обезмаслител, разтвори за химическо чистене, керосин, петрол, препарати за премахване на петна, терпентин, растително масло, олио, ацетон, спирт и т.н.). Неправилната употреба може да доведе до пожар или експлозия.
- Не използвайте и не съхранявайте запалими или възпламеними вещества (етер, бензен, алкохол, химикали, пропан-бутан, горим спрей, бензин, разреждател, нефт, инсектицид, освежител за въздух, козметика и др.) близо до уреда.
- Никога не бъркайте в уреда по време на работа. Изчакайте, докато барабанът спре напълно.
- Не докосвайте вратата по време на програма с висока температура.
- В случай на теч от уреда или наводнение, изключете щепсела и се свържете с центъра за обслужване на клиенти на LG Electronics.
- Изключете крановете за вода, за да освободите налягането върху маркучите и клапаните и да сведете до минимум изтичането, ако се получи счупване или разкъсване. Проверете състоянието на маркучите за пълнене. Те следва да бъдат подменени след 5 години.
- Ако има теч на газ (изобутан, пропан, природен газ и др.) в дома, не докосвайте уреда или щепсела и проветрете района незабавно.
- Ако отточният маркуч или захранващият маркуч е замръзнал през зимата, може да го използвате единствено след размразяване.
- Дръжте всички перилни препарати, омекотители и белина далеч от деца.
- Не пипайте щепсела или контролното табло на уреда с мокри ръце.

8 ИНСТРУКЦИИ ЗА БЕЗОПАСНОСТ

- Не огъвайте прекалено много захранващия кабел и не поставяйте тежки предмети върху него.
- Избягвайте да докосвате вода, която се оттича от уреда по време на пране.
- Уверете се, че дренажът работи по подходящ начин. Ако водата не е източена правилно, подът Ви може да се наводни.
- Когато температурата на въздуха е висока, а температурата на водата е ниска, може да се появи конденз и така да се намокри пода.
- Изтрийте замърсяванията или праха върху контактите на захранващия щепсел.

Поддръжка

- Изключете уреда от електрозахранването, преди да го почистите. Настройването на контролните бутони на позиция „ИЗКЛ.“ или режим на готовност не изключва уреда от електрозахранването.
- Вкарайте щепсела правилно в контакта, след като премахнете напълно всякаква влага и прах.
- Не пръскайте вода във вътрешната или по външна страна на уреда, за да го почистите.
- Никога не изключвайте уреда от контакта с дърпане на захранващия кабел. Винаги хващайте щепсела здраво и дърпайте направо от контакта.
- Само квалифициран персонал от сервизния център на LG Electronics следва да разглобява, ремонтира или модифицира уреда. Свържете се с информационен център за клиенти на LG Electronics, ако местите и монтирате уреда на друго място.

Изхвърляне

- Преди да изхвърлите стар уред, го изключете. Отрежете кабела директно зад уреда, за да предотвратите неправилна употреба.

- Изхвърлете целия опаковъчен материал (като пластмасови чанти и стиропор) далече от достъпа на деца. Опаковъчните материали могат да причинят задушаване.
- Премахнете вратата на уреда, преди да го изхвърлите или извадите от употреба, за да избегнете опасността деца или малки животни да бъдат затворени вътре в него.

ГРИЖА ЗА ОКОЛНАТА СРЕДА

Съвети, свързани с екологията и икономията

Консумация на енергия и вода

- Възможно е консумацията на вода и потреблението на енергия да бъдат повлияни от теглото на прането. За да използвате по най-добрия начин своя уред, заредете максимално количество сухи дрехи за конкретната програма.
- Най-ефективните програми по отношение на консумацията на енергия обикновено са тези, които работят при по-ниски температури и с по-голяма продължителност.
- Шумът и оставащото съдържание на влага се влияят от скоростта на въртене: колкото по-висока е скоростта на въртене във фазата на центрофугиране, толкова по-голям е шумът и по-ниско е остатъчното съдържание на влага.
- Равномерното зареждане на пране до капацитета, посочен от производителя за съответните програми, ще допринесе за икономия на енергия и вода.
- За пране на по-малки количества дрехи, системата за автоматично разпознаване на зареденото пране ще помогне да се намали количеството вода и енергия.
- Използвайте програмата Speed за малко количество, леко замърсени дрехи.
- Препаратите за пране със студена вода може да бъдат също толкова ефективни при по-ниски температури (около 20°C). Чрез настройките за 20°C ще се използва по-малко енергия, отколкото при температури от 30°C или нагоре.

10 ИНСТРУКЦИИ ЗА БЕЗОПАСНОСТ

Перилен препарат

- Перилените препарати трябва да бъдат избрани според вида, цвета, замърсяването на тъканта и температурата на пране. Следва да се използват съгласно инструкциите на производителя на перилния препарат. Използвайте само перилни препарати, подходящи за перални с барабани (предно зареждане).
- Използвайте по-малко препарат за по-малко пране.
 - Частично зареждане: 1/2 от нормалното количество.
 - Минимален товар: 1/3 от пълния товар.

Избиране на допълнителни опции и функции

- Изберете температурата на водата, подходяща за вида на прането. За най-добри резултати спазвайте инструкциите на етикетите за грижа за дрехите.
- Опцията за предпране се препоръчва за изпиране на силно замърсени дрехи.

При използване на програма за сушене

- За да спестите енергия, изберете най-високата възможна скорост на центрофугата за програмата за изпиране при сушене в сушилня.
- За постигане на най-равномерно изсушаване, всички дрехи трябва да бъдат сходни по материал и плътност.
- Когато изберете само сушене, центрофугата стартира автоматично за енергийна ефективност.

Изхвърляне на стария уред



- Символът със зачертания контейнер показва, че отпадъците от електрическо и електронно оборудване (ОЕЕО) трябва да се изхвърлят отделно от битовите отпадъци.
- Старите електрически продукти могат да съдържат опасни вещества и правилното изхвърляне на Вашия уред ще помогне за предотвратяване на негативните последици за околната среда и човешкото здраве. Вашият стар уред може да съдържа части за многократна употреба, които биха могли да бъдат използвани за ремонт на други продукти, както и други ценни материали, които могат да бъдат рециклирани с цел запазване на ограничените ресурси.
- Можете да занесете Вашия уред или в магазина, от който сте го закупили или можете да се свържете с местния държавен офис за отпадъците, за да получите информация за най-близкия разрешен ОЕЕО пункт за събиране на отпадъци. За най-актуална информация от Вашата държава, моля, погледнете тук: www.lg.com/global/recycling

12 МОНТИРАНЕ

МОНТИРАНЕ

Части и спецификации

ЗАБЕЛЕЖКА

- Външният вид и спецификациите могат да се променят без предизвестие с цел подобряване на качеството на уреда.

Изглед отпред

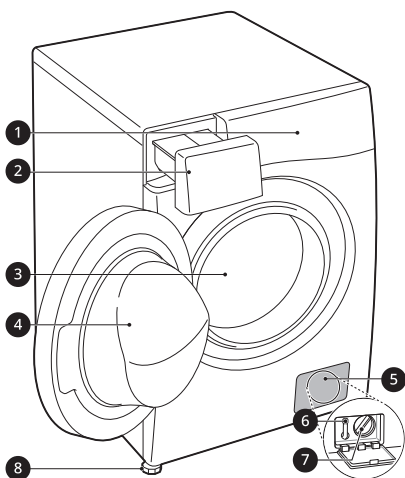

- ❶ Контролен панел
- ❷ Отделение за дозиране на перилния препарат
- ❸ Барабан
- ❹ Врата
- ❺ Защитен капак
- ❻ Изпускателна пробка
- ❼ Филтър на дренажната помпа
- ❽ Нивелиращи крачета

Изглед отзад

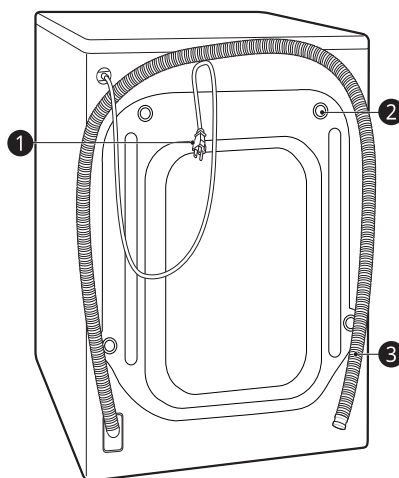

- ❶ Щепсел на захранващия кабел
- ❷ Болтове за предпазване при превоза
- ❸ Маркуч за изходяща вода

Спецификации

Модел	F4DV912H2EA
Електрозахранване	220 - 240 V~, 50 Hz
Тегло на продукта	78 кг

Размер(мм)

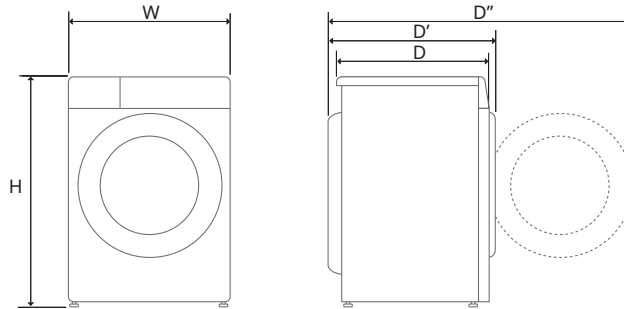



W	600	D	615	D''	1145
H	850	D'	655		

14 МОНТИРАНЕ

Акcesoари

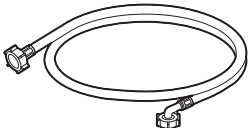
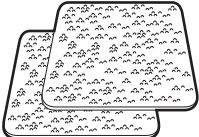
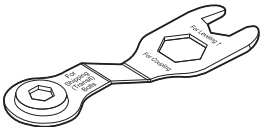
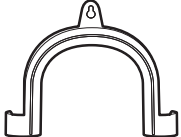
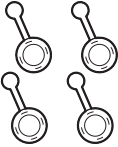
*1 Включените акcesoари варират в зависимост от модела, който сте закупили.

 <p>Захранващ маркуч за студена вода</p>	 <p>Подложки против хлъзгане*1</p>
 <p>Гаечен ключ</p>	 <p>Извита скоба за закрепване на маркуча за изходяща вода</p>
 <p>Капачки за покриване на отворите на транзитните болтове</p>	 <p>Ремък за връзване*1</p>

Изисквания по отношение на мястото за монтаж

Преди да монтирате уреда, проверете следната информация, за да се уверите, че уредът трябва да се монтира на правилно място.

Място на инсталиране

- Този уред трябва да бъде монтиран върху твърд под, за да се сведат до минимум вибрациите по време на цикъла на центрофугиране. Бетонната настилка е най-добрият вариант, тъй като е по-малко податлива на вибрации по време на цикъла на центрофугиране, в сравнение с паркет или килим.
- Ако не е възможно да се избегне поставянето на уреда в близост до готварска печка на газ или до печка на въглища, между двата уреда трябва да се постави изолация (850 x 600 мм), покрита с алуминиево фолио откъм страната на печката.
- Уверете се, че когато уредът е монтиран, той е леснодостъпен за техник в случай на повреда.
- Когато монтирате уреда, регулирайте всичките четири крака, като използвате предоставения гаечен ключ за болтовете за предпазване при превоз, за да сте сигурни, че уредът е стабилен.

Подов монтаж

За да осигурите достатъчно хлабина за маркуча за подаване на вода, дренажния маркуч и достатъчно въздушен поток, осигурете минимално разстояние от най-малко 20мм от страни и 100мм зад уреда. Уверете се, че имате възможност за корнизи за стени, врати

или подове, които могат да увеличат необходимия просвет.

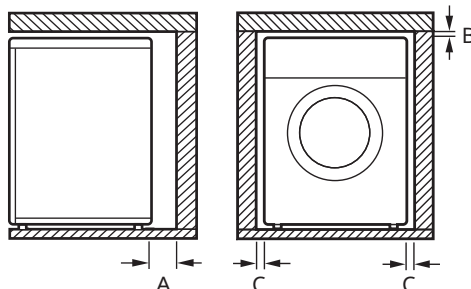

БЪЛГАРСКИ

Индекс	Разстояние (мм)
A	100
B	5
C	20

⚠ ПРЕДУПРЕЖДЕНИЕ

- Този уред трябва да се използва само за домакински цели и не трябва да се използва в мобилни инсталации.

ЗАБЕЛЕЖКА

- Никога не се опитвайте да коригирате неравностите на пода чрез поставяне на парчета дърво, картон или други подобни материали под уреда.

Дървени подове (окачени подове)

Когато инсталирате уреда върху дървени подове, използвайте гумени капачки, за да намалите прекомерните вибрации и дисбаланс. Настилната от дървен материал или окачен тип

16 МОНТИРАНЕ

може да допринесе за прекомерни вибрации и дисбаланс, грешки и неизправност.

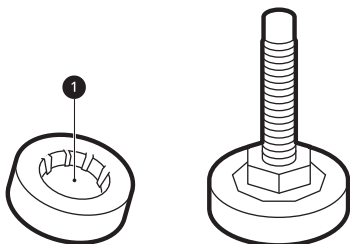

- За да намалите вибрациите, препоръчваме да поставите гумени капачки с дебелина най-малко 15 мм **1** под всяко краче за регулиране на уреда, като ги захванете за най-малко две подови греди с помощта на винтове.
- Ако е възможно, монтирайте уреда в един от ъглите на стаята, където подът е по-стабилен.
- Поставете гумените капачки, за да намалите вибрациите.

⚠ ВНИМАНИЕ

- Ако уредът е монтиран върху нестабилен под (напр. дървен под), гаранцията не покрива повреди и разходи, настъпили поради монтирането върху нестабилен под.

ЗАБЕЛЕЖКА

- Можете да закупите гумени капачки (част № **4620ER4002B**) от сервизния център на LG.

Вентилация

- Уверете се, че циркулацията на въздуха около уреда не е затруднена от килими, черги и др.

Околна температура

- Не поставяйте уреда в помещения, в които температурата може да падне под нулата. Замръзналите маркучи могат да се пръснат под налягане. Надеждността на електронното устройство за управление може да бъде

нарушена при температури под точката на замръзване.

- Ако уредът се доставя през зимата и температурите са под нулата, оставете уреда на стайна температура в продължение на няколко часа, преди да го пуснете в експлоатация.

Свързване с електрическата мрежа

- Не използвайте удължителен кабел или двоен адаптер.
- Винаги изключвайте уреда от контакта и спирайте подаването на водата след употреба.
- Свържете уреда със заземен контакт в съответствие с действащите разпоредби за електрическите инсталации.
- Уредът трябва да бъде поставен така, че щепселът му да е лесно достъпен.
- Електрическият контакт трябва да е на разстояние до 1 метър, от която и да е страна на уреда.

⚠ ПРЕДУПРЕЖДЕНИЕ

- Ремонтите на уреда трябва да се извършват само от квалифицирани служители. Ремонтите, извършени от неопитни лица, могат да причинят наранявания или сериозни повреди на уреда. Свържете се с Вашия местен оторизиран сервиз на LG.
- Щепселът трябва да бъде включен в подходящ контакт, който е правилно монтиран и заземен в съответствие с всички местни кодекси и наредби.

Разопаковане на уреда

Повдигане на уреда от пенопластовата основа

* Тези детайли може да варират според закупения модел.

След като свалите картоната и опаковачния материал, повдигнете уреда от пенопластовата основа.

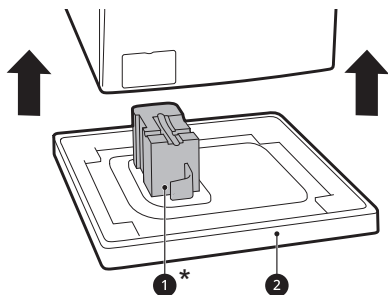

- Уверете се, че подпорката на ваната **1*** е свалена заедно с основата, а не се е прилепила за дъното на уреда.
- Ако трябва да поставите уреда в легнало положение, за да премахнете картонената основа **2**, винаги предпазвайте стената на уреда и го поставяйте внимателно на една страна. Не поставяйте уреда легнал върху предната или задната му страна.

Премахване на сглобките на болтове за предпазване при превоза

За да предпазите уреда от силни вибрации и счупване, отстранете болтовете за предпазване при превоз и фиксаторите.

- 1 Като започнете с долните два транзитни болта **1**, използвайте гаечния ключ (включен в доставката), за да отхлабите напълно всички преходни болтове, като ги завъртите в посока обратна на часовниковата стрелка.

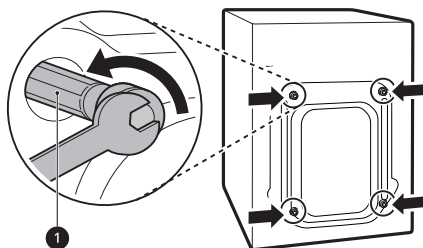

- 2 Отстранете болтовите сглобки, като ги разклатите леко, докато ги изваждате.

- 3 Монтирайте капачките за отворите.

- Намерете капачките за отворите **2**, включени в пакета с аксесоарите или прикрепени от задната страна.

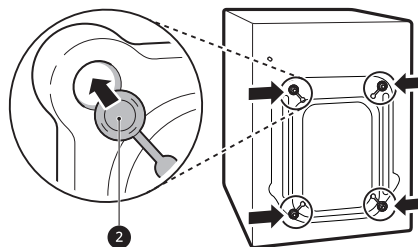

ЗАБЕЛЕЖКА

- Запазете болтовете за предпазване при превоз и фиксаторите за бъдеща употреба.
- Транспортирайте този уред така, че да предотвратите евентуално счупване, като следвате инструкциите по-долу:
 - Болтове за предпазване при превоз са монтирани отново.
 - Захранващият кабел е закрепен към задната страна на уреда.

Нивелиране на уреда

Проверка на нивото

При натискане надолу по ръбовете на горната плоча по диагонал, уредът изобщо не бива да се движи нагоре и надолу (проверете и двете посоки).

- Ако уредът се клати при натискане на горната плоча на уреда по диагонал, регулирайте крачетата отново.
- Проверете дали уредът е напълно нивелиран след монтажа.

18 МОНТИРАНЕ

ЗАБЕЛЕЖКА

- Дървените или окачени подови настилки могат да допринесат за прекомерни вибрации и дисбаланс. Може да се наложи да помислите за подсилване или укрепване на дървения под, за да спрете или намалите прекомерния шум и вибрациите.

Регулиране и нивелиране на крачетата

Когато инсталирате уреда, той трябва да е подравнен и идеално нивелиран. Ако уредът не е правилно подравнен и нивелиран, той може да се повреди или да не работи правилно.

- 1 Завъртете нивелиращите крачета, както е необходимо, ако подът е неравен.
 - Не пъхайте парчета дървесина и др. т. под крачетата.
 - Уверете се, че и четирите крачета са стабилни и опрени на пода.

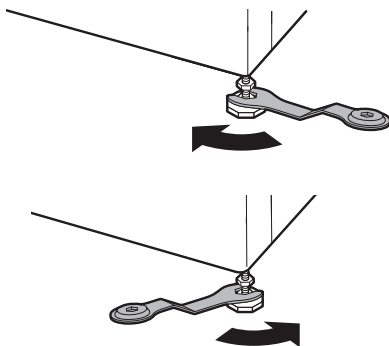

ЗАБЕЛЕЖКА

- Не монтирайте пералнята върху цокъл, стойка или повдигната повърхност, освен ако не са произведени от LG Electronics, за да бъдат използвани с този модел.

- 2 Проверете дали уредът е идеално нивелиран с помощта на нивелир **1**.

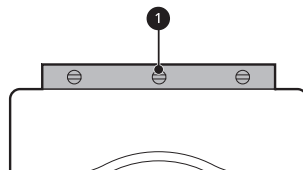

- 3 Закрепете нивелиращите крачета с контрагайки **2**, като завъртите обратно на часовниковата стрелка към основата на уреда

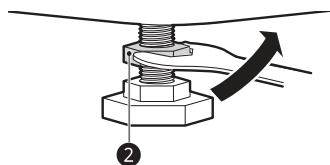

- 4 Проверете дали всички контрагайки в основата на уреда са закрепени правилно.

ЗАБЕЛЕЖКА

- Правилното позициониране и нивелиране на уреда ще осигури неговата дълга, правилна и надеждна експлоатация.
- Уредът трябва да бъде 100% хоризонтален и да стои здраво на мястото си върху твърд и равен под.
- Той не трябва да се „люлее“ в ъглите под своя товар.
- Не позволявайте краката на уреда да се намократ. Неспазването на това изискване може да причини вибрации или шум.

Използване на подложки против хлъзгане

Тези детайли може да варират според закупения модел.

Ако монтирате уреда върху хлъзгава повърхност, той може да се премести поради прекомерни вибрации. Неправилното нивелиране може да причини неизправност

чрез шум и вибрации. Ако това се случи, поставете подложките против хлъзгане под крачетата за нивелиране и регулирайте нивото.

- 1 Почистете пода, за да поставите подложките против хлъзгане.
 - Използвайте суха кърпа, за да премахнете и почистите чужди предмети и влага. Ако остане влага, подложките против хлъзгане могат да се приплъзнат.
- 2 Настройте нивото след поставяне на уреда в областта на монтажа.
- 3 Поставете залепващата страна ① на подложните листове против подхлъзване на пода.
 - Най-ефективният начин е подложките против хлъзгане да се поставят под предните крака. Ако е трудно подложките да се поставят под предните крака, поставете ги под задните.

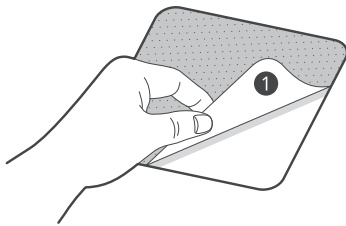

- 4 Поставете уреда върху подложките против хлъзгане.
 - Не прикрепяйте залепващата страна ① на подложните листове към краката на уреда.

ЗАБЕЛЕЖКА

- Допълнителни подложки против хлъзгане са налични в сервизния център на LG Electronics.

Свързване на захранващия маркуч

Бележка за свързването

- Водното налягане трябва да е между **50 kPa** и **800 kPa** (0,5 –8,0 kgf/cm²). Ако налягането на водата е повече от **800 kPa**, трябва да се инсталира устройство за декомпресиране.
- Периодично проверявайте състоянието на маркуча за подаване на вода и го сменяйте, ако е необходимо.

ЗАБЕЛЕЖКА

- Не пренатягайте маркуча за подаване на вода и не използвайте механични устройства за затягане на входящите клапани.
- Не е необходима допълнителна защита срещу обратен поток за връзка с входа на водата.

Проверка на гуменото уплътнение

Две гумени уплътнения ① се доставят заедно с маркуча за подаване на вода. Използват се за предотвратяване на изтичане на вода. Връзката с крановете е достатъчно уплътнена.

- Не използвайте механични устройства като мултифункционални дръжки за затягане на маркучите за подаване на вода. Уверете се, че към уреда е свързан извитият край на маркуча за подаване на вода.

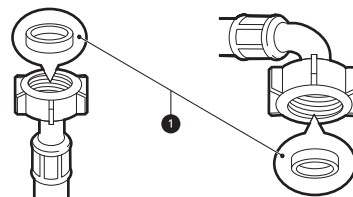

20 МОНТИРАНЕ

Свързване на маркуча с водопроводния кран

Свързване на винтов маркуч с кран с резба
Завинтете съединителя на маркуча за подаване на вода към крана за подаване на вода. Затягвайте на ръка само с помощта на мека кърпа. Не пренатягайте маркуча за подаване на вода с някакво механично устройство.

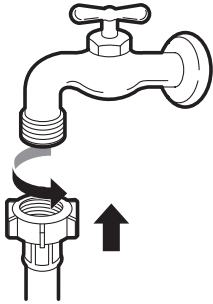

ЗАБЕЛЕЖКА

- Преди свързване на маркуча за подаване на вода с крана за вода, завъртете крана, за да отмиете чуждите вещества (прах, пясък, дървени стърготини и т.н.), намиращи се във водните линии. Оставете водата да изтече в кофа и проверете нейната температура.

Свързване на маркуча към уреда

Завинтете маркуча за подаване на вода към входния вентил за водата в задната част на уреда.

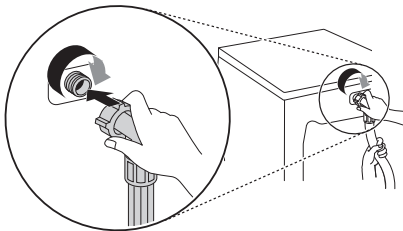

- При модели с един входен отвор за водата, не свързвайте маркуча към топлата вода. Свържете само към студената вода.

ЗАБЕЛЕЖКА

- След като завършите свързването, ако от маркуча изтича вода, повторете същите стъпки. Използвайте най-конвенционалния тип кран за водата. В случай, че кранът е квадратен или твърде голям, отстранете водещата пластина преди да пъхнете крана в адаптера.
- Маркучът не трябва да е нагънат или притиснат.

Монтиране на маркуча за изходяща вода

Монтаж на маркуча за изходяща вода чрез извитата скоба

Маркучът за изходящата вода не трябва да се поставя по-високо от **100 cm** над пода. Водата в уреда може да не се оттича или да се оттича бавно.

- Правилното закрепване на маркуча за изходяща вода защитава пода от повреди, причинени от изтичане на вода.

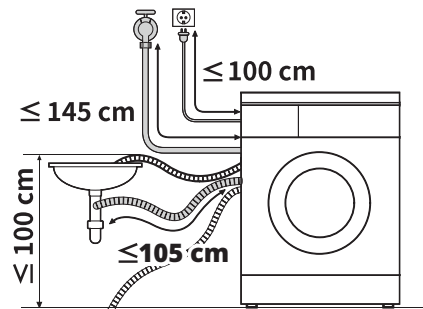

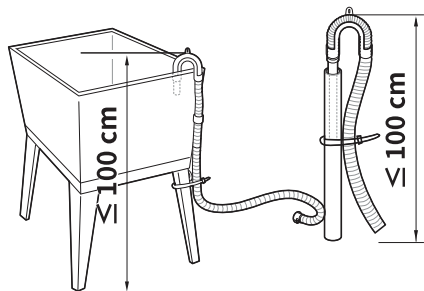

- Ако маркучът за изходяща вода е твърде дълъг, не го вкарвайте със сила обратно в уреда. Това ще предизвика необичаен шум.
- Когато монтирате маркуча за изходяща вода към мивка, трябва да го завържете здраво за нея.

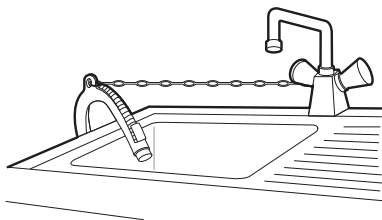

22 ЕКСПЛОАТАЦИЯ

ЕКСПЛОАТАЦИЯ

Преглед на експлоатацията

Използване на уреда

Преди първото изпиране, изберете програма за пране **Cotton (Памук)** и добавете половин количество от перилния препарат. Стартирайте уреда без дрехи. Това ще премахне остатъчните вещества и вода от барабана, които може да са останали по време на производството.

- 1 Сортирайте дрехите по тип плат, ниво на замърсяване, цвят и капацитет на зареждането.
- 2 Отворете вратата и поставете продуктите в уреда.

⚠ ВНИМАНИЕ

- Преди да затворите вратата, уверете се, че всички дрехи и предмети са вътре в барабана и не надвисват върху гуменото уплътнение на вратата, където ще бъдат захванати, когато вратата бъде затворена. Ако не изпълните това, може да възникне повреда на уплътнението на вратата и на дрехите.

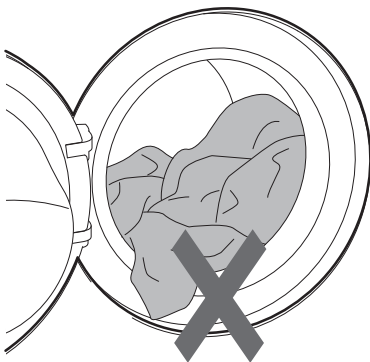

- 3 Затворете люка.

⚠ ВНИМАНИЕ

- Отстранявайте артикулите от гъвкавото уплътнение на вратата, за да предотвратите увреждане на дрехите и уплътнението на вратата.

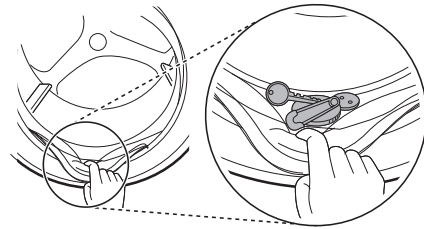

- 4 Добавете почистващи продукти или перилен препарат и омекотител.

- Добавете необходимото количество перилен препарат в дозатора за перилен препарат. Ако е необходимо, добавете омекотител към съответните части на дозатора.

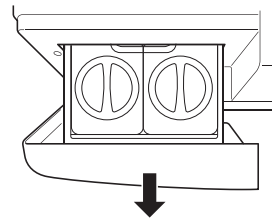

- 5 Натиснете бутон **Мощност**, за да включите уреда.



- 6 Изберете желания цикъл.

- Натиснете бутона за цикъл неколккратно или завъртете копчето за

избор на цикъл, докато желаният цикъл не бъде избран.

- Сега изберете температура на изпиране и скорост на центрофугиране. Обърнете внимание на етикетите за полагане на грижи за дрехите.

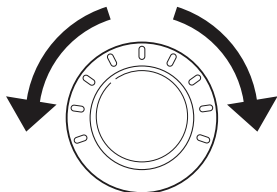

7 Стартирайте цикъла.

- Натиснете бутона **Старт/Пауза**, за да стартирате цикъла. Уредът ще се разклати за кратко без вода, за да измери теглото на зареденото пране. Ако бутонът **Старт/Пауза** не бъде натиснат в рамките на определен период, уредът ще се изключи и всички настройки ще бъдат изгубени.

ЗАБЕЛЕЖКА

- В следния случай вратата няма да се отвори, дори ако поставите на пауза програмата за изпиране или изключите пералнята.
 - Когато пералнята стартира програма за изпиране и има вода в барабана, вратата няма да се отвори, за да се предотврати наводнение, докато пералнята не източи водата напълно.

8 Край на цикъла.

- Когато цикълът приключи, ще прозвучи мелодия. Веднага извадете дрехите си от уреда, за да намалите намачкването.

24 ЕКСПЛОАТАЦИЯ

Контролен панел

Действителният контролен панел може да се различава при различните модели.

Характеристики на контролния панел

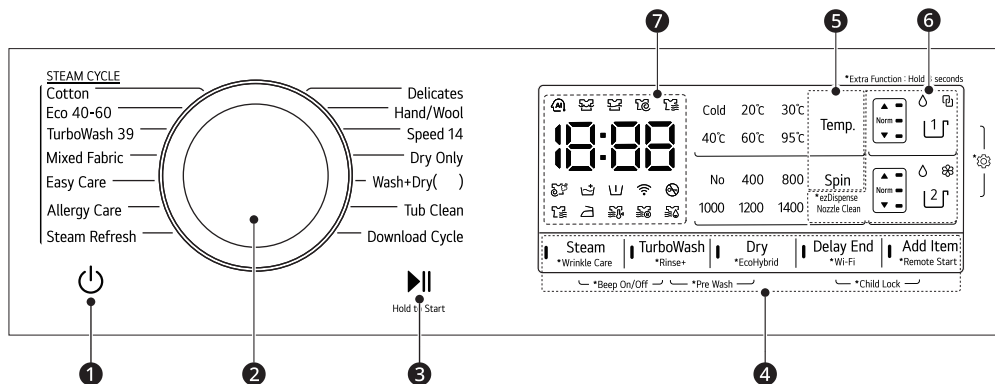

Инструкции	
1	<p>Мощност - бутон вкл./изкл.</p> <ul style="list-style-type: none"> Натиснете този бутон, за да включите пералнята.
2	<p>Копче за избор на програма</p> <ul style="list-style-type: none"> Налични са програми в зависимост от типа на дрехите. Лампата ще светне, за да посочи избраната програма. <p>ЗАБЕЛЕЖКА</p> <ul style="list-style-type: none"> Wash+Dry (Изпиране+Сушене) (): () показва капацитета за изсушаване, която варира в зависимост от модела.
3	<p>Бутон Старт/Пауза</p> <ul style="list-style-type: none"> Този бутон се използва за стартиране или пауза на програмата за пране. Ако е необходимо временно спиране на програмата за пране, натиснете този бутон.

Инструкции	
4	<p>Допълнителни опции и функции</p> <ul style="list-style-type: none"> • За да използвате допълнителните функции, натиснете и задръжте съответния бутон за 3 секунди. На дисплея светва съответният символ. • Това Ви позволява да изберете допълнителна програма и светва, когато бъде избрано. <p>Remote Start (Дистанционно стартиране) С приложението LG ThinQ можете да използвате смартфон за дистанционно управление на вашия уред.</p> <ul style="list-style-type: none"> • За да използвате тази функция, вижте ИНТЕЛИГЕНТНИ ФУНКЦИИ. <p>Wi-Fi Натиснете и задръжте бутона Delay End (Отложен край) за 3 секунди, за да стартирате връзката на уреда с приложението LG ThinQ.</p>
5	<p>Персонализиране на бутоните на програмите за изпиране Използвайте тези бутони, за да регулирате настройките на температурата на водата или скоростта на центрофугиране за избраната програма.</p> <ul style="list-style-type: none"> • Върху дисплея се показват текущите настройки. • Натиснете бутона за тази опция, за да изберете други настройки.
6	<p>Бутони ezDispense</p> <ul style="list-style-type: none"> • Натиснете Дозатор 1 или Дозатор 2, за да изберете функцията ezDispense. • LED индикаторът ще светне, за да покаже избрания тип и количество перилен препарат. • Когато перилният препарат или омекотителят са недостатъчни; <ul style="list-style-type: none"> - При натискане на бутона Мощност: LED индикаторът ще премигва и ще чуете звуков сигнал. - При работа на уреда: LED индикаторът ще мига. <p>ezDispense Nozzle Clean (ezDispense почистване на дюзата)</p> <ul style="list-style-type: none"> • Натиснете и задръжте бутона Spin (Центрофуга) за 3 секунди, за да използвате функцията ezDispense Nozzle Clean (ezDispense почистване на дюзата). Използвайте тази функция, за да промените вида перилен препарат или омекотител. Тази функция почиства остатъчния препарат или омекотител в маркуча, свързан към ezDispense (при смяна на типа препарат или омекотител).
7	<p>Дисплей</p> <ul style="list-style-type: none"> • Дисплеят показва настройките, приблизителното оставащо време, опциите и съобщенията за статуса. Когато устройството бъде включено, на дисплея светват настройките по подразбиране. • Докато теглото на товара се измерва автоматично, дисплеят на контролния панел мига.

26 ЕКСПЛОАТАЦИЯ

Дисплей за време и статус

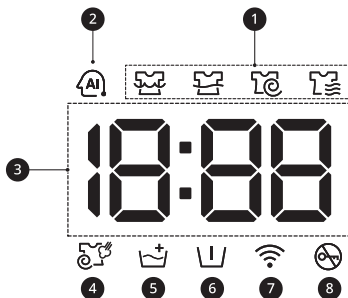

Инструкции	
1	<p>Индикатори за статуса на програмите</p> <ul style="list-style-type: none"> Когато работи програма за изпиране, LED индикаторът за активния етап ще мига, а LED индикаторите за останалите етапи ще останат изключени. След като даден етап бъде завършен, LED индикаторът ще се изключи. Ако цикълът е на пауза, LED индикаторът на активния етап ще спре да мига.
2	<p>AI DD</p> <ul style="list-style-type: none"> AI DD осигурява съответните действия за завъртане на барабана след приключване на измерването на теглото на зареждането. се активира, когато бъдат избрани и пуснати програмите Cotton (Памук), Mixed Fabric (Смесени тъкани) и Easy Care (Лесно за поддръжка). <ul style="list-style-type: none"> Ако се използва твърде голямо количество препарат, може да се образува твърде много пяна и това да доведе до лоша ефективност на AI DD.
3	<p>Очаквано оставащо време</p> <ul style="list-style-type: none"> Когато бъде избрана програма за изпиране, времето по подразбиране на избраната програма се показва на дисплея. Това времето ще се промени в съответствие с избраната опция. Ако върху дисплея се покаже ---, тогава времето ще се покаже, след като измерването на зареждането установи размера на товара. Това е нормално. Показаното време е само приблизително. Това време се базира на нормални работни условия. Някои външни фактори (тегло на зареждането, стайна температура, температура на входящата вода и др.) може да повлияят на действителното време.
4	<p> светва, когато програмата използва пара.</p>
5	<p> светва, когато опцията Rinse+ (Изплакване+) бъде активирана.</p>
6	<p> светва, когато опцията Pre Wash (Предпране) бъде активирана.</p>
7	<p> светва, когато уредът бъде свързан с домашна Wi-Fi мрежа.</p>
8	<p> светва, когато програмата стартира и вратата е заключена.</p>

Подготовка на прането

Сортирайте зареждането на пране за най-добри резултати от изпирането, след което подгответе дрехите според символите върху етикетите им за грижа за дрехите.

Сортиране на дрехите

- За най-добри резултати от изпирането, сортирайте дрехите в съответствие с етикета за грижи за дрехите, на които е посочен вида текстил и температурата на пране. Регулирайте скоростта на центрофугиране или интензитета на въртене в съответствие с типа плат.
- Ниво на замърсеност (Силно, Нормално, Леко): Разделете дрехите според нивото на замърсеност. Ако е възможно, не перете силно замърсените артикули заедно с леко замърсените.
- Цвят (бели, светли, тъмни): перете тъмните или боядисани дрехи отделно от белите или светлите цветове. Смесването на боядисани дрехи със светли дрехи може да доведе до пренос на боя или промяна в цвета на повечето светлите дрехи.
- Мъх (пускащи мъх, събиращи мъх): Перете тъканите, които пускат мъх, отделно от тъканите, които събират мъх. Тъканите, които пускат мъх, може да причинят натрупване на мъх върху тъканите, които събират мъх.

Проверка на етикета за грижи за дрехите

Символите ще Ви дадат информация за съдържанието на тъканта на дрехата Ви и за начина, по който трябва да се пере.

Символи върху етикетите за грижа за дрехите

Символ	Пране / Вид тъкан
	<ul style="list-style-type: none"> • Нормално пране • Памук, смесени тъкани

Символ	Пране / Вид тъкан
	<ul style="list-style-type: none"> • Немачкаеми • Синтетика, смесени тъкани
	<ul style="list-style-type: none"> • Специално деликатно изпиране • Деликатни тъкани
	<ul style="list-style-type: none"> • Само изпиране на ръка • Вълна, коприна
	<ul style="list-style-type: none"> • Не изпирай

ЗАБЕЛЕЖКА

- Тиретата под символа Ви дават информация за вида тъкан и максималното позволено механично въздействие.

Проверка на дрехите преди зареждане

- Комбинирайте големи и малки артикули при едно зареждане. Първо заредете големите артикули.
- Големите артикули не трябва да са повече от половината от общото пране. Не перете единични бройки. Това може да доведе до небалансиран товар. Добавете един или два подобни артикула.
- Проверете всички джобове, за да се уверите, че са празни. Предмети като гвоздеи, щипки за коса, кибрит, химикалки, монети и ключове могат да увредят както Вашия уред, така и Вашите дрехи.

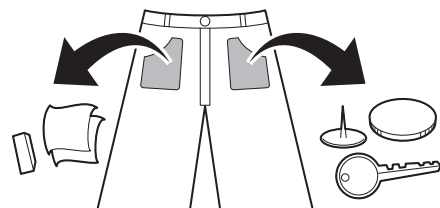

- Перете деликатните артикули (чорапогащници, сутиени с банели) в мрежа за пране на дрехи.

28 ЕКСПЛОАТАЦИЯ

- Затваряйте циповете и прибирайте кукичките и шнуровете, за да сте сигурни, че няма да се закачат в други дрехи.
- Направете предварителна обработка на замърсяванията и петната с четка и с малко количество вода с разтворен препарат върху петната, за да помогнете за премахването на мръсотията.

Добавяне на перилни препарати и омекотители

Дозиране на перилния препарат

- Перилните препарати трябва да се използват в съответствие с инструкциите на производителя и да се подбират според вида, цвета, замърсяването на тъканта и температурата на пране. Използвайте само перилни препарати, подходящи за перални барабани (предно зареждане).
- Ако се появи прекалено много пяна, намалете количеството на перилния препарат.
- Ако се използва твърде голямо количество препарат, може да се образува твърде много пяна и това ще доведе до лоши резултати при изпирането или ще причини тежко натоварване на мотора.
- Ако желаете да използвате течен перилен препарат, следвайте указанията, предоставени от производителя.
- Можете да поставите течен перилен препарат директно в основната касета за перилни препарати, ако стартирате цикъла незабавно.
- Ако изберете опцията **Pre Wash (Предпране)** след добавяне на перилния препарат директно в барабана, перилният препарат може да бъде отмит, намалявайки ефективността на изпиране. За най-добри резултати използвайте опцията **Pre Wash (Предпране)** с функцията **ezDispense**. Ръчният дозатор не може да се използва за дозиране на препарат за предпране.

- Може да се наложи коригиране на употребата на перилния препарат спрямо температурата на водата, твърдостта на водата, размера и степента на замърсяване на прането. За най-добри резултати избягвайте предозирването на перилния препарат. Ако не го направите, това ще доведе до образуване на прекалено много пяна.
- Направете справка с етикета върху дрехите, преди да добавите перилния препарат и да изберете температурата на водата.
- Използвайте само подходящи перилни препарати за съответния вид дреха:
 - Течният перилен препарат често пъти е предназначен за специални приложения, напр. за цветни тъкани, вълна, деликатни или тъмни дрехи.
 - Прахообразният перилен препарат е подходящ за всички видове тъкани.
 - За по-добри резултати от изпирането на бели и светли облекла използвайте прахообразен перилен препарат с белина.
 - Перилният препарат се изпуска от дозатора в началото на цикъла на пране.

ЗАБЕЛЕЖКА

- Не позволявайте на препаратата да се ствърди. Това може да доведе до задръствания, слаба ефективност на изплакването или неприятна миризма.
- Пълно зареждане: според препоръките на производителя.
- Частичен товар: 1/2 от нормалното количество.
- Минимален товар: 1/3 от пълния товар.

Използване на функцията ezDispense

Когато е включена функцията **ezDispense**, течният перилен препарат и омекотителят се разпределят в зададените количества в подходящото време по време на цикъла.

- Пълното отделение за препарат ще стигне за около 20 стандартни цикъла, като барабанът е зареден наполовина с дрехи.

- Настройките по подразбиране са конфигурирани да дозират **42 мл** препарат и **30 мл** омекотител за **4 – 6 кг** нормално замърсено пране. Това може да бъде променено чрез бутона **Дозатор 1** или **Дозатор 2**. Вижте **Допълнителни опции и функции** в глава **ЕКСПЛОАТАЦИЯ** за допълнителни подробности.

- 1** Бавно издърпайте чекмеджето на дозатора за препарат докрай.

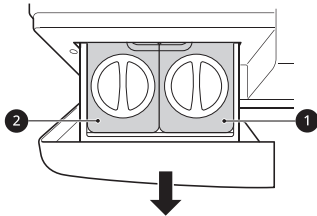

- 1** Отделение за течен препарат
- 2** Отделение за течен омекотител за тъкани или течен перилен препарат

- 2** Завъртете капациите на отделенията **ezDispense** обратно на часовниковата стрелка, за да ги отворите.

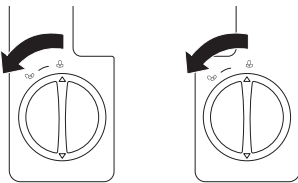

- 3** Изсипете перилния препарат и омекотителя в съответните им отделения, до линията **MAX**.
 - Чекмеджето **ezDispense** има две отделения. Поставете течния препарат в дясното отделение, а течният омекотител или течен препарат в лявото отделение. Ако към отделение **2** е добавен перилен препарат, омекотителят не може да бъде използван.
 - Не поставяйте течни или прахообразни белини или перилни препарати във вид на прах, гел или листчета в отделенията **ezDispense**.

- Отстранете остатъчния препарат от външната страна на чекмеджето **ezDispense**, преди да го поставите.
- Не се опитвайте да пълните отделенията твърде бързо. Добавяйте бавно препарат и омекотител, за да избегнете преливане.

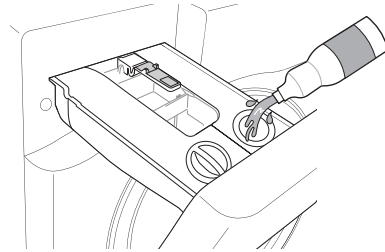

- 4** След като напълните отделенията, поставете капациите и ги завъртете по посока на часовниковата стрелка, докато се затворят плътно.

- Затворете здраво капациите на отделенията **ezDispense**, за да сведете до минимум въздушния поток, който може да втвърди тези добавки и да им попречи да се дозират правилно. Внимавайте да не разхлабите капака.

- 5** Бавно затворете чекмеджето на дозатора, преди да стартирате цикъла.

- Рязкото затваряне на чекмеджето може да доведе до преливане на перилния препарат в друго отделение или попадане в барабана по-рано от програмираното.
- Внимавайте да не заклежите ръката си в чекмеджето, докато го затваряте.
- Нормално е малко количество вода да остане в отделенията за ръчно дозиране в края на цикъла.

⚠ ВНИМАНИЕ

- Затворете добре капака на отделението преди употреба. В противен случай препаратът и омекотителят ще се втвърдят или ще прелеят.

30 ЕКСПЛОАТАЦИЯ

⚠ ВНИМАНИЕ

- Плъзнете бавно чекмеджето на дозатора за препарат навън или навътре и използвайте двете ръце за безопасност. Ако не направите това, може да се повреди пералнята или да изтече препарат или омекотител от отворите за вентилация.
- Перилен препарат или омекотител, оставени в отделенията **ezDispense** за продължителен период от време, може да се втвърдят и да не се дозират правилно.
- Не вадете чекмеджето на дозатора, докато продуктът е в процес на експлоатация.
- Премахнете препарата/омекотителя в отделенията **ezDispense**, преди да преместите или смените местоположението на пералнята.
- Поддържайте нивото на отделението **ezDispense**, за да предотвратите изтичане на съдържанието.

Използване на функцията за ръчно дозиране

Добавете препарат към ръчния дозатор.

- 1 Натиснете няколкократно бутона **Дозатор 1** или **Дозатор 2**, за да изключите функцията **ezDispense**.

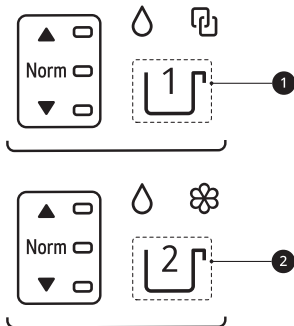

❶ Бутон **Дозатор 1**

❷ Бутон **Дозатор 2**

- 2 Отворете чекмеджето на дозатора за препарат.

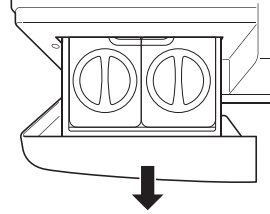

- 3 Заредете продуктите за пране в съответните отделения за ръчно дозиране.

- Използвайте основното отделение за препарат за пране на ръчния дозатор за прахообразен или течен препарат.
- Не поставяйте препарат за пране във вид на листчета, таблетки или капсули в ръчния дозатор.
- Ако използвате еднократни опаковки с препарат, поставете опаковката в барабана, преди да заредите прането. Не поставяйте опаковки с течни или прахообразни препарати в нито един от дозаторите.

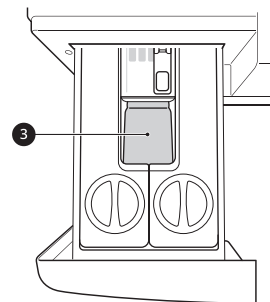

- 3 Основно отделение за перилен препарат за ръчно пране

- 4 Бавно затворете чекмеджето за дозиране на препарат, преди да стартирате цикъла.

- Рязкото затваряне на чекмеджето на дозатора може да доведе до преливане на препарата в друго отделение или изливане в барабана по-рано от програмираното.

⚠ ВНИМАНИЕ

- Не поставяйте и не съхранявайте продукти за пране, като перилен препарат, белина или течен омекотител, върху горната част на пералнята. Тези продукти може да повредят покритието и управлението на пералнята.

ЗАБЕЛЕЖКА

- Ръчният дозатор не може да се използва за дозиране на препарат за предпране.
- Когато добавяте таблетки с препарат и омекотител за вода, не забравяйте да изключите функцията **ezDispense**.

Основно отделение за перилен препарат за ръчно пране

В това отделение се поставя перилен препарат за основния цикъл на пране. Препоръчително е в това отделение да се използва прахообразен препарат.

- В основното отделение за ръчно пране с течна или прахообразно безопасно за цветовете избелващо средство може да се добави избелващ препарат от същия тип. Не смесвайте течности и прахове.
- Ако използвате препарат, който не се разтваря лесно, или препарат с висок вискозитет, той ще наслои и ще запуши дозатора.
- Не забравяйте да изключите функцията **ezDispense**.

Добавяне на перилен препарат под формата на таблетки

При изпиране може да се използва и перилен препарат под формата на таблетки.

- 1 Отворете вратата и поставете таблетките перилен препарат в барабана, преди да заредите дрехите.

- 2 Поставете дрехите в барабана и затворете вратата.

ЗАБЕЛЕЖКА

- Не поставяйте таблетки в отделението за дозиране.

Добавяне на омекотител за вода

Омекотител на водата, като например препарат против котлен камък, може да се използва за намаляване употребата на перилен препарат в области с висока твърдост на водата.

- Първо добавете перилен препарат, после омекотителя за водата. Дозирайте в съответствие с количеството, посочено на опаковката.

32 ЕКСПЛОАТАЦИЯ

Таблица с програми

Програма за пране

Cotton (Памук)		40°C (Cold (Студено) до 95°C)	Максимално зареждане: номинални стойности
Инструкции	Изпира нормално замърсени дрехи чрез комбиниране на различни движения на барабана.		
Eco 40-60 (Еко 40-60)		40 °C (40 °C до 60 °C)	Максимално зареждане: номинални стойности
Инструкции	Изпира нормално замърсени памучни дрехи, обозначени за пране при 40°C или 60°C.		
TurboWash 39		40°C (Cold (Студено) до 60 °C)	Максимално зареждане 5 кг
Инструкции	Чрез 4 водни струи, работещи в процеса на изпиране и изплакване, тази пералня може да изпере зареждане наполовина с леко замърсени дрехи за около 39 минути.		
Mixed Fabric (Смесени тъкани)		40°C (Cold (Студено) до 60 °C)	Максимално зареждане 5 кг
Инструкции	Изпира смесени тъкани едновременно. <ul style="list-style-type: none"> Използвайте за различни видове тъкани, с изключение на специални облекла (коприна/деликатни материи, спортни облекла, тъмни дрехи, вълна, пухени завивки/завеси). 		
Easy Care (Лесно за поддръжка)		40°C (Cold (Студено) до 60 °C)	Максимално зареждане 5 кг
Инструкции	Изпира дрехи, които не се нуждаят от гладене след пране. <ul style="list-style-type: none"> Използвайте за полиамид, акрил, полиестер. 		
Allergy Care (Грижа за алергии)		60 °C	Максимално зареждане 5 кг
Инструкции	Помага на минимизиране на вещества, които причиняват алергична реакция. <ul style="list-style-type: none"> Използвайте за памук, бельо, калъфки за възглавници, спално бельо, бебешки облекла. 		

Steam Refresh (Освежаване с пара)	-	3 артикула
Инструкции	Използва пара, която да помогне да се намалят гънките от сушенето на дрехи, като памук, полиестерни ризи или блузи. <ul style="list-style-type: none"> • Дрехите може да бъдат мокри веднага след приключване на програмата. Поставете ги на закачалка, за да изсъхнат. 	

Delicates (Деликатно пране)	20 °C (Cold (Студено) до 40 °C)	Максимално зареждане 4 кг
Инструкции	Изпира дамско бельо, прозрачни и дантелени дрехи, които могат да се перат в пералня.	

Hand/Wool (Ръчно пране/ Вълна)	30 °C (Cold (Студено) до 40 °C)	Максимално зареждане 2 кг
Инструкции	Изпира деликатни тъкани, които могат да се перат на ръка или в пералня, като вълна, дамско бельо, рокли и т.н. <ul style="list-style-type: none"> • Използвайте перилен препарат за машинно пране 	

Speed 14 (Бързо изпиране 14)	20 °C (20 °C до 40 °C)	Максимално зареждане 2 кг
Инструкции	Изпира малки зареждания с леко замърсени дрехи за около 14 минути.	

Dry Only (Само сушене)	-	Оценка (Сушене)
Инструкции	Използва автоматичните програми за сушене на повечето пране. <ul style="list-style-type: none"> • За постигане на най-равномерно изсушаване, всички артикули в прането трябва да бъдат сходни по материал и плътност. 	

Wash+Dry (Изпиране+Сушене)	40°C (Cold (Студено) до 95°C)	Оценка (Сушене)
Инструкции	Изпира и суши дрехи в същата програма.	

Tub Clean (Почистване на барабана)	-	-
Инструкции	Тази функция помага да почистите вътрешността на барабана на Вашия уред.	

Download Cycle (Изтегляне на цикъл)	-	-
Инструкции	Тази програма Ви позволява да изтеглите чрез смартфон на уреда си нова и специална програма за изпиране. Програмата по подразбиране е Rinse+Spin (Изплакване+Центрофуга) .	

34 ЕКСПЛОАТАЦИЯ

ЗАБЕЛЕЖКА

- Изберете подходящата температура на водата за избраната програма на пране. Винаги следвайте етикетите за грижа за дрехите или инструкциите за пране, за да не повредите дрехите.
- Изберете правилната температура на изпиране и скорост на центрофугиране за желаните програми.
- Реалната температура на водата може да се различава от обявената температура на цикъла.
- Препоръчва се неутрален перилен препарат.

Допълнителни опции

*1 Тази опция е включена автоматично в програмата и не може да бъде отменена.

ЗАБЕЛЕЖКА

- Опцията **Rinse+ (Изплакване+)** може да бъде избрана за всяка програма за изпиране в настоящата таблица с изключение на програмите **Dry Only (Само сушене)** и **Steam Refresh (Освежаване с пара)**.
- Опциите **Delay End (Отложен край)** и **Add Item (Добавяне на артикул)** може да бъдат избрани за всяка програма за изпиране в настоящата таблица с изключение на програмата **Steam Refresh (Освежаване с пара)**.

Програма	Steam (Пара)	Wrinkle Care (Грижа за гънките)	TurboWash	Dry (Сушене)	EcoHybrid	Pre Wash (Предпране)
Cotton (Памук)	●	●	●	●	●	●
Eco 40-60 (Еко 40-60)	●	●	●	●	●	●
TurboWash 39	●	●	●*1	●	●	●
Mixed Fabric (Смесени тъкани)	●	●	●	●	●	●
Easy Care (Лесно за поддръжка)	●	●	●	●	●	●

Програма	Steam (Пара)	Wrinkle Care (Грижа за гънките)	TurboWash	Dry (Сушене)	EcoHybrid	Pre Wash (Предпране)
Allergy Care (Грижа за алергии)	●*1			●	●	
Steam Refresh (Освежава не с пара)	●*1					
Delicates (Деликатно пране)			●			
Hand/Wool (Ръчно пране/ Вълна)						
Speed 14 (Бързо изпиране 14)			●*1	●	●	
Dry Only (Само сушене)				●*1	●	
Wash+Dry (Изпиране +Сушене)	●			●*1	●	●

Максимална скорост на центрофугиране, която може да бъде избрана

Програма	Скорост на центрофугиране	
	По подразбиране	Налична
Cotton (Памук)	1400 об/м	Всички
Eco 40-60 (Еко 40-60)	1400 об/м	Всички
TurboWash 39	1200 об/м	400 до 1400 об/м
Mixed Fabric (Смесени тъкани)	1000 об/м	Всички

36 ЕКСПЛОАТАЦИЯ

Програма	Скорост на центрофугиране	
	По подразбиране	Налична
Easy Care (Лесно за поддръжка)	1400 об/м	Всички
Allergy Care (Грижа за алергии)	1400 об/м	Всички
Steam Refresh (Освежаване с пара)	-	-
Delicates (Деликатно пране)	800 об/м	До 800 об/м
Hand/Wool (Ръчно пране/Вълна)	800 об/м	До 800 об/м
Speed 14 (Бързо изпиране 14)	400 об/м	Всички
Dry Only (Само сушене)	-	-/1000/1200/1400 об/м
Wash+Dry (Изпиране+Сушене)	1400 об/м	1000 до 1400 об/м

ЗАБЕЛЕЖКА

- Действителната максимална скорост на центрофугиране може да варира в зависимост от условията на зареждане. Стойностите по-горе са закръглени до стотици.

Данни за разхода

Описание на мерните единици

кг: Количество пране

ч:мм: Преметраене на програмата

kWh: Консумация на енергия

°C: Максимална температура във вътрешността на третираниите текстилни изделия



литри: Консумация на вода

об. в мин: Максимална скорост на центрофугиране

%: Оставаща влага в края на фазата на центрофугиране. Колкото по-голяма е скоростта на центрофугиране, толкова по-голям е шумът и по-ниска е останалата влага.

Общи програми

Програма	кг	ч:мм	kWh	°C	Литра	об./мин.	%
Cotton (Памук) 20 °C	12	2:09	0,218	24	77,0	1350	51,0
Cotton (Памук) 60 °C	12	3:29	1,906	47	76,0	1350	51,0

Програма	кг	ч:мм	kWh	°C	Литра	об./мин.	%
Есо 40-60 (Еко 40-60) (пълно) *1	12	4:00	0,970	35	95,0	1360	46,0
Есо 40-60 (Еко 40-60) (наполовина) *1	6	3:00	0,630	32	54,0	1360	45,0
Есо 40-60 (Еко 40-60) (четвърт) *1	3	2:30	0,335	26	43,0	1360	44,5
Mixed Fabric (Смесени тъкани)	5	1:21	0,507	33	63,0	1000	65,0
Speed 14 (Бързо изпиране 14)	2	0:14	0,049	23	32,0	400	107,0
Есо 40-60 (Еко 40-60) + *2(пълно) *3	8	8:35	5,600	44	130,0	1360	-
Есо 40-60 (Еко 40-60) + *2(наполовина) *3	4	5:10	2,800	32	70,0	1360	-

БЪЛГАРСКИ

*1 Може да се справи със замърсяванията на нормално замърсено памучно пране, на което е указано изпиране при 40°C или 60°C, заедно в един и същ цикъл, и тази програма се използва за оценка на съответствието чрез законодателството на ЕС за екодизайн (EU 2019/2023).

*2 Опция за нормално екологично сушене

*3 Може да се справи със замърсяванията на нормално замърсено памучно пране, на което е указано изпиране при 40°C или 60°C, заедно в един и същ цикъл, както и да го изсуши по такъв начин, че да може веднага да се съхранява в шкаф, и тази програма се използва за оценка на съответствието чрез законодателството на ЕС за екодизайн (EU 2019/2023).

ЗАБЕЛЕЖКА

- Резултатите от теста зависят от водното налягане, твърдостта на водата, входящата температура на водата, стаината температура, вида и количеството на прането, степен на замърсяване, използван перилен препарат, колебания в главната електрозахранваща мрежа и избраните допълнителни опции.
- Стойностите за общите програми, с изключение на циклите **Есо 40-60 (Еко 40-60)** и **Есо 40-60 (Еко 40-60) + **, са само ориентировъчни.
- Регламент ЕС 2019/2023, валиден от 1 март 2021 г., е свързан с класовете за енергийна ефективност чрез Регламент ЕС 2019/2014.

38 ЕКСПЛОАТАЦИЯ

ЗАБЕЛЕЖКА

- Сканирайте QR кода от енергийния етикет, доставен с уреда, който предоставя уеб връзка към информацията, свързана с работата на уреда в базата данни на EU EPREL. Съхранявайте енергийния етикет за справка заедно с ръководството за употреба и всички останали документи, предоставени с уреда.
 - Името на модела може да бъде намерено на етикета за оценка на уреда. Отворете вратата, която е точно около отвора към барабана.
 - За да намерите същата информация в EPREL, посетете <https://eprel.ec.europa.eu> и потърсете, като използвате името на модела. (Важи от 1 март 2021 г.)
-

Програма за сушене

Общи съвети за сушене

Използвайте вашите автоматични програми, за да изсушите повечето пране. Електронни датчици измерват температурата на отработената пара, за да увеличат или намалят температурите на сушене за по-бързо време за реакция и по-строго контролиране на температурата.

- Кранът за студена вода трябва да остане отворен по време на цикли на сушене.
- Автоматичният процес на този уред от изпирането до изсушаването може да бъде избран лесно.
- За постигане на най-равномерно изсушаване, всички дрехи трябва да бъдат сходни по материал и плътност.
- Не претоварвайте уреда, като зареждате твърде много изделия в барабана. Артикулите трябва да могат да се въртят и падат свободно при сушенето.
- Ако отворите вратата и извадите прането преди уредът да е завършил програмата си, не забравяйте да натиснете бутона **Старт/Пауза**.
- След приключване на сушенето, End се появява върху дисплея. Ако дрехите не бъдат извадени от барабана за определен период от време, End се появява върху дисплея и уредът периодично завърта дрехите в продължение на около 4 часа, за да намали намачкването. За да спрете тази функция, натиснете произволен бутон и извадете дрехите от барабана.

Вълнени изделия

Не сушете в центрофугата вълнени изделия. Поставете ги в първоначалната им форма и ги сушете в хоризонтално положение.

Тъкани и плетени материали

Някои тъкани и плетени материали могат да се свият в различни степени в зависимост от тяхното качество.

Винаги простирайте тези материали веднага след като изсъхнат.

Плисе и синтетика

Не претоварвайте уреда. Извадете плисираните артикули веднага след като уредът спре, за да намалите намачкването.

Бебешки дрехи и нощници

Винаги проверявайте инструкциите на производителя.

Одеяла и олекотени завивки

Проверете етикетите за грижа за тъканите върху одеялата и завивките, преди да използвате програмата за сушене. Някои одеяла и завивки може да се свият от нагрятия въздух.

Каучук и пластмаси

Не сушете никакви продукти, произведени или съдържащи каучук или пластмаси, като например:

- Престилки, лигавници, тапицерия за мебели
- Пердета и покривки
- Килимчета за баня

Фибростъкло

Не сушете изделия от фибростъкло в уреда си. Стъклени частици, останали в уреда, може да се закачат на дрехите Ви и да предизвикат дразнене на кожата.

ЗАБЕЛЕЖКА

- Когато изключите цикъла на сушене на уреда, моторът на вентилатора за сушене може да продължи да работи в продължение на 60 секунди.
- Бъдете внимателни, когато изваждате дрехите от уреда, тъй като дрехите или уредът може да са горещи.
- Прогнозното време на сушене може да се различава от действителното време на сушене по време на автоматичния цикъл. Типът плат, размерът на товара и избраната сухота влияят на времето за сушене.

40 ЕКСПЛОАТАЦИЯ

ЗАБЕЛЕЖКА

- Когато изберете само сушене, центрофугата стартира автоматично за енергийна ефективност.

Използване на програмата за сушене

Можете да персонализирате програмата, като използвате следните функции за сушене:

Нормално (🌀)

Намалява времето на сушене и използването на енергия по време на програмата за сушене.

- Тип тъкан: Памучни или ленени тъкани като памучни кърпи, тениски и спално бельо.
- Максимално зареждане: **Номинални стойности**

Време 30/60/120 минути

Променете времето за сушене в зависимост от максималното количество пране.

- Тип тъкан: Памук, кърпи
- Максимално зареждане: **1 кг (30 минути), 2 кг (60 минути), 4 кг (120 минути)**

Гладене (🌀)

Подходяща за гладене, за лесно изсушаване на дрехи, които са влажни.

- Тип тъкан: Памучни или ленени тъкани, готови за гладене в края на цикъла.
- Максимално зареждане: **Номинални стойности**

Ниска температура (🌀)

Подходяща за сушене при ниска температура за по-малко увреждане на дрехите.

- Тип тъкан: За деликатни тъкани
- Максимално зареждане: **3,5 кг**

Нормално Еко (🌀)

Подходяща за бърза програма за сушене.

- Тип тъкан: Памучни или ленени тъкани като памучни кърпи, тениски и спално бельо.

- Максимално зареждане: **Номинални стойности**

ЗАБЕЛЕЖКА

- Капацитетът на машината за пране на дрехи е два пъти по-голям от капацитета за сушене на дрехи. Ако машината ще се използва за сушене, тогава зареждането на пране трябва да е по-малко, за да е ефективна програмата за сушене.
- Всички цикли на сушене започват с кратък цикъл на центрофугиране, за да се извлече максимално влагата от прането преди сушене.

Използване на функция „Изпиране и сушене“.

- 1 Подгответе дрехите и заредете барабана.
 - За да е равномерно сушенето, всички артикули в зареждането трябва да са сходни като материя и плътност.
 - Не претоварвайте барабана. Между артикулите трябва да има място, за да се въртят свободно в барабана.
- 2 Натиснете бутона **Мощност**.
- 3 Изберете програма за изпиране.
- 4 Добавете перилен препарат.
- 5 Натиснете няколко пъти бутон **Dry (Сушене)**, за да преминете през опциите:
 - Нормално (🌀) - За обикновено сушене
 - Време 30/60/120 минути - За сушене с определено време
 - Гладене (🌀) - За влажни, съхнещи артикули за гладене
 - Ниска температура (🌀) - За деликатни тъкани
- 6 Натиснете бутона **Старт/Пауза**.

Използване само на функция за сушене.

1 Подгответе дрехите и заредете барабана.

- За да е равномерно сушенето, всички артикули в зареждането трябва да са сходни като материя и плътност.
- Не претоварвайте барабана. Трябва да има достатъчно място, за да се центрофугират свободно дрехите.

2 Натиснете бутона **Мощност**.

- Не избирайте програма за изпиране и не добавяйте перилен препарат.

3 Натиснете няколко пъти бутон **Dry (Сушене)**, за да преминете през опциите:

- Нормално (☰) - За обикновено сушене
- Време 30/60/120 минути - За сушене с определено време
- Гладене (☰) - За влажни, съхнещи артикули за гладене
- Ниска температура (☰) - За деликатни тъкани
- Normal Eco (☰) - За по-тежки тъкани

4 Натиснете бутона **Старт/Пауза**.

ЗАБЕЛЕЖКА

- Ако изберете програмата, няма да можете да изберете програма на сушене. Ако това се случи, натиснете бутона **Мощност** два пъти, за да спрете цикъла и да го пуснете отново.

Използване на изсушаване чрез кондензация без вода

EcoHybrid опцията е на разположение за изсушаване чрез кондензация без консумация на водата, използвана за кондензация.

1 Подгответе дрехите и заредете барабана.

- За да е равномерно сушенето, всички артикули в зареждането трябва да са сходни като материя и плътност.

- Не претоварвайте барабана. Трябва да има достатъчно място, за да се центрофугират свободно дрехите.

2 Натиснете бутона **Мощност**.

3 Изберете програма за изсушаване.

4 Натиснете и задръжте бутона **Dry (Сушене)** за 3 секунди.

5 Натиснете бутона **Старт/Пауза**.

42 ЕКСПЛОАТАЦИЯ

Допълнителни опции и функции

Можете да използвате допълнителните опции и функции за персонализиране на програмите.

Персонализиране на програма за изпиране

Всяка програма има настройки по подразбиране, които се избират автоматично. Можете също да персонализирате тези настройки, като използвате тези бутони.

Temp. (Температура)

Този бутон избира температурата на изпиране за избраната програма.

- Натискайте бутона **Temp. (Температура)**, докато не светне желаната настройка.
- Изберете температурата на водата, подходяща за вида на прането. За най-добри резултати спазвайте инструкциите на етикетите за грижа за дрехите.

Spin (Центрофуга)

Нивото на интензивност на центрофугиране може да бъде избрано чрез натискане на този бутон неколкократно.

- Натиснете бутона **Spin (Центрофуга)**, за да изберете скорост на въртене.

ЗАБЕЛЕЖКА

- Ако е избрана опцията **No (Без)** от нивото на центрофугиране, барабанът на пералнята ще се завърти преди източването на водата.

Rinse+ (Изплакване+)

Тази функция се препоръчва на хора с алергии към перилни препарати.

- Натиснете и задръжте бутона **TurboWash** за 3 секунди, за да добавите още едно изплакване.

Следвайте следващите стъпки, за да персонализирате програма за изпиране:

- 1 Подгответе дрехите и заредете барабана.

- 2 Натиснете бутона **Мощност**.

- 3 Добавете перилен препарат.

- 4 Изберете програма за пране.

- 5 Персонализирайте програмата за изпиране (**Temp. (Температура)**, **Spin (Центрофуга)** и **Rinse+ (Изплакване+)**), ако е необходимо.

- 6 Натиснете бутона **Старт/Пауза**.

Използване само на функцията за центрофугиране

- 1 Подгответе дрехите и заредете барабана.

- 2 Натиснете бутона **Мощност**.

- Не избирайте програма за изпиране и не добавяйте перилен препарат.

- 3 Натиснете бутона **Spin (Центрофуга)**.

- 4 Натиснете бутона **Старт/Пауза**.

ЗАБЕЛЕЖКА

- Ако изберете програмата за изпиране, няма да можете да изберете само центрофугиране. Ако това се случи, натиснете бутона **Мощност** два пъти, за да спрете цикъла и да го пуснете отново.

Използване на специалните опции

Можете да персонализирате програмите, като използвате следните специални опции:

Steam (Пара)

Добавянето на тази опция помага да се осигурят по-добри резултати при почистване.

Wrinkle Care (Грижа за гънките)

Добавянето на тази опция намалява намачкването чрез парогенериране след центрофугиране.

ЗАБЕЛЕЖКА

- Избирането на тази опция ще върти дрехите в центрофугата за кратко на всеки няколко минути до 30 минути след приключване на избраната програма. Докато тази опция работи, на дисплея се появява End.

TurboWash

Добавянето на тази опция намалява програмното време, но ще бъдат гарантирани подобни резултати от изпирането.

Следвайте долуописаните стъпки, за да използвате специална опция.

- 1 Натиснете бутона **Мощност**.
- 2 Изберете програма за пране.
- 3 Персонализирайте програмата за изпиране (**Temp. (Температура), Spin (Центрофуга) и Rinse+ (Изплакване+)**), ако е необходимо.
- 4 За да използвате специални опции, Незадължителна опция 1: натиснете бутона **Steam (Пара) или TurboWash**.
Незадължителна опция 2: натиснете и задръжте бутона **Steam (Пара)** за 3 секунди, за да изберете опцията **Wrinkle Care (Грижа за гънките)**.
- 5 Натиснете бутона **Старт/Пауза**.

Използване на основните опции

Можете да персонализирате програмите, като използвате следните основни опции:

Pre Wash (Предпране)

Тази опция се препоръчва при изпиране на силно замърсено пране.

- 1 Натиснете бутона **Мощност**.
- 2 Изберете програма за пране.
- 3 Натиснете и задръжте бутоните **TurboWash и Dry (Сушене)** едновременно за 3 секунди.
- 4 Натиснете бутона **Старт/Пауза**.

Add Item (Добавяне на артикул)

Можете да използвате тази опция, за да добавите или извадите дрехите, след като програмата за изпиране е стартирана.

- 1 Натиснете бутона **Мощност**.
- 2 Изберете програма за пране.
- 3 Натиснете бутона **Старт/Пауза**.
- 4 Натиснете бутон **Add Item (Добавяне на артикул)**, както е необходимо.
- 5 Отворете вратата, след като се отключи и добавете или извадете необходимите дрехи.
- 6 Затворете вратата и натиснете бутона **Старт/Пауза**.

ЗАБЕЛЕЖКА

- От съображения за сигурност вратата остава заключена, ако нивото на водата или температурата в барабана са високи. През този период не е възможно добавяне на дрехи.

Delay End (Отложен край)

Можете да зададете тази функция, така че пералната машина да стартира автоматично и да завърши след определен интервал от време.

44 ЕКСПЛОАТАЦИЯ

- 1 Натиснете бутона **Мощност**.
- 2 Изберете програма за пране.
- 3 Натиснете бутон **Delay End (Отложен край)**, както е необходимо.
- 4 Натиснете бутона **Старт/Пауза**.

ЗАБЕЛЕЖКА

- Освен LED индикатора на бутона **Delay End (Отложен край)**, всички останали LED индикатори върху контролния панел ще бъдат изключени в рамките на 20 минути. Тази функция може да варира в зависимост от закупения модел.
- Времето на отлагане е времето до завършване на програмата, а не на началото ѝ. Действителното време на работа може да варира в зависимост от температурата на водата, дрехите и други фактори.
- За да отмените функцията, бутонът **Мощност** трябва да бъде натиснат.
- Избягвайте използването на течен перилен препарат за тази функция.

Използване на ezDispense

Използвайте бутоните **Дозатор 1** и **Дозатор 2**, за настройка и управление на функцията **ezDispense**.

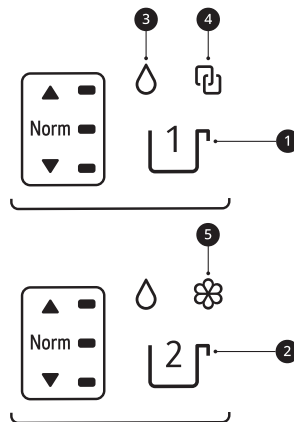

- 1 Бутон **Дозатор 1**
- 2 Бутон **Дозатор 2**
- 3 Индикатор за течен препарат
- 4 Индикатор за връзка (използване само на течен препарат и в двете отделения)
- 5 Индикатор за течен омекотител

ЗАБЕЛЕЖКА

- Когато перилният препарат или омекотителят са недостатъчни;
 - При натискане на бутона **Мощност**: LED индикаторът ще премигва и ще чуете звуков сигнал.
 - При работа на уреда: LED индикаторът ще мига.
- Настройките по подразбиране са конфигурирани да дозират перилния препарат за **Дозатор 1** и омекотителя за **Дозатора 2**.

Промяна на нивото на дозиране за едно зареждане

- 1 Натиснете бутона **Мощност**.

2 Завъртете копчето, за да изберете желаня цикъл.

3 Натиснете бутона **Дозатор 1** или **Дозатор 2**, за да увеличите или намалите дозираното количество от зададените настройки по подразбиране.

Индикатор на бутоните	Дозирано количество*1
	Повече (110%)
	Нормално (100%)
	По-малко (90%)
	Изключено (0%)

*1 Настройките по подразбиране са конфигурирани да дозират **42 мл** препарат и **30 мл** омекотител за **4 – 6 кг** нормално замърсено пране.

4 Натиснете бутона **Старт/Пауза**.

ЗАБЕЛЕЖКА

- Използвайте препоръките на производителя върху опаковката на препарата или омекотителя, когато задавате количествата за **ezDispense** при стандартно зареждане от **4 – 6 кг**.
- Повечето цикли автоматично ще използват зададените от вас стойности по подразбиране, указани от нормалната LED светлина върху бутоните **Дозатор 1** и **Дозатор 2**.

- Циклите **Delicates (Деликатно пране)** и **Tub Clean (Почистване на барабана)** изключват функцията **ezDispense** по подразбиране.

Промяна на количествата по подразбиране

Настройките по подразбиране са конфигурирани да дозират **42 мл** препарат и **30 мл** омекотител за **4 – 6 кг** нормално замърсено пране.

Перилните препарати трябва да се използват в съответствие с инструкциите на производителя и трябва да се подбират според вида, цвета, замърсяването на тъканта и температурата на пране.

1 Натиснете бутона **Мощност**.

2 Променете количествата по подразбиране.

- **Дозатор 1:** натиснете и задръжте бутона **Дозатор 1** за 3 секунди.
- **Дозатор 2:** натиснете и задръжте бутона **Дозатор 2** за 3 секунди.

3 Завъртете копчето, за да увеличите или намалите количеството перилен препарат или омекотител. Количеството се показва върху дисплея.

- Количествата по подразбиране може да бъдат увеличени или намалени на стъпки от **1 мл**, в диапазона от **9 мл** до **150 мл**. Дозираното количество може да варира леко в зависимост от модела.

4 Запазете промените по подразбиране.

- **Дозатор 1:** натиснете и задръжте бутона **Дозатор 1** за 3 секунди.
- **Дозатор 2:** натиснете и задръжте бутона **Дозатор 2** за 3 секунди.

46 ЕКСПЛОАТАЦИЯ

Използване на двата дозатора за течен препарат

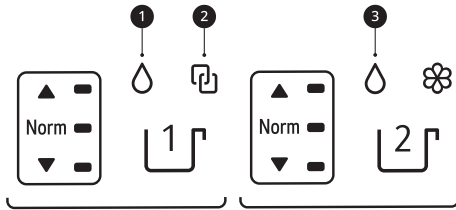

ЗАБЕЛЕЖКА

- Ако настроите двата дозатора за течен препарат, не можете да използвате дозатора за течен омекотител за течен омекотител.
- Ако искате да използвате течен омекотител:
 - След като програмата приключи, изберете **Rinse+Spin (Изплакване+Центрофуга)** (програма по подразбиране на цикъл за изтегляне) и добавете омекотител директно в барабана или в основното отделение за перилен препарат за ръчно пране.
 - Ако сте изтеглили цикъл за изтегляне, **Rinse+Spin (Изплакване+Центрофуга)** не е достъпен.

Настройка на Дозатор 2 за същия дозатор за течни препарати

- 1 Натиснете бутона **Мощност**.
- 2 Натиснете и задръжте едновременно бутоните **Дозатор 1** и **Дозатор 2** за 3 секунди.
- 3 Натиснете бутона **Дозатор 1**, за да осветите индикатора за връзка ②.
 - Индикаторът за течен препарат ① свети винаги.
 - Когато е избран индикаторът за връзка ②, бутонът **Дозатор 2** не може да бъде управляван.
- 4 Натиснете и задръжте едновременно бутоните **Дозатор 1** и **Дозатор 2** за 3 секунди, за да запазите промените.

Настройка на Дозатор 2 за различен дозатор за течни препарати

- 1 Натиснете бутона **Мощност**.
- 2 Натиснете и задръжте едновременно бутоните **Дозатор 1** и **Дозатор 2** за 3 секунди.
- 3 Натиснете бутона **Дозатор 2**, за да осветите индикатора за течен препарат ③.
- 4 Натиснете и задръжте едновременно бутоните **Дозатор 1** и **Дозатор 2** за 3 секунди, за да запазите промените.

Почистване на помпената система ezDispense

Използвайте тази функция, за да промените вида перилен препарат или омекотител. Тази функция почиства остатъчния препарат или омекотител в маркуча, свързан към **ezDispense** ① (при смяна на типа препарат или омекотител).

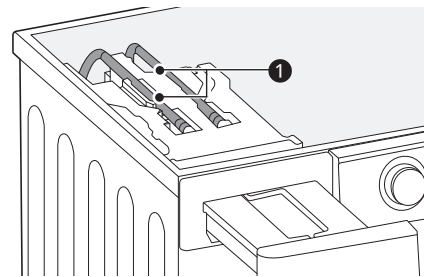

ЗАБЕЛЕЖКА

- Пускайте тази функция веднъж месечно (или по-често, ако е необходимо), за да премахнете наслояването на перилни препарати и други остатъци.
- Ако не почистите отделението **ezDispense**, в свързания маркуч ще останат препарат или омекотител.
- Използването на тази функция може да доведе до образуването на малко пяна в барабана.

- 1 Измийте отделенията **ezDispense**, които трябва да бъдат почистени. Вижте **Периодично почистване на уреда и извършване на спешно източване на водата** в глава **ТЕХНИЧЕСКО ОБСЛУЖВАНЕ** за повече информация.
- 2 Напълнете водата в отделението, което трябва да бъде почистено, до линията **MAX**.
- 3 Натиснете бутона **Мощност**.
- 4 Натиснете и задръжте бутона **Spin (Центрофуга)** за 3 секунди, за да почистите свързания маркуч. Когато е избрана тази опция, **dsL** се появява върху дисплея.
- 5 Натиснете бутона **Дозатор 1** или **Дозатор 2**, за да изберете отделението, което ще бъде почистено.
 - И двете отделения може да се почистват едновременно.
- 6 Натиснете бутона **Старт/Пауза**. Завършва тази функция в рамките на 16 минути.

деактивирате тази функция, преди да имате достъп до други функции.

Заклучване на контролния панел

- 1 Включете електрозахранването.
- 2 Натиснете и задръжте бутоните **Delay End (Отложен край)** и **Add Item (Добавяне на артикул)** едновременно за 3 секунди, за да активирате тази функция.
 - Ще прозвучи звук и на дисплея ще се появи **CL**.

Отключване на контролния панел

- 1 Включете електрозахранването.
- 2 Натиснете и задръжте бутоните **Delay End (Отложен край)** и **Add Item (Добавяне на артикул)** едновременно за 3 секунди, за да деактивирате тази функция.

Beep On/Off (Вкл./Изкл. на звуков сигнал)

Този уред възпроизвежда мелодия, когато стартира и спира.

- Натиснете и задръжте едновременно бутоните **Steam (Пара)** и **TurboWash** за 3 секунди, за да деактивирате/активирате тази функция.

Настройки

Child Lock (Детско заключване)

Използвайте тази опция, за да деактивирате контролите. Тази функция може да попречи на деца да променят циклите или да боравят с уреда.

ЗАБЕЛЕЖКА

- След като бъде зададена тази функция, всички бутони се заключват, освен бутона **Мощност**.
- Когато механизмите за управление са заключени, **CL** и оставащото време се показват алтернативно върху дисплея по време на изпирането, докато е активна тази функция.
- Изключването на захранването няма да анулира тази функция. Трябва да

48 ИНТЕЛИГЕНТНИ ФУНКЦИИ

ИНТЕЛИГЕНТНИ ФУНКЦИИ

Приложение LG ThinQ

Приложението **LG ThinQ** позволява да комуникирате с уреда посредством смартфон.

Характеристики на приложението на LG ThinQ

Комуничайте с уреда от смартфон, като използвате удобните смарт функции.

Remote Start (Дистанционно стартиране)

Позволява Ви да управлявате уреда дистанционно от приложението **LG ThinQ**.

Download Cycle (Изтегляне на цикъл)

Можете да изтеглите нови и специални цикли, които не са включени към основните цикли на уреда.

Разнообразие от специални цикли, специфични за уреда, могат да бъдат изтеглени в успешно регистрираните уреди.

След като изтеглянето на цикъла в уреда приключи, уредът го пази, докато бъде изтеглен нов цикъл.

ЗАБЕЛЕЖКА

- На уреда може да се съхранява само един изтеглен цикъл в едно и също време.

Инструктор за почистване на барабана

Тази функция показва колко цикъла остават, преди да е необходимо да се пусне функцията **Tub Clean (Почистване на барабана)**.

Енергиен мониторинг

Тази функция проверява консумацията на енергия при последно използваните цикли и средномесечно.

Smart Diagnosis

Тази функция предоставя полезна информация за диагностициране и разрешаване на проблеми с уреда въз основа на модела на използване.

Настройки

Дава ви възможност за задаване на различни опции в уреда и в приложението.

Автоматични известия

Когато цикълът завърши или уредът има проблеми, имате опцията да получавате аварийни известия на смартфона си.

Известията се задействат дори ако приложението **LG ThinQ** е изключено.

ЗАБЕЛЕЖКА

- Ако смените вашия безжичен рутер, доставчика на интернет услуги, или паролата, изтрийте регистрирания уред от приложението **LG ThinQ** и го регистрирайте отново.
- Приложението е предмет на промени с цел подобряване на уреда, без предварително уведомяване на потребителите.
- Функциите може да са различни при различните модели.

Преди да използвате приложението LG ThinQ

1 Проверете разстоянието между уреда и безжичния рутер (Wi-Fi мрежа).

- Ако разстоянието между уреда и безжичния рутер е твърде голямо, силата на сигнала отслабва. Може да отнеме много време за регистрация или инсталацията да е неуспешна.

- 2** Изключете **мобилните данни** или **клетъчните данни** на смартфона си.

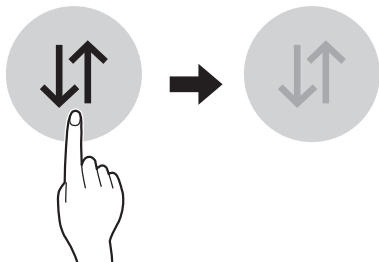

- 3** Свържете телефона си с безжичния рутер.

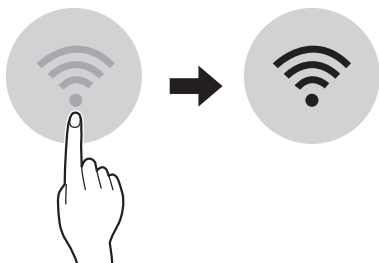

- Уредът не може да бъде регистриран поради проблеми с предаването на безжичния сигнал. Изключете захранването на уреда и изчакайте около една минута, преди да пробвате отново.
- Ако защитната стена на Вашия безжичен рутер е включена, деактивирайте я или добавете изключение към нея.
- Името на безжичната мрежа (SSID) трябва да бъде комбинация от цифри и английски букви. (Не използвайте специални символи.)
- Потребителският интерфейс (UI) на смартфона може да е различен в зависимост от мобилната операционна система (OS) и производителя.
- Ако протоколът за защита на рутера е настроен на **WEP**, е възможно да не можете да настроите мрежата. Моля, променете настройката на други протоколи за защита (препоръчва се **WPA2**) и регистрирайте продукта отново.

ЗАБЕЛЕЖКА

- За да проверите Wi-Fi връзката, вижте дали иконката  на контролния панел свети.
- Уредът поддържа само 2,4 GHz Wi-Fi мрежи. За да проверите честотата на мрежата Ви, се свържете с Вашия доставчик на интернет или проверете в ръководството за експлоатация на безжичния рутер.
- **LG ThinQ** не носи отговорност за проблеми в свързаността или за повреди, неизправности или грешки, причинени от мрежовата връзка.
- Ако уредът изпитва трудности при осъществяването на връзка с Wi-Fi мрежата, може би е твърде далече от рутера. Купете Wi-Fi повторител (усилвател на обхвата), за да подобрите силата на Wi-Fi сигнала.
- Wi-Fi връзката може да не се осъществи или да бъде прекъсвана поради средата, в която е домашната мрежа.
- Мрежовата връзка може да не работи правилно поради доставчика на интернет.
- Обкръжаващата безжична среда може да причини забавяне в безжичната мрежа.

Инсталиране на приложението LG ThinQ

Потърсете приложението **LG ThinQ** от Google Play & Apple App Магазин на Вашия смартфон. Следвайте инструкциите, за да изтеглите и инсталирате приложението.

Активиране на мрежовата връзка

- 1** Стартирайте приложението **LG ThinQ**.
- 2** Изберете и докоснете **Пералня с предно зареждане** в приложението.
- 3** Натиснете бутона **Мощност** върху контролния панел.
- 4** Натиснете и задръжте бутона **Wi-Fi** за 3 секунди върху контролния панел.

50 ИНТЕЛИГЕНТНИ ФУНКЦИИ

- LED индикаторът за Wi-Fi мига по време на процеса на свързване.

Използване на уреда дистанционно

Remote Start (Дистанционно стартиране)

Използвайте смартфон, за да контролирате уреда си от разстояние. Можете също така да наблюдавате протичането на цикъла, за да знаете колко време от него остава.

Използване на тази функция

- 1 Поставете дрехите в барабана.
 - По желание може да добавите избелващ препарат или омекотител в съответните отделения на дозатора.
- 2 Натиснете бутона **Мощност**.
- 3 Натиснете и задръжте бутона **Remote Start (Дистанционно стартиране)** за 3 секунди, за да активирате функцията за дистанционно управление.
- 4 Стартирайте цикъл от приложението **LG ThinQ** във Вашия смартфон.

ЗАБЕЛЕЖКА

- След като тази функция бъде включена, можете да стартирате цикъл само от приложението за смартфон **LG ThinQ**. Ако цикълът не бъде стартиран, уредът ще изчаква стартирането му, докато не бъде изключен дистанционно от приложението или тази функция не бъде деактивирана.
- Ако вратата е отворена, не можете да стартирате цикъл дистанционно.

Деактивирайте тази функция ръчно

Когато тази функция е активирана, натиснете и задръжте бутона **Remote Start (Дистанционно стартиране)** за 3 секунди.

Деактивиране на мрежовата връзка

- 1 Натиснете бутона **Мощност** върху контролния панел.
- 2 Натиснете и задръжте едновременно бутоните **Spin (Центрофуга)** и **Delay End (Отложен край)** за 3 секунди, за да деактивирате мрежовата връзка.

Консумация на енергия в режим на готовност

Консумация на енергия в режим на готовност	0,5 W
Консумация на електроенергия в режим 'мрежова готовност'	2,0 W
Интервалът от време, след който функцията за управление на консумацията или подобна функция превключва автоматично оборудването в режим на готовност и/или изключен режим, и/или състояние, осигуряващо режим на готовност на мрежата.	20 минути

ЗАБЕЛЕЖКА

- Активирането на мрежовата връзка може да увеличи консумацията на енергия на уреда.



Информация за софтуер с отворен код

За да получите изходния код съгласно GPL, LGPL, MPL и други лицензи с отворен код, съдържащи се в този продукт, посетете уеб сайта <http://opensource.lge.com>.

В допълнение към изходния код можете да изтеглите и всички споменати лицензионни условия, откази от гаранции и известия във връзка с авторски права.

LG Electronics също ще Ви предостави отворен изходен код на CD-ROM срещу заплащане, покриващо разходите за извършване на такава дистрибуция (като например цената на носителите, разходите по транспорта), след като получи поръчка за това по имейл на адрес: opensource@lge.com. Тази оферта е валидна за период от три години след последната ни доставка на този продукт. Тази оферта е валидна за всеки, получил тази информация.

Smart Diagnosis

Тази характеристика е налична само в модели с логото  или .

Използвайте тази функция, за да диагностицирате и разрешите проблеми с вашия уред.

ЗАБЕЛЕЖКА

- По причини, които не се дължат на пропуски на LGE, услугата може да не е активна поради външни фактори, като например, но не само, неналичност на Wi-Fi, прекъсната връзка с Wi-Fi, местна политика на app store, или неналичност на приложението.
- Характеристиката може да подлежи на промяна без предварително уведомление и може да има различна форма в зависимост от местонахождението ви.

Използване на LG ThinQ за диагностициране на проблеми



Ако възникне проблем с вашия снабден с Wi-Fi уред, той може да предаде данни за откриване и отстраняване на проблема към смартфон посредством приложението **LG ThinQ**.

- Стартирайте приложението **LG ThinQ** и изберете функцията **Smart Diagnosis** в менюто. Следвайте инструкциите, предоставени в приложението **LG ThinQ**.

Използване на Audible Diagnosis за диагностициране на проблеми

Следвайте инструкциите по-долу, за да използвате метода на слухова диагностика.

- Стартирайте приложението **LG ThinQ** и изберете функцията **Smart Diagnosis** в менюто. Следвайте инструкциите за звукова диагностика, предоставени в приложението **LG ThinQ**.

- 1 Натиснете бутон **Мощност**, за да включите уреда.
 - Не натискайте други бутони.
- 2 Поставете микрофона на смартфона си близо до логото  или .

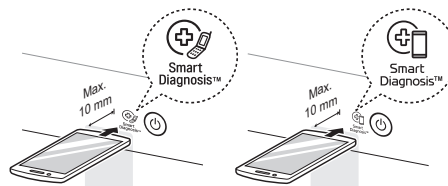

- 3 Натиснете и задръжте бутона **Temp. (Температура)** за 3 секунди или по-дълго, като същевременно държите микрофона на смартфона си към логото, докато завърши предаването на данни.
 - Дръжте смартфона по този начин, докато не приключи предаването на данни. Дисплеят показва оставащото време за предаването на данни.

- 4 След като завърши предаването на данните, диагнозата ще се покаже в приложението.

ЗАБЕЛЕЖКА

- За най-добри резултати, не движете телефона докато тоновете се предават.

ПОДДРЪЖКА

⚠ ПРЕДУПРЕЖДЕНИЕ

- Изключете уреда преди почистване, за да избегнете риска от токов удар. Неспазването на това предупреждение може да доведе до сериозни наранявания, пожар, токов удар или смърт.
- Никога не използвайте разяждащи химикали, абразивни почистващи препарати или разтворители за почистване на уреда. Те могат да повредят покритието.

Почистване след всяко измиване

Какво трябва да почистите

Винаги изваждайте артикулите от пералната машина, веднага след като цикълът завърши. Оставянето на влажни предмети в пералната машина може да предизвика нагъване, промяна на цвета и неприятна миризма.

- След като цикълът на изпиране завърши, избършете вратата и уплътнението ѝ, за да отстраните всякаква влага.
- Оставете вратата леко отворена, за да се изсуши барабанът.
- Избършете уреда със суха кърпа, за да премахнете влагата.

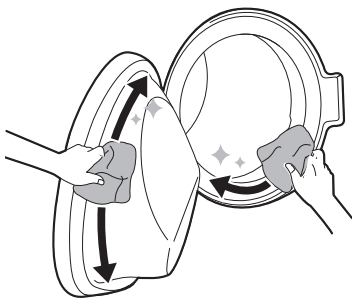

⚠ ПРЕДУПРЕЖДЕНИЕ

- Оставете вратата отворена, за да се изсуши уредът, само ако децата възрастни са под надзор.

Почистване на външните части

Правилната поддръжка на уреда Ви може да удължи експлоатационния му срок.

Външна част

- Незабавно избърсвайте всякакви разливи.
- Забършете с влажна кърпа и после отново със суха кърпа, като не оставяте никаква влага в съединенията на корпуса или пролуките.
- Не натискайте повърхността или дисплея с остри предмети.

Врата

- Измийте с влажна кърпа външната и вътрешната страна и след това подсушете с мека кърпа.

⚠ ПРЕДУПРЕЖДЕНИЕ

- Не се опитвайте да отделяте плоскости или да разглобявате уреда. Не използвайте остри инструменти за контролния панел, за да работите с уреда.

Периодично почистване на уреда и извършване на спешно източване на водата

Почистване на барабана

Това е специална функция, която помага за почистване вътрешността на уреда чрез наakisване, пране, изплакване и центрофугиране.

Пускайте тази функция **веднъж месечно** (или по-често, ако е необходимо), за да премахнете събирането на перилни препарати, омекотител и други остатъци.

- Ако вътре в уреда има лоша миризма или мухъл, изпълнявайте тази функция **веднъж седмично в продължение на 3 седмици** в допълнение към редовно препоръчаните периоди.

ЗАБЕЛЕЖКА

- Съобщението **Esc** ще се покаже, за да предупреди за препоръката за включване на тази функция.

- 1 Извадете всички дрехи или артикули от пералната машина и затворете вратата.
- 2 Отворете касетата за дозиране на перилен препарат и добавете препарат против котлен камък в отделението за основно пране.
 - Таблетките може да се поставят директно в барабана като алтернатива на праха.
- 3 Затворете бавно касетата за дозирането.
- 4 Включете електрозахранването и после изберете **Tub Clean (Почистване на барабана)**.
- 5 Натиснете бутона **Старт/Пауза**, за да започне.

- 6 Оставете вратата отворена, за да изсъхне напълно вътрешността на уреда.
 - Ако вътрешността на уреда не е изсъхнала напълно, това може да предизвика поява на лоша миризма или плесен.

⚠ ПРЕДУПРЕЖДЕНИЕ

- Оставете вратата отворена, за да се изсуши уредът, само ако децата възрастни са под надзор.

Почистване на филтъра на маркуча за захранване с вода

Филтърът на маркуча за захранване с вода събира котлен камък или евентуални утайки, които може да се намират във водата, която се подава към уреда. Почиствайте филтъра на маркуча за захранване с вода на всеки шест месеца или повече, или по-често, ако водата е много твърда или съдържа следи от варовик.

- Затворете крановете за захранване на уреда с вода, ако няма да бъде използван за определен период от време (например, когато сте на почивка), особено ако няма дренажна система (канал) в непосредствена близост.
- ИЕ съобщение за грешка ще се покаже на контролния панел, когато водата не влиза в касетата за дозиране на перилния препарат.

- 1 Изключете електрическото захранване и затворете крана за водата, след което развийте захранващия с вода маркуч.

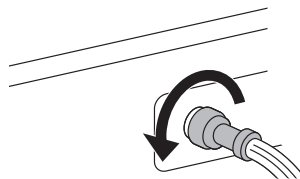

- 2 Извадете филтъра на маркуча за захранване с вода с малки клещи и след

54 ПОДДРЪЖКА

това го почистете с четка за зъби със средна твърдост.

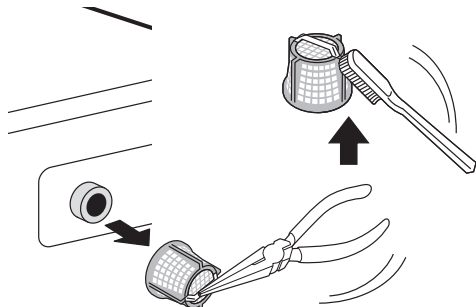

Почистване на филтъра на дренажната помпа и извършване на спешно източване на водата

Дренажният филтър събира влакна и малки предмети, случайно останали в дрехите. Проверявайте дали филтърът е чист на всеки шест месеца, за да гарантирате безпроблемното функциониране на Вашия уред.

Оставете водата да се охлади, преди да почистите филтъра на дренажната помпа. Отворете вратата при авария или извършете спешно източване на водата.

1 Изключете уреда.

2 Отворете защитния капак и извадете тръбата за източване на вода.

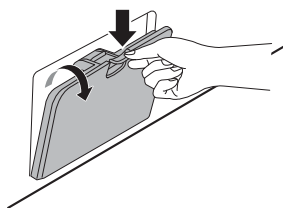

3 Първо, махнете дренажната тапа от тръбата за източване на вода **1**, след което източете водата. След това бавно развийте филтъра на дренажната помпа **2**, за да източите останалата вода и след това пристъпете към

премахване на замърсявания или предмети от филтъра.

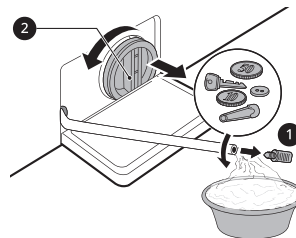

4 След почистване на филтъра на дренажната помпа внимателно поставете филтъра и завийте старателно обратно дренажната капачка по посока на часовниковата стрелка, за да избегнете повреда на резбата и изтичане на вода. Поставете отново тапата в дренажната тръба и поставете тръбата в нейния държач.

5 Затворете защитния капак.

⚠ ВНИМАНИЕ

- Бъдете внимателни при източване, тъй като водата може да е гореща.
- Изпълнявайте програмата за почистване на барабана веднъж месечно (или по-често, ако е необходимо), за да отстраните излишния перилен препарат и други остатъци.

Почистване на чекмеджето ezDispense

Почиствайте отделенията **ezDispense винаги, когато** пълните перилния препарат/омекотителя или сменят типа перилен препарат/омекотител.

Изваждайте и почиствайте чекмеджето на дозатора за препарат **веднъж или два пъти месечно**. Оставянето на перилен препарат в чекмеджето на дозатора за продължително време или продължителното използване на пералнята може да доведе до натрупване на остатъци в чекмеджето на дозатора за перилни препарати.

⚠ ПРЕДУПРЕЖДЕНИЕ

- Не пръскайте вода в пералнята. Това може да причини пожар или токов удар.

- 1 Изключете пералнята и извадете захранващия кабел.
- 2 Издърпайте навън отделенията за дозиране на перилния препарат, докато усетите съпротивление.
- 3 Натиснете бутона за освобождаване **1**, за да извадите напълно чекмеджето.

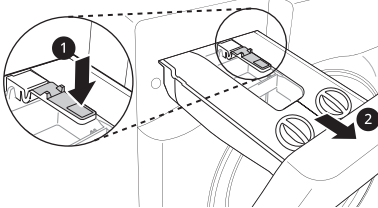

- 4 Отворете капачиците.

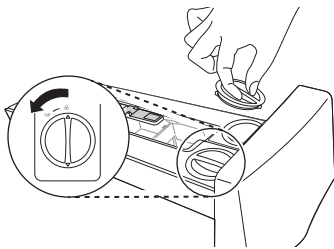

- 5 Почистете вложките с топла вода.
 - Изплакнете чекмеджето с топла вода, за да се разтворят остатъците от препарат или омекотител.
 - Използвайте мека кърпа или четка, за да отстраните остатъците.
 - Не използвайте сапун, когато почиствате чекмеджето и вложките.

- 6 Ако перилният препарат или омекотителят са се втвърдили в отделенията **ezDispense**, свалете капачиците на чекмеджето.

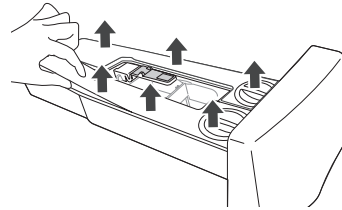

- 7 Почистете вътрешните части на отделенията с топла вода.
 - Използвайте мека кърпа или четка, за да почистите и отстраните остатъците.
 - Не използвайте сапун, когато почиствате чекмеджето и вложките.

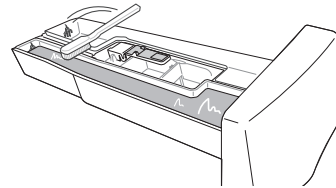

- 8 Затворете по сигурен начин капачиците на отделенията **ezDispense**.

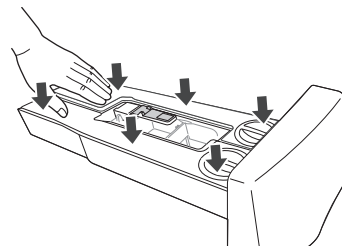

- 9 Избършете влагата със суха хавлия или кърпа след почистване.

56 ПОДДРЪЖКА

- 10** Поставете отново чекмеджето на дозатора за препарат.

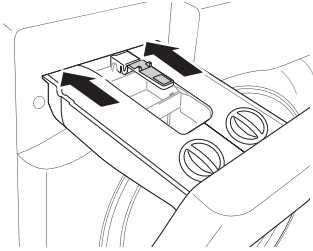

ОТСТРАНЯВАНЕ НА НЕИЗПРАВНОСТИ

Работата с Вашия уред може да доведе до грешки и неизправности. Следните таблици съдържат възможни причини и бележки за отстраняване на съобщение за грешка или неизправност. Препоръчваме да прочетете внимателно таблиците по-долу, за да си спестите време и пари, които бихте могли да изразходвате за обаждане в сервизен център на LG Electronics.

БЪЛГАРСКИ

Преди да се обадите за сервиз

Вашият уред е оборудван със система за автоматично наблюдение на грешките с цел откриване и диагностициране на проблеми в ранен етап. Ако уредът не функционира правилно или изобщо не функционира, проверете следното, преди да се обадите в сервизен център на LG Electronics.

Съобщения за грешка

Симптоми	Възможни „Причина и Решение“
IE ГРЕШКА ВХОД	Водоснабдяването не е достатъчно в това местоположение. Водата не влиза в уреда или влиза бавно. <ul style="list-style-type: none"> Проверете друг кран в къщата.
	Кранчето за водата не е напълно отворено. Водата не влиза в уреда или влиза бавно. <ul style="list-style-type: none"> Отворете изцяло кранчето.
	Захранващият маркуч или маркучи са прегънати. <ul style="list-style-type: none"> Изправете маркуча или сменете входящия маркуч.
	Филтърът на захранващия(те) маркуч(и) е запушен. <ul style="list-style-type: none"> Проверете и почистете филтъра на входящия клапан след затваряне на крановете и отстраняване на връзките на маркуча с пералнята.
UE ГРЕШКА ДИСБАЛАНС	Уредът има система, която открива и коригира дисбаланса на уреда. <ul style="list-style-type: none"> Дрехите може да са твърде мокри в края на цикъла, пренаредете ги, за да позволите правилно центрофугиране. Затворете вратата и натиснете бутон Старт/Пауза. Може да изминат няколко минути, преди уредът да започне да центрофугира. Вратата трябва да се заключи, преди да се постигне центрофугиране.
	Прането е твърде малко. Тази система може да спре да центрофугира или дори да прекъсне целия цикъл на центрофугиране, ако заредите отделни тежки изделия (напр. килимче за баня, хавлия за баня и т.н.). <ul style="list-style-type: none"> Добавете 1 или 2 подобни артикули или по-малки дрехи за пране, за да помогнете да се балансира товарът. Затворете вратата и натиснете бутона Старт/Пауза. Може да изминат няколко минути, преди барабанът да започне да се върти. Вратата трябва да се заключи, преди да започне центрофугиране.

58 ОТСТРАНЯВАНЕ НА НЕИЗПРАВНОСТИ

Симптоми	Възможни „Причина и Решение“
OE ГРЕШКА ИЗХОД ВОДА	Маркучът за изходяща вода е прегънат или запушен. Водата в пералната машина не се източва или се източва бавно. <ul style="list-style-type: none"> Почистете и изправете маркуча за мръсна вода.
	Филтърът за източване е запушен. <ul style="list-style-type: none"> Проверете и почистете дренажния филтър.
dE dE l dE2 dE4 ГРЕШКА ВРАТА	Сензорът на люка е повреден. <ul style="list-style-type: none"> Моля, обадете се в сервизния център на LG. Можете да намерите телефонния номер на Вашия местен сервизен център на LG в гаранционната карта.
EE КОНТРОЛНА ГРЕШКА	Това е грешка в управлението. <ul style="list-style-type: none"> Извадете щепсела от контакта и се обадете в сервиза.
LE ГРЕШКА БЛОКИРАН МОТОР	Претоварване в мотора. <ul style="list-style-type: none"> Оставете уреда за 30 минути, докато моторът се охлади, и тогава рестартирайте цикъла.
FE ГРЕШКА ПРЕЛИВАНЕ	Водата се препълва евентуално поради повреден клапан на водата. <ul style="list-style-type: none"> Затворете крана за вода. Изключете щепсела на захранването. Обадете се за сервизно обслужване.
PE ГРЕШКА СЕНЗОР НАЛЯГАНЕ	Сензорът за ниво на водата е повреден. <ul style="list-style-type: none"> Затворете крана за вода. Изключете щепсела на захранването. Обадете се за сервизно обслужване.
UE ГРЕШКА СЕНЗОР ВИБРАЦИЯ	Сензорът за вибрация е повреден. <ul style="list-style-type: none"> Обадете се в сервиза.
FF НЕИЗПРАВНОСТ ЗАМРЪЗВАНЕ	Има ли замръзване на входящия/изходящия маркуч или на водоотливната помпа? <ul style="list-style-type: none"> Подайте топла вода в барабана, за да размразите изходящия маркуч и водоотливната помпа. Покрийте входящия маркуч с мокра и топла кърпа.
FE ИЗТИЧАНЕ НА ВОДА	Има изтичане на вода. <ul style="list-style-type: none"> Обадете се в сервиза.
PF НЕИЗПРАВНОСТ МОЩНОСТ	При експлоатацията може да е имало спиране на електричеството или прекъсване на подаването на електрическата енергия. <ul style="list-style-type: none"> Натиснете бутон Старт/Пауза, за да рестартирате цикъла.
dHE ГРЕШКА ПРИ СУШЕНЕ	Само функциите за сушене не работят. <ul style="list-style-type: none"> Обадете се в сервиза.

Съобщения за грешка във връзка с ezDispense

Симптоми	Възможни „Причина и Решение“
E d1 ГРЕШКА 1 за ezDispense	<p>Количеството течен препарат в отделението за перилен препарат не намалява.</p> <p>След поставянето на перилния препарат в отделението за перилен препарат, той е останал там дълго време и се е втвърдил.</p> <ul style="list-style-type: none"> Почистете внимателно отделението за перилен препарат, напълнете го с течен препарат, поставете го в чекмеджето и стартирайте цикъл на изпиране. Ако E d1 се показва непрекъснато, свържете се със сервис.
E d2 ГРЕШКА 2 за ezDispense	<p>Количеството течен препарат в отделението за перилен препарат не намалява.</p> <ul style="list-style-type: none"> Обадете се в сервиса.
E d3 ГРЕШКА 3 за ezDispense	<p>Количеството омекотител в отделението за течен омекотител или течен препарат не намалява.</p> <p>След поставянето на омекотителя в отделението за омекотител или за перилен препарат, той е останал там дълго време и се е втвърдил.</p> <ul style="list-style-type: none"> Почистете внимателно отделението за течен омекотител или за течен препарат, напълнете го с течен омекотител, поставете го в чекмеджето и стартирайте цикъл на изпиране. Ако E d3 се показва непрекъснато, свържете се със сервис.
E d4 ГРЕШКА 4 за ezDispense	<p>Количеството течен омекотител в отделението за течен омекотител или течен препарат не намалява.</p> <ul style="list-style-type: none"> Обадете се в сервиса.
E d5 ГРЕШКА 5 за ezDispense	<p>Количеството течен препарат или омекотител в отделението за омекотител или течен препарат не намалява.</p> <ul style="list-style-type: none"> Обадете се в сервиса.
Pn ГРЕШКА ВЪВ ВРЪЗКА С ОТВАРЯНЕТО на ezDispense	<p>Пералнята работи, без чекмеджето да е затворено напълно.</p> <p>Чекмеджето е било отворено по време на работата на пералнята.</p> <ul style="list-style-type: none"> Натиснете чекмеджето, за да се затвори напълно. Ако Pn се показва непрекъснато, свържете се със сервис.

БЪЛГАРСКИ

Шумове, които може да чуете

Симптоми	Възможни „Причина и Решение“
Тракащ и дрънчащ шум	<p>В барабана може да има чужди предмети, например ключове, монети, безопасни игли.</p> <ul style="list-style-type: none"> Спрете уреда, проверете барабана за чужди предмети. Ако шумът продължи след като уредът е рестартиран, обадете се в сервиса.

60 ОТСТРАНЯВАНЕ НА НЕИЗПРАВНОСТИ

Симптоми	Възможни „Причина и Решение“
Тропащ звук	<p>Тежките дрехи може да произведат тропаш звук. Това обикновено е нормално.</p> <ul style="list-style-type: none"> Ако звукът продължава, уредът вероятно не е балансиран. Спрете и преразпределете дрехите.
	<p>Дрехите може да не са балансирани.</p> <ul style="list-style-type: none"> Спрете програмата с бутона за пауза и преразпределете дрехите, след като вратата се отключи.
Вибриращ шум	<p>Опаковъчните материали не са отстранени.</p> <ul style="list-style-type: none"> Отстранете опаковъчните материали.
	<p>Дрехите може да са неравномерно разпределени в барабана.</p> <ul style="list-style-type: none"> Спрете програмата с бутона за пауза и преразпределете дрехите, след като вратата се отключи.
	<p>Не всички нивелиращи крачета стоят здраво и равномерно на пода.</p> <ul style="list-style-type: none"> Вижте инструкцията Нивелиране на уреда, за да го нивелирате.
	<p>Подът не е достатъчно твърд.</p> <ul style="list-style-type: none"> Проверете дали подът е стабилен и не се огъва. Вижте Изисквания към мястото на инсталиране, за да изберете правилното местоположение.

Експлоатация

Симптоми	Възможни „Причина и Решение“
Има изтичане на вода.	<p>Отточните тръби на домакинството са запушени.</p> <ul style="list-style-type: none"> Отпушете тръбите за мръсна вода. Свържете се с водопроводчик, ако е необходимо.
	<p>Теч, причинен от неправилен монтаж на изходящия маркуч или запушен изходящ маркуч.</p> <ul style="list-style-type: none"> Почистете и изправете изходящия маркуч. Проверявайте и почиствайте филтъра на изходящия маркуч редовно.
	<p>Капачката на филтъра на дренажната помпа не е поставена правилно.</p> <ul style="list-style-type: none"> Поставете отново филтъра за дренажната помпа.

ОТСТРАНЯВАНЕ НА НЕИЗПРАВНОСТИ 61

Симптоми	Възможни „Причина и Решение“
Уредът не работи.	<p>Контролният панел се е изключил поради неактивност.</p> <ul style="list-style-type: none"> • Това е нормално. Натиснете бутон Мощност, за да включите уреда.
	<p>Уредът е изключен от контакта.</p> <ul style="list-style-type: none"> • Уверете се, че кабелът е включен добре в работещ контакт.
	<p>Водоснабдяването е изключено.</p> <ul style="list-style-type: none"> • Затворете крана за водоснабдяване.
	<p>Контролните механизми не са настроени правилно.</p> <ul style="list-style-type: none"> • Уверете се, че програмата е правилно зададена. Затворете вратата и натиснете бутон Старт/Пауза.
	<p>Люкът е отворен.</p> <ul style="list-style-type: none"> • Затворете люка и се уверете, че под него няма нещо захванато, което му пречи да се затвори напълно.
	<p>Електрическият прекъсвач/бушон е задействан/изгорял.</p> <ul style="list-style-type: none"> • Проверете верижните прекъсвачи/предпазители. Сменете предпазителите или нулирайте прекъсвача. Уредът трябва да бъде включен към самостоятелна верига. След възстановяване на захранването уредът ще възобнови програмата оттам, където е спрял.
Уредът не работи.	<p>Контролните механизми трябва да се върнат в начално състояние.</p> <ul style="list-style-type: none"> • Натиснете бутон Мощност после изберете наново желаната програма и натиснете бутона Старт/Пауза.
	<p>Старт/Пауза не е бил натиснат след задаване на програмата.</p> <ul style="list-style-type: none"> • Натиснете бутона Мощност, след което изберете отново желаната програма и натиснете бутона Старт/Пауза. Уредът е изключен, ако бутонът Старт/Пауза не бъде натиснат в рамките на определено време.
	<p>Изключително ниско налягане на водата.</p> <ul style="list-style-type: none"> • Проверете друго кранче в жилището, за да се уверите, че налягането на водата в домакинството е достатъчно.
	<p>Уредът нагрява водата или произвежда пара.</p> <ul style="list-style-type: none"> • Барабанът може временно да спре да работи по време на определени цикли, докато водата се нагрее безопасно до зададена температура.
Бутоните може да не функционират правилно.	<p>Активирана е опцията Child Lock (Детско заключване).</p> <ul style="list-style-type: none"> • Деактивирайте опцията Child Lock (Детско заключване), ако е необходимо.
Люкът не се отваря.	<p>От съображения за безопасност люкът не може да се отваря, след като уредът започне работа.</p> <ul style="list-style-type: none"> • Това е нормално. Можете безопасно да отворите вратата, след като се изключи .

62 ОТСТРАНЯВАНЕ НА НЕИЗПРАВНОСТИ

Симптоми	Възможни „Причина и Решение“
Уредът не се пълни правилно.	Филтърът на маркуча за захранване е запушен. <ul style="list-style-type: none"> • Уверете се, че входящите филтри на вентилите за пълнене не са запушени.
	Входящите маркучи може да са прегънати. <ul style="list-style-type: none"> • Проверете дали входящите маркучи не са прегънати или запушени.
	Недостатъчно водозахранване. <ul style="list-style-type: none"> • Уверете се, че кранчетата за топла и студена вода са напълно отворени.
	Маркучите за подаване на студена и топла вода са обърнати. <ul style="list-style-type: none"> • Проверете връзките на маркуча за подаване на вода.
Уредът не оттича вода.	Прегънат изходящ маркуч. <ul style="list-style-type: none"> • Погрижете се изходящият маркуч да не е прегънат.
	Водооттичането е разположено на повече 1,2 м над пода. <ul style="list-style-type: none"> • Погрижете се дренажният маркуч да не е по-висок от 1,2 м над основата на уреда.
Перилният препарат не се поема напълно или въобще не се поема.	Използва се твърде много перилен препарат. <ul style="list-style-type: none"> • Следвайте насоките, предоставени от производителя на перилен препарат.
	Филтърът на дренажната помпа може да е запушен. <ul style="list-style-type: none"> • Почистете дренажния филтър.
Времето на цикъла е по-дълго от обикновено.	Прането е твърде малко. <ul style="list-style-type: none"> • Добавете повече артикули, за да може уредът да балансира прането.
	Тежки артикули са смесени с по-леки. <ul style="list-style-type: none"> • Винаги се опитвайте да перете артикули със сходно тегло, за да може уредът да разпределя равномерно тежестта на прането при центрофугиране.
	Прането е дебалансирано. <ul style="list-style-type: none"> • Преразпределете ръчно прането, ако има оплетени артикули.
Крайт на цикъла се забавя	Установен е дисбаланс или е включена програмата за премахване на пяна. <ul style="list-style-type: none"> • Това е нормално. Оставащото време, показано на дисплея, е само приблизително. Действителното време може да варира.

Технически показатели

Симптоми	Възможни „Причина и Решение“
Слабо премахване на петна	<p>Предишно задържани петна.</p> <ul style="list-style-type: none"> • Артикули, които са били прани преди, може да имат упорити петна. Тези петна може да са трудни за отстраняване и да е необходимо ръчно изпирание или предварително третиране, за да се спомогне за отстраняването им.
Замърсяване	<p>Избелващият препарат или омекотителят се поемат твърде скоро.</p> <ul style="list-style-type: none"> • Отделението за дозиране е препълнено. Това води до бързо изпускане на белина или омекотител. Винаги измервайте белината или омекотителя, за да предотвратите препълване. • Затворете бавно отделението за дозиране на перилен препарат. <p>Избелващият препарат или омекотителят е добавен директно към дрехите в барабана.</p> <ul style="list-style-type: none"> • Винаги използвайте дозатора за перилен препарат, за да сте сигурни, че избелващият препарат или омекотителят се разпределя правилно в точния момент на програмата. <p>Дрехите не са правилно сортирани.</p> <ul style="list-style-type: none"> • Винаги перете тъмните цветове отделно от светлите цветове и белите дрехи, за да предотвратите промяна на цвета. • Никога не перете силно замърсени артикули с леко замърсени артикули.
Намачкване	<p>Прането не е извадено своевременно.</p> <ul style="list-style-type: none"> • Винаги изваждайте артикулите от уреда веднага щом завърши програмата. <p>Уредът е претоварен.</p> <ul style="list-style-type: none"> • Уредът може да се зареди изцяло, но барабанът не трябва да се претъпква с артикули. Вратата на уреда трябва да се затваря лесно. <p>Маркучите за подаване на студена и топла вода са обърнати.</p> <ul style="list-style-type: none"> • Изплакването с гореща вода може да образува гънки в дрехите. Проверете връзките на маркуча за подаване на вода. <p>Скоростта на центрофугата може да е твърде висока.</p> <ul style="list-style-type: none"> • Задайте скоростта на центрофугата според вида на дрехите.

64 ОТСТРАНЯВАНЕ НА НЕИЗПРАВНОСТИ

Мирис

Симптоми	Възможни „Причина и Решение“
Миризма на мухъл или плесен в уреда	Вътрешността на барабана не е почистена правилно. <ul style="list-style-type: none"> Пускайте редовно функцията Тub Clean (Почистване на барабана).
	Могат да се появят миризми, ако изпускателният маркуч не е правилно монтиран, причинявайки сифониране (връщане на вода във вътрешността на уреда). <ul style="list-style-type: none"> Когато монтирате изпускателния маркуч, внимавайте той да не е прегънат или притиснат.
	Ако отделението за дозиране на перилния препарат не се почиства редовно, може да се появи миризма вследствие на плесен или чужди вещества. <ul style="list-style-type: none"> Извадете и почистете отделението за дозиране на перилния препарат, особено горната и долната част на отвора на отделението.

ezDispense

Симптоми	Възможни „Причина и Решение“
Алармата за пълнене продължава да се показва, когато се добави препарат/омекотител.	Върху сензора за ниво на течността се е натрупал препарат/омекотител. <ul style="list-style-type: none"> Отворете капците на отделенията и почистете вътрешностите на отделенията ezDispense с топла вода. Използвайте мека четка, за да отстраните остатъците. Ако Алармата за пълнене се показва непрекъснато, свържете се със сервиз.
	Количеството перилен препарат/омекотител не е достатъчно, за да може сензорът да го открие. <ul style="list-style-type: none"> Напълнете перилния препарат/омекотителя до линията MAX в отделението.
Подава се твърде много/твърде малко препарат или омекотител.	Може да се наложи промяна на настройката по подразбиране на количествата за дозиране. <ul style="list-style-type: none"> Проверете и променете настройката по подразбиране на количествата за дозиране.

Симптоми	Възможни „Причина и Решение“
ezDispense не дозира препарат/ омекотител.	<p>Функцията ezDispense е изключена.</p> <ul style="list-style-type: none"> Включете функцията ezDispense.
	<p>Отворите за вентилация са запушени.</p> <ul style="list-style-type: none"> Почистете отворите за вентилация за капаците на отделенията с топла вода.
	<p>Препаратът или омекотителят в отделенията ezDispense се е втвърдил.</p> <ul style="list-style-type: none"> Почистете отделенията ezDispense и сменете перилния препарат или омекотителя.
Има пяна при изплакването, а след изпирането върху дрехите остава перилен препарат.	<p>При изплакване е използван перилен препарат.</p> <ul style="list-style-type: none"> Уверете се, че перилният препарат/омекотителят е поставен правилно. (вдясно: перилен препарат/вляво: омекотител)
След изпиране има нечиста пяна върху дрехите.	<p>Трябва да почистите вътрешната част на системата ezDispense.</p> <ul style="list-style-type: none"> Когато използвате двата дозатора за течен препарат, не забравяйте да пуснете ezDispense Nozzle Clean (ezDispense почистване на дюзата) предварително.
Препарат за пране, омекотител изтича от капака на отделенията ezDispense.	<p>Отделението ezDispense трябва да бъде винаги в хоризонтално положение.</p> <ul style="list-style-type: none"> Изтичане настъпва, когато отделението ezDispense е наклонено. Плъзнете бавно отделението ezDispense навън или навътре и използвайте двете ръце за по-голяма безопасност.
	<p>Капакът не е затворен напълно.</p> <ul style="list-style-type: none"> Затворете здраво капаците на отделенията ezDispense. Внимавайте да не загубите капаците.

Сушене

Симптоми	Възможни „Причина и Решение“
Проблем с изсушаването	<p>Проверете крана за захранване с вода.</p> <ul style="list-style-type: none"> Не претоварвайте уреда. Уверете се, че пералната машина източва водата правилно, за да изтегли достатъчно вода от зареденото пране. Зареденото пране е твърде малко, за да центрофугира правилно. Добавете няколко хавлиени кърпи. Затворете крана за захранване с вода.
Времето за сушене е твърде дълго.	<p>Околната температура е ниска.</p> <ul style="list-style-type: none"> Уверете се, че температурата е в допустимия диапазон.

66 ОТСТРАНЯВАНЕ НА НЕИЗПРАВНОСТИ

Симптоми	Възможни „Причина и Решение“
Ефективността на сушенето е твърде ниска или лоша.	Водата не се подава правилно. Водата се използва за автоматично почистване на филтъра за влакна на барабана по време на сушенето. <ul style="list-style-type: none"> Уверете се, че кранчето на водоснабдяването е отворено.
	Водата не се оттича правилно. <ul style="list-style-type: none"> Уверете се, че филтъра на водоотвеждането не е запушен.
	Уредът е претоварен. <ul style="list-style-type: none"> Проверете капацитета на зареждане за избраната програма. Ако е необходимо, добавете програма с време за сушене.
	Скоростта на центрофугиране е твърде ниска. <ul style="list-style-type: none"> Изберете най-високата скорост на центрофугиране, позволена за програмата на изпиране.
От задната страна на уреда излиза топъл въздух.	Този уред генерира топъл въздух, за да суши дрехите. <ul style="list-style-type: none"> Този топъл въздух суши дрехите и излиза от задната страна на уреда.

Wi-Fi

Симптоми	Възможни „Причина и Решение“
Вашият домашен уред и смартфон не са свързани към Wi-Fi мрежа.	Паролата за Wi-Fi мрежата, към която се опитвате да се свържете, е неправилна. <ul style="list-style-type: none"> Открийте Wi-Fi мрежата, свързана към Вашия смартфон, и я премахнете, след което регистрирайте уреда в LG ThinQ.
	Мобилните данни на Вашия смартфон са включени. <ul style="list-style-type: none"> Изключете Мобилните данни на Вашия смартфон и регистрирайте уреда, използвайки Wi-Fi мрежата.
	Името на безжичната мрежа (SSID) е неправилно зададено. <ul style="list-style-type: none"> Името на безжичната мрежа (SSID) трябва да бъде комбинация от цифри и английски букви. (Не използвайте специални символи.)
	Честотата на рутера не е 2,4 GHz. <ul style="list-style-type: none"> Поддържа се само честота на рутер 2,4 GHz. Настройте безжичния рутер на 2,4 GHz и свържете уреда към него. За да проверите честотата на рутера, свържете се с Вашия доставчик на интернет услуги или с производителя на рутера.
	Разстоянието между уреда и рутера е твърде голямо. <ul style="list-style-type: none"> Ако разстоянието между уреда и рутера е твърде голямо, сигналът може да е слаб и връзката може да не бъде правилно конфигурирана. Преместете рутера по-близо до уреда.

Сервиз и обслужване на клиенти

Свържете се с информационен център за клиенти на LG Electronics.

- За да намерите упълномощен сервизен персонал на LG Electronics, посетете нашия уеб сайт на **www.lg.com** и следвайте инструкциите там.
- Не се препоръчва самостоятелно поправяне, тъй като това може допълнително да повреди устройството и да направи гаранцията невалидна.
- Резервните части, посочени в Регламент 2019/2023, се предлагат за минимална продължителност от 10 години.

Бележка



KASUTUSJUHEND

PESUMASIN- KUIVATID



Lugege enne seadme paigaldamist need juhised hoolikalt läbi. See lihtsustab seadistamist ja tagab seadme õige ja turvalise paigalduse. Hoidke juhiseid ka peale paigaldamist seadme lähedal, et saaksite neid edaspidi viitena kasutada.

EESTI

F4DV912H2EA

www.lg.com

Autoriõigus © 2021 LG Electronics Inc. Kõik õigused kaitstud

SISUKORD

See kasutusjuhend võib sisaldada pilte või teksti, mis erinevad teie poolt ostetud mudelist.

Seda kasutusjuhendit revideerib tootja aeg-ajalt.

OHUTUSJUHISED

LUGEGE KÕIK JUHISED ENNE SEADME KASUTAMIST LÄBI	3
OHT	3
HOOLIGE KESKKONNAST	8

PAIGALDAMINE

Osad ja tehnilised andmed	11
Nõuded paigalduskohale	14
Seadme lahtipakkimine	15
Seadme loodimine	16
Vee pealevooluvooliku ühendamine	17
Äravooluvooliku paigaldamine	19

KASUTAMINE

Kasutamise ülevaade	20
Juhtpaneel	22
Pesu ettevalmistamine	25
Pesuaine ja pehmemendi lisamine	26
Programmide tabel	30
Kuivatusprogramm	36
Täiendavad valikud ja funktsioonid	39

NUTIFUNKTSIOONID

LG ThinQ rakendus	45
Smart Diagnosis	47

HOOLDAMINE

Puhastamine pärast iga pesu	49
Seadme korrapärane puhastamine ja vee erakorralise evakueerimise teostamine	50

VEA SELGITAMINE

Enne teenindusse pöördumist	53
-----------------------------------	----

OHUTUSJUHISED

LUGEGE KÕIK JUHISED ENNE SEADME KASUTAMIST LÄBI

Allpool toodud ohutusjuhised aitavad ära hoida ettenägematuid riske ja kahjustusi, mis võivad tekkida toote mitteturvalisest või valest kasutamisest.

Juhised on jaotatud teemadeks „OHT“ ja „ETTEVAATUST“, nagu edaspidi kirjeldatud.

Ohutusteated

 See sümbol viitab asjaoludele ja toimingutele, millega võib kaasnedä risk. Lugege selle sümboli juures olev osa hoolikalt läbi ja järgige antud juhiseid riski ärahoidmiseks.

 **OHT**
Viitab asjaolule, et juhiste eiramine võib põhjustada raskeid vigastusi või surma.

 **ETTEVAATUST**
Viitab asjaolule, et juhiste eiramine võib tekitada tootele väiksemaid või suuremaid kahjustusi.

OHT

OHT

Tulekahju, elektrilöögi ja kehavigastuste vältimiseks järgige toote kasutamisel üldisi ohutusnõudeid, sh alljärgnevaid.

Tehniline ohutus

- Seda seadet tohivad kasutada lapsed alates 8. eluaastast ning piiratud füüsiliste, sensorsete ja mentaalsete võimetega isikud, või isikud, kellel puuduvad kogemused ja teadmised seadme kasutamise kohta ainult siis, kui neile on tagatud järelevalve või antud juhised seadme turvalise kasutamise kohta ja nad saavad aru võimalikest

4 OHUTUSJUHISED

ohtudest. Lapsed ei tohi seadmega mängida. Lapsed ei tohi teha seadme puhastus- ja hooldustöid ilma järelevalve.

- Alla 3-aastaseid lapsi ei tohi seadme juurde lubada ilma järelevalveta.
- Kui toitejuhe on kahjustatud, tuleb see ohu vältimiseks lasta asendada tootja, tema hooldusesindaja või sarnase kvalifitseeritud isiku poolt.
- Ventilatsiooniasjad ei tohi vaibaga ummistada.
- See seade on mõeldud kasutamiseks ainult majapidamises.
- Kasutage uut voolikut või seadmega kaasasolev voolikukomplekti. Vanade voolikute kasutamine võib põhjustada veelekked ja seega ka varakahjustusi.
- Veasure peab olema vahemikus 50 kPa kuni 800 kPa.

Maksimaalne kogus

Mõnede tsüklite maksimaalne kasutatav kuiva pesu kogus on **Pesemisel (12 kg) / Kuivatamisel (8 kg)**.

Soovitav maksimaalne kogus võib iga pesemisprogrammi puhul olla erinev. Hea pesemistulemuse saamiseks vaadake **Programmide tabelit**, mis on esitatud peatükis **KASUTAMINE**.

Tehniline ohutus kuivati kasutamisel

- Ärge kuivatage seadmes pesemata esemeid.
- Esemed, mis on määrduanud ainetega, nagu küpsetusõlid, taimeõlid, atsetoon, alkohol, bensiin, petrooleum, plekieemaldid, tärpentin, vahad ja vahaemaldajad, tuleb eelnevalt pesta kuuma vee ja rohke pesuainega, enne kui neid tohib seadmes kuivatada.
- Ärge peatage masinat kunagi enne, kui kuivatusprotsess on lõppenud. Kui te seda siiski teete, võtke kogu pesu kiiresti välja ja laotage laiali, et kuumus aurustuks.
- Seadmes ei tohi kuivatada vahtkummist (lateksvahust) esemeid, dušimütse, veekindlaid tekstiile, kummiga töödeldud tooteid ja rõivaid või vahtkummiga täidetud patju.

- Kangapehmendeid ja muid sarnaseid tooteid peab kasutama vastavalt toote juhistele.
- Eemaldage rõivaste taskutest kõik esemed, nagu välgumihklid ja tikud.
- Seadet ei tohi kasutada tööstuslike kemikaalidega puhastatud esemete pesemiseks.

Paigaldamine

- Ärge kunagi kasutage seadet, kui see on kahjustatud, kui sellel esineb talitlushäireid, kui see on osaliselt lahti võetud või kui sellel on puuduvaid või katkiseid osasid, k.a kahjustatud juhe või pistik.
- Seda seadet peaks transportima vaid kahe või enama inimese abil seadet kindlalt kinni hoides.
- Äge paigaldage seadet niiskesse või tolmusesse ruumi. Ärge paigaldage ega kasutage seadet välitingimustes või kohas, kus seda võivad mõjutada ilmastikutingimused, nagu päike, tuul, vihm või miinuskraadid.
- Veenduge, et toitepistik on täielikult pistikupessa lükatud.
- Ärge ühendage seda seadet harupistikute pikendusjuhtmetega.
- Ärge muutke seadmega kaasasolevat voolupistikut. Kui pistik ei sobi toitepesasse, laske sobiv pistikupesa paigaldada kvalifitseeritud elektrikul.
- Seadme toitejuhtmel on maandussoon (maanduskontakt) ja maanduspistik. Pistik peab olema ühendatud sobivasse pistikupessa, mis on paigaldatud ja maandatud vastavalt kõikidele kohalikele eeskirjadele ja määrustele.
- Maanduse vale ühendusviis võib põhjustada elektrilöögi ohtu. Kui teil on kahtlusi seadme õige maandamise osas, laske seda kontrollida elektrikul või teenindaval personalil.
- Seda seadet ei tohi paigaldada lukustatava ukse taha, liugukse või ukse taha, mille uksehing asub seadme ukse suhtes vastaspoolel, sellisel viisil, et seadme ukse täielik avamine on takistatud.

6 OHUTUSJUHISED

Kasutamine

- Ärge kasutage seadme juhtpaneelil teravaid esemeid.
- Ärge üritage paneele eraldada või seadet koost lahti võtta.
- Ärge parandage ega vahetage välja ühtegi seadme osa. Kõiki parandus- ja teenindustöid tohib teha kvalifitseeritud personal, kui just ei ole kasutusjuhendis soovitatud teisiti. Kasutage vaid tehase poolt lubatud osi.
- Kui seadme uks on avatud, ärge seda üleliia allapoole suruge.
- Ärge pange seadmesse elusolendeid, nt lemmikloomi.
- Ärge peske selles masinas vaipasid, matte, jalanõusid või lemmiklooma tekke, pehmeid mänguasju ega midagi muud kui rõivaid ja linu.
- Hoidke seadme all ja selle ümbruses olev ala vaba kergestisüttivatest materjalidest, nagu vatt, paber, kaltsud, kemikaalid jms.
- Ärge jätke seadme ust lahti. Lapsed võivad ukstel kõõludes või seadme sisse ronides põhjustada kahjustusi või vigastusi.
- Ärge pange masinasse, peske ega kuivatage esemeid, mida on puhastatud, pestud, leotatud või pleegitatud süttivates või plahvatusohtlikes ainetes (nagu vaha, vahaeemaldaja, õli, värv, bensiin, rasvatustaja, keemilise puhastuse vahend, petrooleum, plekieemaldaja, tärpentin, taimeõli, küpsetusõli, atsetoon, alkohol, vms). Ebaõige kasutamine võib põhjustada põlengu või plahvatuse.
- Ärge säilitage seadme läheduses tuleohtlikke ega põlevaid aineid (eeter, benseen, alkohol, kemikaalid, LPG, põlevad pihstid, bensiin, lahjendi, petrooleum, insektitsiid, õhuvärskendaja, kosmeetika jne).
- Ärge kunagi puudutage seadet selle töötamise ajal. Oodake, kuni trummel on täielikult seisma jäänud.
- Ärge puudutage ust kõrge temperatuuriga programmide ajal.
- Seadmest vee lekkimise või üleujutuse korral lahutage seade toitevõrgust ja pöörduge LG Electronicsi teeninduskeskuse poole.
- Voolikutele ja klappidele avalduva surve vähendamiseks ja murdumise või lõhkemise korral lekke minimeerimiseks keerake veekraanid kinni. Kontrollige täitevoolikute seisundit, need tuleb 5 aasta järel asendada.

- Kui on tegemist gaasilekkega (isobutaan, propaan, looduslik gaas vms) teie kodus, ärge puudutage seadet ega selle toitejuhet ning tuulutage ruum viivitamata.
- Kui vesi ära- või pealevooluvoolikus talvel ära külmub, kasutage seadet alles pärast selle ülessulamist.
- Hoidke kõiki pesuaineid, pehmendeid ja pleegiteid lastele kättesaamatus kohas.
- Ärge puudutage elektriühendust ega seadme juhtimissüsteemi märgade kätega.
- Ärge painutage toitejuhet liigselt ega jätke seda raskete esemete alla.
- Vältige seadme pesemise käigus eemaldatud vee puudutamist.
- Veenduge, et äravool töötab korralikult. Kui vesi korralikult ära ei voola, võib teil tekkida üleujutus.
- Kui õhutemperatuur on kõrge ja veetemperatuur madal, võib esineda kondenseerumist ning põrand võib märjaks muutuda.
- Pühkige mustus või tolm toitepistikute kontaktidelt maha.

Hooldamine

- Seadme lülitamine asendisse OFF või ooterežiimile ei tähenda toitevõrgust lahtutamist.
- Ühendage pistik turvaliselt pistikupesasse, kui olete niiskuse ja tolmu täielikult eemaldanud.
- Ärge valage seadme puhastamiseks selle peale ega sisse vett.
- Ärge kunagi tõmmake toitejuhtmest, kui seadet toitevõrgust lahtutate. Pistikupesast eemaldamisel hoidke pistikust alati kindlalt kinni ja tõmmake seda otsesuunas.
- Seadet tohib demonteerida, remontida või muuta ainult LG Electronicsi teeninduskeskuse kvalifitseeritud teeninduspersonal. Kolimise ja seadme teise asukohta paigaldamise korral võtke ühendust LG Electronicsi klienditeabekeskusega.

8 OHUTUSJUHISED

Käitlemine

- Enne eelmise seadme äraviskamist lahutage see toitevõrgust. Lõigake juhe otse seadme tagant läbi, et seda ei saaks enam kasutada.
- Pange kogu pakkematerjal (kilekotid ja stürovaht) lastele kättesaamatusse kohta. Pakendi materjalid võivad põhjustada lämbumist.
- Eemaldage enne seadme kasutuselt kõrvaldamist ja äraviskamist selle uks, vältimaks laste või väikeloomade masinasse lõksujäämist.

HOOLIGE KESKKONNAST

Keskkonna- ja säästunõuanded

Energia ja vee tarbimine

- Vee tarbimist ja energiakasutust võib mõjutada täitekoguse kaal. Oma seadme parimaks kasutamiseks laadige vastava programmi jaoks maksimaalne kuivade rõivaste kogus.
- Energia tarbimise suhtes kõige tõhusamad programmid on üldiselt need, mis töötavad madalamatel temperatuuridel ja pikema kestusega.
- Müra ja järelejäänud niiskust mõjutab tsentrifuugimiskiirus: mida kõrgem on tsentrifuugimiskiirus tsentrifuugimisfaasis, seda suurem on müra ja seda madalam järelejäänud niiskuskogus.
- Pesu ühtlane masinasse panemine kuni tootja poolt vastavate programmide jaoks nähtud koguseni aitab säästa energiat ja vett.
- Väiksema hulga rõivaste pesemisel aitab automaatne täitekoguse tuvastamise süsteem vähendada veekogust ja energiakasutust.
- Väikeste, kergelt määrdunud täitekoguste puhul kasutage programmi Kiire.
- Pesuained külmale veele võivad olla sama efektiivsed madalatel temperatuuridel (umbes 20 °C). 20 °C seadistuste kasutamine kasutab vähem energiat, kui 30 °C või kõrgemad temperatuurid.

Pesuaine

- Pesuaine tuleb valida vastavalt kanga tüübile, värvusele, määrdumisastmele ning pesutemperatuurile. Ning seda tuleb kasutada vastavalt pesuaine tootja juhistele. Kasutage ainult (eest laetavatele) trummeltüüpi pesumasinatele sobivaid pesuaineid.
- Väiksemate täitekoguste puhul kasutage vähem pesuainet.
 - Osaline täitekogus: 1/2 tavakogusest.
 - Minimaalne täitekogus: 1/3 tervest täitekogusest.

Täiendavate valikute ja funktsioonide valimine

- Valige temperatuur vastavalt masinas olevale pesu tüübile. Parima tulemuse saavutamiseks järgige rõivaste hooldussilte.
- Tugevalt määrdunud täitekoguse pesemisel on soovitatav eelpesu valik.

Kuivatusprogrammi kasutamisel

- Energia säästmiseks valige trummelkuivatis kuivatamise puhul pesuprogrammile kõrgeim võimalik tsentrifuugimiskiirus.
- Enamikuks kuivatamiseks veenduge, et kõik rõivad oleks ühesugusest materjalist ja ühesuguse paksusega.
- Kui valite ainult kuivatamise, käivitub tsentrifuugimine energia säästmiseks automaatselt.

10 OHUTUSJUHISED

Vana seadme hävitamine



- Läbikriipsutatud ristiga prügikasti sümbol tähendab, et elektri- ja elektroonikaseadmete (WEEE) jäätmed tuleb kõrvaldada olmeprügist eraldi.
- Vanad elektriseadmed võivad sisaldada ohtlikke koostisosi, seega aitab prügi nõuetekohane hävitamine vältida võimalikku negatiivset mõju loodusele ja inimeste tervisele. Teie kasutatud seade võib sisaldada taaskasutatavaid osi, millega saab parandada teisi seadmeid ning muid väärtuslikke materjale, mida saab taaskasutada, et säilitada piiratud ressursse.
- Saate viia oma seadme kas kauplusse, kust see on ostetud või võtta ühendust kohaliku prügiveo ettevõttega, et saada lisainfot oma lähima WEEE jäätmete kogumiskoha kohta. Kõige ajakohasemat infot oma riigi kohta vaadake www.lg.com/global/recycling.

PAIGALDAMINE

Osad ja tehnilised andmed

TÄHELEPANU

- Tootja võib ilma ette teatamata seadme välimust ja tehnilisi nõudeid selle kvaliteedi parandamise eesmärgil muuta.

EESTI

Eestvaade

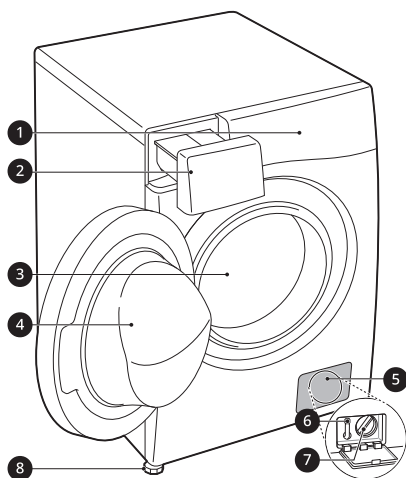

- 1 Juhtpaneel
- 2 Pesuaine dosaatori sahtel
- 3 Trummel
- 4 Uks
- 5 Kattekaas
- 6 Äravoolu kork
- 7 Äravoolupumba filter
- 8 Loodimisjalad

Tagakülje vaade

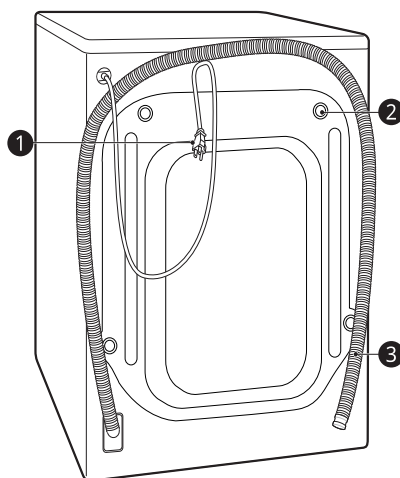

- 1 Voolupistik
- 2 Transpordipoldid
- 3 Äravooluvoolik

12 PAIGALDAMINE

Tehnilised andmed

Mudel	F4DV912H2EA
Vooluühendus	220-240 V~, 50 Hz
Toote kaal	78 kg

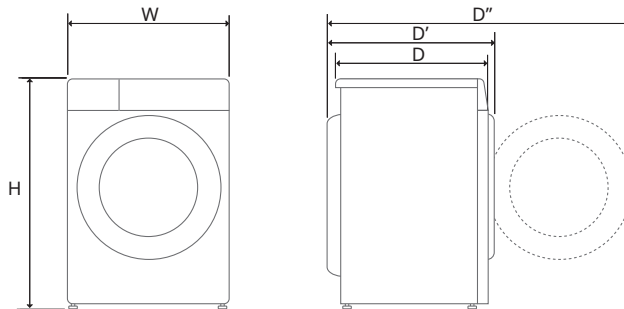

Mõõtmed (mm)



W	600	D	615	D''	1145
H	850	D'	655		

Lisatarvikud

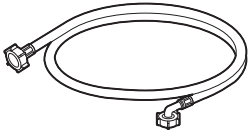
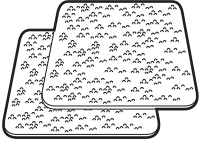
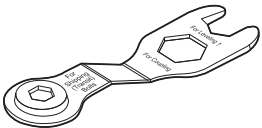
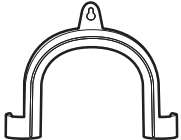
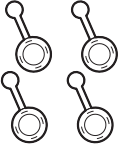
*1 Kaasasolevad lisad võivad mudelite lõikes erineda.

 <p>Külma vee toitevooliku ühendamine</p>	 <p>Libisemisvastased padjakesed*1</p>
 <p>Mutrivõti</p>	 <p>Klamber äravooluvooliku kinnitamiseks</p>
 <p>Katted transpordipoltide avadele</p>	 <p>Köidis*1</p>

EESTI

14 PAIGALDAMINE

Nõuded paigalduskohale

Enne seadme paigaldamist kontrollige järgmist teavet, veendumaks, et seade paigaldatakse õigesse kohta.

Paigalduskoht

- Tsentrifugimise tsükli ajal vibratsioonide minimeerimiseks tuleb see seade paigaldada kindlale põrandale. Parim on betoonpõrand, mis on palju vähem vibreerimisaldis kui puidust põrandaplaadid või vaipkattega põrand.
- Kui ei ole võimalik vältida seadme paigaldamist gaasipliidi või küttekeha kõrvale, peab nende vahele paigaldama isolatsiooniplaadi (850 x 600 mm), mille alumiiniumfooliumiga kaetud külg jääks küttekeha poole.
- Paigaldage seade nii, et sellele oleks rikke korral võimalik kergesti ligi pääseda.
- Seadme paigaldamisel reguleerige kõik neli jalga kaasasoleva transpordipoltide võtme abil, et tagada seadme stabiilsus.

Põrandale paigaldamine

Et tagada piisavalt ruumi vee sisselaskevooliku, tühjendusvooliku ja õhuvoolu jaoks, jätke masina külgedele vähemalt 20 mm ja masina taha 100mm vaba ruumi. Võtke arvesse seina, ukse ja põrandaliistud, mis võivad suurendada selle ruumi vajadust.

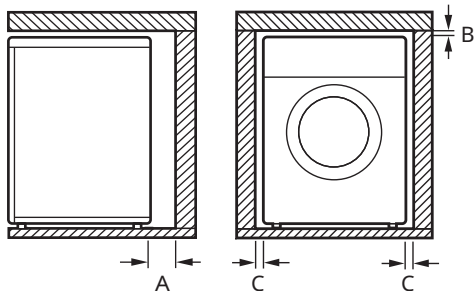

Index	Vahemaa (mm)
A	100
B	5
C	20

⚠ OHT

- See seade on mõeldud kasutamiseks koduses majapidamises ja ei ole kasutatav mobiilsena.

TÄHELEPANU

- Ärge kasutage ebatasase aluspinnaloodimiseks seadme all puutükke, pappi vms.

Puitpõrandad (tugedel põrandad)

Seadme paigaldamisel puitpõrandatele kasutage liigse vibratsiooni ja ebatasasuse vähendamiseks kummirõngaid. Laud- või tugedel põrandad võivad aidata kaasa liigse vibratsiooni ja tasakaalutuse, vigade ja rikete tekkele.

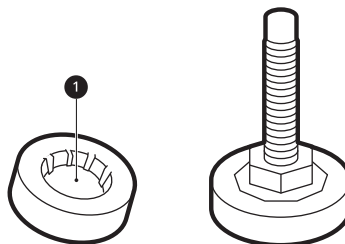

- Vibratsiooni vähendamiseks soovime seadme iga reguleerimisjala alla paigaldada vähemalt 15 mm paksused kummirõngad ❶ ja kinnitada need kruvide abil vähemalt kahe põrandalaua külge.
- Paigaldage seade võimalusel ruumi nurga, kus põranda stabiilsus on suurem.
- Paigaldage kummirõngad vibratsiooni vähendamiseks.

⚠ ETTEVAATUST

- Kui seade paigaldatakse ebatasasele aluspinnale (nt puitpõrandale), ei kata garantii kahjustusi ja kulusid, mille põhjuseks on ebatasasele aluspinnale paigaldamine.

TÄHELEPANU

- Kummirõngaid saate osta LG teeninduskeskusest (osa nr **4620ER4002B**).

Ventilatsioon

- Veenduge, et seadme ümbruses oleks tagatud õhuliikumine ja seda ei takistaks vaibad vms.

Välistemperatuur

- Ärge paigaldage masinat ruumi, kus on külmumise oht. Külmunud voolikud võivad survet all lõhkeda. Miinuskraadid võivad kahjustada seadme elektrooniliste osade töökindlust.
- Kui seade toimetatakse kohale talvisel ajal miinuskraadidega, laske masinal enne selle kasutusele võtmist seista mõni tund toatemperatuuril.

Elektriühendus

- Ärge kasutage pikendusjuhet ega topeltadapterit.
- Pärast seadme kasutamist lahutage see alati toitevõrgust ja keerake vee pealevool kinni.
- Ühendage seade kehtivatele eeskirjadele vastava maandusega pistikupesasse.
- Seade peab olema paigaldatud nii, et ühenduskoht oleks kergesti ligipääsetav.
- Pistikupesa peab asuma seadmest 1 meetri raadiuses ükskõik kummal pool.

⚠ OHT

- Seadme juures tehtavaid parandustöid tohib teha vaid kvalifitseeritud personal. Kogenematu isiku poolt tehtavad parandustööd võivad põhjustada vigastusi või tõsiseid talitlushäireid. Pöörduge oma kohaliku volitatud LG remonditöökoja poole.
- Toitepistik tuleb ühendada sobivasse pistikupesasse, mis on paigaldatud ja

maandatud kooskõlas kohalike eeskirjade ja määrustega.

Seadme lahtipakkimine

Seadme vahtplastist aluselt maha tõstmine

* See tarvik võib sõltuda ostetud mudelist.

Pärast pakendi papi ja muu materjali eemaldamist tõstke seade vahtmaterjalist aluselt maha.

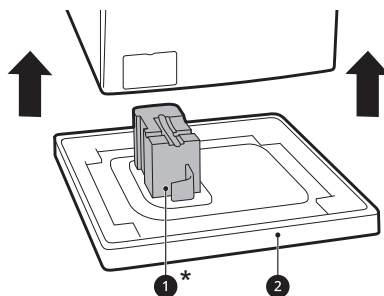

- Veenduge, et trumli tugi **1*** tuleks koos alusega maha ja ei jääks seadme alla kinni.
- Kui te peate seadme alt pakendi **2** eemaldamiseks seadme külili keerama, tehke seda ettevaatlikult ja masina külge kaitstes. Ärge pange seadet maha selle esi- või tagaküljele.

Transpordipoltide komplektide eemaldamine

Seadme tugeva vibratsiooni ja kahjustuste vältimiseks eemaldage transpordipoldid ja kinnituselemendid.

16 PAIGALDAMINE

- 1** Alustage kahest alumisest transpordipoldist **1** ja keerake kõik transpordipoldid mutrivõtmega (kaasas) vastupäeva lahti.

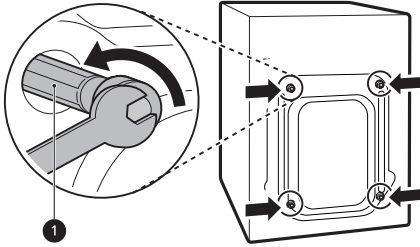

- 2** Eemaldage poldikomplektid, loksutades neid kergelt väljatõmbamise ajal.

- 3** Paigaldage avakatted.

- Hoidke avade korke **2** tarvikute pakendis või masina tagaküljel.

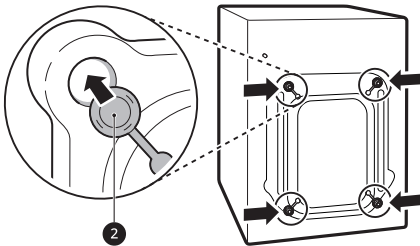

TÄHELEPANU

- Hoidke transpordipoldid ja kinnituselemendid hilisemaks kasutamiseks alles.
- Kahjustuste vältimiseks transportige seda seadet alltoodud viisil:
 - Transpordipoldid on tagasi paigaldatud.
 - Toitekaabel on kinnitatud seadme tagaküljele.

Seadme loodimine

Loodimise kontrollimine

Pealisplaadi ääri diagonaalis alla vajutades ei tohi seade üldse üles ega alla liikuda (kontrollige mõlemas suunas).

- Kui seade pealisplaadi diagonaalnurkadele vajutades õõtsub, reguleerige jalad uuesti.
- Kontrollige pärast paigaldamist, et seade oleks täiesti loodis.

TÄHELEPANU

- Laud- või tugeudel põrandad võivad aidata kaasa liigse vibratsiooni ja tasakaalutuse tekkele. Liigse müra ja vibratsiooni peatamiseks või vähendamiseks võib olla tarvis kaaluda laudpõranda tugevdamist või jäigastamist.

Jalgade reguleerimine ja loodimine

Seadet paigaldades peaks seade olema joondatud ja täielikult loodis. Kui seade ei ole korralikult joondatud ja loodis, võib seade saada kahjustusi või ei pruugi korralikult töötada.

- 1** Kui põrand on ebatasane, keerake loodimisjalgu nii, nagu tarvis.
- Ärge asetage jalgade alla puidutükke vms.
 - Veenduge, et kõik neli jalga oleksid stabiilsed ja toetuksid põrandale.

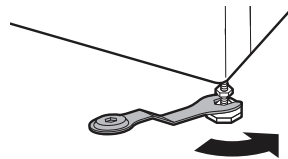
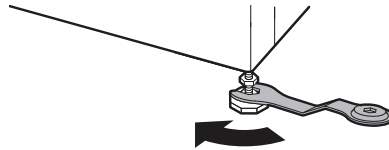

TÄHELEPANU

- Ärge paigaldage pesumasinat alusplaadile, alusele ega tõstetu pinnale, kui see pole valmistatud LG Electronicsi poolt selle mudeliga kasutamiseks.

- 2 Kontrollige vesiloodi ❶ abil, kas seade on perfektelt loodis.

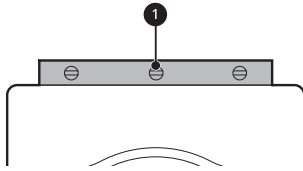

- 3 Kinnitage reguleerimisjalad lukustusmutritega ❷, keerates vastupäeva, seadme alumise osa vastu.

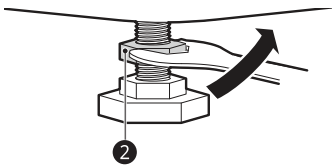

- 4 Kontrollige, kas kõik seadme all olevad lukustusmutrid on korralikult kinni.

TÄHELEPANU

- Seadme õige asukoht ja loodimine tagab selle pikaajalise, korraliku ja häireteta töötamise.
- Seade peab olema 100% horisontaalses asendis ja seisma kindlalt oma kohal kõval tasasel põrandal.
- See ei tohi koormuse all olles nurkapidi õõtsuda.
- Ärge laske seadme jalgadel märjaks saada. See võib põhjustada vibratsiooni ja müra.

Libisemisvastaste padjakeste kasutamine

See tarvik võib sõltuda ostetud mudelist.

Kui te paigaldate pesumasina libedale aluspinnale, võib see suurema vibratsiooni korral liikuma hakata. Vale loodimine võib vibratsiooni tõttu talitlushäireid põhjustada. Selle ärahoidmiseks paigaldage tasandusjalgade alla libisemisvastased padjakesed ja loodige seade.

- 1 Enne libisemisvastaste padjakeste paigaldamist puhastage põrand.

- Kasutage võõrkehade ja niiskuse eemaldamiseks kuiva lappi. Kui põrand jääb niiskeks, ei saa libisemisvastased padjakesed kinnituda.

- 2 Loodige seade pärast selle kohale asetamist.

- 3 Asetage libisemisvastaste padjakeste kleepuv pool ❶ põrandapinna poole.

- Kõige tõhusam on paigaldada esimeste jalgade alla libisemisvastased plaadid. Kui seadme esimeste jalgade alla on plaate keeruline asetada, kinnitage need tagumiste jalgade alla.

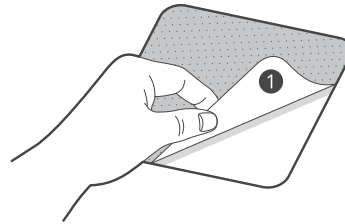

- 4 Pange seade libisemisvastastele padjakestele.
- Ärge kinnitage libisemisvastaste padjakeste kleepuvat poolt ❶ seadme jalgade külge.

TÄHELEPANU

- Täiendavaid libisemisvastaseid padjakesi saab LG Electronicsi hoolduskeskusest.

Vee pealevooluvooliku ühendamine

Märkus ühendamise kohta

- Veeturve peab olema vahemikus **50 kPa** ja **800 kPa** (0,5–8,0 kgf/cm²). Kui veeturve on suurem kui **800 kPa**, tuleb paigaldada dekompressiooniseade.
- Kontrollige veetarnevooliku seisukorda regulaarselt ja vajadusel vahetage see välja.

18 PAIGALDAMINE

TÄHELEPANU

- Ärge veetarnevoolikut üle pingutage ega kasutage selle sisselaskeklappidele ühendamiseks mehaanilisi seadmeid.
- Veesisselaskega ühendamiseks ei ole vaja paigaldada täiendavat tagasivoolukaitset.

Kummist tihendi kontrollimine

Vee pealevooluvoolikutega on kaasas kaks kummist tihendit ❶. Need hoiavad ära vee lekked. Ühendus veevõrguga on piisavalt kindel.

- Ärge kasutage vee pealevooluvoolikute pingutamiseks mehaanilisi seadmeid, nagu torutange. Veenduge, et vee pealevooluvooliku kõver ots oleks ühendatud seadmega.

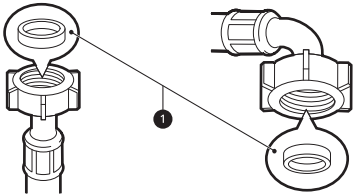

Vooliku ühendamine veevõrku

Keermega vooliku ühendamine keermega kraaniga

Keerake pealevooluvooliku ühendus vee pealevoolukraanile. Pingutage ainult käsitsi pehmet lappi kasutades. Ärge ülepingutage pealevooluvoolikut mehaanilise seadme abil.

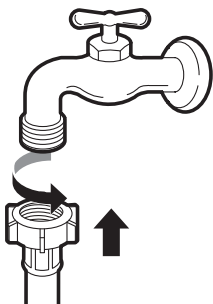

TÄHELEPANU

- Pärast vee sisselaskevooliku ühendamist veevõrguga keerake kraan lahti ja laske veel joosta, et torustikust eemalduks võõrkehad (mustus, liiv, saepuru jne). Laske veel ämbrisse joosta ja kontrollige vee temperatuuri.

Vooliku ühendamine seadmega

Krurvige pealevooluvoolik seadme tagaküljel vee sisselaskeventiili külge.

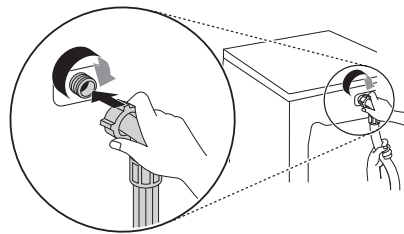

- Ainult ühe sisendvee tarneventiiliga mudelite puhul ärge ühendage voolikut kuuma veega. Ühendage ainult külma veega.

TÄHELEPANU

- Kui pärast ühendamise lõpetamist lekitab voolikust vett, ühendage seade samm-sammult uuesti. Kasutage veevarustuse jaoks kõige tavalisemat kraani. Kui kraan on võrdne adapteriga või liiga suur, eemaldage tihendusrõngas enne kraani ja adapteri ühendamist.
- Veenduge, et voolik ei oleks keerdus ega kinni jäänud.

Äravooluvooliku paigaldamine

Äravooluvooliku paigaldamine klambriga

Äravooluvoolik ei tohi asetseda kõrgemal kui **100 cm** põrandapinnast. Sel juhul ei pruugi vesi seadmest ära voolata või voolab see liiga aeglaselt.

- Äravooluvooliku õige kinnitamine ennetab veeleketest tekkida võivaid põrandakahjustusi.

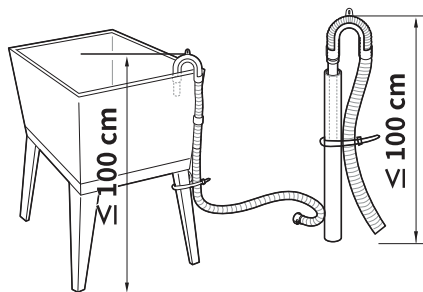
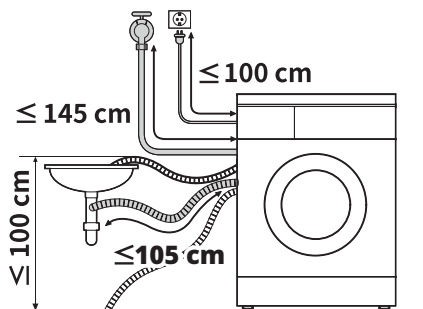

- Kui äravooluvoolik on liiga pikk, ärge suruge seda seadmesse tagasi. See võib tekitada ebanormaalset müra.
- Kui paigaldate äravooluvooliku valamü kohale, kinnitage see kindlalt nõöri abil.

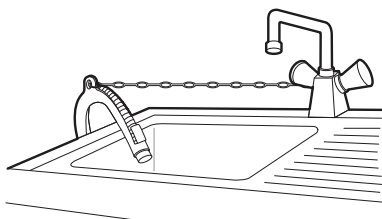

20 KASUTAMINE

KASUTAMINE

Kasutamise ülevaade

Seadme kasutamine

Enne esimest pesemist valige pesemisprogramm **Cotton (Puuvill)** ja lisage pool kogust pesuainet. Käivitage seade ilma pesuta. See eemaldab trumlist võimalikud jäägid ja vee, mis võisid sinna jääda tootmise ajal.

- Sorteerige pesu vastavalt vajadusele kanga tüübi, määrumistaseme, värvuse ja täitekoguse suuruse alusel.

- Avage uks ja laadige esemed seadmesse.

⚠ ETTEVAATUST

- Enne ukse sulgemist veenduge, et kõik rõivad ja esemed asuvad trumlis ning ei ripu üle ukse kummitihendi, kus nad jäävad ukse sulgemisel selle vahele kinni. Kui te seda ei tee, võite kahjustada uksetihendit ja pesu.

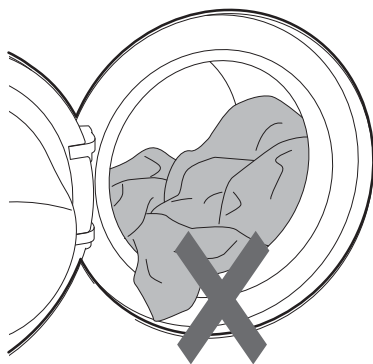

- Sulgege uks.

⚠ ETTEVAATUST

- Eemaldage kõik esemed ukse pehme tihendi vahelt, et riided ega uksetihend kahjustusi ei saaks.

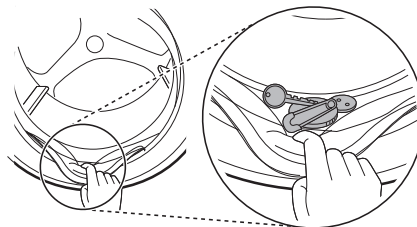

- Pesuaine ja pehmendi lisamine.

- Lisage sobiv kogus pesuainet pesuaine jaoturisse. Soovi korral lisage sahtli jaoturi õigetesse vahedesse kangapehmentid.

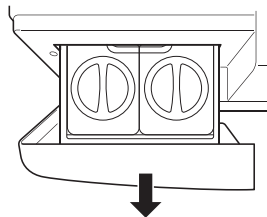

- Vajutage nuppu **Toitenupp**, et seade sisse lülitada.



- Valige soovitud pesutsükkel.

- Vajutage korduvalt tsükli nuppu või keerake tsükli selektori nuppu, kuni valitakse soovitud tsükkel.

- Nüüd valige pesemistemperatuur ja tsentrifuugimiskiirus. Pöörake tähelepanu rõivaste kanga hooldussiltidele.

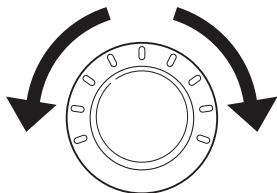

7 Tsükli alustamine.

- Tsükli alustamiseks vajutage nuppu **Start/Paus**. Seade tegutseb lühiajaliselt ilma veeta, kaaludes pesukogust. Kui nuppu **Start/Paus** teatud aja jooksul ei vajutata, lülitub seade välja ja kõik seadistused tühistatakse.

TÄHELEPANU

- Järgmisel juhul ei avane uks isegi siis, kui peatate pesemisprogrammi või lülitate pesumasina välja.
 - Kui pesumasin käivitab pesemisprogrammi ja trumlis on vesi, siis uputuse vältimiseks ei avane uks enne kogu vee väljutamist pesumasina poolt.

8 Tsükli lõpetamine.

- Tsükli lõpetamisel kostub meloodia. Kortsumise piiramiseks eemaldage oma pesu kohe seadmest.

22 KASUTAMINE

Juhtpaneel

Tegelik juhtpaneel võib sõltuvalt mudelist erineda.

Juhtpaneeli funktsioonid

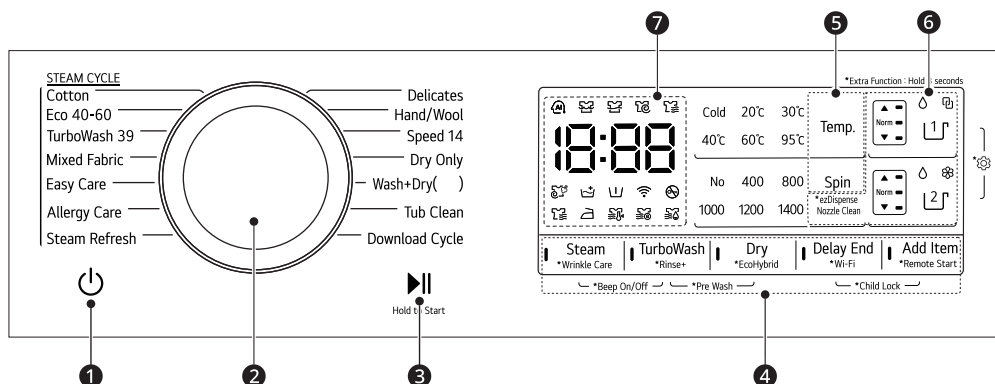

	Kirjeldus
1	<p>Toitenupp sisse/välja nupp</p> <ul style="list-style-type: none"> Vajutage seda nuppu pesumasina sisselülitamiseks.
2	<p>Programmi nupp</p> <ul style="list-style-type: none"> Erinevat tüüpi pesudele on olemas vastavad programmid. Valitud programmi märgutuli hakkab helendama. <p>TÄHELEPANU</p> <ul style="list-style-type: none"> Wash+Dry (Pesu + kuivatus)(): () viitab pesu kuivatamise mahtu, mis mudelite löikes erineb.
3	<p>Start/Paus nupp</p> <ul style="list-style-type: none"> Seda nuppu kasutatakse pesuprogrammi käivitamiseks või pausile panemiseks. Kui ajutiselt on vaja pesuprogramm peatada siis vajutage seda nuppu.
4	<p>Täiendavad valikud ja funktsioonid</p> <ul style="list-style-type: none"> Täiendavate funktsioonide kasutamiseks vajutage vastavat nuppu ja hoidke seda 3 sekundit all. Ekraanil süttib vastav sümbol. See võimaldab valida lisaprogramme, mille valimise järel hakkab lamp helendama. <p>Remote Start (Kaugkäivitus) Rakenduse LG ThinQ abil saate kasutada nutitelefoni oma seadme kaugjuhtimiseks.</p> <ul style="list-style-type: none"> Selle funktsiooni kasutamiseks vaadake NUTIFUNKTSIOONID. <p>Wi-Fi (WiFi) Vajutage ja hoidke nuppu Delay End (Viivituse lõpp) 3 sekundi jooksul all seadme rakendusega LG ThinQ ühendamise alustamiseks.</p>





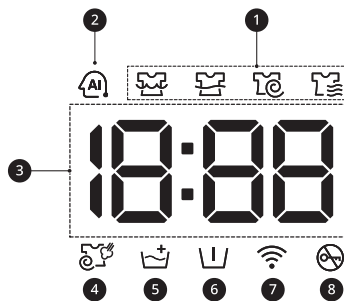

	Kirjeldus
5	<p>Pesemisprogrammi kohandamise nupud</p> <p>Kasutage neid nuppe valitud programmi veetemperatuuri või tsentrifuugimiskiiruse seadistuste reguleerimiseks.</p> <ul style="list-style-type: none"> • Käesolevad seadistused kuvatakse ekraanil. • Vajutage selle valiku nuppu teiste seadistuste valimiseks.
6	<p>ezDispense nupud</p> <ul style="list-style-type: none"> • Vajutage ezDispense funktsiooni valimiseks Dispenser 1 või Dispenser 2. • Süttib valgusdiodid valitud pesuaine tüübi ja koguse näitamiseks. • Kui pesuainet või pehmentit on ebapiisavalt; <ul style="list-style-type: none"> - Nupu Toitenupp vajutamisel: valgusdiodid vilgub ja kostub helin. - Seadme töö ajal: valgusdiodid vilgub. <p>ezDispense Nozzle Clean (ezDispense düüsi puhastus)</p> <ul style="list-style-type: none"> • Hoidke nuppu Spin (Tsentrifuug) 3 sekundit all, et kasutada funktsiooni ezDispense Nozzle Clean (ezDispense düüsi puhastus). Kasutage seda funktsiooni pesuvahendi või pehmentaja tüübi muutmiseks. See funktsioon puhastab pesuvahendi või pehmentaja jäägid ezDispense'iga ühendatud voolikus (pesuvahendi või pehmentaja tüübi vahetamisel).
7	<p>Ekraan</p> <ul style="list-style-type: none"> • Ekraanil on seadistuste, hinnangulise ajajäägi, valikute ja oleku näidud. Seadme sisse lülitamisel helendavad ekraanil vaikimisi seadistused. • Täitekoguse kaalu automaatse tuvastamise ajal juhtpaneel vilgub.

Aja ja oleku näit



	Kirjeldus
1	<p>Programmi oleku indikaatorid</p> <ul style="list-style-type: none"> • Pesemisprogrammi töö ajal vilgub aktiivse etapi valgusdiodid ning teiste etappide valgusdiodid põlevad pidevalt. Etapi lõpetamisel valgusdiodid kustub. Tsükli peatamisel lõpetab aktiivse etapi valgusdiodid vilkumise.

24 KASUTAMINE

	Kirjeldus
2	<p>AI DD</p> <ul style="list-style-type: none"> • AI DD  pakub sobivaid trumli pööramise tegevusi pärast täitekoguse tuvastamise lõpetamist. •  on aktiveeritud, kui valitud on programmid Cotton (Puu vill), Mixed Fabric (Segakangapesu) ja Easy Care (Kerge pesu) ning need töötavad. <ul style="list-style-type: none"> - Kui pesuainet liiga palju lisada, tekib ülemäära palju vahtu ning see põhjustab halbu AI DD tulemusi.
3	<p>Hinnanguline järelejäänud aeg</p> <ul style="list-style-type: none"> • Pesemisprogrammi valimisel kuvatakse valitud programmi vaikimisi aeg. Aeg muutub vastavalt tehtud valikutele. • Kui ekraanil kuvatakse ---, siis kuvatakse aeg pärast täitekoguse tuvastamist täitekoguse tuvastamisfunktsiooni poolt. See on normaalne. • Kuvatud aeg on ainult hinnanguline. See aeg põhineb normaalsetel töötingimustel. Mitmed välised tegurid (täitekoguse kaal, ruumi temperatuur, siseneva vee temperatuur jne) võivad tegelikku aega mõjutada.
4	<p> süttib, kui programm kasutab auru.</p>
5	<p> süttib, kui valik Rinse+ (Lisaloputus) on aktiveeritud.</p>
6	<p> süttib, kui valik Pre Wash (Eelpesu) on aktiveeritud.</p>
7	<p> süttib, kui seade on ühendatud koduse WiFi-võrguga.</p>
8	<p> süttib, kui programm algab ja uks on lukustatud.</p>

Pesu ettevalmistamine

Parimate pesutulemuste saavutamiseks sorteerige pesu ja seejärel valmistage see ette vastavalt selle hooldussiltidel olevatele sümbolitele.



Rõivaste sorteerimine



- Parima pesutulemuse saavutamiseks sorteerige rõivad vastavalt hooldussiltidel toodud kanga tüübile ja pesemistemperatuurile. Kohandage tsentrifuugimiskiirust või tsentrifuugimisintensiivsust vastavalt kanga tüübile.
- Määrdumine (tugev, normaalne, kerge): eraldage rõivad vastavalt määrduamisastmele, ärge peske tugevalt määrduanud esemeid koos vähem määrduanud esemetega.
- Värvus (valge, hele, tume): peske tumedaid või värvitud rõivaid valgetest või heledatest värvidest eraldi. Värvitud rõivaste segamine heledate rõivastega võib põhjustada värvi ülekandumist või heledamate rõivaste värvi muutumist.
- Puuvillaebemed (ebemete andjad ja kogujad): peske puuvillaebemeid andvad ja neid koguvad kangad eraldi. Puuvillaebemeid andvad kangad võivad põhjustada neid koguvate kangaste pillingut või ebemete kogunemist.

Rõivaste hooldussildi kontrollimine

Sümbolid selgitavad teie rõiva kanga koostist ning seda, kuidas antud riidet pesta.

Sümbolid hooldussiltidel

Sümbol	Pesu / kanga tüüp
	<ul style="list-style-type: none"> • Tavaline pesu • Puuvill, erinevad kangad
	<ul style="list-style-type: none"> • Lihtne hooldus • Sünteetika, segukangad
	<ul style="list-style-type: none"> • Spetsiaalne õrn pesu • Õrnad kangad

Sümbol	Pesu / kanga tüüp
	<ul style="list-style-type: none"> • Ainult käsipesu • Vill, siid
	<ul style="list-style-type: none"> • Mitte pesta

ESTI

TÄHELEPANU

- Sümboli all olevad kriipsud annavad teavet kanga tüübi ja maksimaalse lubatud mehaanilise koormuse kohta.

Rõivaste kontrollimine enne masinasse panekut

- Pange masinasse suuri ja väikesi esemeid korraga. Pange suured esemed esimesena masinasse.
- Suuri esemeid ei tohiks olla rohkem kui pool masinatäiest. Ärge peske üksikuid esemeid. See võib põhjustada trumli tasakaalust väljaminemist. Lisage üks või kaks sarnast eset.
- Kontrollige üle kõik taskud ja veenduge, et need oleksid tühjad. Kõvad esemed nagu naelad, juukseklambrid, tikud, pliiatsid, mündid ja võtmed võivad kahjustada nii seadet kui riideid.

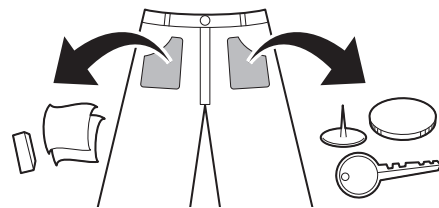

- Peske õrnu esemeid (sukad, traadiga rinnahoidjad) pesuvõrgus.
- Tõmmake kinni tõmblukud ning kinnitage haagid ja paelad, et need ei haakuks teiste riiete külge.
- Töödelge mustus ja plekid enne pesu, harjates neid väikese koguse vees lahustatud pesuvahendiga, see aitab neid eemaldada.

26 KASUTAMINE

Pesuaine ja pehmendi lisamine

Pesuaine doseerimine

- Kasutage pesuainet vastavalt selle tootja antud juhistele ja valige õige pesuaine vastavalt riide tüübile, värvile, määrdumisastmele ja pesemistemperatuurile. Kasutage ainult (eest laetavatele) trummeltüüpi pesumasinatele sobivaid pesuaineid.
- Kui vahtu tekib liiga palju, vähendage pesuaine kogust.
- Kui pesuainet liiga palju lisada, tekib ülemäärast vahtu ning see ei anna häid pesemistulemusi ja koormab masina mootorit.
- Kui soovite kasutada vedelat pesuainet, järgige selle tootja antud juhiseid.
- Vedela pesuvahendi võib valada otse pesuaine sahtlisse, kui alustate pesemistsükliga kohe.
- Kui valite **Pre Wash (Eelpesu)** pärast pesuaine otse trumliisse lisamist, võidakse pesuaine minema pesta, vähendades pesemisjõudlust. Parimate tulemuste saavutamiseks kasutage valikut **Pre Wash (Eelpesu)** koos funktsiooniga **ezDispense**. Manuaalset dosaatorit ei saa kasutada eelpesu pesuaine doseerimiseks.
- Pesuaine kogus tuleb kohandada vee temperatuurile, vee karedusele, pesu kogusele ja määrdumuse astmele. Parima tulemuse saamiseks vältige pesuaine üledoseerimist. Vastasel juhul võib tekkida liigne vaht.
- Lugege riidel olevaid silte, enne kui lisate pesuaine ja valite vee temperatuuri.
- Kasutage ainult sobivaid pesuaineid vastavalt rõivatüübile.
 - Vedel pesuaine on sageli mõeldud spetsiaalseks kasutuseks, nt värvitud kangale, villale, õrnale või tumedale pesule.
 - Pulbriline pesuaine sobib kõikidele kangastele.
 - Valge ja heleda pesu parema pesutulemuse saavutamiseks kasutage pesupulbrit koos valgendiga.
 - Pesuaine uhutakse sahtlist masinasse kohe pesutsükli alguses.

TÄHELEPANU

- Ärge laske pesuainel kõvastuda. See võib põhjustada ummistusi, puudulikkust loputust või halba lõhna.
- Terve täitekogus: vastavalt tootja soovitudele.
- Osaline täitekogus: 1/2 tavakogusest.
- Minimaalne täitekogus: 1/3 tervest täitekogusest.

Funktsiooni ezDispense kasutamine

Kui **ezDispense** funktsioon on sisse lülitatud, doseeritakse vedelat puhastusainet ja pehmentit määratud kogustes sobival ajal tsükli käigus.

- Täidetud pesuaine kambrist jätkub pooleldi pesuga täidetud trumli korral umbes 20 standardtsükliks.
- Vaikeseadistused on konfigureeritud doseerima **42 ml** pesuainet ja **30 ml** pehmentit **4-6 kg** keskmisel määrdunud pesule. Seda saab muuta kasutades nuppe **Dispenser 1** või **Dispenser 2**. Täiendavaid üksikasju vt **Täiendavad valikud ja funktsioonid** peatükis **KASUTAMINE**.

- 1 Libistage pesuaine dosaatori sahtel aeglaselt nii kaugemale välja kui võimalik.

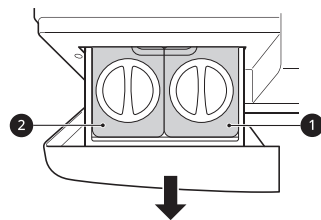

- 1 Vedela pesuaine kamber
- 2 Vedela pesuohmendi või vedela pesuaine kamber

- 2** Pöörake **ezDispense** kambrite kaasi nende avamiseks vastupäeva.

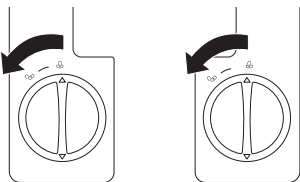

- 3** Valage pesuaine ja pehmendi nende vastavatesse kambritesse kuni **MAX** jooneni.

- **ezDispense** sahtlil on kaks kambrit. Pange vedel pesuaine parempoolsesse kambrisse ja vedel pesupehmendi või vedel pesuaine vasakpoolsesse sahtlisse. Kui kambrisse **2** lisatakse pesuainet, ei saa pesupehmentit kasutada.
- Ärge pange **ezDispense** kambritesse vedelat või pulbrilist valgendit ega pulbri, geeli või lehtede kujul olevat pesuvahendit.
- Enne selle sisestamist eemaldage **ezDispense** välisküljelt kõik pesuaine jäägid.
- Ärge püüdke kambreid liiga kiiresti täita. Ülevoolamise vältimiseks lisage pesuainet ja pehmentit aeglaselt.

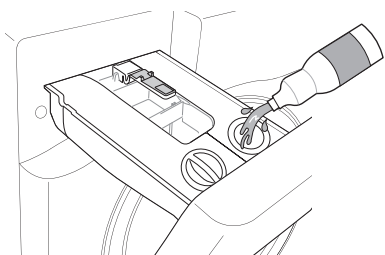

- 4** Pärast kambrite täitmist asetage kohale kaaned ja pöörake neid kuni tiheda sulgumiseni päripäeva.
- Sulgege **ezDispense** kambrite kaaned kindlalt, et minimeerida õhuvoolu, mis võib need lisaained kõvendada ja takistada nende korralikku doseerimist. Pange tähele, et te ei kaoaks kaasi.

- 5** Enne tsükli käivitamist sulgege dosaatori sahtel aeglaselt.

- Sahtli kinni löömine võib põhjustada pesuaine üle voolamise teise kambrisse või selle programmeeritud varem trumliste doseerimise.
- Olge ettevaatlik, et vältida käe sulgemise ajal sahtli vahele jäämist.
- Väikese veekoguse tsükli lõpul manuaalse dosaatori kambritesse jäämine on normaalne.

⚠ ETTEVAATUST

- Enne kasutamist sulgege korralikult kambri kaas. Vastaval juhul pesuvahend ja pesu pehmentaja võivad üle voolama või kõvenema.
- Libistage pesuaine dosaatori sahtlit välja või sisse aeglaselt ja kasutage ohutuse tagamiseks mõlemat kätt. Vastasel juhul võib pesumasina saada kahjustada või see võib põhjustada pesuaine või pehmenti ventilatsiooniavadest välja lekkimise.
- Pikemaks ajaks **ezDispense** kambritesse jäetud pesuaine või pesupehmendi võib kõveneda ja seda ei pruugi olla võimalik õigesti doseerida.
- Ärge eemaldage dosaatori sahtlit toote töö ajal.
- Enne pesumasina liigutamist või ümber paigutamist eemaldage **ezDispense** kambrites olev pesuaine/pehmendi.
- Hoidke **ezDispense** kambrisse selle sisu lekkimise vältimiseks tasasena.

Manuaalse doseerimise funktsiooni kasutamine

Lisage pesuaine manuaalsesse dosaatorisse.

28 KASUTAMINE

- 1** Vajutage **ezDispense** funktsiooni välja lülitamiseks korduvalt nuppu **Dispenser 1** või **Dispenser 2**.

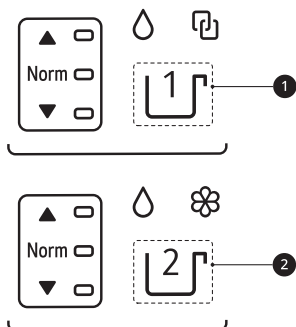

- 1** Nupp **Dispenser 1**
2 Nupp **Dispenser 2**

- 2** Avage pesuaine dosaatori sahtel.

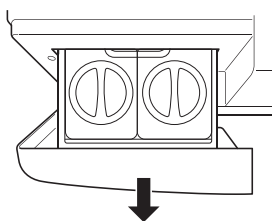

- 3** Viige pesemistooted vastavatesse manuaalse dosaatori sahtlitesse.
- Kasutage peamist pesuaine kambrit pulbrilise või vedela pesuaine manuaalse dosaatorina.
 - Ärge asetage manuaalsesse dosaatorisse pesuaine lehti, tablette või pakke.
 - Ühekordselt kasutatavate pesuaine pakside kasutamise korral asetage pakk trumlisse enne pesu laadimist. Ärge asetage vedela

ega pulbrilise pesuaine pakke ühtegi dosaatorisse.

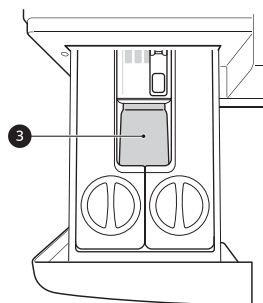

- 3** Manuaalne põhipesuaine kamber

- 4** Sulgege pesuaine dosaatori sahtel enne tsükli alustamist õrnalt.
- Pesuaine dosaatori sahtli kinni löömine võib põhjustada pesuaine üle voolamise teise kambrisse või selle programmeeritust varem trumlisse valamise.

⚠ ETTEVAATUST

- Ärge asetage pesemistooted, nagu pesuaine, valgendi või vedel pesupehmeni, oma pesumasina peale ega säilitage neid seal. Need tooted võivad kahjustada pesumasina viimistlust ja juhtseadmeid.

TÄHELEPANU

- Manuaalset dosaatorit ei saa kasutada eelpesu pesuaine doseerimiseks.
- Pesuaine tablettide ja veepehmendi lisamisel lülitage **ezDispense** funktsioon kindlasti välja.

Manuaalne põhipesuaine kamber

See kamber sisaldab põhipesu tsükli pesuainet. Selles kambris on soovitatav kasutada pesupulbrit.

- Vedelat või pulbrilist värvikindlat valgendit tohib lisada manuaalsesse põhipesu kambrisse sama tüüpi pesuainele. Ärge segage vedelikke ja pulbreid.

- Raskesti lahustuva pesuaine või kõrge viskoossusega pesuaine kasutamisel jätab see jääke ja ummsitab dosaatori.
- Lülitage **ezDispense** funktsioon kindlasti välja.

Pesutablettide lisamine

Pesemisel saab kasutada ka pesutablette.

- 1 Avage uks ja pange pesutabletid enne pesu masinasse panekut trumlisse.
- 2 Pange pesu trumlisse ja sulgege uks.

TÄHELEPANU

- Ärge pange tablette dosaatorisse.

Veepehmendaja lisamine

Veepehmendajat, näiteks katlakivi vastast vahendit, võib kasutada pesuainekulu vähendamiseks piirkondades, kus on kare vesi.

- Esmalt lisage pesuaine, seejärel veepehmendaja. Lisage vastavalt pakendil näidatud kogusele.

30 KASUTAMINE

Programmide tabel

Pesemisprogramm

Cotton (Puu vill)	40 °C (Cold (Külm) kuni 95 °C)	Maks. täitekogus: nimivõimsus
Kirjeldus	Peseb normaalselt määratud pesu erinevate trumlirežiimide kombineerimisega.	
Eco 40-60 (Öko 40-60)	40 °C (40 °C kuni 60 °C)	Maks. täitekogus: nimivõimsus
Kirjeldus	Peseb normaalselt määratud pesu, mis on pestavad temperatuuril 40 °C või 60 °C.	
TurboWash 39 (Kiirpesu 39)	40 °C (Cold (Külm) kuni 60 °C)	Maks. täitekogus: 5 kg
Kirjeldus	Pesemise ja loputamise ajal töötava 4 veejoaga suudab see pesumasin pesta pool täitekogust kergelt määratud pesu umbes 39 minutiga.	
Mixed Fabric (Segakangapesu)	40 °C (Cold (Külm) kuni 60 °C)	Maks. täitekogus: 5 kg
Kirjeldus	Peseb erinevaid kangaid korraga. <ul style="list-style-type: none"> • Kasutage erinevatele kangastele v.a erilised rõivad (siid/õrnpesu, spordirõivad, tumedad riided, villane, sulgtekid, kardinad). 	
Easy Care (Kerge pesu)	40 °C (Cold (Külm) kuni 60 °C)	Maks. täitekogus: 5 kg
Kirjeldus	Peseb pesu, mis ei vaja triikimist. <ul style="list-style-type: none"> • Kasutage polüamiidi, akrüüli, polüestri jaoks. 	
Allergy Care (Allergiahoolduspesu)	60 °C	Maks. täitekogus: 5 kg
Kirjeldus	Aitab vähendada allergilisi reaktsioone põhjustavaid aineid. <ul style="list-style-type: none"> • Kasutage puuvilla, aluspesu, padjapüüride, voodilinade, beebirõivaste puhul. 	
Steam Refresh (Auruvärskendus)	-	3 eset
Kirjeldus	Kasutab auru kortside vähendamiseks kuivadel riietel nagu puuvillal, polüestrit sisaldavatel särkidel ja pluusidel. <ul style="list-style-type: none"> • Riided võivad kohe pärast programmi lõpetamist olla veel märjad. Pange need riidepuule kuivama. 	

Delicates (Õrn pesu)	20 °C (Cold (Külm) kuni 40 °C)	Maks. täitekogus: 4 kg
Kirjeldus	Peseb masinpestavatenä määratletud aluspesu, õhukesi ja pitsilisi rõivaesemeid.	
Hand/Wool (Käsi/Villa pesu)	30 °C (Cold (Külm) kuni 40 °C)	Maks. täitekogus: 2 kg
Kirjeldus	Peseb käsi- ja masinpestavat õrna pesu, nagu pestav vill, aluspesu, kleidid, jne. • Kasutage masinpestava villase pesu jaoks mõeldud pesuvahendit	
Speed 14 (Kiirpesu 14)	20 °C (20 °C kuni 40 °C)	Maks. täitekogus: 2 kg
Kirjeldus	Peseb väikesi koguseid kergelt määratud rõivaid ligikaudu 14 minutit.	
Dry Only (Ainult kuivatus)	-	Hinnanguline (Kuiv)
Kirjeldus	Kasutab enamiku pesukoguste kuivatamiseks automaatprogrammi. • Enamikuks kuivatamiseks veenduge, et kogu pesu oleks ühesugusest materjalist ja ühesuguse paksusega.	
Wash+Dry (Pesu + kuivatus)	40 °C (Cold (Külm) kuni 95 °C)	Hinnanguline (Kuiv)
Kirjeldus	Peseb ja kuivatab pesu sama programmiga.	
Tub Clean (Trumli puhastus)	-	-
Kirjeldus	See funktsioon aitab puhastada teie seadme trumli sisemust.	
Download Cycle (Allalaaditud tsükkel)	-	-
Kirjeldus	See programm võimaldab teil nutitelefoni laadida oma seadmesse uue ja spetsiaalse pesuprogrammi. Vaikeprogramm on Rinse+Spin (Lisaloputus+Tsentrifuug) .	

TÄHELEPANU

- Valige soovitud pesuprogrammile sobiv veetemperatuur. Pesu kahjustamise vältimiseks järgige alati rõivatootja sedelit või juhiseid.
- Valige soovitud programmidele sobiv pesemistemperatuur ja tsentrifuugimiskiirus.
- Tegelik veetemperatuur võib erineda väidetud tsükli temperatuurist.
- Soovitatav on kasutada neutraalset pesuainet.

Erivalikud

*1 See valik on automaatselt lisatud programmi ja ei saa tühistada.

32 KASUTAMINE

TÄHELEPANU

- **Rinse+ (Lisaloputus)** valiku saab valida kõigi selles tabelis toodud pesemisprogrammide puhul, välja arvatud programmid **Dry Only (Ainult kuivatus)** ja **Steam Refresh (Auruvärskendus)**.
- **Delay End (Viivituse lõpp)** ja **Add Item (Lisa ese)** valikuid saab valida kõigi selles tabelis toodud pesemisprogrammide puhul, välja arvatud programm **Steam Refresh (Auruvärskendus)**.

Programm	Steam (Aur)	Wrinkle Care (Kortsudevastane hooldus)	TurboWash (Kiirpesu)	Dry (Kuivatus)	EcoHybrid (ÖkoHübriid)	Pre Wash (Eelpesu)
Cotton (Puu vill)	●	●	●	●	●	●
Eco 40-60 (Öko 40-60)	●	●	●	●	●	●
TurboWash 39 (Kiirpesu 39)	●	●	● ^{*1}	●	●	●
Mixed Fabric (Segakangapesu)	●	●	●	●	●	●
Easy Care (Kerge pesu)	●	●	●	●	●	●
Allergy Care (Allergiahoolduspesu)	● ^{*1}			●	●	
Steam Refresh (Auruvärskendus)	● ^{*1}					
Delicates (Õrn pesu)			●			
Hand/Wool (Käsi/Villa pesu)						
Speed 14 (Kiirpesu 14)			● ^{*1}	●	●	

Programm	Steam (Aur)	Wrinkle Care (Kortsudev astane hooldus)	TurboWash (Kiirpesu)	Dry (Kuivatus)	EcoHybrid (ÖkoHübriid)	Pre Wash (Eelpesu)
Dry Only (Ainult kuivatus)				●*1	●	
Wash+Dry (Pesu + kuivatus)	●			●*1	●	●

EESTI

Valitav maksimaalne tsentrifuugimiskiirus

Programm	Tsentrifuugimiskiirus	
	Vaikimisi	Saadaval
Cotton (Puu vill)	1400 p/min	Kõik
Eco 40-60 (Öko 40-60)	1400 p/min	Kõik
TurboWash 39 (Kiirpesu 39)	1200 p/min	400 kuni 1400 p/min
Mixed Fabric (Segakangapesu)	1000 p/min	Kõik
Easy Care (Kerge pesu)	1400 p/min	Kõik
Allergy Care (Allergiahoolduspesu)	1400 p/min	Kõik
Steam Refresh (Auruvärskendus)	-	-
Delicates (Õrn pesu)	800 p/min	Kuni 800 p/min
Hand/Wool (Käsi/Villa pesu)	800 p/min	Kuni 800 p/min
Speed 14 (Kiirpesu 14)	400 p/min	Kõik
Dry Only (Ainult kuivatus)	-	-/1000/1200/1400 p/min
Wash+Dry (Pesu + kuivatus)	1400 p/min	1000 kuni 1400 p/min

TÄHELEPANU

- Tegelik maksimaalne tsentrifuugimiskiirus võib sõltuvalt koormusest olla erinev. Ülaltoodud väärtused on ümardatud saja ühiku täpsusega.

34 KASUTAMINE

Tarbimisandmed

Seadme kirjeldus

kg: Pesu täitekogus

h:mm: Programmi kestus

kWh: Energiatarbimine



°C: Kõrgeim temperatuur töödeldavas pesus

liitrit: Veetarbimine

p/min: Maksimaalne tsentrifuugimiskiirus

%: Jääkniiskus tsentrifuugimisfaasi lõpul. Mida kõrgem on tsentrifuugimiskiirus, seda kõrgem on müra ja seda madalam jääkniiskus.

Tavalised programmid

Programm	kg	h:mm	kWh	°C	liitrit	p/min	%
Cotton (Puu vill) 20 °C	12	2:09	0,218	24	77,0	1350	51,0
Cotton (Puu vill) 60 °C	12	3:29	1,906	47	76,0	1350	51,0
Eco 40-60 (Öko 40-60) (Täis)*¹	12	4:00	0,970	35	95,0	1360	46,0
Eco 40-60 (Öko 40-60) (Pool)*¹	6	3:00	0,630	32	54,0	1360	45,0
Eco 40-60 (Öko 40-60) (Veerand)*¹	3	2:30	0,335	26	43,0	1360	44,5
Mixed Fabric (Segakangapesu)	5	1:21	0,507	33	63,0	1000	65,0
Speed 14 (Kiirpesu 14)	2	0:14	0,049	23	32,0	400	107,0
Eco 40-60 (Öko 40-60) + *²(Täis)*³	8	8:35	5,600	44	130,0	1360	-
Eco 40-60 (Öko 40-60) + *²(Pool)*³	4	5:10	2,800	32	70,0	1360	-

*1 See suudab puhastada normaalselt määratud 40 °C või 60 °C juures pestavat puuvillast pesu koos ühes tsüklis ning seda programmi kasutatakse EL ökodisaini seadusandlusele (EL 2019/2023) vastavuse hindamiseks.

*2 Tavaline eco kuivatusvalik

*3 See suudab puhastada normaalselt määratud 40 °C või 60 °C juures pestavat puuvillast pesu koos ühes tsüklis ning kuivatada seda nii, et seda saab kohe kapis hoiustada, ning seda programmi kasutatakse EL ökodisaini seadusandlusele (EL 2019/2023) vastavuse hindamiseks.

TÄHELEPANU

- Testitulemused sõltuvad veesurve, vee karedusest, vee sisselaske temperatuurist, toatemperatuurist, pesu tüübist ja kogusest, määrdumisastmest, kasutatud pesuainest, kõikumistest elektritoites ning valitud täiendavatest valikutest.
- Tavaliste programmide väärtused, välja arvatud **Eco 40-60 (Öko 40-60)** ja **Eco 40-60 (Öko 40-60) +**  tsüklid, on ainult näitlikud.
- Alates 1. märtsist 2021 kehtiv määrus EL 2019/2023 on seotud määruse EL 2019/2014 energiatõhususe klassidega.
- Skannige seadmega kaasas oleval energiamärgisel toodud QR-kood, mis annab veebilinki seadme tööviimega seotud teabele EL andmebaasis EPREL. Hoidke energiamärgis järelevaatamiseks alles koos kasutusjuhendi ja kõigi teiste seadmega tarnitud dokumentidega.
- Mudelinime leiate seadme andmeplaadilt, ukse avamisel leiate selle trumli ava lähedusest.
- Sama teabe leidmiseks EPRELis külastage <https://eprel.ec.europa.eu> ja teostage otsing mudelinime alusel. (Kehtib alates 1 märtsist 2021)

36 KASUTAMINE

Kuivatusprogramm

Üldised nõuanded kuivatamiseks

Enamiku pesukoguste kuivatamiseks kasutage automaatprogrammi. Elektroonilised andurid mõõdavad heitõhu temperatuuri kuivatustemperatuuri tõstmiseks või langetamiseks, et lühendada kuivatusaega ja temperatuuri täpselt reguleerida.

- Kuivatustsükli ajal peab külmaee pealevool olema avatud.
- Seadme automaatsükli pesemisest kuivatamiseni on lihtne valida.
- Enamikuks kuivatamiseks veenduge, et kõik rõivad oleks ühesugusest materjalist ja ühesuguse paksusega.
- Ärge koormake seadet üle, surudes trumliisse liiga palju esemeid. Pesu peab saama trumliis vabalt pöörelda.
- Kui soovite avada ukse enne seadme programmi lõppemist, vajutage nuppu **Start/Paus**.
- Pärast kuivatamise lõpetamist ilmub ekraanile $\text{E}nd$. Kui pesu teatud aja jooksul trumlist ei eemaldata, ilmub ekraanile $\text{E}d$ ning seade pöörab pesu kortsumise vähendamiseks korrapäraselt umbes 4 tunni jooksul. Selle funktsiooni peatamiseks vajutage suvalist nuppu ja eemaldage pesu trumlist.

Villased esemed

Ärge tsentrifuugige villaseid esemeid. Venitage need õigesse suurusesse ja kuivatage laialilaotatult.

Heegeldatud ja kootud esemed

Mõned kootud või heegeldatud esemed võivad olenevalt nende kvaliteedist suuremal või vähemal määral kokku tõmbuda.

Venitage need esemed pärast kuivamist kohe õigesse vormi.

Kortsumisvastase töötusega ja sünteetilised esemed

Ärge koormake seadet üle. Kortsumise vähendamiseks võtke kortsumisvastase töötusega

esemed kohe pärast tsükli lõppemist masinast välja.

Beebiriided ja öösärgid

Kontrollige alati tootja juhiseid.

Tekid

Enne kuivatusprogrammi kasutamist vaadake tekkide hooldussilte. Mõned tekid võivad kuumas õhus kokku tõmbuda.

Kumm ja plast

Ärge kuivatage ühtki eset, mis on valmistatud kummist või plastist või mis neid sisaldab, näiteks:

- Põlled, pudipõlled, istmekatted
- Kardinad ja laudlinad
- Vannitoamatid

Klaaskiud

Ärge kuivatage seadmes klaaskiust esemeid. Seadmesse sattunud klaaskiuosakesed võivad jääda riideesemete külge ja põhjustada nahaärritust.

TÄHELEPANU

- Kui lülitate seadme kuivatustsükli välja, töötab kuivatusventilaatori mootor pärast seda veel 60 sekundit.
- Olge pesu seadmest välja võttes ettevaatlik, sest esemed ja seade võivad olla kuumad.
- Hinnanguline kuivatamisaeg sõltub tegelikust kuivatamisajast automaatsükli korral.
- Kui valite ainult kuivatamise, käivitub tsentrifuugimine energia säästmiseks automaatselt.

Kuivatusprogrammi kasutamine

Saate programmi kohandada järgmisi kuivatusfunktsioone kasutades:

Tavaline (👤)

Lühendab kuivatusprogrammi ajal kuivatamisega ja säästab energiat.

- Kanga tüüp: puuvill või linane, nagu käterätid, T-särgid või linane pesu.
- Maks. täitekogus: **nimivõimsus**

Aeg 30/60/120 minutit

Muutke kuivatamisega vastavalt maksimaalsele kogusele.

- Kanga tüüp: puuvill, käterätid
- Maks. täitekogus: **1 kg (30 minutit), 2 kg (60 minutit), 4 kg (120 minutit)**

Triikimiskuiiv (👤)

Lihtsaks triikimiseks sobiv niiskes seisundis tulemusega kuivatamine.

- Kanga tüüp: puuvillane ja linane, mis on tsükli lõppedes valmis triikimiseks.
- Maks. täitekogus: **nimivõimsus**

Madal temperatuur (👤)

Sobib madalal temperatuuril kuivatamiseks, et kangast vähem kahjustada.

- Kanga tüüp: õrnadele kangastele
- Maks. täitekogus: **3,5 kg**

Tavaline Eco (👤)

Sobilik energiat säästvaks kuivatusprogrammiks.

- Kanga tüüp: puuvill või linane, nagu käterätid, T-särgid või linane pesu.
- Maks. täitekogus: **nimivõimsus**

TÄHELEPANU

- Masina lubatud maht pesu pesemiseks on kaks korda suurem kui pesu kuivatamisel. Kui masinat kasutatakse pesukoguse kuivatamiseks, peab efektiivse kuivatamise tagamiseks pestav pesukogus väiksem olema. Täiskoguse pesemisel eemaldage enne kuivatusprogrammi käivitamist pool pesust.
- Kõik kuivatustsüklid algavad lühikese tsentrifuugimistsükliga, et eemaldada enne kuivatamist pesukogusest võimalikult palju niiskust.

Pesemise ja kuivatamise funktsiooni kasutamine.

- 1 Valmistage pesu ette ja laadige trummel.
 - Ühtlaselt kuivade täitekoguste saamiseks peavad kõik koguses sisalduvad esemed olema sarnase materjali ja paksusega.
 - Ärge koormake trumlit üle. Esemetel peab olema piisavalt ruumi vabaks pöörlemiseks.
- 2 Vajutage nuppu **Toitenupp**.
- 3 Valige pesemisprogramm.
- 4 Lisage pesuaine.
- 5 Vajutage valikute vahel lülitamiseks korduvalt nuppu **Dry (Kuivatus)**:
 - Tavaline (👤) - üldiseks kuivatamiseks
 - Aeg 30/60/120 minutit - ajastatud kuivatamiseks
 - Triikimiskuiiv (👤) - triikimiseks valmis niiskete esemete jaoks
 - Madal temperatuur (👤) - õrnadele kangastele
- 6 Vajutage nuppu **Start/Paus**.

Ainult kuivatamise funktsiooni kasutamine.

- 1 Valmistage pesu ette ja laadige trummel.
 - Ühtlaselt kuivade täitekoguste saamiseks peavad kõik koguses sisalduvad esemed olema sarnase materjali ja paksusega.
 - Ärge koormake trumlit üle. Selles peab olema piisavalt ruumi rõivaste vabaks pöörlemiseks.
- 2 Vajutage nuppu **Toitenupp**.
 - Ärge valige pesemisprogrammi ja ärge lisage pesuainet.

38 KASUTAMINE

3 Vajutage valikute vahel lülitamiseks korduvalt nuppu **Dry (Kuivatus)**:

- Tavaline (👉) - üldiseks kuivatamiseks
- Aeg 30/60/120 minutit - ajastatud kuivatamiseks
- Triikimiskuiiv (👉) - triikimiseks valmis niiskete esemete jaoks
- Madal temperatuur (👉) - õrnadele kangastele
- Tavaline Eco (👉) - raskematele kangastele

4 Vajutage nuppu **Start/Paus**.

TÄHELEPANU

- Kui valite programmi, ei saa te valida kuivatusprogrammi. Sel juhul vajutage masina välja ja uuesti sisse lülitamiseks kaks korda nuppu **Toitenupp**.

Õhk-kuivatuse ilma veekuluta kasutamine

Valik **EcoHybrid (ÖkoHübriid)** on saadaval õhk-kuivatuse ilma veekuluta kasutamiseks ilma kondenseerimiseks kasutatava veekuluta.

1 Valmistage pesu ette ja laadige trummel.

- Ühtlaselt kuivade täitekoguste saamiseks peavad kõik koguses sisalduvad esemed olema sarnase materjali ja paksusega.
- Ärge koormake trumlit üle. Selles peab olema piisavalt ruumi rõivaste vabaks pöörlemiseks.

2 Vajutage nuppu **Toitenupp**.

3 Valige kuivatusprogramm.

4 Vajutage ja hoidke nuppu **Dry (Kuivatus)** kolme sekundi vältel all.

5 Vajutage nuppu **Start/Paus**.

Täiendavad valikud ja funktsioonid

Programmide kohandamiseks saate kasutada täiendavaid valikuid ja funktsioone.

Pesemisprogrammi kohandamine

Igal programmil on vaikimisi seadistused, mis valitakse automaatselt. Samuti saate neid seadistusi nende nuppude abil kohandada.

Temp. (Temperatuur)

See nupp valib valitud programmi pesemistemperatuuri.

- Vajutage nuppu **Temp. (Temperatuur)** kuni süttib soovitud seadistus.
- Valige temperatuur vastavalt masinas olevale pesu tüübile. Parima tulemuse saavutamiseks järgige rõivaste hooldussilte.

Spin (Tsentrifuug)

Tsentrifuugimise intensiivsuse valimiseks vajutage korduvalt seda nuppu.

- Tsentrifuugimiskiiruse valimiseks vajutage nuppu **Spin (Tsentrifuug)**.

TÄHELEPANU

- Kui tsentrifuugimise tasemeks on valitud **No**, pöörleb pesumasina trummel enne vee ära voolamist.

Rinse+ (Lisaloputus)

Seda funktsiooni soovitatakse pesuvahendi suhtes allergilistele inimestele.

- Vajutage ja hoidke all **TurboWash (Kiirpesu)** nuppu 3 sekundit, et lisada lisaloputus.

Pesemisprogrammi kohandamiseks järgige järgmisi samme:

- 1 Valmistage pesu ette ja laadige trummel.
- 2 Vajutage nuppu **Toitenupp**.
- 3 Lisage pesuaine.

- 4 Valige pesemisprogramm.

- 5 Kohandage pesemisprogrammi (**Temp. (Temperatuur)**, **Spin (Tsentrifuug)** ja **Rinse+ (Lisaloputus)**) vastavalt vajadusele.

- 6 Vajutage nuppu **Start/Paus**.

Ainult tsentrifuugimise funktsiooni kasutamine

- 1 Valmistage pesu ette ja laadige trummel.
- 2 Vajutage nuppu **Toitenupp**.
 - Ärge valige pesemisprogrammi ja ärge lisage pesuainet.
- 3 Vajutage nuppu **Spin (Tsentrifuug)**.
- 4 Vajutage nuppu **Start/Paus**.

TÄHELEPANU

- Kui valite pesemisprogrammi, ei saa te valida ainult tsentrifuugimist. Sel juhul vajutage masina välja ja uuesti sisse lülitamiseks kaks korda nuppu **Toitenupp**.

Erivalikute kasutamine

Saate programme kohandada järgmisi erivalikuid kasutades:

Steam (Aur)

Selle valiku lisamine aitab pakkuda paremaid puhastustulemusi.

Wrinkle Care (Kortsudevastane hooldus)

Selle valiku lisamine vähendab kortsumist, aurutades pesu pärast tsentrifuugimist.

40 KASUTAMINE

TÄHELEPANU

- Selle valiku valimisel tsentrifuugitakse riideid pärast programmi lõpetamist lühikeste seanssidena ja mõneminutiliste vahedega veel umbes 30 minuti vältel. Selle valiku töö ajal ilmub ekraanile End.

TurboWash (Kiirpesu)

Selle valiku lisamine vähendab programmi aega, kuid pakub sarnaseid pesemistulemusi.

Erivaliku kasutamiseks järgige järgmisi samme:

- Vajutage nuppu **Toitenupp**.
- Valige pesemisprogramm.
- Kohandage pesemisprogrammi (**Temp. (Temperatuur)**, **Spin (Tsentrifuug)** ja **Rinse+ (Lisaloputus)**) vastavalt vajadusele.
- Erivalikute kasutamiseks
Valikuline 1: Vajutage nuppu **Steam (Aur)** või **TurboWash (Kiirpesu)**.
Valikuline 2: Vajutage nuppu **Steam (Aur)** ja hoidke seda 3 sekundit all, et valida valik **Wrinkle Care (Kortsudevastane hooldus)**.
- Vajutage nuppu **Start/Paus**.

Baasvalikute kasutamine

Saate programme kohandada järgmisi baasvalikuid kasutades:

Pre Wash (Eelpesu)

Seda valikut soovitatakse tugevalt määratud täitekoguse pesemiseks.

- Vajutage nuppu **Toitenupp**.
- Valige pesemisprogramm.

- Vajutage ja hoidke nuppe **TurboWash (Kiirpesu)** ja **Dry (Kuivatus)** korraga 3 sekundi vältel all.

- Vajutage nuppu **Start/Paus**.

Add Item (Lisa ese)

Seda valikut võite kasutada pesu lisamiseks või eemaldamiseks pärast pesemisprogrammi käivitumist.

- Vajutage nuppu **Toitenupp**.
- Valige pesemisprogramm.
- Vajutage nuppu **Start/Paus**.
- Vajutage vastavalt vajadusele nuppu **Add Item (Lisa ese)**.
- Avage uks pärast selle lukustuse avanemist ning lisage või eemaldage soovitud pesu.
- Sulgege uks ja vajutage nuppu **Start/Paus**.

TÄHELEPANU

- Turvalisuse huvides jääb uks lukku, kui veetase või temperatuur trumlis on kõrge. Sellel ajal ei ole võimalik pesu lisada.

Delay End (Viivituse lõpp)

Võite seadistada selle funktsiooni, nii et seade hakkab automaatselt tööle pärast määratud aja möödumist.

- Vajutage nuppu **Toitenupp**.
- Valige pesemisprogramm.
- Vajutage vastavalt vajadusele nuppu **Delay End (Viivituse lõpp)**.
- Vajutage nuppu **Start/Paus**.

TÄHELEPANU

- Kõik juhtpaneeli valgusdiodid, välja arvatud nupu **Delay End (Viivituse lõpp)** valgusdioid, lülitatakse 20 minuti jooksul välja. See funktsioon võib olla sõltuvalt ostetud mudelist erinev.
- Viitaeg näitab programmi töö lõpuaega, mitte algusaega. Tegelik töötamise aeg võib varieeruda olenevalt vee temperatuurist, pesust ja muudest teguritest.
- Funktsiooni tühistamiseks tuleks vajutada nuppu **Toitenupp**.
- Ärge kasutage selle funktsiooni puhul vedelat pesuainet.

ezDispense kasutamine

Kasutage nuppe **Dispenser 1** ja **Dispenser 2** funktsiooni **ezDispense** häälestamiseks ja juhtimiseks.

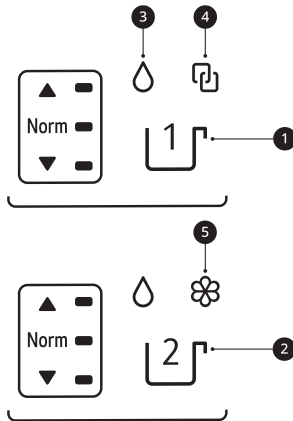

- 1 Nupp **Dispenser 1**
- 2 Nupp **Dispenser 2**
- 3 Vedela pesuaine indikaator
- 4 Ühenduse indikaator (ainult vedela pesuaine kasutamise mõlemas kambris)
- 5 Vedela pesupehmenti indikaator

TÄHELEPANU

- Kui pesuainet või pehmenti on ebapiisavalt;
 - Nupu **Toitenupp** vajutamisel: valgusdioid vilgub ja kostub helin.
 - Seadme töö ajal: valgusdioid vilgub.
- Vaikimisi seadistused on konfigureeritud doseerima pesuainet **Dispenser 1** ja pesupehmenti **Dispenser 2**.

Doseerimise taseme muutmine üheks pesemiseks

- 1 Vajutage nuppu **Toitenupp**.
- 2 Pöörake soovitud tsükli valimiseks nuppu.
- 3 Vajutage nuppu **Dispenser 1** või **Dispenser 2** doseeritava koguse suurendamiseks või vähendamiseks vaikeseadistusega võrreldes.

Nuppude indikaatorid	Doseeritav kogus*1
	Rohkem (110%)
	Normaalne (100%)
	Vähem (90%)
	Väljas (0%)

*1 Vaikeseadistused on konfigureeritud doseerima **42 ml** pesuainet ja **30 ml** pehmenti **4-6 kg** keskmiselt määratud pesule.

- 4 Vajutage nuppu **Start/Paus**.

42 KASUTAMINE

TÄHELEPANU

- Kasutage standardsele **4-6 kg** pesukogusele **ezDispense** koguste määramisel tuutja soovitusi pesuaine või pesupehmemendi pakendil.
- Enamik tsükleid kasutavad automaatselt teie seadistatud vaikekoguseid, mida näitab normaalne valgusdiodid nuppudel **Dispenser 1** ja **Dispenser 2**.
- Tsükliid **Delicates (Õrn pesu)** ja **Tub Clean (Trumli puhastus)** lülitavad funktsiooni **ezDispense** vaikimisi välja.

Vaikimisi doseeritavate koguste muutmine

Vaikeseadistused on konfigureeritud doseerima **42 ml** pesuainet ja **30 ml** pehmemendit **4-6 kg** keskmiselt määratud pesule.

Kasutage pesuainet vastavalt selle tootja antud juhistele ja valige õige pesuaine vastavalt riide tüübile, värvile, määrduamisastmele ja pesemistemperatuurile.

- 1 Vajutage nuppu **Toitenupp**.
- 2 Muutke vaikimisi doseeritavaid koguseid.
 - **Dispenser 1:** Vajutage ja hoidke nuppe nuppu **Dispenser 1** 3 sekundi vältel all.
 - **Dispenser 2:** Vajutage ja hoidke nuppe nuppu **Dispenser 2** 3 sekundi vältel all.
- 3 Pöörake nuppu pesuaine või pesupehmemendi koguse suurendamiseks või vähendamiseks. Kogus kuvatakse ekraanil.
 - Vaikimisi koguseid saab suurendada või vähendada **1 ml** sammudega vahemikus **9 ml** kuni **150 ml**. Doseeritav kogus võib sõltuvalt mudelist veidi erineda.
- 4 Salvestage vaikimisi seadistuste muudatused.
 - **Dispenser 1:** Vajutage ja hoidke nuppe nuppu **Dispenser 1** 3 sekundi vältel all.
 - **Dispenser 2:** Vajutage ja hoidke nuppe nuppu **Dispenser 2** 3 sekundi vältel all.

Mõlema dosaatori kasutamine vedela pesuainega

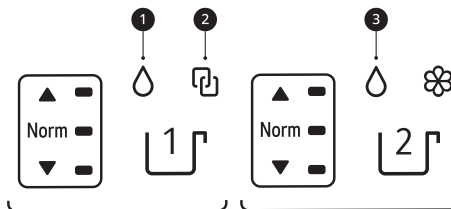

TÄHELEPANU

- Kui määrate mõlemad dosaatorid vedelale pesuvahendile, ei saa te kasutada vedela pehmemendi dosaatorit vedela pehmemendiga.
- Kui soovite kasutada vedelat pehmemendit:
 - Valige pärast programmi lõpetamist **Rinse+Spin (Lisaloputus+Tsentrifuug)** (allalaaditud tsükli vaikiimisi programm) ning lisage pehmemendi otse trumliisse või manuaalsesse põhipesuaine kambrisse.
 - Kui olete laadinud alla allalaaditava tsükli, ei ole **Rinse+Spin (Lisaloputus+Tsentrifuug)** saadaval.

Dosaatori 2 seadistamine sama vedela pesuaine dosaatoriks

- 1 Vajutage nuppu **Toitenupp**.
- 2 Vajutage ja hoidke nuppe **Dispenser 1** ja **Dispenser 2** 3 sekundi vältel koos all.
- 3 Vajutage nuppu **Dispenser 1** **2** ühenduse indikaatori süütamiseks.
 - **1** vedela pesuaine indikaator põleb alati.
 - Kui valitud on **2** ühenduse indikaator, ei saa nuppu **Dispenser 2** kasutada.
- 4 Muudatuste salvestamiseks vajutage ja hoidke nuppe nuppu **Dispenser 1** ja **Dispenser 2** 3 sekundi jooksul koos all.

Dosaatori 2 seadistamine erineva vedela pesuaine dosaatoriks

- 1 Vajutage nuppu **Toitenupp**.

- 2 Vajutage ja hoidke nuppe **Dispenser 1** ja **Dispenser 2** 3 sekundi vältel koos all.
- 3 Vajutage nuppu **Dispenser 2** ③ vedela pesuaine indikaatori süütamiseks.
- 4 Muudatuste salvestamiseks vajutage ja hoidke nuppe nuppu **Dispenser 1** ja **Dispenser 2** 3 sekundi jooksul koos all.
- 3 Vajutage nuppu **Toitenupp**.
- 4 Ühendatud vooliku puhastamiseks hoidke nuppu **Spin (Tsentrifuug)** 3 sekundit all. Kui see valik on valitud, ilmub ekraanile dL.
- 5 Vajutage puhastatava kambri valimiseks nuppu **Dispenser 1** või **Dispenser 2**.
 - Võimalik on puhastada mõlemad kambrid üheaegselt.
- 6 Vajutage nuppu **Start/Paus**. Lõpetab selle funktsiooni 16 minuti jooksul.

ezDispense'i pumpamissüsteemi puhastamine

Kasutage seda funktsiooni pesuvahendi või pehmedaja tüübi muutmiseks. See funktsioon puhastab pesuvahendi või pehmedaja jäägid **ezDispense**'iga ühendatud voolikus ① (pesuvahendi või pehmedaja tüübi vahetamisel).

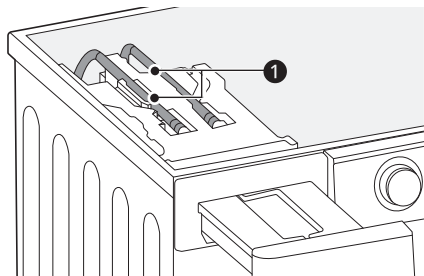

TÄHELEPANU

- Käivitage see funktsioon kord kuus (vajadusel sagedamini) eemaldamaks pesuaine- ja muid jääke.
- Kui te **ezDispense** kambrit ei puhasta, jääb pesuaine või pehmeda ühendatud voolikusse.
- Selle funktsiooni kasutamine võib põhjustada trumlis veidi vahtu.

- 1 Peske **ezDispense** kambrate, mis vajab puhastamist. Täiendavaid üksikasju vt palun **Seadme korrapärane puhastamine ja vee erakorralise evakueerimise teostamine** peatükis **HOOLDUS**.

- 2 Täitke puhastatav sahtel kuni **MAX** jooneni veega.

Seaded

Child Lock (Lapselukk)

Kasutage seda valikut nuppude ja juhtpaneeli lukustamiseks. See funktsioon aitab ära hoida laste poolt tehtavad tsükli muutmise või seadme kasutamise.

TÄHELEPANU

- Kui see funktsioon on määratud, on lukus kõik nupud peale **Toitenupp**.
- Kui juhtpaneel on lukustatud, kuvatakse seel funktsiooni töö ajal pesemise käigus ekraanil vaheldumisi L ja järelejäanud aega.
- Voolutoite väljalülitamine ei võta seda funktsiooni maha. Kui soovite juurde pääseda mis tahes muule funktsioonile, peate selle funktsiooni inaktiveerima.

Juhtpaneeli lukustamine

- 1 Lülitage toide sisse.
- 2 Selle funktsiooni aktiveerimiseks vajutage ja hoidke nuppe **Delay End (Viivituse lõpp)** ja **Add Item (Lisa ese)** korraga 3 sekundi vältel all.
 - Kõlab helisignaali ja ekraanile ilmub L.

Juhtpaneeli avamine lukustusest

- 1 Lülitage toide sisse.

44 KASUTAMINE

2 Selle funktsiooni deaktiveerimiseks vajutage ja hoidke nuppe **Delay End (Viivituse lõpp)** ja **Add Item (Lisa ese)** korraga 3 sekundi vältel all.

Beep On/Off (Piiks sisse/välja)

See seade esitab käivitumisel ja peatumisel melodiat.

- Selle funktsiooni deaktiveerimiseks/ aktiveerimiseks vajutage ja hoidke nuppe **Steam (Aur)** ja **TurboWash (Kiirpesu)** korraga 3 sekundi jooksul all.

NUTIFUNKTSIOONID

LG ThinQ rakendus

Rakendus **LG ThinQ** võimaldab teil nutitelefoni abil seadmega suhelda.

Rakenduse LG ThinQ omadused

Suhelge seadmega nutitelefoni abil, kasutades mugavaid nutifunktsioone.

Remote Start (Kaugkäivitus)

See võimaldab teil seadet rakenduse **LG ThinQ** abil kaugjuhtida.

Download Cycle (Allalaaditud tsükkel)

Saate alla laadida uusi ja erilisi tsükleid, mida seadme põhistsükli ei sisalda.

Edukalt registreeritud seadmesse saab alla laadida mitmeid spetsiaalseid tsükleid.

Kui tsükli allalaadimine on seadmes lõppenud, hoiab seade alla laaditud tsükli seni, kuni laaditakse alla uus tsükkel.

TÄHELEPANU

- Seadmesse saab salvestada korraga ainult ühe alla laaditud tsükli.

Trumli puhastamise info

See funktsioon näitab, mitu tsükli on veel jäänud, enne kui on aeg kasutada funktsiooni **Tub Clean (Trumli puhastus)** (trumli puhastus).

Energia jälgimine

See funktsioon kontrollib viimati kasutatud tsükli energiakulu ning kuu keskmist kulu.

Smart Diagnosis

See funktsioon annab kasutusmustril põhjal kasulikke infot seadme probleemide diagnoosimiseks ja lahendamiseks.

Seaded

Võimaldab teil seadistada seadme ja rakenduse erinevaid valikuid.

Tõuketeavitus

Teil on võimalik saada nutitelefoni tõuketeavitusi, kui tsükkel on lõppenud või seadmel on

probleeme. Teavitused käivitatakse isegi siis, kui rakendus **LG ThinQ** on välja lülitatud.

TÄHELEPANU

- Kui vahetate välja oma traadita ruuteri, internetiteenuse pakkuja või salasõna, kustutage registreeritud seade **LG ThinQ** rakendusest ja registreerige see uuesti.
- Rakendust võidakse muuta rakenduse täiustamise eesmärgil ilma kasutajaid eelnevalt teavitamata.
- Omadused võivad olenevalt mudelist erineda.

Enne LG ThinQ rakenduse kasutamist

- 1 Kontrollige vahemaal seadme ja WiFi-ruuteri vahel (WiFi-võrk).
 - Kui vahemaa seadme ja juhtmevaba ruuteri vahel on liiga suur, muutub signaali tugevus nõrgaks. Registreerimine võib kaua aega võtta või paigaldamine ebaõnnestuda.
- 2 Lülitage oma nutitelefoni **Mobiilne andmevahetusvälja**.

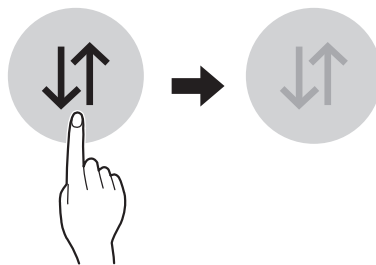

46 NUTIFUNKTSIOONID

- 3** Ühendage oma nutitelefon juhtmevaba ruuteriga.

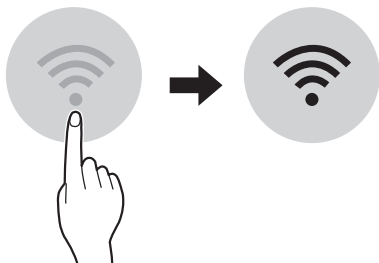

TÄHELEPANU

- Wi-Fi-ühenduse kindlaks tegemiseks kontrollige, kas ikoon  juhtpaneelil põleb.
- Seade toetab ainult 2,4 GHz WiFi-võrke. Oma võrgu sageduse kontrollimiseks võtke ühendust oma internetiteenuse pakkujaga või vaadake oma WiFi-ruuteri juhendist.
- **LG ThinQ** ei vastuta mistahes võrguühenduse probleemide ega defektide, rikete või vigade eest, mis võivad olla põhjustatud võrguühendusest.
- Kui seadmel on WiFi-ühendusega probleeme, võib see asuda ruuterist liiga kaugel. WiFi-signaali tugevuse parandamiseks osta WiFi-kordaja (tööraadiuse suurendaja).
- WiFi-ühendus võib jääda loomata või olla katkendlik koduse võrgukeskkonna tõttu.
- Võrguühendus ei pruugi korralikult töötada interneti teenusepakkuja tõttu.
- Ümbritsev juhtmevaba keskkond võib panna juhtmevaba teenuse aeglaselt töötama.
- Seadme registreerimine ebaõnnestus Wi-Fi-signaali edastamise tõttu. Võtke seade pistikust välja ja oodake enne uuesti proovimist umbes minut aega.
- Kui teie juhtmevaba ruuteri tulemüür on sisse lülitatud, lülitage see välja või lisage sellele erand.
- Juhtmevaba võrgu nimi (SSID) peaks olema kombinatsioon ingliskeelse tähestiku tähtedest ja numbritest. (Ärge kasutage erisümboleid.)
- Nutitelefoni kasutusliides (UI) võib olla erinev olenevalt mobiili operatsioonisüsteemist (OS) ja tootjast.

- Kui ruuteri turvaprotokoll on määratud **WEP** peale, võib võrgu üles seadmine ebaõnnestuda. Palun muutke see teiste turvaprotokollide peale (soovitav on **WPA2**) ja registreerige toode uuesti.

LG ThinQ rakenduse paigaldamine

Otsige nutitelefonis Google Play Store'ist või Apple App Store'ist rakendust **LG ThinQ**. Järgige allalaadimise juhiseid ja paigaldage rakendus.

Võrguühenduse aktiveerimine

- 1** Käivitage rakendus **LG ThinQ**.
- 2** Valige ja puudutage rakenduses **Eest laetav pesumasin**.
- 3** Vajutage juhtpaneelil nuppu **Toitenupp**.
- 4** Vajutage juhtpaneelil nuppu **Wi-Fi (WiFi)** ja hoidke seda 3 sekundit all.
 - WiFi valgusdiodid vilgub ühendamise protsessi ajal.

Seadme kaugkasutamine

Remote Start (Kaugkäivitus)

Pesumasina kaugjuhtimiseks kasutage nutitelefoni. Võite samuti jälgida oma tsükli tööd, et teaksite, kui palju aega on tsükli lõpuni jäänud.

Funktsiooni kasutamine

- 1** Pange pesu trumlisse.
 - Soovi korral lisage jaoturi sahtli õigetesse vahedesse valgendit või kangapehmentid.
- 2** Vajutage nuppu **Toitenupp**.

- 3** Vajutage nuppu **Remote Start (Kaugkäivitus)** ja hoidke seda 3 sekundit all, et aktiveerida kaugjuhtimise funktsioon.

- 4** Käivitage tsükel oma nutitelefonil **LG ThinQ** rakendusest.

TÄHELEPANU

- Kui see funktsioon on sisse lülitatud, võite tsükli käivitada ainult nutitelefonil rakendusest **LG ThinQ**. Kui tsükli ei käivitata, ootab seade tsükli käivitamist, kuni see on rakenduse abil eemalt välja lülitatud või see funktsioon on välja lülitatud.
- Kui üks on avatud, ei saa tsükli kaugkäivitada.

Lülitage see funktsioon käsitsi välja

Kui see funktsioon on aktiveeritud, vajutage ja hoidke nuppu **Remote Start (Kaugkäivitus)** 3 sekundi jooksul all.

Võrguühenduse deaktiveerimine

- 1** Vajutage juhtpaneelil nuppu **Toitenupp**.
- 2** Võrguühenduse deaktiveerimiseks vajutage ja hoidke nuppe **Spin (Tsentrifuug)** ja **Delay End (Viivituse lõpp)** korraga 3 sekundi jooksul all.

Energiakulu ooterežiimis

Energiakulu ooterežiimis	0,5 W
Energiatarbimine võrgupuhkerežiimis	2,0 W
Aeg, mille möödudes lülitub seade toitehalduse või muu sellesarnase funktsiooni toimel ooteseisundisse või väljalülitatud seisundisse või võrguühendusega ooteseisundisse	20 minuti t

TÄHELEPANU

- Võrguühenduse aktiveerimine võib suurendada seadme energiakulu.



Teave avatud lähtekoodiga tarkvara märkuse kohta

Selles tootes olevate GPL, LGPL, MPL ja muude vabataarkvaralitsentside saamiseks külastage veebsaiti <http://opensource.lge.com>.

Lisaks lähtekoodile on allalaadimiseks saadaval ka kõik viidatud litsentsitingimused, garantii lahtiütlused ja autoriõigused.

LG Electronics pakub teile avatud lähtekoodi CD-plaadil hinnaga, mis katab selle levitamise seotud kulud, nagu andmekandja kulud, tarnimise ja käsitsemise kulud, ning mille saate tellida, saates e-kirja aadressile opensource@lge.com. See pakkumine kehtib kolm aastat pärast selle toote viimast tarnimist. See pakkumine kehtib kõigile, kellele see teave edastati.

Smart Diagnosis

See funktsioon on saadaval ainult mudelitel logoga  või .

Kasutage seda funktsiooni abiks oma seadme probleemide diagnoosimisel ja lahendamisel.

TÄHELEPANU

- Teenus võib mitte töötada põhjustel, mis ei ole seotud LG hooletusega, näiteks väliste tegurite tõttu, nagu, kuid mitte ainult, WiFi levi puudumine, WiFi ühenduse katkemine, kohaliku rakenduste poe poliitika või rakenduse mittesaadavus.
- Funktsiooni võidakse eelnevalt teavitamata muuta ning see võib olla olenevalt teie asukohast erineval kujul.

48 NUTIFUNKTSIOONID

LG ThinQ kasutamine probleemide diagnoosimiseks

Kui teil esineb oma WiFi võimalusega seadmel probleem, suudab see saata rikke tuvastamise andmed **LG ThinQ** rakenduse abil nutitelefonile.

- Käivitage **LG ThinQ** rakendus ja valige menüüst funktsioon **Smart Diagnosis**. Järgige **LG ThinQ** rakenduses toodud juhiseid.

Kuuldava diagnostika kasutamine probleemide diagnoosimiseks

Kuuldava diagnostika meetodi kasutamiseks järgige alltoodud juhiseid.

- Käivitage **LG ThinQ** rakendus ja valige menüüst funktsioon **Smart Diagnosis**. Järgige **LG ThinQ** rakenduses toodud kuuldava diagnostika juhiseid.

- 1 Vajutage nuppu **Toitenupp**, et seade sisse lülitada.
 - Ärge vajutage teisi nuppe.

- 2 Asetage oma nutitelefon mikrofon logo  või  lähedale.

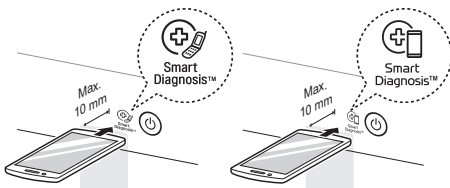

- 3 Vajutage ja hoidke nuppu **Temp. (Temperatuur)** all 3 sekundit või kauem, samal ajal hoidke nutitelefon mikrofon logo juures kuni andmete ülekandmise lõpetamiseni.
 - Hoidke nutitelefon paigal, kuni andmete ülekandmine on lõppenud. Ekraanil kuvatakse andmete ülekandmiseks järelejäänud aeg.

- 4 Pärast andmete ülekandmise lõpetamist kuvatakse diagnoos rakenduses.

TÄHELEPANU

- Parima tulemuse saamiseks ärge liigutage nutitelefon helide ülekandmise ajal.

HOOLDAMINE

⚠ OHT

- Eemaldage seade vooluvõrgust enne, kui hakkate seda puhastama, see hoiab ära elektrilöögi ohu. Kui te seda ei tee, võib tekkida tõsiste vigastuste-, tulekahju-, elektrilöögi- või surma oht.
- Ärge kunagi kasutage seadme puhastamiseks tugevaid kemikaale, abrasiivseid puhastusvahendeid või lahusteid. Need võivad kahjustada masina viimistlust.

EESTI

Puhastamine pärast iga pesu

Mida puhastada

Alati eemaldage masinast kõik esemed kohe, kui tsükkel on lõppenud. Märjade esemete masinasse jätmine võib põhjustada kortsumist, värviammist ja halba lõhna.

- Kui pesutsükkel on lõppenud, pühkige uks ja uksetihend kuivaks, et sinna ei jääks niiskust.
- Jätke paagi uks lahti, et trumli sisemus saaks kuivada.
- Pühkige seadet niiskuse eemaldamiseks kuiva lapiga.

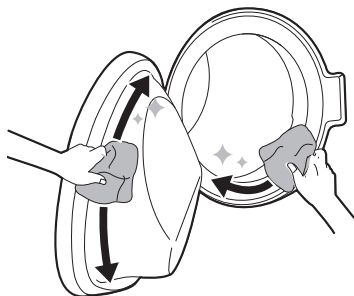

⚠ OHT

- Jätke uks seadme sisemuse kuivatamiseks lahti ainult juhul, kui lapsed on kodus järelevalve all.

Seadme välispinna puhastamine

Õige hooldus võib pikendada seadme tööiga.

Välispind

- Pühkige kohe maha kõik pritsmed.
- Pühkige niiske lapiga ning seejärel uuesti kuiva lapiga tagades, et korpuse ühenduskohtades ja piludes ei oleks niiskust.
- Ärge vajutage pinnale ega ekraanile teravate esemetega.

Uks

- Puhastage niiske pehme lapiga seest- ja väljastpoolt ning kuivatage pehme lapiga.

⚠ OHT

- Ärge üritage eemaldada seadme paneele ja ärge võtke seadet osadeks lahti. Ärge kasutage teravaid esemeid juhtpaneel, et seadet tööle panna.

50 HOOLDAMINE

Seadme korrapärase puhastamine ja vee erakorralise evakueerimise teostamine

Trumli puhastus

See on erifunktsioon seadme sisemuse puhastamiseks leotamise, pesemise, loputamise ja tsentrifuugimise teel.

Käivitage see funktsioon **kord kuus** (vajadusel sagedamini) vähendamaks pesuaine- ja pesupehmeni- ning muid jääke.

- Kui seadmes on halba lõhna või hallitust, käivitage see funktsioon lisaks korrapärase märguande intervallidele **kord nädalas 3 nädala jooksul**.

TÄHELEPANU

- Selle funktsiooni kasutamise soovitusest märku andmiseks kuvatakse teade tCL.

- 1 Eemaldage seadmest kõik rõivad või esemed ja sulgege uks.
- 2 Avage pesuaine sahtel ja lisage katlakivi eemaldi pulber põhipesuaine sektsiooni.
 - Pulbri alternatiivina saab tablette otse trumliisse panna.
- 3 Sulgege pesuaine sahtel aeglaselt.
- 4 Lülitage seade sisse ja seejärel valige **Tub Clean (Trumli puhastus)**.
- 5 Käivitamiseks vajutage **Start/Paus** nuppu.
- 6 Jätke uks lahti, et seadme sisemus saaks täielikult kuivada.
 - Kui seadme sisemus ei ole täielikult kuivanud, võib see põhjustada halba lõhna või hallitust.

⚠ OHT

- Jätke uks seadme sisemuse kuivatamiseks lahti ainult juhul, kui lapsed on kodus järelevalve all.

Vee pealevoolufiltri puhastamine

Vee pealevoolufilter kogub katlakivi ja teisi seadmele tarnitavas vees leiduda võivaid setteid. Puhastage pealevoolufilter ligikaudu iga kuue kuu järel või sagedamini, kui vesi on väga kare või sisaldab katlakivi jääke.

- Keerake veekraanid kinni, kui seadet pole kavas pikemat aega kasutada (nt puhkuse ajaks), eriti kui põrandal ei ole vahetus läheduses äravooluava (trappi).
- Veateade tE ilmub juhtpaneelile, kui vesi ei sisene pesuaine sahtlisse.

- 1 Lülitage toide välja ja keerake veekraan kinni ning seejärel kravige vee pealevooluvoolik maha.

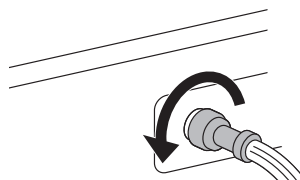

- 2 Eemaldage vee pealevoolufilter väikeste tangidega ning seejärel puhastage filter keskmiste harjastega hambaharjaga.

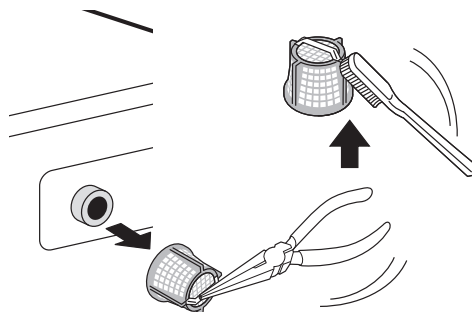

Äravoofiltri puhastamine ja vee erakorralise evakueerimise teostamine

Äravoofilter kogub niite ja muid väikeseid osakesi, mis võivad olla juhuslikult pesu hulka jääda. Veenduge iga kuue kuu järel, et filter oleks puhas. See tagab seadme sujuva töötamise.

Enne äravoofiltri puhastamist laske veel jahtuda. Hädaolukorras avage uks või teostage vee erakorraline evakueerimine.

- 1 Ühendage seade elektrivõrgust lahti.
- 2 Avage kattekaas ja tõmmake äravoovuolik välja.

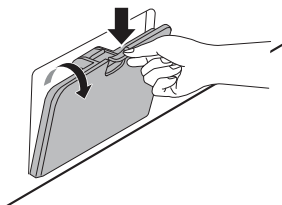

- 3 Esmalt eemaldage äravoovuolikult äravoolumork **1** ning seejärel laske veel välja voolata. Seejärel keerake ülejäänud vee välja laskmiseks aeglaselt lahti äravoofilter **2** ning seejärel jätkake filtrist kogu mustuse ja objektide eemaldamisega.

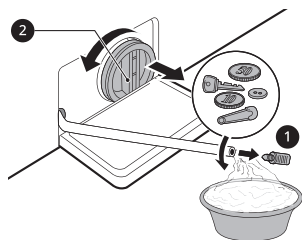

- 4 Pärast äravoofiltri puhastamist paigaldage filter ettevaatlikult tagasi ja keerake äravoolu kaas ettevaatlikult päripäeva tagasi, et vältida keermete valesti sobitamist ja lekkimist. Paigaldage kork tagasi äravoovuulikusse ja asetage voolik selle hoidikusse.

- 5 Sulgege kattekaas.

⚠ ETTEVAATUST

- Olge äravoolu ajal ettevaatlik, vesi võib olla kuum.
- Käivitage trumli puhastusprogramm kord kuus (vajadusel sagedamini) eemaldamaks pesuaine- ja muid jääke.

EESTI

ezDispense sahtli puhastamine

Puhastage **ezDispense** kambrid **iga kord**, kui täidate need uuesti pesuaine/pehmendiga või vahetate uut tüüpi pesuainele/pehmendile.

Eemaldage ja puhastage pesuaine dosaatori sahtel **üks või kaks korda kuus**. Pesuaine pikemaks ajaks pesuaine dosaatori sahtlisse jätmise või pesumasina pika aja jooksul kasutamine võib põhjustada jääkide kogunemist pesuaine dosaatori sahtlisse.

⚠ OHT

- Ärge pihustage pesumasina sisemusse vett. See võib põhjustada tulekahju või elektrilöögi.

- 1 Lülitage pesumasin välja ja eemaldage toitekaabel vooluvõrgust.
- 2 Tõmmake pesuainesahtel lõpuni välja.
- 3 Sahtli täielikult eemaldamiseks vajutage vabastusnupule **1**.

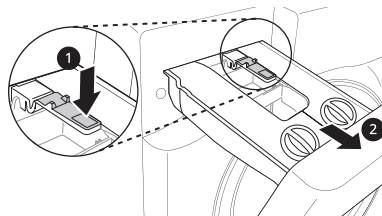

52 HOOLDAMINE

4 Avage kaaned.

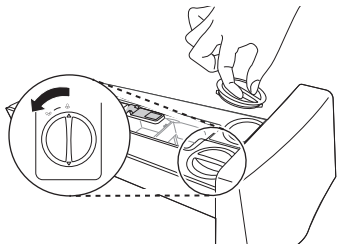

5 Puhastage sisu sooje veega.

- Loputage sahtlit pesuaine või pehmendi jääkide lahustamiseks soojas vees.
- Kasutage jääkide eemaldamiseks pehmet lappi või harja.
- Ärge kasutage sahtli ja sisu puhastamiseks seepi.

6 Kui pesuaine või pehmendi on **ezDispense** kambrites kõvenenud, eemaldage sahtli katted.

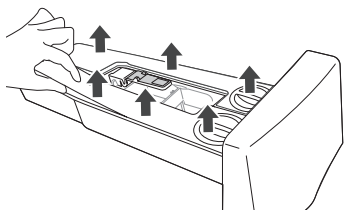

7 Puhastage kambrite sisemused sooja veega.

- Kasutage puhastamiseks ja jääkide eemaldamiseks pehmet lappi või harja.
- Ärge kasutage sahtli ja sisu puhastamiseks seepi.

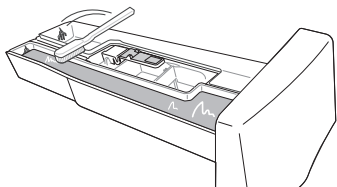

8 Sulgege **ezDispense** kambrite katted kindlalt.

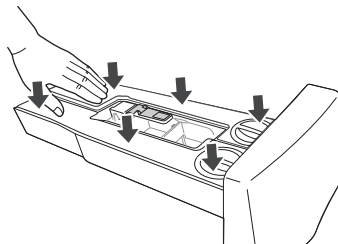

9 Pärast puhastamist pühkige niiskus kuiva rätikuga maha.

10 Paigaldage pesuaine dosaatori sahtel tagasi.

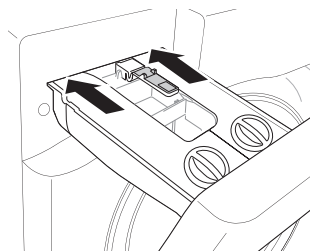

VEA SELGITAMINE

Seadme kasutamise tagajärjeks võivad olla vead ja rikked. Järgmised tabelid sisaldavad võimalikke põhjuseid ja märkmeid veateate või rikke lahendamiseks. Soovitav on allolevad tabelid hoolikalt läbi lugeda, et säästa LG Electronicsi hoolduskeskusesse helistamisele kuluvat aega ja raha.

EESTI

Enne teenindusse pöördumist

Teie seade on varustatud automaatse rikke jälgimise süsteemiga. See võimaldab probleeme avastada ja diagnoosida nende algstaadiumis. Kui seade ei tööta korralikult, või ei tööta üldse, kontrollige enne LG Electronics hoolduskeskusesse helistamist järgmiste tabeliteid.

Veateade

Probleem	Võimalik põhjus ja lahendus
IE SISSELASKE TÕRGE	Vee pealevool ei ole selles asukohas õige. Masinasse ei tule vett või vesi tuleb aeglaselt. <ul style="list-style-type: none"> Kontrollige mõne muu veevõrgu kraaniga.
	Vee pealevool ei ole täielikult avatud. Masinasse ei tule vett või vesi tuleb aeglaselt. <ul style="list-style-type: none"> Avage kraan täielikult.
	Vee pealevooluvoolik(ud) on kinni pitsunud. <ul style="list-style-type: none"> Sirgendage voolik või paigaldage vee sisselaskevoolik uuesti.
	Pealevooluvooliku(te) filter on ummistunud. <ul style="list-style-type: none"> Kontrollige ja puhastage sisselaskeventiili filtrit pärast kraanide kinni keeramist ja voolikuühenduste pesumasina küljest eemaldamist.
LE TASAKAALUSTAMATUS E TÕRGE	Seadmel on süsteem, mis tuvastab ja korrigeerib seadme tasakaalustamatuse. <ul style="list-style-type: none"> Pesu võib tsükli lõpus olla liiga märg, paigutage esemed korraliku tsentrifuugimise võimaldamiseks ümber. Sulgege uks ja vajutage nuppu Start/Paus. Võib minna mõni hetk, enne kui seade tsentrifuugima hakkab. Uks peab enne tsentrifuugimist olema lukustatud.
	Täitekogus on liiga väike. Kui masinas on üksikud rasked esemed (nt vannitoamatt, hommikumantel vms), võib süsteem tsentrifuugimise lõpetada või tsentrifuugimistsükli katkestada. <ul style="list-style-type: none"> Lisage 1 või 2 sarnast või väiksemat eset masinatäie tasakaalustamiseks. Sulgege uks ja vajutage nuppu Start/Paus. Võib minna mõni hetk, enne kui seade tsentrifuugima hakkab. Uks peab enne tsentrifuugimist olema lukustatud.

54 VEA SELGITAMINE

Probleem	Võimalik põhjus ja lahendus
DE VEE VÄLJALASKE TÕRGE	Äravooluvoolik on kinni pitsunud. Vesi ei voola seadmest ära või voolab ära aeglaselt. <ul style="list-style-type: none"> Puhastage ja õgvendage äravooluvoolik.
	Äravoolu filter on ummistunud. <ul style="list-style-type: none"> Kontrollige ja puhastage äravoolufilter.
dE dE1 dE2 dE4 UKSE TÕRGE	Ukseanduri rike. <ul style="list-style-type: none"> Helistage LG Electronicsi hoolduskeskusesse. LG Electronicsi kohaliku hoolduskeskuse telefoninumbri leiate garantiikaardilt.
E E JUHTIMISVIGA	See on juhtimisseadme tõrge. <ul style="list-style-type: none"> Võtke pistik seinast välja ja pöörduge teeninduse poole.
LE MOOTORI LUKUSTAMISE TÕRGE	Mootor on ülekoormatud. <ul style="list-style-type: none"> Laske seadmel 30 minutit oodata, kuni mootor jahtub, ja seejärel käivitage tsükkel uuesti.
FE ÜLEVOOLU TÕRGE	Vesi voolab rikkis veeklapi tõttu üle. <ul style="list-style-type: none"> Sulgege veekraan. Võtke pistik seinast välja. Pöörduge teeninduse poole.
PE RÕHUANDURI TÕRGE	Veetaseme anduri rikked. <ul style="list-style-type: none"> Sulgege veekraan. Võtke pistik seinast välja. Pöörduge teeninduse poole.
JS VIBRATSIOONIANDURI TÕRGE	Vibratsioonianduri rikked. <ul style="list-style-type: none"> Pöörduge teeninduse poole.
FF KÜLMUMISE TÕRGE	Kas vee sissevoolu/äravoolu voolik või tühjenduspump on külmunud? <ul style="list-style-type: none"> Juhtige trumlisse sooja vett, et äravooluvoolik ja äravoolupump lahti sulatada. Katke pealevooluvoolik sooja ja märja rätikuga.
RE VEELEKE	Vesi lekib. <ul style="list-style-type: none"> Pöörduge teeninduse poole.
PF ELEKTRIKATKESTUS	Töö ajal võib olla esinenud elektrikatkestus või ebapiisav elektrivarustus. <ul style="list-style-type: none"> Vajutage tsükli taaskäivitamiseks nuppu Start/Paus.
dHE KUIVATUSVIGA	Ainult kuivatusfunktsioonid ei tööta. <ul style="list-style-type: none"> Pöörduge teeninduse poole.

ezDispense veateated

Probleem	Võimalik põhjus ja lahendus
E d1 ezDispense VIGA 1	Vedela pesuaine kogus pesuaine kambris ei vähenenud. Pärast pesuaine panemist pesuaine kambrisse jäeti see pikaks ajaks seisma ja pesuaine kõvenes. <ul style="list-style-type: none"> Puhastage pesuaine kamber põhjalikult, täitke see vedela pesuainega, paigaldage see sahtlisse ja käivitage pesutsükkel. Kui jätkuvalt kuvatakse E d1, pöörduge teeninduse poole.
E d2 ezDispense VIGA 2	Vedela pesuaine kogus pesuaine kambris ei vähenenud. <ul style="list-style-type: none"> Pöörduge teeninduse poole.
E d3 ezDispense VIGA 3	Pesupehmeni kogus vedela pesupehmeni või vedela pesuaine kambris ei vähenenud. Pärast pesupehmeni panemist vedela pesupehmeni või vedela pesuaine kambrisse jäeti see pikaks ajaks seisma ja pesupehmeni kõvenes. <ul style="list-style-type: none"> Puhastage vedela pesupehmeni või vedela pesuaine kamber põhjalikult, täitke see vedela pesupehmeniga, paigaldage see sahtlisse ja käivitage pesutsükkel. Kui jätkuvalt kuvatakse E d3, pöörduge teeninduse poole.
E d4 ezDispense VIGA 4	Vedela pesupehmeni kogus vedela pesupehmeni või vedela pesuaine kambris ei vähenenud. <ul style="list-style-type: none"> Pöörduge teeninduse poole.
E d5 ezDispense VIGA 5	Vedela pesuaine või pesupehmeni kogus vedela pesupehmeni või vedela pesuaine kambris ei vähenenud. <ul style="list-style-type: none"> Pöörduge teeninduse poole.
□ Pn ezDispense AVATUD VIGA	Pesumasinat kasutati ilma sahtlit täielikult sulgemata. Sahtel avati pesumasina töö ajal. <ul style="list-style-type: none"> Lükake sahtel täielikult kinni. Kui jätkuvalt kuvatakse □ Pn, pöörduge teeninduse poole.

EESTI

Helid, mida võite kuulda

Probleem	Võimalik põhjus ja lahendus
Kõlksuv ja kolisev heli	Trumliste on sattunud võõrkehi, nagu võtmeid, münste või haaknõelu. <ul style="list-style-type: none"> Peatage seade ja kontrollige trumlit. Kui heli jätkub ka pärast seadme taaskäivitamist, helistage hooldusesse.

56 VEA SELGITAMINE

Probleem	Võimalik põhjus ja lahendus
Tümpsuv heli	Tümpsuvat heli võib põhjustada liiga raske pesu. See on enamasti normaalne. <ul style="list-style-type: none"> Kui see heli jätkub, on seade ilmselt tasakaalust väljas. Peatage masin ja paigutage pesu ümber.
	Pesu võib olla tasakaalust väljas. <ul style="list-style-type: none"> Peatage programm ja jaotage pesu pärast ukse avanemist ümber.
Vibreeriv heli	Pakkematerjalid ei ole eemaldatud. <ul style="list-style-type: none"> Eemaldage pakkematerjalid.
	Pesu võib olla trumlis ebaühtlaselt jaotunud. <ul style="list-style-type: none"> Peatage programm ja jaotage pesu pärast ukse avanemist ümber.
	Kõik loodimisjalad ei ole kindlalt ja ühtlaselt pörandal. <ul style="list-style-type: none"> Vaadake juhiseid Seadme loodimine seadme loodimise reguleerimiseks.
	Pörand ei ole piisavalt jäik. <ul style="list-style-type: none"> Kontrollige, et pörand oleks tugev ja ei painduks. Parima asukoha valimiseks vaadake osa Paigalduskoha nõuded.

Kasutamine

Probleem	Võimalik põhjus ja lahendus
Vesi lekib.	Maja äravoolutorud on ummistunud. <ul style="list-style-type: none"> Kõrvaldage äravoolutorude ummistus. Vajadusel kutsuge torulukksepp.
	Lekke põhjuseks on vale äravooluvooliku paigaldamine või ummistunud äravool. <ul style="list-style-type: none"> Puhastage ja õgvendage äravooluvoolik. Kontrollige ja puhastage äravoolufiltrit regulaarselt.
	Äravoolupumba filtri kaas ei ole korralikult paigaldatud. <ul style="list-style-type: none"> Paigaldage äravoolupumba filter uuestu.

Probleem	Võimalik põhjus ja lahendus
Seade ei tööta.	Juhtpaneel on tegevusetuse tõttu välja lülitunud. <ul style="list-style-type: none"> • See on normaalne vajutage seadme sisselülitamiseks nuppu Toitenupp.
	Seade ei ole pistikupessa ühendatud. <ul style="list-style-type: none"> • Kontrollige, et juhe oleks kindlalt töötavasse pistikupessa ühendatud.
	Veevarustus on välja lülitatud. <ul style="list-style-type: none"> • Avage vee pealevoolu kraan täielikult.
	Juhtimisseadmed ei ole õigesti seadistatud. <ul style="list-style-type: none"> • Kontrollige, et programm oleks õigesti seadistatud. Sulgege uks ja vajutage nuppu Start/Paus.
	Uks on lahti. <ul style="list-style-type: none"> • Sulgege uks ja veenduge, et miski ole ukse alla kinni jäänud ega takista selle täielikku sulgumist.
	Automaatkork/kaitse on rakendunud/väljas. <ul style="list-style-type: none"> • Kontrollige maja automaatkorke/kaitsmeid. Vahetage kaitsmed või lähtestage kork. Seade peaks olema spetsiaalses haruvooluringis. Toite taastumisel jätkab seade programmi poolelijäänud kohast.
Seade ei tööta.	Juhtimisseade vajab lähtestamist. <ul style="list-style-type: none"> • Vajutage nuppu Toitenupp, seejärel valige soovitud programm uuesti ja vajutage nuppu Start/Paus.
	Start/Paus nuppu ei vajutatud pärast programmi seadistamist. <ul style="list-style-type: none"> • Vajutage nuppu Toitenupp, seejärel valige soovitud programm uuesti ja vajutage nuppu Start/Paus. Seade lülitub välja, kui nuppu Start/Paus teatud aja jooksul ei vajutata.
	Väga madal veesurve. <ul style="list-style-type: none"> • Kontrollige majas teist kraani, et veenduda, kas majapidamisvee surve on piisav.
	Seade kuumutab vett või tekitab auru. <ul style="list-style-type: none"> • Trummel võib teatud töotsükli ajal ajutiselt peatuda, samal ajal kui vett kuumutatakse turvaliselt määratud temperatuurini.
Nupud ei pruugi korralikult toimida.	Valik Child Lock (Lapselukk) on aktiveeritud. <ul style="list-style-type: none"> • Vajadusel deaktiveerige valik Child Lock (Lapselukk).
Uks ei avane.	Ust ei saa ohutuse eesmärgil avada, kui seade on käivitunud. <ul style="list-style-type: none"> • See on normaalne. Saate ukse ohutult avada pärast  välja lülitumist.

58 VEA SELGITAMINE

Probleem	Võimalik põhjus ja lahendus
Seade ei täitu korralikult.	Sisselaskefilter ummistunud. <ul style="list-style-type: none"> Kontrollige, et täiteventiilide sisselaskefiltrid ei oleks ummistunud.
	Sisselaskevoolikud võivad olla keerdus. <ul style="list-style-type: none"> Kontrollige, et sisselaskevoolikud ei oleks keerdus või ummistunud.
	Ebapiisav veevarustus. <ul style="list-style-type: none"> Veenduge, et nii kuuma kui ka külma vee kraan oleksid täielikult lahti keeratud.
	Kuuma ja külma vee tarnevoolikud on vahetuses. <ul style="list-style-type: none"> Kontrollige tarnevoolikute ühendusi.
Seade ei lase veel ära voolata.	Keerdus äravooluvoolik. <ul style="list-style-type: none"> Kontrollige, et äravooluvoolik ei oleks keerdus.
	Äravool asub põrandast kõrgemal kui 1,2 m. <ul style="list-style-type: none"> Veenduge, et äravooluvoolik ei oleks kõrgemal kui 1,2 m seadme alumisest äärest.
Pesuainet ei doseerita täielikult või üldse mitte.	Kasutatakse liiga palju pesuainet. <ul style="list-style-type: none"> Järgige pesuaine tootja juhiseid.
	Äravoolupumba filter võib olla ummistunud. <ul style="list-style-type: none"> Puhastage äravoolu filter.
Tsükli aeg on tavapärasest pikem.	Täitekogus on liiga väike. <ul style="list-style-type: none"> Lisage rohkem esemeid, et seade saaks koguse tasakaalustada.
	Rasked esemed segatakse kergemate esemetega. <ul style="list-style-type: none"> Proovige alati pesta sarnase kaaluga esemeid, et seade saaks tsentrifuugimisel kaalu ühtlaselt jaotada.
	Täitekogus on tasakaalust väljas. <ul style="list-style-type: none"> Kohendage masinas olevat pesu, kui esemed on üksteise külge takerdunud.
Tsükli lõpp viibib	Tuvastatud on tasakaalust väljas olek või on kiudude eemaldamise programm sisse lülitatud. <ul style="list-style-type: none"> See on normaalne. Järelejäänud aja näit on hinnanguline kestus. Tegelik aeg võib pisut erineda.

Toimimine

Probleem	Võimalik põhjus ja lahendus
Kehv plekieemaldus	<p>Eelnevalt ladestunud plekid.</p> <ul style="list-style-type: none"> Esemetel, mida on eelnevalt pestud, võib olla ladestunud plekke. Neid plekke võib olla raske eemaldada ja nad võivad vajada käsitsi pesemist või eeltöötlust plekieemalduse tõhustamiseks.
Plekkide teke	<p>Valgendi või pehmendi doseeritakse liiga vara.</p> <ul style="list-style-type: none"> Dosaatori kamber on ületäidetud. See põhjustab valgendi või pehmendi kiiret doseerimist. Ületäitmise vältimiseks mõõtke alati valgendit või pehmendit. Sulgege pesuvahendi dosaator aeglaselt.
	<p>Valgendi või pehmendi lisati otse trumlis olevale pesule.</p> <ul style="list-style-type: none"> Kasutage alati pesuvahendi dosaatorit, et valgendi või pehmendi doseeritaks programmi jooksul õigel ajal.
	<p>Rõivaid ei sorteeritud korralikult.</p> <ul style="list-style-type: none"> Peske tumedat värvi pesu alati heledast ja valgest pesust eraldi, et pesu värvi ei annaks. Ärge peske tugevalt määrduvad esemeid kunagi koos kergelt määrduvad esemetega.
Kortsumine	<p>Seadet ei tühjendata kohe.</p> <ul style="list-style-type: none"> Eemaldage esemed seadmest alati kohe pärast programmi lõppu.
	<p>Seade on ülekoormatud.</p> <ul style="list-style-type: none"> Seadme võib täis laadida, aga trummel ei tohi olla tihedalt esemeid täis. Seadme ukse peab saama kergesti sulgeda.
	<p>Kuuma ja külma vee tarnevoolikud on vahetuses.</p> <ul style="list-style-type: none"> Kuuma veega loputamisel võivad rõivad kortsuda. Kontrollige tarnevoolikute ühendusi.
	<p>Tsentrifugimise kiirus võib olla liiga suur.</p> <ul style="list-style-type: none"> Määrake tsentrifugimise kiirus vastavalt kanga tüübile.

60 VEA SELGITAMINE

Lõhn

Probleem	Võimalik põhjus ja lahendus
Kopituse või hallituse lõhn seadmes.	Trumli sisemust ei ole korralikult puhastatud. <ul style="list-style-type: none"> Käivitage funktsioon Tub Clean (Trumli puhastus) regulaarselt.
	Ebameeldiv lõhn võib esineda, kui äravooluvoolik ei ole korralikult paigaldatud, mis põhjustab sifoonimist (vee tagasivool seadme sisemusse). <ul style="list-style-type: none"> Äravooluvoolikut paigaldades jälgige, et see ei oleks keerdus ega blokeeritud.
	Kui pesuaine dosaatorit ei puhastata regulaarselt, võivad lõhnad tekkida hallitusest ja võõrainetest. <ul style="list-style-type: none"> Eemaldage ja puhastage pesuaine dosaator, eriti dosaatori ava ülemist ja alumist osa.

ezDispense

Probleem	Võimalik põhjus ja lahendus
Täitmise häire kuvatakse pesuaine/pehmeni lisamisel jätkuvalt.	Pesuaine/pehmeni on kogunenud vedeliku taseme andurile. <ul style="list-style-type: none"> Avage kambrite katted ja puhastage ezDispense kambrite sisemused sooja veega. Kasutage jääkide eemaldamiseks pehmet harja. Kui jätkuvalt kuvatakse täitmise häire, pöörduge teeninduse poole.
	Pesuaine/pehmeni kogus pole anduri poolt tuvastamiseks piisav. <ul style="list-style-type: none"> Lisage pesuainet/pehmenit kuni kambris oleva jooneni MAX.
Doseeritakse liiga palju / liiga vähe pesuainet.	Vaikimisi doseeritavad kogused võivad vajada muutmist. <ul style="list-style-type: none"> Kontrollige ja muutke vaikimisi doseeritavate koguste seadistust.
ezDispense ei doseeri pesuainet/pehmenit.	ezDispense funktsioon on välja lülitatud. <ul style="list-style-type: none"> Lülitage funktsioon ezDispense sisse.
	Ventilatsiooniavad on blokeeritud. <ul style="list-style-type: none"> Puhastage kambrite kaante ventilatsiooniavad sooja veega.
	Pesuaine või pehmeni ezDispense kambrites on kõvenenud. <ul style="list-style-type: none"> Puhastage ezDispense kambrid ja vahetage pesuaine või pehmeni.
Loputusteel on vaht ja pärast pesemist jääb pesule pesuainet.	Loputamisel kasutati pesuainet. <ul style="list-style-type: none"> Palun veenduge, et pesuainet/pehmenit hoitakse õigesti (paremal: pesuaine / vasakul: pehmeni).

Probleem	Võimalik põhjus ja lahendus
Pärast pesemist on pesul vahujääke.	<p>Peate puhastama ezDispense süsteemi sisemuse.</p> <ul style="list-style-type: none"> Kui kasutate mõlemat jaoturit vedela pesuainega, kasutage kindlasti eelnevalt funktsiooni ezDispense Nozzle Clean (ezDispense düüsi puhastus).
Pesuaine, pehmemi lekkes ezDispense kambrite kaanelt.	<p>Vajate ezDispense kambri horisontaalset hooldust.</p> <ul style="list-style-type: none"> Lekkes esinevad, kui ezDispense kamber on kaldu. Libistage ezDispense kamber aeglaselt sisse või välja ja kasutage ohutuse tagamiseks mõlemat kätt.
	<p>Kaas ei ole täielikult suletud.</p> <ul style="list-style-type: none"> Sulgege ezDispense kambrite kaaned kindlalt. Olge ettevaatlik, et vältida kaante kaotamist.

Kuivatamine

Probleem	Võimalik põhjus ja lahendus
Kuivatamise probleem	<p>Kontrollige vee pealevoolu kraani.</p> <ul style="list-style-type: none"> Ärge koormake üle. Kontrollige, kas masina äravool töötab korralikult, et vesi saaks masinatäiest väljuda. Pesu kogus on liiga väike, et seda saaks korralikult tsentrifuugida. Lisage mõned rätikud. Avage vee pealevoolu kraan.
Kuivatusaeg on liiga pikk.	<p>Ümbritsev temperatuur on liiga madal.</p> <ul style="list-style-type: none"> Veenduge, et temperatuur oleks lubatud vahemikus.
Kuivatamise töövõime on liiga madal või halb.	<p>Veevarustus ei tööta korralikult. Vett kasutatakse trumli kiufiltri automaatseks puhastamiseks kuivatamise ajal.</p> <ul style="list-style-type: none"> Veenduge, et veevarustuse kraan oleks avatud.
	<p>Vesi ei voola korralikult ära.</p> <ul style="list-style-type: none"> Veenduge, et äravoolufilter ei oleks ummistunud.
	<p>Seade on ülekoormatud.</p> <ul style="list-style-type: none"> Kontrollige valitud programmi lubatud kogust. Vajadusel lisage ajapõhise kuivatamise programm.
	<p>Tsentrifuugimise kiirus on liiga madal.</p> <ul style="list-style-type: none"> Valige maksimaalne pesemisprogramm lubatud tsentrifuugimise kiirus.
Seadme tagumisest küljest väljub sooja õhku.	<p>See seade toodab pesu kuivatamiseks sooja õhku.</p> <ul style="list-style-type: none"> See soe õhk kuivatab pesu ja väljub seadme tagumiselt küljelt.

62 VEA SELGITAMINE

WiFi

Probleem	Võimalik põhjus ja lahendus
Teie kodumasin ja nutitelefon ei ole WiFi-võrku ühendatud.	WiFi-parool, millega üritate ühendada, ei ole õige. <ul style="list-style-type: none"> Otsige üles oma nutitelefoni ühendatud WiFi-võrk ja eemaldage see, seejärel registreerige oma seade rakenduses LG ThinQ.
	Teie telefoni mobiilne andmeside on sisse lülitatud. <ul style="list-style-type: none"> Lülitage oma telefoni mobiilne andmeside välja ja registreerige seade, kasutades WiFi-võrku.
	Traadita võrgu nimi (SSID) ei ole õigesti määratud. <ul style="list-style-type: none"> Juhtmevaba võrgu nimi (SSID) peaks olema kombinatsioon ingliskeelse tähestiku tähtedest ja numbritest. (Ärge kasutage erisümboleid.)
	Ruuteri sagedus ei ole 2,4 GHz. <ul style="list-style-type: none"> Toetatakse ainult 2,4 GHz ruuteri sagedust. Seadistage juhtmevaba ruuter 2,4 GHz peale ja ühendage seade juhtmevaba ruuteriga. Ruuteri sageduse kontrollimiseks pöörduge oma internetiteenuse pakkuja või ruuteri tootja poole.
	Seadme ja ruuteri vahemaa on liiga suur. <ul style="list-style-type: none"> Kui seadme ja ruuteri vahemaa on liiga suur, võib signaal olla nõrk ja ühendus ei pruugi olla õigesti konfigureeritud. Muutke ruuteri asukohta nii, et see oleks seadmele lähemal.

Klienditeenindus

Võtke ühendust LG Electronicsi klienditeabekeskusega.

- LG Electronicsi volitatud teeninduspersonalile leidmiseks külastage meie veebisaiti aadressil **www.lg.com** ja järgige sealt leitud juhiseid.
- Omavoliline remontimine ei ole soovitatav, kuna see võib seadet täiendavalt kahjustada ja tühistab garantii.
- Määruses 2019/2023 viidatud varuosad on saadaval minimaalselt 10 aasta jooksul.



РУКОВОДСТВО ПОЛЬЗОВАТЕЛЯ

СТИРАЛЬНАЯ МАШИНА С СУШКОЙ



Перед установкой машины внимательно ознакомьтесь с настоящим руководством. Это необходимо для правильной и безопасной установки техники. После установки храните инструкцию рядом с техникой для обращения к документации по мере необходимости.

РУССКИЙ

F4DV912H2EA

www.lg.com

Copyright © 2021 LG Electronics Inc. Все права защищены.

СОДЕРЖАНИЕ

В данном руководстве могут встречаться изображения или материалы, не относящиеся к купленной вами модели.
Производитель может вносить изменения в содержание руководства.

ТЕХНИКА БЕЗОПАСНОСТИ

ПЕРЕД НАЧАЛОМ ИСПОЛЬЗОВАНИЯ ПРОЧТИТЕ ВСЕ СООТВЕТСТВУЮЩИЕ ИНСТРУКЦИИ.....	3
ОСТОРОЖНО!	3
ОХРАНА ОКРУЖАЮЩЕЙ СРЕДЫ	9

УСТАНОВКА

Компоненты и технические характеристики	12
Требования к месту установки.....	15
Распаковка устройства.....	16
Выравнивание устройства.....	17
Подключение шланга подачи воды	19
Установка сливного шланга	20

ЭКСПЛУАТАЦИЯ

Обзор правил эксплуатации.....	22
Панель управления	24
Подготовка загружаемого белья	28
Добавление моющего средства и смягчителя	29
Таблица программ	33
Программа сушки	40
Дополнительные режимы и функции	43

ИНТЕЛЛЕКТУАЛЬНЫЕ ФУНКЦИИ

Приложение LG ThinQ.....	49
Smart Diagnosis	52

ТЕХНИЧЕСКОЕ ОБСЛУЖИВАНИЕ

Очистка после каждой стирки.....	54
Периодическая очистка устройства и выполнение экстренного слива воды	55

ПОИСК И УСТРАНЕНИЕ НЕИСПРАВНОСТЕЙ

Действия перед звонком в сервисный центр.....	59
---	----

ТЕХНИКА БЕЗОПАСНОСТИ

ПЕРЕД НАЧАЛОМ ИСПОЛЬЗОВАНИЯ ПРОЧИТЕ ВСЕ СООТВЕТСТВУЮЩИЕ ИНСТРУКЦИИ

Следующие рекомендации по технике безопасности призваны предотвратить непредвиденные риски и ущерб, вызванные небезопасной, либо неверной эксплуатацией техники.

Рекомендации делятся на две категории: **ОСТОРОЖНО** и **ВНИМАНИЕ** (см. ниже).

Сообщения о соблюдении мер безопасности



Этим символом помечены действия, связанные с повышенной опасностью. Внимательно прочтите соответствующий текст и следуйте инструкциям, чтобы избежать риска.



ОСТОРОЖНО!

Означает, что несоблюдение инструкций может привести к серьезной травме или смерти.



ВНИМАНИЕ!

Означает, что несоблюдение инструкций может привести к легкой травме или к поломке изделия.

ОСТОРОЖНО!



ОСТОРОЖНО!

Чтобы снизить опасность пожара, удара током или получения травм при использовании изделия, необходимо принять следующие основные меры предосторожности.

Техническая безопасность

- Изделие разрешается использовать детям в возрасте от 8 лет и лицам со сниженными физическими или умственными способностями, болезнями органов чувств, недостаточным

4 ТЕХНИКА БЕЗОПАСНОСТИ

опытом и знаниями под присмотром или при условии их обучения безопасному использованию изделия и при условии, что они осознают имеющиеся опасности. Дети не должны играть с изделием. Без присмотра взрослых дети не должны проводить очистку и обслуживание изделия.

- Детей до 3 лет не следует допускать к изделию без постоянного присмотра.
- При повреждении шнура питания следует обратиться к производителю, в сервисный центр или к квалифицированным специалистам.
- Не закрывайте вентиляционные отверстия ковром.
- Данное устройство предназначено только для домашнего использования.
- Используйте только новый шланг или комплект шлангов, входящие в комплект поставки. Использование старых шлангов может привести к утечкам воды с последующим повреждением имущества.
- Значение давления воды должно находиться в пределах от 50 до 800 кПа.

Максимальный объем загрузки

Максимальная вместимость сухой одежды в некоторых циклах составляет **12 кг для стирки/8 кг для Сушка.**

Рекомендуемая максимальная производительность для каждой программы стирки может отличаться. Чтобы добиться хороших результатов сушки, обратитесь к разделу **Таблица программ** в главе **ЭКСПЛУАТАЦИЯ** для получения дополнительной информации.

Техника безопасности при пользовании сушильным барабаном

- Не сушите в машине грязные вещи.
- Перед началом сушки в машине загрязненные вещи, в частности, пищевым маслом, растительным маслом, ацетоном,

спиртом, бензином, керосином, пятновыводителем, смолой, воском или растворителями воска, нужно выстирать с увеличенным количеством стирального порошка.

- Машину можно отключать до завершения цикла сушки только в том случае, если есть возможность быстро вынуть и разложить все вещи, чтобы исключить перегрев.
- В данной машине не следует сушить изделия из пенорезины (латексной резины), шапочки для душа, влагонепроницаемые ткани, изделия из тканей с резиновым покрытием, одежду или подушки с пенорезиновыми вставками.
- Кондиционеры для ткани или другие подобные средства следует использовать согласно инструкциям по эксплуатации.
- Перед сушкой выньте все из карманов одежды (например, зажигалки и спички).
- В машине не следует сушить вещи, при стирке которых использовались промышленные чистящие химикаты.

Установка

- Категорически запрещается использовать поврежденное, неисправное, частично разобранное изделие, с отсутствующими или сломанными деталями (включая поврежденный кабель питания или вилку).
- Для безопасной транспортировки данного устройства требуются два человека или более.
- Не устанавливайте устройство в местах с высокой влажностью или большим количеством пыли. Не устанавливайте и не храните устройство вне помещений или в местах, подверженных прямому воздействию погодных условий (прямому солнечному свету, ветру, дождю или температуре ниже нуля градусов).
- Вилка питания должна быть полностью вставлена в розетку.
- Не подключайте прибор через многоместную розетку, удлинитель или адаптер.

6 ТЕХНИКА БЕЗОПАСНОСТИ

- Не изменяйте конструкцию вилки электропитания, поставляемой вместе с данным прибором. Если она не подходит к розетке, вызовите квалифицированного электрика для установки нужной розетки.
- Устройство снабжено кабелем электропитания с жилой заземления оборудования и вилкой с заземляющим контактом (штырьком заземления). Вилку следует подключать к правильно установленной и заземленной согласно местным нормам и правилам розетке.
- Неправильное подключение проводника заземления создает опасность удара током. При возникновении сомнений относительно надежности заземления машины проконсультируйтесь с квалифицированным электриком или мастером по техническому обслуживанию.
- Данная машина не должна устанавливаться за запираемой дверью, сдвижной дверью или дверью с петлями на стороне, противоположной петлям дверцы этой машины. Это гарантирует полное открытие дверцы машины.

Эксплуатация

- При управлении машиной не используйте острые предметы для нажатия на панель управления.
- Снимать панели с машины и разбирать ее запрещено.
- Запрещается выполнять ремонт или замену любых деталей данной машины. Все работы по ремонту и обслуживанию должны выполняться квалифицированным мастером по техническому обслуживанию, если иное не указано в данном руководстве пользователя. Используйте только разрешенные запчасти завода-изготовителя.
- Не нажимайте на открытую дверцу машины слишком сильно.
- Не помещайте животных внутрь изделия.
- Данная машина предназначена для стирки одежды или постельного белья. Запрещается стирка любых других предметов, включая ковры, половики, обувь, коврики для домашних животных и мягкие игрушки.

- Следите за тем, чтобы под изделием и вокруг него не было горючих материалов, например пуха, бумаги, тряпок, химикатов и т. д.
- Не оставляйте дверцу машины открытой. Дети могут повиснуть на ней или залезть внутрь, что приведет к получению травм или повреждению машины.
- Не кладите внутрь, не стирайте и не сушите вещи, очищенные, смоченные, замоченные или забрызганные горючими либо взрывоопасными веществами (например, воском, очистителем воска, маслом, краской, бензином, обезжиривателями, растворителями для химчистки, керосином, газOLIном, пятновыводителями, скипидаром, растительным маслом, кулинарным жиром, ацетоном, спиртом и т. д.). Несоблюдение данного требования может привести к пожару или взрыву.
- Запрещается использовать или хранить легковоспламеняющиеся или горючие вещества (эфир, бензол, спирт, химические вещества, сжиженный нефтяной газ, бензин, растворитель, топливо, дезинсекционные средства, освежители воздуха, косметические средства и т. д.) вблизи устройства.
- Категорически запрещается прикасаться ко внутренним частям работающей машины. Дождитесь полной остановки барабана.
- Не касайтесь дверцы при выполнении программы с высокой температурой.
- В случае обнаружения утечки воды из устройства отключите его от электросети и обратитесь в центр поддержки клиентов компании LG Electronics.
- Закройте краны подачи воды, чтобы сбросить давление в шлангах и вентилях и свести к минимуму риск утечки в случае поломки устройства или разрыва шлангов. Проверьте состояние шлангов подачи воды: возможно, их потребуется заменить через 5 лет после начала эксплуатации устройства.
- Если в доме выявлена утечка газа (изобутан, пропан, природный газ и т. п.), не касайтесь устройства или вилки электропитания и немедленно проветрите помещение.

8 ТЕХНИКА БЕЗОПАСНОСТИ

- Если в холодное время года сливной, либо впускной шланг замерзнут, то перед использованием необходимо дать им оттаять.
- Храните моющие средства, кондиционеры для белья и отбеливатели в недоступном для детей месте.
- Не прикасайтесь к вилке электропитания или кнопкам управления устройством мокрыми руками.
- Не перегибайте кабель питания слишком сильно и не помещайте на него тяжелые предметы.
- Не касайтесь воды, которая сливается из прибора во время стирки.
- Убедитесь в исправности системы слива воды. В случае неисправности этой системы вода может залить пол.
- При значительной разнице температур окружающего воздуха и воды может образоваться конденсат, при этом пол может быть влажным.
- Очистите контакты вилки питания от грязи и пыли.

Обслуживание

- Перед чисткой машины отсоедините ее от сети электропитания. Установка управления в положение «ВЫКЛ.» или в режим ожидания не отсоединяет эту машину от сети электропитания.
- После полного удаления влаги и пыли аккуратно вставьте вилку электропитания в розетку.
- При очистке не распыляйте воду на наружную или внутреннюю поверхность устройства.
- Никогда не тяните за кабель питания устройства, чтобы извлечь вилку питания из розетки электросети. Извлекая вилку, надежно удерживайте ее в руке, не допуская перекосов.
- Демонтаж, ремонт или модификации данного устройства должны выполняться только квалифицированными специалистами LG Electronics. Если вы хотите переместить устройство на новое место, обратитесь в центр поддержки клиентов LG Electronics.

Утилизация

- Перед утилизацией машину нужно отключить от розетки. Обрежьте кабель сразу за машиной, чтобы предотвратить ее дальнейшее использование.
- Утилизируйте упаковочные материалы (например, пластиковые пакеты и пенопласт) в местах, недоступных для детей. Упаковочные материалы могут стать причиной удушья.
- Перед утилизацией этой машины снимите ее дверцу, чтобы дети или небольшие животные не оказались заперты внутри.

ОХРАНА ОКРУЖАЮЩЕЙ СРЕДЫ

Экологические и экономические советы

Потребление энергии и воды

- Вес загруженного белья может влиять на потребление воды и расход электроэнергии. Чтобы использовать прибор максимально эффективно, загружайте максимально допустимое количество сухого белья для конкретной программы.
- С точки зрения энергопотребления наиболее эффективны те программы, которые работают при более низких температурах и более длительной продолжительности.
- Шум и содержание остаточной влаги зависят от скорости отжима: чем выше скорость на этапе отжима, тем выше шум и ниже содержание остаточной влаги.
- Равномерная загрузка белья до указанного производителем объема загрузки для соответствующих программ будет способствовать экономии энергии и воды.
- При стирке меньшего количества белья система автоматического распознавания нагрузки поможет уменьшить потребление воды и расход электроэнергии.
- Для небольшого объема слегка загрязненного белья используйте программу ускоренной стирки.
- Моющие средства, используемые в прохладной воде, могут быть такими же эффективными и при более низкой температуре

10 ТЕХНИКА БЕЗОПАСНОСТИ

(около 20 °С). При использовании температуры 20 °С будет израсходовано меньше электроэнергии, чем при температуре 30 °С или выше.

Моющее средство

- Моющее средство выбирается с учетом типа, цвета, степени загрязнения ткани и температуры стирки. Кроме того, его следует использовать в соответствии с инструкцией производителя. Выбирайте моющие средства, предназначенные для использования со стиральными машинами барабанного типа (с фронтальной загрузкой).
- Количество моющего средства уменьшается в соответствии с уменьшением объема загружаемого белья.
 - Частичная загрузка: 1/2 нормального количества белья.
 - Минимальная загрузка: 1/3 полной загрузки.

Выбор дополнительных режимов и функций

- Выберите температуру воды, подходящую для загруженного белья. Для получения оптимального результата следуйте рекомендациям на ярлыках одежды.
- Режим предварительной стирки рекомендуется использовать при стирке белья с высокой степенью загрязнения.

При использовании программы сушки

- Если сушка будет производиться в машине, для экономии электроэнергии следует выбирать по возможности самую высокую скорость отжима для конкретной программы.
- Для наиболее равномерной сушки все вещи должны быть сходной толщины и из сходных материалов.
- Если выбрать только сушку, для экономии энергии автоматически включится отжим.

Утилизация старого оборудования



- Этот перечеркнутый символ мусорной корзины указывает на то, что отработанные электрические и электронные изделия (WEEE) следует утилизировать отдельно от бытовых отходов.
- Старые электрические изделия могут содержать опасные вещества, поэтому правильная утилизация старой техники поможет предотвратить возможные негативные последствия для окружающей среды и здоровья человека. Старая техника может содержать детали, которые могут быть повторно использованы для ремонта других изделий, а также другие ценные материалы, которые можно переработать, чтобы сохранить ограниченные ресурсы.
- Вы можете отнести свое устройство в магазин, где оно было приобретено, либо связаться с органами местного самоуправления для получения подробных сведений о ближайшем пункте приема отходов электрического и электронного оборудования (WEEE). Для получения актуальной информации относительно вашей страны обращайтесь по адресу: www.lg.com/global/recycling

12 УСТАНОВКА

УСТАНОВКА**Компоненты и
технические
характеристики****ПРИМЕЧАНИЕ**

- Внешний вид и технические характеристики могут изменяться без предупреждения с целью улучшения качества машины.

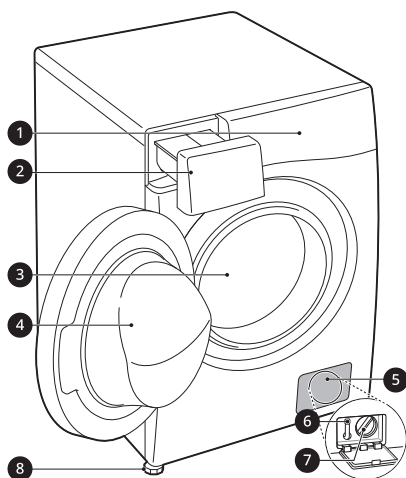
Вид спереди

- ❶ Панель управления
- ❷ Лоток для моющих средств
- ❸ Барабан
- ❹ Дверца
- ❺ Крышка
- ❻ Пробка сливного отверстия
- ❼ Фильтр сливного насоса
- ❽ Регулируемая ножка

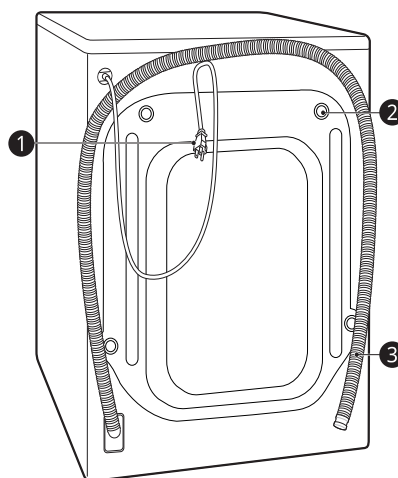
Вид сзади

- ❶ Вилка питания
- ❷ Транспортировочные болты
- ❸ Сливной шланг

Технические характеристики

Модель	F4DV912H2EA
Источник питания	220-240 В~, 50 Гц
Масса машины	78 кг

РУССКИЙ

Размеры(мм)

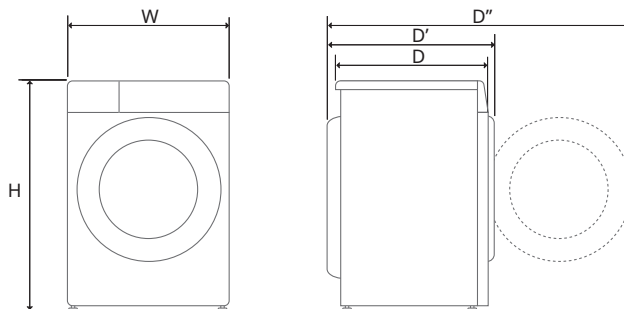



W	600	D	615	D''	1145
H	850	D'	655		

14 УСТАНОВКА

Аксессуары

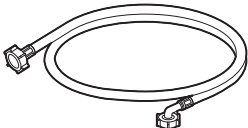
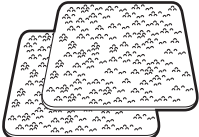
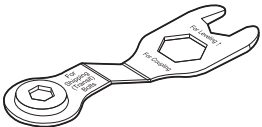
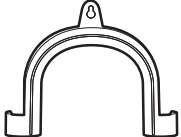
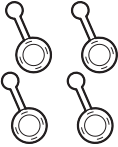
*1 Аксессуары могут отличаться в зависимости от приобретенной модели.

 <p>Шланг подачи холодной воды</p>	 <p>Противоскользящие листы*1</p>
 <p>Ключ</p>	 <p>Полукруглый кронштейн для крепления сливного шланга</p>
 <p>Заглушки отверстий для транспортировочных болтов</p>	 <p>Крепление сливного шланга*1</p>

Требования к месту установки

Чтобы установить устройство в надлежащем месте, перед его установкой ознакомьтесь с приведенными ниже указаниями.

Место установки

- Для минимизации вибраций во время цикла отжима устройство необходимо устанавливать на ровный прочный пол. Предпочтительным является бетонный пол, поскольку он меньше подвержен вибрациям, возникающим во время цикла отжима, чем деревянные полы или полы с ковровым покрытием.
- Если стиральную машину невозможно установить на достаточном расстоянии от газовой плиты или угольной печи, следует проложить изоляцию (850 X 600 мм), покрытую алюминиевой фольгой на стороне, обращенной к плите или печи, между двумя устройствами.
- Устанавливайте машину так, чтобы обеспечить легкий доступ мастера по ремонту в случае поломки.
- Для обеспечения устойчивости устройства во время установки отрегулируйте все четыре ножки с помощью ключа для транспортировочных болтов.

Установка на пол

Минимальные зазоры, необходимые для подключения шлангов подачи воды и сливного шланга, а также для циркуляции воздуха, составляют 20 мм до боковых панелей и 100 мм до задней панели устройства. Данные значения могут быть увеличены при установке

устройства вблизи стен, дверей или напольных плинтусов.

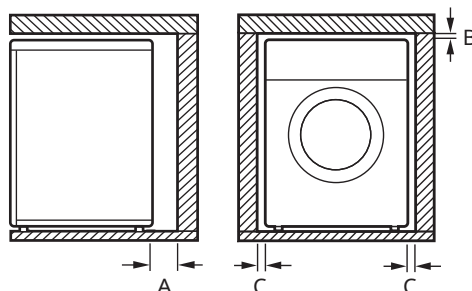

РУССКИЙ

Index	Зазор (мм)
A	100
B	5
C	20

⚠ ОСТОРОЖНО!

- Данная машина предназначена для бытового использования и не должна использоваться в транспортных средствах.

ПРИМЕЧАНИЕ

- Ни в коем случае не пытайтесь компенсировать неровности пола уложенными под машину досками, картоном и т. д.

Деревянные полы (перекрытия без промежуточных опор)

В случае установки устройства на деревянном полу необходимо использовать резиновые колпачки, чтобы избежать избыточной вибрации и нарушения равновесия. Деревянные полы или перекрытия без промежуточных опор могут стать причиной возникновения избыточных вибраций и

16 УСТАНОВКА

нарушения равновесия, неисправностей и неправильной работы устройства.

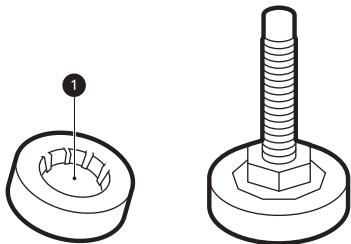

- Во избежание вибрации мы рекомендуем надеть на каждую ножку устройства резиновый колпачок ❶ толщиной не менее 15 мм и прикрепить ножки винтами как минимум к двум балкам пола.
- Если возможно, установите машину в одном из углов комнаты, где пол обладает наибольшей устойчивостью.
- Установите резиновые колпачки, чтобы снизить вибрацию.

⚠ ВНИМАНИЕ!

- При установке прибора на неустойчивом покрытии (например, на деревянном полу) какие-либо возникшие при этом повреждения не покрываются гарантией.

ПРИМЕЧАНИЕ

- Резиновые колпачки (номер детали **4620ER4002B**) можно приобрести в сервисном центре компании LG Electronics.

Вентиляция

- Убедитесь, что коврики и другие покрытия не мешают циркуляции воздуха вокруг машины.

Температура окружающей среды

- Не устанавливайте стиральную машину в помещениях, где температура может опускаться ниже нуля. Замерзшие шланги

могут разорваться под давлением льда. При температуре ниже точки замерзания возможно повреждение электронного блока управления.

- Если машина доставляется зимой при температуре ниже нуля, перед вводом в эксплуатацию оставьте ее на несколько часов при комнатной температуре.

Подключение к электросети

- Не используйте удлинитель или тройник.
- После использования обязательно отключите машину от розетки и перекройте подачу воды.
- Подключите машину к розетке, имеющей контакт заземления согласно действующим правилам установки электрооборудования.
- Машину нужно установить так, чтобы обеспечить удобный доступ к вилке.
- Розетка электросети должна находиться слева или справа на расстоянии не более 1 метра от устройства.

⚠ ОСТОРОЖНО!

- К ремонту устройства допускается только квалифицированный персонал. Выполнение ремонта лицами, не обладающими достаточной квалификацией и опытом, может привести к травме или серьезной неполадке. Обратитесь в ближайший сервисный центр LG.
- Вилку следует подключать к правильно установленной и заземленной согласно региональным нормам и правилам розетке.

Распаковка устройства

Снятие устройства с пенопластовой подложки

- * Аксессуары могут изменяться в зависимости от приобретенной модели.

После удаления коробки и упаковочного материала необходимо поднять устройство с пенопластовой подложки.

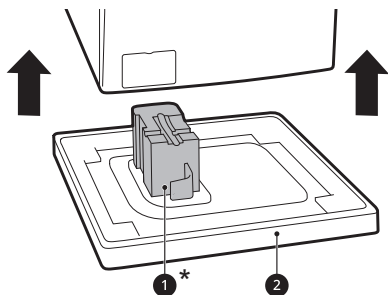

- Убедитесь, что опора барабана **1*** отсоединилась вместе с подложкой, а не застряла в нижней части устройства.
- Если потребуется положить устройство, чтобы снять картонную подложку **2**, обязательно обеспечьте защиту соответствующей боковой стенки и аккуратно положите устройство на бок. Укладывать устройство на переднюю или заднюю поверхность запрещено.

Извлечение транспортировочных болтовых соединений

Во избежание избыточных вибраций и повреждений устройства извлеките транспортировочные болты и крепления.

- 1 Начиная с двух нижних транспортировочных болтов **1**, с помощью ключа (входит в комплект) полностью открутите все транспортировочные болты, поворачивая их против часовой стрелки.

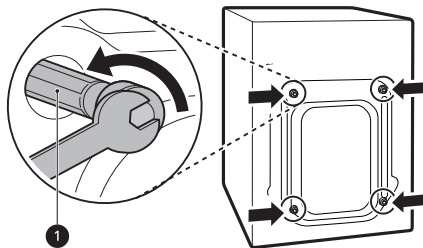

- 2 Извлеките болты, слегка раскачивая и вытягивая их наружу.

- 3 Установите в отверстия заглушки.

- Найдите крышки отверстий **2**, входящие в комплект аксессуаров или прикрепленные к задней панели.

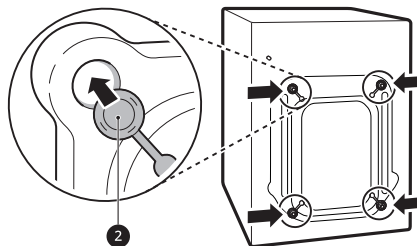

ПРИМЕЧАНИЕ

- Сохраните транспортировочные болты и крепления: они понадобятся вам позднее.
- Во избежание поломки осуществляйте транспортировку устройства в соответствии со следующими требованиями.
 - Транспортировочные болты должны быть установлены.
 - Шнур питания должен быть закреплен на задней панели устройства.

Выравнивание устройства

Проверка выравнивания

При надавливании на края верхней панели по диагонали машина не должна подниматься и опускаться (проверить в обоих направлениях).

- Если при надавливании на края верхней панели по диагонали машина качается, следует снова отрегулировать ножки.
- После установки убедитесь, что устройство идеально выровнено.

18 УСТАНОВКА

ПРИМЕЧАНИЕ

- Деревянные полы или перекрытия без промежуточных опор могут стать причиной избыточной вибрации и нарушения равновесия устройства. Во избежание избыточных шумов или вибраций рекомендуется укрепить пол или установить дополнительные опоры.

Регулировка и выравнивание ножек

При установке устройство должно быть правильно выровнено по высоте. Неправильное выравнивание по высоте может стать причиной ненадлежащей работы и повреждений устройства.

- 1 Поверните регулируемые ножки устройства, чтобы компенсировать неровности пола.
 - Не подкладывайте кусочки дерева и других материалов под ножки устройства.
 - Убедитесь, что все четыре ножки устройства касаются пола и установлены устойчиво.

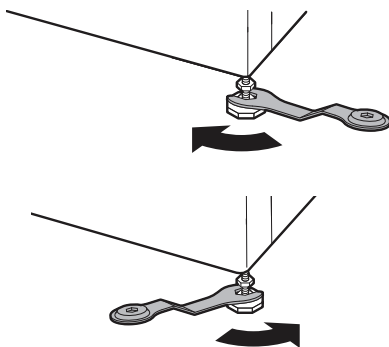

ПРИМЕЧАНИЕ

- Не устанавливайте стиральную машину на подиум, стелж или иную опору, приподнятую над уровнем пола, если она не произведена LG Electronics специально для использования с этой моделью.

- 2 Убедитесь, что машина идеально выровнена с помощью спиртового уровня **1**.

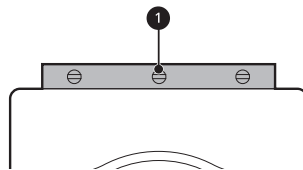

- 3 Зафиксируйте регулируемые ножки с помощью стопорных гаек **2**, закрутив их против часовой стрелки до основания устройства.

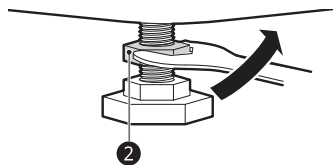

- 4 Убедитесь, что все стопорные гайки в нижней части машины надежно затянуты.

ПРИМЕЧАНИЕ

- Правильное размещение и выравнивание устройства гарантирует длительную, стабильную и надежную работу.
- Устройство должно стоять абсолютно горизонтально и устойчиво на твердом ровном полу.
- Оно не должно качаться из стороны в сторону под нагрузкой.
- Не допускайте попадания влаги на ножки стиральной машины. В противном случае может возникнуть вибрация или шум.

Использование противоскользящих листов

Работа этой функции может отличаться в зависимости от приобретенной модели. Установка устройства на скользкой поверхности может привести к избыточной вибрации. При неудачном выравнивании

может возникнуть шум и вибрация. В этом случае установите под регулировочные ножки противоскользящие листы и отрегулируйте уровень.

- 1 Вымойте пол перед установкой противоскользящих листов.
 - Удалите посторонние предметы и влагу сухой тряпкой. Если останется влага, противоскользящие листы могут скользить по полу.
- 2 После установки устройства в предусмотренное место отрегулируйте его уровень.
- 3 Положите противоскользящие листы клейкой стороной ❶ на пол.
 - Наиболее эффективно устанавливайте противоскользящие листы под передние ножки. Но если это представляется затруднительным, то разместите листы под задними ножками.

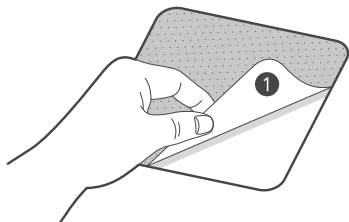

- 4 Установите устройство на противоскользящие листы.
 - Не прикрепляйте противоскользящие листы клейкой стороной ❶ к ножкам устройства.

ПРИМЕЧАНИЕ

- Дополнительные противоскользящие листы можно приобрести в сервисном центре компании LG Electronics.

Подключение шланга подачи воды

Примечание по подключению

- Давление подачи воды должно находиться в пределах от **50 кПа** до **800 кПа** (0,5–8,0 кгс/см²). Если давление подачи воды превышает **800 кПа**, необходимо установить устройство для снижения давления подачи.
- Периодически проверяйте состояние шланга подачи воды, при необходимости замените его.

ПРИМЕЧАНИЕ

- Не перетягивайте шланг подачи воды и не используйте механические устройства для затягивания вентилях подачи воды.
- Для подключения подачи воды дополнительная защита от противотока воды не требуется.

Проверка резинового уплотнения

К шлангам подачи воды прилегают два резиновых уплотнения ❶. Они предназначены для предотвращения утечек воды. Убедитесь, что соединение с кранами достаточно герметичное.

- Не используйте механические приспособления для уплотнения шланга подачи воды. Изогнутый конец шланга подачи воды должен быть подключен к устройству.

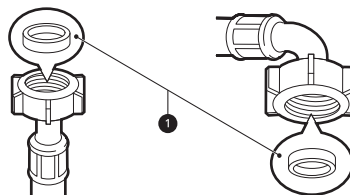

20 УСТАНОВКА

Подключение шланга к водопроводному крану

Подключение винтового шланга к крану с резьбой

Закрутите шланг подачи воды в водопроводный кран. Затяните соединение вручную, используя мягкую ткань. Во избежание перетягивания не используйте какие-либо механические инструменты.

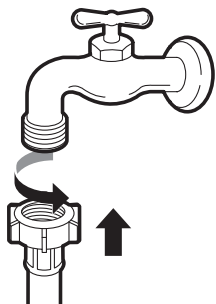

ПРИМЕЧАНИЕ

- Подключив шланг подачи воды к водопроводному крану, откройте кран, чтобы удалить посторонние вещества (грязь, песок, опилки и т. д.) из линий подачи воды. Слейте воду в ведро и проверьте температуру.

Подключение шланга к устройству

Закрутите шланг подводы воды в клапан подачи воды расположенному в задней части устройства.

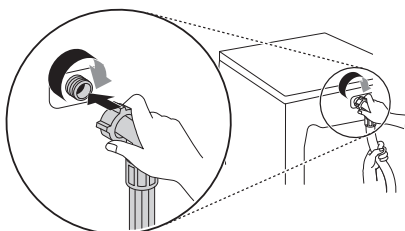

- Если модель оснащается только одним подающим вентилем, не подключайте

горячую воду. Подключайте только холодную воду.

ПРИМЕЧАНИЕ

- Если после подключения возникла утечка воды через шланг, повторите процедуру. Используйте обычный кран подачи воды. Если кран квадратной формы либо слишком велик, следует вынуть направляющую перед установкой крана в адаптер.
- Убедитесь, что шланг не перекручен или не пережат.

Установка сливного шланга

Установка сливного шланга с полукруглым кронштейном

Сливной шланг нельзя устанавливать выше **100 см** от пола. В противном случае вода не будет сливаться из устройства или будет сливаться медленно.

- Правильное крепление сливного шланга предотвратит повреждение пола при утечке.

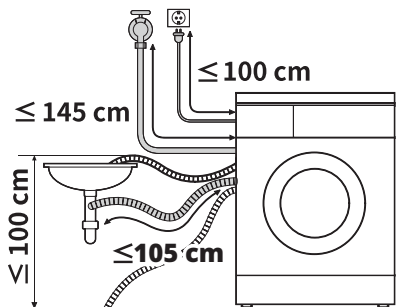

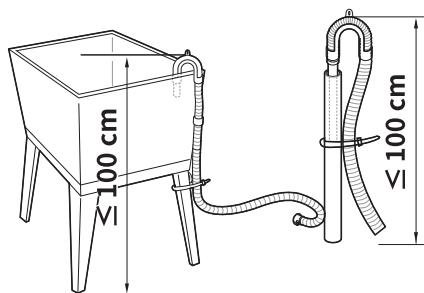

- Если сливной шланг слишком длинный, не вталкивайте его в устройство. Это может привести к повышенному шуму.
- При соединении с раковиной сливной шланг следует надежно закрепить на цепочку.

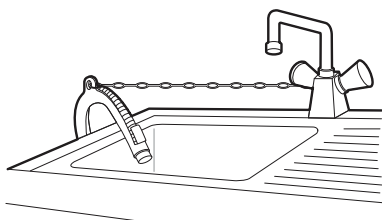

22 ЭКСПЛУАТАЦИЯ

ЭКСПЛУАТАЦИЯ

Обзор правил эксплуатации

Использование машины

Перед выполнением первой стирки выберите программу **Cotton (Хлопок)** и добавьте половину требуемого объема средства для стирки. Запустите машину без белья. Это удалит из барабана возможный осадок и воду, которые могли остаться там при производстве.

- 1 Рассортируйте одежду по типу ткани, типу загрязнения, цвету и размеру по необходимости.

- 2 Откройте дверцу и загрузите вещи в машину.

⚠ ВНИМАНИЕ!

- Прежде чем закрывать дверцу стиральной машины, убедитесь, что загруженное белье полностью находится внутри барабана и не нависает над резиновым уплотнением дверцы, где оно может быть защемлено. В противном случае это может привести к повреждению резинового уплотнения дверцы и одежды.

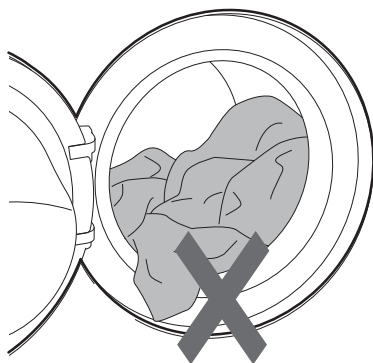

- 3 Закройте дверцу.

⚠ ВНИМАНИЕ!

- Во избежание повреждения одежды и уплотнения дверцы уберите белье с резинового уплотнения.

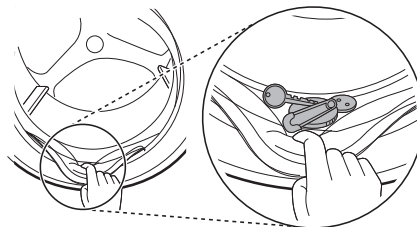

- 4 Добавление чистящих или моющих средств и кондиционера для белья.

- Добавьте нужное количество моющего средства в раздаточный лоток. При необходимости добавьте в соответствующие секции кондиционер для белья.

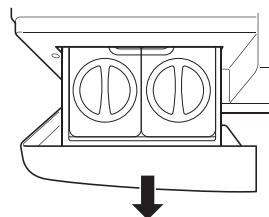

- 5 Чтобы включить устройство, нажмите кнопку **Питание**.



- 6 Выберите необходимый цикл стирки.
 - Несколько раз нажмите кнопку выбора циклов или поверните переключатель

циклов, пока не будет выбран требуемый цикл.

- Выберите температуру стирки и скорость отжима. Обратите внимание на бирки, содержащие инструкции по уходу за одеждой.

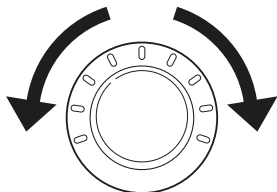

7 Запуск стирки.

- Для того чтобы запустить цикл стирки, нажмите кнопку **Пуск/Пауза**. Машина в течение короткого времени будет перемешивать загруженное белье без воды, чтобы измерить его массу. Если кнопка **Пуск/Пауза** не будет нажата в течение определенного времени, устройство будет выключено, а все настройки сбросятся.

ПРИМЕЧАНИЕ

- В следующем случае дверца не откроется даже при остановке программы стирки или выключении стиральной машины.
 - Если в стиральной машине запущена программа стирки и барабан наполнен водой, дверца не откроется до полного слива воды из стиральной машины во избежание затопления.

8 Завершение стирки.

- По завершении цикла прозвучит мелодия. Немедленно извлеките одежду из машины, чтобы снизить степень помнятости.

24 ЭКСПЛУАТАЦИЯ

Панель управления

Панель управления может отличаться в зависимости от модели стиральной машины.

Элементы панели управления

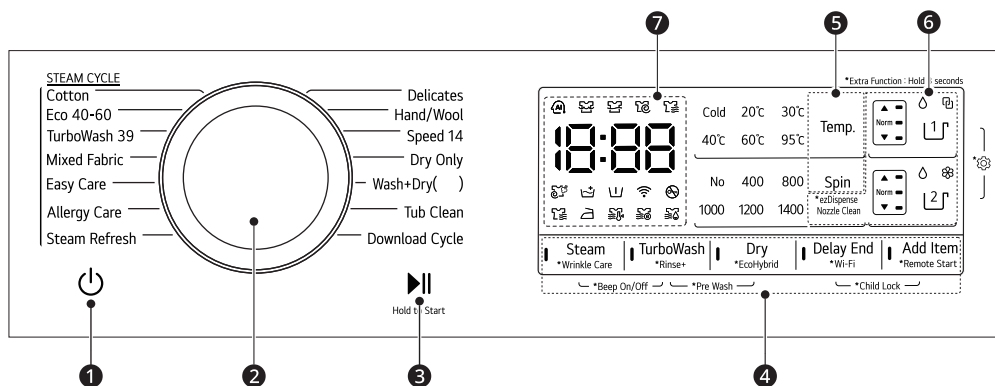





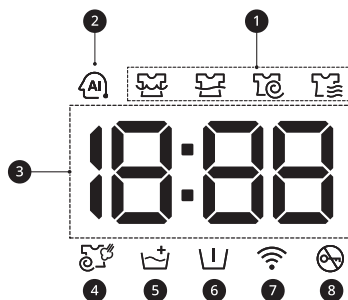

Описание	
1	<p>Кнопка включения/отключения питания Питание</p> <ul style="list-style-type: none"> Нажмите на эту кнопку, чтобы включить стиральную машину.
2	<p>Переключатель программ</p> <ul style="list-style-type: none"> Программы предназначены для разных типов тканей. Выбранную программу показывает световой индикатор. <p>ПРИМЕЧАНИЕ</p> <ul style="list-style-type: none"> Wash+Dry (Стирка+Сушка)(): () указывает объем сушки, который отличается для разных моделей.
3	<p>Кнопка Пуск/Пауза</p> <ul style="list-style-type: none"> Кнопка предназначена для запуска или приостановки программы стирки. Если программу стирки нужно приостановить, нажмите эту кнопку.

	Описание
4	<p>Дополнительные режимы и функции</p> <ul style="list-style-type: none"> • Чтобы воспользоваться дополнительными функциями, нажмите и удерживайте соответствующую кнопку в течение 3 секунд. На дисплее появится соответствующий символ. • Дополнительные опции будут подсвечиваться на дисплее после выбора. <p>Remote Start (Удаленный старт) Вы можете использовать приложение LG ThinQ, чтобы удаленно управлять устройством с помощью своего смартфона.</p> <ul style="list-style-type: none"> • Чтобы использовать эту функцию, см. ИНТЕЛЛЕКТУАЛЬНЫЕ ФУНКЦИИ. <p>Wi-Fi Нажмите на кнопку Delay End (Таймер) и удерживайте ее в течение 3 секунд, чтобы подключить устройство к приложению LG ThinQ.</p>
5	<p>Кнопки выбора параметров программы стирки Используйте кнопки для регулировки температуры воды или скорости вращения барабана для выбранной программы.</p> <ul style="list-style-type: none"> • Соответствующие настройки отображаются на дисплее. • Нажмите на кнопку соответствующей функции, чтобы изменить настройки.
6	<p>Кнопки на лотке ezDispense</p> <ul style="list-style-type: none"> • Нажмите кнопку Dispenser 1 или Dispenser 2 для выбора функции ezDispense. • Загорится светодиодный индикатор, указывающий на тип и объем выбранного моющего средства. • Если объема моющего средства или кондиционера недостаточно: <ul style="list-style-type: none"> - При нажатии кнопки Питание: светодиодный индикатор начнет мигать и прозвучит звуковой сигнал. - Во время работы прибора: светодиодный индикатор будет мигать. <p>ezDispense Nozzle Clean (чистка форсунок ezDispense)</p> <ul style="list-style-type: none"> • Нажмите и удерживайте кнопку Spin (Отжим) в течение 3 секунд для включения функции ezDispense Nozzle Clean (чистка форсунок ezDispense). Используйте эту функцию, чтобы изменить тип моющего средства или кондиционера. Эта функция удаляет остатки моющего средства или кондиционера в шланге, подключенном к ezDispense (при смене типа моющего средства или кондиционера).
7	<p>Дисплей</p> <ul style="list-style-type: none"> • На дисплее отображаются настройки, приблизительное оставшееся время стирки, функции и сообщения о состоянии машины. При включении устройства на дисплее отображаются настройки по умолчанию. • В процессе автоматического определения веса загруженного белья дисплей панели управления будет мигать.

26 ЭКСПЛУАТАЦИЯ

Отображение времени и состояния



	Описание
①	<p>Индикаторы состояния выполнения программы</p> <ul style="list-style-type: none"> В процессе выполнения программы стирки светодиодный индикатор активной стадии стирки будет мигать, а остальные светодиодные индикаторы будут гореть непрерывно. После завершения стадии стирки соответствующий светодиодный индикатор выключится. Если цикл стирки будет приостановлен, светодиодный индикатор активной стадии стирки перестанет мигать.
②	<p>AI DD</p> <ul style="list-style-type: none"> Функция AI DD  обеспечивает необходимые параметры вращения барабана после завершения определения объема загрузки. Функция  активируется, когда выбраны и выполняются программы Cotton (Хлопок), Mixed Fabric (Смешанная) и Easy Care (Повседневная). <ul style="list-style-type: none"> При избытке моющего средства образуется слишком много пены, что препятствует качественному применению функции AI DD.
③	<p>Приблизительное оставшееся время</p> <ul style="list-style-type: none"> После выбора программы стирки на дисплее отображается время выполнения выбранной программы, заданное по умолчанию. При выборе дополнительных функций время может изменяться. Если на экране отображается значок ---, после автоматического определения объема загрузки на дисплее будет отображаться время выполнения программы. Это не является неисправностью. Отображающееся время является приблизительным. Это значение определено для стандартных условий стирки. Фактическое время также зависит от некоторых внешних факторов (веса белья, температуры окружающего воздуха, температуры подаваемой воды и т. д.).
④	Значок  отображается, когда в программе используется пар.
⑤	Значок  отображается, если активирована функция Rinse+ (Полоскание+) .
⑥	Значок  отображается, если активирована функция Pre Wash (Предв. стирка) .
⑦	Значок  отображается, если устройство подключено к домашней сети Wi-Fi.

	Описание
8	Символ  отображается в момент запуска программы, если дверь стиральной машины заблокирована.

РУССКИЙ

28 ЭКСПЛУАТАЦИЯ

Подготовка загружаемого белья

Для получения оптимального результата стирки рассортируйте белье, после чего подготовьте его в соответствии с символами на бирках с инструкциями по уходу.



Сортировка одежды

- Для большей эффективности стирки рассортируйте одежду в соответствии с инструкциями по уходу, типом материала и рекомендуемой температурой стирки. Установите скорость или интенсивность отжима в соответствии с типом ткани.
- Загрязнение (сильное, обычное, легкое): рассортируйте вещи по степени загрязнения. По возможности не стирайте очень грязные вещи с менее загрязненными.
- Цвет (белый, светлый, темный): стирайте темные и цветные вещи отдельно от белых и светлых. В противном случае более светлые вещи могут окраситься или потерять свой цвет.
- Ворс (ворсистые вещи, собирающие ворс вещи): стирайте ворсистые и собирающие ворс вещи отдельно. Ворсистые вещи могут оставить ворс на других вещах.

Проверка бирок с инструкциями по уходу за одеждой

Символы указывают на состав ткани и содержат рекомендации по стирке.

Символы на бирках с инструкциями по уходу

Символ	Рекомендации по стирке / тип ткани
	<ul style="list-style-type: none"> • Нормальная стирка • Хлопок, смешанные ткани
	<ul style="list-style-type: none"> • Повседневная • Синтетика, смешанные ткани

Символ	Рекомендации по стирке / тип ткани
	<ul style="list-style-type: none"> • Специальная деликатная стирка • Деликатные ткани
	<ul style="list-style-type: none"> • Только ручная стирка • Шерсть, шелк
	<ul style="list-style-type: none"> • Не стирать

ПРИМЕЧАНИЕ

- Линии под символами указывают на тип ткани и максимальную допустимую механическую нагрузку.

Проверка одежды перед загрузкой

- Стирайте крупные и мелкие вещи вместе. крупные вещи загрузите первыми.
- Крупных вещей должно быть не больше половины от общего объема стирки. Во избежание несбалансированной загрузки, не рекомендуется стирать вещи по одной. Следует добавить одну-две похожие вещи.
- Проверьте карманы и убедитесь, что они пустые. Гвозди, закладка, спички, ручки, монеты, ключи и прочее могут повредить стиральную машину и одежду.

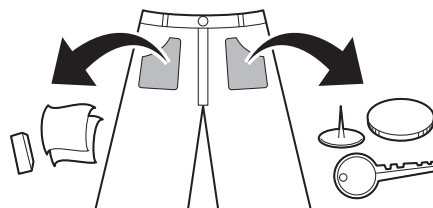

- Стирайте деликатные вещи (чулки, бюстгалтеры на косточках) в специальной сетке.
- Застегните молнии, крючки, завяжите шнурки во избежание зацепок.

- Предварительно нанесите на пятна небольшое количество разведенного в воде моющего средства для лучшего отстирывания.

Добавление моющего средства и смягчителя

Дозирование моющего средства

- Моющее средство используется согласно инструкции производителя и выбирается с учетом типа, цвета, степени загрязнения ткани и температуры стирки. Выбирайте моющие средства, предназначенные для использования с барабанными стиральными машинами (с фронтальной загрузкой).
- Если пены слишком много, уменьшите количество моющего средства.
- При избытке моющего средства образуется слишком много пены, которая снижает качество стирки и перегружает двигатель.
- При использовании жидкого моющего средства следуйте рекомендациям производителя.
- Если программа будет запущена сразу, можно налить жидкое средство непосредственно в главный лоток для моющих средств.
- При выборе опции **Pre Wash (Предв. стирка)** после добавления моющего средства прямо в барабан оно может быть вымыто, что снизит качество стирки. Для получения наилучших результатов используйте опцию **Pre Wash (Предв. стирка)** с функцией **ezDispense**. Запрещено использовать основной лоток для распределения моющего средства при предварительной стирке.
- Количество добавляемого моющего средства зависит от температуры воды, жесткости воды, размера и уровня загрязнения вещей. Для оптимального результата не добавляйте слишком много моющего средства. В противном случае пены может быть слишком много.
- При выборе моющего средства и температуры воды руководствуйтесь инструкциями, указанными на ярлыках предметов одежды.
- Для каждого типа одежды используйте соответствующее моющее средство.
 - Жидкое моющее средство обычно предназначено для какого-либо определенного типа одежды: для цветных тканей, шерсти, деликатных или темных тканей.
 - Стиральные порошки подходят для всех типов тканей.
 - Для более эффективной стирки белой и неяркой одежды используйте стиральный порошок с отбеливателем.
 - Моющее средство вымывается из раздаточного устройства в начале цикла стирки.

ПРИМЕЧАНИЕ

- Не давайте моющему средству засохнуть. Это может привести к засорению, плохому полосканию или появлению запаха.
- Полная загрузка: согласно рекомендации производителя.
- Частичная загрузка: 1/2 нормального количества белья.
- Минимальная загрузка: 1/3 полной загрузки.

Использование функции ezDispense

Когда функция **ezDispense** включена, жидкое моющее средство и кондиционер распределяются в заданных объемах в определенное время в ходе цикла.

- Наполненного до максимума отсека с моющим средством хватает примерно на 20 стандартных циклов при наполовину загруженном барабане.
- При настройках по умолчанию распределяется по **42 мл** моющего средства и **30 мл** кондиционера на **4–6 кг** белья средней степени загрязнения. Эти настройки можно изменить с помощью кнопки **Dispenser 1** или **Dispenser 2**. См. подробности в пункте

30 ЭКСПЛУАТАЦИЯ

Дополнительные режимы и функции в главе ЭКСПЛУАТАЦИЯ.

- 1 Медленно выдвигайте раздаточный лоток моющего средства до упора.

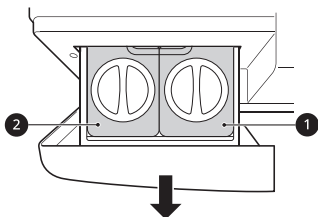

- 1 Отсек для жидкого моющего средства
- 2 Отсек для жидкого кондиционера для белья или жидкого моющего средства

- 2 Чтобы открыть крышки отсеков **ezDispense**, поверните их по направлению против часовой стрелки.

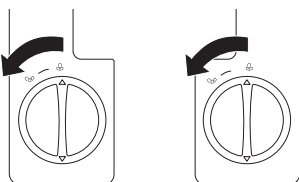

- 3 Добавьте моющее средство и кондиционер в соответствующие отсеки до линии **MAX**.

- Лоток **ezDispense** имеет два отсека. Налейте жидкое моющее средство в отсек справа, а жидкий кондиционер для белья — в отсек слева. Если моющее средство было добавлено в отсек 2, использовать жидкий кондиционер для белья запрещено.
- Не помещайте в отсеки **ezDispense** жидкий отбеливатель или отбеливатель в виде порошка, а также моющие средства в виде порошка, геля или пластинок.
- Перед установкой лотка **ezDispense** удалите остатки моющего средства с его наружной поверхности.
- Не наполняйте отсеки слишком быстро. Добавляйте моющее средство и

кондиционер для белья медленно во избежание переливов.

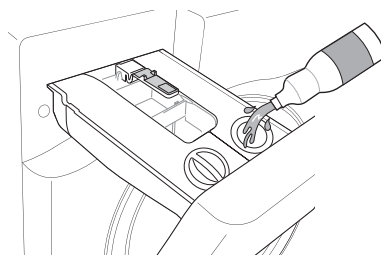

- 4 После наполнения отсеков наденьте крышки и поверните их по часовой стрелке до плотного закрытия.

- Плотно закройте крышки на отсеках **ezDispense**, чтобы максимально уменьшить контакт с воздухом, из-за которого содержимое отсеков может затвердеть, а также избежать их неравномерного распределения. Следите за крышками во избежание их утери.

- 5 Перед началом цикла медленно закройте раздаточный лоток.

- Захлопывание лотка для моющих средств может привести к попаданию моющего средства в другой отсек или его направлению в барабан раньше времени, предусмотренного программой.
- Будьте осторожны: закрывая лоток для моющих средств, не прищемите пальцы.
- После завершения цикла стирки в отсеках лотка для средств для ручной стирки может остаться немного воды.

⚠ ВНИМАНИЕ!

- Плотно закройте крышки и лоток перед использованием. В противном случае моющее средство и кондиционер могут затвердеть или пролиться.
- Медленно и осторожно выдвиньте раздаточный лоток моющего средства обеими руками. Несоблюдение данного требования может привести к повреждению стиральной машины либо утечке моющего

средства или кондиционера через вентиляционные отверстия.

- Моющее средство или кондиционер, которые остаются в отсеках **ezDispense** в течение длительного времени, могут затвердеть и не растворяться полностью.
- Не извлекайте лоток для моющих средств во время работы устройства.
- Удалите моющее средство/кондиционер из отсеков **ezDispense** перед перемещением или изменением положения стиральной машины.
- Отсек **ezDispense** должен быть расположен ровно, чтобы содержимое не вытекало.

Использование функции ручного распределения

Добавьте моющее средство в устройство ручного распределения.

- 1 Нажмите кнопку **Dispenser 1** или **Dispenser 2** несколько раз для отключения функции **ezDispense**.

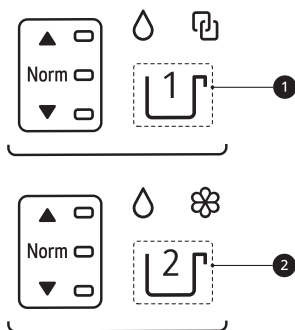

1 Кнопка **Dispenser 1**

2 Кнопка **Dispenser 2**

- 2 Откройте раздаточный лоток для моющих средств.

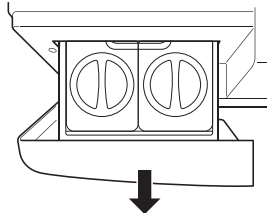

- 3 Загрузите белье для стирки в соответствующие отсеки устройства ручного распределения.

- Используйте основной отсек для моющего средства в устройстве ручного распределения для порошкообразных или жидких моющих средств.
- Не добавляйте в устройство ручного распределения моющие средства в виде пластин, таблеток или пакетиков.
- В случае использования пакетиков моющего средства для одной стирки поместите пакетик в барабан перед загрузкой белья. Не добавляйте в устройства распределения пакетики с жидкими или порошкообразными моющими средствами.

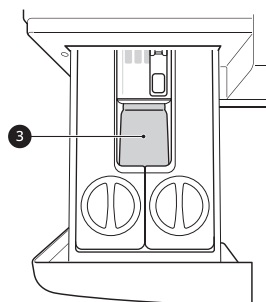

3 Основной отсек для моющих средств

- 4 Осторожно закройте раздаточный лоток для моющих средств, прежде чем запустить цикл стирки.

- Захлопывание раздаточного лотка для моющих средств может привести к попаданию моющего средства в другой отсек или его направлению в барабан

32 ЭКСПЛУАТАЦИЯ

раньше времени, предусмотренного программой.

⚠ ВНИМАНИЕ!

- Не кладите на стиральную машину и не храните на ней средства для стирки, такие как моющее средство, отбеливатель или жидкий кондиционер для белья. Эти изделия могут повредить покрытие и элементы управления стиральной машины.

ПРИМЕЧАНИЕ

- Запрещено использовать основной отсек для распределения моющих средств для предварительной стирки.
- При добавлении таблеток мощного средства и смягчителя воды не забудьте отключить функцию **ezDispense**.

- 2 Положите в барабан белье и закройте дверцу.

ПРИМЕЧАНИЕ

- Не помещайте таблетки в лоток для моющих средств.

Добавление смягчителя воды

В регионах с очень жесткой водой для сокращения расхода порошка могут использоваться смягчители воды, в том числе средства, предотвращающие образование накипи.

- Сначала добавляйте моющее средство, а затем — смягчитель воды. Используйте количество моющего средства и смягчителя, указанное на упаковке.

Основной отсек для моющих средств

Данный отсек предназначен для моющего средства для цикла основной стирки. Рекомендуется добавлять в него порошкообразные моющие средства.

- Допускается добавление в отсек моющих средств для основной стирки жидкого или сохраняющего цвет порошкообразного отбеливателя при использовании моющего средства того же типа. Не смешивайте жидкости и порошки.
- При использовании труднорастворимого или высоковязкого моющего средства в распределительном устройстве накапливаются остатки, образующие засор.
- Не забудьте отключить функцию **ezDispense**.

Добавление таблеток моющего средства

Для стирки также можно использовать моющее средство в таблетках.

- 1 Откройте дверцу и положите таблетки моющего средства в барабан.

Таблица программ

Программа стирки

РУССКИЙ

Cotton (Хлопок)	40 °C (Cold (Холод.) до 95 °C)	Максимальная загрузка: номинальная
Описание	Предназначена для стирки белья с обычной степенью загрязнения при помощи сочетания различных движений барабана.	
Eco 40-60 (Эко 40-60)	40 °C (от 40 до 60 °C)	Максимальная загрузка: номинальная
Описание	Используется для стирки хлопчатобумажных тканей с обычной степенью загрязнения, предназначенных для стирки при температуре 40 или 60 °C.	
TurboWash 39	40 °C (Cold (Холод.) до 60 °C)	Максимальный объем загрузки — 5 кг
Описание	Эта стиральная машина способна выполнить стирку слабо загрязненного белья при загрузке наполовину примерно за 39 минут, для чего использует 4 струи воды, работающие во время стирки и полоскания.	
Mixed Fabric (Смешанная)	40 °C (Cold (Холод.) до 60 °C)	Максимальный объем загрузки — 5 кг
Описание	<p>Предназначена для одновременной стирки белья смешанного типа.</p> <ul style="list-style-type: none"> Используется для разных видов тканей, за исключением особых (шелк/тонкая ткань, спортивная одежда, темная одежда, шерсть, пуховые вещи/шторы). 	
Easy Care (Повседневная)	40 °C (Cold (Холод.) до 60 °C)	Максимальный объем загрузки — 5 кг
Описание	<p>Программа для стирки белья, не требующего глажки после стирки.</p> <ul style="list-style-type: none"> Используется для вещей из полиамида, акрила, полиэстера. 	
Allergy Care (Гипоаллергенная)	60 °C	Максимальный объем загрузки — 5 кг
Описание	<p>Помогает минимизировать количество веществ, вызывающих аллергические реакции.</p> <ul style="list-style-type: none"> Хлопок, нижнее белье, наволочки, простыни, детские вещи. 	

34 ЭКСПЛУАТАЦИЯ

Steam Refresh (Освежить)		-	3 шт.
Описание	Использует пар для снижения количества складок на сухой одежде, например рубашках или блузах из хлопчатобумажных или смешанных тканей. <ul style="list-style-type: none"> Сразу после завершения программы белье может быть влажным. Разместите белье на вешалке для завершения сушки. 		
Delicates (Деликатная)		20 °C (Cold (Холод.) до 40 °C)	Максимальный объем загрузки — 4 кг
Описание	Программа для стирки нижнего белья, тонких и кружевных изделий, предназначенных для машинной стирки.		
Hand/Wool (Шерсть)		30 °C (Cold (Холод.) до 40 °C)	Максимальный объем загрузки — 2 кг
Описание	Используется для стирки одежды из деликатных тканей, пригодных для ручной и машинной стирки, например шерстяных изделий, нижнего белья, платьев т. д. <ul style="list-style-type: none"> Используйте стиральный порошок для шерстяных изделий, пригодных для машинной стирки 		
Speed 14 (Быстро 14)		20 °C (от 20 до 40 °C)	Максимальный объем загрузки — 2 кг
Описание	Используется для стирки небольших количеств слабо загрязненного белья примерно за 14 минут.		
Dry Only (Только сушка)		-	Номинальная (Сушка)
Описание	Использует автоматические программы для сушки большей части белья. <ul style="list-style-type: none"> Для наиболее равномерной сушки все вещи должны быть сходной толщины и из сходных материалов. 		
Wash+Dry (Стирка+Сушка)		40 °C (Cold (Холод.) до 95 °C)	Номинальная (Сушка)
Описание	Стирает и сушит белье с использованием одной и той же программы.		
Tub Clean (Очистка барабана)		-	-
Описание	Функция предназначена для очистки внутренней части барабана устройства.		

Download Cycle (Моя программа)	-	-
Описание	Эта программа позволяет загружать в устройство новые и специальные программы стирки с вашего смартфона. Программа по умолчанию — Rinse+Spin (Полоскание+Отжим) .	

ПРИМЕЧАНИЕ

- Выберите температуру воды, соответствующую выбранной программе стирки. Во избежание повреждения одежды следуйте инструкциям производителя, приведенным на бирках одежды или в специальных руководствах.
- Выбирайте для программ необходимую температуру стирки и скорость вращения барабана.
- Фактическая температура воды может отличаться от указанной для данной программы стирки.
- Рекомендуется использовать нейтральное моющее средство.

Дополнительные опции

*1 Данная функция добавляется в программу автоматически, ее нельзя удалить.

ПРИМЕЧАНИЕ

- Функцию **Rinse+ (Полоскание+)** можно выбрать для всех программ стирки в данной таблице, за исключением программ **Dry Only (Только сушка)** и **Steam Refresh (Освежить)**.
- Функции **Delay End (Таймер)** и **Add Item (Добавить белье)** можно выбрать для всех программ стирки в данной таблице, за исключением программы **Steam Refresh (Освежить)**.

Программа	Steam (Паровой)	Wrinkle Care (Без складок)	TurboWash	Dry (Сушка)	EcoHybrid	Pre Wash (Предв. стирка)
Cotton (Хлопок)	●	●	●	●	●	●
Eco 40-60 (Эко 40-60)	●	●	●	●	●	●
TurboWash 39	●	●	●*1	●	●	●
Mixed Fabric (Смешанная)	●	●	●	●	●	●

36 ЭКСПЛУАТАЦИЯ

Программ а	Steam (Паровой)	Wrinkle Care (Без складок)	TurboWash	Dry (Сушка)	EcoHybrid	Pre Wash (Предв. стирка)
Easy Care (Повседне вная)	●	●	●	●	●	●
Allergy Care (Гипоалле ргенная)	●*1			●	●	
Steam Refresh (Освежить)	●*1					
Delicates (Деликатн ая)			●			
Hand/Wool (Шерсть)						
Speed 14 (Быстро 14)			●*1	●	●	
Dry Only (Только сушка)				●*1	●	
Wash+Dry (Стирка+С ушка)	●			●*1	●	●

Выбираемая максимальная скорость вращения барабана при отжиме

Программа	Скорость вращения барабана	
	По умолчанию	Доступно
Cotton (Хлопок)	1400 об/мин	Все
Eco 40-60 (Эко 40-60)	1400 об/мин	Все
TurboWash 39	1200 об/мин	От 400 до 1400 об/мин
Mixed Fabric (Смешанная)	1000 об/мин	Все

Программа	Скорость вращения барабана	
	По умолчанию	Доступно
Easy Care (Повседневная)	1400 об/мин	Все
Allergy Care (Гипоаллергенная)	1400 об/мин	Все
Steam Refresh (Освежить)	-	-
Delicates (Деликатная)	800 об/мин	До 800 об/мин
Hand/Wool (Шерсть)	800 об/мин	До 800 об/мин
Speed 14 (Быстро 14)	400 об/мин	Все
Dry Only (Только сушка)	-	-/1000/1200/1400 об/мин
Wash+Dry (Стирка+Сушка)	1400 об/мин	От 1000 до 1400 об/мин

ПРИМЕЧАНИЕ

- Фактическая максимальная скорость вращения барабана может изменяться в зависимости от условий загрузки. Указанные выше значения округляются до ближайшей сотни.

Информация о потреблении ресурсов

Описание единиц измерения

кг: загрузка белья

ч:мм: продолжительность программы

кВт/ч: энергопотребление

°C: максимальная температура обрабатываемого текстиля

л: расход воды

об/мин: максимальная скорость вращения барабана при отжиме

%: остаточная влага в конце стадии отжима. Чем выше скорость вращения барабана при отжиме, тем выше шум и ниже содержание остаточной влаги.

Обычные программы

Программа	кг	ч:мин	кВт·ч	°C	л	об/мин	%
Cotton (Хлопок) 20 °C	12	2:09	0,218	24	77,0	1350	51,0
Cotton (Хлопок) 60 °C	12	3:29	1,906	47	76,0	1350	51,0

38 ЭКСПЛУАТАЦИЯ

Программа	кг	ч:мин	кВт·ч	°С	л	об/мин	%
Есо 40-60 (Эко 40-60) (полная)* ¹	12	4:00	0,970	35	95,0	1360	46,0
Есо 40-60 (Эко 40-60) (половина)* ¹	6	3:00	0,630	32	54,0	1360	45,0
Есо 40-60 (Эко 40-60) (четверть)* ¹	3	2:30	0,335	26	43,0	1360	44,5
Mixed Fabric (Смешанная)	5	1:21	0,507	33	63,0	1000	65,0
Speed 14 (Быстро 14)	2	0:14	0,049	23	32,0	400	107,0
Есо 40-60 (Эко 40-60) + ☼* ² (полная)* ³	8	8:35	5,600	44	130,0	1360	-
Есо 40-60 (Эко 40-60) + ☼* ² (половина)* ³	4	5:10	2,800	32	70,0	1360	-

*1 Программа способна очищать нормально загрязненное белье из хлопка, заявленное как пригодное для стирки при 40 °С или 60 °С, вместе в одном цикле; эта программа используется для оценки соответствия законодательству ЕС об экодизайне (EU 2019/2023).

*2 Опция нормальной экосушки

*3 Опция способна очищать нормально загрязненное белье из хлопка, заявленное как пригодное для стирки при 40 °С или 60 °С, вместе в одном цикле, и высушивать его таким образом, чтобы его можно было сразу же хранить в шкафу; также эта программа используется для оценки соответствия законодательству ЕС об экодизайне (EU 2019/2023).

ПРИМЕЧАНИЕ

- Результаты теста могут отличаться в зависимости от давления и жесткости воды, температуры воды на впуске, температуры в комнате, типа и количества загруженного белья, степени его загрязнения, используемого моющего средства, колебания тока в сети и выбранных дополнительных функций.
- Значения для обычных программ, за исключением цикла **Есо 40-60 (Эко 40-60)** и **Есо 40-60 (Эко 40-60) + ☼** имеют исключительно иллюстративное значение.
- Регламент ЕС 2019/2023, действующий с 1 марта 2021 г., связан с классами энергопотребления согласно Регламенту ЕС 2019/2014.
- Отсканируйте QR-код на входящей в комплект машины этикетке с маркировкой энергоэффективности, который представляет собой веб-ссылку на информацию, касающуюся производительности машины в базе данных EU EPREL. Храните этикетку с маркировкой энергоэффективности вместе с руководством пользователя и всеми другими документами, входящими в комплект машины.

- Название модели можно найти на паспортной табличке машины; для этого откройте дверцу, которая находится рядом с отверстием барабана.
- Чтобы найти ту же самую информацию в базе данных EPREL, перейдите на сайт <https://eprel.ec.europa.eu> и выполните поиск по названию модели. (Доступно с 1 марта 2021 г.)

40 ЭКСПЛУАТАЦИЯ

Программа сушки

Общие советы по выполнению сушки

Для сушки большинства вещей используются автоматические программы. Электронные датчики измеряют температуру на выходе, чтобы увеличить или уменьшить температуру сушки, сокращая время реакции и четко контролируя температуру.

- Холодная вода из крана должна быть оставлена включенной во время циклов сушки.
- Это устройство позволяет без труда выбрать автоматический процесс от стирки до сушки.
- Для наиболее равномерной сушки все вещи должны быть сходной толщины и из сходных материалов.
- Не загружайте слишком большое количество вещей в барабан устройства. Вещи должны легко переворачиваться.
- Если необходимо открыть дверцу и вынуть белье до окончания программы, нажмите кнопку **Пуск/Пауза**.
- После завершения сушки на дисплее появится End. Если через некоторое время одежда не выгружается из барабана, на дисплее отображается C d, и машина периодически опрокидывает одежду примерно 4 часа, чтобы уменьшить складки. Чтобы остановить эту функцию, нажмите любую кнопку и выгрузите одежду из барабана.

Шерстяные вещи

Не сушите шерстяные вещи в машине. Расправьте их на горизонтальной поверхности и высушите в таком положении.

Тканые и вязаные материалы

Некоторые тканые и вязаные материалы дают усадку. Степень усадки зависит от качества ткани.

Обязательно растягивайте их сразу после сушки.

Плиссе и синтетика

Не перегружайте устройство. Чтобы уменьшить количество складок, выньте плиссированные вещи сразу после остановки устройства.

Детские вещи и ночные рубашки

Обязательно сверьтесь с инструкциями производителя.

Одеяла и пуховые вещи

Перед выбором программы стирки ознакомьтесь с информацией на бирках с инструкциями по уходу на одеялах и пуховых вещах. Некоторые одеяла и пуховые вещи могут усаживаться от нагретого воздуха.

Резина и пластики

Не сушите вещи, полностью или частично изготовленные из резины или пластика, такие как:

- Фартуки, нагрудники, чехлы для кресел
- Занавески и скатерти
- Коврики для ванной

Стекловолокно

Не сушите в устройстве вещи из стекловолокна. Частицы стекла, оставшиеся в устройстве, могут прилипнуть к одежде и вызвать раздражение на коже.

ПРИМЕЧАНИЕ

- Если выключить устройство в процессе сушки, в целях безопасности двигатель вентилятора сушки может проработать еще 60 секунд.
- Будьте осторожны, когда достаете белье из устройства: белье или устройство может иметь высокую температуру.
- Расчетное время сушки отличается от фактического времени сушки во время автоматического цикла. Тип ткани, размер нагрузки, и сухость влияют на выбранное время сушки.
- Если выбрать только сушку, для экономии энергии автоматически включится отжим.

Использование программы сушки

Вы можете создать пользовательскую программу, выбрав необходимые из следующих функций сушки.

Стандартная (☰)

Сокращает время сушки и экономит электроэнергию при сушке белья.

- Тип ткани: хлопковые и льняные изделия, например, хлопковые полотенца, майки и одежда из льна.
- Максимальная загрузка: **номинальная**

Время 30/60/120 минут

Время сушки можно изменить в соответствии с максимальной загрузкой.

- Тип ткани: хлопковые изделия, полотенца
- Максимальная загрузка: **1 кг (30 минут), 2 кг (60 минут), 4 кг (120 минут)**

Для облегчения глажки (☰)

Подходит для облегчения глажки белья, которое после сушки остается во влажном состоянии.

- Тип ткани: хлопковые и льняные изделия, которые готовы для глажки после окончания цикла сушки.
- Максимальная загрузка: **номинальная**

Низкая температура (☰)

Подходит для сушки при низкой температуре, чтобы снизить вред для белья.

- Тип ткани: предназначена для сушки деликатных тканей.
- Максимальная загрузка: **3,5 кг**

Стандартная экосушка (☰)

Подходит для интенсивной сушки.

- Тип ткани: хлопковые и льняные изделия, например, хлопковые полотенца, майки и одежда из льна.
- Максимальная загрузка: **номинальная**

ПРИМЕЧАНИЕ

- Максимальный объем загрузки белья для стирки в два раза превышает максимальный

объем загрузки белья для сушки. Если машина используется в том числе для сушки белья, для обеспечения ее эффективности следует сократить объем загрузки белья для стирки. В случае полной загрузки барабана при стирке до начала цикла сушки следует извлечь половину белья.

- Все циклы сушки начинаются с короткого цикла отжима для удаления из белья максимального количества влаги до начала сушки.

Использование функций стирки и сушки.

- 1 Подготовьте белье и загрузите его в барабан.
 - Для обеспечения эффективности сушки все загружаемые изделия должны быть изготовлены из одинакового материала одинаковой толщины.
 - Не перегружайте барабан. В нем должно оставаться место, позволяющее вещам свободно переворачиваться.
- 2 Нажмите кнопку **Питание**.
- 3 Выберите программу стирки.
- 4 Добавьте моющее средство.
- 5 Несколько раз нажмите кнопку **Dry (Сушка)**, чтобы выбрать одну из следующих функций.
 - Стандартная (☰): предназначена для стандартной сушки белья.
 - Время 30/60/120 минут: предназначена для сушки белья в течение заданного времени.
 - Для облегчения глажки (☰): предназначена для легкой сушки белья перед глажкой, при этом белье остается слегка влажным.
 - Низкая температура (☰): предназначена для сушки деликатных тканей.

42 ЭКСПЛУАТАЦИЯ

6 Нажмите кнопку **Пуск/Пауза**.

Использование только функции сушки.

- 1 Подготовьте белье и загрузите его в барабан.
 - Для обеспечения эффективности сушки все загружаемые изделия должны быть изготовлены из одинакового материала одинаковой толщины.
 - Не допускайте избыточной загрузки барабана. В барабане должно быть достаточно места для переворачивания белья.
- 2 Нажмите кнопку **Питание**.
 - Не выбирайте программу стирки и не добавляйте моющее средство.
- 3 Несколько раз нажмите кнопку **Dry (Сушка)**, чтобы выбрать одну из следующих функций.
 - Стандартная (☰): предназначена для стандартной сушки белья.
 - Время 30/60/120 минут: предназначена для сушки белья в течение заданного времени.
 - Для облегчения глажки (☱): предназначена для легкой сушки белья перед глажкой, при этом белье остается слегка влажным.
 - Низкая температура (☲): предназначена для сушки деликатных тканей.
 - Normal Eco (☳): предназначена для сушки более плотных тканей.

4 Нажмите кнопку **Пуск/Пауза**.

ПРИМЕЧАНИЕ

- Если вы выберете эту программу, вы не сможете выбрать программу сушки. В этом случае дважды нажмите кнопку **Питание**, чтобы отключить и снова включить стиральную машину.

Использование сушки с воздушным конденсированием без воды

Для выполнения сушки с воздушным конденсированием (без потребления воды) имеется функция **EcoHybrid**.

- 1 Подготовьте белье и загрузите его в барабан.
 - Для обеспечения эффективности сушки все загружаемые изделия должны быть изготовлены из одинакового материала одинаковой толщины.
 - Не допускайте избыточной загрузки барабана. В барабане должно быть достаточно места для переворачивания белья.
- 2 Нажмите кнопку **Питание**.
- 3 Выберите программу сушки.
- 4 Нажмите кнопку **Dry (Сушка)** и удерживайте ее нажатой 3 секунды.
- 5 Нажмите кнопку **Пуск/Пауза**.

Дополнительные режимы и функции

Для задания собственных настроек программ можно использовать дополнительные режимы и функции.

Выбор программы стирки

Для каждой программы предусмотрены настройки по умолчанию, которые выбираются автоматически. Вы можете изменить эти настройки с помощью следующих кнопок.

Temp. (Температура)

Данная кнопка используется для установки температуры стирки для выбранной программы.

- Нажмите и удерживайте кнопку **Temp. (Температура)** до появления необходимого значения на дисплее.
- Выберите температуру воды, подходящую для загруженного белья. Для получения оптимального результата следуйте рекомендациям на ярлыках одежды.

Spin (Отжим)

Скорость отжима можно выбрать, нажав на эту кнопку несколько раз.

- Нажмите кнопку **Spin (Отжим)**, чтобы выбрать скорость вращения барабана.

ПРИМЕЧАНИЕ

- Если выбрана скорость отжима **No (Нет)**, барабан стиральной машины будет вращаться перед сливом.

Rinse+ (Полоскание+)

Использовать данную функцию рекомендуется людям с аллергией на средства для стирки.

- Нажмите и удерживайте кнопку **TurboWash** в течение 3 секунд. Добавление повторного полоскания.

Для создания пользовательской программы стирки выполните следующие шаги

- 1 Подготовьте белье и загрузите его в барабан.
- 2 Нажмите кнопку **Питание**.
- 3 Добавьте моющее средство.
- 4 Выберите программу стирки.
- 5 Выберите необходимые параметры программы стирки с помощью кнопок (**Temp. (Температура)**, **Spin (Отжим)** и **Rinse+ (Полоскание+)**).
- 6 Нажмите кнопку **Пуск/Пауза**.

Использование только функции отжима

- 1 Подготовьте белье и загрузите его в барабан.
- 2 Нажмите кнопку **Питание**.
 - Не выбирайте программу стирки и не добавляйте моющее средство.
- 3 Нажмите кнопку **Spin (Отжим)**.
- 4 Нажмите кнопку **Пуск/Пауза**.

ПРИМЕЧАНИЕ

- Если вы выберете эту программу стирки, вы не сможете выбрать только цикл отжима. В этом случае дважды нажмите на кнопку **Питание**, чтобы отключить и снова включить стиральную машину.

44 ЭКСПЛУАТАЦИЯ

Использование специальных функций

Вы можете создать пользовательские программы, выбрав необходимые из следующих специальных функций.

Steam (Паровой)

Данная функция позволяет добиться большей эффективности стирки.

Wrinkle Care (Без складок)

Данную функцию можно использовать для снижения количества складок путем отпаривания после отжима.

ПРИМЕЧАНИЕ

- При выборе этой функции одежда на короткое время будет переворачиваться каждые несколько минут в течение не более 30 минут после завершения выбранной программы. Во время работы этой функции на дисплее отображается индикация End.

TurboWash

Данная функция позволяет сократить время выполнения программы без ущерба для эффективности стирки.

Для выбора какой-либо специальной функции выполните следующие шаги.

- 1 Нажмите кнопку **Питание**.
- 2 Выберите программу стирки.
- 3 Выберите необходимые параметры программы стирки с помощью кнопок **Temp. (Температура)**, **Spin (Отжим)** и **Rinse+ (Полоскание+)**.
- 4 Для использования специальных функций
Вариант 1: нажмите кнопку **Steam (Паровой)** или **TurboWash**.
Вариант 2: нажмите и удерживайте кнопку **Steam (Паровой)** в течение 3 секунд, чтобы

выбрать функцию **Wrinkle Care (Без складок)**.

- 5 Нажмите кнопку **Пуск/Пауза**.

Использование основных функций

Вы можете создать пользовательскую программу, выбрав необходимые из следующих основных функций.

Pre Wash (Предв. стирка)

Использовать данную функцию рекомендуется при стирке белья с высокой степенью загрязнения.

- 1 Нажмите кнопку **Питание**.
- 2 Выберите программу стирки.
- 3 Одновременно нажмите кнопки **TurboWash** и **Dry (Сушка)** и удерживайте их в течение 3 секунд.
- 4 Нажмите кнопку **Пуск/Пауза**.

Add Item (Добавить белье)

Данную функцию можно использовать для добавления или извлечения белья из барабана стиральной машины после запуска программы стирки.

- 1 Нажмите кнопку **Питание**.
- 2 Выберите программу стирки.
- 3 Нажмите кнопку **Пуск/Пауза**.
- 4 Нажмите кнопку **Add Item (Добавить белье)**, если необходимо добавить или извлечь белье.
- 5 Когда дверца будет автоматически разблокирована, откройте ее и добавьте или извлеките белье.

- 6** Закройте дверцу и нажмите кнопку **Пуск/Пауза**.

ПРИМЕЧАНИЕ

- Если стиральная машина заполнена водой или выполняется стирка горячей водой, в целях безопасности дверца должна оставаться закрытой. При этом добавлять белье нельзя.

Delay End (Таймер)

Эта функция задается, чтобы машина автоматически включилась и закончила стирку через указанный промежуток времени.

- 1** Нажмите кнопку **Питание**.
- 2** Выберите программу стирки.
- 3** Нажмите кнопку **Delay End (Таймер)**, если необходимо добавить или извлечь белье.
- 4** Нажмите кнопку **Пуск/Пауза**.

ПРИМЕЧАНИЕ

- За исключением светодиодной кнопки **Delay End (Таймер)**, все светодиоды на панели управления будут отключены в течение 20 минут. Работа этой функции может отличаться в зависимости от приобретенной модели.
- Задаваемое время — это время завершения цикла программы, а не его начала. Фактическое время работы зависит от температуры воды, загрузки и других факторов.
- Для отмены функции задержки по времени необходимо, чтобы была нажата кнопка **Питание**.
- При использовании этой функции старайтесь не использовать жидкие моющие средства.

Использование лотка ezDispense

Используйте кнопки **Dispenser 1** и **Dispenser 2** для настройки и контроля функции **ezDispense**.

РУССКИЙ

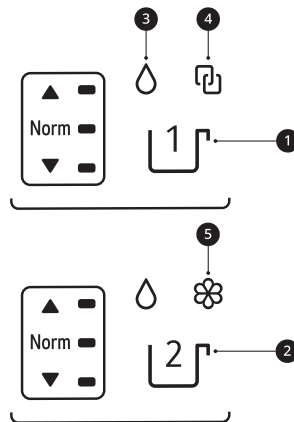

- 1** Кнопка **Dispenser 1**
- 2** Кнопка **Dispenser 2**
- 3** Индикатор жидкого моющего средства
- 4** Индикатор связи (использование только жидкого моющего средства в обоих отсеках)
- 5** Индикатор жидкого кондиционера для белья

ПРИМЕЧАНИЕ

- Если объема моющего средства или кондиционера недостаточно;
 - При нажатии кнопки **Питание**: светодиодный индикатор начнет мигать и прозвучит звуковой сигнал.
 - Во время работы прибора: светодиодный индикатор будет мигать.
- Согласно настройкам по умолчанию моющее средство распределяется из отсека **Dispenser 1**, а кондиционер для белья — из отсека **Dispenser 2**.

Изменение уровня распределения для единичной загрузки

- 1** Нажмите кнопку **Питание**.

46 ЭКСПЛУАТАЦИЯ

2 Поверните тумблер для выбора желаемого цикла.

3 Чтобы увеличить или уменьшить распределяемый объем по сравнению с настройками по умолчанию, нажмите кнопку **Dispenser 1** или **Dispenser 2**.

Индикатор кнопок	Распределяемый объем*1
	Больше (110 %)
	Нормально (100 %)
	Меньше (90 %)
	Откл. (0 %)

*1 Согласно настройкам по умолчанию, распределяется по **42 мл** моющего средства и **30 мл** кондиционера для белья при загрузке белья массой **4–6 кг** средней степени загрязнения.

4 Нажмите кнопку **Пуск/Пауза**.

ПРИМЕЧАНИЕ

- При настройке объемов заполнения лотка **ezDispense** для стандартной загрузки **4–6 кг** используйте рекомендации производителя, указанные на упаковке моющего средства или кондиционера для ткани.
- В большинстве циклов по умолчанию используются установленные вами объемы, которые отображаются светодиодными индикаторами на кнопках **Dispenser 1** и **Dispenser 2**.
- При выполнении циклов **Delicates** (Деликатная) и **Tub Clean** (Очистка

барабана) функция **ezDispense** отключена по умолчанию.

Изменение установленных объемов дозирования моющего средства

Согласно настройкам по умолчанию, распределяется по **42 мл** моющего средства и **30 мл** кондиционера для белья при загрузке белья массой **4–6 кг** средней степени загрязнения.

Моющее средство используется согласно инструкции производителя и выбирается с учетом типа, цвета, степени загрязнения ткани и температуры стирки.

1 Нажмите кнопку **Питание**.

2 Изменение установленных объемов дозирования.

- **Dispenser 1:** Нажмите кнопку **Dispenser 1** и удерживайте ее в течение 3 секунд.
- **Dispenser 2:** Нажмите кнопку **Dispenser 2** и удерживайте ее в течение 3 секунд.

3 Поверните тумблер для увеличения или уменьшения объема моющего средства или кондиционера для белья. Объем отображается на экране.

- Объемы по умолчанию можно увеличивать или уменьшать с шагом в **1 мл** в пределах диапазона от **9 до 150 мл**. Распределяемый объем может незначительно варьироваться в зависимости от модели.

4 Сохраните изменения по умолчанию.

- **Dispenser 1:** Нажмите кнопку **Dispenser 1** и удерживайте ее в течение 3 секунд.
- **Dispenser 2:** Нажмите кнопку **Dispenser 2** и удерживайте ее в течение 3 секунд.

Использование жидкого моющего средства в обоих раздаточных лотках

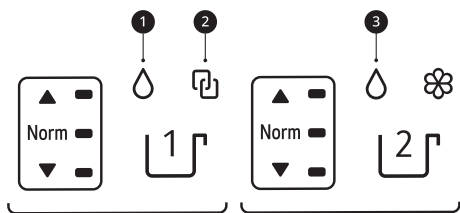

ПРИМЕЧАНИЕ

- Если вы настраиваете оба раздаточных лотка на использование жидкого моющего средства, вы не можете использовать раздаточный лоток для жидкого кондиционера.
- Если вы хотите использовать жидкий кондиционер:
 - После завершения программы выберите **Rinse+Spin (Полоскание+Отжим)** (Моя программа, используемая по умолчанию) и налейте кондиционер непосредственно в барабан или в основной отсек для моющих средств.
 - При запуске Моей программы, функция **Rinse+Spin (Полоскание+Отжим)** недоступна.

Настройка Диспенсера 2 для распределения одинакового жидкого моющего средства

- 1 Нажмите кнопку **Питание**.
- 2 Нажмите кнопки **Dispenser 1** и **Dispenser 2** и удерживайте их в течение 3 секунд.
- 3 Нажмите кнопку **Dispenser 1**. Загорится индикатор связи ②.
 - Индикатор жидкого моющего средства ① всегда включен.
 - Если выбран индикатор связи ②, то использовать кнопку **Dispenser 2** невозможно.

- 4 Чтобы сохранить изменения, одновременно нажмите и удерживайте кнопки **Dispenser 1** и **Dispenser 2** в течение 3 секунд.

Настройка Диспенсера 2 для распределения другого моющего средства

- 1 Нажмите кнопку **Питание**.
- 2 Нажмите кнопки **Dispenser 1** и **Dispenser 2** и удерживайте их в течение 3 секунд.
- 3 Нажмите кнопку **Dispenser 2**. Загорится индикатор жидкого моющего средства ③.
- 4 Чтобы сохранить изменения, одновременно нажмите и удерживайте кнопки **Dispenser 1** и **Dispenser 2** в течение 3 секунд.

Очистка насосной системы ezDispense

Используйте эту функцию, чтобы изменить тип моющего средства или кондиционера. Эта функция удаляет остатки моющего средства или кондиционера в шланге, подключенном к **ezDispense** ① (при смене типа моющего средства или кондиционера).

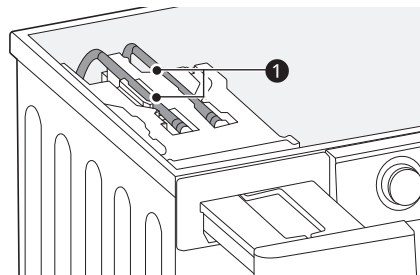

ПРИМЕЧАНИЕ

- Данную функцию следует запускать один раз в месяц (или чаще при необходимости), чтобы удалить отложения моющего средства и другие отложения.
- Если вы не очистите отсек **ezDispense**, в подсоединенном шланге останется моющее средство или кондиционер.

48 ЭКСПЛУАТАЦИЯ

ПРИМЕЧАНИЕ

- Использование данной функции может привести к образованию пены в барабане.

1 Вымойте отсеках **ezDispense**, который необходимо очистить. См. подробности в разделе **Регулярная очистка устройства и водоотвод в чрезвычайных ситуациях** в главе **ТЕХНИЧЕСКОЕ ОБСЛУЖИВАНИЕ**.

2 Наполните водой отсек, подлежащий очистке, до линии **MAX**.

3 Нажмите кнопку **Питание**.

4 Нажмите и удерживайте кнопку **Spin (Отжим)** в течение 3 секунд, чтобы очистить подсоединенный шланг. Если выбрана данная опция, на дисплее отобразится **dL**.

5 Нажмите кнопку **Dispenser 1** или **Dispenser 2** для выбора отсека, подлежащего очистке.

- Оба отсека можно чистить одновременно.

6 Нажмите кнопку **Пуск/Пауза**. Функция отключается в течение 16 минут.

Настройки

Child Lock (Блокировка от детей)

Эта функция предназначена для блокировки управления. Она не позволяет детям вносить изменения в параметры программы и управлять устройством.

ПРИМЕЧАНИЕ

- При установке данной функции будут заблокированы все кнопки, кроме кнопки **Питание**.
- Если элементы управления заблокированы, значок **dL** и значение оставшегося времени

будут попеременно отображаться на дисплее до отключения данной функции.

- Отключение питания не ведет к сбросу данной функции. Для получения доступа к другим функциям необходимо сначала деактивировать данную функцию.

Блокировка панели управления

1 Включение питания.

2 Для того чтобы включить эту функцию, одновременно нажмите кнопки **Delay End (Таймер)** и **Add Item (Добавить белье)** и удерживайте их в течение 3 секунд.

- Будет подан звуковой сигнал, и надпись **dL** начнет отображаться на дисплее.

Снятие блокировки панели управления

1 Включение питания.

2 Для того чтобы выключить эту функцию, одновременно нажмите кнопки **Delay End (Таймер)** и **Add Item (Добавить белье)** и удерживайте их в течение 3 секунд.

Beep On/Off (Звуковой сигнал вкл/выкл)

В момент запуска и остановки выполнения программы устройство воспроизводит мелодию.

- Одновременно нажмите и удерживайте кнопки **Steam (Паровой)** и **TurboWash** в течение 3 секунд, чтобы включить/выключить эту функцию.

ИНТЕЛЛЕКТУАЛЬНЫЕ ФУНКЦИИ

Приложение LG ThinQ

Приложение **LG ThinQ** позволяет управлять данным устройством с помощью смартфона.

Функции приложения LG ThinQ

Подключайтесь к устройству со смартфона при помощи удобных интеллектуальных функций.

Remote Start (Удаленный старт)

Данная функция позволяет удаленно управлять устройством из приложения **LG ThinQ**.

Download Cycle (Моя программа)

Вы можете загрузить новые и специальные циклы, которые не включены в базовые циклы на устройстве.

После успешной регистрации прибора появляется возможность загружать разнообразные специальные циклы стирки, соответствующие модели машины.

После загрузки цикла стирки соответствующие данные будут сохранены в приложении до загрузки нового цикла.

ПРИМЕЧАНИЕ

- Одновременно на устройстве можно сохранить только один загруженный цикл.

Рекомендации по очистке барабана

Эта функция показывает, сколько циклов осталось до выполнения цикла **Tub Clean (Очистка барабана)**.

Контроль за расходом электроэнергии

Данная функция проверяет расход электроэнергии за последние циклы и средний расход электроэнергии за месяц.

Smart Diagnosis

Эта функция предоставляет полезную информацию для диагностики и решения проблем с устройством на основе характера использования.

Настройки

Позволяет задавать различные параметры на устройстве и в приложении.

Push-уведомления

Вы можете настроить получение push-уведомлений на смартфоне о завершении цикла или неисправности устройства. Данные уведомления будут отправляться даже в том случае, если приложение **LG ThinQ** неактивно.

ПРИМЕЧАНИЕ

- При изменении маршрутизатора беспроводной сети, поставщика услуг интернета или пароля удалите зарегистрированное устройство из приложения **LG ThinQ** и зарегистрируйте его снова.
- В целях улучшения продукта в приложение могут вноситься изменения без предварительного уведомления пользователя.
- Характеристики могут меняться в зависимости от модели.

Перед использованием приложения LG ThinQ

- 1 Проверьте расстояние между прибором и беспроводным маршрутизатором (сеть Wi-Fi).
 - Если расстояние между устройством и беспроводным маршрутизатором слишком большое, сила сигнала ослабляется. Регистрация может занять много времени или возможен сбой установки.

50 ИНТЕЛЛЕКТУАЛЬНЫЕ ФУНКЦИИ

- 2** Отключите передачу **мобильных данных** или **данных телефона** на смартфоне.

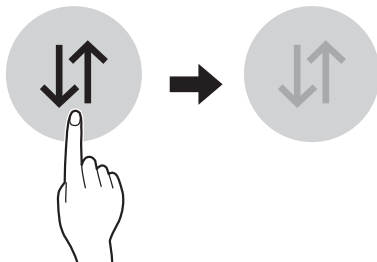

- 3** Подключите смартфон к беспроводному маршрутизатору.

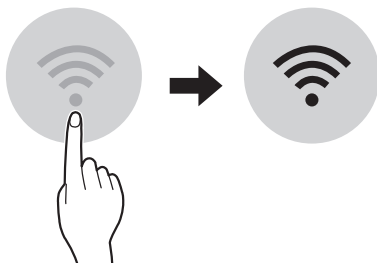

ПРИМЕЧАНИЕ

- Чтобы проверить Wi-Fi-соединение, убедитесь, что значок  на панели управления светится.
- Прибор поддерживает только сети Wi-Fi 2,4 ГГц. Чтобы проверить частоту вашей сети, обратитесь к поставщику услуг Интернет или см. инструкции к беспроводному маршрутизатору.
- Приложение **LG ThinQ** не предназначено для решения проблем с подключением к сети, а также неполадками и ошибками, вызванными сетевым подключением.
- Если возникли какие-либо проблемы при подключении устройства к сети Wi-Fi, это может быть вызвано тем, что устройство находится слишком далеко от маршрутизатора. Приобретите ретранслятор (усилитель сигнала) Wi-Fi, чтобы улучшить сигнал Wi-Fi.
- Подключение Wi-Fi может быть не установлено или прервано из-за особенностей домашней сети.

- В зависимости от Интернет-провайдера с сетевым соединением могут возникать те или иные проблемы.
- Окружающая беспроводная среда может замедлить работу беспроводной сети.
- Устройство может не пройти регистрацию в связи с проблемами с беспроводной передачей сигнала. Отключите устройство от сети и подождите примерно минуту перед тем, как повторить попытку.
- Если на вашем беспроводном маршрутизаторе включен брандмауэр, отключите брандмауэр или добавьте к нему исключение.
- Имя беспроводной сети (SSID) должно содержать английские буквы и цифры. (Не используйте специальные символы.)
- Пользовательский интерфейс смартфона (ПИ) может отличаться в зависимости от операционной системы (ОС) и производителя.
- Если протокол безопасности маршрутизатора настроен на **WEP**, возможен сбой настройки сети. Измените его на другой протокол безопасности (рекомендуется **WPA2**) и снова зарегистрируйте изделие.

Установка приложения LG ThinQ

Найдите приложение **LG ThinQ** в магазине приложений Google Play Store или Apple App Store на смартфоне. Для загрузки и установки приложения следуйте инструкциям.

Активация сетевого подключения

- 1** Запустите приложение **LG ThinQ**.
- 2** В приложении выберите **Front Load Washer** (Фронтальная загрузка).

- 3 На экране панели управления нажмите кнопку **Питание**.
- 4 На панели управления нажмите и удерживайте кнопку **Wi-Fi** в течение 3 секунд.
 - Светодиод Wi-Fi мигает во время подключения.

Дистанционное управление машиной

Remote Start (Удаленный старт)

Управляйте работой стиральной машины дистанционно при помощи смартфона. Кроме того, вы можете контролировать выполнение цикла и получать информацию о том, сколько времени осталось до его завершения.

Использование данной функции

- 1 Загрузите белье в барабан.
 - По желанию в соответствующие отделы лотка можно добавить отбеливатель или смягчитель для ткани.
- 2 Нажмите кнопку **Питание**.
- 3 Нажмите и удерживайте кнопку **Remote Start (Удаленный старт)** в течение 3 секунд, чтобы включить функцию дистанционного управления.
- 4 Запустите цикл с помощью приложения **LG ThinQ** на вашем смартфоне.

ПРИМЕЧАНИЕ

- После активации данной функции запуск циклов стирки можно будет осуществлять из приложения **LG ThinQ**. Если цикл стирки не запущен, устройство будет ожидать его запуска до дистанционного выключения из приложения или до отключения данной функции.
- Нельзя запустить цикл дистанционно, если открыта дверца.

Отключение функции вручную

Если данная функция активирована, нажмите и удерживайте кнопку **Remote Start (Удаленный старт)** в течение 3 секунд.

Отключение сетевого подключения

- 1 На экране панели управления нажмите кнопку **Питание**.
- 2 Одновременно нажмите и удерживайте кнопки **Spin (Отжим)** и **Delay End (Таймер)** в течение 3 секунд, чтобы отключить сетевое подключение.

Энергопотребление в режиме ожидания

Энергопотребление в режиме ожидания	0,5 Вт
Потребляемая мощность сети в режиме ожидания	2,0 Вт
Период времени, по истечении которого функция управления питанием, или аналогичная ей, автоматически переключает оборудование в режим ожидания и (или) режим выключения и (или) в состояние ожидания сети	20 минут

ПРИМЕЧАНИЕ

- При активации сетевого подключения энергопотребление машины может вырасти.

Уведомление о программном обеспечении с открытым исходным кодом

Для получения исходного кода по условиям лицензий GPL, LGPL, MPL и других лицензий с открытым исходным кодом, который



52 ИНТЕЛЛЕКТУАЛЬНЫЕ ФУНКЦИИ

содержится в данном продукте, посетите веб-сайт: <http://opensource.lge.com>.

Кроме исходного кода для загрузки доступны все соответствующие условия лицензии, отказ от гарантий и уведомления об авторских правах.

Компания LG Electronics также может предоставить открытый исходный код на компакт-диске за плату, покрывающую связанные с этим расходы (стоимость носителя, пересылки и обработки), по запросу, который следует отправить по адресу электронной почты opensource@lge.com. Это предложение действительно в течение трех лет с момента последней поставки нами данного продукта. Это предложение актуально для любого получателя данной информации.

Smart Diagnosis

Данная функция доступна только в моделях с логотипом  или .

Данная функция служит для поиска и решения проблем с вашим устройством.

ПРИМЕЧАНИЕ

- По причинам, не связанным с LGE, служба может не работать из-за внешних факторов, таких как, например, недоступность Wi-Fi, сбой соединения Wi-Fi, политика используемого магазина приложений или недоступность приложения.
- Функция может подвергаться изменениям без предварительного уведомления и может быть реализована по-разному в зависимости от местоположения пользователя.

Использование функции LG ThinQ для выявления неисправностей

Если с вашим устройством, поддерживающим Wi-Fi, возникла проблема, оно может передать данные о неисправности на смартфон через приложение **LG ThinQ**.



- Запустите приложение **LG ThinQ** и выберите функцию **Smart Diagnosis** в открывшемся

меню. Следуйте инструкциям в приложении **LG ThinQ**.

Использование звуковой диагностики для выявления неисправностей

Чтобы использовать функцию звуковой диагностики, следуйте инструкциям, приведенным ниже.

- Запустите приложение **LG ThinQ** и выберите функцию **Smart Diagnosis** в открывшемся меню. Следуйте инструкциям по выполнению звуковой диагностики в приложении **LG ThinQ**.

- 1 Чтобы включить устройство, нажмите кнопку **Питание**.
 - Не нажимайте другие кнопки.
- 2 Поднесите микрофон вашего смартфона к логотипу  или .

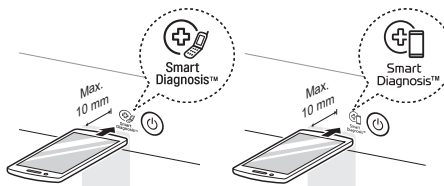

- 3 Нажмите и удерживайте кнопку **Temp. (Температура)** в течение не менее 3 секунд, одновременно держа микрофон смартфона около логотипа до полной передачи данных.
 - Не убирайте смартфон, пока данные не будут переданы. Оставшееся время передачи отображается в приложении.

- 4 После окончания передачи данных данные о неисправности будут отображены в приложении.

ПРИМЕЧАНИЕ

- Не перемещайте смартфон в процессе передачи сигналов для получения достоверных результатов.

ТЕХНИЧЕСКОЕ ОБСЛУЖИВАНИЕ

⚠ ОСТОРОЖНО!

- Во избежание удара током выключите стиральную машину из розетки перед очисткой. Несоблюдение этого правила может привести к серьезной травме, пожару, удару током или смерти.
- Ни в коем случае не используйте сильнодействующие химикаты, абразивные очистители или растворители для чистки машины. Они могут повредить отделку.

Очистка после каждой стирки

Детали, которые необходимо очищать

Обязательно извлеките все из машины сразу после стирки. Если оставить влажные вещи внутри, на одежде могут появиться складки, одежда может полинять и приобрести неприятный запах.

- После завершения цикла стирки протрите дверцу и уплотнение на дверце, чтобы удалить влагу.
- Оставьте дверцу приоткрытой, чтобы высушить барабан.
- Сотрите с машины влагу сухой тканью.

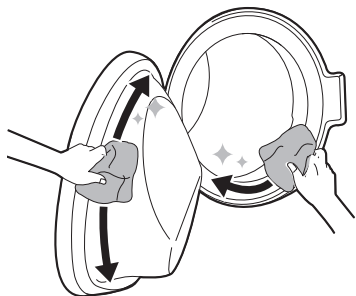

⚠ ОСТОРОЖНО!

- Оставьте дверцу открытой, чтобы высушить внутреннюю часть машины, только если дети находятся под присмотром.

Очистка наружной части

Правильный уход поможет продлить срок службы стиральной машины.

Наружная часть

- Как можно быстрее вытрите всю пролитую воду.
- Протрите влажной, а затем сухой тканью, чтобы удалить влагу со стыков.
- Не нажимайте на поверхность машины или дисплей острыми предметами.

Дверца

- Протрите наружную и внутреннюю часть сначала влажной тканью, затем еще раз сухой.

⚠ ОСТОРОЖНО!

- Не предпринимайте попыток по отсоединению каких-либо панелей или разборке машины. Не используйте острые предметы для управления машиной через панель управления.

Периодическая очистка устройства и выполнение экстренного слива воды

Очистка барабана

Это специальная функция для очистки внутренних частей устройства с помощью замачивания, стирки, полоскания и отжима.

Данную функцию следует запускать **один раз в месяц** (или чаще при необходимости), чтобы удалить отложения моющего средства, кондиционера для белья и другие загрязнения.

- Если вы ощущаете неприятный запах или запах плесени, исходящие из устройства, запустите эту функцию **раз в неделю в течение трех недель** в дополнение к стандартному графику очистки.

ПРИМЕЧАНИЕ

- При наличии необходимости запуска этой функции на дисплее будет отображаться значок **tcL**.

- 1 Выньте все вещи из стиральной машины и закройте дверцу.
- 2 Откройте лоток для моющих средств и добавьте средство препятствующее образованию известковых отложений, в основной лоток.
 - Моющее средство в таблетках, являющееся альтернативой порошкообразному моющему средству, может быть добавлено непосредственно в барабан.
- 3 Медленно закройте раздаточный лоток.
- 4 Включите питание, после чего выберите функцию **Tub Clean (Очистка барабана)**.
- 5 Нажмите кнопку **Пуск/Пауза** для запуска программы.

- 6 Оставьте дверцу открытой, чтобы просушить внутренние детали устройства.
 - Если внутренние детали устройства не будут полностью высушены, это может привести к возникновению неприятного запаха или появлению плесени.

⚠ ОСТОРОЖНО!

- Оставляйте дверцу открытой, чтобы высушить внутреннюю часть машины, только если дети находятся под присмотром.

Очистка впускного фильтра подачи воды

Впускной фильтр подачи воды собирает известь и любой осадок, который может находиться в воде, подаваемой в машину. Очищайте впускной фильтр приблизительно каждые шесть месяцев либо чаще, если вода очень жесткая или содержит следы известковой накипи.

- Закройте краны подачи воды, если не планируете использовать устройство в течение некоторого времени (например, в течение выходных), особенно если рядом на полу не предусмотрен сток (желоб).
- Если вода не подается в лоток для моющих средств, на панели управления будет отображаться значок **IE**.

- 1 Перекройте водопроводный кран и отверните шланг подачи воды.

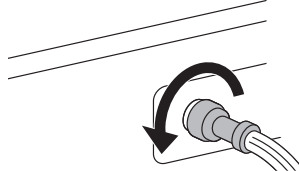

- 2 Извлеките впускной фильтр подачи воды с помощью небольших щипцов и очистите

56 ТЕХНИЧЕСКОЕ ОБСЛУЖИВАНИЕ

его с помощью зубной щетки средней жесткости.

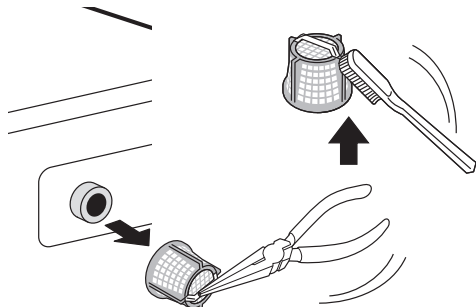

Очистка фильтра сливного насоса и выполнение экстренного слива воды

В сливном фильтре собираются нитки и мелкие предметы, попавшие в машину. Чтобы обеспечить нормальное функционирование машины, обязательно очищайте фильтр каждые шесть месяцев.

Перед тем как производить очистку фильтра сливного насоса, следует дождаться остывания воды. При крайней необходимости откройте дверцу или выполните экстренный слив воды.

- 1 Отключите машину от сети.
- 2 Откройте крышку и извлеките сливную трубку.

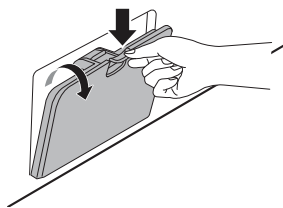

- 3 Сначала извлеките заглушку из сливной трубки 1 и слейте воду. Медленно отверните фильтр сливного насоса 2, чтобы слить остатки воды, а затем удалите

все загрязнения и посторонние предметы из фильтра.

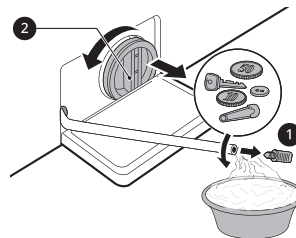

- 4 После завершения очистки фильтра сливного насоса осторожно установите фильтр на место и снова заверните крышку сливного отверстия по часовой стрелке так, чтобы исключить заедание резьбы и утечку жидкости. Снова установите заглушку в сливную трубку и поместите трубку в соответствующий держатель.

- 5 Закройте крышку.

⚠ ВНИМАНИЕ!

- Сливайте осторожно, вода может быть горячей.
- Раз в месяц (или чаще при необходимости) запускайте программу очистки барабана, чтобы удалить отложения моющего средства и другие загрязнения.

Очистка лотка ezDispense

Очищайте отсеки **ezDispense** **каждый раз**, когда добавляете моющее средство/ кондиционер для белья или меняете тип моющего средства/кондиционера для белья.

Извлекайте и очищайте раздаточный лоток для моющих средств **один или два раза в месяц**.

Долгое хранение моющих средств в лотке и длительное использование стиральной машины могут привести к накоплению остатков моющих средств в раздаточном лотке.

⚠ ОСТОРОЖНО!

- Не разбрызгивайте воду внутри стиральной машины. Это может привести к пожару или удару током.

- 1 Выключите стиральную машину и выньте вилку сетевого шнура из розетки.
- 2 Выдвиньте лоток для моющих средств до упора.
- 3 Нажмите кнопку отсоединения ①, чтобы полностью извлечь лоток.

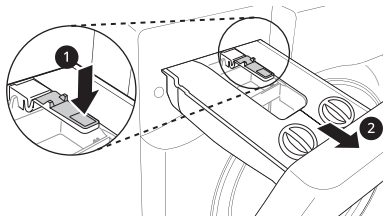

- 4 Откройте крышки.

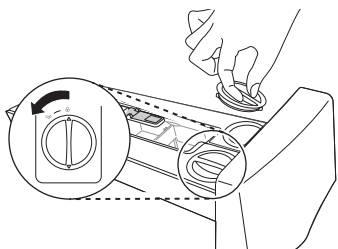

- 5 Очистите внутреннюю поверхность теплой водой.
 - Промойте лоток теплой водой, чтобы растворить остатки моющего средства или кондиционера.
 - Для удаления остатков используйте мягкую ткань или щетку.
 - При очистке лотка и внутренней поверхности не используйте мыло.
- 6 Если внутри отсеков ezDispense обнаружены затвердевшие остатки

моющего средства или кондиционера, снимите крышки с отсека.

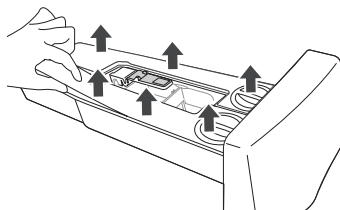

- 7 Промойте внутренние части отсеков теплой водой.
 - Используйте для очистки и удаления остатков мягкую ткань или щетку.
 - При очистке лотка и внутренней поверхности не используйте мыло.

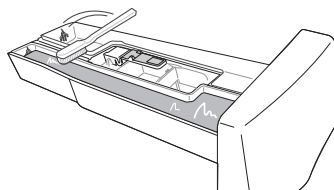

- 8 Плотно закройте крышки отсеков ezDispense.

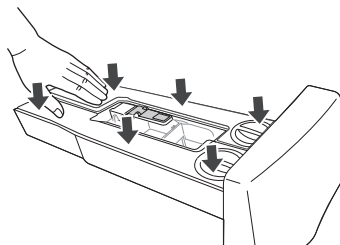

- 9 После очистки вытрите мокрую поверхность сухим полотенцем или тканью.

58 ТЕХНИЧЕСКОЕ ОБСЛУЖИВАНИЕ

- 10 Установите раздаточный лоток моющего средства на место.

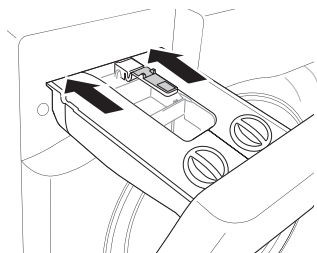

ПОИСК И УСТРАНЕНИЕ НЕИСПРАВНОСТЕЙ

При эксплуатации прибора могут возникать ошибки или неисправности. В приведенных ниже таблицах содержатся возможные причины и рекомендации по устранению сообщений об ошибках или неисправностях. Чтобы сэкономить время и средства, которые могут быть затрачены на обращение в сервисный центр компании LG Electronics, рекомендуется внимательно ознакомиться с данными таблицами.

РУССКИЙ

Действия перед звонком в сервисный центр

Устройство оборудовано системой автоматического отслеживания ошибок, которая выполняет обнаружение и диагностику проблем на ранней стадии. Если устройство работает неправильно или совсем не работает, прежде чем позвонить в сервисный центр компании LG Electronics, выполните проверку по приведенным ниже таблицам.

Сообщения об ошибке

Признаки	Возможная причина и решение
IE НЕИСПРАВНОСТЬ ПОДАЧИ ВОДЫ	Недостаточный напор воды. Вода не поступает в машину или поступает в нее медленно. <ul style="list-style-type: none"> • Попробуйте подключиться к другому крану.
	Кран подачи воды не полностью открыт. Вода не поступает в машину или поступает в нее медленно. <ul style="list-style-type: none"> • Полностью откройте кран.
	Шланг (-и) подачи воды изогнуты. <ul style="list-style-type: none"> • Выпрямите или замените шланг подачи воды.
	Фильтр шланга (-ов) подачи воды засорен. <ul style="list-style-type: none"> • Закройте краны и отсоедините шланги подачи воды от стиральной машины, затем проверьте и очистите фильтр клапана подачи воды.

60 ПОИСК И УСТРАНЕНИЕ НЕИСПРАВНОСТЕЙ

Признаки	Возможная причина и решение
UE ОШИБКА ДИСБАЛАНСА	<p>Машина оснащена системой, которая обнаруживает и исправляет разбалансировку.</p> <ul style="list-style-type: none"> Белье может быть слишком влажным в конце цикла стирки. Перераспределите загруженное белье, чтобы обеспечить нормальное вращение. Закройте дверцу и нажмите кнопку Пуск/Пауза. Барабан может начать вращение через несколько секунд. Чтобы барабан начал вращение, дверца должна быть заблокирована. <p>Загружен слишком малый объем. Система может остановить вращение или даже полностью прервать цикл вращения при загрузке тяжелых вещей (таких как коврик для ванной, купальный халат и т. д.) по отдельности.</p> <ul style="list-style-type: none"> Добавьте одну или две похожие вещи или вещи меньшего размера, чтобы сбалансировать нагрузку. Закройте дверцу и нажмите кнопку Пуск/Пауза. Барабан может начать вращение через несколько секунд. Чтобы барабан начал вращение, дверца должна быть заблокирована.
OE ОШИБКА СПУСКА ВОДЫ	<p>Сливной шланг изогнут или засорен. Вода не сливается из машины или сливается медленно.</p> <ul style="list-style-type: none"> Очистите и выпрямите шланг. <p>Сливной фильтр засорен.</p> <ul style="list-style-type: none"> Проверьте и очистите сливной фильтр.
eE dE2 dE4 ОШИБКА ДВЕРЦЫ	<p>Неисправность датчика дверцы.</p> <ul style="list-style-type: none"> Обратитесь в сервисный центр компании LG. Номер регионального сервисного центра компании LG можно найти в гарантийном талоне.
EE ОШИБКА УПРАВЛЕНИЯ	<p>Ошибка системы управления.</p> <ul style="list-style-type: none"> Выньте вилку из розетки и вызовите мастера.
LE ОШИБКА БЛОКИРОВКИ ДВИГАТЕЛЯ	<p>Перегрузка двигателя.</p> <ul style="list-style-type: none"> Подождите 30 минут до остывания двигателя, после чего снова запустите цикл.
FE ОШИБКА ПЕРЕЛИВА ВОДЫ	<p>Вода переливается из-за неполадки клапана подачи воды.</p> <ul style="list-style-type: none"> Закройте кран подачи воды. Отключите вилку питания от электросети. Обратитесь в сервисный центр.
PE ОШИБКА ДАТЧИКА ДАВЛЕНИЯ	<p>Неисправность датчика уровня воды.</p> <ul style="list-style-type: none"> Закройте кран подачи воды. Отключите вилку питания от электросети. Обратитесь в сервисный центр.
u5 ОШИБКА ДАТЧИКА ВИБРАЦИИ	<p>Неисправность датчика вибрации.</p> <ul style="list-style-type: none"> Позвоните в сервисную службу.

Признаки	Возможная причина и решение
FF ОШИБКА ЗАМЕРЗАНИЯ	Произошло замерзание шланга подачи воды/сливного шланга или сливного насоса. <ul style="list-style-type: none"> Залейте в барабан теплую воду, чтобы разморозить сливной шланг и сливной насос. Накройте шланг подачи воды влажным теплым полотенцем.
FE УТЕЧКА ВОДЫ	Повторяющаяся утечка воды. <ul style="list-style-type: none"> Позвоните в сервисную службу.
FF СБОЙ ПИТАНИЯ	Во время работы мог произойти сбой питания или перерыв в подаче электроэнергии. <ul style="list-style-type: none"> Чтобы перезапустить цикл, нажмите кнопку Пуск/Пауза.
dHE ОШИБКА СУШКИ	Не работают только функции сушки. <ul style="list-style-type: none"> Позвоните в сервисную службу.

Сообщения об ошибке ezDispense

Признаки	Возможная причина и решение
E d1 ezDispense ОШИБКА 1	Объем жидкого моющего средства в отсеке для моющих средств не уменьшился. После добавления моющего средства в отсек для моющих средств оно оставалось там долгое время и затвердело. <ul style="list-style-type: none"> Тщательно очистите отсек для моющих средств, наполните его жидким моющим средством, установите его в лоток и запустите цикл стирки. Если на экране постоянно отображается надпись E d1, обратитесь в сервисный центр.
E d2 ezDispense ОШИБКА 2	Объем жидкого моющего средства в отсеке для моющих средств не уменьшился. <ul style="list-style-type: none"> Позвоните в сервисную службу.
E d3 ezDispense ОШИБКА 3	Объем кондиционера для белья в отсеке для жидкого кондиционера для белья или жидкого моющего средства не уменьшился. После добавления кондиционера для белья в отсек для жидкого кондиционера для белья или жидкого моющего средства он оставался там долгое время и затвердел. <ul style="list-style-type: none"> Тщательно очистите отсек для кондиционера для белья или жидкого моющего средства, наполните его жидким кондиционером для белья, установите его в лоток и запустите цикл стирки. Если на экране постоянно отображается надпись E d3, обратитесь в сервисный центр.

62 ПОИСК И УСТРАНЕНИЕ НЕИСПРАВНОСТЕЙ

Признаки	Возможная причина и решение
E d4 ezDispense ОШИБКА 4	<p>Объем жидкого кондиционера для белья в отсеке для жидкого кондиционера для белья или жидкого моющего средства не уменьшился.</p> <ul style="list-style-type: none"> • Позвоните в сервисную службу.
E d5 ezDispense ОШИБКА 5	<p>Объем жидкого моющего средства или кондиционера для белья в отсеке для жидкого кондиционера для белья или жидкого моющего средства не уменьшился.</p> <ul style="list-style-type: none"> • Позвоните в сервисную службу.
□ Pn ezDispense ОШИБКА ОТКРЫТИЯ	<p>Во время работы стиральной машины лоток был закрыт не полностью.</p> <p>Лоток открылся во время работы стиральной машины.</p> <ul style="list-style-type: none"> • Нажмите на лоток до его полного закрытия. Если на экране постоянно отображается надпись □ Pn, обратитесь в сервисный центр.

Звуки, которые могут возникнуть при эксплуатации

Признаки	Возможная причина и решение
Стук и лязг	<p>Возможно в барабан попали посторонние предметы, например ключи, монеты или булавки.</p> <ul style="list-style-type: none"> • Остановите машину, проверьте барабан на наличие посторонних предметов. Если после перезапуска машины шум не прекратился, обратитесь в сервисный центр.
Стук	<p>При стирке большого количества белья может возникнуть стук. Как правило, это нормально.</p> <ul style="list-style-type: none"> • Если звук не прекращается, вероятно, возникла разбалансировка машины. Остановите машину и заново распределите загруженное белье.
	<p>Возможно, загруженное белье распределено неравномерно.</p> <ul style="list-style-type: none"> • Поставьте программу на паузу и заново распределите загруженное белье после разблокировки дверцы.

Признаки	Возможная причина и решение
Вибрирующий шум	Упаковочные материалы не удалены. <ul style="list-style-type: none"> Удалите упаковочные материалы.
	Возможно, загруженное белье неравномерно распределено по барабану. <ul style="list-style-type: none"> Поставьте программу на паузу и заново распределите загруженное белье после разблокировки дверцы.
	Не все ножки, предназначенные для выравнивания, надежно и равномерно стоят на полу. <ul style="list-style-type: none"> Инструкции по выравниванию устройства приведены в разделе Выравнивание устройства.
	Пол не обладает достаточной жесткостью. <ul style="list-style-type: none"> Проверьте целостность и жесткость пола. См. раздел Требования к месту установки, чтобы правильно выбрать место установки.

Эксплуатация

Признаки	Возможная причина и решение
Утечка воды.	Сливные трубы засорены. <ul style="list-style-type: none"> Очистите сливную трубу. При необходимости вызовите сантехника.
	Утечка вызвана неправильной установкой или засорением сливного шланга. <ul style="list-style-type: none"> Очистите и выпрямите шланг. Регулярно выполняйте проверку и очистку сливного фильтра.
	Крышка фильтра сливного насоса неправильно установлена. <ul style="list-style-type: none"> Повторите установку фильтра сливного насоса.

64 ПОИСК И УСТРАНЕНИЕ НЕИСПРАВНОСТЕЙ

Признаки	Возможная причина и решение
<p>Машина не работает.</p>	<p>Панель управления отключилась по причине отсутствия активности.</p> <ul style="list-style-type: none"> • Это нормально. Чтобы включить устройство, нажмите кнопку Питание.
	<p>Машина выключена из розетки.</p> <ul style="list-style-type: none"> • Убедитесь в том, что кабель питания надежно вставлен в работающую розетку.
	<p>Отключена подача воды.</p> <ul style="list-style-type: none"> • Полностью откройте кран подачи воды.
	<p>Элементы управления не прошли должную настройку.</p> <ul style="list-style-type: none"> • Убедитесь в правильности установки программы стирки. Закройте дверцу и нажмите кнопку Пуск/Пауза.
	<p>Дверца открыта.</p> <ul style="list-style-type: none"> • Закройте дверцу и убедитесь в том, что вещи не зажаты дверцей и не мешают полностью ее закрыть.
	<p>Автоматический выключатель выключен/плавкий предохранитель перегорел.</p> <ul style="list-style-type: none"> • Проверьте автоматический выключатель/плавкий предохранитель домашней электросети. Замените предохранители или включите выключатель. Устройство должно быть подключено к выделенному контуру электросети. После восстановления подачи питания машина возобновит выполнение программы стирки с места остановки.
<p>Машина не работает.</p>	<p>Необходимо выполнить сброс системы управления в исходное состояние.</p> <ul style="list-style-type: none"> • Нажмите кнопку Питание, после чего повторите выбор необходимой программы и нажмите кнопку Пуск/Пауза.
	<p>Кнопка Пуск/Пауза не была нажата после установки программы.</p> <ul style="list-style-type: none"> • Нажмите кнопку Питание, после чего повторите выбор необходимой программы и нажмите кнопку Пуск/Пауза. Если кнопка Пуск/Пауза не будет нажата в течение определенного времени, машина будет выключена.
	<p>Слишком низкое давление воды.</p> <ul style="list-style-type: none"> • Проверьте другой кран, находящийся в доме, чтобы убедиться в наличии достаточного давления воды в водопроводе.
	<p>Машина нагревает воду или производит пар.</p> <ul style="list-style-type: none"> • В некоторых циклах стирки барабан может на некоторое время останавливаться, чтобы произвести нагрев воды до заданной температуры.

Признаки	Возможная причина и решение
Кнопки не работают должным образом.	<p>Активирована функция Child Lock (Блокировка от детей).</p> <ul style="list-style-type: none"> Отключите функцию Child Lock (Блокировка от детей) при необходимости.
Дверца не открывается.	<p>После запуска машины дверцу невозможно открыть из соображений безопасности.</p> <ul style="list-style-type: none"> Это нормально. Дверцу можно безопасно открыть после исчезновения символа .
Машина не наполняется водой должным образом.	<p>Входной фильтр засорился.</p> <ul style="list-style-type: none"> Убедитесь в том, что впускные фильтры на клапане наполнения не засорились.
	<p>Впускные шланги могут быть перекручены.</p> <ul style="list-style-type: none"> Убедитесь в том, что впускные шланги не перекручены или не засорены.
	<p>Недостаточный объем подаваемой воды.</p> <ul style="list-style-type: none"> Убедитесь в том, что краны горячей и холодной воды полностью открыты.
	<p>Шланги подачи горячей и холодной воды перепутаны местами.</p> <ul style="list-style-type: none"> Проверьте соединения шлангов подачи воды.
Из машины не сливается вода.	<p>Сливной шланг перекручен.</p> <ul style="list-style-type: none"> Убедитесь в том, что сливной шланг не перекручен.
	<p>Слив расположен выше 1,2 м над уровнем пола.</p> <ul style="list-style-type: none"> Убедитесь в том, что сливной шланг расположен не выше 1,2 м над уровнем нижней поверхности устройства.
Моющее средство подается не полностью или не подается совсем.	<p>Используется слишком много моющего средства.</p> <ul style="list-style-type: none"> Следуйте рекомендациям производителя моющего средства.
	<p>Фильтр сливного насоса может засориться.</p> <ul style="list-style-type: none"> Очистите сливной фильтр.
Цикл стирки длится дольше обычного.	<p>Загружен слишком малый объем.</p> <ul style="list-style-type: none"> Добавьте еще вещи, чтобы машина могла равномерно распределить нагрузку.
	<p>Тяжелые вещи перемешиваются с более легкими.</p> <ul style="list-style-type: none"> Чтобы машина могла равномерно распределять нагрузку при вращении, старайтесь стирать вещи примерно одинакового веса.
	<p>Белье распределено неравномерно.</p> <ul style="list-style-type: none"> Если вещи запутались, разложите их равномерно вручную.

66 ПОИСК И УСТРАНЕНИЕ НЕИСПРАВНОСТЕЙ

Признаки	Возможная причина и решение
Окончание цикла отложено	<p>Обнаружено неравномерное распределение нагрузки или включена программа удаления пены.</p> <ul style="list-style-type: none"> • Это нормально. Остаток времени, показанный на дисплее, является только приблизительным. Фактическое время может варьироваться.

Качество стирки

Признаки	Возможная причина и решение
Плохое удаление пятен	<p>Ранее приобретенные пятна.</p> <ul style="list-style-type: none"> • На ранее постиранных вещах могут оставаться приобретенные пятна. Эти пятна может быть трудно удалить. Для удаления пятен может потребоваться ручная стирка или предварительная обработка.
Появление пятен	<p>Отбеливатель или смягчитель добавлены слишком рано.</p> <ul style="list-style-type: none"> • Отсек в раздаточном лотке переполнен. Это приводит к ускоренному добавлению отбеливателя или смягчителя. Всегда отмеряйте необходимое количество отбеливателя или кондиционера для предотвращения излишков. • Медленно закройте лоток для моющих средств.
	<p>Отбеливатель или смягчитель был добавлен непосредственно в загруженное белье в барабане.</p> <ul style="list-style-type: none"> • Обязательно используйте лоток для моющих средств, чтобы отбеливатель или смягчитель распределились правильным образом в необходимое время программы.
	<p>Белье не рассортировано должным образом.</p> <ul style="list-style-type: none"> • Чтобы предотвратить окрашивание, необходимо стирать белье темных цветов отдельно от светлого и белого белья. • Не стирайте вещи с высокой степенью загрязнения вместе с вещами легкой степени загрязнения.

ПОИСК И УСТРАНЕНИЕ НЕИСПРАВНОСТЕЙ 67

Признаки	Возможная причина и решение
Образование складок	Выгрузка из машины не проведена должным образом. <ul style="list-style-type: none"> Вынимайте вещи из машины сразу после завершения программы стирки.
	Перегрузка машины. <ul style="list-style-type: none"> Разрешается загружать машину полностью, однако барабан не должен быть плотно забит вещами. Дверца машины должна закрываться без затруднений.
	Шланги подачи горячей и холодной воды перепутаны местами. <ul style="list-style-type: none"> Полоскание горячей водой может привести к образованию складок на белье. Проверьте соединения шлангов подачи воды.
	Скорость отжима может быть слишком высокой. <ul style="list-style-type: none"> Выберите скорость отжима в соответствии с типом загруженного белья.

РУССКИЙ

Запах

Признаки	Возможная причина и решение
Запах плесени или грибка из машины	Внутренняя часть машины не очищена должным образом. <ul style="list-style-type: none"> Регулярно используйте функцию Тub Clean (Очистка барабана).
	Запахи могут возникнуть, если сливной шланг установлен неправильно и вызывает сифонирование (вода течет обратно в стиральную машину). <ul style="list-style-type: none"> При установке сливного шланга убедитесь, что он не перекручен или не забит.
	Если лоток для моющего средства не очищается, причиной запаха может стать плесень и посторонние загрязнения. <ul style="list-style-type: none"> Извлеките и очистите лоток для моющих средств, особенно верх и низ отсека для лотка.

68 ПОИСК И УСТРАНЕНИЕ НЕИСПРАВНОСТЕЙ

ezDispense

Признаки	Возможная причина и решение
Продолжает отобразиться уведомление о необходимости заполнения после добавления моющего средства/ кондиционера.	<p>Моющее средство / кондиционер накопился на датчике уровня жидкости.</p> <ul style="list-style-type: none"> Откройте крышки отсеков и очистите внутреннюю поверхность отсеков ezDispense теплой водой. Для удаления остатков используйте мягкую щетку. В случае постоянного отображения уведомления о необходимости заполнения Refill Alarm обратитесь в сервисный центр.
	<p>Количество моющего средства / кондиционера недостаточно для обнаружения датчиком.</p> <ul style="list-style-type: none"> Залейте моющее средство / кондиционер в отсек до отметки MAX.
Распределилось слишком мало/много моющего средства или кондиционера для белья.	<p>Может потребоваться изменение настроек распределяемого объема по умолчанию.</p> <ul style="list-style-type: none"> Проверьте и измените настройки распределяемого объема по умолчанию.
Лоток ezDispense не распределяет моющее средство / кондиционер.	<p>Функция ezDispense отключена.</p> <ul style="list-style-type: none"> Включите функцию ezDispense.
	<p>Вентиляционные отверстия заблокированы.</p> <ul style="list-style-type: none"> Очистите вентиляционные отверстия на крышках отсеков теплой водой.
	<p>Моющее средство или кондиционер в отсеках ezDispense затвердел.</p> <ul style="list-style-type: none"> Очистите отсеки ezDispense и замените моющее средство или кондиционер.
Во время цикла полоскания образуется пена, а после стирки на одежде присутствуют остатки моющего средства.	<p>При полоскании использовалось моющее средство.</p> <ul style="list-style-type: none"> Убедитесь, что моющее средство / кондиционер используются правильно. (справа: моющее средство / слева: кондиционер)
После стирки на ткани остается налет.	<p>Вам необходимо очистить внутреннюю часть системы ezDispense.</p> <ul style="list-style-type: none"> При использовании жидкого моющего средства в обоих раздаточных лотках обязательно запустите функцию ezDispense Nozzle Clean (чистка форсунок ezDispense) заранее.

Признаки	Возможная причина и решение
Из отсеков ezDispense вытекает моющее средство или кондиционер.	Очистку отсека ezDispense необходимо производить в горизонтальном положении.
	<ul style="list-style-type: none"> Утечка происходит при наклоне отсека ezDispense. Выдвигайте и задвигайте отсек ezDispense медленно, придерживая его обеими руками.
	Крышка закрыта не полностью.
	<ul style="list-style-type: none"> Надежно закройте крышки отсеков ezDispense. Будьте осторожны, не потеряйте крышки.

Сушка

Признаки	Возможная причина и решение
Неполадки при сушке	<p>Проверьте кран подачи воды.</p> <ul style="list-style-type: none"> Не кладите слишком много белья. Убедитесь, что слив работает нормально, чтобы с белья стекало достаточно воды. Белья слишком мало для правильного переворачивания. Добавьте несколько полотенец. Закройте кран подачи воды.
Слишком большая продолжительность сушки.	<p>Низкая температура окружающей среды.</p> <ul style="list-style-type: none"> Убедитесь, что температура находится в пределах допустимого диапазона.
Качество стирки слишком низкое или неудовлетворительное.	<p>Вода не подается должным образом. Вода используется для автоматической очистки фильтра для удаления ворсинок на барабане во время сушки.</p> <ul style="list-style-type: none"> Удостоверьтесь, что кран подачи воды открыт.
	<p>Вода не сливается должным образом.</p> <ul style="list-style-type: none"> Удостоверьтесь, что сливной фильтр не засорен.
	<p>Устройство перегружено.</p> <ul style="list-style-type: none"> Проверьте максимальный объем загрузки для выбранной программы. При необходимости добавьте программу сушки по времени.
	<p>Скорость отжима слишком низкая.</p> <ul style="list-style-type: none"> Выберите самую высокую скорость отжима, допустимую для программы стирки.
Из задней стенки машины выходит теплый воздух.	<p>Данный прибор использует теплый воздух для сушки белья.</p> <ul style="list-style-type: none"> Теплый воздух сушит белье и затем выходит через заднюю стенку прибора.

70 ПОИСК И УСТРАНЕНИЕ НЕИСПРАВНОСТЕЙ

Wi-Fi

Признаки	Возможная причина и решение
Ваш домашний прибор и смартфон не подключены к сети Wi-Fi.	Пароль для Wi-Fi, к которой вы пытаетесь подключиться, неправильный. <ul style="list-style-type: none"> Найдите сеть Wi-Fi, подключенную к вашему смартфону, удалите ее, а затем зарегистрируйте свой прибор в LG ThinQ.
	Передача мобильных данных для вашего смартфона включена. <ul style="list-style-type: none"> Выключите функцию Мобильные данные своего смартфона и зарегистрируйте устройство, используя сеть Wi-Fi.
	Имя беспроводной сети (SSID) настроено неправильно. <ul style="list-style-type: none"> Имя беспроводной сети (SSID) должно содержать английские буквы и цифры. (Не используйте специальные символы.)
	Частота маршрутизатора не 2,4 ГГц. <ul style="list-style-type: none"> Поддерживаются только маршрутизаторы с частотой 2,4 ГГц. Установите беспроводной маршрутизатор на частоту 2,4 ГГц и подключите к нему прибор. Для проверки частоты маршрутизатора обратитесь к интернет-провайдеру или изготовителю маршрутизатора.
	Расстояние между прибором и маршрутизатором слишком большое. <ul style="list-style-type: none"> Если расстояние между прибором и маршрутизатором слишком большое, сигнал может быть слабым и подключение может не настраиваться правильно. Измените место нахождения маршрутизатора, чтобы он находился ближе к прибору.

Обслуживание клиентов и сервисное обслуживание

Обратитесь в информационный центр для клиентов LG Electronics.

- Чтобы найти авторизованного сервисного дилера LG Electronics, перейдите на наш веб-сайт **www.lg.com** и следуйте указаниям на этом сайте.
- Мы не рекомендуем проводить ремонтные работы самостоятельно, поскольку это может привести к дальнейшему повреждению машины и аннулирует гарантию.
- Запасные части, перечисленные в Регламенте 2019/2023, доступны в течение не менее 10 лет.

Для заметок

Для заметок

Для заметок

Для заметок

Для заметок

