

Escaneja el codi QR  
per veure el manual.



# LG SIGNATURE

MANUAL DE L'USUARI

## RENTADORA-ASSECADORA



Abans de començar la instal·lació, llegeixi atentament aquestes instruccions. Això simplificarà la instal·lació i garantirà que el producte s'instal·li de manera correcta i segura. Guardi aquestes instruccions a prop del producte després de la instal·lació per a futures consultes.

**CATALÀ**

LSWD100E



MFL71814903  
Rev.06\_062625

[www.LGSIGNATURE.com](http://www.LGSIGNATURE.com)

Copyright © 2021-2025 LG Electronics. All Rights Reserved

# ÍNDEX

Aquest manual pot contenir imatges o continguts diferents del model que ha adquirit.

Aquest manual està subjecte a revisió per part del fabricant.

## INSTRUCCIONS DE SEGURETAT

LLEGIU TOTES LES INSTRUCCIONS ABANS D'UTILITZAR .....	4
ADVERTÈNCIA .....	4
CURA DEL MEDI AMBIENT .....	10

## INSTAL·LACIÓ

Peces i especificacions.....	14
Requisits del lloc d'instal·lació .....	17
Desembalar l'aparell.....	18
Anivellar l'aparell.....	19
Connectar el tub de subministrament d'aigua .....	21
Instal·lar el tub de desguàs .....	22

## FUNCIONAMENT

Descripció general del funcionament .....	24
Panell de control .....	26
Preparar la càrrega de rentat.....	28
Afegir detergents i suavitzants .....	29
Taula de programes .....	33
Programa d'assecat .....	40
Opcions i funcions extres.....	44
Ajustos .....	47

## FUNCIONS INTEL·LIGENTS

Aplicació LG ThinQ .....	51
Diagnòstic intel·ligent.....	54

## MANTENIMENT

Netejar després de cada rentat.....	56
Netejar l'aparell periòdicament .....	56

## SOLUCIONAR PROBLEMES

Abans de trucar al servei de reparacions .....	60
--	----

## **APÈNDIX**

Informació de recordatori .....	70
---------------------------------	----

## INSTRUCCIONS DE SEGURETAT

### LLEGIU TOTES LES INSTRUCCIONS ABANS D'UTILITZAR

Les següents directrius de seguretat tenen l'objectiu d'evitar riscos imprevistos o danys derivats d'un funcionament poc segur o incorrecte de l'aparell.

Les directrius es divideixen en "ADVERTÈNCIA" i "PRECAUCIÓ" tal com es descriu a continuació.

### Missatges de seguretat



Aquest símbol es mostra per indicar qüestions i operacions que poden suposar un risc. Llegiu atentament la part amb aquest símbol i seguïu les instruccions per evitar riscos.



#### **ADVERTÈNCIA**

Indica que no seguir les instruccions pot causar lesions greus o la mort.



#### **PRECAUCIÓ**

Indica que no seguir les instruccions pot causar lesions lleus o danys al producte.

### ADVERTÈNCIA



#### **ADVERTÈNCIA**

Per tal de reduir el risc d'explosió, incendi, mort, descàrrega elèctrica, lesions o cremades a les persones que utilitzin aquest producte, seguïu les precaucions bàsiques, incloent-hi les següents:

---

### Seguretat tècnica

- Aquest aparell pot ser utilitzat per infants a partir de 8 anys i per persones amb una disminució de les capacitats físiques, sensorials o intel·lectuals o sense experiència ni coneixements si reben supervisió o instruccions relatives a un ús prudent de l'aparell i entenen els riscos que això comporta. Els infants no han de jugar amb l'aparell.

La neteja i el manteniment de l'usuari no els poden fer infants sense supervisió.

- Cal mantenir-ne els infants menors de 3 anys allunyats tret que estiguin supervisats contínuament.
- Si el cable d'alimentació està deteriorat, l'ha de substituir el fabricant, un agent de servei o una persona igualment qualificada per tal de prevenir riscos.
- Les boques de ventilació no poden estar obstruïdes per una catifa.
- Els usos previstos d'aquest aparell són només les aplicacions domèstiques.
- Utilitzeu un tub o el conjunt de tubs nous inclosos amb l'aparell. La reutilització de tubs vells pot provocar fuites d'aigua i danys materials posteriors.
- La pressió de l'aigua ha d'estar entre 50 kPa i 800 kPa.

## Capacitat màxima

La capacitat màxima d'alguns cicles per a roba seca és: **Rentat (12 kg)/Assecar (7 kg)**.

La capacitat màxima recomanada per a cada programa de rentat pot variar. Per a bons resultats de rentat, consulteu la **Taula de programes** al capítol **FUNCIONAMENT** per a més detalls.

## Seguretat tècnica per utilitzar l'assecadora

- No assequeu peces sense rentar en l'aparell.
- Els objectes que s'hagin embrutat amb substàncies com ara oli de cuina, oli vegetal, acetona, alcohol, petroli, querosè, llevataques, aiguarràs, ceres i productes per eliminar ceres han de rentar-se en aigua calenta amb una quantitat extra de detergent abans d'assecar-los en l'aparell.
- No detingueu mai l'aparell abans que finalitzi el cicle d'assecat, tret que retireu ràpidament tots els objectes i els estengueu perquè es dissipï la calor.
- Els articles com la goma-escuma (escuma de làtex), els capells de dutxa, els tèxtils impermeables, els articles amb revers de goma i la

roba o coixins proveïts de coixinets de goma-escuma no han d'assecar-se en l'aparell.

- Els suavitzants o els productes similars s'han d'utilitzar segons les instruccions del fabricant.
- Retireu tots els objectes de les butxaques com ara encenedors o llumins.
- No utilitzeu l'aparell si s'han utilitzat productes químics industrials per a la neteja.

### **Instal·lació**

- Aquest aparell només el poden transportar dues o més persones que el puguin subjectar de manera segura.
- No instal·leu l'aparell en un lloc humit i polsós. No instal·leu ni emmagatzemeu l'aparell a l'exterior ni a llocs exposats a condicions meteorològiques com ara la llum solar directa, el vent, la pluja o temperatures sota zero.
- Assegureu-vos que l'endoll està ben entrat a la presa de corrent.
- No endol·leu l'aparell a una base múltiple, quadres de potència o un cable allargador.
- No modifiqueu l'endoll inclòs amb l'aparell. Si no encaixa amb la presa de corrent, demaneu a un electricista qualificat que us instal·li una presa adequada.
- Aquest aparell està equipat amb un cable d'alimentació que disposa d'un conductor de connexió a terra (clavilla de terra) de l'equip i d'un endoll de connexió a terra. L'endoll s'ha de connectar a una presa de corrent adequada, que estigui instal·lada i connectada a terra seguint tots els codis i ordenances locals.
- La connexió incorrecta del conductor de connexió a terra de l'equip pot suposar un risc de descàrrega elèctrica. Consulteu amb un electricista qualificat o amb el personal de servei si teniu dubtes sobre si l'aparell està correctament connectat a terra.
- La minirentadora LG ha d'instal·lar-se sota una rentadora de càrrega frontal LG a joc fabricada després de 2009.

## Funcionament

- No intenteu utilitzar mai l'aparell si està fet malbé, funciona malament, està parcialment desmuntat, li falten peces o estan trencades (s'inclouen els danys al cable o l'endoll).
- No utilitzeu estris punxeguts per tocar el panell de control per fer funcionar l'aparell.
- No intenteu separar els panells o desmuntar l'aparell.
- No repareu ni substituïu cap part de l'aparell. Totes les reparacions i el manteniment han de fer-se pel personal de servei qualificat, llevat que es recomani específicament en aquest manual del propietari. Utilitzeu només peces de fàbrica autoritzades.
- No exerciu massa força sobre la porta de l'aparell quan aquesta estigui oberta.
- No introduïu animals, com ara mascotes, a l'aparell.
- No renteu peces de roba que el fabricant especifiqui a l'etiqueta que no es poden rentar a la rentadora.
- Procureu que a la zona de sota i del voltant de l'aparell no hi hagi materials combustibles, com ara borrissol, paper, draps, productes químics, etc.
- No deixeu la porta de l'aparell oberta. Els nens poden penjar-se de la porta o ficar-se a dins de l'aparell, la qual cosa podria causar avaries o lesions.
- No hi introduïu ni renteu o assequeu articles que s'hagin rentat, xopat o esquitxat amb substàncies combustibles o explosives (com ara, ceres, substàncies per desencerar, petroli, pintura, gasolina, desengreixant, dissolvents en sec, querosè, llevataques, aiguarràs, oli vegetal, oli de cuina, acetona, alcohol, etc.). Un ús inadequat pot provocar incendis o explosions.
- No utilitzeu líquid.
- No faci funcionar l'aparell sense la caixa dispensadora automàtica de líquid col·locada.
- No utilitzeu ni emmagatzemeu substàncies inflamables o combustibles (èter, benzè, alcohol, productes químics, GLP, esprais

combustibles, gasolina, diluents, petroli, insecticida, ambientadors, productes cosmètics, etc.) a prop e l'aparell.

- No fiquen la mà dins l'aparell mentre funciona. Espereu fins que el tambor s'hagi aturat completament.
- No toqueu la porta durant un programa d'alta temperatura.
- En cas d'inundació, desconnecteu l'endoll i poseu-vos en contacte amb el centre d'informació al client d'LG Electronics.
- Tanqueu les aixetes per reduir la pressió dels tubs i vàlvules per minimitzar les fuites si es produeix algun trencament o fissura. Comproveu l'estat dels tubs; s'haurien de substituir al cap de 5 anys.
- Si hi ha una fuga de gas (isobutà, propà, gas natural, etc.) a l'habitatge, no toqueu l'aparell ni l'endoll i ventileu la zona immediatament.
- Si el tub de desguàs o el tub d'entrada es congelen durant l'hivern, utilitzeu-lo només després d'haver fos el gel.
- Mantingueu el detergent, el suavitzant i el lleixiu fora de l'abast dels infants.
- No toqueu l'endoll ni els controls de l'aparell amb les mans humides.
- No doblegueu en excés el cable d'alimentació ni hi col·loqueu objectes pesats a sobre.
- Eviteu tocar l'aigua que es buida de l'aparell durant el rentat.
- Assegureu-vos que es buida l'aigua de manera correcta. Si no es buida bé, l'aparell es pot inundar.
- Quan la temperatura de l'aire és elevada i la temperatura de l'aigua baixa, es pot produir condensació i mullar el terra.
- Elimineu la brutícia i la pols dels contactes de l'endoll.

### **Manteniment**

- Desconnecteu l'aparell de la xarxa elèctrica abans de netejar-lo. L'aparell no es desconnecta de la xarxa elèctrica encara que poseu els controls a la posició d'apagat o d'espera.
- Connecteu l'endoll de manera segura a la presa de corrent després d'eliminar completament la humitat i la pols.

- No ruixeu aigua dins o fora de l'aparell per netejar-lo.
- No desconnecteu mai l'aparell estirant el cable d'alimentació. Agafeu sempre l'endoll amb fermesa i estireu-lo directament de la presa de corrent.
- Només el personal de servei qualificat d'LG Electronics hauria de desmuntar, reparar o modificar l'aparell. Poseu-vos en contacte amb un centre d'informació al client d'LG Electronics si heu de moure i instal·lar l'aparell a una ubicació diferent.

## **Eliminació**

- Abans de llençar un aparell vell, desendol·leu-lo. Talleu el cable directament per darrere de l'aparell per evitar-ne un mal ús.
- Llenceu tots els materials d'emballatge (com ara bosses de plàstic i escuma de poliestirè) de manera que els nens no hi tinguin accés. Els materials d'emballatge poden provocar asfíxia.
- Talleu el cable d'alimentació i retireu la porta abans de llençar l'aparell per evitar que infants o petits animals hi quedin atrapats.

## CURA DEL MEDI AMBIENT

### Consells ecologistes i d'estalvi

#### Consum d'aigua i energia

- El consum d'aigua i d'energia es poden veure afectats pel pes de la càrrega. Per assegurar-vos que utilitzeu l'aparell de manera òptima, carregueu el màxim de roba seca per a cada programa en concret.
- Els programes més eficients pel que fa al consum energètic són normalment els que funcionen amb temperatures més baixes i una durada més llarga.
- El soroll i la humitat romanent estan influïts per la velocitat de centrifugació: com més elevada sigui la velocitat de centrifugació de la fase de centrifugació, més elevat serà el soroll i hi romandrà menys humitat.
- Carregar la bugada de manera equilibrada fins a la capacitat indicada pel fabricant pels respectius programes contribuirà a l'estalvi d'energia i aigua.
- Per a rentar petites quantitats de roba, el sistema de detecció automàtica de la càrrega ajuda a reduir l'ús d'aigua i energia.
- Utilitzeu el programa Velocitat per a càrregues petites i lleugerament tacades.
- Els detergents per a bugades amb aigua freda poden ser igual d'eficaços a temperatures baixes (uns 20 °C). Utilitzar una configuració a 20 °C gasta menys energia que a 30 °C o temperatures més elevades.

#### Detergent

- El detergent s'hauria de triar en funció del tipus de teixit, el color, la brutícia i la temperatura de rentat. I s'hauria d'utilitzar seguint les instruccions del fabricant del detergent. Utilitzeu només detergents aptes per a rentadores de càrrega frontal.
- Utilitzeu menys detergent per a càrregues més petites.
  - Càrrega parcial: 1/2 de la quantitat normal.
  - Càrrega mínima: 1/3 de la càrrega plena.

## Seleccionar opcions i funcions extres

- Seleccioneu una temperatura de l'aigua adequada per al tipus de càrrega que renteu. Seguiu les etiquetes de la roba per a obtenir els millors resultats.
- L'opció de prerentat està recomanada per a rentar roba molt bruta.

## Quan utilitzeu un programa d'assecat

- Per estalviar energia, trieu la velocitat de centrifugació més alta possible pel programa de rentat quan assequeu en una assecadora.
- Per la majoria d'assecats, assegureu-vos que tota la roba sigui d'un material i gruix semblants.
- Quan només seleccioneu l'assecat, la centrifugació s'activa automàticament per motius d'eficiència energètica.

## Eliminació de l'aparell antic



- Aquest símbol d'un contenidor ratllat indica que els residus de productes elèctrics i electrònics (RAEE) s'han d'eliminar per separat de la resta de residus municipals.
- Els productes elèctrics antics poden contenir substàncies perilloses, de manera que l'eliminació correcta del vostre aparell antic ajudarà a prevenir possibles conseqüències negatives per al medi ambient i la salut humana. El vostre aparell antic pot contenir peces reutilitzables que es podrien utilitzar per a reparar altres productes, i altres materials valuosos que es poden reciclar per conservar recursos limitats.
- Podeu portar el vostre aparell a la botiga on el vaueu comprar, o bé posar-vos en contacte amb l'oficina de residus de la vostra administració local per tal d'obtenir informació sobre el vostre punt de recollida de RAEE autoritzat més proper. Per obtenir la informació més actualitzada del vostre país, consulteu [www.lg.com/global/recycling](http://www.lg.com/global/recycling).

## Eliminació de residus de bateries/acumuladors



- Aquest símbol pot combinar-se amb els símbols químics del mercuri (Hg), cadmi (Cd) o plom (Pb) si la bateria conté més de 0,0005% de mercuri, 0,002% de cadmi o 0,004% de plom.
- Totes les bateries/acumuladors han d'eliminar-se per separat del flux de residus urbans a través de les instal·lacions de recollida designades pel govern o les autoritats locals.
- La correcta eliminació de les seves bateries/acumuladors usats l'ajudarà a prevenir possibles conseqüències negatives per al medi ambient i la salut animal i humana.
- Per a obtenir informació més detallada sobre l'eliminació de les seves bateries/acumuladors usats, posi's en contacte amb l'oficina municipal, el servei de recollida de residus o la botiga on va adquirir el producte. (<http://www.lg.com/global/sustainability/environment/take-back-recycling/global-network-europe>)

### Eliminació de bateries/acumuladors usats

(NOMÉS productes amb bateria incorporada)

- En cas que aquest producte contingui una bateria incorporada en el seu interior que no pugui ser retirada fàcilment pels usuaris finals, LG recomana que només professionals qualificats retirin la bateria, ja sigui per a substituir-la o per a reciclar-la al final de la vida útil d'aquest producte. Per a evitar danys en el producte, i per la seva pròpia seguretat, els usuaris no han d'intentar extreure la bateria i han de posar-se en contacte amb el servei d'assistència telefònica d'LG, o amb altres proveïdors de serveis independents perquè els assessorin.
- L'extracció de la bateria implicarà el desmuntatge de la carcassa del producte, la desconexió dels cables/contactes elèctrics i l'extracció acurada de la cèl·lula de la bateria. Si necessita les instruccions de professionals qualificats sobre com extreure la bateria de manera

segura, visiti <http://www.lg.com/global/sustainability/environment/take-back-recycling>.

**Aquesta rentadora conté gasos fluorats d'efecte d'hivernacle**

R134a(GWP: 1430): 0,300 kg / 0,429 t CO<sub>2</sub>-eq. Hermèticament segellat.

# INSTAL·LACIÓ

## Peces i especificacions

### NOTA

- L'aparença i les especificacions poden canviar sense previ avís per millorar la qualitat de l'aparell.

### Vista frontal

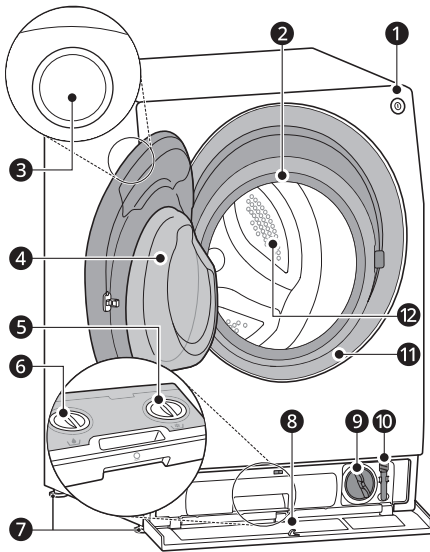

- ❶ Botó **Energía (Poder)**
- ❷ Llum del tambor
- ❸ Panell de control
- ❹ Porta
- ❺ Tapa del dispensador de suavitzant líquid
- ❻ Tapa del dispensador de detergent líquid
- ❼ Potes regulables
- ❽ Tapa inferior
- ❾ Filtre de la bomba del desguàs
- ❿ Tub de desguàs
- ⓫ Junta de la porta
- ⓬ Tambor

### Vista posterior

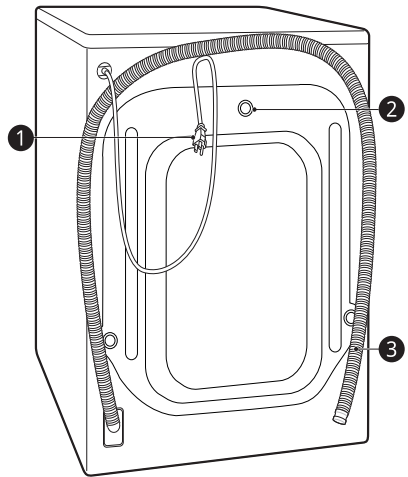

- ❶ Endoll
- ❷ Perns pel transport
- ❸ Tub de desguàs

## Accessoris

\*1 Els accessoris inclosos poden variar segons el model adquirit.

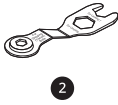
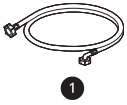

1	Tub de subministrament fred	5	Suport per fixar el tub de desguàs
2	Clau	6	Cinta de subjecció*1
3	Taps per cobrir els forats dels pernys pel transport	7	Got mesurador
4	Làmines antilliscants*1		

## Especificacions

Model	LSWD100E
Alimentació elèctrica	220-240 V~, 50 Hz
Pes del producte	94,5 kg

### Dimensions(mm)

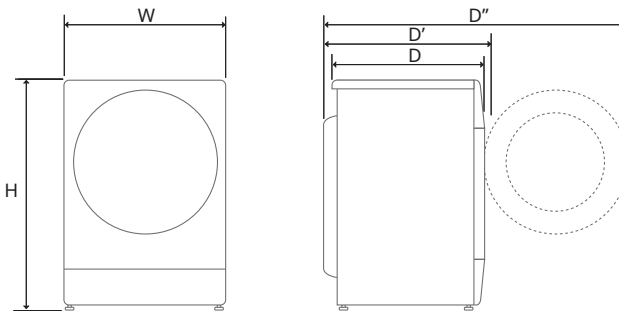

W	600	D	640	H	850
D'	675	D''	1220		

## Informació del llum LED

Aquest producte conté la font de llum de classe d'eficiència energètica G.

- La il·luminació LED s'encén i apaga automàticament en qualsevol dels següents casos:
  - en obrir i tancar la porta,

## 16 INSTAL·LACIÓ

---

- en prémer els botons **Energía (Poder)** i **Inicio/Pausa (Inici/Pausa)**.
- El llum LED no és regulable.
- El llum LED no conté mercuri.
- Consulteu [www.lg.com/global/recycling](http://www.lg.com/global/recycling).

---

### NOTA

- Aquesta característica pot variar segons el model adquirit.
- 

#### Si el llum LED no funciona

Tanqueu la porta i torneu a obrir-la, o premeu el botó **Energía (Poder)**. Si el llum LED no s'encén, poseu-vos en contacte amb el centre d'informació al client d'LG Electronics. No intenteu retirar el llum LED.

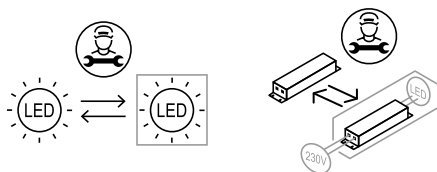

## Requisits del lloc d'instal·lació

Abans d'instal·lar l'aparell, comproveu la informació següent per assegurar-vos que instal·leu l'aparell al lloc correcte.

### Ubicació de la instal·lació

- Aquest aparell s'ha d'instal·lar sobre un terra uniforme per minimitzar la vibració durant el cicle de centrifugació. Un terra de formigó és el millor, és menys propens a vibracions que els terres de fusta o amb catifes.
- No col·loqui la rentadora sobre una plataforma petita o sobre un calaix de fusta.
- Si és impossible evitar ubicar l'aparell al costat d'una cuina de gas o una estufa de carbó, cal col·locar un aïllant (850 X 600 mm) cobert de paper d'alumini al costat orientat cap a la cuina o estufa entre els dos aparells.
- Assegureu-vos que quan instal·leu l'aparell, aquest sigui fàcilment accessible per a un tècnic en cas d'avaría.
- Quan instal·leu l'aparell, ajusteu les quatre potes amb la clau dels pernys pel transport inclosos per assegurar-vos que l'aparell està estable.

### Instal·lació al terra

Per assegurar que hi hagi espai suficient per als tubs d'entrada, el tub de desguàs i la ventilació, deixeu unes distàncies mínimes de 50 mm als costats i 100 mm darrere de l'aparell. Assegureu-vos de deixar espai per a les motlures de la paret, la porta o el terra que poden augmentar les distàncies necessàries.

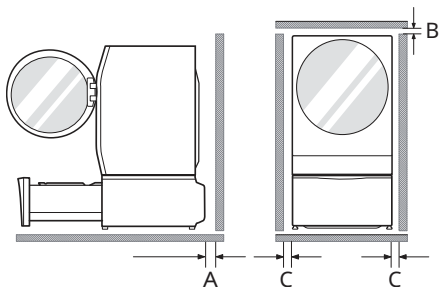

<b>A</b>	100 mm
----------	--------

<b>B</b>	5 mm
<b>C</b>	50 mm

### ⚠️ ADVERTÈNCIA

- Aquest aparell només es pot fer servir per a ús domèstic i no s'hauria d'utilitzar per a finalitats mòbils.

### NOTA

- No proveu mai d'anivellar un terra desigual per mitjà de peces de fusta, cartró o materials semblants a sota de l'aparell.

### Terres de fusta (Forjats sanitaris)

Quan instal·leu l'aparell sobre terres de fusta, utilitzeu caputxons de goma per a reduir les vibracions excessives i desequilibris. La fusta o terres de forjat sanitari poden provocar vibracions excessives i desequilibris, errors i avaries.

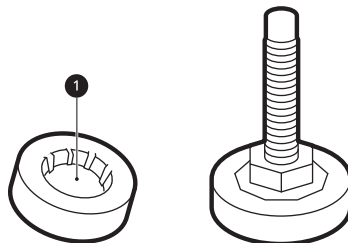

- Per a reduir la vibració, us recomanem que col·loqueu caputxons de goma d'almenys 15 mm **1** sota cada pota de l'aparell, fixats a almenys dues bigues del terra amb cargols.
- Si és possible, instal·leu l'aparell a un dels racons de l'habitació, on el terra és més estable.
- Encaixeu els caputxons de goma per a reduir la vibració.

### ⚠ PRECAUCIÓ

- Si l'aparell s'instal·la sobre un terra inestable (per exemple, terra de fusta), la garantia no cobreix els danys i costos derivats de la instal·lació sobre un terra inestable.

### NOTA

- Podeu comprar caputxons de goma (peça núm. **4620ER4002B**) al centre de servei LG.

## Ventilació

- Assegureu-vos que la circulació d'aire al voltant de l'aparell no està obstruïda per catifes, estores, etc.

## Temperatura de l'ambient

- No instal·leu l'aparell en habitacions en què es puguin produir temperatures de congelació. Els tubs congelats podrien esclatar amb la pressió. La fiabilitat de la unitat de control electrònica pot veure's alterada per temperatures sota zero.
- Si l'aparell s'entrega durant l'hivern i les temperatures estan sota zero, deixeu l'aparell a la temperatura de l'interior durant unes hores abans de posar-lo en funcionament.

## Connexió elèctrica

- No utilitzeu un cable d'extensió ni un adaptador doble.
- Heu de desendollar l'aparell i tancar el subministrament d'aigua després d'utilitzar-lo.
- Connecteu l'aparell a una presa de terra d'acord amb la normativa vigent sobre el cablejat.
- L'aparell ha d'estar situat de manera que l'endoll sigui fàcilment accessible.
- La presa de corrent ha d'estar a menys d'1 metre de qualsevol dels dos costats de l'aparell.

### ⚠ ADVERTÈNCIA

- Només el personal qualificat pot dur a terme les reparacions de l'aparell. Les reparacions fetes per persones sense experiència poden provocar lesions o avaries greus. Poseu-vos en contacte amb el vostre reparador d'LG local.
- L'endoll s'ha de connectar a una presa de corrent adequada que estigui instal·lada i connectada a terra correctament, d'acord amb tots els codis i ordenances locals.

## Desembalar l'aparell

### Aixecar l'aparell de la base d'escuma

Després de retirar el cartró i material d'embalatge, aixequen l'aparell de sobre la base d'escuma.

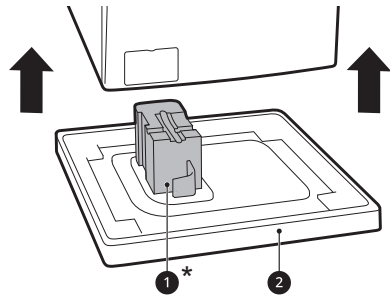

- Assegureu-vos que el tub de suport ①\* se separi de la base i no es quedi enganxat a la base de l'aparell.
- Si heu de deixar a terra l'aparell per retirar-ne la base de cartró ②, assegureu-vos sempre de protegir el lateral de l'aparell i col·loqueu-lo amb compte de costat. No col·loqueu l'aparell sobre la cara frontal o posterior.

\* Aquesta funció pot variar segons el model adquirit.

## Retirar el muntatge dels pernys pel transport

Per evitar que l'aparell vibri molt o es trenqui, retireu els pernys pel transport i les peces de subjecció.

- 1 Començant amb els dos pernys de la part inferior ❶, utilitzeu la clau (inclosa) per afloixar completament tots els pernys girant-los en el sentit contrari a les agulles del rellotge.

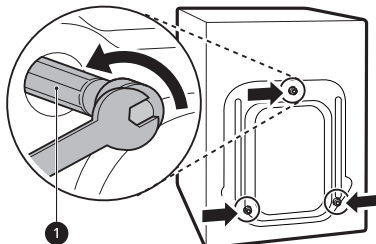

- 2 Retireu els muntatges dels pernys brandejant-los lleugerament mentre els estireu enfora.

- 3 Instal·leu els taps dels forats.

- Localitzeu els taps dels forats ❷ inclosos al paquet d'accessoris o enganxats a la part posterior.

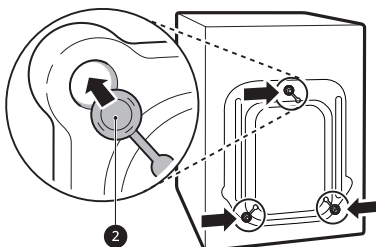

### NOTA

- Guardeu els pernys i les peces de subjecció per a utilitzar-los en un futur.
- Transporteu aquest aparell com s'indica a continuació per prevenir trencar-lo:
  - Reinstal·leu els pernys pel transport.
  - Fixeu l'endoll a la part posterior de l'aparell.

## Anivellar l'aparell

### Comprovar el nivell

Quan apliqueu força cap avall a les vores de la placa superior en punts oposats diagonalment, l'aparell no hauria de moure's amunt i avall gens (comproveu totes dues direccions).

- Si l'aparell es balanceja quan s'empeny la placa superior en diagonal, torneu a ajustar les potes.
- Comproveu que l'aparell estigui perfectament anivellat després d'instal·lar-lo.

### NOTA

- Els terres de fusta o amb forjats sanitaris poden provocar una vibració excessiva i desequilibris. Considereu l'opció de reforçar o afermar el terra de fusta per eliminar o reduir els sorolls i les vibracions excessives.
- No proveu mai d'anivellar un terra desigual per mitjà de peces de fusta, cartró o materials semblants a sota de l'aparell.

## Ajustar i anivellar les potes

Quan instal·leu l'aparell, aquest hauria d'estar alineat i perfectament anivellat. Si l'aparell no està alineat i anivellat adequadament, l'aparell es podria danyar i no funcionar adequadament.

- 1 Gireu les potes regulables com calgui si el terra no està anivellat.
  - No inseriu peces de fusta, etc. sota les potes.

- Assegureu-vos que totes quatre potes estiguin estables i en contacte amb el terra.

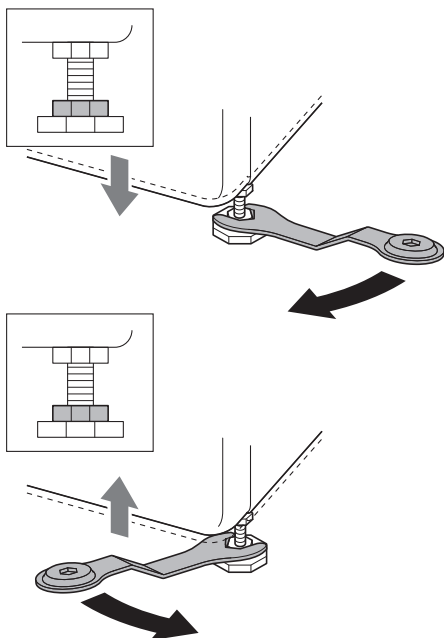

### NOTA

- No instal·leu la rentadora sobre un pedestal, suport o superfície elevada a no ser que l'hagi fabricat LG Electronics per a utilitzar-lo amb aquest model.

- 2 Comproveu que l'aparell estigui perfectament anivellat amb un nivell de bombolla ①.

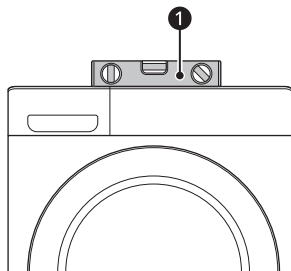

- 3 Fixeu les potes regulables amb femelles de seguretat ② girant-les en el sentit contrari de les agulles del rellotge vers la base de l'aparell.

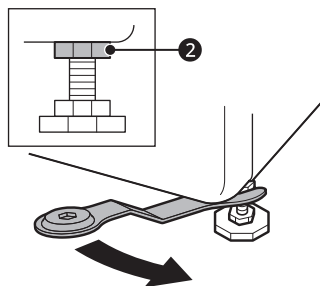

- 4 Comproveu que totes les femelles de seguretat de la base de l'aparell estiguin ben fixades.

### NOTA

- Una ubicació i un anivellament adequats de l'aparell en garanteixen un funcionament durador, normal i fiable.
- L'aparell ha d'estar 100% horitzontal i mantenir-se ferm al lloc sobre un terra dur i pla.
- Les cantonades no han de balancejar-se quan es carrega.
- No permeteu que les potes de l'aparell es mullin. Si no és així, es poden produir vibracions o soroll.

## Utilitzar les làmines antilliscants

Aquesta funció pot variar segons el model adquirit. Si instal·leu l'aparell sobre una superfície lliscant, es pot moure a causa de vibracions excessives. Un anivellament incorrecte pot provocar un mal funcionament pel soroll i les vibracions. Si això passa, instal·leu làmines antilliscants sota les potes regulables i ajusteu-ne el nivell.

- 1 Netegeu el terra per enganxar-hi les làmines antilliscants.
  - Utilitzeu un drap sec per retirar i netejar objectes estranys i humitat. Si hi queda humitat, les làmines antilliscants poden lliscar.

**2** Ajusteu-ne el nivell després de col·locar l'aparell a l'àrea d'instal·lació.

**3** Col·loqueu el costat adherent ❶ de la làmina antilliscant sobre el terra.

- El mètode més efectiu és instal·lar les làmines antilliscants sota les potes frontals. Si és difícil col·locar les làmines sota les potes frontals de l'aparell, enganxeu-les sota les potes posteriors.

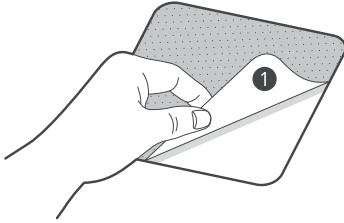

**4** Col·loqueu l'aparell sobre les làmines antilliscants.

- No enganxeu el costat adherent ❶ de les làmines antilliscants a les potes de l'aparell.

**NOTA**

- Trobareu làmines antilliscants addicionals al centre de servei d'LG Electronics.

**Connectar el tub de subministrament d'aigua**

**Comentaris sobre la connexió**

- La pressió de l'aigua ha d'estar entre **50 kPa i 800 kPa** (0,5–8,0 kgf/cm<sup>2</sup>). Si la pressió de l'aigua és superior a **800 kPa**, s'hauria d'instal·lar un aparell de descompressió.
- Comproveu l'estat del tub de subministrament d'aigua periòdicament i substituïu el tub de subministrament d'aigua si cal.

**NOTA**

- No estreneu en excés el tub de subministrament d'aigua ni utilitzeu dispositius mecànics per ajustar-lo a les vàlvules d'entrada.
- No calen més mesures de protecció pel reflux per la connexió de l'entrada d'aigua.

**Revisar la tanca de goma**

S'inclouen dues tanques de goma ❶ amb el tub de subministrament d'aigua. Serveixen per evitar fugites d'aigua. La connexió amb les aixetes és prou ferma.

- No utilitzeu estris mecànics com ara alicates universals per fermar el tub de subministrament d'aigua. Assegureu-vos que l'extrem corbat del tub de subministrament d'aigua estigui connectat a l'aparell.

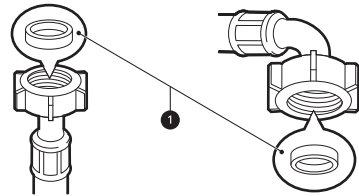

**Connectar el tub a l'aixeta de l'aigua**

**Connectar el tub de cargol a una aixeta amb rosca**

Cargoleu el tub de subministrament connector a l'aixeta de subministrament d'aigua. Enrosqueu-lo amb la mà només o amb l'ajuda d'un drap suau. No

enrosqueu el tub de subministrament en excés amb un estri mecànic.

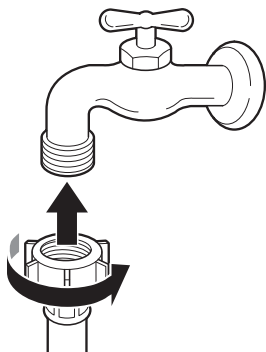

### NOTA

- Després de connectar el tub d'entrada d'aigua a l'aixeta, obriu l'aixeta per eliminar les substàncies estranyes (brutícia, sorra, serradures, etc.) de les línies d'aigua. Deixeu caure l'aigua en una galleda i comproveu la temperatura de l'aigua.

### Connectar el tub a l'aparell

Cargoleu el tub de subministrament a la vàlvula d'entrada d'aigua del darrere de l'aparell.

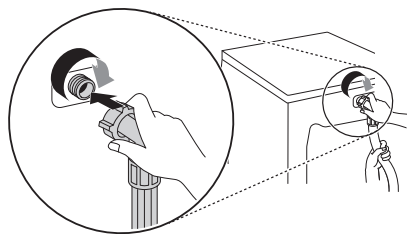

- No connecteu el tub del subministrament d'aigua calenta als models amb una sola entrada d'aigua. Connecteu-hi només el de subministrament d'aigua freda.

### NOTA

- Un cop finalitzada la connexió, si l'aigua goteja del tub, repetiu els mateixos passos. Utilitzeu el tipus d'aixeta d'aigua més convencional per al subministrament d'aigua. Si l'aixeta és quadrada

o massa gran, retireu la placa guia abans d'inserir l'aixeta a l'adaptador.

- Assegureu-vos que el tub no quedi doblegat o atrapat.

## Instal·lar el tub de desguàs

### Instal·lar el tub de desguàs amb el suport

El tub de desguàs no s'hauria col·locar per sobre de **100 cm** del terra. Si no, l'aigua de l'aparell podria no buidar-se o fer-ho lentament.

- Fixar el tub de desguàs correctament protegirà el terra de danys provocats pel vessament d'aigua.

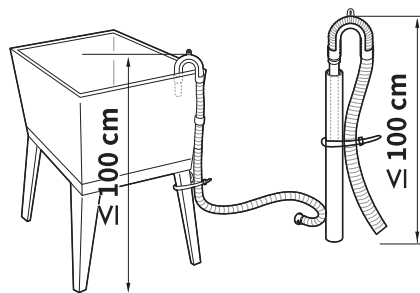
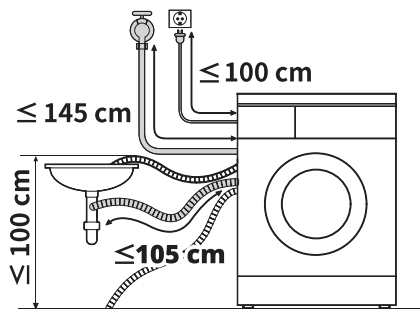

- Si el tub de desguàs és massa llarg, no l'introduïu a la força a l'aparell. Això provocaria sorolls anormals.

- Quan instal·leu el tub de desguàs cap a una pica, fixeu-lo fermament amb un cordill.

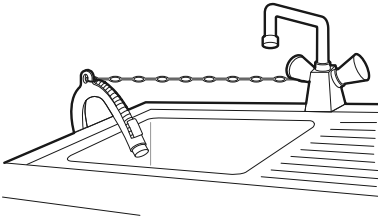

## FUNCIONAMENT

### Descripció general del funcionament

#### Utilitzar l'aparell

Abans del primer rentat, seleccioneu el programa de rentat **Algodón (Cotó)** i afegiu la meitat de quantitat de detergent. Engegueu l'aparell sense roba. Això eliminarà els possibles residus i aigua del tambor que hi puguin haver quedat durant la fabricació.

- 1 Classifiqueu la roba segons el tipus de teixit, nivell de brutícia, color i tamany de la càrrega segons calgui.
- 2 Obriu la porta i carregueu els articles en l'aparell.

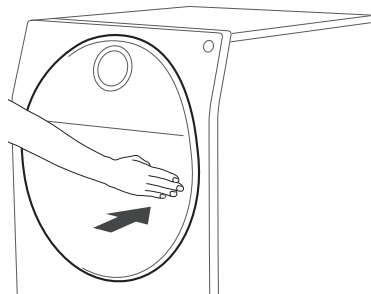

#### ⚠ PRECAUCIÓ

- Abans de tancar la porta, assegureu-vos que tota la roba i peces estiguin a la tina i no penjant de la tanca de goma de la porta, hi quedarien

retinguts en tancar la porta. En cas contrari, la tanca de la porta i la roba es poden fer malbé.

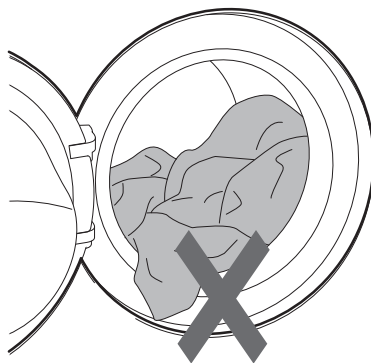

- 3 Tanqueu la porta.

#### ⚠ PRECAUCIÓ

- Retireu les peces de la junta flexible de la tanca de la porta per evitar danys a la roba i la tanca de la porta.

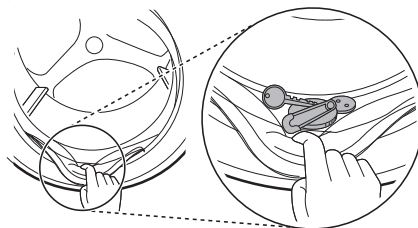

- 4 Afegiu els productes de neteja o detergent i suavitzant.
  - Afegiu la quantitat de detergent adequada al dispensador de detergent. Si ho desitgeu,

afegiu suavitzant de teixits a les zones adients del dispensador.

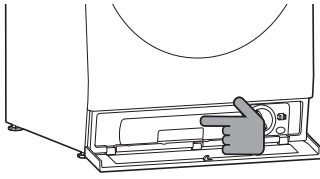

l'aparell s'apagarà i es perdrà tota la configuració.

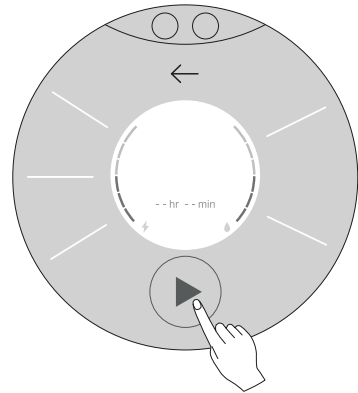

**5** Premeu el botó **Energia (Poder)** per encendre l'aparell.



**6** Trieu el cicle que desitgeu.

- Premeu el botó de cicle repetidament fins que seleccioneu el cicle que desitgeu.
- Ara seleccioneu la temperatura de rentat i la velocitat de centrifugació. Paeu atenció a l'etiqueta sobre el manteniment del teixit de la vostra roba.

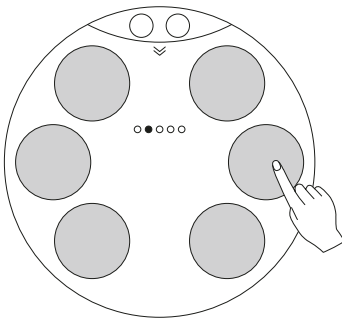

**7** Comenceu el cicle.

- Premeu el botó **Inicio/Pausa (Inici/Pausa)** per començar el cicle. L'aparell s'agitarà breument per mesurar el pes de la càrrega. Si no es prem el botó **Inicio/Pausa (Inici/Pausa)** dins un cert període de temps,

**NOTA**

- Al cas següent, la porta no s'obrirà fins i tot si atureu el programa de rentat o apagueu la rentadora.
  - Quan la rentadora comença un programa de rentat i té aigua a l'interior del tambor, la porta no s'obrirà per evitar que vessi aigua fins que la rentadora hagi buidat l'aigua completament.

**8** Fi del cicle.

- Quan finalitzi el cicle, sonarà una melodia. Retireu de forma immediata la vostra roba de l'aparell per reduir les arrugues.
- Comproveu l'entorn de la tanca de la porta quan en tragueu la càrrega per comprovar que no hagin quedat petits objectes atrapats a la tanca.

## Panell de control

El panell de control pot ser diferent en funció del model.

### Funcions del panell de control

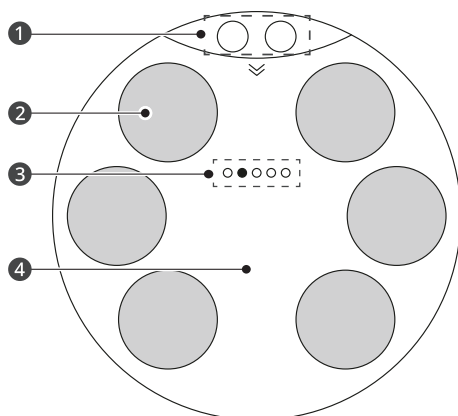

#### 1 Ajust ràpid

- **Bloqueo infantil (Bloqueig infantil), Inicio remoto (Inici remot), Iluminación interna (Il·luminació interior), Detergente automático (Detergent automòbil), Suavizante automático (Suavitzador automàtic),** Selecció de **Lavadora principal (Rentadora principal)** i **Minilavadora (Mini rentadora)**, i **Más ajustes (Més configuració)** apareixen. Toc una funció per a activar-la o desactivar-la.

#### 2 Programes

- Pot seleccionar el programa que desitgi. Per a més informació, consulti la secció **Programes de rentat**.
- Descarregui programes nous i especialitzats que no estiguin inclosos en els programes estàndard de l'aparell en la categoria **Descarga de programa (Descarregar Cicles)**.

#### 3 Categoria de programa

- Els punts indiquen la pantalla de la categoria actual. Lliscui el dit per la pantalla cap a l'esquerra o cap a la dreta per a mostrar **Programas de lavado (Cicles de rentat)**, **Programas de secado (Programas de secado)**, **Descarga de programa (Descarregar Cicles)**, i **Programas**

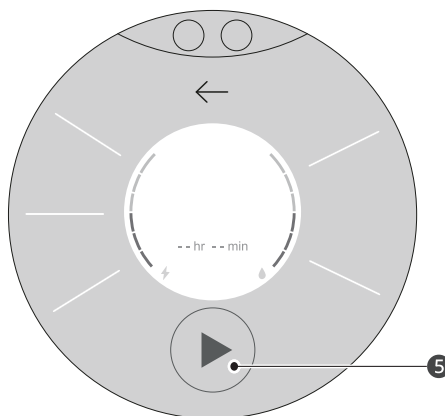

#### sugeridos por IA (Cicles de suggeriments d'IA).

- Si executa el mateix programa més de tres vegades, es registrarà en **Programas sugeridos por IA (Cicles de suggeriments d'IA)**.
- Les categories de programes poden diferir en alguns models.

#### 4 Visualització del temps i l'estat a la pantalla

- La pantalla mostra la configuració, el temps restant estimat, les opcions i els missatges d'estat de la seva rentadora. Quan s'encén la rentadora, la configuració predeterminada s'il·luminarà en la pantalla.

#### 5 Botó Inicio/Pausa (Inici/Pausa)

- Premi aquest botó per a iniciar el programa seleccionat.
- Si la rentadora està en marxa, utilitzi aquest botó per a pausar el programa sense perdre els ajustos actuals.

### NOTA

- Si no es prem el botó **Inicio/Pausa (Inici/Pausa)** per a iniciar el programa seleccionat, després d'un retard la rentadora s'apaga

---

automàticament i es perden tots els ajustos del programa.

---

## Preparar la càrrega de rentat

Classifiqueu la càrrega de rentat per a millorar els resultats del rentat i prepareu la roba en funció dels símbols de les seves etiquetes.





### Classificar la roba

- **Nivell de brutícia (Abundante (Pesant), Media (Mitjana), Ligera (Llum)):** Separeu la roba en funció del nivell de brutícia. Si és possible, no renteu peces molt brutes amb peces poc brutes.
- **Color (blanc, clars, foscos):** Renteu la roba fosca o tenyida separada de la blanca o clara. Barrejar roba tenyida amb la de colors clars pot provocar transferència de color o el descoloriment de les peces clares.
- **Borrissol (productors de borrisol, acumuladors de borrisol):** Renteu per separat els teixits que produeixen borrisol dels que l'acumulen. Els productors de borrisol poden formar boles i deixar borrisol a les peces que tendeixen a acumular-ne.

### Comprovar les etiquetes de cura de la roba

Els símbols us informen del tipus de teixit de la peça i com caldria rentar-la.

### Símbols de l'etiqueta

Símbol	Tipus de rentat / teixit
	<ul style="list-style-type: none"> <li>• Rentat normal</li> <li>• Cotó, mescla de teixits</li> </ul>
	<ul style="list-style-type: none"> <li>• Cura fàcil</li> <li>• Teixits sintètics, mescla de teixits</li> </ul>
	<ul style="list-style-type: none"> <li>• Rentat delicat especial</li> <li>• Delicats</li> </ul>
	<ul style="list-style-type: none"> <li>• Rentat a mà només</li> <li>• Llana, seda</li> </ul>
	<ul style="list-style-type: none"> <li>• No rentar</li> </ul>

### NOTA

- Els guions sota el símbol us donen informació sobre el tipus de teixit i la tensió mecànica màxima admissible.

### Comprovar la roba abans de carregar l'aparell

- Per ajudar a distribuir la càrrega a parts iguals durant la centrifugació, combineu peces grans i petites a la càrrega.
- No renteu peces petites individualment. Afegiu 1-2 peces similars a la càrrega per evitar una càrrega desequilibrada.
- Comproveu totes les butxaques per assegurar-vos que estan buides. Elements com ara claus, clips de cabell, llumins, bolígrafs, monedes i claus poden malmetre tant l'aparell com la vostra roba.

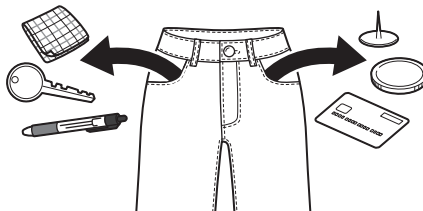

- Quan renteu roba amb tires llargues, lligueu-les o utilitzeu una bossa per a la rentadora.
- Utilitzeu una bossa per a la rentadora per a peces petites com ara mànigues, mitges, pantalons, roba interior i mitjons per a evitar que quedin atrapats entre el tambor i la tanca de la porta.
- Ompliu la bossa per a la rentadora fins a menys de la meitat de la seva capacitat i renteu-la amb altra roba. Eviteu omplir-la massa o rentar-la per separat perquè pot provocar un desequilibri dins del tambor i afectar el cicle de centrifugació.
- Lligueu les cremalleres, ganxos i cordills per tal que no s'enganxin a les altres peces.
- Tracteu amb anterioritat la brutícia i les taques fregant-les amb una petita quantitat de detergent dissolt en aigua sobre les taques per ajudar a llevar la brutícia.

# Afegir detergents i suavitzants

## Dosi de detergent

- S'hauria d'utilitzar detergent d'acord amb les instruccions del fabricant de detergent i seleccionar-lo segons el tipus, color i brutícia del teixit i la temperatura de rentat. Utilitzeu només detergents adequats per a rentadores de càrrega frontal.
- Si es genera massa espuma, reduïu la quantitat de detergent.
- Si s'utilitza massa detergent, es generarà massa espuma i això provocarà resultats insatisfactoris o una càrrega excessiva del motor.
- Si utilitzeu detergent líquid, seguiu les indicacions que us proporcioni el fabricant de detergent.
- Podeu abocar el detergent líquid directament al calaix principal de detergent si heu de començar el cicle de rentat immediatament.
- Si seleccioneu l'opció **Prelavado (Prerentat)** després d'afegir el detergent directament al tambor, el detergent podria ser esbandit i es reduiria el rendiment del rentat. Per aconseguir un millor resultat, feu servir l'opció **Prelavado (Prerentat)** amb la funció **Detergente automático (Detergent automòbil)**. El got dosificador no es pot fer servir per dispensar detergent de prerentat.
- Pot ser que calgui ajustar l'ús de detergent a la temperatura de l'aigua, la duresa de l'aigua, la mida i el nivell de brutícia de la càrrega. Per a resultats òptims, eviteu dosis excessives de detergent. En cas contrari, es pot generar espuma excessiva.
- Consulteu l'etiqueta de la roba abans d'afegir el detergent i triar la temperatura de l'aigua.
- Utilitzeu només detergents adequats per a cada tipus de roba:
  - El detergent líquid sovint està dissenyat per a usos especials, per exemple, roba de color, de llana, delicada o fosca.
  - El detergent en pols és adequat per a tot tipus de teixits.

- Per a uns millors resultats, al rentar roba blanca i clara, utilitzeu detergent en pols amb lleixiu.
- El detergent es descarrega del dispensador a l'inici del cicle de rentat.

## NOTA

- No deixeu que el detergent s'endureixi. Això podria provocar obstruccions, esbandides insuficients o males olors.
- Càrrega plena: Segons la recomanació del fabricant.
- Càrrega parcial: 1/2 de la quantitat normal.
- Càrrega mínima: 1/3 de la càrrega plena.

## Utilitzar el dispensador automàtic

Quan les funcions **Detergente automático (Detergent automòbil)** i **Suavizante automático (Suavitzador automàtic)** estan activades, el detergent i el suavitzant es dispensen automàticament en funció de la grandària de la càrrega durant el programa.

- 1 Premí la marca per a obrir la tapa inferior com es mostra a continuació.

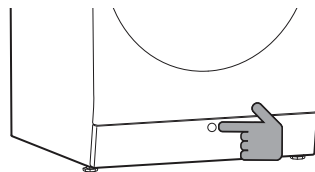

- 2 Premí **Pulse (Empènyer)** la safata del dispensador automàtica com es mostra a continuació. Utilitzeu l'ansa per a treure la safata.

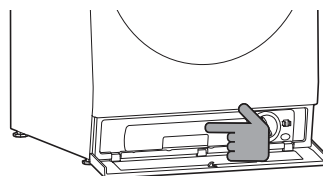

**3** Giri els taps de la safata del dispensador automàtic cap a l'esquerra per a obrir els dos dipòsits.

**4** Aboqui el detergent i el suavitzant en els seus respectius dipòsits.

- La safata del dispensador automàtic té dos dipòsits. Aboqui el detergent líquid **1** en el dipòsit de l'esquerra i el suavitzant **2** en el dipòsit de la dreta.
- Ompli fins a la línia **Màx.**

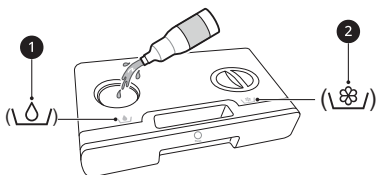

**5** Després de l'ompliment, introdueixi i giri els taps cap a la dreta fins que quedin ben tancats.

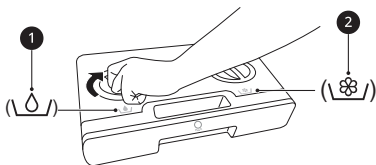

**6** Introdueixi la safata del dispensador automàtic fins que faci clic.

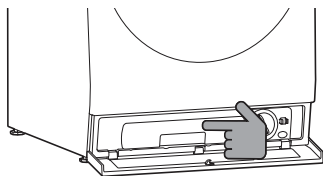

**7** Tanqui la tapa inferior.

**8** Toc la icona situada en la part superior de la pantalla per a obrir la pantalla d'ajustos i seleccionar les funcions **Detergente automático (Detergent automòbil)** i

**Suavizante automático (Suavitador automàtic).**

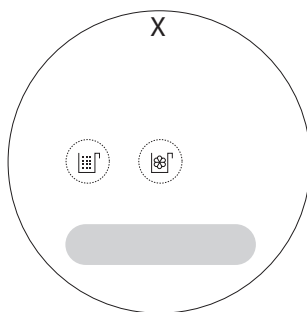
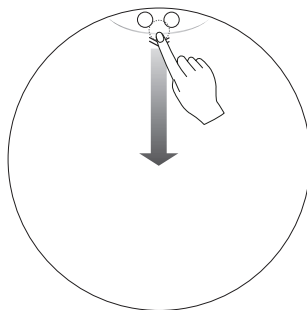

### ⚠ ADVERTÈNCIA

- No barregi lleixiu amb amoníac o àcids com el vinagre o el desincrustant. La mescla d'aquesta mena de productes químics pot produir un gas letal que pot provocar lesions greus o la mort.

### ⚠ PRECAUCIÓ

- No col·loqui ni guardi productes de neteja, com a detergent, lleixiu o suavitzant líquid, damunt de la rentadora. Aquests productes poden danyar l'acabat i els comandaments de la rentadora.
- Retiri la safata del dispensador automàtic només quan empeni o substitueixi el detergent o el suavitzant.
- Utilitzi únicament detergents 'HE' líquids en la safata del dispensador automàtic.
- No aboqui productes de neteja en pols en els dipòsits del dispensador automàtic.
- No tiri lleixiu líquid en la safata del dispensador automàtic ni en el dispensador manual.

- És possible que la funció de dispensador automàtic no funcioni correctament amb alguns detergents en gel concentrats. Utilitzi el dispensador manual per a dispensar detergents en gel.
- No barregi detergent amb suavitzant.
- Vagi amb compte en retirar i introduir la safata del dispensador automàtic, ja que el detergent o el suavitzant poden vessar-se. Netegi qualsevol vessament abans de continuar.
- Per a utilitzar la funció de dispensador automàtic, el **Detergente automàtico (Detergent automòbil)** i/o el **Suavizante automàtico (Suavitzador automàtic)** han d'estar activats en la pantalla d'Ajustos.
- El detergent o suavitzant que es deixi en els dipòsits del dispensador automàtic durant un període prolongat pot endurir-se i no dispensar correctament.
- Els orificis de ventilació ❸ ajuden a dispensar el detergent i el suavitzant. No sostingui la safata del dispensador automàtic boca avall, ja que els productes de neteja podrien degotar.

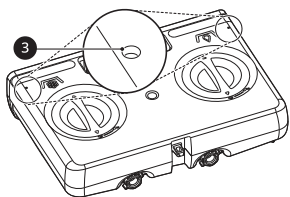

- No obstrueixi els orificis de ventilació de la safata del dispensador automàtic.

## NOTA

- Abans d'utilitzar l'aparell, asseguri's que hi ha detergent en el dipòsit del dispensador automàtic.
- Un dipòsit de detergent ple durarà uns 18 programes estàndard, amb mitja càrrega de roba en el tambor.
- Els ajustos predeterminats estan configurats per a dispensar automàticament 70 ml de detergent i 30 ml de suavitzant per a 4-6 kg de roba de brutícia normal. Per a més detalls, consulti la secció **Ajustos** d'aquest manual.
- Per a ajustar les quantitats del dispensador automàtic per a 4-6 kg, consulti les

recomanacions del fabricant del detergent o suavitzant.

- Quan seleccioni **Lavado IA (AI Wash), Detergente automàtico (Detergent automòbil)** s'activarà automàticament.
- Quan aparegui 'Refill Alarm', empleni el detergent o el suavitzant.
- Elimineu les restes de detergent que hi hagi a l'exterior de la safata del dispensador automàtic abans de col·locar-la.
- Per a canviar de detergent, segueixi els passos anteriors o desactivi la funció de **Detergente automàtico (Detergent automòbil)** i utilitzi el dispensador manual inclòs.
- No utilitzi la força en extreure la safata del dispensador automàtic.
- Per a utilitzar la funció **Detergente automàtico (Detergent automòbil)** amb el programa **Lana (Llana)** o altres programes en els quals es recomani un detergent neutre, toc **Cancelar (Cancel · lar)** quan se li indiqui.

## Dispensació manual de detergent

Per a dispensar manualment detergent en pols o detergent neutre, desactivi la funció **Detergente automàtico (Detergent automòbil)** i utilitzi el got dosificador subministrat. Per a dispensar lleixiu a base d'oxigen, deixi activada la funció **Detergente automàtico (Detergent automòbil)**. No introdueixi el got dosificador en el tambor amb lleixiu líquid.

- 1 Apagui la funció **Detergente automàtico (Detergent automòbil)**, si és necessari.
- 2 Mesuri la quantitat adequada de detergent i aboqui-la en el got dosificador.



- 3 Col·loqui el dosificador manual damunt de la roba en el tambor.

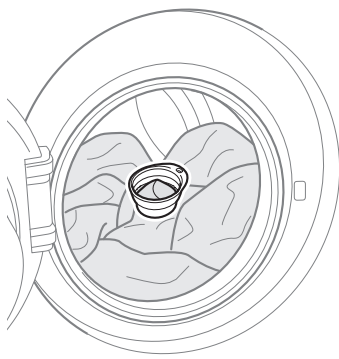

### NOTA

- No col·loqueu les pastilles al dispensador.

### Afegir un descalcificador d'aigua

Es pot utilitzar un descalcificador d'aigua, com ara un producte anticalç, per reduir l'ús de detergent en zones amb una duresa de l'aigua elevada.

- Primer afegiu el detergent i després el descalcificador. Reguleu la quantitat segons les indicacions de l'envàs.

### NOTA

- Mesuri el detergent llegint les marques de mesurament de l'interior del got dosificador.
- Renti el got dosificador després de cada rentat.
- Per a afegir suavitzant, activi la funció **Suavizante automático (Suavitzador automàtic)**.
- No introduïu el got dosificador en el tambor amb la funció **Detergente automático (Detergent automòbil)** activada.
  - Si s'utilitza massa detergent, es generarà massa espuma i això provocarà resultats insatisfactoris o una càrrega excessiva del motor.
- Quan utilitzeu la funció **Retrasar fin (Final del retard)**, es recomana la funció de dispensador automàtic.

### Afegir pastilles de detergent

També es poden utilitzar pastilles de detergent per al rentat.

- 1 Obriu la porta i col·loqueu les pastilles de detergent al tambor abans de carregar la roba.
- 2 Carregueu la roba al tambor i tanqueu la porta.

# Taula de programes

## Programa de rentat

### Cicles de rentat

<b>Algodón (Cotó)</b>	<b>40 °C (Agua fría (Refredat) fins a 95 °C)</b>	<b>Càrrega màxima: Classificació</b>
Descripció	Renta roba amb un nivell de brutícia normal combinant diversos moviments del tambor.	

<b>Rápido 14 (Velocitat 14)</b>	<b>20 °C (20 °C fins a 40 °C)</b>	<b>Càrrega màxima: 2 kg</b>
Descripció	Renta càrregues petites de roba poc bruta durant 14 minuts aproximadament.	

<b>Mixtos (Barrejar)</b>	<b>40 °C (Agua fría (Refredat) fins a 40 °C)</b>	<b>Càrrega màxima: 6 kg</b>
Descripció	Renta teixits barrejats simultàniament. <ul style="list-style-type: none"> <li>• Utilitzeu-lo per a teixits diversos excepte peces especials (seda/delicats, roba esportiva, roba fosca, llana, edredons nòrdics/cortines).</li> </ul>	

<b>Lavado IA (AI Wash)</b>	<b>40 °C</b>	<b>Càrrega màxima: Classificació</b>
Descripció	Ajusta automàticament els patrons de rentat i d'esbandida després de detectar la quantitat de roba i el nivell de brutícia.	

<b>Sintético (Fàcil de cuidar, tractar)</b>	<b>40 °C (Agua fría (Refredat) fins a 60 °C)</b>	<b>Càrrega màxima: 5 kg</b>
Descripció	Renta roba que no cal planxar després de rentar. <ul style="list-style-type: none"> <li>• Utilitzeu-lo per a teixits de poliamida, acrílics, de polièster.</li> </ul>	

<b>Lavado+Secado (7kg) (Rentar+assecar (7 kg))</b>	<b>40 °C (Agua fría (Refredat) fins a 95 °C)</b>	<b>Càrrega màxima: 7 kg</b>
Descripció	Renta i asseca la roba al mateix programa.	

<b>Anti-alergias (Cura d'al·lèrgies)</b>	<b>60 °C (60 °C fins a 95 °C)</b>	<b>Càrrega màxima: 6 kg</b>
Descripció	Ajuda a minimitzar les substàncies que provoquen reaccions al·lèrgiques. <ul style="list-style-type: none"> <li>• Utilitzeu-lo per a cotó, roba interior, coixineres, llençols, roba per a nadons.</li> </ul>	

## 34 FUNCIONAMENT

<b>Aire lliure (A l'aire lliure)</b>	<b>30 °C (Agua fría (Refredat) fins a 40 °C)</b>	<b>Càrrega màxima: 2 kg</b>
Descripció	Renta roba especial com ara peces esportives o d'exterior. <ul style="list-style-type: none"><li>• Utilitzeu-lo per als teixits laminats hidròfugs que s'utilitzen per a la roba.</li></ul>	

<b>Lana (Llana)</b>	<b>30 °C (Agua fría (Refredat) fins a 40 °C)</b>	<b>Càrrega màxima: 3 kg</b>
Descripció	Renta roba delicada que es pot rentar a mà i a màquina, com ara llana, llenceria, vestits, etc. que es poden rentar. <ul style="list-style-type: none"><li>• Utilitzeu detergent per a roba de llana apta per a rentar.</li></ul>	

<b>Manchas Difíciles (Cura de les taques)</b>	<b>40 °C o 60 °C (30 °C a 60 °C)</b>	<b>Càrrega màxima: 3 kg</b>
Descripció	Renta roba amb un nivell de brutícia elevat combinant moviments del tambor especials.	

<b>Delicados (Delicat)</b>	<b>30 °C (Agua fría (Refredat) fins a 40 °C)</b>	<b>Càrrega màxima: 3 kg</b>
Descripció	Renta llenceria, roba transparent o de punta apta per a rentadora.	

<b>Lavado +Secado (1 kg) (Desgast directe (1 kg))</b>	<b>20 °C (20 °C fins a 40 °C)</b>	<b>Càrrega màxima: 1 kg</b>
Descripció	Lava i seca d'1 a 3 camises, lleugerament brutes, en 80 minuts.	

### Descarregar cicles

<b>Limpieza de la cuba (Neteja de la banyera)</b>	-	-
Descripció	Aquesta funció us ajuda a netejar l'interior de la tina de l'aparell.	

<b>Aclarado+Centrifugado (Esbandida+Centriu)</b>	-	<b>Càrrega màxima: Classificació</b>
Descripció	Esbandeix i centrifuga roba. Utilitzeu suavitzant si cal.	

<b>Eco 40-60</b>	<b>40 °C (40 °C fins a 60 °C)</b>	<b>Càrrega màxima: Classificació</b>
Descripció	Renta roba de cotó amb un nivell de brutícia normal a la qual s'indica que es pot rentar a 40 °C o 60 °C.	

<b>TurboWash 49</b>		<b>40 °C (Agua fría (Refredat) fins a 40 °C)</b>	<b>Càrrega màxima: 6 kg</b>
Descripció	Renta càrregues petites de roba poc bruta en poc temps.		

### NOTA

- Els resultats de la prova depenen de la pressió de l'aigua, la duresa de l'aigua, la temperatura de l'aigua d'entrada, la temperatura de l'ambient, el tipus i quantitat de càrrega, el grau de brutícia, el detergent, les fluctuacions de l'alimentació d'aigua i les opcions addicionals seleccionades.
- Seleccioneu la temperatura de l'aigua adequada per al programa de rentat que trieu. Seguiu sempre l'etiqueta o instruccions del fabricant de la peça en rentar per evitar fer malbé la roba.
- Seleccioneu la temperatura de rentat i la velocitat de centrifugació adequades per als programes desitjats.
- La temperatura real de l'aigua pot ser diferent a la temperatura del cicle indicada.
- Es recomana detergent neutre.

### Opcions extra

### NOTA

- **Retrasar fin (Final del retard)** es pot seleccionar en cada programa d'aquesta taula excepte el programa **Limpieza de la cuba (Neteja de la banyera)**.
- **Antiarrugas (Cura de les arrugues)** es pot seleccionar en cada programa d'aquesta taula excepte els programes **Lavado+Secado (7kg) (Rentar+assecar (7 kg))**, **Lavado +Secado (Desgast directe)** i **Limpieza de la cuba (Neteja de la banyera)**.

Programa	Turbo Wash	Prelavado (Pre rentat)	Aclarado caliente (Esbandida mèdica)
Algodón (Cotó)	●	●	●
Rápido 14 (Velocitat 14)			
Mixtos (Barrejar)	●	●	●
Lavado IA (AI Wash)			
Sintético (Fàcil de cuidar, tractar)	●	●	●
Lavado+Secado (7kg) (Rentar+assecar (7 kg))	●	●	●
Anti-alergias (Cura d'al·lèrgies)			●

Programa	Turbo Wash	Prelavado (Prerentat)	Aclarado caliente (Esbandida mèdica)
Aire libre (A l'aire lliure)* <sup>2</sup>	●		
Lana (Llana)* <sup>2</sup>			
Manchas Difíciles (Cura de les taques)	●	●	●
Delicados (Delicat)* <sup>2</sup>	●		
Lavado +Secado (1 kg) (Desgast directe (1 kg))	●* <sup>1</sup>		
Limpieza de la cuba (Neteja de la banyera)			
Aclarado+Centrifugado (Esbandida+Centriu)			●
Eco 40-60	●	●	●
TurboWash 49	●* <sup>1</sup>		

\*1 Aquesta opció s'inclou automàticament al programa i no es pot deixar de seleccionar.

\*2 Aquest programa recomana utilitzar un detergent neutre o un detergent exclusiu.

## Velocitat de centrifugació seleccionable

Programa	Velocitat de centrifugació (rpm)	
	Predeterminada	Disponible
Algodón (Cotó)	1600	Tots
Rápido 14 (Velocitat 14)	400	
Mixtos (Barrejar)	1000	Tots
Lavado IA (AI Wash)	1200	Tots
Sintético (Fàcil de cuidar, tractar)	1200	
Lavado+Secado (7kg) (Rentar+assecar (7 kg))	1200	
Anti-alergias (Cura d'al·lèrgies)	1600	Tots

Programa	Velocitat de centrifugació (rpm)	
	Predeterminada	Disponible
Aire lliure (A l'aire lliure)	800	
Lana (Llana)	800	
Manchas Difíciles (Cura de les taques)	1000	Tots
Delicados (Delicat)	800	
Lavado +Secado (1 kg) (Desgast directe (1 kg))	1200	
Limpieza de la cuba (Neteja de la banyera)	-	-
Aclarado+Centrifugado (Esbandida+Centriu)	1600	Tots
Eco 40-60	1600	Tots
TurboWash 49	1000	Tots

## NOTA

- La velocitat de centrifugació màxima real pot variar en funció de les condicions de la càrrega. Els valors per sobre s'arrodoneixen al centenar més proper.

## Dades de consum

### Descripció de l'aparell

**kg:** Càrrega de la bugada

**h:mm:** Durada del programa

**kWh:** Consum energètic

**°C:** Temperatura màxima del teixit tractat

**Litres:** Consum d'aigua

**rpm:** Velocitat de centrifugació màxima

**%:** Humitat romanent a la fi de la fase de centrifugació. Com més elevada sigui la velocitat de centrifugació, més elevat serà el soroll i menor la humitat romanent.

### Programes comuns

Programa	kg	h:mm	kWh	°C	Litres	rpm	%
Algodón (Cotó) 20 °C	12	2:10	0,221	28	142,0	1550	49,50
Algodón (Cotó) 60 °C	12	2:15	1,652	50	157,0	1550	50,70

Programa	kg	h:mm	kWh	°C	Litres	rpm	%
<b>Eco 40-60</b> (Completa)* <sup>1</sup>	12	4:00	1,070	34	95,0	1550	45,10
<b>Eco 40-60</b> (La meitat)* <sup>1</sup>	6	3:00	0,545	28	50,0	1550	44,00
<b>Eco 40-60</b> (Un quart)* <sup>1</sup>	3	2:59	0,330	25	43,0	1550	45,20
<b>Mixtos (Barrejar)</b>	6	1:26	0,710	38	83,0	1150	56,80
<b>Ràpid 14</b> (Velocitat 14)	2	0:14	0,015	24	34,0	380	114,10
<b>Algodón (Cotó) 40 °C + Suciedad intensa (Sòl pesat)</b>	12	2:47	0,994	36	181,0	1550	50,20
<b>Eco 40-60 + Armario+ (Armari+)</b> (assecar) (complet)* <sup>2</sup>	7	10:10	2,365	30	80,0	1200	-
<b>Eco 40-60 + Armario+ (Armari+)</b> (assecar) (meitat)* <sup>2</sup>	3,5	6:50	1,185	26	50,0	1200	-

\*1 Pot rentar roba de cotó amb un nivell de brutícia normal que s'indica que es pot rentar a 40 °C o 60 °C, junta al mateix cicle, i aquest programa s'utilitza per a valorar el compliment de la legislació de la UE sobre el disseny ecològic (UE 2019/2023).

\*2 Pot rentar roba de cotó amb un nivell de brutícia normal que s'indica que es pot rentar a 40 °C o 60 °C, junta al mateix cicle, i l'asseca de manera que es pot guardar immediatament en un armari i aquest programa s'utilitza per a valorar el compliment de la legislació de la UE sobre el disseny ecològic (UE 2019/2023).

## NOTA

- Els resultats de la prova depenen de la pressió de l'aigua, la duresa de l'aigua, la temperatura de l'aigua d'entrada, la temperatura de l'ambient, el tipus i quantitat de càrrega, el grau de brutícia, el detergent, les fluctuacions de l'alimentació d'aigua i les opcions addicionals seleccionades.
- Els valors dels programes comuns, excepte els cicles **Eco 40-60** i **Eco 40-60 + Armario+ (Armari+)** (assecar), només són indicatius.
- El Reglament UE 2019/2023, vigent a partir de l'1 de març de 2021, està relacionat amb les classes d'eficiència energètica recollides al Reglament UE 2019/2014.
- Escanegeu el codi QR de l'etiqueta energètica inclosa amb l'aparell, que inclou un enllaç web a la informació relacionada amb el rendiment de l'aparell a la base de dades EPREL de la UE. Conserveu l'etiqueta energètica com a referència juntament amb el manual del propietari i tots els altres documents inclosos amb l'aparell.

- El nom del model es troba a l'etiqueta de classificació de l'aparell: obriu la porta, està just al voltant del forat del tambor.
  - Si voleu trobar la mateixa informació a EPREL, visiteu <https://eprel.ec.europa.eu> i cerqueu el nom del model. (Vàlid a partir de l'1 de març de 2021)
-

## Programa d'assecat

### Consells generals per assecar

Utilitzeu programes automàtics per assecar la majoria de càrregues. Els sensors electrònics mesuren la temperatura de l'escapament per augmentar o reduir la temperatura d'assecat per aconseguir un temps de reacció més ràpid i un control de la temperatura més ajustat.

- L'aixeta d'aigua freda ha d'estar oberta durant els cicles d'assecat.
- El procés automàtic de rentat a assecat d'aquest aparell es pot seleccionar fàcilment.
- Per la majoria d'assecats, assegureu-vos que tota la roba sigui d'un material i gruix semblants.
- No sobrecarregueu l'aparell introduint massa articles al tambor. Les peces han de poder caure lliurement.
- Si obriu la porta i retireu la càrrega abans que l'aparell hagi acabat el programa, recordeu de prémer el botó **Inicio/Pausa (Inici/Pausa)**.
- Un cop l'assecat hagi acabat, **Fin de ciclo (Final de Cicle)** apareix a la pantalla. Si la roba no s'ha descarregat del tambor al cap d'una estona, **Enfriamiento (Refrigeració)** apareix a la pantalla i l'aparell remou la roba periòdicament durant 4 hores per reduir les arrugues. Per aturar aquesta funció, premeu qualsevol botó i descarregueu la roba del tambor.

### Peces de llana

No assequeu a l'assecadora les peces de llana. Estireu-les fins a la seva forma original i assequeu-les de forma plana.

### Materials teixits i de punt

Alguns materials teixits i de punt poden encongir, en magnituds variables, segons la qualitat.

Estireu sempre aquests materials immediatament després d'assecar-los.

### Planxat permanent i teixits sintètics

No sobrecarregueu l'aparell. Traieu les peces de planxat permanent quan es detingui l'aparell per a reduir les arrugues.

### Roba de nadó i camisoles

Comproveu sempre les instruccions del fabricant.

### Mantes i edredons

Llegiu les etiquetes de les mantes i edredons abans d'utilitzar el programa d'assecat. Algunes mantes i edredons es poden encongir amb l'aire calent.

### Goma i plàstics

No assequeu cap peça que contingui o estigui feta de goma o plàstics, com ara:

- Davantals, pitets, fundes per a cadires
- Cortines i estovalles
- Estorettes de bany

### Fibra de vidre

No assequeu peces de fibra de vidre a l'aparell. Les partícules de vidre que queden en l'aparell poden acumular-se a la roba i provocar irritació cutània.

### NOTA

- Quan apagueu el cicle d'assecat de l'aparell, el motor del ventilador d'assecat es pot fer funcionar 60 segons per aprofitar-lo.
- Aneu amb compte quan retireu la roba de l'aparell, ja que la roba o l'aparell poden cremar.
- El temps d'assecat estimat varia del temps d'assecat real durant el cicle automàtic. El tipus de teixit, la mida de la càrrega i el nivell d'assecamment afecten el temps d'assecat.
- Quan només seleccioneu l'assecat, la centrifugació s'activa automàticament per motius d'eficiència energètica.

## Ús dels programes d'assecat

### Rentat i assecat en una seqüència contínua

- 1 Prepareu la roba i ompliu el tambor.
  - Per assecar càrregues consistentment, totes les peces de la càrrega haurien de ser similars quant al material i el gruix.
  - No sobrecarregueu el tambor. La roba ha de tenir espai per caure lliurement.
- 2 Premeu el botó **Energía (Poder)**.
- 3 Seleccioneu un programa **Lavado+Secado (7kg) (Rentar+assecar (7 kg))**.
- 4 Seleccioni una opció addicional excepte l'opció **Antiarrugas (Cura de les arrugues)**.
- 5 Afegiu detergent.
- 6 Toc el botó **Secado (Sec)** **1** a per a obrir la pantalla del modificador i canviar l'ajust d'assecat per defecte.
- 7 Premeu el botó **Inicio/Pausa (Inici/Pausa)**.

Programa	Opcions seques	Temp rentat	Velocitat de centrifugació	Càrrega màxima
<b>Lavado+Secado (7kg) (Rentar+assecar (7 kg))</b>	Predeterminat: <b>Armario (Armari)</b> Disponible: tots	Predeterminat: 40 °C Disponible: tots	Predeterminat: 1200 Disponible: 1000 a 1600	7 kg

### Assecat per separat

- 1 Prepareu la bugada i ompliu el tambor.
  - Per assecar càrregues consistentment, totes les peces de la càrrega haurien de ser similars quant al material i el gruix.
  - No sobrecarregueu el tambor. La roba ha de tenir espai per caure lliurement.
- 2 Premeu el botó **Energía (Poder)**.
  - No seleccioni el programa de rentat.

## 42 FUNCIONAMENT

- 3 Seleccioneu un programa d'assecat.
- 4 Toc el botó **Secado (Sec)** **1** a per a obrir la pantalla del modificador i canviar l'ajust d'assecat per defecte.
- 5 Premeu el botó **Inicio/Pausa (Inici/Pausa)**.

Programa	Opcions seques		Càrrega màxima
	Predeterminada	Disponible	
Algodón (Cotó)	Armario (Armari)	Tots	7 kg
Aire libre (A l'aire lliure)	Armario (Armari)	Enfriamiento (Refrigeració), Armario (Armari), Secado Plancha (Ferro)	2 kg
Secado con temporizador (Temps sec)	Secado con temporizador (Temps sec) (30 minuts)	Enfriamiento (Refrigeració), Secado con temporizador (Temps sec) (30/60/90/120 minuts)	3 kg
Sintético (Fàcil de cuidar, tractar)	Armario (Armari)	Enfriamiento (Refrigeració), Armario (Armari), Secado Plancha (Ferro)	3,5 kg
Delicados (Delicat)	Armario (Armari)	Enfriamiento (Refrigeració), Armario (Armari)	1,5 kg
Refresco con vapor (Actualització de vapor)	Sin secado (No sec)	-	3 kg

### NOTA

- **Retrasar fin (Final del retard)** es pot seleccionar en cada programa d'aquesta taula excepte els programes **Refresco con vapor (Actualització de vapor)**.

## Afegir opcions d'assecat

Toc el botó **Secado (Sec)** ❶ a per a obrir la pantalla del modificador i canviar l'ajust d'assecat per defecte.

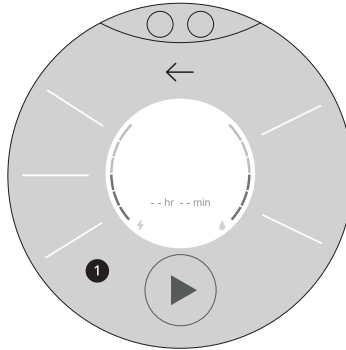

### Enfriamiento (Refrigeració)

Utilitzi aquest ajust per a les peces sensibles a les altes temperatures o per a refredar la roba després de l'assecat, si està massa calent per a manipular-la.

### Armario (Armari)

Utilitzi l'ajust Sec **Armario (Armari)** per a assecat teixits normals.

### Secado Plancha (Ferro)

Utilitzi Assecat **Secado Plancha (Ferro)** per a deixar la roba lleugerament humida i facilitar el planxat.

### Armario+ (Armari+)

Utilitzi aquest ajust especial per a optimitzar el consum d'energia durant l'assecat.

### Rápido (Velocitat)

Utilitzi Assecat **Rápido (Velocitat)** per a assecat la roba més ràpidament.

### Secado con temporizador (Temps sec) (30/60/90/120 minuts)

Seleccioneu el temps d'assecat en funció de la mida de la càrrega.

## NOTA

- Per a un assecat eficaç, retiri la meitat de la roba abans d'iniciar el programa d'assecat.
- Tots els programes d'assecat comencen amb un programa de centrifugat per a eliminar l'aigua de la roba durant diversos minuts.

## Opcions i funcions extres

Podeu utilitzar les opcions i funcions extres per a personalitzar els programes.

### Personalitzar un programa de rentat

Cada programa té una configuració predeterminada que se selecciona automàticament. També podeu personalitzar aquesta configuració utilitzant aquests botons.

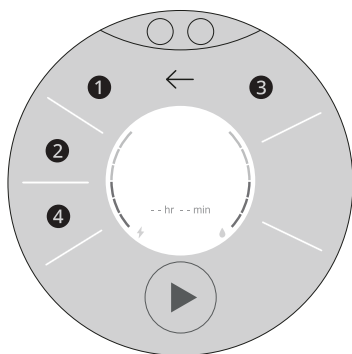

#### 1 Suciedad (Sòl)

Premeu repetidament el botó **Suciedad (Sòl)** fins que se seleccioni el nivell de brutícia desitjat.

- **Abundante (Pesant)**: per a roba normal i molt bruta
- **Media (Mitjana)**: per a roba normal
- **Ligera (Llum)**: per a roba lleugerament bruta

#### 2 Per defecte

El número d'esbandides es pot seleccionar prement el botó **Per defecte**. Aquesta funció està recomanada per a persones amb al·lèrgia a detergents.

- **Aclarado+ (Esbandida+)**: afegir una esbandida.
- **Aclarado++ (Esbandida++)**: afegir una esbandida dues vegades.
- **Aclarado en espera (Rentar i mantenir)**: el cicle d'esbandida es deté fins que es torna a prémer el botó **Inicio/Pausa (Inici/Pausa)** quan l'aclarit ha finalitzat.
- **Aclarado+ en espera (Esbandida+ i mantenir)**: afegir una esbandida una vegada

i després del cicle d'esbandida continuació, el cicle d'esbandida es deté fins que es torna a prémer el botó **Inicio/Pausa (Inici/Pausa)**.

#### 3 Temp.

Aquest botó selecciona la temperatura de rentat del programa seleccionat.

Premeu el botó **Temp.** fins que s'encengui la configuració desitjada.

- Seleccioneu una temperatura de l'aigua adequada per al tipus de càrrega que renteu. Seguiu les etiquetes de la roba per a obtenir els millors resultats.

#### 4 Centrifugado (Girar)

El nivell d'intensitat de centrifugació es pot seleccionar prement aquest botó repetidament.

Premeu el botó **Centrifugado (Girar)** per seleccionar la velocitat de centrifugació.

### NOTA

- Les opcions seleccionables poden diferir segons el programa seleccionat.

### Seguiu els passos següents per a personalitzar un programa de rentat:

- 1 Prepareu la roba i ompliu el tambor.
- 2 Premeu el botó **Energía (Poder)**.
- 3 Afegiu detergent.
- 4 Trieu un programa de rentat.
- 5 Personalitzeu el programa de rentat (**Suciedad (Sòl)**, **Per defecte**, **Temp.**, i **Centrifugado (Girar)**) com calgui.
- 6 Canvii les opcions i premeu el botó **Aceptar (D'acord)**.

**7** Premeu el botó **Inicio/Pausa (Inici/Pausa)**.

## Utilitzar les opcions especials

Podeu personalitzar els programes seguint les opcions especials següents:

### Turbo Wash

Afegir aquesta opció redueix la durada del programa, però aconsegueix uns resultats de rentat similars.

### Prelavado (Prerentat)

Aquesta opció està recomanada per a rentar roba molt bruta.

## NOTA

- Si selecciona aquesta opció després de posar el detergent directament en el tambor, el detergent pot ser arrossegat, causant un menor rendiment de rentat. Quan seleccioni aquesta opció, asseguri's d'ajustar-la en **Detergente automático (Detergent automòbil)**.

### Aclarado caliente (Esbandida mèdica)

Afegir aquesta opció permet escalfar l'esbandida final a 40 °C.

### Antiarrugas (Cura de les arrugues)

Afegir aquesta opció redueix les arrugues amb una vaporització després de la centrifugació.

## NOTA

- Quan aquesta opció estigui seleccionada, es farà girar la roba breument en intervals d'uns pocs minuts i fins a un màxim de 30 minuts des de la finalització del programa seleccionat. Mentre s'està executant aquesta opció, a la pantalla hi apareix End.

## Seguiu els passos següents per a utilitzar una opció especial.

**1** Premeu el botó **Energía (Poder)**.

**2** Trieu un programa de rentat.

**3** Premeu el botó **Añadir opción (Afegeix una opció)** **1** en la pantalla segons sigui necessari.

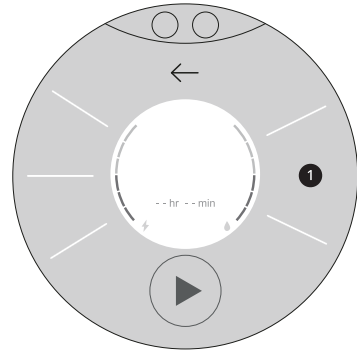

**4** Seleccioni les opcions (**Turbo Wash**, **Prelavado (Prerentat)**, **Aclarado caliente (Esbandida mèdica)** o **Antiarrugas (Cura de les arrugues)**) i premeu el botó **Aceptar (D'acord)**.

**5** Premeu el botó **Inicio/Pausa (Inici/Pausa)**.

## Selecció de l'hora de finalització del programa

Podeu configurar aquesta funció perquè l'aparell s'activi de manera automàtica i acabi després d'un interval de temps especificat.

**1** Premeu el botó **Energía (Poder)**.

**2** Trieu un programa de rentat.

**3** Premeu el botó **Retrasar fin (Final del retard)**.

**4** Seleccioni un temps perquè el programa finalitzi el rentat de la roba.

**5** Premeu el botó **Aceptar (D'acord)**.

**6** Premeu el botó ▶.

### NOTA

- Excepte el LED del botó **Energía (Poder)**, la pantalla LCD s'apagarà en 20 minuts. Quan la pantalla LCD s'apagui, el LED del botó **Energía (Poder)** començarà a parpellejar. Aquesta característica pot variar en funció del model adquirit.
  - El temporitzador indica el temps que queda per acabar el programa, no l'inici. La durada del programa pot variar en funció de la temperatura de l'aigua, la roba i altres factors.
  - Per cancel·lar la funció, premeu el botó **Energía (Poder)**.
  - Eviteu utilitzar detergent líquid amb aquesta funció.
- 

**7** Tanqueu la porta i premeu el botó ▶.

### NOTA

- Per a raons de seguretat, la porta es manté bloquejada quan el nivell d'aigua o la temperatura de dins del tambor siguin elevades. No es pot afegir roba en aquest moment.
- 

## Afegir o llevar roba una vegada iniciat el programa

Podeu utilitzar aquesta opció per afegir o treure roba després que el programa de rentat hagi començat.

- 1** Premeu el botó **Energía (Poder)**.
- 2** Trieu un programa de rentat.
- 3** Premeu el botó ▶ per començar.
- 4** Premeu el botó ▶ per afegir o llevar roba.
- 5** Premeu el botó **Añadir elemento (Afegeix un element)**.
- 6** Obriu la porta després que es desbloquegi i afegiu o traieu les peces de roba que sigui necessari.

## Ajustos

### Bloquejar/desbloquejar el panell de control

Utilitzeu aquesta opció per inutilitzar els controls. Aquesta funció pot evitar que els infants canviïn els cicles o utilitzin l'aparell.

#### NOTA

- Un cop s'ha configurat aquesta opció, tots els botons estan bloquejats excepte el botó **Energía (Poder)**, el botó desplegable **Ajustos**, i el botó per a canviar entre la **Lavadora principal (Rentadora principal)** i la **Minilavadora (Mini rentadora)**.
- Apagar l'alimentació elèctrica no restaura aquesta funció. Heu de desactivar aquesta funció abans d'accedir a la resta de funcions.

### Bloquejar/desbloquejar el panell de control

- 1 Activeu l'alimentació elèctrica.
- 2 Toqui **Bloqueo infantil (Bloqueig infantil)** en la pantalla d'ajustos per a activar/desactivar aquesta funció.

### Inici remot

Utilitzeu un telèfon intel·ligent per controlar l'aparell de manera remota. També podeu fer un seguiment del cicle de funcionament per saber quant temps queda del cicle.

#### NOTA

- Primer ha de connectar-se a una passarel·la i registrar el seu aparell per a poder utilitzar la funció **Inicio remoto (Inici remot)**. (Consulti la secció **Funcions intel·ligents**)

#### Per a utilitzar Inicio remoto (Inici remot)

- 1 Activeu l'alimentació elèctrica.

- 2 Posi la bugada en el tambor.
- 3 Premeu la icona **Inicio remoto (Inici remot)** o el botó **Más ajustes (Més configuració)** en la finestra d'ajustos, activeu l'opció **Inicio remoto (Inici remot)**.

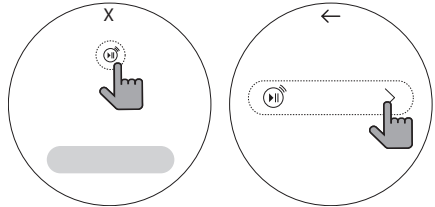

- 4 Inicieu un cicle des de l'aplicació **LG ThinQ** del vostre telèfon intel·ligent.

#### NOTA

- Si no inicia el seu aparell, aquest esperarà per a iniciar un cicle fins que l'apagui des de l'aplicació o desactivi la funció **Inicio remoto (Inici remot)**.
- Quan **Inicio remoto (Inici remot)** està activat, la porta es bloqueja automàticament.

#### Per a desactivar Inicio remoto (Inici remot)

Quan **Inicio remoto (Inici remot)** estigui desactivat, desactivi l'opció **Inicio remoto (Inici remot)**.

#### NOTA

- Si la porta està oberta, **Inicio remoto (Inici remot)** es desactiva.

### Encesa/apagada de la funció de dispensador automàtic

- 1 Premeu el botó **Energía (Poder)** per encendre la rentadora.
- 2 Llisqueu la pantalla cap avall per a veure la pantalla **Ajustes (Configuració)**.

- 3** Toqui **Detergente automàtic (Detergent automòbil)** o **Suavitzador automàtic (Suavitzador automàtic)** en la pantalla **Ajustes (Configuració)** per a activar/desactivar la funció de dispensador automàtic.

## Ajustos varis

Llisqui el dit cap avall per a obrir la pantalla d'Ajustos. Toc **Más ajustes (Més configuració)** per a revelar tot el menú d'Ajustos.

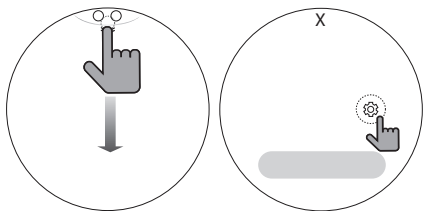

### Configuración red Wi-Fi (Configuració Wi-Fi)

Configuri la connexió Wi-Fi. Quan la connexió **Wi-Fi** està activada, la icona **Wi-Fi** apareix en la pantalla.

### Inicio remoto (Inici remot)

Utilitzi un telèfon intel·ligent per a controlar la seva rentadora a distància.

- Per a més informació, consulti la secció **FUNCIONS INTEL·LIGENTS** d'aquest manual.

### Dispensación automática (Dispensa automàtica)

Per a més informació, consulti **Canvi de les quantitats de dispensació predeterminades** en aquest manual.

### Iluminación interna (Il·luminació interior)

Utilitzi aquesta opció per a encendre o apagar el botó **Iluminación interna (Il·luminació interior)**.

### Emparejado de la lavadora (Maridatge de rentadora)

Per a més informació, consulti **Emparejado de la lavadora (Maridatge de rentadora)** en aquest manual.

### Sonido (So)

Utilitzi aquesta opció per a encendre o apagar el botó **Sonido (So)**.

### Pantalla

Utilitzi aquesta opció per a seleccionar la funció **Bloqueo infantil (Bloqueig infantil)** per a cada rentadora i per a ajustar la lluentor.

- Ajust la lluentor del 20% al 100%.

### Hora (Temps)

Canviï l'hora actual.

### Horario de verano (Hora d'estiu)

Ajust l'hora per a l'horari d'estiu.

### Idioma (Llenguatge)

Canviï l'idioma de la pantalla.

### Otros (Altres)

Toc **Otros (Altres)** per a accedir a tot el menú Ajustos.

### Smart Diagnosis (Diagnòstic intel·ligent)

Utilitzi aquesta opció per a solucionar errors o avaries.

- Consulti la secció **Smart Diagnosis (Diagnòstic intel·ligent)** per a més detalls.

### Guía inicial (Guia Inicial)

Seleccioni aquesta opció per a veure les instruccions de funcionament en la finestra de visualització.

### Actualización de programa (Actualització del programa)

Comprovi si hi ha disponible una versió més recent del programari.

### Restablecimiento de datos de fábrica (Restabliment de dades de fàbrica)

Per a més informació, consulti **Restablir dades de fàbrica** en aquest manual.

### Licencias de código abierto (Llicències de codi obert)

Per a obtenir el codi font sota llicència GPL, LGPL, MPL i altres llicències de codi obert, que conté aquest producte, toqui **Licencias de código abierto (Llicències de codi obert)**.

## Com canviar les quantitats de dispensació predeterminades

Utilitzi aquest botó per a configurar i controlar la funció del dispensador automàtic.

- Quan aparegui el missatge **Refill Alarm**, ompli detergent o suavitzant.
- Amb la configuració predeterminada, es dispensen **70 ml** de detergent i **30 ml** de suavitzant per a **4 - 6 kg** de roba amb un nivell de brutícia normal.
- Les quantitats predeterminades es poden augmentar o reduir en fraccions d'**3 ml**, dins de l'interval entre els **9 ml** i els **180 ml**. La quantitat que es dispensi pot variar lleugerament en funció del model.

**1** Premeu el botó **Energía (Poder)** per encendre la rentadora.

**2** Lliski la pantalla cap avall per a veure la pantalla **Ajustos** i seleccioni **Más ajustes (Més configuració)**. Seleccioni **Dispensación automática (Dispensa automàtica)** en el menú Ajustos.

**3** Activi **Detergente automático (Detergent automòbil)**.

**4** Canvii la quantitat de dispensació predeterminada com desitgi i premi **Aceptar (D'acord)**.

## Aparellament de rentadora

\* Aquesta funció pot variar segons el model adquirit.

Seleccioni aquesta opció per a (donis)aparellar la **Lavadora principal (Rentadora principal)** i la **Minilavadora (Mini rentadora)**.

- Aquesta opció està disponible quan la **Lavadora principal (Rentadora principal)** s'utilitza amb la **Minilavadora (Mini rentadora)**.

**1** Premeu el botó **Energía (Poder)**.

**2** Lliski la pantalla cap avall per a veure la pantalla **Ajustos** i seleccioni **Más ajustes (Més configuració)**. Seleccioni **Emparejado de la lavadora (Maridatge de rentadora)** en el menú Ajustos.

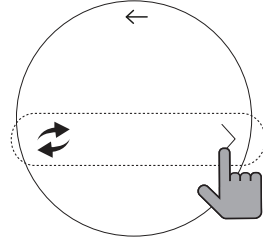

**3** Premeu el botó **Emparejar (Parella)**.

- Una vegada realitzat l'aparellament, apareixerà una finestra emergent en la pantalla.

Si l'aparellament falla, segueixi aquests passos:

**1** Asseguri's que la **Minilavadora (Mini rentadora)** està endollada.

**2** Reiniciï la **Minilavadora (Mini rentadora)**:

Premi el botó **Energía (Poder)** de la **Minilavadora (Mini rentadora)**. Mantingui premut **Ligeramente sucio (Sòl lleuger)** i **Aclarado+Centrifugado (Esbandida+Centriu)** al mateix temps durant **7 segons**.

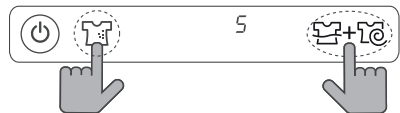

**3** Si l'aparellament falla diverses vegades, reiniciï tant la **Lavadora principal (Rentadora principal)** com la **Minilavadora (Mini rentadora)**.

Consulti la secció **Restablecimiento de datos de fábrica (Restabliment de dades de fàbrica)** per a obtenir instruccions sobre com

restablir la **Lavadora principal (Rentadora principal)**.

- Quan aparegui **0** en la pantalla, repeteixi el pas 2.
- Quan s'hagi completat el restabliment, apareixerà un número igual o superior a **1** en la pantalla. Torni a intentar l'aparellament consultant **Emparejado de la lavadora (Maridatge de rentadora)**.

### Canvi entre la rentadora principal i la minirentadora

Quan la **Lavadora principal (Rentadora principal)** i la **Minilavadora (Mini rentadora)** estan aparellades, aquesta funció li permet canviar els controls entre les dues rentadores. Llisqui el dit cap avall per a obrir la pantalla d'Ajustos i seleccionar **Lavadora principal (Rentadora principal)** o **Minilavadora (Mini rentadora)**.

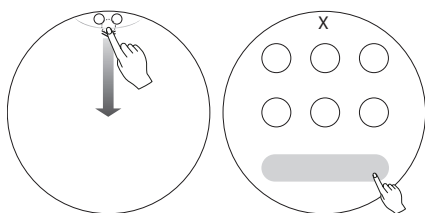

### NOTA

- Aquesta funció només està disponible quan la **Minilavadora (Mini rentadora)** està connectada.
- Els cicles de la **Lavadora principal (Rentadora principal)** i la **Minilavadora (Mini rentadora)** estan disponibles al mateix temps. Quan totes dues rentadores estan en funcionament, apareix la següent pantalla.

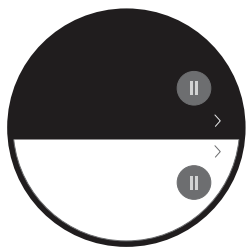

## Restablir dades de fàbrica

Seleccioni aquesta opció per a esborrar totes les dades emmagatzemades i restablir la configuració predeterminada.

- 1 Premeu el botó **Energía (Poder)**.
- 2 Llisqui el dit cap avall en la pantalla per a obrir la pantalla Ajustos i seleccioni **Más ajustes (Més configuració)**. Seleccioni **Restablecimiento de datos de fábrica (Restabliment de dades de fàbrica)** en el menú Ajustos.

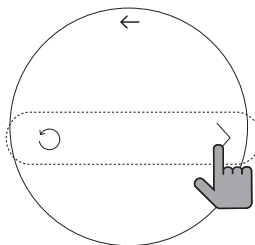

- 3 Premeu **Restablecer (Restableix)**.

- 4 Premeu el botó **Sí**.

### NOTA

- Quan es realitza un restabliment de dades de fàbrica en la **Lavadora principal (Rentadora principal)**, s'esborren totes les dades, inclosos els ajustis **Wi-Fi**.
- L'aparellament pot retardar-se o fallar a causa de problemes de comunicació entre la **Lavadora principal (Rentadora principal)** i la **Minilavadora (Mini rentadora)** o a un problema de **Wi-Fi**.

# FUNCIONS INTEL·LIGENTS

## Aplicació LG ThinQ

L'aplicació **LG ThinQ** us permet comunicar-vos amb l'aparell mitjançant un telèfon intel·ligent.

## Funcions de l'aplicació LG ThinQ

Comuniqueu-vos amb l'aparell des d'un telèfon intel·ligent utilitzant les còmodes funcions intel·ligents.

### Inicio remot (Inici remot)

Us permet controlar l'aparell de manera remota des de l'aplicació **LG ThinQ**.

### Descarga de programa (Descarregar Cicle)

Podeu descarregar-vos cicles nous i especials que no estiguin inclosos en els cicles bàsics de l'aparell.

Podeu descarregar-vos una varietat de cicles específics de l'aplicació als aparells registrats correctament.

Un cop finalitzada la descàrrega del cicle a l'aparell, aquest conserva el cicle descarregat fins que se'n descarrega un de nou.

## NOTA

- Només es pot emmagatzemar un cicle descarregat a l'aparell alhora.

### Assistent per netejar la tina

Aquesta funció mostra quants cicles queden abans que arribi el moment de fer servir la funció **Limpieza de la cuba (Neteja de la banyera)**.

### Seguiment del consum energètic

Aquesta funció comprova el consum energètic dels cicles utilitzats recentment i la mitjana mensual.

### Diagnòstic intel·ligent

Aquesta funció ofereix informació útil per diagnosticar i resoldre problemes amb l'aparell en funció del patró d'ús.

### Ajustos

Permet configurar diverses opcions a l'aparell i a l'aplicació.

### Alerta push

Quan s'ha completat el cicle o l'aparell té problemes, teniu l'opció de rebre notificacions push en un telèfon intel·ligent. Les notificacions es reben encara que l'aplicació **LG ThinQ** estigui apagada.

## NOTA

- En els següents casos, ha d'actualitzar la informació de xarxa de cada aparell en l'aplicació **LG ThinQ**, en **Tarjetas dispositivo** → **Configuraciones** → **Cambie la red**.
  - es canvia l'encaminador sense fil
  - es canvia la contrasenya de l'encaminador sense fil
  - es canvia el proveïdor de serveis d'Internet
- L'aplicació està subjecta a canvis per a la millora de l'aparell sense previ avís als usuaris.
- Les funcions poden variar segons el model.

## Instal·lar l'aplicació LG ThinQ

Busqueu l'aplicació **LG ThinQ** a Google Play Store o Apple App Store en un telèfon intel·ligent. Seguiu les instruccions per descarregar-la i instal·leu-la.

## Activar la connexió de xarxa

- Executeu l'aplicació **LG ThinQ**.
- Seccioneu i premeu **Lavadora de carga frontal** a l'aplicació.
- Premeu el botó **Energía (Poder)**.
- Llisqui el dit cap avall en la pantalla per a obrir la pantalla **Ajustos** i seleccioni **Más ajustes (Más configuració)**. Seleccioni **Configuración**.

**red Wi-Fi (Configuració Wi-Fi)** en el menú Ajustos.

## 5 Activi la connexió Wi-Fi en els ajustos Wi-Fi.

- Podrà veure la icona Wi-Fi en la pantalla quan el Wi-Fi estigui connectat.

## Utilitzar l'aparell de manera remota

### Iniciar el programa de rentat a distància

Per a iniciar el programa de rentat a distància en l'aplicació **LG ThinQ**, configuri la funció **Inicio remoto (Inici remot)**. També pot supervisar el funcionament del cicle per a saber quant temps li queda al cicle.

#### Ús Inicio remoto (Inici remot)

- 1 Poseu la roba al tambor.
- 2 Premeu el botó **Energía (Poder)**.
- 3 Lliski el dit cap avall des de la part superior de la pantalla per a obrir la pantalla d'Ajustos i toc **Más ajustes (Más configuració)**. Toqui **Inicio remoto (Inici remot)** en el menú Ajustos.
  - La pantalla LCD s'apagarà i el botó d'encesa parpellejarà.

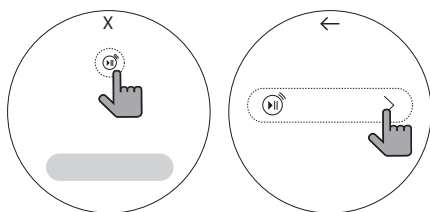

- 4 Inicieu un cicle des de l'aplicació **LG ThinQ** del vostre telèfon intel·ligent.

## NOTA

- Un cop s'activa aquesta funció, només podeu iniciar un cicle des de l'aplicació **LG ThinQ** per a telèfons intel·ligents. Si el cicle no s'inicia, l'aparell esperarà a iniciar el cicle fins que s'apagui de manera remota des de l'aplicació o es desactivi la funció.
- Si la porta s'ha obert, no es pot iniciar el cicle de manera remota.

### Com desactivar Inicio remoto (Inici remot) manualment

Per a desactivar **Inicio remoto (Inici remot)**, desactivi'l en la pantalla d'Ajustos.

### Descarregar cicle

Podeu descarregar-vos cicles nous i especials que no estiguin inclosos en els cicles estàndard de l'aparell.

Els aparells que s'han connectat amb èxit poden descarregar una varietat de cicles especialitzats específics per a l'aparell.

Un cop finalitzada la descàrrega del cicle a l'aparell, el producte conserva el cicle descarregat fins que se'n descarrega un de nou.

#### Descàrrega de cicles mitjançant una aplicació

- 1 Premeu el botó **Energía (Poder)**.
- 2 Mitjançant l'aplicació **LG ThinQ**, comprovi quins cicles s'han descarregat actualment.
  - Premi en l'aplicació per a comprovar quin cicle s'ha descarregat en la rentadora.

- 3 Seleccioni el botó **Descarregat**.

#### Descàrrega directa de cicles

- 1 Premeu el botó **Energía (Poder)**.
- 2 Lliski el dit cap a l'esquerra en la pantalla per a arribar a la pantalla **Descarga de programa (Descarregar Cicles)** i premi **Editar (Edita)**.

- És possible que hagi d'esborrar un dels cicles existents per a fer lloc a un nou cicle descarregat.

**3** Premí la icona d'afegir  per a seleccionar un cicle per a descarregar.

**Esborrar un cicle descarregat**

**1** Premeu el botó **Energía (Poder)**.

**2** Lliski el dit cap a l'esquerra en la pantalla per a arribar a la pantalla **Descarga de programa (Descarregar Cicles)** i premi **Editar (Edita)**.

- És possible que hagi d'esborrar un dels cicles existents per a fer lloc a un nou cicle descarregat.

**3** Premí el botó  en el cicle que desitja esborrar.

**4** Premeu el botó **Aceptar (D'acord)**.

**Desactivar la connexió de xarxa**

En el seu telèfon intel·ligent, desconnecti's a la seva xarxa Wi-Fi domèstica.

**1** Executeu l'aplicació **LG ThinQ**.

**2** Seleccioni i premeu **Lavadora de carga frontal** a l'aplicació.

**3** Seleccioni i toc **Eliminar producto** en el menú d'ajustos per a desconnectar-lo.

**Desactivar la connexió de xarxa**

**1** Premeu el botó **Energía (Poder)**.

**2** Lliski el dit cap avall en la pantalla per a obrir la pantalla **Ajustos** i seleccioni **Más ajustes (Més configuració)**. Seleccioni **Configuración red Wi-Fi (Configuració Wi-Fi)** en el menú **Ajustos**.

**3** Desactivi Wi-Fi en **Ajustos Wi-Fi** per a desactivar la Connexió de xarxa.

**Especificacions dels equips de ràdio**

Tipus	Rang de freqüència de funcionament	Potència de sortida (màx.)
LAN sense fil	2400 MHz - 2483,5 MHz	< 100 mW
Bluetooth*1		
ZigBee	2405 MHz - 2480 MHz	8,04 dBm

\*1 Aquesta característica només està disponible en alguns models.

Versió del software de la funció sense fil: V 1.0

Per tal que l'usuari ho tingui en compte, aquest dispositiu s'ha d'instal·lar i utilitzar amb una distància mínima de 20 cm entre el dispositiu i el cos.

**Declaració de conformitat**



Per la present, LG Electronics declara que l'equip de ràdio tipus Rentadora compleix la Directiva 2014/53/UE. El text complet de la declaració de conformitat de la UE està disponible a la següent adreça d'Internet:

<http://www.lg.com/global/support/cedoc/cedoc#>

## Informació del avís de software de codi obert

Per obtenir el codi font sota GPL, LGPL, MPL i altres llicències de fonts obertes que tinguin les obligacions de revelar un codi font, que estigui contingut en aquest producte, i per accedir a tots els termes sobre llicència referits, així com als avisos sobre copyright i altres documents rellevants, si us plau, visiteu <https://opensource.lge.com>.

LG Electronics també us proporcionarà codi obert en CD-ROM per un import que cobreix les despeses de la seva distribució (com el suport, l'enviament i la manipulació) prèvia sol·licitud per correu electrònic a [opensource@lge.com](mailto:opensource@lge.com).

Aquesta oferta és vàlida per a qualsevol persona en possessió de la informació durant un període de tres anys després del darrer enviament d'aquest producte.

## Diagnòstic intel·ligent

Utilitzeu aquesta característica per ajudar-vos a diagnosticar i solucionar problemes amb el vostre aparell.

### NOTA

- Per raons no atribuïbles a una negligència d'LGE, el servei pot no funcionar a causa de factors externs com ara, entre altres, la falta de disponibilitat de Wi-Fi, la desconnexió de Wi-Fi, la política de la botiga local d'aplicacions o la falta de disponibilitat de l'aplicació.
- La característica pot estar subjecta a canvis sense prèvia notificació i pot tenir una forma diferent segons on us trobeu ubicat.

## Utilitzar LG ThinQ per diagnosticar problemes

Si experimenteu un problema amb el seu aparell equipat amb Wi-Fi, pot transmetre dades de solució de problemes a un telèfon intel·ligent mitjançant l'aplicació **LG ThinQ**.

- Inicieu l'aplicació **LG ThinQ** i seleccioneu la funció **Smart Diagnosis (Diagnòstic**

**intel·ligent)** al menú. Seguiu les instruccions indicades a l'aplicació **LG ThinQ**.

## Utilitzar el diagnòstic sonor per diagnosticar problemes

Seguiu aquests instruccions per utilitzar el mètode de diagnòstic sonor.

- Inicieu l'aplicació **LG ThinQ** i seleccioneu la funció **Smart Diagnosis (Diagnòstic intel·ligent)**<sup>TM</sup> al menú. Seguiu les instruccions per al diagnòstic sonor indicades a l'aplicació **LG ThinQ**.

- 1 Premeu el botó **Energia (Poder)** per encendre l'aparell.
- 2 Lliski la pantalla cap avall per a veure la pantalla Ajustos i seleccioneu **Más ajustes (Más configuració)**. Seleccioneu **Smart Diagnosis (Diagnòstic intel·ligent)** en el menú Ajustos i premi el botó **Inicio/Pausa (Inici/Pausa)**.
- 3 Mantingui el filtre del telèfon sobre el botó **Energia (Poder)**. Mantingui el telèfon a no més d'una polzada de la rentadora (però sense tocar-la).
  - Manteniu el telèfon intel·ligent en aquesta posició fins que acabi la transferència de dades. Es mostra el temps restant per a la transferència de dades.

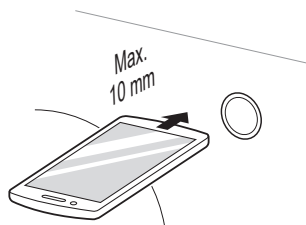

### NOTA

- No toqui cap altre botó o icona de la pantalla de visualització.

- 
- 4** Un cop finalitzada la transferència de dades, es mostrarà el diagnòstic a l'aplicació.

---

### **NOTA**

- Per obtenir els millors resultats, no moveu el telèfon intel·ligent durant la transmissió dels tons.
-

## MANTENIMENT

### ⚠️ ADVERTÈNCIA

- Desconnecteu l'aparell abans de netejar-lo per evitar descàrregues elèctriques. No seguir aquesta advertència pot causar lesions greus, incendis, descàrregues elèctriques o la mort.
- No utilitzeu productes químics, productes de neteja abrasius o dissolvents per a netejar l'aparell. En podrien malmetre l'acabat.

## Netejar després de cada rentat

### Què cal netejar

Retireu sempre les peces de roba de la rentadora tan bon punt el cycle hagi acabat. Deixar la roba humida a la rentadora pot provocar arrugues, transferència de color i males olors.

- Després que hagi acaba el cycle de rentat, passeu un drap per la porta i la tanca de la porta per eliminar-ne la humitat.
- Deixeu la porta lleugerament oberta per deixar assecar el tambor.
- Eixugueu l'aparell amb un drap sec per eliminar-ne la humitat.

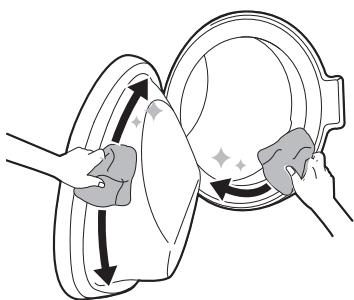

### ⚠️ ADVERTÈNCIA

- Deixeu la porta oberta perquè s'assequi l'interior de l'aparell només si els infants de la casa es troben sota supervisió.

## Netejar l'exterior

Un manteniment adequat de l'aparell en pot allargar la vida útil.

### Exterior

- Eixugueu immediatament els vessaments.
- Passeu-hi un drap humit i després un drap sec per assegurar-vos que no queda humitat a les juntes o fenedures.
- No premeu la superfície o la pantalla amb objectes esmolats.

### Porta

- Netegeu amb un drap humit l'interior i l'exterior i eixugueu-lo amb un drap suau.

### ⚠️ ADVERTÈNCIA

- No intenteu separar cap panell ni desmuntar l'aparell. No utilitzeu objectes esmolats al panell de control per fer funcionar l'aparell.

## Netejar l'aparell periòdicament

### Neteja del tambor

És una funció especial que us ajuda a netejar l'interior de l'aparell amb una xopada, rentat, esbandida i centrifugació.

Activeu aquesta funció **un cop al mes** (o més sovint si cal) per reduir l'acumulació de detergent i suavitzant i altres residus.

- Si hi ha mala olor o floridures dins l'aparell, activeu aquesta funció **un cop per setmana durant 3 setmanes** a banda dels intervals ja dictats regularment.

## NOTA

- El missatge **Limpieza de la cuba (Neteja de la banyera)** es mostrarà per alertar de la recomanació d'utilitzar aquesta funció.

- 1 Retireu tota la roba de l'aparell i tanqueu la porta.
- 2 Obri la porta i col·loqui la pols anticalç directament en el tambor.
- 3 Tanqueu la porta i premeu el botó **Energía (Poder)**.
- 4 Toc **Limpieza de la cuba (Neteja de la banyera)** en **Descarga de programa (Descarregar Cicles)** i premi el botó **Inicio/Pausa (Inici/Pausa)** per a iniciar el programa.
- 5 Premeu el botó **Inicio/Pausa (Inici/Pausa)** per començar.
- 6 Deixeu la porta oberta perquè l'interior de l'aparell s'assequi completament.
  - Quan l'interior de l'aparell no s'asseca completament, pot provocar males olors o floridures.

## ⚠️ ADVERTÈNCIA

- Deixeu la porta oberta perquè s'assequi l'interior de l'aparell només si els infants de la casa es troben sota supervisió.

## Netejar el filtre de l'entrada d'aigua

L'entrada d'aigua acumula calç o altres sediments que conté l'aigua que se subministra a l'aparell. Netegeu el filtre d'entrada cada sis mesos aproximadament, o més sovint si l'aigua és molt dura o conté restes de calç.

- Tanqueu les aixetes de subministrament d'aigua de l'aparell si heu de deixar l'aparell sense funcionar durant un període de temps (per exemple, vacances), especialment si no hi ha un desguàs de terra (bonera) a la proximitat immediata.
- Es mostrarà el missatge d'error **IE** al panell de control quan l'aigua no entri al calaix del detergent.

- 1 Apagueu l'alimentació elèctrica, tanqueu l'aixeta i desenrosqueu el tub d'entrada d'aigua.

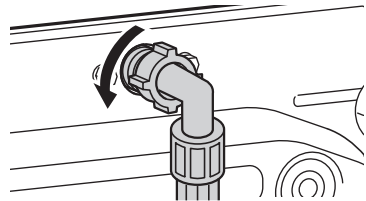

- 2 Retireu el filtre d'entrada d'aigua amb unes alicates petites i netegeu el filtre amb un raspall de dents amb filaments de duresa mitjana.

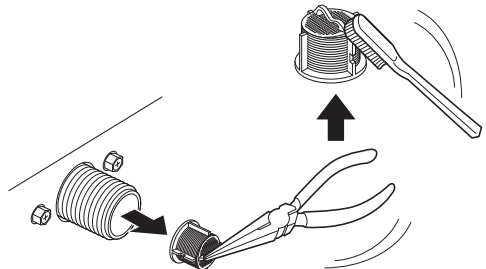

## Netejar el filtre de la bomba del desguàs i activar l'evacuació d'aigua d'emergència

El filtre del desguàs acumula filaments i petits objectes que es poden haver quedat a la roba per accident. Assegureu-vos que el filtre estigui net cada sis mesos per assegurar un funcionament sense problemes del vostre aparell.

Deixeu que l'aigua es refredi abans de netejar el filtre de la bomba del desguàs. Obriu la porta en cas d'emergència o efectueu una evacuació d'aigua d'emergència.

**1** Desendolceu l'aparell.

**2** Premi la marca **O** per a obrir la tapa inferior.

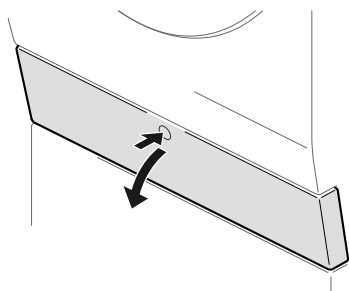

**3** Primer retireu el tap del desguàs del tub de desguàs **1** i després buideu l'aigua. Tot seguit, desenrosqueu lentament el filtre de la bomba del desguàs **2** per buidar l'aigua que quedi i procediu a retirar qualsevol residu o objecte del filtre.

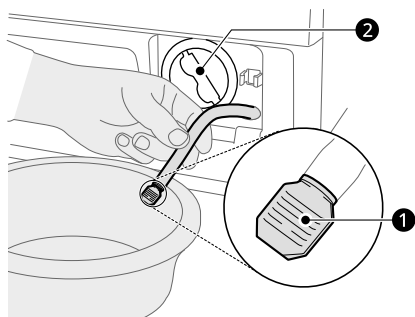

**4** Netegi el filtre de la bomba i l'obertura amb un raspall.

**5** Després de netejar el filtre de la bomba de desguàs, torneu a inserir el filtre amb cura i enrosqueu de nou el tap de drenatge en el sentit de les agulles del rellotge amb cura per a evitar rosques creuades i fugides.

**6** Torneu a inserir el tap en el tub de desguàs i col·loqueu el tub en el seu suport. Els suports de tub vertical i horitzontal es proporcionen per a l'emmagatzematge adequat o el tub de desguàs.

**7** Tanqui la tapa inferior.

## ⚠ PRECAUCIÓ

- Aneu amb compte a l'hora de buidar l'aigua, ja que pot estar calenta.
- No empenyeu el tub de desguàs cap a l'interior de l'armari. Això danyaria el tub.
- Activeu el programa de neteja del tambor un cop al mes (o més sovint, si cal) per eliminar l'excés de detergent i altres restes.

## Neteja de la safata del dispensador automàtic

Retiri i netegi la safata del dispensador automàtic **cada vegada** que reompli el detergent/suavitant o canvieu a un nou tipus de detergent/suavitant.

Retireu i netegeu el calaix del dispensador de detergent **un o dos cops al mes**. Deixar detergent al calaix del dispensador de detergent durant molt de temps o fer servir la rentadora durant molt de temps pot provocar que s'acumulin residus al calaix.

## ⚠️ ADVERTÈNCIA

- No ruixeu aigua a l'interior de la rentadora. Podria provocar un incendi o una descàrrega elèctrica.

**1** Apagueu la rentadora i desendolfeu el cable d'alimentació.

**2** Pressioni el cercle per a obrir la tapa inferior.

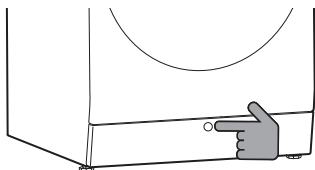

**3** Embranzida cap a dins la part superior de la safata del dispensador automàtic per a lliscar-la cap a fora i utilitzi l'ansa per a extreure la safata.

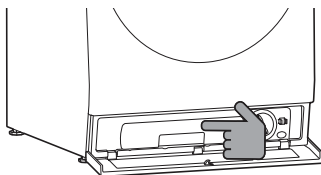

**4** Giri la tapa del dosificador de detergent líquid **1** i la tapa del dosificador de suavitzant líquid **2** en el sentit contrari a les agulles del rellotge per a retirar-les.

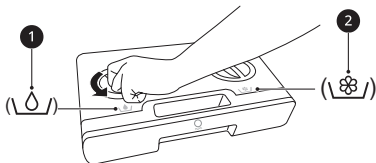

**5** Giri les vàlvules de retenció **3** de la part posterior de la safata en el sentit contrari a les agulles del rellotge per a retirar-les.

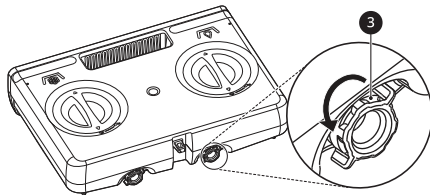

**6** Netegi la safata del dispensador automàtic i les vàlvules de retenció amb aigua tèbia.

**7** Eixugueu la humitat amb una tovallola o drap secs després de netejar-la.

**8** Muntanya la tapa del dispensador de detergent líquid, la tapa del dispensador de suavitzant líquid i les vàlvules de retenció en la safata del dispensador automàtic i giri-les en el sentit de les agulles del rellotge fins que quedin atapeïdes.

**9** Introdueixi la safata del dispensador automàtic fins que encaixi i tancament la tapa inferior.

## SOLUCIONAR PROBLEMES

L'ús de l'aparell en pot provocar errors i avaries. Les taules següents contenen possibles causes i comentaris per resoldre un missatge d'error o avaria. Us recomanem que llegiu les taules següents amb atenció per tal d'estalviar-vos el temps i els diners que us pot costar trucar al centre de servei d'LG Electronics.

### Abans de trucar al servei de reparacions

El vostre aparell està equipat amb un sistema automàtic de control d'errors que detecta i diagnostica problemes de manera anticipada. Si l'aparell no funciona correctament, o no funciona en absolut, comproveu les taules següents abans de trucar al centre de servei d'LG Electronics.

### Missatges d'error

Síntomes	Possible causa i solució
<b>[IE]</b> <b>ERROR DE L'ENTRADA</b>	<b>Les aixetes de subministrament d'aigua no estan completament oberts.</b> <ul style="list-style-type: none"> <li>Asseguri's que les aixetes d'aigua estan completament oberts.</li> </ul>
	<b>Els tubs d'entrada d'aigua estan doblegades, pessigades o aixafades.</b> <ul style="list-style-type: none"> <li>Asseguri's que els tubs no estiguin doblegades, pessigades o aixafades darrere o sota la rentadora. Vagi amb compte en moure la rentadora durant la neteja o el manteniment.</li> </ul>
	<b>Els filtres d'entrada d'aigua estan obstruïts.</b> <ul style="list-style-type: none"> <li>Netegi els filtres d'entrada. Consulti <b>MANTENIMENT</b>.</li> </ul>
	<b>La pressió del subministrament d'aigua a l'aixeta o a la casa és massa baixa.</b> <ul style="list-style-type: none"> <li>Comproveu una altra aixeta de la casa per assegurar-vos que la pressió de l'aigua de la casa sigui l'adequada i el cabal no està restringit.</li> <li>Desconnecti els tubs d'entrada d'aigua de la rentadora i faci córrer uns quants galons d'aigua a través de les mànegues per a eliminar la brutícia.</li> <li>Si el cabal és massa baix, posi's en contacte amb un lampista perquè repari les canonades de subministrament d'aigua.</li> </ul>
	<b>Subministrament d'aigua connectat amb tubs limitadores de fugides.</b> <ul style="list-style-type: none"> <li>No es recomana l'ús de tubs dissenyades per a limitar les fugides. Els tubs limitadores de fugides poden disparar-se en fals i impedir l'ompliment de la rentadora.</li> </ul>
<b>[UE]</b> <b>ERROR DE DESEQUILIBRI</b>	<b>L'intent automàtic de reequilibrar la càrrega no ha tingut èxit.</b> <ul style="list-style-type: none"> <li>El programa s'ha posat en pausa per a permetre l'ajust manual de la càrrega. Redistribueixi manualment la càrrega.</li> </ul>
	<b>La càrrega és massa petita.</b> <ul style="list-style-type: none"> <li>Afegiu més peces addicionals perquè la rentadora pugui equilibrar la càrrega.</li> </ul>

Síntomes	Possible causa i solució
[UE] <b>ERROR DE DESEQUILIBRI</b>	<p><b>Peces pesades barrejades amb peces més lleugeres.</b></p> <ul style="list-style-type: none"> <li>Intenti sempre rentar articles de pes una cosa similar per a permetre que la rentadora distribueixi uniformement el pes de la càrrega per al centrifugat.</li> </ul> <p><b>La càrrega està desequilibrada.</b></p> <ul style="list-style-type: none"> <li>Redistribueixi manualment la càrrega si els articles s'han embullat, impedit que el reequilibri automàtic funcioni correctament.</li> </ul>
[dE], [dE1], [dE2], [dE4] <b>ERROR DE PORTA OBERTA</b>	<p><b>La porta no està assegurada.</b></p> <ul style="list-style-type: none"> <li>Tanqui i assegurui la porta. Si el missatge continua apareixent, desendolli el cable d'alimentació i cridi al servei tècnic.</li> </ul>
[OE] <b>ERROR DE SORTIDA D'AIGUA</b>	<p><b>El tub de desguàs està doblegat, pessigat o obstruït.</b></p> <ul style="list-style-type: none"> <li>Asseguri's que el tub de desguàs no estigui obstruït ni doblegat i que no estigui pessigat darrere o sota la rentadora.</li> </ul> <p><b>L'extrem del tub de desguàs està a més de 2,4 m per sobre de la part inferior de la rentadora.</b></p> <ul style="list-style-type: none"> <li>Mogui l'extrem del tub de desguàs perquè quedi a menys de <b>2,4 m</b>.</li> </ul>
[tE] <b>ERROR DEL SENSOR DE TEMPERATURA</b>	<p><b>Error de control.</b></p> <ul style="list-style-type: none"> <li>Desendolli la rentadora i esperi 60 minuts. Torni a connectar el corrent i intenti-ho de nou.</li> <li>Si el codi d'error continua apareixent, cridi al servei tècnic</li> </ul>
[FE] <b>ERROR PER VESSAMENT</b>	<p><b>El nivell d'aigua és massa alt a causa d'una vàlvula d'aigua defectuosa.</b></p> <ul style="list-style-type: none"> <li>Tancament les aixetes d'aigua, desendolli la rentadora i cridi al servei tècnic.</li> </ul>
[PE] <b>ERROR DEL SENSOR DE PRESSIÓ</b>	<p><b>El sensor de nivell d'aigua no funciona correctament.</b></p> <ul style="list-style-type: none"> <li>Tancament les aixetes d'aigua, desendolli la rentadora i cridi al servei tècnic.</li> </ul>
[LE], [LE1] <b>ERROR DE BLOQUEIG DEL MOTOR</b>	<p><b>S'ha produït un error en el motor.</b></p> <ul style="list-style-type: none"> <li>Deixi reposar la rentadora durant 30 minuts i reiniciï el programa.</li> <li>Si el codi d'error continua apareixent, cridi al servei tècnic.</li> </ul>
[LE2] <b>ERROR DE COMPRESSOR</b>	<p><b>Sobrecàrrega en el compressor.</b></p> <ul style="list-style-type: none"> <li>Deixi reposar la rentadora durant 30 minuts i reiniciï el programa.</li> <li>Si el codi d'error continua apareixent, cridi al servei tècnic.</li> </ul>
[FF] <b>ERROR DE CONGELACIÓ</b>	<p><b>El tub d'entrada, el tub de desguàs o la bomba de desguàs estan congelats.</b></p> <ul style="list-style-type: none"> <li>Consulti <b>Cuidats en climes freds</b>.</li> </ul>

Síntomes	Possible causa i solució
<b>El Bloqueig per a nens està activat.</b> <b>FUNCIÓ DE BLOQUEIG PER A NENS</b>	<b>La funció Bloqueo infantil (Bloqueig infantil) està activada per a evitar que algú canviï els programes o faci funcionar la rentadora.</b> <ul style="list-style-type: none"> <li>Desactivi la funció <b>Bloqueo infantil (Bloqueig infantil)</b> en el panell de control. Consulti <b>Bloqueig/desbloqueo del panell de control</b> en <b>Ajustos</b>.</li> </ul>
<b>Netejar la tina</b> <b>ALARMA DE NETEJA DE LA TINA</b>	<b>Ha arribat el moment d'executar el programa Limpieza de la cuba (Neteja de la banyera).</b> <ul style="list-style-type: none"> <li>No es tracta d'un codi d'error. Indica que el programa <b>Limpieza de la cuba (Neteja de la banyera)</b> està en marxa o que ha d'executar-se per a netejar el tambor de la rentadora.</li> </ul>
<b>[VS]</b> <b>ERROR DEL SENSOR DE VIBRACIONES</b>	<b>Avaria del sensor de la vibracions.</b> <ul style="list-style-type: none"> <li>Truqueu al servei tècnic.</li> </ul>
<b>[dHE]</b> <b>ERROR D'ASSECAT</b>	<b>La funció d'assecat no funciona (en els models combinats rentadora/ assecadora).</b> <ul style="list-style-type: none"> <li>Truqueu al servei tècnic.</li> </ul>

## Sorolls que podeu sentir

Síntomes	Possible causa i solució
<b>Espetecs i repics</b>	<b>Pot ser que hi hagi objectes estranys com ara claus, monedes o imperdibles dins del tambor.</b> <ul style="list-style-type: none"> <li>Atureu l'aparell, busqueu objectes estranys al tambor. Si el soroll continua després de reiniciar l'aparell, truqueu al servei tècnic.</li> </ul>
<b>Cops sords</b>	<b>La roba pesada pot produir cops sords. Això sol ser normal.</b> <ul style="list-style-type: none"> <li>Si el soroll continua, l'aparell probablement està desequilibrat. Atureu-lo i redistribuiu la roba.</li> </ul> <b>La roba pot estar desequilibrada.</b> <ul style="list-style-type: none"> <li>Poseu el programa en pausa i redistribuiu la roba quan la porta s'hagi desbloquejat.</li> </ul>
<b>Soroll de vibració</b>	<b>No s'ha retirat els materials d'emalatge.</b> <ul style="list-style-type: none"> <li>Retireu els materials d'emalatge.</li> </ul> <b>La roba pot estar distribuïda de manera desequilibrada al tambor.</b> <ul style="list-style-type: none"> <li>Poseu el programa en pausa i redistribuiu la roba quan la porta s'hagi desbloquejat.</li> </ul> <b>No totes les potes regulables toquen el terra fermament i de manera equilibrada.</b> <ul style="list-style-type: none"> <li>Vegeu les instruccions <b>Anivellar l'aparell</b> per ajustar l'anivellació de l'aparell.</li> </ul>

Síntomes	Possible causa i solució
Soroll de vibració	<p><b>El terra no és prou rígid.</b></p> <ul style="list-style-type: none"> <li>Comproveu que el terra sigui sòlid i no es doblegui. Consulteu els <b>Requisits del lloc d'instal·lació</b> per triar una ubicació correcta.</li> </ul>

## Funcionament

Síntomes	Possible causa i solució
Hi ha una fuga d'aigua.	<p><b>Les canonades de desguàs de la casa estan obstruïdes.</b></p> <ul style="list-style-type: none"> <li>Desembuseu les canonades de sanejament. Poseu-vos en contacte amb un lampista si cal.</li> </ul>
	<p><b>El vessament el provoca una instal·lació inadequada del tub de desguàs o aquest està embussat.</b></p> <ul style="list-style-type: none"> <li>Netegeu i redreueu el tub de desguàs. Comproveu i netegeu el filtre del desguàs regularment.</li> </ul>
	<p><b>El tap del filtre de la bomba del desguàs no està ben col·locat.</b></p> <ul style="list-style-type: none"> <li>Recol·loqueu el filtre de la bomba del desguàs.</li> </ul>
Apareix una alerta d'escassetat fins i tot després d'haver omplert els dispensadors de detergent i suavitzant.	<p><b>Estan tots els peus recolzats fermament en el sòl?</b></p> <ul style="list-style-type: none"> <li>Asseguri's que les quatre potes estan estables.</li> </ul>
	<p><b>Ha completat el detergent i el suavitzant abans de rebre l'avís d'escassetat?</b></p> <ul style="list-style-type: none"> <li>Quan finalitza un programa de rentat, la rentadora detecta si és necessari emplenar el detergent. Per tant, no apareix cap alarma fins que ho fa la següent alarma d'emplenat.</li> </ul>
L'aparell no funciona.	<p><b>El panell de control s'ha apagat per falta d'activitat.</b></p> <ul style="list-style-type: none"> <li>Això és normal. Premeu el botó <b>Energía (Poder)</b> per encendre l'aparell.</li> </ul>
	<p><b>L'aparell està desendollat.</b></p> <ul style="list-style-type: none"> <li>Assegureu-vos que el cable estigui ben endollat a una presa que funcioni.</li> </ul>
	<p><b>El subministrament d'aigua està tallat.</b></p> <ul style="list-style-type: none"> <li>Obriu l'aixeta de subministrament d'aigua completament.</li> </ul>
	<p><b>Els controls no estan configurats adequadament.</b></p> <ul style="list-style-type: none"> <li>Assegureu-vos que el programa estigui configurat correctament. Tanqueu la porta i premeu el botó <b>Inicio/Pausa (Inici/Pausa)</b>.</li> </ul>
	<p><b>La porta està oberta.</b></p> <ul style="list-style-type: none"> <li>Tanqueu la porta i assegureu-vos que no hi ha res atrapat sota la porta que impedeixi tancar-la completament.</li> </ul>

Síntomes	Possible causa i solució
L'aparell no funciona.	<b>El disjuntor/fusible s'ha disparat/cremat.</b> <ul style="list-style-type: none"> <li>Comproveu els disjuntors/fusibles de l'habitatge. Substituiu els fusibles o reestabliu el disjuntor. L'aparell hauria d'estar a una branca exclusiva del circuit. L'aparell reprendrà el programa des d'on s'havia aturat un cop es reestableixi l'alimentació elèctrica.</li> </ul>
	<b>Cal tornar a configurar el control.</b> <ul style="list-style-type: none"> <li>Premeu el botó <b>Energía (Poder)</b>, després torneu a seleccionar el programa desitjat i premeu el botó <b>Inicio/Pausa (Inici/Pausa)</b>.</li> </ul>
	<b>No es va prémer el botó Inicio/Pausa (Inici/Pausa) després de configurar el programa.</b> <ul style="list-style-type: none"> <li>Premeu el botó <b>Energía (Poder)</b>, després torneu a seleccionar el programa desitjat i premeu el botó <b>Inicio/Pausa (Inici/Pausa)</b>. L'aparell s'apaga si no premeu el botó <b>Inicio/Pausa (Inici/Pausa)</b> al cap d'un cert temps.</li> </ul>
	<b>Pressió de l'aigua extremadament baixa.</b> <ul style="list-style-type: none"> <li>Comproveu una altra aixeta de la casa per assegurar-vos que la pressió de l'aigua de la casa sigui l'adequada.</li> </ul>
	<b>L'aparell escalfa l'aigua o genera vapor.</b> <ul style="list-style-type: none"> <li>El tambor pot deixar de funcionar temporalment durant certs cicles mentre l'aigua s'escalfa de manera segura fins a la temperatura configurada.</li> </ul>
L'aparell s'atura durant uns quants minuts i es torna a posar en marxa.	<b>El dispositiu de protecció del motor s'ha activat per evitar que se sobreescalfi el motor.</b> <ul style="list-style-type: none"> <li>Això és normal. Si el dispositiu de protecció del motor s'ha activat, l'aparell s'aturarà durant uns quants minuts i es tornarà a posar en marxa.</li> </ul>
Els botons no funcionen adequadament.	<b>Pot ser que l'opció Bloqueo infantil (Bloqueig infantil) estigui activada.</b> <ul style="list-style-type: none"> <li>Desactiveu l'opció <b>Bloqueo infantil (Bloqueig infantil)</b> si cal.</li> </ul>
La porta no s'obre.	<b>La porta no es pot obrir per raons de seguretat un cop l'aparell s'ha posat en marxa.</b> <ul style="list-style-type: none"> <li>Això és normal. Podeu obrir la porta de manera segura un cop s'apagui .</li> </ul>
L'aparell no s'omple adequadament.	<b>El filtre d'entrada està bloquejat.</b> <ul style="list-style-type: none"> <li>Assegureu-vos que els filtres d'entrada de les vàlvules d'emplenament no estiguin bloquejats.</li> </ul>
	<b>Els tubs d'entrada poden estar doblegats.</b> <ul style="list-style-type: none"> <li>Comproveu que els tubs d'entrada no estiguin doblegats ni embussats.</li> </ul>
	<b>Subministrament d'aigua insuficient.</b> <ul style="list-style-type: none"> <li>Assegureu-vos que les aixetes d'aigua calenta i freda estiguin obertes del tot.</li> </ul>

Síntomes	Possible causa i solució
L'aparell no s'omple adequadament.	<p><b>Els tubs de subministrament calent i fred estan invertits.</b></p> <ul style="list-style-type: none"> <li>Comproveu les connexions dels tubs de subministrament.</li> </ul>
L'aparell no buida l'aigua.	<p><b>Tub de desguàs doblegat.</b></p> <ul style="list-style-type: none"> <li>Assegureu-vos que el tub de desguàs no estigui doblegat.</li> </ul>
	<p><b>El desguàs està situat més amunt d'1 m per sobre del terra.</b></p> <ul style="list-style-type: none"> <li>Assegureu-vos que el tub de desguàs no estigui més amunt d'1 m per sobre de la base de l'aparell.</li> </ul>
No es dispensa tot el detergent o no se'n dispensa gens.	<p><b>S'utilitza massa detergent.</b></p> <ul style="list-style-type: none"> <li>Seguiu les indicacions que us proporciona el fabricant de detergent.</li> </ul>
	<p><b>El filtre de la bomba del desguàs pot estar bloquejat.</b></p> <ul style="list-style-type: none"> <li>Netegeu el filtre del desguàs.</li> </ul>
La durada del cicle és superior a l'habitual.	<p><b>La càrrega és massa petita.</b></p> <ul style="list-style-type: none"> <li>Afegiu més peces perquè l'aparell pugui equilibrar les càrregues.</li> </ul>
	<p><b>Peces pesades barrejades amb peces més lleugeres.</b></p> <ul style="list-style-type: none"> <li>Sempre intenteu rentar peces d'un pes similar per tal que l'aparell pugui distribuir equilibradament el pes de la càrrega per a la centrifugació.</li> </ul>
	<p><b>La càrrega està desequilibrada.</b></p> <ul style="list-style-type: none"> <li>Redistribuiu la càrrega manualment si les peces s'han embolicat.</li> </ul>
La fi del cicle s'ha endarrerit	<p><b>Es detecta un desequilibri o el programa per a l'eliminació d'espuma està activat.</b></p> <ul style="list-style-type: none"> <li>Això és normal. El temps que queda que es mostra a la pantalla és només una durada estimada. La durada real pot variar.</li> </ul>

## Rendiment

Síntomes	Possible causa i solució
Eliminació de taques insuficient	<p><b>Taques fixades anteriorment.</b></p> <ul style="list-style-type: none"> <li>Les peces que s'hagin rentat anteriorment poden tenir taques que hagin quedat fixades. Aquestes taques poden ser difícils d'eliminar i pot caldre rentar-les a mà o tractar-les abans per ajudar a eliminar-ne les taques.</li> </ul>
Taques	<p><b>El lleixiu o suavitzant es dispensa massa aviat.</b></p> <ul style="list-style-type: none"> <li>El compartiment del dispensador està massa ple. Això provoca que el lleixiu o el suavitzant es dispensin ràpidament. Mesureu sempre el lleixiu o suavitzant per evitar omplir-lo excessivament.</li> <li>Tanqueu el dispensador del detergent a poc a poc.</li> </ul>

Síntomes	Possible causa i solució
<b>Taques</b>	<b>S'ha afegit el lleixiu o suavitzant directament a la roba del tambor.</b> <ul style="list-style-type: none"> <li>Utilitzeu sempre el dispensador de detergent per assegurar-vos que el lleixiu o suavitzant es dispensi adequadament al moment correcte del programa.</li> </ul>
	<b>La roba no estava ben classificada.</b> <ul style="list-style-type: none"> <li>Renteu sempre la roba fosca separada de la de colors clars i blanc per evitar el descoloriment.</li> <li>No renteu mai peces molt brutes amb peces poc brutes.</li> </ul>
<b>Arrugues</b>	<b>No s'ha descarregat l'aparell de seguida.</b> <ul style="list-style-type: none"> <li>Retireu sempre les peces de roba de l'aparell tan bon punt el programa hagi acabat.</li> </ul>
	<b>L'aparell està massa carregat.</b> <ul style="list-style-type: none"> <li>L'aparell pot estar carregat completament, però el tambor no hauria d'estar atapeït de roba. La porta de l'aparell s'hauria de poder tancar amb facilitat.</li> </ul>
	<b>Els tubs de subministrament d'aigua calenta i freda estan invertits.</b> <ul style="list-style-type: none"> <li>Esbandidir amb aigua calenta pot generar arrugues a la roba. Comproveu les connexions del tub de subministrament.</li> </ul>
	<b>La velocitat de centrifugació pot ser massa elevada.</b> <ul style="list-style-type: none"> <li>Configureu la velocitat de centrifugació d'acord amb el tipus de roba.</li> </ul>

## Dispensat automàtic

Síntomes	Possible causa i solució
<b>El missatge "Refill Alarm" es continua mostrant encara que s'hagi afegit detergent/suavitzant.</b>	<b>S'ha acumulat detergent/suavitzant al sensor de nivell de líquid.</b> <ul style="list-style-type: none"> <li>Obriu les cobertes del compartiment i netegeu l'interior dels compartiments de <b>Dispensat automàtic</b> amb aigua calenta. Feu servir un raspall suau per eliminar qualsevol residu. Si se segueix mostrant <b>Refill Alarm</b> de manera continuada, truqueu al servei tècnic.</li> </ul>
	<b>La quantitat de detergent/suavitzant no és suficient per a què el sensor el detecti.</b> <ul style="list-style-type: none"> <li>Ompliu el detergent/suavitzant fins a la línia <b>MAX</b> del compartiment.</li> </ul>
<b>S'ha posat massa detergent o suavitzant o massa poc.</b>	<b>Potser s'ha de canviar la configuració de les quantitats que cal dispensar.</b> <ul style="list-style-type: none"> <li>Comproveu i canvieu la configuració de les quantitats que cal dispensar.</li> </ul>
<b>La funció Dispensat automàtic no dispensa detergent/suavitzant.</b>	<b>La funció Dispensat automàtic està desactivada.</b> <ul style="list-style-type: none"> <li>Activeu la funció <b>Dispensat automàtic</b>.</li> </ul>

Síntomes	Possible causa i solució
La funció <b>Dispensat automàtic no dispensa detergent/suavitant.</b>	<b>Els orificis de ventilació estan obstruïts.</b> <ul style="list-style-type: none"> <li>Netegeu els orificis de ventilació de les tapes dels compartiments amb aigua calenta.</li> </ul>
	<b>El detergent o el suavitant als compartiments de Dispensat automàtic s'ha solidificat.</b> <ul style="list-style-type: none"> <li>Netegeu els compartiments de <b>Dispensat automàtic</b> i canvieu el detergent o el suavitant.</li> </ul>
Hi ha escuma al circuit d'esbandida i queda detergent a la roba després de la rentada.	<b>S'ha fet servir detergent durant l'esbandida.</b> <ul style="list-style-type: none"> <li>Assegureu-vos que el detergent/suavitant es desa correctament. (A la dreta: detergent / a l'esquerra: suavitant)</li> </ul>
Vessa detergent o suavitant de la tapa dels compartiments de Dispensat automàtic.	<b>Heu de dur a terme el manteniment horitzontal de Dispensat automàtic.</b> <ul style="list-style-type: none"> <li>El vessament es produeix quan el compartiment de <b>Dispensat automàtic</b> està inclinat. Feu lliscar el compartiment <b>Dispensat automàtic</b> cap a fora o cap a dins lentament i feu servir totes dues mans per a més seguretat.</li> </ul>
	<b>La tapa no està completament tancada.</b> <ul style="list-style-type: none"> <li>Tanqueu les tapes dels compartiments de <b>Dispensat automàtic</b>. Aneu amb compte de no afluixar les tapes.</li> </ul>

## Males olors

Síntomes	Possible causa i solució
Olor rànica o de resclosit de l'aparell	<b>L'interior de l'aparell no està ben net.</b> <ul style="list-style-type: none"> <li>Activeu la funció <b>Limpieza de la cuba (Neteja de la banyera)</b> regularment.</li> </ul>
	<b>Les males olors es poden deure a un tub de desguàs mal instal·lat, que pot actuar com un sifó (l'aigua torna a l'interior de l'aparell).</b> <ul style="list-style-type: none"> <li>Quan instal·leu el tub de desguàs, assegureu-vos que no queda doblegat ni bloquejat.</li> </ul>
	<b>Si el dispensador de detergent no es neteja regularment, es poden produir males olors per culpa de la floridura o substàncies estranyes.</b> <ul style="list-style-type: none"> <li>Extraieu i netegeu el dispensador de detergent, especialment el sostre i la base de la cavitat del dispensador.</li> </ul>

## Assecat

Síntomes	Possible causa i solució
<b>Problema d'assecat</b>	<p><b>Comproveu l'aixeta de subministrament d'aigua.</b></p> <ul style="list-style-type: none"> <li>No sobrecarregueu l'aparell. Comproveu que la rentadora es buidi correctament per extreure l'aigua adequada de la càrrega. Quan la càrrega de la bugada no sigui suficient per a un moviment correcte, afegiu-hi algunes tovalloles.</li> <li>Tanqueu l'aixeta de subministrament d'aigua.</li> </ul>
<b>El temps d'assecat és massa llarg.</b>	<p><b>La temperatura de l'ambient és baixa.</b></p> <ul style="list-style-type: none"> <li>Assegureu-vos que la temperatura estigui dins l'interval admissible.</li> </ul>
<b>L'efecte d'assecat és massa baix o inadequat.</b>	<p><b>No se subministra aigua adequadament. S'utilitza l'aigua per la neteja automàtica del filtre de pelussa del tambor durant l'assecat.</b></p> <ul style="list-style-type: none"> <li>Assegureu-vos que l'aixeta de subministrament d'aigua estigui oberta.</li> </ul>
	<p><b>L'aigua no es buida adequadament.</b></p> <ul style="list-style-type: none"> <li>Assegureu-vos que el filtre del desguàs no estigui embussat.</li> </ul>
	<p><b>L'aparell està sobrecarregat.</b></p> <ul style="list-style-type: none"> <li>Comproveu la capacitat de càrrega del programa seleccionat. Si cal, afegiu temps al programa d'assecat.</li> </ul>
	<p><b>La velocitat de centrifugació és massa baixa.</b></p> <ul style="list-style-type: none"> <li>Seleccioneu la velocitat de centrifugació màxima permesa pel programa de rentat.</li> </ul>
<b>Surt aire càlid de la part posterior de l'aparell.</b>	<p><b>Aquest aparell genera aire càlid per assecat la roba.</b></p> <ul style="list-style-type: none"> <li>Aquest aire càlid asseca la roba i surt per la part posterior de l'aparell.</li> </ul>

## Wi-Fi

Síntomes	Possible causa i solució
<b>El vostre electrodomèstic i telèfon intel·ligent no estan connectats a la xarxa Wi-Fi.</b>	<p><b>La contrasenya de la xarxa Wi-Fi a la qual intenteu connectar-vos és incorrecta.</b></p> <ul style="list-style-type: none"> <li>Cerqueu la xarxa Wi-Fi connectada al vostre telèfon intel·ligent i elimineu-la, després registreu el vostre aparell a <b>LG ThinQ</b>.</li> </ul>
	<p><b>Les dades mòbils del vostre telèfon intel·ligent estan activades.</b></p> <ul style="list-style-type: none"> <li>Desactiveu les <b>dades mòbils</b> del vostre telèfon intel·ligent i registreu l'aparell mitjançant la xarxa Wi-Fi.</li> </ul>
	<p><b>El nom de la xarxa sense fil (SSID) està mal configurat.</b></p> <ul style="list-style-type: none"> <li>El nom de la xarxa sense fil (SSID) hauria de ser una combinació de números i lletres en anglès. (No utilitzeu caràcters especials.)</li> </ul>

Síntomes	Possible causa i solució
<b>El vostre electrodomèstic i telèfon intel·ligent no estan connectats a la xarxa Wi-Fi.</b>	<b>La freqüència de l'encaminador no és 2,4 GHz.</b> <ul style="list-style-type: none"> <li>Només s'admet una freqüència d'encaminador de 2,4 GHz. Configureu l'encaminador sense fil a 2,4 GHz i connecteu l'aparell a l'encaminador sense fil. Per a comprovar la freqüència de l'encaminador, consulteu al vostre proveïdor de serveis d'Internet o al fabricant de l'encaminador.</li> </ul>
	<b>Hi ha massa distància entre l'aparell i l'encaminador.</b> <ul style="list-style-type: none"> <li>Si hi ha massa distància entre l'aparell i l'encaminador, el senyal pot ser massa feble i la connexió pot no estar ben configurada. Canvieu la ubicació de l'encaminador perquè estigui més a prop de l'aparell.</li> </ul>

## Atenció al client i servei tècnic

Poseu-vos en contacte amb un centre d'informació al client d'LG Electronics.

- Per trobar personal de servei tècnic autoritzat d'LG Electronics, visiteu el nostre lloc web **www.LGSIGNATURE.com** i seguiu les instruccions que hi trobareu.
- No es recomana fer reparacions pel vostre compte, ja que podríeu danyar encara més el dispositiu i anul·lar la garantia.
- Les peces de recanvi a les quals fa referència el Reglament 2019/2023 estan disponibles per a una durada mínima de 10 anys.

# APÈNDIX

## Informació de recordatori

### Declaració de conformitat



Aquesta bateria compleix amb el Reglament (UE)  
2023/1542

**RECORDATORI**

**LG SIGNATURE**