



USER GUIDE

# LG Watch Urbane

2nd EDITION | 3G

LG-W200E

DEUTSCH

FRANÇAIS

ITALIANO

SLOVENŠČINA

ENGLISH



Vielen Dank, dass Sie sich für LG entschieden haben. Bitte lesen Sie dieses Benutzerhandbuch sorgfältig durch, bevor Sie das Gerät zum ersten Mal verwenden. Nur so ist die sichere und ordnungsgemäße Verwendung des Geräts gewährleistet. Die aktuellste Version dieses Handbuchs erhalten Sie auf der LG-Website unter [www.lg.com](http://www.lg.com).

- Verwenden Sie ausschließlich Originalzubehör von LG. Die im Lieferumfang enthaltenen Komponenten wurden speziell für dieses Gerät entwickelt und sind möglicherweise nicht mit anderen Geräten kompatibel.
- Dieses Gerät wird wegen seinem Touchscreen für Sehbehinderte nicht empfohlen.
- Die Beschreibungen basieren auf den Standardeinstellungen des Geräts.
- Die Standard-Apps auf dem Gerät unterliegen Aktualisierungen. Der Support für die Apps kann ohne vorherige Ankündigung eingestellt werden. Bei Fragen zu Apps, die mit dem Gerät bereitgestellt werden, können Sie sich an das LG Service Center wenden. Bezüglich Apps, die vom Benutzer installiert werden, wenden Sie sich bitte an den zuständigen Dienstanbieter.
- Änderungen am Betriebssystem des Geräts oder die Installation von Software aus inoffiziellen Quellen können zu Schäden am Gerät und zur Beschädigung von Daten oder zu Datenverlust führen. Solche Aktionen gelten als Verstoß gegen die Lizenzvereinbarung von LG und führen zum Erlöschen der Garantie.
- Einige Inhalte und Abbildungen weichen je nach Region, Dienstanbieter, Softwareversion oder Version des Betriebssystems möglicherweise von Ihrem Gerät ab und unterliegen Änderungen ohne Vorankündigung.
- Die Anwendungen auf Ihrem Produkt sowie deren Funktionen können je nach Land, Region oder Hardwarespezifikationen unterschiedlich sein. LG ist nicht haftbar für Leistungsprobleme aufgrund der Verwendung von Anwendungen, die nicht von LG entwickelt wurden.
- LG ist nicht verantwortlich für Leistungs- oder Kompatibilitätsprobleme, die aus bearbeiteten Registry-Einstellungen oder geänderter Betriebssystemsoftware entstehen.
- Jeder Versuch, Ihr Betriebssystem anzupassen, kann dazu führen, dass das Gerät oder seine Anwendungen nicht ordnungsgemäß funktionieren.
- Software, Audio, Hintergrund, Bilder und andere Medien, die mit dem Gerät bereitgestellt werden, sind für eingeschränkten Gebrauch lizenziert. Wenn Sie diese Materialien für kommerzielle oder andere Zwecke extrahieren und

verwenden, verstoßen Sie möglicherweise gegen Urheberrecht. Als Benutzer sind Sie allein verantwortlich für die illegale Nutzung von Medien.

- Für Datendienste wie Nachrichten, Hochladen und Herunterladen, automatische Synchronisierung oder die Nutzung von Standortdiensten fallen möglicherweise zusätzliche Kosten an. Um zusätzliche Kosten zu vermeiden, wählen Sie einen Datentarif aus, der für Ihren Bedarf geeignet ist. Wenden Sie sich an Ihren Dienstanbieter, um weitere Informationen zu erhalten.

## Nützliche Hinweise

 <b>WARNUNG</b>	Situationen, die bei Ihnen selbst oder bei anderen zu Verletzungen oder zu Schäden am Gerät oder anderem Eigentum führen können.
 <b>HINWEIS</b>	Hinweise oder zusätzliche Informationen

# Inhaltsverzeichnis

Sicherheitshinweis.....	5	Blockieren von Benachrichtigungen .....	37
<b>Grundlegendes.....</b>	<b>15</b>	Benachrichtigung über Anrufe .....	38
Zubehör .....	16	Ändern der Benachrichtigungseingangszeit.....	39
Uhrlayout.....	17	Anzeigen von verbleibender Akkuleistung oder Datum .....	39
Aufladen der Uhr .....	20	Aufrufen der Toneinstellungen .....	40
Eingefrorener Bildschirm .....	22	Vorübergehendes Abschalten Ihres Bildschirms per Theater-Modus .....	40
Einsetzen der SIM-Karte .....	23	Vorübergehende Steigerung der Bildschirmhelligkeit.....	41
Ein- und Ausschalten der Uhr .....	26	Aufrufen des Menüs „Einstellungen“ .....	41
Verbinden mit einem anderen Mobilgerät.....	26	Verwalten des Speichers.....	42
Touchscreen-Tipps.....	27	<b>Aufgaben per Sprachbefehl.....</b>	<b>43</b>
Tragen der Uhr.....	28	Ändern von Apps für Sprachaktionen .....	45
Herzfrequenzsensor.....	29	Schreiben und Anzeigen von Notizen.....	45
<b>Verbinden der Uhr mit einem Mobilgerät .....</b>	<b>31</b>	Einstellen von Erinnerungen.....	46
Vor der Kopplung .....	32	Meine Schritte anzeigen .....	47
Koppeln der Uhr .....	33	Meinen Puls anzeigen .....	47
Nach der Kopplung.....	33	SMS an senden.....	48
<b>Verwenden der Uhr .....</b>	<b>34</b>	E-Mail.....	49
Beginnen Sie auf dem Ziffernblatt Ihrer Uhr (Zeitanzeige).....	35	Meine Termine.....	50
Schnelles Dimmen des Bildschirms .....	35	Navigiere .....	50
Ändern des Ziffernblatts.....	35	Timer stellen .....	51
Benachrichtigungskarten .....	36	Verwendung der Stoppuhr.....	51
		Wecker stellen .....	52

Wecker anzeigen.....	53	Ausschalten.....	67
<b>Verwenden von Apps .....</b>	<b>54</b>	Info .....	67
Herunterladen anderer Apps.....	55	<b>Weitere Informationen .....</b>	<b>68</b>
Telefon.....	55	Information: Hinweis bezüglich Open-Source-Software.....	69
Anrufweiterleitung .....	56	<b>Marken .....</b>	<b>69</b>
Messenger.....	58	KONFORMITÄTSERKLÄRUNG .....	70
LG Health .....	59	Kontakt für Produktkonformität:.....	70
Verwenden der App „Google Fit“ .....	60	Informationen zu Bestimmungen.....	70
<b>Einstellungen .....</b>	<b>61</b>	SO AKTUALISIEREN SIE IHR GERÄT .....	70
Starten des Menüs „Einstellungen“ .....	62		
Anpassen der Display-Helligkeit .....	62		
Ändern des Ziffernblatts.....	62		
Ändern der Schriftgröße .....	62		
Bewegungen.....	63		
Einstellungen zum Ein- und Ausschalten des Bildschirms .....	63		
Ton.....	63		
WLAN.....	64		
Bluetooth .....	64		
Mobilfunk .....	64		
Standort.....	65		
Flugmodus .....	65		
Bedienungshilfen.....	66		
Datum & Uhrzeit .....	66		
Displaysperre .....	66		
Berechtigungen.....	66		
Pairing mit Telefon aufheben? .....	66		



# Sicherheitshinweis

Bevor Sie das Produkt einschalten, sollten Sie die hier bereitgestellten grundlegenden Sicherheitsinformationen prüfen.

## Allgemeine Sicherheit und Handhabung

Bei der Verwendung des Produkts sind die folgenden allgemeingültigen Grundregeln zu beachten.

### Ihre Umgebung

- **Sichere Betriebstemperaturen.** Verwenden und lagern Sie das Produkt bei einer Temperatur zwischen 0 und 35 °C. Die Verwendung bei besonders niedrigen oder hohen Temperaturen kann zu Schäden, Fehlfunktion oder sogar zu einer Explosion führen.
- **Beim Fahren.** Wenn Sie ein Fahrzeug lenken, konzentrieren Sie sich voll und ganz auf den Verkehr. Die Verwendung eines Mobilgeräts, bzw. von Zubehör zum Telefonieren oder zur Benutzung einer anderen App, kann Sie vom Fahrgeschehen ablenken. Halten Sie Ihren Blick stets auf den Straßenverkehr gerichtet.
- **In der Nähe von Explosivstoffen.** Verwenden Sie das Gerät nicht in Bereichen, in denen vom Produkt ausgehende Funken ein Feuer oder eine Explosion auslösen können.
- **In Flugzeugen.** Beachten Sie alle Vorschriften und Anweisungen bezüglich der Verwendung elektronischer Geräte. Die meisten Fluglinien erlauben die Verwendung von elektronischen Geräten nur während des Flugs, nicht beim Starten und Landen. Es gibt drei Hauptarten von Sicherheitsvorrichtungen an Flughäfen: Röntgengeräte (für Gegenstände, die auf Förderbänder gesetzt werden), Metalldetektoren in Portalform (zum Durchgehen bei der Sicherheitskontrolle von Personen) und als Handgeräte (für Personen oder Gegenstände). Sie können das Gerät die Röntgengeräte am Flughafen durchlaufen lassen. Lassen Sie es jedoch nicht Metalldetektoren in Flughäfen passieren, und setzen Sie es keinen Magnetdetektoren aus.
- Befolgen Sie stets die jeweils geltenden Bestimmungen des jeweiligen Bereichs. Schalten Sie Ihr Gerät aus, wenn dessen Verwendung verboten ist oder wenn es Störungen oder Gefahren verursachen kann.

- Wenn Sie das Armband durch ein Metallarmband ersetzen, kann dies zu Bluetooth®/Wi-Fi-Verbindungsproblemen führen.

## Sicherheitshinweise

### **WARNUNG**

- Die Ladehalterung enthält starke Magneten, die Störungen bei Herzschrittmachern, Kreditkarten, Uhren und anderen magnetempfindlichen Objekten verursachen können.

Um eine Beschädigung des Produkts und Feuergefahr, Gefahr eines Stromschlags Explosions- oder Verletzungsgefahr zu vermeiden, sollten Sie die folgenden allgemeingültigen Vorsichtsmaßnahmen beachten:

- Verwenden Sie nur Kabel, Ladegeräte und anderes Zubehör, welches von LG genehmigt wurde. Die Verwendung von jeglichem anderen Zubehör kann zum Erlöschen jeglicher Genehmigungen und Garantien, welche für das Gerät gelten, führen und kann gefährlich sein.
- Das verfügbare Zubehör kann je nach Region, Land oder Dienstanbieter unterschiedlich sein.
- Abhängig von Region, Land oder Dienstanbieter, können sich einige Inhalte und Illustrationen von Ihrer Uhr unterscheiden.
- Lassen Sie Ihr Produkt nicht fallen, vermeiden Sie Stöße und schütteln Sie es nicht.
- Beschädigen Sie das Netzkabel nicht durch Verbiegen, Verdrehen, Ziehen, Aufheizen oder indem Sie schwere Objekte darauf legen.
- Das Produkt ist mit einem USB-Kabel ausgestattet, um es an einen Desktop- oder Notebook-Computer bzw. an das Ladegerät anzuschließen. Stellen Sie sicher, dass der Computer ordnungsgemäß geerdet ist, bevor Sie das Produkt daran anschließen. Das Netzkabel eines Desktop-Computers oder Notebooks enthält einen Erdleiter sowie eine Erdungsvorrichtung am Stecker. Der Stecker muss an eine geeignete, ordnungsgemäß installierte und entsprechend den gültigen Vorschriften und Gesetzen geerdete Steckdose angeschlossen werden.
- Sie sollten das Produkt nicht öffnen, auseinandernehmen, zerstören, biegen, verformen, durchlöchern oder zerkleinern.

- Fügen Sie keine Fremdkörper in das Produkt ein.
- Legen Sie das Produkt nicht in einen Mikrowellenherd.
- Setzen Sie das Produkt keiner Explosions- und Brandgefahr oder anderen Gefahren aus.
- Reinigen Sie es mit einem weichen, feuchten Tuch. Verwenden Sie zur Reinigung des Produkts keine ätzenden Chemikalien (z. B. Alkohol, Benzol und Verdünnungsmittel) oder Reinigungsmittel.
- Entsorgen Sie das Produkt und den Akku getrennt vom normalen Hausmüll und gemäß den örtlichen Bestimmungen.
- Wie so viele elektronische Geräte generiert auch Ihr Produkt während des normalen Betriebs Wärme. Besteht anhaltender, direkter Hautkontakt ohne angemessene Belüftung, kann es zu Beschwerden oder leichten Verbrennungen kommen. Gehen Sie daher während und direkt nach dem Betrieb vorsichtig mit Ihrem Produkt um.
- Wenn bei der Verwendung des Produkts Probleme auftreten, verwenden Sie dieses bitte nicht länger, und wenden Sie sich an ein autorisiertes LG Electronics Service-Center.
- Setzen Sie das Produkt keinem Wasser oder anderen Flüssigkeiten aus, und tauchen Sie es nirgends ein.

## Informationen zur Herzfrequenz

- Schrittzähler, Schlaf-, Trainings- und Herzfrequenzmessungen sind nicht für die Behandlung oder Diagnose von Krankheiten vorgesehen. Sie sollten für Zwecke der Freizeitgestaltung, des Wohlbefindens und der Fitness verwendet werden.
- Herzfrequenzwerte können durch die Bedingungen der jeweiligen Messung und Ihre Umgebung beeinflusst werden. Achten Sie darauf entspannt zu sitzen, bevor Sie Ihre Herzfrequenz messen.
- Das Produkt ist wasser- und staubdicht gemäß Schutzklasse IP67. Für die Prüfung wird das Produkt bis zu 30 Minuten lang in bis zu 1 Meter tiefes Wasser getaucht. Nicht stoßfest. Das Gehäuse muss vollständig geschlossen sein.

- Herzfrequenzwerte können durch den Hautzustand, durch Bedingungen der Messung und durch Ihre Umgebung beeinflusst werden.
- Blicken Sie niemals direkt in das Licht des Herzfrequenzsensors. Dies könnte Ihre Augen schädigen.
- Falls sich Ihr Gerät erhitzt, legen Sie es ab, und lassen Sie es abkühlen. Wenn Sie Ihre Haut für längere Zeit einer heißen Oberfläche aussetzen, könnten Verbrennungen auftreten.
- Die Herzfrequenzfunktion ist nur für das Messen Ihrer Herzfrequenz vorgesehen und sollte nicht für andere Zwecke verwendet werden.

## Akkuwarnungen

- Nicht öffnen, auseinandernehmen, zerbrechen, biegen, verformen, durchlöchern oder zerkleinern.
- Versuchen Sie nicht, das Produkt zu ändern oder wiederaufzuarbeiten, Fremdkörper in den Akku zu stecken, das Produkt in Wasser oder andere Flüssigkeiten einzutauchen oder diesen auszusetzen oder es Brand-, Explosions- oder anderen Gefahren auszusetzen.
- Stellen Sie sicher, dass keine spitzen Gegenstände wie Tierzähne oder Nägel in Kontakt mit dem Akku kommen. Dies könnte ein Feuer verursachen.
- Verwenden Sie den Akku ausschließlich für das dafür vorgesehene System.
- Bei Verwendung eines ungeeigneten Akkutyps oder Ladegeräts bestehen Explosions- und Brandgefahr, Auslaufgefahr sowie andere Gefahren.
- Achten Sie darauf, dass keine Metallgegenstände die Akkukontakte berühren oder einen Kurzschluss verursachen.
- Bei Verwendung eines ungeeigneten Akkutyps bestehen Explosions- und Brandgefahr, Auslaufgefahr sowie andere Gefahren. Der Akku sollte nur von autorisierten Dienstleistern ausgetauscht werden (sofern es sich nicht ausdrücklich um einen vom Endanwender austauschbaren Akku handelt).

- Kinder sollten beim Umgang mit Batterien/Akkus beaufsichtigt werden.
- Vermeiden Sie es, das Produkt oder den Akku fallen zu lassen. Wird das Produkt oder der Akku fallen gelassen (insbesondere auf eine harte Oberfläche) und besteht der Verdacht einer Beschädigung, bringen Sie das Gerät zur Überprüfung in ein Service Center.
- Der unsachgemäße Gebrauch des Akkus kann zu Explosions- und Brandgefahr oder anderen Gefahren führen.
- Trennen Sie das Ladegerät immer von der Steckdose, wenn das Produkt voll aufgeladen ist. So vermeiden Sie, dass das Ladegerät unnötig Strom verbraucht.
- Bei Austausch des Akkus mit einem ungeeigneten Akkutyp besteht Explosionsgefahr. Entsorgen Sie unbrauchbar gewordene Akkus gemäß den Anweisungen.

## Interner Akku

### **WARNUNG! Hinweis zum Akkuaustausch**







- Li-Ion Akkus können bei unsachgemäßer Verwendung zu Verletzungen führen.
- Das Austauschen von Akkus von einem NICHT qualifizierten Techniker kann zu Schäden am Gerät führen.
- Tauschen Sie den Akku nicht selbst aus. Beschädigungen am Akku können zu Überhitzung und Verletzungen führen. Der Austausch des Akkus muss von einem autorisierten Dienstleister durchgeführt werden. Der Akku sollte durch Recycling aufbereitet oder getrennt vom Hausmüll entsorgt werden.
- Falls dieses Produkt eine im Produkt eingearbeiteten Akku enthält, der nicht ohne weiteres durch den Endbenutzer entfernt werden kann, empfiehlt LG, dass nur qualifizierte Fachkräfte den Akku entfernen, entweder um ihn auszutauschen oder um ihn am Ende der Lebensdauer des Produkts dem Recycling zuzuführen. Um Schäden am Produkt zu vermeiden, und für ihre eigene Sicherheit, sollten Benutzer nicht versuchen den Akku zu entfernen und diesbezüglich den LG-Kundendienst oder einen anderen unabhängigen Dienstleister zwecks Beratung kontaktieren.
- Das Entfernen des Akkus erfordert ein Zerlegen des Produkts, die Trennung der elektrischen Leitungen/Kontakte und eine sorgfältige Entnahme der Akkuzelle mit Spezialwerkzeugen. Wenn Sie die Anweisungen für qualifizierte Fachkräfte benötigen, wie man den Akku sicher entfernen kann, besuchen Sie bitte <http://www.lge.com/global/sustainability/environment/take-back-recycling>.

## Hinweise zur Wasserdichte

Dieses Produkt ist wasser- und staubdicht nach Schutzart IP67\*.

\* Schutzart IP67 bedeutet, dass das Produkt seine Funktionstüchtigkeit aufrechterhält, selbst wenn es für bis zu 30 Minuten langsam in einen Tank mit Leitungswasser bei Raumtemperatur bis zu einer Tiefe von 1 Meter eingetaucht wird.

Vermeiden Sie, das Produkt extrem staubigen oder feuchten Umgebungen auszusetzen. Verwenden Sie das Produkt nicht in den folgenden Umgebungen:

-  Tauchen Sie das Produkt nicht in jedwede flüssige Chemikalien (Seife usw.) außer Wasser.
  -  Tauchen Sie das Produkt nicht in Salzwasser wie etwa Meerwasser.
  -  Tauchen Sie das Produkt nicht in eine heiße Quelle.
  -  Schwimmen Sie nicht, während Sie das Produkt tragen.
  -  Verwenden Sie das Produkt nicht unter Wasser.
  -  Legen Sie das Produkt nicht direkt auf Sand (z. B. am Strand) oder Schlamm.
- Wenn das Produkt nass wird, kann Wasser in den Ritzen des Gehäuses zurückbleiben. Schütteln Sie das Produkt, um das Wasser zu entfernen.
  - Selbst wenn das Wasser äußerlich entfernt ist, können Teile im Innern noch nass sein. Sie können das Produkt zwar verwenden, halten Sie es jedoch von Dingen fern, die nicht nass werden dürfen. Achten Sie darauf, dass Ihre Kleidung, Tasche oder der Inhalt der Tasche nicht nass werden.
  - Wenn die Stimmaktivierung nicht ordnungsgemäß funktioniert, weil Wasser im Mikrofon zurückgeblieben ist, entfernen Sie das Wasser.
  - Verwenden Sie das Produkt nicht an einem Ort, wo es mit einem Hochdruckwasserstrahl bespritzt werden kann (z. B. in der Nähe eines Springbrunnens oder einer Dusche) und legen Sie es nicht für längere Zeit in Wasser, da das Produkt keinen hohen Wasserdruck aushalten kann.

- Dieses Produkt ist nicht beständig gegen Erschütterungen. Lassen Sie das Produkt nicht fallen und setzen Sie es keinen Stößen aus. Dadurch könnte das Gehäuse beschädigt oder verformt werden, was dazu führen kann, dass das Gerät wasserundicht wird.

## Herzschrittmacher und andere medizinische Geräte

Personen mit Herzschrittmachern sollten Folgendes beachten:

- Tragen Sie das Produkt **IMMER** mindestens 16 cm (6 Zoll) vom Herzschrittmacher entfernt, wenn das Produkt eingeschaltet ist.
- Tragen Sie das Produkt nicht in einer Brusttasche.
- Verwenden Sie das Handgelenk auf der anderen Seite vom Herzschrittmacher, um das Risiko einer HF-Interferenz zu minimieren.
- Bei Anzeichen einer möglichen Interferenz schalten Sie das Produkt sofort aus.

Wenn Sie andere persönliche medizinische Geräte verwenden, sollten Sie auch bei Ihrem Arzt oder dem Hersteller dieser Geräte nachfragen, ob diese ausreichend gegen externe elektromagnetische Energie abgeschirmt sind.

## Tipps für die Verwendung von Bluetooth und Wi-Fi auf Ihrer Uhr

- Wenn Sie Ihr Gerät mit einem anderen mobilen Gerät verbinden möchten, müssen beide Geräte nah aneinander positioniert werden. Ist dies nicht der Fall, können je nach Umgebung Funktionsstörungen oder Störgeräusche auftreten.
- In einer offenen Umgebung beträgt die Bluetooth-Reichweite in der Regel ca. 10 Meter. Diese Reichweite kann je nach Umgebung abweichen.
- Vermeiden Sie Hindernisse zwischen Ihrem Produkt und angeschlossenen Geräten. Die Empfangs- und Sendeleistung kann durch den Körper des Benutzers, Wände, Ecken oder Hindernisse geschwächt werden. Verwenden Sie Ihr Gerät abseits von Hindernissen.

- Wenn Sie eine Wi-Fi-Verbindung verwenden, kann Ihre Uhr Benachrichtigungen von Ihrem Gerät empfangen, auch wenn Bluetooth nicht verfügbar ist.
- Ihre Uhr führt eine Suche durch und stellt basierend auf der Wi-Fi-Liste auf Ihrem Smartphone eine Verbindung zum nächsten Wi-Fi-Netzwerk her.

## Sicherheitshinweis über die Einwirkung elektromagnetischer Energie im Radiofrequenzbereich

Informationen zur Einwirkung elektromagnetischer Felder und zur Spezifischen Absorptionsrate (SAR).

Dieses Produkt entspricht den geltenden Sicherheitsbestimmungen hinsichtlich der Einwirkung elektromagnetischer Felder. Diese Bestimmungen basieren auf wissenschaftlichen Richtlinien, die auch Sicherheitsabstände definieren, um eine gesundheitliche Gefährdung von Personen (unabhängig von Alter und allgemeinem Gesundheitszustand) auszuschließen.

- In den Richtlinien hinsichtlich der Einwirkung elektromagnetischer Felder wird eine Maßeinheit verwendet, die als Spezifische Absorptionsrate bzw. SAR bezeichnet wird. Der SAR-Wert wird mit standardisierten Testmethoden ermittelt, bei denen das Produkt in allen getesteten Frequenzbändern mit der höchsten zulässigen Sendeleistung betrieben wird.
- Auch wenn Unterschiede zwischen den SAR-Werten verschiedener LG-Produktmodelle bestehen, entsprechen sie in jedem Fall den geltenden Richtlinien hinsichtlich der Einwirkung elektromagnetischer Felder.
- Der von der Internationalen Kommission für den Schutz vor nichtionisierenden Strahlen (International Commission on Non-ionizing Radiation Protection, ICNIRP) empfohlene SAR-Grenzwert liegt bei 2 W/kg gemittelt über 10 g Gewebe SAR für den Mundbereich oder 4,0 W/kg gemittelt über 10 g Gewebe SAR, wenn

das Gerät an Gliedmaßen getragen wird.

- Der höchste für dieses Produktmodell ermittelte SAR-Wert bei Verwendung in Mundnähe (Gesicht) liegt bei 0,572 W/kg (10 g) bzw. 2,860 W/kg (10 g), wenn das Gerät an Gliedmaßen (Handgelenk) getragen wird.
- Dieses Gerät wurde für die typische Nutzung an Gliedmaßen (Handgelenk) getestet, mit einem Abstand von 0 cm zwischen dem Körper des Nutzers (Handgelenk) und der Rückseite des Geräts. Zusätzlich wurde dieses Gerät für die typische Nutzung in Mundnähe (Gesicht) getestet, mit einem Abstand von 1 cm zwischen dem Mund (Gesicht) des Nutzers und der Vorderseite des Geräts. Stellen Sie sicher, dass für die Einhaltung der R&TTE-SAR-Richtlinien ein Mindestabstand von 1 cm bei Verwendung in Mundnähe (Gesicht) eingehalten wird.



# Grundlegendes

# Zubehör

Diese Zubehörteile stehen für das Gerät zur Verfügung.

- Ladegerät/Netzkabel
- Kurzanleitung
- Magnetisches Ladekabel
- Werkzeug für SIM-Kartenabdeckung



## HINWEIS

- Verwenden Sie ausschließlich Originalzubehör von LG. Die im Lieferumfang enthaltenen Komponenten wurden speziell für dieses Gerät entwickelt und sind möglicherweise nicht mit anderen Geräten kompatibel.
- Die mit dem Gerät bereitgestellten Elemente und das verfügbare Zubehör unterscheiden sich unter Umständen je nach Region oder Dienstanbieter.

# Uhrlayout

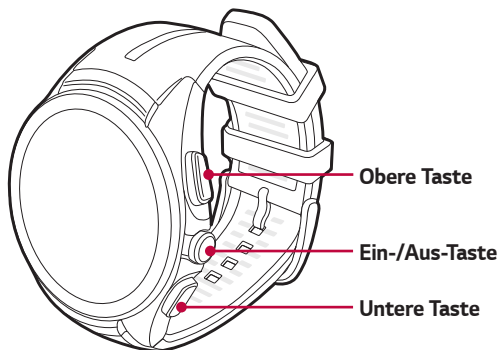

## HINWEIS

- Der Touchscreen darf nicht mit anderen elektrischen Geräten in Berührung kommen. Elektrostatische Entladungen können eine Fehlfunktion des Touchscreens verursachen.

<p><b>Ein-/Aus-Taste</b></p>	<p><b>Einschalten der Uhr:</b></p> <ul style="list-style-type: none"> <li>· Halten Sie die Taste eine Sekunde lang gedrückt, um den Bildschirm einzuschalten. Schaltet sich der Bildschirm nicht ein, halten Sie die Taste mehrere Sekunden gedrückt, bis das LG-Logo angezeigt wird.</li> </ul> <p><b>Eingefrorener Bildschirm:</b></p> <ul style="list-style-type: none"> <li>· Halten Sie die Taste länger als 10 Sekunden gedrückt, bis das LG-Logo angezeigt wird, um die Uhr neu zu starten.</li> </ul> <p><b>Inaktives Gerät:</b></p> <ul style="list-style-type: none"> <li>· Drücken Sie die Taste einmal kurz, um den Bildschirm zu aktivieren.</li> <li>· Drücken Sie die Taste zweimal, um den Theater-Modus zu aktivieren.</li> <li>· Drücken Sie die Taste dreimal, um den Helligkeit erhöhen modus zu aktivieren.</li> <li>· Halten Sie die Taste einige Sekunden gedrückt, um die Anwendungsliste anzuzeigen.</li> </ul>
<p><b>Obere/Untere Taste</b></p>	<p><b>Wenn das Gerät inaktiv ist:</b></p> <ul style="list-style-type: none"> <li>· Drücken Sie die <b>Obere Taste</b>, um die Kontakte aufzurufen.</li> <li>· Drücken Sie die <b>Untere Taste</b>, um LG Health aufzurufen.</li> </ul> <p><b>Während eines Anrufs:</b></p> <ul style="list-style-type: none"> <li>· Stellen Sie die Lautstärke ein.</li> </ul>

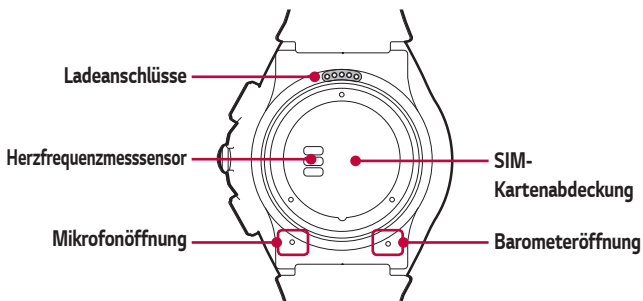

**! WARNUNG**

- Schieben Sie keinen spitzen Gegenstand in das Loch an der Unterseite des Geräts, und verstopfen Sie es nicht. Ansonsten könnte es zu Fehlfunktionen Ihres Geräts kommen.
- Alle Schäden an Barometer oder Mikrofon durch Unfälle, unsachgemäßen Gebrauch, Manipulation oder sonstige Ursachen, die nicht durch Material- oder Verarbeitungsfehler bedingt sind, können zum Erlöschen der beschränkten Garantie führen.

**! WARNUNG: Tragen des Armbands**

- Wenn Sie zu viel Kraft auf das Armband anwenden, kann es reißen.

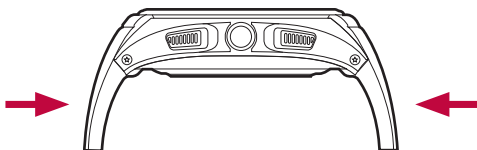

# Aufladen der Uhr

Bevor Sie die Uhr das erste Mal benutzen, sollten Sie den Akku aufladen. Verwenden Sie das mit der Uhr gelieferte Ladekabel, um den Akku des Geräts aufzuladen.

Sie können den Akku des Geräts auch über einen Computer aufladen. Schließen Sie dazu einfach das mit der Uhr gelieferte USB-Kabel an den Computer an.

## HINWEIS

- Bei niedrigem Akkustand wird ein leeres Batteriesymbol angezeigt. Wenn der Akku vollständig leer ist, kann die Uhr nicht direkt nach dem Anschließen an das Ladegerät eingeschaltet werden. Laden Sie einen leeren Akku ein paar Minuten lang auf, bevor Sie das Gerät einschalten. Einige Funktionen stehen beim Aufladen des Akkus möglicherweise nicht zur Verfügung.

## WARNUNG: Korrosion der Ladeanschlüsse

- Kommt das Produkt bei der Verwendung mit Schweiß oder anderen Fremdstoffen in Berührung, können die Ladeanschlüsse beim Aufladen korrodieren. Um dies zu vermeiden, wischen Sie das Produkt vor dem Aufladen mit einem Tuch ab.

- 1 Stellen Sie fest, wo sich die Ladeanschlüsse an der Uhr und dem Ladekabel befinden.



## HINWEIS

- Das Ladekabel ist ausschließlich für die Verwendung mit der Uhr bestimmt und nicht mit anderen Geräten kompatibel.

- 2 Legen Sie die Uhr an das Ladekabel, und achten Sie dabei darauf, dass die Ladeanschlüsse aneinander ausgerichtet sind.

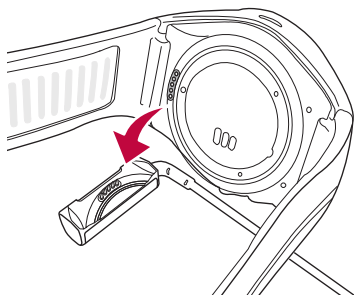

- 3 Schließen Sie das Ladekabel an eine Netzsteckdose an, und legen Sie die Uhr darauf. Wenn Ihre Uhr ausgeschaltet ist, wird sie automatisch eingeschaltet.

 **HINWEIS**

- Vergewissern Sie sich, dass die Uhr fest mit dem Ladekabel verbunden ist, bevor Sie das Kabel an einen Reiseadapter oder einen PC anschließen.
- 4 Wenn Sie das Ladekabel mit einer Netzsteckdose verbunden haben, wird während des Ladevorgangs der unten dargestellte Ladebildschirm angezeigt. Sie können die verbleibende Akkuladung in Prozent und die Uhrzeit ablesen. Ziehen Sie nach rechts, um zum Ziffernblatt zurückzukehren.

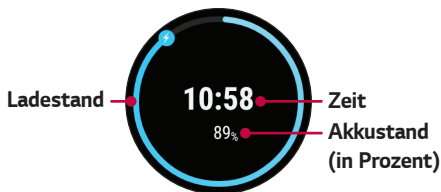

- 5 Wenn der Akku der Uhr voll aufgeladen ist, trennen Sie das Gerät vom Ladekabel.
- 6 Das Ladekabel verfügt über einen integrierten Magneten. Lassen Sie keine Metallgegenstände in der Nähe des Kabels liegen, wenn die Uhr nicht mit ihm verbunden ist. Metallkontakt kann zu Schäden an Reiseadapter und PC führen.

#### HINWEIS

- Der Touchscreen funktioniert möglicherweise nicht, wenn die Uhr während des Ladevorgangs nur unzureichend mit Strom versorgt wird.
- Die Uhr kann sich beim Aufladen erwärmen. Dies ist normal. Wenn sich der Akku stärker als normal erwärmt, trennen Sie ihn vom Ladegerät.

## Eingefrorener Bildschirm

Wenn das Gerät einfriert und nicht mehr funktioniert, halten Sie die **Ein-/Aus-Taste** länger als 10 Sekunden gedrückt, bis das Gerät neu startet und das LG-Logo angezeigt wird.

# Einsetzen der SIM-Karte

## HINWEIS

- Schalten Sie das Gerät aus, bevor Sie eine SIM-Karte einsetzen oder herausnehmen.
- Drehen Sie die SIM-Kartenabdeckung mit dem Werkzeug nicht mit zu viel Kraft.

- 1 Öffnen Sie die SIM-Kartenabdeckung wie unten gezeigt mit dem entsprechenden Werkzeug. Richten Sie das Werkzeug an der Öffnung unten am Gerät aus, und drehen Sie es dann gegen den Uhrzeigersinn, bis die Richtungsmarkierung der SIM-Kartenabdeckung auf UNLOCK („Entsperren“) steht.

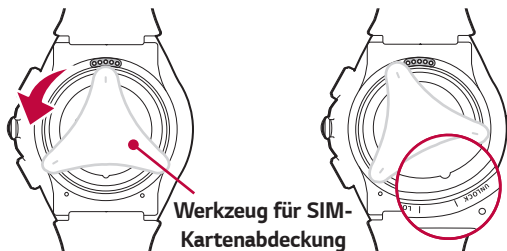

- 2 Um die SIM-Kartenabdeckung zu entfernen, halten Sie die Uhr fest in einer Hand. Legen Sie das Werkzeug beiseite, und drücken Sie dann auf die Außenkante der SIM-Kartenabdeckung. Dadurch wird die andere Seite angehoben. Heben Sie dann die SIM-Kartenabdeckung wie in der Abbildung unten gezeigt mit der anderen Hand an.

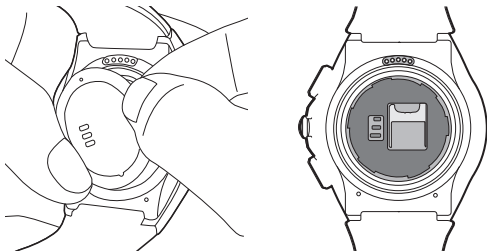

- 3 Setzen Sie die Nano-SIM-Karte wie in der Abbildung gezeigt in den dafür vorgesehenen SIM-Karten-Slot ein. Die goldfarbenen Kontakte auf der SIM-Karte müssen dabei nach unten zeigen.

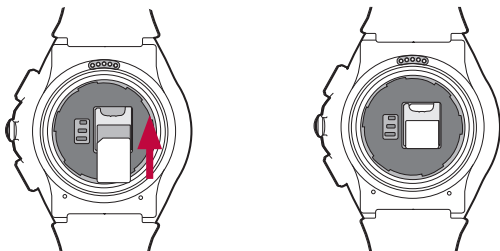

- 4 Schließen Sie die SIM-Kartenabdeckung wieder wie unten gezeigt mit dem entsprechenden Werkzeug. Richten Sie das Werkzeug an der Öffnung unten am Gerät aus, und drehen Sie es dann im Uhrzeigersinn, bis die Richtungsmarkierung der SIM-Kartenabdeckung auf LOCK („Sperren“) steht.

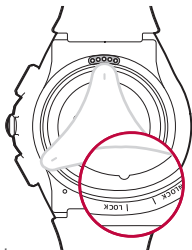
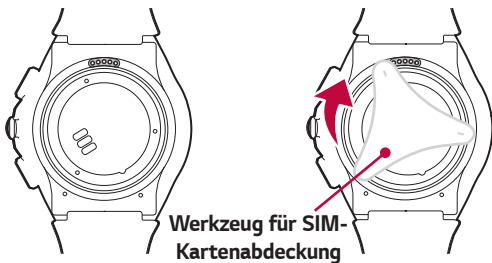

## HINWEIS

- Fremdstoffe an der Dichtung der SIM-Abdeckung oder der Abdeckung selbst können die Wasserdichtigkeit beeinträchtigen. Entfernen Sie jegliche Fremdstoffe.

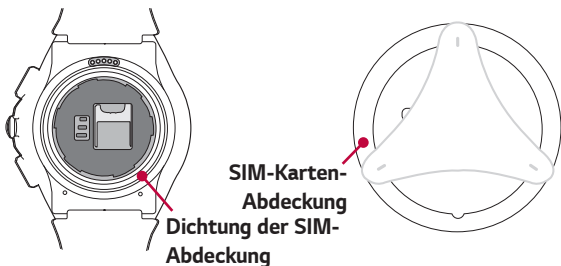

## Entsperren der SIM-Karte

Wenn Sie die SIM-Karte mit PIN-Sperre einsetzen, müssen Sie den Entsperrcode eingeben. Wenn die SIM-Karten-PIN deaktiviert ist, können Sie diesen Abschnitt überspringen.

- 1 Schalten Sie die Uhr ein, und wischen Sie auf dem Uhrbildschirm von unten, bis der Bildschirm „SIM gesperrt“ angezeigt wird.
- 2 Tippen Sie auf den Bildschirm „SIM gesperrt“, um den Entsperrcode einzugeben.
- 3 Geben Sie den Entsperrcode ein.

# Ein- und Ausschalten der Uhr

## Einschalten der Uhr

Schalten Sie die Uhr ein, indem Sie die **Ein-/Aus-Taste** (auf der rechten Seite des Geräts) ein paar Sekunden lang gedrückt halten. Der Bildschirm schaltet sich ein, und das LG-Logo wird angezeigt.

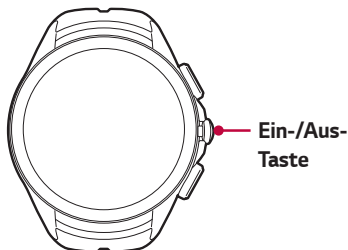

## Ausschalten der Uhr

- 1 Halten Sie die **Ein-/Aus-Taste** gedrückt, bis die Anwendungsliste angezeigt wird.
- 2 Tippen Sie auf **Einstellungen** > **Ausschalten**.
- 3 Nach der Rückfrage **Ausschalten Bist du sicher?** tippen Sie auf .

## Verbinden mit einem anderen Mobilgerät

Wenn Sie eine Verbindung zwischen Ihrer Uhr und einem anderen Gerät herstellen möchten, müssen Sie Ihr Gerät zurücksetzen.

## Zurücksetzen der Uhr

Mit dieser Einstellung wird die Uhr vom Telefon entkoppelt und auf die Standard-Werkseinstellungen zurückgesetzt. Dabei werden auch sämtliche Ihrer Daten gelöscht.

- 1 Halten Sie die **Ein-/Aus-Taste** gedrückt, bis die Anwendungsliste

angezeigt wird.

- 2 Tippen Sie auf **Einstellungen** > **Pairing mit Telefon aufheben?**. Sie werden zu einer Bestätigung aufgefordert.
- 3 Tippen Sie auf .
  - Die Uhr lässt sich nicht gleichzeitig mit mehreren mobilen Geräten verbinden.
  - Beim Entkoppeln vom Telefon werden alle Daten aus dem Speicher der Uhr gelöscht. Nach Abschluss des Prozesses können Sie sie dann mit einem anderen Mobilgerät verbinden.

## Touchscreen-Tipps

Nachfolgend einige Tipps zur Navigation auf Ihrer Uhr.

- **Tippen oder berühren** – Durch einmaliges Antippen werden Elemente, Links, Verknüpfungen und Zeichen auf der Bildschirmtastatur ausgewählt.
- **Berühren und halten** – Berühren und halten Sie ein Element in der Anzeige, indem Sie mit dem Finger auf ein Element tippen und ihn dort belassen, bis eine Aktion ausgeführt wird.
- **Wischen oder streichen** – Zum Ziehen oder Schieben tippen Sie auf den Bildschirm und bewegen Ihren Finger sofort schnell über die Oberfläche des Bildschirms (ohne Pausieren nach dem Tippen).



**Tippen oder  
berühren**



**Berühren und  
halten**



**Wischen oder  
streichen**

# Tragen der Uhr

## Vorsichtsmaßnahmen für Wasserdichtigkeit

Ihre Uhr wurde unter kontrollierten Bedingungen getestet und unter bestimmten Umständen als wasser- und staubdicht befunden (entspricht den Klassifikationsanforderungen der Schutzart IP67 gemäß internationalem Standard IEC 60529 – Schutzarten durch Gehäuse [IP-Code]; Testbedingungen: 15 – 35 °C, 86 – 106 kPa, 1 Meter, 30 Minuten lang). Trotz dieser Klassifikation ist Ihr Gerät nicht vollständig resistent gegen Wasserschäden.

- Die Uhr darf nicht länger als 30 Minuten unter Wasser bleiben oder in eine Wassertiefe von über 1 Meter getaucht werden.
- Das Gerät darf keinem **Wasser unter Hochdruck**, wie beispielsweise Meeresswellen oder einem Wasserfall, ausgesetzt werden.
- Falls Ihre Uhr oder Ihre Hände nass werden, trocknen Sie sie vor dem Umgang mit dem Gerät gründlich ab.
- Das Gerät darf nicht **Salzwasser, ionisiertem Wasser oder Seifenwasser** ausgesetzt werden.
- Die Wasser- und Staubsichtigkeit der Uhr kann **durch Fallenlassen oder Stöße beeinträchtigt werden**.
- Wenn die Uhr nass wird, trocknen Sie sie gründlich mit einem weichen Tuch ab.
- Der Touchscreen und andere Funktionen funktionieren möglicherweise nicht ordnungsgemäß, **wenn das Gerät in Wasser oder in eine andere Flüssigkeit eingetaucht verwendet wird**.
- **Wenn die Uhr in Wasser eingetaucht wurde oder wenn das Mikrofon oder der Lautsprecher nass geworden sind**, kann die Tonqualität während eines Anrufs beeinträchtigt werden. Wischen Sie das Mikrofon oder den Lautsprecher zur Reinigung und Trocknung mit einem trockenen Tuch ab.

## Sicherheitshinweis zur Überhitzung des Produkts

Erwärmt sich das Produkt über eine bestimmte Temperatur hinaus, wird eine Warnung ausgegeben, um Produktschäden, Hautreizungen und Hautschädigungen, das Auslaufen des Akkus usw. zu verhindern. Ein weiterer Anstieg der Produkttemperatur führt zum Ausschalten. Verwenden Sie das Gerät nicht mehr, wenn Sie sich wegen Überhitzung des Geräts bei der Verwendung unwohl fühlen.

## Herzfrequenzsensor

Überprüfen Sie, ob Sie die Uhr wie vorgesehen am Handgelenk tragen, bevor Sie Ihre Herzfrequenz messen.

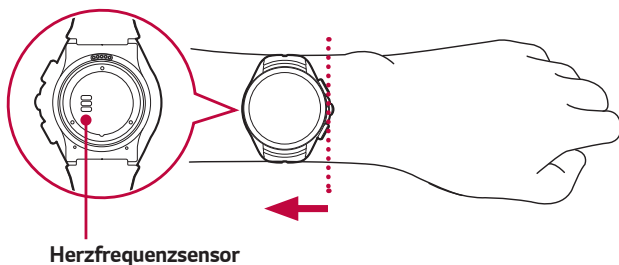

### HINWEIS

- Falls die Uhr nicht fest sitzt oder noch zu viel Spielraum hat, können die Messungen ungenau ausfallen.
- Blicken Sie niemals direkt in das Licht Ihres Herzfrequenzsensors. Dies könnte Ihre Augen schädigen.
- Streulicht kann zu ungenauen Messungen führen. Tragen Sie das Gerät so, dass es Ihren Handgelenkknochen bei Messungen nicht berührt.

## Gewährleisten genauer Messungen

Je nach Bedingungen und Umgebung können Herzfrequenzmessungen ungenau ausfallen. Befolgen Sie folgende Schritte, um akkuratere Herzfrequenzmessergebnisse zu erhalten:

- Messen Sie Ihre Herzfrequenz nie nach dem Konsum von Tabakprodukten oder Alkohol. Rauchen bzw. Alkoholkonsum können Ihre Herzfrequenz beeinflussen.
- Messen Sie Ihre Herzfrequenz nie bei niedrigen Temperaturen. Halten Sie sich warm, wenn Sie Ihre Herzfrequenz messen.
- Bei Benutzern mit schmalen Handgelenken sind die Herzfrequenzmessungen möglicherweise ungenau.
- Wenn Sie Ihren Puls zu Trainingszwecken messen, führen Sie die Messung vor dem Training entspannt im Sitzen aus, und beginnen Sie dann mit dem Training.
- Entspannen Sie sich, und wiederholen Sie die Messung nach 30 Minuten, wenn die Messung deutlich von den prognostizierten Werten abweicht.
- Bilden Sie den Durchschnitt der Werte aus 5 aufeinanderfolgenden Messungen, um Ihren Puls sicher zu bestimmen.
- Wenn Sie während der Messung sprechen, gähnen oder tief atmen, kann dies den Messwert verfälschen.
- Je nach Kreislauf, Blutdruck und Hautbeschaffenheit kann Licht ungleichmäßig reflektiert werden, sodass Messungen ungenau ausfallen.
- Wird die Lichtreflexion durch Körperbehaarung oder andere Elemente blockiert, kann dies zu ungenauen Messungen führen.
- Bei verschmutztem Herzfrequenzsensor wischen Sie den Sensor sauber und wiederholen die Messung, um einen genaueren Wert zu erhalten.



# **Verbinden der Uhr mit einem Mobilgerät**

# Vor der Kopplung

**Bevor Sie eine Kopplung herstellen, führen Sie auf Ihrem Telefon folgende Schritte aus.**

- 1 Stellen Sie sicher, dass die Android-Betriebssystemversion Ihres Telefons 4.3 oder höher ist und Bluetooth® unterstützt wird.
  - Gegebenenfalls erfahren Sie auf der Seite <http://g.co/WearCheck>, ob Ihr Telefon Android Wear unterstützt.
  - Ist Ihr Telefon nicht mit Android 4.3 oder höher ausgestattet, erkundigen Sie sich beim Hersteller Ihres Geräts nach einem möglicherweise verfügbaren Software-Update.
- 2 Stellen Sie sicher, dass sich Ihr Telefon neben Ihrer Uhr befindet.
- 3 Laden Sie auf Ihrem Telefon die App **Android Wear**  aus dem **Play Store**  herunter, und installieren Sie sie. Stellen Sie sicher, dass die App **Android Wear**  auf Ihrem Telefon installiert wurde und ein Update auf die neueste Version aktualisiert wurde.
- 4 Stellen Sie sicher, dass Ihr Telefon mit einem mobilen Datennetzwerk oder Wi-Fi verbunden ist. Für die Ersteinrichtung Ihrer Uhr ist eine Datenverbindung erforderlich.
- 5 Lassen Sie die Uhr während der Einrichtung an die Stromversorgung angeschlossen.

## HINWEIS

- Die Uhr schaltet sich während des Ladevorgangs automatisch ein. Je nach installierter Software lädt Ihre Uhr Updates möglicherweise automatisch herunter und installiert sie.
- Je nach Netzwerkverbindung kann die Einrichtung mehr als 20 Minuten dauern.

# Koppeln der Uhr

- 1 Schalten Sie die Uhr ein, und wischen Sie über den Willkommensbildschirm nach links, um zu beginnen.
- 2 Tippen Sie auf eine Sprache.
- 3 Schließen Sie Ihre Uhr an eine Stromquelle an, und wischen Sie nach links, um fortzufahren.

## HINWEIS

- Wenn die Akkuladung weniger als 20 % beträgt, müssen Sie Ihre Uhr zuerst aufladen, bevor Sie mit dem nächsten Schritt fortfahren.
- 4 Wischen Sie nach links, und folgen Sie den Anweisungen auf dem Bildschirm, bis der Uhrenname angezeigt wird.
  - 5 Öffnen Sie auf Ihrem Telefon die App **Android Wear** . Schalten Sie während der Einrichtung Bluetooth ein, wenn es nicht bereits eingeschaltet ist.
  - 6 Auf Ihrem Telefon wird eine Liste der Bluetooth-fähigen Geräte in der Nähe angezeigt. Tippen Sie auf den Namen Ihrer Uhr.
  - 7 Anschließend wird ein Kopplungscode auf der Uhr und dem Telefon angezeigt. Stellen Sie sicher, dass die Codes übereinstimmen.
  - 8 Tippen Sie auf die auf Ihrem Telefon angezeigte Option **KOPPELN**, um die Kopplung zu starten.
  - 9 Sobald die Kopplung abgeschlossen ist, wird eine Bestätigungsmeldung auf Ihrer Uhr angezeigt. Dies kann einige Minuten dauern.
  - 10 Befolgen Sie die Anweisungen auf dem Bildschirm, um die Ersteinrichtung abzuschließen.

# Nach der Kopplung

Für ein optimales Android Wear-Erlebnis empfehlen wir, außerdem **Google Now** und die **Standortdienste** zu aktivieren. Rufen Sie auf dem Telefon die **Google-Einstellungen** oder **Einstellungen** auf, sofern sie nicht bereits aktiviert sind.



# Verwenden der Uhr

# Beginnen Sie auf dem Ziffernblatt Ihrer Uhr (Zeitanzeige).

Aktivieren Sie den Bildschirm. Wenn der Bildschirm gedimmt ist, aktivieren Sie ihn auf eine der folgenden Weisen:

- Berühren Sie den Bildschirm.
- Drehen Sie Ihr Handgelenk so, dass der Bildschirm aufgerichtet ist.
- Drücken Sie die **Ein-/Aus-Taste** an der Uhr.

## Schnelles Dimmen des Bildschirms

- Drücken Sie die **Ein-/Aus-Taste** an der Uhr.

**ODER**

- Verdecken Sie den Bildschirm mit Ihrer Handfläche, bis die Uhr vibriert. Dadurch wird das Ziffernblatt abgedunkelt.

## Ändern des Ziffernblatts

- 1 Berühren und halten Sie eine beliebige Stelle auf dem Ziffernblatt für ein paar Sekunden.
- 2 Ziehen Sie mit dem Finger nach links oder rechts, um durch die Designs zu blättern, und wählen Sie das gewünschte Bild aus, indem Sie darauf tippen.

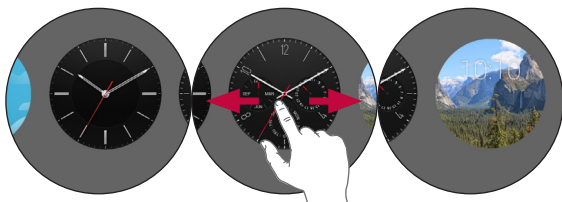

## HINWEIS

- Sie können Ziffernblätter auch über die App **Android Wear**  ändern und herunterladen.

# Benachrichtigungskarten

Die meisten Benachrichtigungen auf Ihrem Telefon werden auch auf Ihrer Uhr angezeigt. Dazu gehören Benachrichtigungen über verpasste Anrufe, SMS, Erinnerungen an Termine usw.

Benachrichtigungen werden unten auf dem Startdisplay in der Form von Karten angezeigt.



### Kartenvorschau

Ziehen Sie auf der Karte nach unten, um sie zu verbergen.

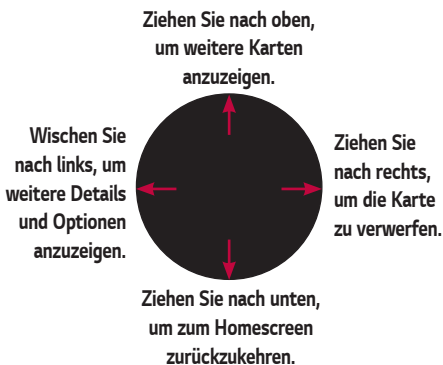

## Anzeigen von Karten

Um Karten anzuzeigen, ziehen Sie auf dem Bildschirm von unten nach oben.

Tippen Sie auf eine Karte, um weitere Informationen anzuzeigen. Um weitere Karten anzuzeigen, wischen Sie auf dem Bildschirm immer wieder von unten nach oben.

## Entfernen von Karten

Um eine Karte zu entfernen, ziehen Sie von links nach rechts.

Nach dem Lesen einer Karte können Sie sie entfernen. Wenn Sie eine Karte von Ihrer Uhr entfernen, wird diese Karte oder Benachrichtigung auch von Ihrem Telefon entfernt.

## Anzeigen weiterer Details

Um weitere Details anzuzeigen, ziehen Sie auf der Karte von rechts nach links.

Auf einigen Karten werden weitere Details oder Aktionen angezeigt, die Sie durchführen können.

## Zurückholen von Karten

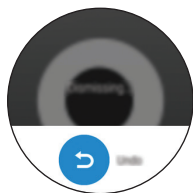

Nachdem die Karte verworfen wurde, ziehen Sie zuerst auf dem Bildschirm Ihrer Uhr von oben nach unten und tippen dann auf die Schaltfläche **Rückgängig** ↶. Sie haben ein paar Sekunden, um die Karte wieder zurückzuholen. Wenn Sie die letzte Karte in Ihrer Liste entfernt haben, müssen Sie auf dem Bildschirm von unten nach oben ziehen, um die Schaltfläche „Rückgängig“ anzuzeigen.



## Blockieren von Benachrichtigungen

Wenn Sie Benachrichtigungen auf Ihrem Telefon erhalten, die nicht auf Ihrer Uhr angezeigt werden sollen, können Sie sie bei bestimmten Apps für Ihre Uhr deaktivieren.

## Blockieren von Apps auf der Uhr

- 1 Rufen Sie auf Ihrer Uhr eine Karte auf.
- 2 Ziehen Sie von rechts nach links, bis  angezeigt wird.
- 3 Tippen Sie auf  > , um zu bestätigen.

## Blockieren von Apps mit der App „Android Wear“

- 1 Öffnen Sie die App **Android Wear**  auf Ihrem Telefon.
- 2 Tippen Sie auf  > **App-Benachrichtigungen deaktivieren** > .
- 3 Wählen Sie die App aus, die Sie blockieren möchten.

## Benachrichtigung über Anrufe

Sie können sich direkt benachrichtigen lassen, wenn ein Anruf auf Ihrem Telefon eingeht. In der Benachrichtigung wird die Nummer des Anrufers oder Telefonkontakts angezeigt, und Sie können den Anruf annehmen oder ablehnen.

### HINWEIS

- Sie können den Anruf annehmen, wenn die verbundene Uhr im Bluetooth-Einstellungsbildschirm des Telefons auf den Modus **Anrufaudio** eingestellt ist.

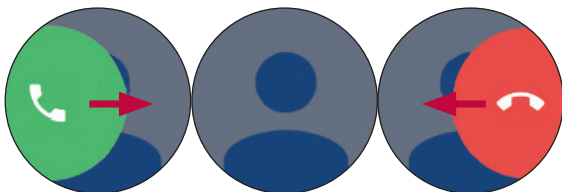

**Nach rechts  
wischen, um einen  
Anruf anzunehmen**

**Benachrichtigung  
über eingehende  
Anrufe**

**Nach links  
wischen, um einen  
Anruf abzulehnen**

# Ändern der Benachrichtigungseingangszeit

Sie können einstellen, welche Benachrichtigungen auf Ihrer Uhr angezeigt werden und wann dies geschehen soll. Um die Einstellungen für Unterbrechungen zu ändern, wischen Sie auf dem Bildschirm Ihrer Uhr von oben nach unten. Die Unterbrechungsoptionen werden angezeigt.

⊖ **Nicht stören**: Tippen Sie, um **Aus** oder **Nur Wecker** auszuwählen.

## HINWEIS

- Einige Inhalte unterscheiden sich je nach OS-Version möglicherweise von Ihrem Gerät.

# Anzeigen von verbleibender Akkuleistung oder Datum

Ziehen Sie auf dem Bildschirm von oben nach unten.

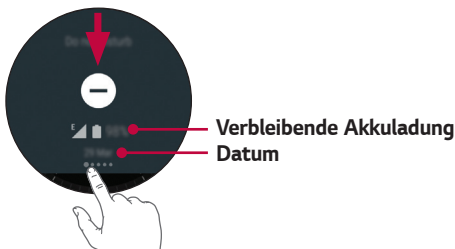

## HINWEIS

- Einige Inhalte unterscheiden sich je nach OS-Version möglicherweise von Ihrem Gerät.

## Aufrufen der Toneinstellungen

Damit können Sie den Ton für Benachrichtigungen festlegen oder das Gerät stummschalten.

- 1 Wischen Sie von rechts nach links, bis **Ton** angezeigt wird.
- 2 Drücken Sie das Tonsymbol .

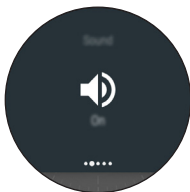

## Vorübergehendes Abschalten Ihres Bildschirms per Theater-Modus

Sie können den Bildschirm Ihrer Uhr abschalten, sodass die Anzeige nicht aufleuchtet und keine Benachrichtigungen angezeigt werden.

- Drücken Sie die **Ein/Aus-Taste** zweimal kurz.

### ODER

- 1 Wenn der Bildschirm gedimmt ist, berühren Sie ihn, um die Uhr zu aktivieren.
- 2 Ziehen Sie auf dem Bildschirm von oben nach unten. Ziehen Sie von rechts nach links, bis **Kinomodus**  angezeigt wird. Tippen Sie auf das Symbol, um den Modus zu aktivieren.

# Vorübergehende Steigerung der Bildschirmhelligkeit

Sie können die Helligkeit vorübergehend steigern, wenn Sie sich im Freien an einem sonnigen Ort befinden. Die zusätzliche Helligkeit ist für ein paar Sekunden aktiv und wird dann automatisch abgeschaltet.

- Drücken Sie die **Ein/Aus-Taste** dreimal kurz.

## ODER

- 1 Wenn Ihr Bildschirm abgedunkelt ist, berühren Sie den Bildschirm, um die Uhr zu aktivieren.
- 2 Ziehen Sie auf dem Bildschirm von oben nach unten. Ziehen Sie von rechts nach links, bis **Helligkeit erhöhen**  angezeigt wird. Tippen Sie auf das Symbol, um den Modus zu aktivieren.

# Aufrufen des Menüs „Einstellungen“

- Halten Sie die **Ein-/Aus-Taste** gedrückt, bis die Anwendungsliste angezeigt wird, und berühren Sie dann **Einstellungen** .

## ODER



- Wischen Sie nach links, bis die Anwendungsliste angezeigt wird, und tippen Sie dann auf **Einstellungen** .

# Verwalten des Speichers

Über die App **Android Wear**  auf Ihrem Telefon können Sie Folgendes sehen:

- Wie viel Speicherplatz verfügbar ist
- Den gesamten Speicherplatz auf Ihrer Uhr
- Apps oder Dienste, die den Speicher Ihrer Uhr nutzen

## Anzeigen der Speicherinformationen:

- 1 Vergewissern Sie sich, dass Ihr Telefon mit Ihrer Uhr verbunden ist.
- 2 Öffnen Sie die App **Android Wear**  auf Ihrem Telefon.
- 3 Tippen Sie auf . > Tippen Sie auf den Namen der Uhr, falls mehrere Geräte angezeigt werden. > Tippen Sie auf **Speicherplatz der Uhr**.



# Aufgaben per Sprachbefehl

Auf Ihrer Uhr wird ein Menü mit einfachen Aufgaben angezeigt, und alle Punkte in dieser Liste können über die Spracheingabe aufgerufen werden. Sagen Sie einfach „**Ok Google**“, oder wischen Sie den Homescreen nach links, bis die Option **Jetzt sprechen** angezeigt wird, und sprechen Sie Ihren Befehl oder Ihre Frage aus.

Beispielsweise können Sie bei aufgerufenem Menü „**Jetzt sprechen**“ auf „**Stoppuhr starten**“ tippen. Dieselbe Aktion können Sie auf den meisten Bildschirmen auch mit Ihrer Stimme ausführen, indem Sie einfach sagen: „**Ok Google, Stoppuhr starten**“.

### **HINWEIS**

- Einige Sprachaktionen sind nicht in allen Sprachen und Ländern verfügbar.

## Starten Sie die Spracheingabe auf Ihrer Uhr anhand der folgenden Schritte:

- 1 Wenn der Bildschirm gedimmt ist, berühren Sie ihn, um die Uhr zu aktivieren.
- 2 Sagen Sie bei aufgerufenem Ziffernblatt: „**Ok Google**“. Die Meldung **Jetzt sprechen** wird angezeigt.
- 3 Sprechen Sie Ihren Befehl aus, oder stellen Sie Ihre Frage.

## Öffnen einer Funktion über die Ein-/Aus-Taste

- 1 Wenn der Bildschirm gedimmt ist, berühren Sie ihn, um die Uhr zu aktivieren.
- 2 Halten Sie die **Ein-/Aus-Taste** gedrückt, bis die Anwendungsliste angezeigt wird.
- 3 Ziehen Sie nach links, bis die Eingabeaufforderung **Jetzt sprechen** angezeigt wird.
- 4 Ziehen Sie nach unten, um die gewünschte Aufgabe zu wählen.

### **HINWEIS**

- Kürzlich verwendete Apps werden im oberen Teil der Liste der möglichen Aktionen angezeigt.

# Ändern von Apps für Sprachaktionen

Sie können einstellen, welche Apps Sie für verschiedene Sprachaktionen verwenden. Beispielsweise können Sie die App ändern, die Sie für das Einstellen von Weckzeiten oder das Senden von Nachrichten verwenden.

- 1 Öffnen Sie die App **Android Wear**  auf Ihrem Telefon.
- 2 Im unteren Bildschirmbereich wird eine Aktionsliste angezeigt.
- 3 Blättern Sie zur gewünschten Aktion, und tippen Sie darauf. Sie können aus den verfügbaren Apps auswählen.

## HINWEIS

- Sie können auch Apps aus dem **Play Store**  herunterladen, die mit Android Wear kompatibel sind.

# Schreiben und Anzeigen von Notizen

Sie können über die Spracheingabe eine Notiz auf Ihrer Uhr schreiben oder vorhandene Notizen mithilfe von **QuickMemo+** oder Android-Apps wie **Google Keep** anzeigen.

- 1 Wenn der Bildschirm gedimmt ist, berühren Sie ihn, um die Uhr zu aktivieren.
- 2 Sagen Sie bei aufgerufenem Ziffernblatt: „**Ok Google**“, oder halten Sie die **Ein-/Aus-Taste** gedrückt, bis die Anwendungsliste angezeigt wird, und wischen Sie dann nach links. Die Meldung **Jetzt sprechen** wird angezeigt.
- 3 Sagen Sie „**Notiz schreiben**“.
- 4 Sprechen Sie Ihre Notiz ein, wenn Sie dazu aufgefordert werden. (Beispiel: „Das neue Restaurant an der Hauptstraße ausprobieren.“) Ihre Notiz wird nach einigen Sekunden automatisch gespeichert. Tippen Sie auf **X**, wenn Sie abbrechen möchten.

- 5 Wenn Sie diese Funktion zum ersten Mal verwenden, werden verwandte Apps auf der Uhr angezeigt (z. B. Google Keep, QuickMemo+). Wenn Sie zwei oder mehr verwandte Apps auf dem Telefon installieren, wählen Sie die App aus, die Sie verwenden möchten. Diese wird dann standardmäßig beim nächsten Start angezeigt.

 **HINWEIS: Beachten Sie Folgendes, wenn auf Ihrem Telefon QuickMemo+ oder Google Keep installiert ist:**

- Die App wandelt Spracheingaben in Text um. Wenn Sie mit der Spracheingabe fertig sind, wird Ihre Textnotiz in **QuickMemo+** oder **Google Keep** auf Ihrem Mobilgerät gespeichert.
- Bearbeiten und Anzeigen der Notizen ist durch Öffnen der App auf Ihrem Mobilgerät möglich.

## Einstellen von Erinnerungen

Sie können über die Spracheingabe eine Erinnerung auf Ihrer Uhr einstellen. Sobald eine Erinnerung eingestellt wurde, wird zum entsprechenden Zeitpunkt eine Karte angezeigt.

- 1 Wenn der Bildschirm gedimmt ist, berühren Sie ihn, um die Uhr zu aktivieren.
- 2 Sagen Sie bei aufgerufenem Ziffernblatt: „**Ok Google**“, oder halten Sie die **Ein-/Aus-Taste** gedrückt, bis die Anwendungsliste angezeigt wird, und wischen Sie dann nach links. Die Meldung **Jetzt sprechen** wird angezeigt.
- 3 Sagen Sie „**Erinnere mich**“.
- 4 Vervollständigen Sie Ihre Erinnerung, wenn Sie dazu aufgefordert werden. Ihre Erinnerung wird nach ein paar Sekunden automatisch gespeichert. Tippen Sie auf **X**, wenn Sie abrechnen möchten.

## Meine Schritte anzeigen

Mit dieser Funktion können Sie die Anzahl der Schritte, die Sie am selben Tag zurückgelegt haben, sowie ein Protokoll der im Verlauf der letzten Woche zurückgelegten Schritte anzeigen, die von der App „Fit“ gemessen wurden.

- 1 Wenn der Bildschirm gedimmt ist, berühren Sie ihn, um die Uhr zu aktivieren.
- 2 Sagen Sie bei aufgerufenem Ziffernblatt: „**Ok Google**“, oder halten Sie die **Ein-/Aus-Taste** gedrückt, bis die Anwendungsliste angezeigt wird, und wischen Sie dann nach links. Die Meldung **Jetzt sprechen** wird angezeigt.
- 3 Sagen Sie „**Meine Schritte anzeigen**“. Dort sehen Sie die Anzahl Ihrer Schritte, den Fortschritt bei Ihrem Fitness-Ziel sowie ein Balkendiagramm Ihrer täglichen Schrittzahlen.
- 4 Zeigen Sie eine Liste Ihrer gesamten täglichen Schritte an, indem Sie über den Bildschirm nach oben wischen.

## Meinen Puls anzeigen

Mit der Herzfrequenzmess-App können Sie Ihre aktuelle Herzfrequenz messen und aufzeichnen.

### HINWEIS

- Die Herzfrequenzmessfunktion des Geräts darf nicht zu klinischen oder medizinischen Diagnosezwecken verwendet werden. Befolgen Sie die Anweisungen unter **Tragen der Uhr** und **Gewährleisten genauer Messungen**, um zu gewährleisten, dass Ihre Herzfrequenzmessungen genau sind.

## Messen der Herzfrequenz

- 1 Wenn der Bildschirm gedimmt ist, berühren Sie ihn, um die Uhr zu aktivieren.
- 2 Sagen Sie bei aufgerufenem Ziffernblatt: „**Ok Google**“, oder halten Sie die **Ein-/Aus-Taste** gedrückt, bis die Anwendungsliste angezeigt wird,

und wischen Sie dann nach links. Die Meldung **Jetzt sprechen** wird angezeigt.

- 3 Sagen Sie „**Meinen Puls anzeigen**“.
- 4 Bei der ersten Verwendung dieser Funktion müssen Sie **Google Fit** auswählen. Wählen Sie die gewünschte App aus. Diese wird dann standardmäßig beim nächsten Start angezeigt.
- 5 Ihre Uhr startet die Messung Ihrer Herzfrequenz. Nach kurzer Zeit wird Ihre Herzfrequenz zusammen mit dem Verlauf Ihrer Herzfrequenzmessungen auf dem Bildschirm angezeigt.
- 6 Führen Sie eine weitere Messung durch, indem Sie auf **Erneut prüfen** tippen.

## SMS an senden

Mit dieser Funktion können Sie über die Uhr SMS-Nachrichten an Kontakte senden, die auf Ihrem Mobilgerät gespeichert sind. Sie können auch auf eingegangene SMS-Nachrichten antworten, die auf Karten angezeigt werden.

## Nachrichten senden

- 1 Wenn der Bildschirm gedimmt ist, berühren Sie ihn, um die Uhr zu aktivieren.
- 2 Sagen Sie bei aufgerufenem Ziffernblatt: „**Ok Google**“, oder halten Sie die **Ein-/Aus-Taste** gedrückt, bis die Anwendungsliste angezeigt wird, und wischen Sie dann nach links. Die Meldung **Jetzt sprechen** wird angezeigt.
- 3 Sagen Sie „**SMS an senden**“.
- 4 Der Bildschirm **An wen?** wird eingeblendet. Die Meldung **Jetzt sprechen** wird angezeigt. Sagen Sie den Namen des Kontakts, an den Sie eine SMS-Nachricht senden möchten. Wählen Sie den gewünschten Kontakt aus, wenn die Liste angezeigt wird.
- 5 Sie werden aufgefordert, die zu sendende Nachricht zu sprechen. Diktieren Sie die Nachricht, oder fügen Sie Emoticons ein.

6 Die Nachricht wird automatisch gesendet.

## Beantworten von Nachrichten

Sobald Sie eine Benachrichtigung für eine Nachricht auf Ihrem Telefon erhalten, werden Karten auf Ihrer Uhr angezeigt. Streichen Sie von rechts nach links, bis **Antwort** angezeigt wird. Tippen Sie auf **Antwort**, und sagen Sie Ihre Nachricht.

## E-Mail

Sie können mit der Uhr Nachrichten auf Ihrem Mobilgerät lesen und verfassen.

- 1 Wenn der Bildschirm gedimmt ist, berühren Sie ihn, um die Uhr zu aktivieren.
- 2 Sagen Sie bei aufgerufenem Ziffernblatt: „**Ok Google**“, oder halten Sie die **Ein-/Aus-Taste** gedrückt, bis die Anwendungsliste angezeigt wird, und wischen Sie dann nach links. Die Meldung **Jetzt sprechen** wird angezeigt.
- 3 Sagen Sie „**E-Mail**“.
- 4 Der Bildschirm **An wen?** wird eingeblendet. Die Meldung **Jetzt sprechen** wird angezeigt.
- 5 Sagen Sie den Namen des Kontakts, an den Sie eine E-Mail senden möchten. Wählen Sie den gewünschten Kontakt aus, wenn die Liste angezeigt wird.
- 6 Sie werden aufgefordert, die zu sendende Nachricht zu sprechen.
- 7 Die Nachricht wird automatisch gesendet.

## Abrufen von E-Mails auf Ihrem Telefon

Wischen Sie von rechts nach links über die Mitteilungskarte, und tippen Sie auf **Auf Smartphone öffnen**, wenn Sie E-Mails auf der Uhr lesen.

## Beantworten einer E-Mail

Durch Wischen von rechts nach links können Sie verschiedene Aktionen ausführen, wie Archivieren oder Antworten. Tippen Sie auf **Antworten**, und sagen Sie Ihre Nachricht. Die Nachricht wird automatisch gesendet.

## Löschen von E-Mail-Nachrichten

Wischen Sie von rechts nach links über die Mitteilungskarte, und tippen Sie auf **Löschen**.

## Meine Termine

Mit Ihrer Uhr können Sie Ereignisse anzeigen, die im Kalender Ihres Mobilgeräts geplant wurden.

- 1 Wenn der Bildschirm gedimmt ist, berühren Sie ihn, um die Uhr zu aktivieren.
- 2 Sagen Sie bei aufgerufenem Ziffernblatt: „**Ok Google**“, oder halten Sie die **Ein-/Aus-Taste** gedrückt, bis die Anwendungsliste angezeigt wird, und wischen Sie dann nach links. Die Meldung **Jetzt sprechen** wird angezeigt.
- 3 Sagen Sie „**Meine Termine**“. Eine Liste der geplanten Termine wird angezeigt.
- 4 Tippen Sie auf einen Termin, um die Details anzuzeigen.

## Navigiere

Mit der Uhr können Sie zu einem gewählten Ziel navigieren.

- 1 Wenn der Bildschirm gedimmt ist, berühren Sie ihn, um die Uhr zu aktivieren.
- 2 Sagen Sie bei aufgerufenem Ziffernblatt: „**Ok Google**“, oder halten Sie die **Ein-/Aus-Taste** gedrückt, bis die Anwendungsliste angezeigt wird, und wischen Sie dann nach links. Die Meldung **Jetzt sprechen** wird angezeigt.

3 Sagen Sie „**Navigiere**“, gefolgt vom Ort.

## Timer stellen

Die Uhr kann als Countdown-Timer verwendet werden. Sobald Sie einen Timer stellen, wird eine neue Karte mit dem Countdown angezeigt.

- 1 Wenn Ihr Bildschirm abgedunkelt ist, berühren Sie ihn, um die Uhr zu aktivieren.
- 2 Sagen Sie bei aufgerufenem Ziffernblatt: „**Ok Google**“, oder halten Sie die **Ein-/Aus-Taste** gedrückt, bis die Anwendungsliste angezeigt wird, und wischen Sie dann nach links. Die Meldung **Jetzt sprechen** wird angezeigt.
- 3 Sagen Sie „**Timer stellen**“.
- 4 Wischen Sie durch die verfügbaren Optionen zur Dauer, und starten Sie den Timer, indem Sie auf die gewünschte Dauer tippen.
  - Starten bzw. setzen Sie den Countdown fort, indem Sie auf ► tippen.
  - Halten Sie den Timer an, indem Sie auf || tippen.

## Abschalten des Timers

Wenn der Timer abgelaufen ist, können Sie ihn durch Wischen von links nach rechts auf Ihrem Bildschirm abschalten.

## Verwendung der Stoppuhr

Mit der Stoppuhr-App können Sie messen, wie viel Zeit vergangen ist.

- 1 Wenn der Bildschirm gedimmt ist, berühren Sie ihn, um die Uhr zu aktivieren.
- 2 Sagen Sie bei aufgerufenem Ziffernblatt: „**Ok Google**“, oder halten Sie die **Ein-/Aus-Taste** gedrückt, bis die Anwendungsliste angezeigt wird, und wischen Sie dann nach links. Die Meldung **Jetzt sprechen** wird angezeigt.
- 3 Sagen Sie „**Stoppuhr starten**“.
- 4 Tippen Sie auf ►, um zu beginnen.

# Wecker stellen

Auf Ihrer Uhr können Sie mehrere Wecker einstellen. Die Weckzeiten auf Ihrer Uhr und Ihrem Telefon sind unabhängig voneinander.

- 1 Wenn der Bildschirm gedimmt ist, berühren Sie ihn, um die Uhr zu aktivieren.
- 2 Sagen Sie bei aufgerufenem Ziffernblatt: „**Ok Google**“, oder halten Sie die **Ein-/Aus-Taste** gedrückt, bis die Anwendungsliste angezeigt wird, und wischen Sie dann nach links. Die Meldung **Jetzt sprechen** wird angezeigt.
- 3 Sagen Sie „**Wecker einstellen**“.
- 4 Navigieren Sie durch Wischen nach oben oder nach unten zu der gewünschten Weckzeit.

Zur eingestellten Weckzeit vibriert Ihre Uhr, und es wird eine Karte angezeigt.

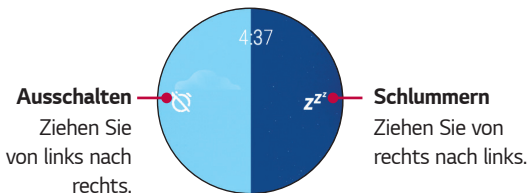

# Wecker anzeigen

Sie können eingestellte Weckzeiten anzeigen und löschen.

- 1 Wenn der Bildschirm gedimmt ist, berühren Sie ihn, um die Uhr zu aktivieren.
- 2 Sagen Sie bei aufgerufenem Ziffernblatt: „**Ok Google**“, oder halten Sie die **Ein-/Aus-Taste** gedrückt, bis die Anwendungsliste angezeigt wird, und wischen Sie dann nach links. Die Meldung **Jetzt sprechen** wird angezeigt.
- 3 Sagen Sie „**Wecker anzeigen**“.



# Verwenden von Apps

Die Anwendungsliste zeigt Ihnen, welche Apps zu Ihrer Uhr gehören.

## Aufrufen von Anwendungen auf der Uhr

- 1 Wenn der Bildschirm gedimmt ist, berühren Sie ihn, um die Uhr zu aktivieren.
- 2 Wischen Sie auf dem Bildschirm nach links, um die Anwendungsliste zu öffnen.

## Herunterladen anderer Apps





Eine Liste der empfohlenen Apps finden Sie im **Play Store** .

Rufen Sie die App **Android Wear**  auf, um weitere Apps auf Ihr Telefon herunterzuladen.

## Telefon

### Anrufen

Sie können direkt über die Uhr Anrufe tätigen und annehmen. Ihre Uhr kann das Tastenfeld anzeigen, damit Sie eine Nummer wählen können.



- 1 Halten Sie die **Ein-/Aus-Taste** gedrückt, bis die Anwendungsliste angezeigt wird, und berühren Sie dann **Telefon** .
- 2 Wischen Sie nach links, bis das Wählfeld angezeigt wird.
- 3 Geben Sie mithilfe des Telefon-Wählfelds die Nummer ein. Wischen Sie nach unten, wenn Sie die eingegebene Telefonnummer überprüfen möchten. Berühren Sie , wenn Sie den Vorgang abbrechen möchten, und , um eine Ziffer zu löschen.
- 4 Nach Eingabe der gewünschten Nummer tippen Sie auf , um den Anruf zu tätigen.
- 5 Wenn Sie auflegen möchten, drücken Sie die rote Taste .

### HINWEIS

- Sie können Anrufe auch über die Listen **Letzte** und **Kontakte** tätigen.

## Annehmen oder Abweisen eines Anrufs

Sie können eingehende Anrufe annehmen oder abweisen.

- Wischen Sie  nach rechts, um einen Anruf anzunehmen.
- Wischen Sie  nach links, um einen Anruf abzuweisen.

## Anzeigen der Kontaktliste

Sie können die Kontaktliste auf der Uhr genauso einfach wie auf dem Telefon anzeigen.

- 1 Halten Sie die **Ein-/Aus-Taste** gedrückt, bis die Apps-Liste angezeigt wird.
- 2 Wischen Sie nach links, bis die Kontaktliste angezeigt wird.

## Anrufweiterleitung

Mit dieser Funktion können Sie Anrufe mit der Funktion

**Anrufweiterleitung**  an die Uhr weiterleiten, wenn eingehende Anrufe nicht über das Mobiltelefon angenommen werden.

## Aktivieren der Anrufweiterleitung bei Kopplung mit einem GSM-Gerät

- 1 Halten Sie die **Ein-/Aus-Taste** gedrückt, bis die Anwendungsliste angezeigt wird, und berühren Sie dann **Einstellungen** .
- 2 Tippen Sie im Menü **Einstellungen** auf **Mobilfunk** > **Anrufweiterleitung** > **Aktivieren** > **Aktivierung anfordern**.

### HINWEIS

- Sie können die Funktion bei bestehender Kopplung mit einem GSM-Gerät auch über die App „LG-Anrufweiterleitung“ aktivieren.

## **HINWEIS**

- Aufgrund von Anwendungsaktualisierungen können die Beschreibungen, Bildschirmdarstellungen und unterstützten Sprachen in dieser Anleitung abweichen.
- Die Anrufweiterleitungsfunktion für die Uhr wird nicht von allen Betreibern unterstützt. Informationen zu den unterstützten Funktionen erhalten Sie von Ihrem Dienstanbieter.



## **WARNUNG**

- Je nach Dienstanbieter müssen Sie sich für den Anrufweiterleitungsdienst möglicherweise vorab registrieren.
- Die Funktion kann je nach Netzwerkverbindung möglicherweise nicht verwendet werden. Wenden Sie sich bei Problemen an Ihren Dienstanbieter.
- Wenden Sie sich für Informationen zur Anrufweiterleitung an Ihren Dienstanbieter.

# Messenger



Sie können direkt über die Uhr Nachrichten senden und empfangen.

## Nachrichten senden

- 1 Halten Sie die **Ein-/Aus-Taste** gedrückt, bis die Anwendungsliste angezeigt wird, und berühren Sie dann **Messenger** .
- 2 Tippen Sie auf **Neue Nachricht** , und wählen Sie dann den Kontakt aus, an den Sie die Nachricht senden möchten.
- 3 Sie werden aufgefordert, die zu sendende Nachricht zu sprechen oder auszuwählen.
- 4 Ihre Nachricht wird automatisch gesendet.

## Beantworten von Nachrichten

Sie erhalten Benachrichtigungen zu Nachrichten auf dem Telefon oder der Uhr. Installieren Sie Messenger, um die Telefon-SMS anzuzeigen. Wenn Messenger auf dem Telefon installiert ist, können Sie alle Nachrichten auf dem Telefon über die Uhr beantworten.

- 1 Halten Sie die **Ein-/Aus-Taste** gedrückt, bis die Anwendungsliste angezeigt wird, und berühren Sie dann **Messenger** .
- 2 Wählen Sie den gewünschten Kontakt aus, wenn die Kontaktliste angezeigt wird und mehrere Nachrichten vorhanden sind.
- 3 Tippen Sie auf  > **Antworten**.
- 4 Sprechen Sie die Antwort, zeichnen Sie Emojis, oder senden Sie eine voreingestellte Nachricht.

# LG Health

Mit der App „LG Health“ können Sie durch das Nachverfolgen von Protokollen und den Wettbewerb mit anderen Personen eine gesunde Lebensweise und gute Trainingsgewohnheiten beibehalten.

- 1 Halten Sie die **Ein-/Aus-Taste** gedrückt, bis die Anwendungsliste angezeigt wird, und tippen Sie dann auf **LG Health** .
- 2 Um mit der Verwendung dieser App zu beginnen, geben Sie Ihr Profil ein und tippen auf .
- 3 Wählen Sie das gewünschte Element aus. Verwenden Sie die unten stehenden Optionen, um mit der Aktivitätsverfolgung zu beginnen.
  - **Tracker:** Wählen Sie einen Trainingstyp und die Intensität aus, und protokollieren Sie Ihr Training, oder lassen Sie sich coachen.
  - **Belastung:** Erhalten Sie Benachrichtigungen zu Ihrem Belastungsindex (Schritt 4) sowie schrittweise Anleitungen. Befestigen Sie die Uhr vor der Verwendung an Ihrem Handgelenk. (Lassen Sie Abstand zum Handgelenkknochen.)
  - **Einstellungen:** Greifen Sie auf LG Health-Optionen wie das Profil, Zieleinheit, Tägliches Ziel, Einheiten, Trainingsbenachrichtigung, Tracker-Layout und Daten löschen zu. Zeigen Sie das Profil an, das Sie bei der ersten Verwendung angelegt haben, oder bearbeiten Sie es. Löschen Sie in LG Health erfasste Daten wie Tracker- und Belastungsprotokolle.

## HINWEIS

- Diese Funktion wird aus Gründen der Benutzerfreundlichkeit bereitgestellt. Bitte verwenden Sie sie lediglich als Empfehlung.

## Verwenden der App „Google Fit“

Mit der App „Fit“ können Sie Ihre Schritte zählen und anzeigen, wie weit Sie gegangen sind. Außerdem können Sie Ihre Herzfrequenz-Messungen anzeigen.

Mit Installation der App „Google Fit“ auf dem Telefon, mit dem Ihre Android Wear-Uhr gekoppelt ist, können Sie die Daten der beiden Geräte synchronisieren und alle Funktionen von Google Fit nutzen.

Halten Sie die **Ein-/Aus-Taste** gedrückt, bis die Anwendungsliste angezeigt wird, und tippen Sie dann auf **Fit** ❤️.

Ziehen Sie nach links, um Details anzuzeigen.

### Anzeigen der geschätzten Tagesschritte

Sie können die ungefähre Anzahl der von Ihnen zurückgelegten Schritte über das Menü oder per Sprachbefehl anzeigen.

Sagen Sie „**Ok Google!**“. Wenn die Aufforderung **Jetzt sprechen** angezeigt wird, sagen Sie „**Meine Schritte anzeigen**“ (Weitere Informationen finden Sie im Abschnitt **Meine Schritte anzeigen**).

#### ODER

Rufen Sie die App **Fit** ❤️ auf.

### Überprüfen der Herzfrequenz

Sie können Ihre Herzfrequenz über das Menü oder per Sprachbefehl überprüfen.

Sagen Sie „**Ok Google!**“. Wenn die Aufforderung **Jetzt sprechen** angezeigt wird, sagen Sie „**Meinen Puls anzeigen**“ (Weitere Informationen finden Sie im Abschnitt **Meinen Puls anzeigen**).

#### ODER

- 1 Rufen Sie die App **Fit** ❤️ auf, und wischen Sie nach links, bis die Herzfrequenz angezeigt wird.
- 2 Wischen Sie nach oben, um den Messungsverlauf anzuzeigen, oder tippen Sie auf ❤️, um die Herzfrequenz zu messen.



# Einstellungen

## Starten des Menüs „Einstellungen“

- Halten Sie die **Ein-/Aus-Taste** gedrückt, bis die Anwendungsliste angezeigt wird, und berühren Sie dann **Einstellungen** .

### ODER

- Wischen Sie nach links, bis die Anwendungsliste angezeigt wird, und tippen Sie dann auf **Einstellungen** .

## Anpassen der Display-Helligkeit

Die Helligkeit der Uhrenanzeige kann auf dem Gerät selbst geändert werden.

- 1 Tippen Sie im Menü **Einstellungen** auf **Helligkeit anpassen**.
- 2 Wählen Sie eine Helligkeitsstufe, indem Sie eine Option berühren.

## Ändern des Ziffernblatts

Sie haben verschiedene Möglichkeiten, um das Design des Ziffernblatts zu ändern: Sie können den Bildschirmhintergrund der Uhr halten oder die App **Android Wear**  auf dem Telefon oder das Menü **Einstellungen** auf Ihrer Uhr verwenden.

- 1 Tippen Sie im Menü **Einstellungen** auf **Zifferblatt ändern**.
- 2 Ziehen Sie nach rechts und links, um die Designs zu durchsuchen.  
Wenn Sie den Bildlauf ganz nach links führen, sehen Sie Ihre zuletzt verwendeten Ziffernblätter.
- 3 Tippen Sie auf das gewünschte Design, um es auszuwählen.

## Ändern der Schriftgröße

Sie können die Größe der auf der Uhr angezeigten Schriftart festlegen.

- 1 Tippen Sie im Menü **Einstellungen** auf **Schriftgröße**.
- 2 Wählen Sie eine Größe aus, indem Sie auf eine Option tippen.

# Bewegungen

Sie können mit Bewegungsgesten durch Benachrichtigungskarten, Listen und mehr navigieren.

- Tippen Sie im Menü **Einstellungen** auf **Bewegungen**, um die Funktion ein- bzw. auszuschalten.
  - Bewegen Sie Ihr Handgelenk, um eine Seite nach unten zu blättern.
  - Bewegen Sie Ihr Handgelenk, um eine Seite nach oben zu blättern.
  - Bewegen Sie Ihren Arm nach unten, um eine Karte auszuwählen und einen neuen Bildschirm zu öffnen.
  - Drehen Sie Ihren Arm, um zurückzukehren.
  - Schütteln Sie das Handgelenk, um von einem beliebigen Bildschirm aus das Ziffernblatt zurückzugehen.

# Einstellungen zum Ein- und Ausschalten des Bildschirms

Sie können die Anzeige so einstellen, dass die Zeit angezeigt oder der Bildschirm vollständig ausgeschaltet wird, wenn Sie die Uhr gerade nicht verwenden. Wenn der Bildschirm ausgeschaltet ist, wird er eingeschaltet, sobald Sie ihn kippen oder abdecken.

- Tippen Sie im Menü **Einstellungen** auf **Display immer eingeschaltet**, um diese Option ein- bzw. auszuschalten.
  - **An:** Bei Inaktivität der Uhr wird ein abgedunkeltes Ziffernblatt angezeigt.
  - **Aus:** Der Bildschirm der Uhr wird bei Inaktivität abgedunkelt.

# Ton

Dieses Menü dient zum Konfigurieren verschiedener Toneinstellungen.

- Tippen Sie im Menü **Einstellungen** auf **Ton**.

## WLAN

Wenn sich Wi-Fi im automatischen Modus befindet, können Sie Ihre Uhr und Ihr Telefon auch dann synchronisieren, wenn Bluetooth nicht verfügbar ist. Wi-Fi wird automatisch eingeschaltet, wenn die Bluetooth-Verbindung getrennt ist. Wenn Sie eine Wi-Fi-Verbindung verwenden, kann Ihre Uhr Benachrichtigungen von Ihrem Telefon empfangen, auch wenn Bluetooth nicht verfügbar ist. Ihre Uhr führt eine Suche durch und stellt basierend auf der Wi-Fi-Liste auf Ihrem Telefon eine Verbindung zum nächsten Wi-Fi-Netzwerk her.

- Tippen Sie im Menü **Einstellungen** auf **WLAN**, um diese Funktion automatisch zu verwenden oder abzuschalten.

## Bluetooth

Die Uhr sucht nun automatisch nach Bluetooth-Geräten innerhalb der Reichweite. Sie können die Uhr im Bluetooth-Gerätemenü in den Einstellungen mit einem Headset koppeln. Sie können Headsets auch entkoppeln und trennen.

- Tippen Sie im Menü **Einstellungen** auf **Bluetooth**.

### HINWEIS

- Es werden nur Bluetooth-Geräte unterstützt, die das A2DP- und HFP-Profil unterstützen.
- Die Anrufaudio-Funktion für das Telefon ist deaktiviert, wenn die Uhr und ein Bluetooth-Headset verbunden sind.
- Sie können die Uhr nur über die App „Android Wear“ auf dem Telefon von Ihrem Telefon trennen.

## Mobilfunk

Dieses Menü dient zum Konfigurieren verschiedener Mobilfunknetz-Einstellungen.

- Tippen Sie im Menü **Einstellungen** auf **Mobilfunk**.

# Standort

Verwenden Sie Standortdienste, um Ihren Standort näherungsweise zu bestimmen.

- Tippen Sie im Menü **Einstellungen** auf **Standort**, um diese Funktion ein- bzw. auszuschalten.

## HINWEIS

- Bei Kopplung mit einem Telefon verwendet die Uhr den Standort des Telefons. Um die Genauigkeit der Standortbestimmung bei Kopplung mit einem Telefon zu verbessern, aktivieren Sie in den Standorteinstellungen des Telefons „Hohe Genauigkeit“.
- Aktivieren Sie die Standorteinstellung auf der Uhr, wenn Sie den Standortdienst verwenden möchten, sofern die Uhr nicht mit einem Telefon gekoppelt ist.

# Flugmodus

Auch bei eingeschaltetem Flugmodus in einem Flugzeug oder anderen Orten, an denen das Senden und Empfangen von Daten untersagt ist, können Sie zahlreiche Funktionen wie beispielsweise die Herzfrequenzmessung usw. auf Ihrer Uhr verwenden.

## HINWEIS

- Im Flugmodus kann Ihre Uhr nicht auf Informationen zugreifen, die auf Ihrem Mobilgerät gespeichert sind. Sie sollten den Flugmodus auch auf Ihrem Mobilgerät aktivieren.
- Tippen Sie im Menü **Einstellungen** auf **Flugmodus**, um die Funktion zu aktivieren oder zu deaktivieren.

## Bedienungshilfen

Hier können Sie die Einstellungen für Eingabehilfen festlegen.

- Tippen Sie im Menü **Einstellungen** auf **Bedienungshilfen**, um die verfügbaren Optionen anzupassen.

## Datum & Uhrzeit

Damit können Sie festlegen, wie das Datum und die Uhrzeit angezeigt werden sollen.

- Tippen Sie im Menü **Einstellungen** auf **Datum & Uhrzeit**.

## Displaysperre

Legen Sie ein Muster fest, das Sie zum Entsperren des Bildschirms mit Ihrem Finger ziehen.

- Tippen Sie im Menü **Einstellungen** auf **Displaysperre**.

## Berechtigungen

Damit können Sie die Berechtigungen für einzelne Apps festlegen.

- Tippen Sie im Menü **Einstellungen** auf **Berechtigungen**.

## Pairing mit Telefon aufheben?

Mit dieser Einstellung wird die Uhr vom Telefon entkoppelt und auf die Standard-Werkseinstellungen zurückgesetzt. Dabei werden auch sämtliche Ihrer Daten gelöscht.

- 1 Tippen Sie im Menü **Einstellungen** auf **Pairing mit Telefon aufheben?**. Sie werden zu einer Bestätigung aufgefordert.
- 2 Tippen Sie auf .
- Die Uhr lässt sich nicht gleichzeitig mit mehreren mobilen Geräten verbinden.

- Beim Entkoppeln vom Telefon werden alle Daten aus dem Speicher der Uhr gelöscht. Nach Abschluss des Prozesses können Sie sie dann mit einem anderen Mobilgerät verbinden.

## Ausschalten

- 1 Tippen Sie im Menü **Einstellungen** auf **Ausschalten**.
- 2 Nach der Rückfrage **Bist du sicher?** tippen Sie auf .

## Info

Hier werden Informationen zu Ihrer Uhr angezeigt. Sie können das Modell, den Gerätenamen, die Softwareversion, Seriennummer, Build-Nummer sowie Informationen zur Verbindung und zum Akku anzeigen. Die folgenden Optionen stehen ebenfalls zur Verfügung:

- Tippen Sie im Menü **Einstellungen** auf **Info**.
  - **Systemupdates:** Hier können Sie überprüfen, ob die aktuelle Software auf der Uhr installiert ist.
  - **Regulierungs-informationen:** Zeigt vorgeschriebene Informationen an.
  - **Rechtliche Hinweise:** Verweist Sie an Ihr Mobilgerät, um rechtliche Hinweise anzuzeigen.



**Weitere Informationen**

# Information: Hinweis bezüglich Open-Source-Software

Den Quellcode unter GPL, LGPL, MPL sowie weitere Open-Source-Lizenzen, die in diesem Produkt enthalten sind, können Sie unter <http://opensource.lge.com> herunterladen.

Neben dem Quellcode stehen dort noch alle Lizenzbedingungen, auf die verwiesen wird, Garantieausschlüsse sowie Urheberrechtshinweise zum Download bereit.

LG Electronics stellt Ihnen gegen eine Gebühr (für Distribution, Medien, Versand und Verwaltung) auch den Quellcode auf CD-ROM bereit.

Wenden Sie sich per E-Mail an LG Electronics: [opensource@lge.com](mailto:opensource@lge.com).

Dieses Angebot ist drei (3) Jahre ab Kaufdatum des Produkts gültig.

## Marken

- Copyright 2016 LG Electronics, Inc. Alle Rechte vorbehalten. LG und das LG-Logo sind eingetragene Marken der LG Group und deren zugehöriger Unternehmen.
- Google™, Google Maps™, GMail™, YouTube™, Hangouts™ und Play Store™ sind Marken von Google, Inc.
- Bluetooth® ist eine eingetragene Marke von Bluetooth SIG, Inc.
- Wi-Fi® und das Wi-Fi-Logo sind eingetragene Marken der Wi-Fi Alliance.
- Alle anderen Marken und Urheberrechte sind Eigentum ihrer jeweiligen Inhaber.

## KONFORMITÄTSERKLÄRUNG

**LG Electronics** erklärt hiermit, dass das **LG-W200E** den wichtigsten Anforderungen und anderen relevanten Bestimmungen der Richtlinie **1999/5/EC** entspricht. Eine Kopie der Konformitätserklärung finden Sie unter **<http://www.lg.com/global/declaration>**

### Kontakt für Produktkonformität:

LG Electronics European Shared Service Center B.V.  
Krijgsman 1, 1186 DM Amstelveen, The Netherlands

### Informationen zu Bestimmungen

- 1 Halten Sie die **Ein-/Aus-Taste** gedrückt, bis die Apps-Liste angezeigt wird.
- 2 Tippen Sie auf **Einstellungen** > **Info** > **Regulierungs-informationen**, damit Informationen zu Bestimmungen eingeblendet werden.

### SO AKTUALISIEREN SIE IHR GERÄT

Zugriff auf die neuesten Firmwareversionen sowie neue Softwarefunktionen und -verbesserungen.

- 1 Halten Sie die **Ein-/Aus-Taste** gedrückt, bis die Apps-Liste angezeigt wird.
- 2 Tippen Sie auf Ihrem Gerät auf **Einstellungen** > **Info** > **Systemupdates**.



## Entsorgung Ihrer Altgeräte

- 1 Das durchgestrichene Symbol eines fahrbaren Abfallbehälters weist darauf hin, dass Elektro- und Elektronik-Produkte (WEEE) getrennt vom Hausmüll entsorgt werden müssen.
- 2 Alte elektrische Produkte können gefährliche Substanzen enthalten, die eine korrekte Entsorgung dieser Altgeräte erforderlich machen, um schädliche Auswirkungen auf die Umwelt und die menschliche Gesundheit zu vermeiden. Ihre ausgedienten Geräte können wiederverwendbare Teile enthalten, mit denen möglicherweise andere Produkte repariert werden können, aber auch sonstige wertvolle Materialien enthalten, die zur Schonung knapper Ressourcen recycelt werden können.
- 3 Sie können Ihr Gerät entweder in den Laden zurückbringen, in dem Sie das Produkt ursprünglich erworben haben, oder Sie kontaktieren Ihre Gemeindeabfallstelle für Informationen über die nächstgelegene autorisierte WEEE-Sammelstelle. Die aktuellsten Informationen für Ihr Land finden Sie unter [www.lg.com/global/recycling](http://www.lg.com/global/recycling)



## Entsorgen von alten Akkus

- 1 Dieses Symbol kann mit den chemischen Symbolen für Quecksilber (Hg), Kadmium (Cd) oder Blei (Pb) kombiniert sein, wenn die Akkus mehr als 0,0005 % Quecksilber, 0,002 % Kadmium oder 0,004 % Blei enthalten.
- 2 Akkus müssen immer getrennt vom Hausmüll in staatlichen oder kommunalen Sammeleinrichtungen und entsprechend den geltenden Vorschriften entsorgt werden.
- 3 Durch eine vorschriftsmäßige Entsorgung Ihrer alten Akkus können schädliche Auswirkungen auf Mensch, Tier und Umwelt vermieden werden.
- 4 Ausführliche Informationen zur Entsorgung alter Akkus erhalten Sie bei den lokalen Behörden, der Entsorgungseinrichtung oder dem Fachhändler, bei dem Sie das Produkt erworben haben.

Merci d'avoir choisi LG. Pour une utilisation sûre et adéquate, veuillez lire attentivement ce guide de l'utilisateur avant d'utiliser cet appareil pour la première fois. Consultez le site Web de LG à l'adresse [www.lg.com](http://www.lg.com) pour obtenir la dernière version de ce manuel.

- Utilisez toujours des accessoires d'origine LG. Les éléments fournis sont conçus uniquement pour ce téléphone et peuvent ne pas être compatibles avec d'autres appareils.
- Cet appareil n'est pas recommandé pour les personnes malvoyantes en raison de son écran tactile.
- Les descriptions sont basées sur les paramètres par défaut de l'appareil.
- Les applications installées par défaut sur l'appareil sont sujettes à des mises à jour et à une prise en charge qui peuvent être supprimées sans préavis. Si vous avez des questions à propos d'une application fournie avec l'appareil, veuillez contacter un Centre de services LG. Pour les applications installées par l'utilisateur, veuillez contacter le fournisseur de ce service.
- La modification du système d'exploitation de l'appareil ou l'installation de logiciels de sources non officielles peut endommager l'appareil et entraîner la corruption ou la perte de données. Ces actions enfreignent votre contrat de licence LG et annulent votre garantie.
- Certains contenus et illustrations peuvent différer de votre appareil en fonction de la région, du fournisseur de service, de la version logicielle ou de la version du système d'exploitation, et sont sujets à modification sans préavis.
- Les applications de votre produit et leurs fonctions peuvent varier en fonction du pays, de la région ou des spécifications matérielles. LG ne peut être tenu responsable des problèmes de performance liés à l'utilisation d'applications développées par d'autres fournisseurs que LG.
- LG n'est pas responsable des problèmes de performances ou d'incompatibilité résultant de la modification de paramètres du registre ou de la modification du système d'exploitation.
- Toute tentative de personnalisation de votre système d'exploitation risque de provoquer le dysfonctionnement de l'appareil ou de ses applications.
- Les logiciels, l'audio, les fonds d'écran, les images et les autres éléments multimédias fournis avec votre appareil sont protégés par une licence d'utilisation limitée. Si vous recopiez et utilisez ces éléments à des fins commerciales ou toute autre, vous pouvez enfreindre les droits de copyright.

En tant qu'utilisateur, vous êtes entièrement responsable en cas d'utilisation illégale des éléments multimédias.

- Des frais supplémentaires peuvent s'appliquer pour les services de données, comme la messagerie, le chargement, le téléchargement, la synchronisation automatique et les services de localisation. Pour éviter l'application de frais supplémentaires, choisissez un abonnement adapté à vos besoins. Contactez votre opérateur pour plus d'informations.

## Remarques instructives



### AVERTISSEMENT

Circonstances qui pourraient entraîner des blessures pour vous-même et autrui, ou encore la détérioration de l'appareil ou d'autres équipements.



### REMARQUE

Remarques ou informations supplémentaires.

# Sommaire

Consignes de sécurité.....	5	Bloquer les notifications.....	37
Standard.....	15	Notifications d'appel.....	38
Accessoires.....	16	Choisir le moment où vous recevez les notifications.....	39
Présentation de la montre.....	17	Voir le niveau de charge de la batterie ou la date.....	39
Chargement de la montre.....	20	Accéder au paramétrage du son.....	40
Si l'écran se bloque.....	22	Éteindre temporairement l'écran grâce au mode Cinéma.....	40
Installation de la carte SIM.....	23	Augmenter temporairement la luminosité de l'écran.....	41
Mise en marche et arrêt de la montre.....	26	Accéder au menu Paramètres.....	41
Connexion à un autre périphérique mobile.....	26	Gestion du stockage.....	41
Conseils d'utilisation de l'écran tactile.....	27	<b>Tâches utilisant la commande vocale.....</b>	<b>43</b>
Porter la montre.....	28	Modifier les applications que vous utilisez pour les actions vocales.....	45
Capteur de fréquence cardiaque.....	29	Créer ou afficher une note.....	45
<b>Connexion de la montre à un appareil mobile.....</b>	<b>31</b>	Définir un rappel.....	46
Avant le couplage.....	32	Afficher mon nombre de pas.....	47
Comment associer votre montre.....	33	Afficher ma fréquence cardiaque.....	47
Après le couplage.....	33	Envoyer un texto.....	48
<b>Comment utiliser votre montre..</b>	<b>34</b>	E-mail.....	49
Commencer depuis l'écran de votre montre (où l'heure est affichée).....	35	Planning.....	50
Réduire rapidement la luminosité de l'écran.....	35	Itinéraire.....	50
Changer l'écran de la montre.....	35	Régler le minuteur.....	51
Cartes de notification.....	36		

Utiliser le chronomètre.....	51	Autorisations .....	66
Régler une alarme .....	52	Dissocier du téléphone .....	66
Afficher les alarmes .....	53	Éteindre.....	67
<b>Utilisation des applications .....</b>	<b>54</b>	À propos .....	67
Téléchargement d'autres applications ....	55	<b>En savoir plus .....</b>	<b>68</b>
Téléphone .....	55	Informations sur les logiciels libres.....	69
Renvoi d'appel.....	57	<b>Marques commerciales .....</b>	<b>69</b>
Messenger .....	58	DÉCLARATION DE CONFORMITÉ .....	70
LG Health .....	59	Contactez notre service pour connaître les normes auxquelles ce produit est conforme:.....	70
Utiliser l'application Google Fit.....	60	Informations réglementaires .....	70
<b>Paramètres.....</b>	<b>61</b>	COMMENT METTRE À JOUR VOTRE APPAREIL .....	70
Lancement du menu Paramètres .....	62		
Réglage de la luminosité .....	62		
Modification du cadran de votre montre.	62		
Modification de la taille de la police.....	62		
Gestes .....	63		
Paramètres d'écran activé/désactivé .....	63		
Sonnerie .....	63		
Wi-Fi.....	64		
Bluetooth .....	64		
Mobile.....	64		
Localisation .....	65		
Mode Avion .....	65		
Accessibilité .....	66		
Date et heure .....	66		
Verrouillage de l'écran .....	66		



# Consignes de sécurité

Avant de mettre votre produit sous tension, consultez les informations relatives à la sécurité fournies dans ce document.

## Sécurité et manipulation - Informations générales

Lorsque vous utilisez votre produit, suivez les conseils de bon sens énumérés ci-après.

### Votre environnement

- **Températures de fonctionnement sûres.** Utilisez et rangez votre produit à une température comprise entre 0 °C/32 °F et 35 °C/95 °F. Exposer votre produit à des températures extrêmement basses ou hautes peut endommager votre appareil ou provoquer des dysfonctionnements, voire le faire exploser.
- **En voiture...** En voiture, la conduite doit être votre unique priorité. L'utilisation d'un périphérique ou accessoire mobile pour passer un appel ou autre pendant que vous conduisez peut détourner votre attention de la route. Gardez les yeux sur la route.
- **Lorsque vous vous trouvez à proximité d'explosifs...** N'utilisez pas le produit dans des zones où des étincelles causées par le produit seraient susceptibles de provoquer incendies ou explosions.
- **En avion...** Observez toutes les règles et instructions en vigueur pour l'utilisation des dispositifs électroniques. Dans leur grande majorité, elles autorisent l'utilisation uniquement entre le décollage et l'atterrissage et pas pendant. Il existe trois principaux types de dispositifs de sécurité dans un aéroport : les scanners à rayons X (pour scanner des objets défilant sur des tapis roulants), les détecteurs de métaux des portiques (utilisés sur les voyageurs passant par les contrôles de sécurité) et les détecteurs de métaux à main (utilisés sur des personnes ou des objets isolés). Votre produit peut passer dans les scanners à rayons X des aéroports. En revanche, il ne doit pas être exposé au champ magnétique des détecteurs de métaux (portiques ou à main).

- Quel que soit l'endroit où vous vous trouvez, suivez les réglementations en vigueur. Mettez votre appareil hors tension dans les zones où son utilisation est interdite ou dans lesquelles il pourrait provoquer des interférences ou des dangers.
- Changer le bracelet pour un bracelet en métal peut avoir un impact négatif sur la connectivité Bluetooth®/Wi-Fi de la montre.

## Conseils de sécurité

### AVERTISSEMENT

- Le support de chargement contient des aimants puissants pouvant créer des interférences avec les stimulateurs cardiaques, les cartes de crédit, les montres et autres objets sensibles aux aimants.

Pour éviter d'endommager votre produit et réduire les risques d'incendies, d'électrocutions, d'explosions ou autres, veuillez observer les précautions de base suivantes :

- Utilisez toujours des câbles, chargeurs et autres accessoires agréés LG. L'utilisation de tout autre type de batteries, de chargeurs et d'accessoires peut s'avérer dangereuse et peut annuler tout accord ou garantie applicable à l'appareil.
- Les accessoires disponibles peuvent varier en fonction de votre région, de votre pays ou de votre fournisseur.
- Certains contenus et illustrations peuvent différer de votre appareil en fonction de la région, du fournisseur de service, de la version du logiciel ou de la version du système d'exploitation, et sont sujets à modification sans préavis.
- Ne laissez pas tomber votre produit, ne le soumettez pas à des chocs et ne le secouez pas.
- Évitez de plier, de tordre, de faire fondre le cordon d'alimentation ou de tirer dessus, ou encore de placer des objets lourds dessus.
- Ce produit est équipé d'un câble USB permettant d'établir une connexion à un ordinateur de bureau ou un notebook, ou au chargeur. Avant de relier votre produit à un ordinateur, vérifiez que celui-ci est correctement mis à la terre. Le cordon d'alimentation d'un ordinateur de bureau ou d'un notebook dispose d'un conducteur de mise à la

terre de l'équipement et d'une fiche de mise à la terre. La fiche doit être branchée dans une prise appropriée correctement installée et mise à la terre, conformément aux codes et réglementations locaux en vigueur.

- Le produit ne doit pas être ouvert, écrasé, plié, déformé, percé ou abîmé.
- Vous ne devez pas insérer d'objets étrangers dans le produit.
- Ne placez pas le produit dans un four à microondes.
- N'exposez pas le produit à du feu, des explosions ou autres dangers.
- Nettoyez le produit avec un chiffon doux et humide. N'utilisez pas de substances chimiques corrosives (alcool, benzène, diluants, etc.) ou de détergents pour nettoyer votre produit.
- Le produit et la batterie ne doivent pas être mis au rebut avec les déchets ménagers ; respectez les réglementations locales en vigueur.
- Comme de nombreux dispositifs électroniques, votre produit génère de la chaleur lors de son fonctionnement normal. Lors d'une utilisation prolongée dans un environnement mal ventilé, le contact direct avec la peau peut provoquer une gêne ou des brûlures bénignes. Manipulez donc votre produit avec précaution lors de son fonctionnement ou immédiatement après utilisation.
- Si vous rencontrez un problème lors de l'utilisation de votre produit, cessez de l'utiliser et consultez le centre de services client agréé LG Electronics.
- N'exposez pas le produit à de l'eau ou à d'autres liquides.

## Informations sur le rythme cardiaque

- Les fonctions de podomètre, sommeil, exercice physique et fréquence cardiaque ne sont pas conçues pour traiter ou diagnostiquer des problèmes de santé et doivent être utilisées exclusivement pour les activités de loisir, le bien-être et la remise en forme.
- Les valeurs de fréquence cardiaque peuvent être altérées par les conditions de mesurage et votre environnement. Vous devez vous asseoir et vous détendre avant de mesurer votre fréquence cardiaque.

- Ce produit résiste à l'eau et à la poussière conformément à la certification IP67 et peut donc passer 30 minutes sous un mètre d'eau. Ne résiste pas aux chocs. Le boîtier doit être complètement fermé.
- Les valeurs de fréquence cardiaque peuvent être altérées par l'état de votre peau, les conditions de mesurage et votre environnement.
- Ne regardez jamais directement la lumière du capteur de fréquence cardiaque, car cela risque d'endommager votre vue.
- Si l'appareil chauffe, retirez-le et laissez-le refroidir. L'exposition prolongée de la peau à la surface chaude peut provoquer des brûlures.
- La fonction de fréquence cardiaque est prévue uniquement pour mesurer la fréquence cardiaque et ne doit pas être utilisée à d'autres fins.

## Avertissements concernant la batterie

- La batterie ne doit pas être démontée, ouverte, écrasée, pliée, déformée, percée ou abîmée.
- Ne tentez pas de la modifier, d'y insérer des objets étrangers, de l'immerger ou de l'exposer à de l'eau ou d'autres liquides, ou encore à du feu, des environnements explosifs ou autres environnements dangereux.
- Tenez la batterie hors de portée des animaux et de leurs crocs ou griffes, ainsi que des objets pointus en général. Le non-respect de cette consigne peut entraîner un incendie.
- Utilisez uniquement la batterie correspondant au système spécifié.
- L'utilisation d'une batterie ou d'un chargeur inadapté peut entraîner un risque d'incendie, d'explosion, de fuite, etc.
- Veillez pas ne pas court-circuiter la batterie et à éviter tout contact entre les pôles de la batterie et des objets métalliques conducteurs.
- L'utilisation d'une batterie inadaptée peut entraîner un risque d'incendie, d'explosion, de fuite, etc. Le remplacement de la batterie ne doit être effectué que par des fournisseurs de services autorisés (si la batterie n'est pas remplaçable par l'utilisateur)

- Ne laissez pas des enfants utiliser la batterie sans votre supervision.
- Évitez de faire tomber le produit ou sa batterie. Si le produit ou sa batterie tombe sur une surface dure et que vous pensez que la chute a provoqué des dégâts, portez le produit ou la batterie à un centre de dépannage pour examen.
- Une mauvaise utilisation de la batterie pourrait entraîner un incendie ou une explosion.
- Débranchez systématiquement le chargeur de la prise murale lorsque le chargement du produit est terminé pour éviter qu'il ne consomme inutilement de l'énergie.
- La batterie risque d'exploser si vous la remplacez par un modèle inadéquat. Mettez la batterie au rebut conformément aux instructions.

## Batterie intégrée



### **AVERTISSEMENT Instructions relatives au remplacement de la batterie**

- Les batteries Li-Ion sont des composants dangereux qui peuvent provoquer des blessures.
- Le remplacement de la batterie par un professionnel non qualifié peut endommager votre périphérique.
- Ne remplacez pas vous-même la batterie. La batterie pourrait être endommagée et risquerait de provoquer une surchauffe et des blessures. La batterie doit être remplacée par un fournisseur de services agréé. La batterie doit être recyclée et ne pas être jetée avec les déchets ménagers.
- Dans le cas où ce produit contiendrait une batterie intégrée impossible à retirer facilement par les utilisateurs finaux, LG recommande de confier exclusivement à des professionnels qualifiés le soin de retirer la batterie, que ce soit pour la remplacer ou pour la recycler lorsque le produit est arrivée en fin de vie. Pour éviter d'endommager le produit et pour leur propre sécurité, les utilisateurs ne doivent pas tenter de retirer la batterie et ils doivent demander conseil à l'aide en ligne de LG Service ou à d'autres prestataires de services indépendants.
- Le retrait de la batterie implique de démonter le boîtier du produit, de débrancher les câbles/contacts électriques et d'extraire avec précaution la cellule de la batterie en s'aidant d'outils spécialisés. En allant sur <http://www.lge.com/global/sustainability/environment/take-back-recycling>, vous trouverez des instructions destinées aux professionnels qualifiés sur les procédures à employer pour retirer la batterie en toute sécurité.

## Remarques concernant l'étanchéité du produit

Ce produit est étanche et résistant à la poussière conformément à la norme de Protection d'entrée IP67\*.

\* La norme IP67 indique que le produit résiste à une immersion en douceur dans un récipient d'eau du robinet à température ambiante pendant un maximum de 30 minutes (profondeur maximale : 1 mètre).

Évitez d'exposer le produit à des environnements présentant de la poussière ou un taux d'humidité excessifs. N'utilisez pas le produit dans les environnements suivants.



N'immergez pas le produit dans des produits chimiques liquides (savons, etc.) ou tout liquide autre que l'eau.



N'immergez pas le produit dans de l'eau salée (eau de mer, par exemple).



N'immergez pas le produit dans une source chaude.



Ne gardez pas le produit sur vous lorsque vous nagez.



N'utilisez pas le produit sous l'eau.



Ne placez pas le produit directement sur le sable (sur une plage, par exemple) ou de la boue.

- Une fois le produit mouillé, il se peut que de l'eau demeure dans les interstices de l'unité principale. Veillez à bien agiter le produit pour évacuer l'eau.
- Même une fois l'eau évacuée, il se peut que les composants intérieurs demeurent mouillés. Vous pouvez utiliser le produit, mais veillez à ne pas le placer près d'équipements ne devant pas entrer en contact avec de l'eau. Veillez à ne pas mouiller vos vêtements, votre sac, ou le contenu de votre sac.
- Agitez le produit si l'activation vocale ne fonctionne pas (cela peut être dû à la présence d'eau dans le microphone).
- N'utilisez pas le produit dans des endroits où il risquerait de recevoir de l'eau à haute pression (près d'un robinet ou d'une pomme de douche par exemple), et ne l'immergez pas dans l'eau pendant

des périodes prolongées, car il n'est pas conçu pour résister à des pressions élevées.

- Ce produit n'est pas résistant aux chocs. Ne le laissez pas tomber et ne l'exposez pas à des chocs. Vous risqueriez d'endommager ou de déformer l'unité principale et de provoquer des fuites.

## **Stimulateurs cardiaques et autres dispositifs médicaux**

Si vous disposez d'un stimulateur cardiaque :

- gardez TOUJOURS le produit à une distance supérieure à 15 cm de votre stimulateur lorsque le produit est sous tension ;
- ne transportez pas le produit dans une poche de chemise ;
- utilisez le poignet opposé au stimulateur afin de réduire le risque d'interférence.
- Si vous avez le moindre doute sur le fait qu'une interférence se produit, mettez le produit hors tension immédiatement.

Si vous utilisez tout autre dispositif médical, veuillez consulter votre médecin ou le fabricant afin de déterminer si l'appareil est adéquatement protégé contre les fréquences radioélectriques externes.

## **Conseils pour l'utilisation du Bluetooth et du Wi-Fi sur votre montre**

- Lorsque vous connectez votre produit à d'autres appareils mobiles, les appareils doivent être placés à proximité les uns des autres. Dans le cas contraire, un dysfonctionnement ou bruit anormal peut survenir, selon l'environnement d'utilisation.
- Dans un espace ouvert, la portée de communication du Bluetooth est généralement de 10 mètres environ. Cette portée peut varier en fonction de l'environnement d'utilisation.
- Veillez à ne pas placer d'obstacles entre votre produit et les appareils connectés. Le signal entrant / sortant peut être affaibli par des obstacles tels que le corps de l'utilisateur, des murs, etc. Utilisez le produit dans un environnement sans obstacle.

- Lorsque vous utilisez une connexion Wi-Fi, votre montre peut recevoir des notifications de votre périphérique, même si le Bluetooth n'est pas disponible.
- La montre recherchera le réseau Wi-Fi le plus proche et s'y connectera en fonction de la liste des réseaux Wi-Fi enregistrés sur votre téléphone.

## Conseils pour l'écran d'affichage

- N'affichez pas d'images fixes pendant une période prolongée. Cela peut provoquer une brûlure d'écran ou l'apparition de taches sur l'écran.
- Les applications qui affichent un écran statique pendant plus de 10 minutes ne sont pas recommandées, car les éventuels dommages causés à l'écran ne sont pas couverts par la garantie.

## Exposition aux radiofréquences

Informations sur l'exposition aux ondes radio et sur le débit d'absorption spécifique (SAR, Specific Absorption Rate).

Ce produit est conforme aux exigences de sécurité relatives à l'exposition aux ondes radio. Ces exigences sont basées sur des recommandations scientifiques qui comprennent des marges de sécurité destinées à garantir la sécurité de toutes les personnes, quels que soient leur âge et leur condition physique.

- Les recommandations relatives à l'exposition aux ondes radio utilisent une unité de mesure connue sous le nom de débit d'absorption spécifique (DAS). Les tests de mesure du DAS sont effectués à l'aide de méthodes normalisées, en utilisant le niveau de puissance certifié le plus élevé de l'appareil, dans toutes les bandes de fréquence utilisées.
- Même si tous les modèles de produits LG n'appliquent pas les mêmes niveaux de DAS, ils sont tous conformes aux recommandations appropriées en matière d'exposition aux ondes radio.
- La limite de DAS recommandée par l'ICNIRP (Commission internationale de protection contre les rayonnements non ionisants)

est de 2 W/kg en moyenne sur 10 g de tissu au niveau de la bouche ou de 4 W/kg en moyenne sur 10 g de tissu porté sur un membre.

- La valeur DAS la plus élevée constatée lors des tests pour ce modèle de produit est de 0,572 W/kg (10 g) lorsqu'il est utilisé à proximité de la bouche (visage) et de 2,860 W/kg (10 g) lorsqu'il est porté au niveau du corps (au poignet).
- Cet appareil a été testé pour un fonctionnement type au niveau du poignet, avec une distance de 0 cm entre le corps de l'utilisateur (poignet) et l'arrière de l'appareil. De plus, cet appareil a été testé pour un fonctionnement type proche de la bouche (visage), avec une distance de 1 cm entre la bouche de l'utilisateur (visage) et l'avant de l'appareil. Pour assurer la conformité à la directive RTTE sur les valeurs DAS, veuillez vous assurer qu'une distance minimale d'un (1) centimètre est maintenue lors des opérations exigeant que l'appareil soit tenu près de la bouche / du visage.



**Standard**

# Accessoires

Les accessoires suivants peuvent être utilisés avec votre montre.

- Chargeur de voyage
- Guide de démarrage rapide
- Câble de chargement magnétique
- Système d'ouverture pour la carte SIM

## REMARQUE

- Utilisez toujours des accessoires d'origine LG. Les éléments fournis sont conçus uniquement pour ce téléphone et peuvent ne pas être compatibles avec d'autres appareils.
- Les éléments fournis avec l'appareil et tous les accessoires disponibles peuvent varier selon la région ou le fournisseur de service.

# Présentation de la montre

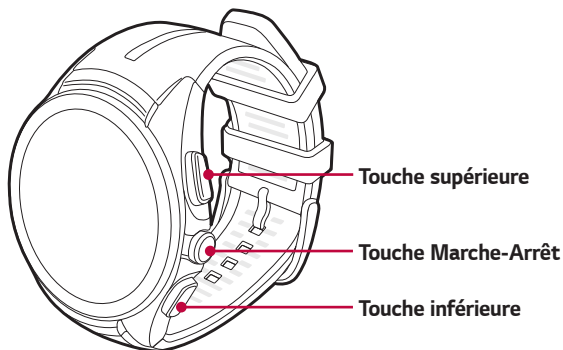

## REMARQUE

- L'écran tactile ne doit pas entrer en contact avec d'autres appareils électriques. Des décharges électrostatiques peuvent altérer le bon fonctionnement de l'écran tactile.

<p><b>Touche Marche-Arrêt</b></p>	<p><b>Pour activer la montre :</b></p> <ul style="list-style-type: none"> <li>· Maintenez cette touche enfoncée pendant une seconde pour allumer l'écran. S'il ne s'allume pas, maintenez cette touche enfoncée pendant quelques secondes jusqu'à ce que le logo LG s'affiche.</li> </ul> <p><b>Si l'écran se bloque :</b></p> <ul style="list-style-type: none"> <li>· Maintenez cette touche enfoncée pendant plus de 10 secondes jusqu'à ce que le logo LG s'affiche pour redémarrer la montre.</li> </ul> <p><b>Lorsque la montre est inactive :</b></p> <ul style="list-style-type: none"> <li>· Appuyez une fois sur cette touche brièvement pour réactiver l'écran.</li> <li>· Appuyez deux fois sur cette touche pour activer le mode Cinéma.</li> <li>· Appuyez trois fois sur cette touche pour activer le mode Luminosité élevée accrue.</li> <li>· Maintenez cette touche enfoncée pendant quelques secondes pour accéder à la liste des applications.</li> </ul>
<p><b>Touche supérieure/inférieure</b></p>	<p><b>Lorsque la montre est inactive :</b></p> <ul style="list-style-type: none"> <li>· Appuyez sur la <b>Touche supérieure</b> pour lancer le Contacts.</li> <li>· Appuyez sur la <b>Touche inférieure</b> pour lancer LG Health.</li> </ul> <p><b>Pendant un appel :</b></p> <ul style="list-style-type: none"> <li>· Permet de contrôler le volume.</li> </ul>

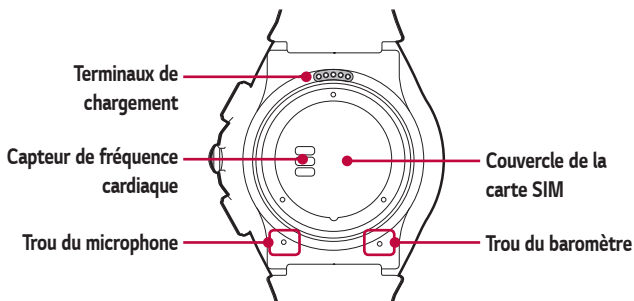

**⚠ AVERTISSEMENT**

- Ne pas obstruer ou appuyer sur l'orifice se trouvant sur la face intérieure de la montre avec un objet pointu. Votre périphérique pourrait ne plus fonctionner correctement.
- Tout dommage occasionné au baromètre ou au microphone résultant d'un accident, d'une utilisation abusive, d'un piratage ou de toute autre cause, qui ne résulte pas de vices de fabrication ou de main-d'œuvre, peut annuler la garantie limitée.

**⚠ AVERTISSEMENT : avant de porter le bracelet**

- Une pression trop forte sur la montre peut entraîner une cassure.

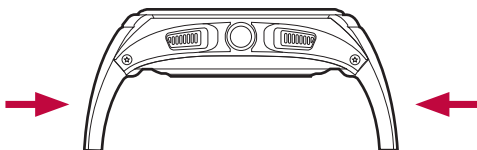

# Chargement de la montre

Avant d'utiliser votre montre pour la première fois, vous devez charger la batterie. Utilisez le câble de chargement inclus avec la montre pour charger sa batterie.

Vous pouvez également charger la batterie de la montre en la connectant sur un ordinateur. Dans ce cas, connectez simplement l'ordinateur au câble de chargement avec le câble USB livré avec la montre.

## REMARQUE

- Lorsque le niveau de la batterie est insuffisant, l'icône de batterie vide s'affiche. Si la batterie est épuisée, la montre ne peut pas être mise en marche immédiatement après la connexion du chargeur. Laissez la batterie épuisée se recharger pendant quelques minutes avant de remettre l'appareil en marche. Certaines fonctionnalités ne sont pas disponibles pendant le chargement de la batterie.

## AVERTISSEMENT : corrosion des terminaux de chargement

- L'exposition à la sueur ou à d'autres corps étrangers pendant l'utilisation du produit peut provoquer la corrosion des terminaux pendant le chargement. Pour éviter ce problème, pensez à essuyer le produit avec un chiffon avant de le charger.

1 Identifiez les terminaux de chargement sur la montre et sur le câble de chargement.



## REMARQUE

- Le câble de chargement a été conçu uniquement pour la montre et n'est pas compatible avec d'autres appareils.

- 2 Posez la montre sur le câble de chargement et assurez-vous que les terminaux de chargement sont alignés.

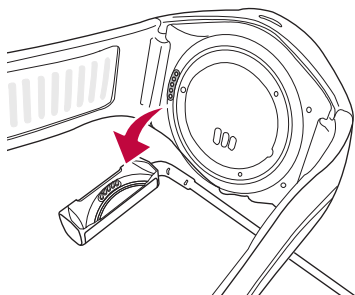

- 3 Branchez le câble de chargement sur une prise murale et placez-y votre montre. Si la montre est éteinte, elle s'allume automatiquement.

 **REMARQUE**

- Assurez-vous que la montre est correctement branchée sur le câble de chargement avant de connecter le câble à un chargeur de voyage ou un PC.

- 4 Une fois le cordon de charge connecté à une prise de courant, vous verrez s'afficher l'écran de chargement ci-dessous pendant le chargement. Vous pouvez vérifier le pourcentage de batterie restant et l'heure. Faites glisser votre doigt vers la droite pour revenir à l'écran de la montre.

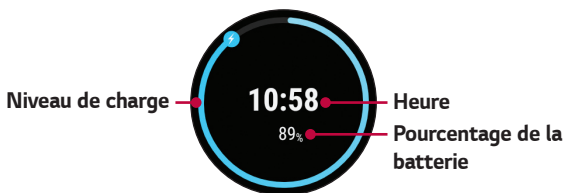

- 5 Une fois la batterie de la montre totalement chargée, débranchez l'appareil du câble de chargement.

- 6 Le câble de chargement est équipé d'un aimant à l'intérieur. Ne laissez pas d'objets métalliques à proximité après avoir débranché la montre. Tout contact avec des objets métalliques peut endommager le chargeur de voyage ou le PC.

 **REMARQUE**

- L'écran tactile peut ne pas fonctionner si l'alimentation de la montre est instable pendant le chargement.
- La montre peut chauffer pendant le chargement. Ceci est normal. Si la batterie devient plus chaude que d'ordinaire, débranchez le chargeur.

## Si l'écran se bloque

Si la montre se bloque et cesse de fonctionner, appuyez de manière prolongée sur la **Touche Marche-Arrêt** pendant plus de 10 secondes jusqu'à ce que la montre redémarre et que le logo LG s'affiche.

# Installation de la carte SIM

## REMARQUE

- Veuillez éteindre la montre avant d'insérer ou de retirer une carte SIM.
- N'exercez pas de pression excessive lorsque vous tournez le cache de carte SIM en utilisant le système d'ouverture.

- 1 Ouvrez le couvercle de la carte SIM en utilisant le système d'ouverture comme illustré ci-dessous. Alignez le couvercle de la carte SIM avec l'orifice situé au bas de l'appareil, puis tournez dans le sens inverse des aiguilles d'une montre jusqu'à ce que l'indicateur du couvercle se trouve sur la position « UNLOCK ».

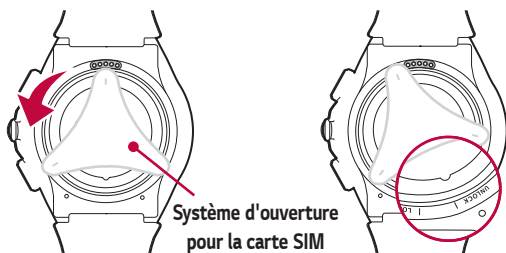

- 2 Pour retirer le couvercle, tenez la montre fermement dans une main. Appuyez sur le coin externe du couvercle de la carte SIM après avoir retiré le système d'ouverture. L'autre côté se soulèvera. Ensuite, soulevez le cache avec votre autre main, comme illustré sur la figure ci-dessous.

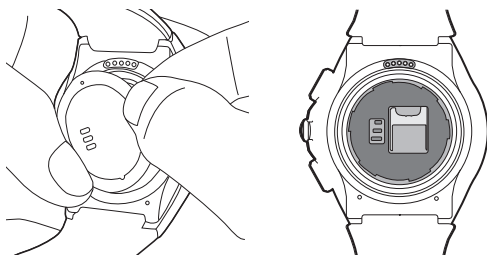

- 3 Glissez la carte nano-SIM dans l'emplacement de la carte SIM, comme indiqué sur l'illustration. Assurez-vous que la zone de contact dorée de la carte est bien orientée vers le bas.

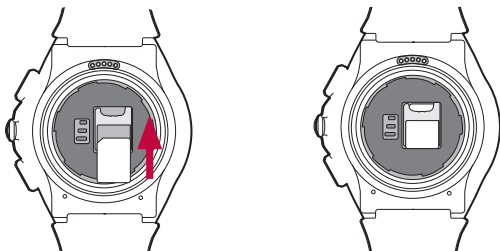

- 4 Refermez le couvercle de la carte SIM en utilisant le système d'ouverture comme illustré ci-dessous. Alignez le système d'ouverture de la carte SIM avec l'orifice situé au bas de l'appareil, puis tournez dans le sens des aiguilles d'une montre jusqu'à ce que l'indicateur du couvercle de la carte SIM se trouve sur la position « LOCK ».

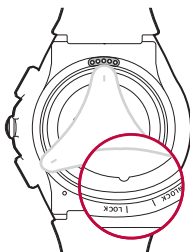
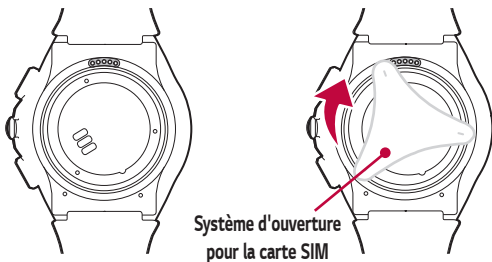

## REMARQUE

- Des corps étrangers sur le tampon d'étanchéité du cache de carte SIM ou le cache de carte SIM peuvent compromettre la fonction d'étanchéité. Veillez à nettoyer ou retirer tout corps étranger.

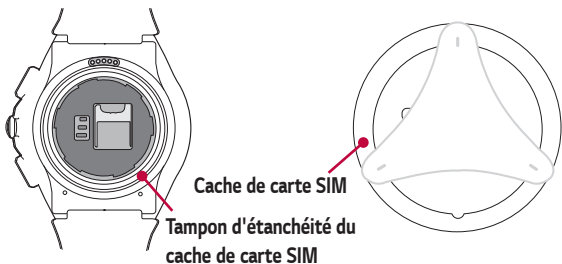

## Déverrouiller la carte SIM

Si vous insérez la carte SIM avec un verrouillage par code PIN, vous devez saisir le code de déverrouillage. Si le code PIN de la carte SIM est désactivé, ignorez cette section.

- 1 Après avoir allumé la montre, faites glisser votre doigt vers le haut depuis le bas de l'écran de votre montre jusqu'à ce que l'écran de verrouillage de la carte SIM s'affiche.
- 2 Appuyez sur l'écran de verrouillage de la carte SIM pour saisir le code de déverrouillage.
- 3 Saisissez le code de déverrouillage.

# Mise en marche et arrêt de la montre

## Mise en marche de la montre

Activez la montre en appuyant de manière prolongée sur la **Touche Marche-Arrêt** (située sur le côté droit de la montre) pendant quelques secondes. L'écran s'allume et le logo LG s'affiche.

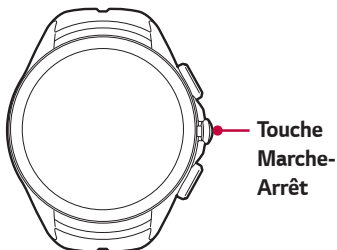

## Mise hors tension de la montre

- 1 Maintenez la **Touche Marche-Arrêt** enfoncée jusqu'à ce qu'apparaisse la liste des applications.
- 2 Appuyez sur **Paramètres** > **Éteindre**.
- 3 Lorsque le message **Éteindre Confirmer ?** apparaît, appuyez sur .

## Connexion à un autre périphérique mobile

Si vous souhaitez connecter votre montre à un autre appareil, vous devez la réinitialiser.

## Réinitialisation de votre montre

Cette opération permet de dissocier la montre de votre téléphone, de rétablir les paramètres de la montre définis en usine et de supprimer toutes vos données.

- 1 Maintenez la **Touche Marche-Arrêt** enfoncée jusqu'à ce qu'apparaisse la liste des applications.
- 2 Appuyez sur **Paramètres** > **Dissocier du téléphone**. Vous êtes invité à confirmer votre choix.
- 3 Appuyez sur .
  - La montre se connecte à un seul appareil mobile à la fois.
  - La dissociation efface toutes les données enregistrées dans la mémoire de la montre. Une fois la réinitialisation terminée, la montre peut être connectée à un autre appareil mobile.

## Conseils d'utilisation de l'écran tactile

Voici quelques astuces pour vous familiariser avec votre montre.

- **Appuyer ou effleurer** : un simple appui avec le doigt permet de sélectionner des éléments, des liens, des raccourcis et des lettres sur le clavier visuel.
- **Exercer une pression prolongée** : maintenez le doigt appuyé sur un élément de l'écran sans le relever jusqu'à ce qu'une action se produise.
- **Faire glisser ou déplacer** : passez rapidement le doigt sur la surface de l'écran sans le relever après le premier contact.



**Appuyer ou effleurer**



**Exercer une pression prolongée**



**Faire glisser ou déplacer**

# Porter la montre

## Précautions pour l'étanchéité de la montre

Votre montre a été testée dans un environnement contrôlé et il a été démontré qu'elle est résistante à l'eau et à la poussière dans certaines circonstances (conformément à l'indice de protection IP67 tel que décrit par la norme internationale IEC 60529 - Degrés de protection assurés par les boîtiers [code IP] ; conditions de test : 15 ~ 35 °C, 86 - 106 kPa, 1 mètre, pendant 30 minutes). Malgré cette classification, votre appareil n'est pas totalement résistant aux dommages liés à l'eau.

- La montre ne doit pas être immergée dans plus de 1 mètre d'eau, ni rester immergée pendant plus de 30 minutes.
- L'appareil ne doit pas être exposé à de l'**eau à haute pression**, notamment dans des vagues ou sous une cascade.
- Si la montre ou vos mains deviennent mouillées, séchez-les bien avant de manipuler l'appareil.
- L'appareil ne doit pas être exposé à de l'**eau salée, ionisée ou savonneuse**.
- La résistance de la montre à l'eau et à la poussière risque d'être réduite **si vous faites tomber la montre ou si elle subit un impact**.
- Si la montre est mouillée, utilisez un chiffon doux et propre pour la sécher soigneusement.
- L'écran tactile et les autres fonctionnalités risquent de ne pas fonctionner correctement **si la montre est utilisée dans de l'eau ou tout autre liquide**.
- **Si la montre a été immergée ou si le microphone ou le haut-parleur est mouillé**, la qualité du son des communications risque d'être affectée. Essuyez le microphone ou le haut-parleur avec un chiffon sec afin de vous assurer qu'il est propre et sec.

## Précautions pour éviter la surchauffe du produit

Une surchauffe du produit à une certaine température déclenche un avertissement afin d'éviter toute cassure du produit, toute irritation ou tout dommage cutané(e), toute fuite de batterie, etc. Une nouvelle augmentation de la température du produit entraînera sa mise hors tension. Arrêtez d'utiliser la montre si vous ressentez une gêne due à la surchauffe pendant l'utilisation.

## Capteur de fréquence cardiaque

Positionnez correctement la montre à votre poignet avant de mesurer votre fréquence cardiaque.

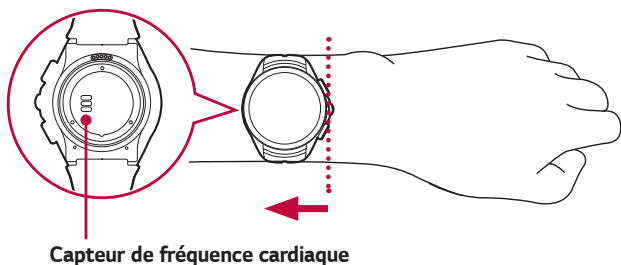

### REMARQUE

- Un bracelet insuffisamment serré ou trop de mouvements peuvent fausser les mesures.
- Ne regardez jamais directement la lumière émise par le capteur de rythme cardiaque au risque d'endommager votre vue.
- Si de la lumière s'échappe, cela peut générer des mesures incorrectes. Portez la montre de façon à ce qu'elle ne touche pas l'os de votre poignet lors de la prise de mesures.

## Mesures précises

L'environnement et les circonstances peuvent fausser la mesure de la fréquence cardiaque. Tenez compte des recommandations suivantes pour mesurer plus précisément votre fréquence cardiaque :



- Ne mesurez jamais votre fréquence cardiaque après avoir fumé ou consommé de l'alcool. Le tabac et/ou la consommation d'alcool ont un impact sur la fréquence cardiaque.
- Ne mesurez jamais la fréquence cardiaque à basse température. Tenez-vous au chaud pendant la mesure.
- Les utilisateurs ayant des poignets fins risquent de constater des mesures imprécises.
- Lors de la mesure de votre pouls pour des raisons sportives, prenez la mesure lorsque vous êtes assis et détendu avant l'exercice, puis commencez votre entraînement.
- Si la mesure ne correspond pas du tout aux prévisions, détendez-vous puis effectuez une nouvelle mesure 30 minutes plus tard.
- Confirmez votre pouls en prenant la moyenne d'environ 5 mesures répétées.
- Le fait de parler, bâiller ou respirer profondément pendant la mesure peut entraîner des valeurs inexactes.
- La réflexion de la lumière peut varier en fonction de votre circulation, votre pression artérielle ou l'état de votre peau, et peut entraîner des mesures inexactes.
- Si la réflexion de la lumière est bloquée par des poils ou d'autres éléments, vous risquez d'obtenir des mesures inexactes.
- Si le capteur de fréquence cardiaque est sale, essuyez-le et réessayez afin d'obtenir une valeur plus précise.

A decorative graphic consisting of several groups of horizontal lines. Each group has three lines. The lines are white on a red background, and the groups are arranged in a descending staircase pattern from left to right. The top group is at the top left, and the bottom group is at the bottom right, ending just above the text.

# **Connexion de la montre à un appareil mobile**

# Avant le couplage

**Avant le couplage, veuillez effectuer les opérations suivantes sur votre téléphone.**

- 1 Assurez-vous que votre téléphone est doté du système d'exploitation Android version 4.3 ou ultérieure avec prise en charge du Bluetooth.
  - Pour savoir si votre périphérique mobile prend en charge Android Wear, consultez <http://g.co/WearCheck> depuis votre téléphone.
  - Si votre téléphone n'est pas doté d'Android 4.3 ou une version ultérieure, renseignez-vous auprès du fabricant pour obtenir une mise à jour logicielle.
- 2 Assurez-vous que votre téléphone est à proximité de votre montre.
- 3 Téléchargez sur votre téléphone l'application **Android Wear**  depuis le **Play Store**  puis installez-la. Vérifiez que la dernière version de l'application **Android Wear**  est bien installée sur votre téléphone.
- 4 Vérifiez que votre téléphone dispose d'une connexion de données mobiles ou Wi-Fi. Une connexion de données est nécessaire lors de la première configuration de votre montre.
- 5 La montre doit être branchée sur une source d'alimentation pendant la configuration.

## REMARQUE

- Votre montre s'allumera automatiquement lors du chargement. Selon le logiciel installé, une mise à jour peut être automatiquement téléchargée et installée sur votre montre.
- Selon la connexion réseau, la procédure de configuration peut prendre plus de 20 minutes.

# Comment associer votre montre

- 1 Mettez la montre en marche et faites défiler l'écran de bienvenue vers la gauche pour commencer.
- 2 Sélectionnez une langue.
- 3 Branchez votre montre sur une source d'alimentation et faites défiler l'écran vers la gauche pour continuer.

## REMARQUE

- Si le niveau de la batterie est inférieur à 20 %, rechargez votre montre avant de passer à l'étape suivante.
- 4 Suivez les instructions qui s'affichent à l'écran en défilant vers la gauche jusqu'à ce qu'apparaisse le nom de la montre.
  - 5 Ouvrez l'application **Android Wear**  sur votre téléphone. Si ce n'est pas déjà fait, activez le Bluetooth lors de l'installation.
  - 6 Une liste des périphériques à proximité s'affiche sur votre téléphone. Saisissez le nom de votre montre.
  - 7 Un code de couplage s'affiche sur votre montre et votre téléphone. Vérifiez que les codes correspondent.
  - 8 Appuyez sur **SE CONNECTER** sur votre téléphone pour démarrer le couplage.
  - 9 Un message de confirmation s'affiche dès que votre montre est associée. Cela peut prendre quelques minutes.
  - 10 Suivez les instructions à l'écran pour terminer la configuration initiale.

## Après le couplage

Pour bénéficier de la meilleure expérience Android Wear possible, nous recommandons d'activer **Google Now** et **Services de localisation**. S'ils ne sont pas déjà activés, allez dans les **paramètres Google** ou dans **Paramètres** sur votre téléphone.



# Comment utiliser votre montre

## Commencer depuis l'écran de votre montre (où l'heure est affichée)

Commencez par sortir votre montre de veille. Si l'écran de votre montre est sombre, vous pouvez la sortir de veille en effectuant l'une des actions suivantes :

- Touchez l'écran.
- Tournez votre poignet pour mettre l'écran de la montre en position verticale.
- Appuyez sur la **Touche Marche-Arrêt** de la montre.

## Réduire rapidement la luminosité de l'écran

- Appuyez sur la **Touche Marche-Arrêt** de la montre.

**OU**

- Appuyez sur l'écran avec votre paume jusqu'à ce qu'il vibre. Cela réduira la luminosité de l'écran de la montre.

## Changer l'écran de la montre

- 1 Maintenez le doigt enfoncé n'importe où sur l'écran de la montre pendant quelques secondes.
- 2 Faites glisser l'écran vers la droite ou vers la gauche pour parcourir les modèles, puis appuyez sur l'un d'entre eux pour le choisir.

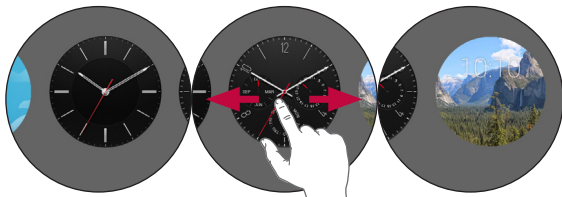

## REMARQUE

- Vous pouvez également modifier et télécharger des écrans de montre par le biais de l'application **Android Wear** .

## Cartes de notification

La plupart des notifications que vous voyiez sur votre téléphone s'affichent également sur votre montre. Elles comprennent les notifications pour les appels manqués, les SMS, les rappels d'événements et plus encore.

Les notifications s'affichent sous la forme de cartes en bas du cadran de la montre.



### Aperçu des cartes

Faites glisser la carte vers le bas pour la masquer.

Faites glisser votre doigt vers le haut pour afficher davantage de cartes.

Faites glisser votre doigt vers la gauche pour afficher plus de détails et d'options.

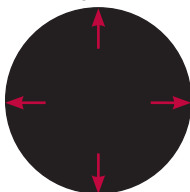

Faites glisser votre doigt vers la droite pour faire disparaître la carte.

Faites glisser votre doigt vers le bas pour revenir à l'écran d'accueil.

## Pour afficher les cartes

Pour afficher les cartes, faites glisser votre doigt vers le haut depuis le bas de l'écran.

Appuyez sur une carte pour voir plus d'infos. Pour voir plus de cartes, continuez à balayer depuis le bas de l'écran vers le haut.

## Pour retirer une carte

Pour fermer une carte, faites-la glisser de la gauche vers la droite. Une fois que vous avez fini de consulter une carte, vous pouvez la fermer. Si vous retirez une carte de votre montre, la même carte ou notification disparaît de votre téléphone.

## Pour voir plus de détails

Pour voir plus de détails, faites glisser la carte de la droite vers la gauche. Certaines cartes fournissent de plus amples détails ou comportent des actions que vous pouvez mener.

## Pour rappeler une carte

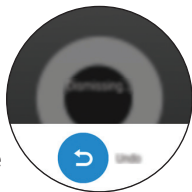

Une fois que la carte a été ignorée, faites glisser votre doigt du haut vers le bas de l'écran de votre montre et appuyez sur le bouton **Annuler** ↶. Vous aurez quelques secondes pour rappeler la carte. Si vous avez rejeté la dernière carte de votre flux, vous devrez faire glisser votre doigt du bas vers le haut de l'écran pour voir le bouton Annuler.





## Bloquer les notifications

Si votre téléphone affiche des notifications que vous ne voulez pas voir sur votre montre, il est possible de désactiver l'affichage d'applications spécifiques sur votre montre.

## Bloquer des applications depuis votre montre

- 1 Sur votre montre, allez sur une carte.
- 2 Faites glisser votre doigt de la droite vers la gauche jusqu'à ce que vous aperceviez .
- 3 Appuyez sur  >  pour confirmer.

## Bloquer des applications à l'aide de l'application Android Wear

- 1 Sur votre téléphone, ouvrez l'application **Android Wear** .
- 2 Appuyez sur  > **Bloquer les notifications des applis** > .
- 3 Sélectionnez l'application à bloquer.

## Notifications d'appel

Vous pouvez être immédiatement alerté dès que votre téléphone reçoit un appel entrant. La notification affiche le numéro de l'appelant ou le contact de votre téléphone et vous offre la possibilité d'accepter ou de rejeter l'appel.

### REMARQUE

- Si vous avez défini la montre connectée sur le mode **Appel audio** sur l'écran des paramètres Bluetooth de votre téléphone, vous pouvez recevoir l'appel.



Faites glisser le doigt sur l'écran vers la droite pour répondre à un appel



Notification d'appel entrant



Faites glisser le doigt sur l'écran vers la gauche pour rejeter un appel

# Choisir le moment où vous recevez les notifications

Vous pouvez choisir quelles notifications s'affichent sur votre montre et quand. Pour modifier les paramètres d'interruption, faites glisser votre doigt du haut vers le bas de l'écran de votre montre. Les options d'interruption s'affichent.

⊖ **Ne pas déranger**: Appuyez sur **Désactivé** ou **Alarmes seulement**.

## REMARQUE

- Certains contenus peuvent être différents sur votre montre selon la version du système d'exploitation.

# Voir le niveau de charge de la batterie ou la date

Faites glisser votre doigt vers le bas depuis le haut de l'écran.

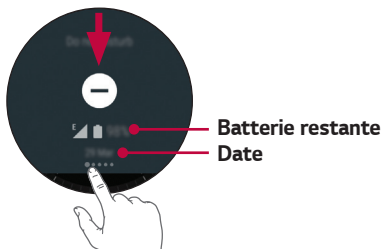

## REMARQUE

- Certains contenus peuvent être différents sur votre montre selon la version du système d'exploitation.

## Accéder au paramétrage du son

Permet de définir le son des notifications. Vous pouvez également activer le mode Silencieux.

- 1 Faites glisser votre doigt de la droite vers la gauche jusqu'à ce que vous aperceviez **Sonnerie**.
- 2 Appuyez sur l'icône Son .

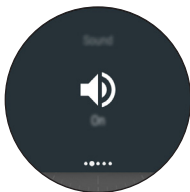

## Éteindre temporairement l'écran grâce au mode Cinéma

Vous pouvez éteindre l'écran de votre montre de façon à ce qu'il ne s'illumine pas et à ce que les notifications ne s'affichent pas.

- Appuyez rapidement deux fois sur la **Touche Marche-Arrêt**.

**OU**

- 1 Si votre écran est sombre, touchez l'écran pour sortir la montre de veille.
- 2 Faites glisser votre doigt vers le bas depuis le haut de l'écran. Faites glisser votre doigt de la droite vers la gauche jusqu'à ce que vous aperceviez **Mode Cinéma** . Appuyez sur l'icône pour l'activer.

# Augmenter temporairement la luminosité de l'écran

Vous pouvez augmenter temporairement la luminosité de l'écran si vous êtes à l'extérieur, dans un endroit ensoleillé. Cette fonction dure quelques secondes et s'éteint automatiquement.

- Appuyez rapidement trois fois sur la **Touche Marche-Arrêt**.

**OU**

- 1 Si votre écran est sombre, touchez l'écran pour sortir la montre de veille.
- 2 Faites glisser votre doigt vers le bas depuis le haut de l'écran. Faites glisser votre doigt de la droite vers la gauche jusqu'à ce que vous aperceviez **Luminosité élevée** . Appuyez sur l'icône pour l'activer.

# Accéder au menu Paramètres

- Appuyez de manière prolongée sur la **Touche Marche-Arrêt** jusqu'à ce que la liste des applications s'affiche et appuyez sur **Paramètre** .

**OU**



- Faites glisser votre doigt vers la gauche jusqu'à ce que la liste des applications s'affiche et appuyez sur **Paramètres** .

# Gestion du stockage

Grâce à l'application **Android Wear**  installée sur votre téléphone, vous pouvez voir :

- L'espace de stockage disponible
- L'espace de stockage total de votre montre
- Les applications ou les services qui utilisent l'espace de stockage de votre montre

## Pour voir les détails sur le stockage :

- 1 Assurez-vous que votre montre est connectée à votre téléphone.
- 2 Sur votre téléphone, ouvrez l'application **Android Wear** .
- 3 Appuyez sur  > Si vous avez plusieurs appareils, appuyez sur le nom de votre montre > **Espace de stockage sur la montre.**



# Tâches utilisant la commande vocale

Vous pouvez voir un menu des tâches simples sur votre montre pour lesquelles la commande vocale peut être utilisée. Il suffit de dire « **Ok Google** » ou de faire glisser l'écran d'accueil vers la gauche jusqu'à ce que vous voyiez l'option **Parlez maintenant.** et de formuler votre commande ou votre question.

Par exemple, une fois que vous êtes dans le menu **Parlez maintenant.**, vous pouvez appuyer sur « **Lancer le chronomètre** ». Pour faire la même chose avec votre voix, il vous suffit de dire « **Ok Google, Lancer le chronomètre** » à partir de la plupart des écrans.

### REMARQUE

- Certaines actions vocales ne sont pas disponibles dans toutes les langues et tous les pays.

## Suivez ces étapes pour commencer à utiliser la commande vocale sur votre montre :

- 1 Si votre écran est sombre, appuyez sur l'écran pour sortir la montre de veille.
- 2 Depuis l'écran principal, dites « **Ok Google** ». L'invite **Parlez maintenant.** s'affiche.
- 3 Formulez votre commande ou posez votre question.

## Ouverture d'une fonctionnalité par la touche Marche-Arrêt

- 1 Si votre écran est sombre, appuyez sur l'écran pour sortir la montre de veille.
- 2 Maintenez la **Touche Marche-Arrêt** enfoncée jusqu'à ce qu'apparaisse la liste des applications.
- 3 Faites glisser votre doigt vers la gauche jusqu'à ce que vous aperceviez l'invite **Parlez maintenant.**
- 4 Faites glisser votre doigt vers le bas pour sélectionner la tâche de votre choix.

## REMARQUE

- Vous verrez les applications récentes en haut de la liste des actions que vous pouvez faire.

## Modifier les applications que vous utilisez pour les actions vocales

Vous pouvez définir les applications à utiliser pour les différentes actions vocales. Par exemple, vous pouvez changer l'application que vous utilisez pour régler des alarmes ou envoyer des messages.

- 1 Sur votre téléphone, ouvrez l'application **Android Wear** .
- 2 Dans la moitié inférieure de l'écran, une liste d'actions s'affiche.
- 3 Faites défiler et appuyez sur une action. Vous pouvez choisir parmi les applications disponibles.

## REMARQUE

- Vous pouvez également télécharger des applications qui fonctionnent avec Android Wear dans le **Play Store** .

## Créer ou afficher une note

Vous pouvez parler à votre montre pour créer une note ou afficher des notes existantes avec **QuickMemo+** ou des applications Android comme **Google Keep**.

- 1 Si votre écran est sombre, appuyez sur l'écran pour sortir la montre de veille.
- 2 Depuis l'écran principal, dites « **Ok Google** » ou maintenez la **Touche Marche-Arrêt** enfoncée jusqu'à ce que la liste des applications s'affiche, puis faites glisser votre doigt vers la gauche. L'invite **Parlez maintenant.** s'affiche.
- 3 Dites « **Créer une note** ».

- 4 Dites votre note à voix haute lorsque vous y êtes invité. (Par exemple : « Essayer le nouveau restaurant sur la rue principale »). Votre note sera automatiquement enregistrée au bout de quelques secondes. Appuyez sur **X** si vous souhaitez annuler cette note.
- 5 Lorsque vous utilisez cette fonctionnalité pour la première fois, les applications en lien avec celle-ci se trouvant sur votre téléphone apparaîtront sur la montre (par ex. : Google Keep, QuickMemo+). Si vous installez deux applications apparentées ou plus sur votre téléphone, sélectionnez l'application que vous souhaitez utiliser, et elle s'affichera dorénavant par défaut.

 **REMARQUE : si vous avez installé QuickMemo+ ou Google Keep sur votre téléphone :**

- L'application convertit la parole en texte. Lorsque vous avez fini de parler, la note est enregistrée dans **QuickMemo+** ou **Google Keep** sur votre appareil mobile.
- Affichez et modifiez vos notes en ouvrant l'application sur votre appareil mobile.

## Définir un rappel

Vous pouvez parler à votre montre pour définir un rappel. Une fois le rappel défini, une carte apparaîtra lorsque votre rappel sonnera.

- 1 Si votre écran est sombre, appuyez sur l'écran pour sortir la montre de veille.
- 2 Depuis l'écran principal, dites « **Ok Google** » ou maintenez la **Touche Marche-Arrêt** enfoncée jusqu'à ce que la liste des applications s'affiche, puis faites glisser votre doigt vers la gauche. L'invite **Parlez maintenant.** s'affiche.
- 3 Dites « **Rappelle-moi** ».
- 4 Formulez votre rappel lorsque vous y êtes invité. Votre rappel sera automatiquement enregistré au bout de quelques secondes. Appuyez sur **X** si vous souhaitez annuler cette note.

## Afficher mon nombre de pas

Cette fonctionnalité permet de compter le nombre de pas effectués dans la journée et de consulter un historique du nombre de pas de la semaine écoulée, tels que mesurés par l'application Fit.

- 1 Si votre écran est sombre, appuyez sur l'écran pour sortir la montre de veille.
- 2 Depuis l'écran principal, dites « **Ok Google** » ou maintenez la **Touche Marche-Arrêt** enfoncée jusqu'à ce que la liste des applications s'affiche, puis faites glisser votre doigt vers la gauche. L'invite **Parlez maintenant.** s'affiche.
- 3 Dites « **Afficher mon nombre de pas** ». Le nombre de pas s'affiche, ainsi que votre progression par rapport à vos objectifs de remise en forme et un histogramme du nombre de pas par jour.
- 4 Pour afficher la liste du nombre total de pas quotidiens, faites glisser votre doigt vers le haut de l'écran.

## Afficher ma fréquence cardiaque

L'application Heart Rate permet de mesurer et conserver une trace de votre fréquence cardiaque.

### REMARQUE

- La fonctionnalité de mesure de la fréquence cardiaque de l'appareil n'est pas destinée à des fins de diagnostic clinique ou médical. Appliquez les instructions des sections **Port de la montre** et **Mesures précises** pour assurer la précision des mesures de votre fréquence cardiaque.

## Mesure de la fréquence cardiaque

- 1 Si votre écran est sombre, appuyez sur l'écran pour sortir la montre de veille.
- 2 Depuis l'écran principal, dites « **Ok Google** » ou maintenez la **Touche Marche-Arrêt** enfoncée jusqu'à ce que la liste des applications

s'affiche, puis faites glisser votre doigt vers la gauche. L'invite **Parlez maintenant.** s'affiche.

- 3 Dites « **Afficher ma fréquence cardiaque** ».
- 4 Lorsque vous utilisez cette fonction pour la première fois, vous devez sélectionner **Google Fit**. Sélectionnez l'application que vous souhaitez utiliser, et elle s'affichera dorénavant par défaut.
- 5 Votre montre commence à mesurer votre rythme cardiaque. Vous verrez rapidement votre fréquence cardiaque s'afficher à l'écran avec son historique.
- 6 Effectuez d'autres mesures en appuyant sur **Revérifier**.

## Envoie un texto

Cette fonctionnalité permet d'utiliser la montre pour dicter des SMS destinés à des contacts enregistrés sur votre appareil mobile. Vous pouvez également répondre aux SMS qui s'affichent dans les cartes.

## Envoi d'un message

- 1 Si votre écran est sombre, appuyez sur l'écran pour sortir la montre de veille.
- 2 Depuis l'écran principal, dites « **Ok Google** » ou maintenez la **Touche Marche-Arrêt** enfoncée jusqu'à ce que la liste des applications s'affiche, puis faites glisser votre doigt vers la gauche. L'invite **Parlez maintenant.** s'affiche.
- 3 Dites « **Envoie un texto** ».
- 4 L'écran **Destinataire ?** S'affiche. L'invite **Parlez maintenant.** s'affiche. Dites à haute voix le nom du contact auquel vous souhaitez envoyer un SMS. Lorsque la liste s'affiche, sélectionnez le contact souhaité.
- 5 Vous serez invité à dicter le message que vous souhaitez envoyer. Dictez votre message ou insérez des émoticônes.
- 6 Votre message sera automatiquement envoyé.

## Réponse à un message

Vous verrez des cartes si les notifications de messages sont activées sur votre téléphone. Faites glisser votre doigt de la droite vers la gauche jusqu'à ce que l'option **Répondre** apparaisse. Appuyez sur **Répondre**, puis dictez votre message.

## E-mail

La montre permet d'écrire ou de lire des e-mails sur votre appareil mobile.

- 1 Si votre écran est sombre, appuyez sur l'écran pour sortir la montre de veille.
- 2 Depuis l'écran principal, dites « **Ok Google** » ou maintenez la **Touche Marche-Arrêt** enfoncée jusqu'à ce que la liste des applications s'affiche, puis faites glisser votre doigt vers la gauche. L'invite **Parlez maintenant.** s'affiche.
- 3 Dites « **E-mail** ».
- 4 L'écran **Destinataire ?** s'affiche. L'invite **Parlez maintenant.** s'affiche.
- 5 Dites à haute voix le nom du contact auquel vous souhaitez envoyer un e-mail. Lorsque la liste s'affiche, sélectionnez le contact souhaité.
- 6 Vous serez invité à dicter le message que vous souhaitez envoyer.
- 7 Votre message sera automatiquement envoyé.

## Consultation des e-mails sur votre téléphone

Lors de lecture d'e-mails sur votre montre, faites glisser la carte message de droite à gauche et appuyez sur **Ouvrir sur tél.**

## Réponse à un e-mail

Faire glisser votre doigt de la droite vers la gauche vous permet d'effectuer différentes actions, comme archiver ou répondre. Appuyez sur **Répondre**, puis dictez votre message. Votre message sera automatiquement envoyé.

## Suppression d'e-mails

Faites glisser la carte message de droite à gauche et appuyez sur **Supprimer**.

## Planning

Avec votre montre, vous pouvez consulter les événements notés sur l'agenda de votre appareil mobile.

- 1 Si votre écran est sombre, appuyez sur l'écran pour sortir la montre de veille.
- 2 Depuis l'écran principal, dites « **Ok Google** » ou maintenez la **Touche Marche-Arrêt** enfoncée jusqu'à ce que la liste des applications s'affiche, puis faites glisser votre doigt vers la gauche. L'invite **Parlez maintenant.** s'affiche.
- 3 Dites « **Planning** ». La liste des événements prévus s'affiche.
- 4 Appuyez sur un événement pour afficher les détails de l'événement.

## Itinéraire

Vous pouvez rechercher une destination donnée à partir de votre montre.

- 1 Si votre écran est sombre, appuyez sur l'écran pour sortir la montre de veille.
- 2 Depuis l'écran principal, dites « **Ok Google** » ou maintenez la **Touche Marche-Arrêt** enfoncée jusqu'à ce que la liste des applications s'affiche, puis faites glisser votre doigt vers la gauche. L'invite **Parlez maintenant.** s'affiche.
- 3 Dites « **Itinéraire** », suivi de la destination.

## Régler le minuteur

La montre peut être utilisée comme minuteur. Une fois le minuteur réglé, une nouvelle carte avec un compte à rebours s'affiche.

- 1 Si votre écran est sombre, appuyez sur l'écran pour sortir la montre de veille.
- 2 Depuis l'écran principal, dites « **Ok Google** » ou maintenez la **Touche Marche-Arrêt** enfoncée jusqu'à ce que la liste des applications s'affiche, puis faites glisser votre doigt vers la gauche. L'invite **Parlez maintenant.** s'affiche.
- 3 Dites « **Régler le minuteur** ».
- 4 Faites glisser les durées disponibles et lancez le minuteur en appuyant sur la durée voulue.
  - Lancez ou reprenez le décompte en appuyant sur ►.
  - Mettez le minuteur en pause en appuyant sur ||.

## Arrêt du minuteur

Lorsque le minuteur sonne, faites glisser votre doigt de la gauche vers la droite sur votre écran pour l'arrêter.

## Utiliser le chronomètre

Mesurez le temps écoulé avec l'application Stopwatch.

- 1 Si votre écran est sombre, appuyez sur l'écran pour sortir la montre de veille.
- 2 Depuis l'écran principal, dites « **Ok Google** » ou maintenez la **Touche Marche-Arrêt** enfoncée jusqu'à ce que la liste des applications s'affiche, puis faites glisser votre doigt vers la gauche. L'invite **Parlez maintenant.** s'affiche.
- 3 Dites « **Lancer le chronomètre** ».
- 4 Appuyez sur ► pour démarrer.

# Régler une alarme

La montre permet de définir plusieurs alarmes. Les alarmes de votre montre et téléphone sont différentes.

- 1 Si votre écran est sombre, appuyez sur l'écran pour sortir la montre de veille.
- 2 Depuis l'écran principal, dites « **Ok Google** » ou maintenez la **Touche Marche-Arrêt** enfoncée jusqu'à ce que la liste des applications s'affiche, puis faites glisser votre doigt vers la gauche. L'invite **Parlez maintenant.** s'affiche.
- 3 Dites « **Régler une alarme** ».
- 4 Réglez l'heure voulue en faisant glisser votre doigt vers le haut ou le bas.

Lorsqu'une alarme se déclenche, votre montre vibre et affiche une carte.

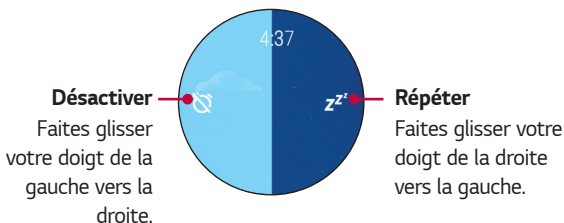

# Afficher les alarmes

Vous pouvez afficher et supprimer les alarmes que vous définissez.

- 1 Si votre écran est sombre, appuyez sur l'écran pour sortir la montre de veille.
- 2 Depuis l'écran principal, dites « **Ok Google** » ou maintenez la **Touche Marche-Arrêt** enfoncée jusqu'à ce que la liste des applications s'affiche, puis faites glisser votre doigt vers la gauche. L'invite **Parlez maintenant.** s'affiche.
- 3 Dites « **Afficher les alarmes** ».



# Utilisation des applications

La liste des applications contient les applications incluses sur la montre.

## Pour accéder aux applications installées sur votre montre

- 1 Si votre écran est sombre, appuyez sur l'écran pour sortir la montre de veille.
- 2 Faites glisser l'écran vers la gauche pour ouvrir la liste des applications.

## Téléchargement d'autres applications

Vous pouvez voir une liste d'applications recommandées dans **Play Store**







Ouvrez l'application **Android Wear**  pour télécharger d'autres applications sur votre téléphone.

## Téléphone

### Émettre un appel

Vous pouvez émettre et recevoir des appels directement à partir de votre montre. Vous pouvez afficher sur votre montre un clavier vous permettant de composer un numéro.

- 1 Appuyez de manière prolongée sur la **Touche Marche-Arrêt** jusqu'à ce que la liste des applications s'affiche et appuyez sur **Téléphone** .
- 2 Faites glisser votre doigt vers la gauche jusqu'à ce que le clavier de numérotation apparaisse.
- 3 Entrez le numéro sur le clavier de numérotation. Si vous souhaitez vérifier le numéro de téléphone que vous avez saisi, faites glisser votre doigt vers le bas. Appuyez sur  si vous souhaitez annuler et appuyez sur  pour effacer un chiffre.
- 4 Après avoir saisi le numéro souhaité, appuyez sur  pour passer l'appel.



- 5 Si vous souhaitez raccrocher le téléphone, appuyez sur le bouton rouge .

#### REMARQUE

- Vous pouvez également passer un appel à partir de la liste **Récents** et de la liste des **Contacts**.

## Réponse à un appel et rejet d'un appel

Lorsque vous recevez un appel entrant, vous pouvez y répondre ou le rejeter.

- Faites glisser  vers la droite pour répondre à l'appel.
- Faites glisser  vers la gauche pour rejeter l'appel.

## Pour afficher la liste des contacts

Vous pouvez consulter la liste des contacts sur votre montre aussi facilement que sur votre téléphone.

- 1 Maintenez la **Touche Marche-Arrêt** enfoncée jusqu'à ce qu'apparaisse la Liste applications.
- 2 Faites glisser votre doigt vers la gauche jusqu'à ce que la liste des contacts s'affiche.

# Renvoi d'appel

Cette fonction vous permet de transférer les appels vers votre montre à l'aide du **Renvoi d'appel**  lorsque vous ne répondez pas aux appels entrants sur votre téléphone mobile.

## Comment activer le renvoi d'appel en cas de couplage avec un produit GSM

- 1 Appuyez de manière prolongée sur la **Touche Marche-Arrêt** jusqu'à ce que la liste des applications s'affiche et appuyez sur **Paramètres** .
- 2 Dans le menu **Paramètres**, appuyez sur **Mobile** > **Transfert d'appel** > **Activer** > **Demander l'activation**.

### REMARQUE

- Vous pouvez également utiliser l'application LG Call forwarding pour activer la fonction en cas de couplage avec un produit GSM.

### REMARQUE

- Les descriptions, les images d'écran et les langues prises en charge dans ce guide peuvent varier en raison des mises à jour de l'application.
- La fonction de renvoi d'appel pour votre montre n'est pas prise en charge par tous les opérateurs. Pour connaître les fonctionnalités prises en charge, veuillez contacter votre fournisseur de services.



### AVERTISSEMENT

- Selon votre fournisseur de services, vous devez au préalable souscrire à un service de transfert d'appel.
- Cette fonctionnalité peut ne pas fonctionner selon les conditions du réseau. Veuillez contacter votre fournisseur de services si vous rencontrez des problèmes.
- Pour plus d'informations sur les services de transfert d'appel, veuillez prendre contact avec votre fournisseur de services.

# Messenger



Vous pouvez envoyer des messages et y répondre directement sur votre montre.

## Envoi d'un message

- 1 Appuyez de manière prolongée sur la **Touche Marche-Arrêt** jusqu'à ce que la liste des applications s'affiche et appuyez sur **Messenger** .
- 2 Appuyez sur **Nouveau message** , puis sélectionnez le contact auquel vous souhaitez envoyer le message.
- 3 Vous serez invité à dicter ou à sélectionner le message que vous souhaitez envoyer.
- 4 Votre message sera automatiquement envoyé.



## Réponse à un message

Les notifications de messages sont activées sur votre téléphone ou sur votre montre. Pour consulter vos SMS, installez Messenger. Avec Messenger sur votre téléphone, vous pouvez répondre à toutes les conversations de votre téléphone depuis votre montre.

- 1 Appuyez de manière prolongée sur la **Touche Marche-Arrêt** jusqu'à ce que la liste des applications s'affiche et appuyez sur **Messenger** .
- 2 Sélectionnez le contact que vous souhaitez lorsque la liste des contacts s'affiche, s'il y a un certain nombre de messages que vous recevez.
- 3 Appuyez sur  > **Répondre**.
- 4 Dicter une réponse, dessinez des émoticônes ou envoyez un message prédéfini.

# LG Health

L'application LG Health vous aide à gérer votre santé et à maintenir votre forme physique en suivant vos activités et en vous proposant de relever des défis contre d'autres utilisateurs.

- 1 Appuyez de manière prolongée sur la **Touche Marche-Arrêt** jusqu'à ce que la liste des applications s'affiche et appuyez sur **LG Health** .
- 2 Pour commencer à utiliser cette application, saisissez votre profil et appuyez sur .
- 3 Sélectionnez l'élément de votre choix. Utilisez les options ci-dessous pour suivre votre activité physique.
  - **Tracker** : sélectionnez le type et l'intensité de l'exercice, puis enregistrez votre exercice ou bénéficiez d'un encadrement.
  - **Stress** : recevez des messages à propos de votre indice de stress (étape 4) et des guides pas-à-pas. Fixez la montre à votre poignet avant de l'utiliser. (Tenez-la éloignée de l'os de votre poignet.)
  - **Paramètres** : accédez aux options de LG Health telles que Profil, Unité d'objectif, Objectif quotidien, Unités, Notification d'exercice, Disposition Tracker et Supprimer données. Affichez ou modifiez le profil défini lors de votre première utilisation. Supprimez des données enregistrées dans LG Health, comme les journaux de suivi et les journaux de stress.

## REMARQUE

- Cette fonctionnalité permet de renseigner l'utilisateur sur son activité physique. Veuillez l'utiliser à titre indicatif uniquement.

# Utiliser l'application Google Fit

L'application Fit vous permet de compter vos pas et d'afficher la distance parcourue. Vous pouvez également voir votre rythme cardiaque.

En installant l'application Google Fit sur le téléphone associé à votre montre Android Wear, vous pouvez synchroniser les données entre les deux appareils et bénéficier de toutes les fonctionnalités Fit.

Appuyez de manière prolongée sur la **Touche Marche-Arrêt** jusqu'à ce que la liste des applications s'affiche et appuyez sur **Fit** .

Faites glisser votre doigt vers la gauche pour afficher les détails.

## Estimation du nombre de pas effectués aujourd'hui

Utilisez la commande vocale ou le menu pour afficher une estimation du nombre de pas que vous avez effectués.

Dites « **OK Google** ». Lorsque vous voyez l'invite **Parler maintenant**, dites « **Afficher mon nombre de pas** » (voir la section **Afficher mon nombre de pas** pour en savoir plus).

**OU**



Ouvrez l'application **Fit** .

## Vérification de votre fréquence cardiaque

Utilisez la commande vocale ou le menu pour vérifier votre fréquence cardiaque.

Dites « **Ok Google** ». Lorsque vous voyez l'invite **Parlez maintenant.**, dites « **Afficher ma fréquence cardiaque** » (voir la section **Afficher ma fréquence cardiaque** pour en savoir plus).

**OU**

- 1 Ouvrez l'application **Fit**  et faites glisser votre doigt vers la gauche jusqu'à ce que votre fréquence cardiaque s'affiche.
- 2 Faites glisser votre doigt vers le haut pour voir l'historique de vos mesures ou appuyez sur  pour mesurer votre fréquence cardiaque.



# Paramètres

## Lancement du menu Paramètres

- Appuyez de manière prolongée sur la **Touche Marche-Arrêt** jusqu'à ce que la liste des applications s'affiche et appuyez sur **Paramètres** .

**OU**

- Faites glisser votre doigt vers la gauche jusqu'à ce que la liste des applications s'affiche et appuyez sur **Paramètres** .

## Réglage de la luminosité

La luminosité de la montre peut être réglée directement sur cet appareil.

- 1 Dans le menu **Paramètres**, appuyez sur **Régler la luminosité**.
- 2 Choisissez un niveau de luminosité en sélectionnant une option.

## Modification du cadran de votre montre

Vous pouvez modifier l'apparence du cadran de votre montre de plusieurs manières : en maintenant le doigt enfoncé sur l'arrière-plan de l'écran de votre montre, par le biais de l'application **Android Wear**  installée sur votre téléphone ou par le biais du menu **Paramètres** de votre montre.

- 1 Dans le menu **Paramètres**, appuyez sur **Modifier le cadran de la montre**.
- 2 Faites glisser votre doigt vers la droite et la gauche pour parcourir les modèles. Si vous faites défiler tous les modèles vers la gauche, vous verrez les cadrans récemment utilisés.
- 3 Appuyez sur le cadran de votre choix.

## Modification de la taille de la police

Vous pouvez définir la taille de police pour l'affichage de votre montre.

- 1 Dans le menu **Paramètres**, appuyez sur **Taille de police**.
- 2 Choisissez un niveau de taille en sélectionnant une option.

## Gestes

Vous pouvez utiliser les mouvements gestuels pour parcourir les cartes de notification, les listes et bien plus encore.

- Dans le menu **Paramètres**, appuyez sur **Gestes** pour activer ou désactiver cette fonction.
  - Tournez le poignet vers l'extérieur pour faire défiler une page vers le pas.
  - Tournez le poignet vers l'intérieur pour faire défiler une page vers le haut.
  - Abaissez le bras pour sélectionner une carte et ouvrir un nouvel écran.
  - Relevez le bras pour revenir en arrière.
  - Secouez le poignet pour revenir à l'écran principal à partir de n'importe quel écran.

## Paramètres d'écran activé/désactivé

Vous pouvez configurer l'écran pour qu'il affiche l'heure ou qu'il s'éteigne complètement lorsque vous n'utilisez pas la montre. S'il est éteint, l'écran s'allume lorsque vous l'inclinez ou le recouvrez.

- Dans le menu **Paramètres**, appuyez sur **Écran actif en permanence** pour activer ou désactiver cette fonction.
  - **ACTIVÉ** : un cadran tamisé s'affiche lorsque la montre est inactive.
  - **DÉSACTIVÉ** : l'écran de la montre devient plus sombre lorsqu'elle est inactive.

## Sonnerie

Ce menu vous permet de définir divers paramètres de son.

- Dans le menu **Paramètres**, appuyez sur **Sonnerie**.

## Wi-Fi

Si le Wi-Fi est défini en mode automatique, vous pouvez synchroniser votre montre et votre téléphone, même lorsque la connectivité Bluetooth n'est pas disponible. Le Wi-Fi est automatiquement activé lorsque le Bluetooth est déconnecté. Lorsque vous utilisez une connexion Wi-Fi, votre montre peut recevoir des notifications de votre téléphone, même si le Bluetooth n'est pas disponible. La montre recherchera le réseau Wi-Fi le plus proche et s'y connectera en fonction de la liste des réseaux Wi-Fi enregistrés sur votre téléphone.

- Dans le menu **Paramètres**, appuyez sur **Wi-Fi** et définissez-le sur Automatique ou Désactivé.

## Bluetooth

Votre montre recherche automatiquement les appareils Bluetooth à portée. Vous pouvez coupler votre montre avec un casque en passant par le menu Appareils Bluetooth, dans Paramètres. Vous pouvez également dissocier et déconnecter les casques.

- Dans le menu **Paramètres**, appuyez sur **Bluetooth**.

### REMARQUE

- Seuls les appareils Bluetooth prenant en charge les profils A2DP et HFP sont pris en charge.
- L'appel audio par téléphone est désactivé lorsque votre montre et votre casque Bluetooth sont connectés.
- Vous pouvez déconnecter votre montre de votre téléphone uniquement par le biais de l'application Android Wear sur votre téléphone.

## Mobile

Ce menu vous permet de configurer divers paramètres du réseau mobile.

- Dans le menu **Paramètres**, appuyez sur **Mobile**.

# Localisation

Gérez les services de localisation pour déterminer votre emplacement approximatif.

- Dans le menu **Paramètres**, appuyez sur **Localisation** pour activer ou désactiver cette fonction.

## REMARQUE

- Une fois couplée avec un téléphone, la montre utilisera l'emplacement du téléphone. Pour améliorer la précision de l'emplacement en cas de couplage avec un téléphone, activez Haute précision dans les paramètres d'emplacement de votre téléphone.
- Activez le paramètre d'emplacement sur votre montre si vous souhaitez utiliser le service de localisation lorsque votre montre n'est pas couplée avec un téléphone.

# Mode Avion

Lorsque le mode Avion est activé, vous pouvez tout de même utiliser la plupart des fonctionnalités de votre montre (comme la mesure de la fréquence cardiaque), lorsque vous êtes dans un avion ou tout autre endroit où l'envoi ou la réception de données est interdit.

## REMARQUE

- Lorsque le mode Avion est activé, votre montre ne permet pas d'accéder aux informations stockées sur votre appareil mobile. Vous devez également activer le mode Avion sur votre appareil mobile.
- Dans le menu **Paramètres**, appuyez sur **Mode Avion** pour activer ou désactiver ce mode.

## Accessibilité

Permet de régler les paramètres d'accessibilité.

- Dans le menu **Paramètres**, appuyez sur **Accessibilité** pour régler les options disponibles.

## Date et heure

Vous permet de déterminer vos préférences d'affichage pour la date et l'heure.

- Dans le menu **Paramètres**, appuyez sur **Date et heure**.

## Verrouillage de l'écran

Définissez une forme que vous dessinez avec votre doigt permettant de déverrouiller l'écran.

- Dans le menu **Paramètres**, appuyez sur **Verrouillage de l'écran**.

## Autorisations

Vous permet de contrôler les autorisations pour des applications individuelles.

- Dans le menu **Paramètres**, appuyez sur **Autorisations**.

## Dissocier du téléphone

Cette opération permet de dissocier la montre de votre téléphone, de rétablir les paramètres de la montre définis en usine et de supprimer toutes vos données.

- 1 Dans le menu **Paramètres**, appuyez sur **Dissocier du téléphone**. Vous êtes invité à confirmer votre choix.

2 Appuyez sur .

- La montre se connecte à un seul appareil mobile à la fois.
- La dissociation efface toutes les données enregistrées dans la mémoire de la montre. Une fois la réinitialisation terminée, la montre peut être connectée à un autre appareil mobile.

## Éteindre

1 Dans le menu **Paramètres**, appuyez sur **Éteindre**.

2 Lorsque le message **Confirmer ?** apparaît, appuyez sur .

## À propos

Les informations relatives à votre montre s'affichent ici. Vous pouvez afficher le modèle, le nom du périphérique, la version logicielle, le numéro de série, le numéro de build, ainsi que des informations sur la connexion et la batterie. Les options suivantes sont également disponibles.

- Dans le menu **Paramètres**, appuyez sur **À propos**.
  - **Mises à jour du système** : vérifiez que la dernière version du logiciel est installée sur votre montre.
  - **Informations réglementaires** : affiche des informations relatives aux réglementations en vigueur.
  - **Mentions légales** : vous enjoint de consulter les informations légales de votre appareil mobile.



**En savoir plus**

## Informations sur les logiciels libres

Pour obtenir le code source sous la licence publique générale, la licence publique générale limitée, la licence publique Mozilla ou les autres licences libres de ce produit, rendez-vous sur <http://opensource.lge.com>.

En plus du code source, tous les termes de la licence, ainsi que les exclusions de responsabilité et les droits d'auteur, sont disponibles au téléchargement.

LG Electronics propose de vous fournir le code open source sur CD-ROM en échange des coûts couvrant cet envoi, notamment le coût du support, des frais de port et de prise en charge, une fois la demande reçue par LG Electronics à l'adresse suivante : [opensource@lge.com](mailto:opensource@lge.com). La validité de cette offre est de trois (3) ans à partir de la date d'achat du produit.

## Marques commerciales

- Copyright 2016 LG Electronics, Inc. Tous droits réservés. LG et le logo LG sont des marques déposées de LG Group et de ses entités apparentées.
- Google™, Google Maps™, Gmail™, YouTube™, Hangouts™ et Play Store™ sont des marques commerciales de Google, Inc.
- Bluetooth® est une marque déposée de Bluetooth SIG, Inc. dans le monde entier.
- Wi-Fi® et le logo Wi-Fi sont des marques déposées de Wi-Fi Alliance.
- Tous les autres marques commerciales et droits d'auteurs sont la propriété de leurs propriétaires respectifs.

## DÉCLARATION DE CONFORMITÉ

Par la présente, **LG Electronics** déclare que le produit **LG-W200E** est conforme aux exigences fondamentales et aux autres dispositions pertinentes de la directive **1999/5/EC**. Consultez la Déclaration de conformité sur <http://www.lg.com/global/declaration>

## Contactez notre service pour connaître les normes auxquelles ce produit est conforme:

LG Electronics European Shared Service Center B.V.  
Krijgsman 1, 1186 DM Amstelveen, The Netherlands

## Informations réglementaires

- 1 Maintenez la **Touche Marche-Arrêt** enfoncée jusqu'à ce qu'apparaisse la Liste applications.
- 2 Appuyez sur **Paramètres** > **À propos** > **Informations réglementaires** pour obtenir des informations relatives à la réglementation.

## COMMENT METTRE À JOUR VOTRE APPAREIL

Accès aux dernières versions du micrologiciel et aux nouvelles fonctions et améliorations du logiciel.

- 1 Maintenez la **Touche Marche-Arrêt** enfoncée jusqu'à ce qu'apparaisse la Liste applications.
- 2 Appuyez sur **Paramètres** > **À propos** > **Mises à jour du système** sur votre appareil.



## Recyclage de votre ancien appareil

- 1 Ce symbole de poubelle barrée d'une croix indique que votre équipement électrique et électronique (EEE) ne doit pas être jeté avec les ordures ménagères. Il doit faire l'objet d'un tri et d'une collecte sélective séparée.
- 2 Les équipements électriques que vous jetez peuvent contenir des substances dangereuses. Il est donc important de les jeter de façon appropriée afin d'éviter des impacts négatifs sur l'environnement et la santé humaine. L'équipement que vous jetez peut également contenir des pièces réutilisables pour la réparation d'autres produits ainsi que des matériaux précieux pouvant être recyclés pour préserver les ressources de la planète.
- 3 Vous pouvez rapporter votre appareil au commerçant qui vous l'a vendu ou contacter votre collectivité locale pour connaître les points de collecte de votre EEE. Vous trouverez également des informations à jour concernant votre pays en allant sur [www.quefairedemesdechets.fr](http://www.quefairedemesdechets.fr)



## Recyclage des batteries/accumulateurs usagés

- 1 Ce symbole peut être associé aux symboles chimiques du mercure (Hg), du cadmium (Cd) ou du plomb (Pb) si la batterie contient plus de 0,0005 % de mercure, 0,002 % de cadmium ou 0,004 % de plomb.
- 2 Les batteries/accumulateurs doivent être jetés séparément, dans les déchetteries prévues à cet effet par votre municipalité ou être rapportés dans un magasin de téléphonie mobile.
- 3 La mise au rebut de vos batteries/accumulateurs dans une poubelle appropriée ou dans un magasin de téléphonie mobile aidera à réduire les risques pour l'environnement et votre santé.
- 4 Pour plus d'informations concernant le recyclage de vos batteries/accumulateurs, veuillez contacter votre mairie, le service des ordures ménagères ou encore le magasin où vous avez acheté ce produit.



Grazie per aver scelto LG. Leggere attentamente la guida utente prima di utilizzare il dispositivo per la prima volta al fine di garantire un uso corretto e sicuro. Visitare il sito LG [www.lg.com](http://www.lg.com) per scaricare la versione più recente di questo manuale.

- Si raccomanda di utilizzare solo accessori opzionali prodotti da LG. Gli elementi forniti sono progettati esclusivamente per questo dispositivo e potrebbero non essere compatibile con altri dispositivi.
- Questo dispositivo non è indicato per persone con problemi di vista in quanto integra uno schermo a sfioramento.
- Le descrizioni si basano sulle impostazioni predefinite del dispositivo.
- Le applicazioni predefinite presenti sul dispositivo sono soggette ad aggiornamenti e il supporto per tali applicazioni può essere sospeso senza preavviso. Per eventuali chiarimenti su un'applicazione specifica fornita con il dispositivo, contattare un centro LG Service. Per applicazioni installate dall'utente, contattare il provider di servizi pertinente.
- La modifica del sistema operativo del dispositivo o l'installazione di software proveniente da origini sconosciute può danneggiare il dispositivo e provocare il danneggiamento o la perdita dei dati. Tali azioni violano l'accordo di licenza LG in essere e rendono nulla la garanzia.
- Alcuni contenuti e illustrazioni possono differire da quelli del dispositivo in uso a seconda della regione, del provider di servizi, della versione software o del sistema operativo e sono soggetti a modifica senza preavviso.
- Le applicazioni del prodotto, e le relative funzioni, possono variare a seconda del paese, della regione o delle specifiche hardware. LG non può essere ritenuta responsabile per eventuali problemi di prestazioni risultanti dall'utilizzo di applicazioni sviluppate da provider diversi da LG.
- LG non può essere ritenuta responsabile per problemi di prestazioni o incompatibilità derivanti dalla modifica delle impostazioni del registro di sistema o del software del sistema operativo.
- Se si cerca di personalizzare il sistema operativo, il dispositivo o le applicazioni potrebbero non funzionare correttamente.
- Software, audio, sfondi, immagini e altri contenuti multimediali forniti con il dispositivo vengono concessi in licenza per uso limitato. Se si estraggono e si utilizzano questi materiali per fini commerciali o di altra natura, potrebbero essere violate le leggi sul copyright. L'utente è interamente responsabile

dell'utilizzo illecito di contenuti multimediali.

- Per i servizi dati, ad esempio messaggi, caricamento, download, sincronizzazione automatica e servizi di localizzazione, possono essere applicati costi aggiuntivi. Per evitare costi aggiuntivi, selezionare un piano dati adatto alle proprie esigenze. Per ulteriori dettagli, contattare il proprio provider di servizi.

## Avvisi relativi a istruzioni

 <b>ATTENZIONE</b>	Situazioni che potrebbero causare lesioni a se stessi e ad altri oppure danni al dispositivo o ad altri materiali.
 <b>NOTA</b>	Avvisi o informazioni aggiuntive.

# Sommario

Informazioni di sicurezza .....	5	Schede di notifica.....	37
Funzioni di base.....	14	Notifiche di blocco .....	39
Accessori .....	15	Notifiche di chiamata.....	40
Struttura dell'orologio.....	16	Modifica delle notifiche ricevute .....	40
Ricarica dell'orologio .....	19	Visualizzazione della carica residua della batteria o della data.....	41
Se lo schermo si blocca.....	21	Accesso alle impostazioni del suono .....	42
Installazione della scheda SIM .....	22	Spegnimento temporaneo dello schermo con la modalità Cinema.....	42
Accensione e spegnimento dell'orologio .....	26	Potenziamento temporaneo della luminosità dello schermo .....	43
Connessione a un altro dispositivo mobile.....	27	Accesso al menu Impostazioni.....	43
Suggerimenti per lo schermo touch .....	27	Gestione della memoria .....	43
Indossare l'orologio .....	28	<b>Attività che utilizzano il comando vocale .....</b>	<b>45</b>
Sensore della frequenza cardiaca .....	29	Modifica delle applicazioni da utilizzare per i comandi vocali.....	47
<b>Connessione dell'orologio a un dispositivo mobile.....</b>	<b>32</b>	Scrivere o visualizzare una nota .....	47
Prima dell'associazione.....	33	Impostare un promemoria.....	48
Procedura di associazione dell'orologio ..	34	Mostra i miei passi .....	48
Dopo l'associazione .....	34	Mostrami la frequenza cardiaca .....	49
<b>Utilizzo dell'orologio.....</b>	<b>35</b>	Invia un SMS.....	50
Avviare il quadrante dell'orologio (dove viene visualizzata l'ora) .....	36	Invia email .....	51
Attenuare rapidamente la luminosità dello schermo .....	36	Agenda .....	52
Modifica del quadrante dell'orologio.....	36	Vai a.....	52
		Imposta timer.....	53

Usare il cronometro .....	53	Autorizzazioni .....	67
Imposta sveglia .....	54	Disaccoppia da telefono.....	67
Mostra sveglie.....	54	Spegni.....	68
<b>Utilizzo delle applicazioni .....</b>	<b>55</b>	Informazioni .....	68
Download di altre applicazioni.....	56	<b>Ulteriori informazioni .....</b>	<b>69</b>
Telefono.....	56	Informazioni avviso software Open	
Deviazione chiamate .....	57	Source.....	70
Messenger .....	59	<b>Marchi registrati .....</b>	<b>70</b>
LG Health .....	60	DICHIARAZIONE DI CONFORMITÀ.....	71
Utilizzare l'applicazione Google Fit.....	61	Contattare l'ufficio relativo alla	
<b>Impostazioni.....</b>	<b>62</b>	conformità del prodotto:.....	71
Avviare il menu Impostazioni.....	63	Normative.....	71
Regolare la luminosità del display .....	63	COME AGGIORNARE IL DISPOSITIVO .....	71
Modificare il quadrante dell'orologio .....	63		
Modificare le dimensioni del carattere....	63		
Gesti .....	64		
Impostazioni di attivazione/ disattivazione dello schermo .....	64		
Suoni.....	64		
Wi-Fi .....	65		
Bluetooth .....	65		
Cellulare .....	65		
Posizione .....	66		
Modalità aereo .....	66		
Accessibilità .....	66		
Data e ora.....	67		
Blocco schermo .....	67		



# Informazioni di sicurezza

Prima di accendere il prodotto, leggere le informazioni di sicurezza di base fornite nel presente documento.

## Sicurezza generale e gestione

Quando si usa il prodotto, è bene attenersi alle seguenti linee guida di buon senso.

### L'ambiente

- **Temperature operative sicure:** usare e conservare il prodotto a temperature comprese tra 0 e 35 °C. L'esposizione del prodotto a temperature estremamente alte o basse può causare danni, malfunzionamenti o perfino esplosioni.
- **Durante la guida:** l'attenzione alla guida è la prima responsabilità. L'uso di dispositivi mobili o accessori per le telefonate o altre applicazioni durante la guida potrebbe causare distrazioni. Tenere sempre gli occhi fissi sulla strada.
- **Esplosivi:** non usare il prodotto in zone in cui eventuali scintille provenienti dal prodotto possano provocare un'esplosione o un incendio.
- **In aereo:** osservare tutte le norme e le istruzioni per l'uso dei dispositivi elettronici. La maggior parte delle linee aeree consente l'utilizzo di apparecchiature elettroniche solo tra, e non durante, gli atterraggi e le partenze. Esistono tre principali tipi di dispositivi di sicurezza negli aeroporti: apparecchi a raggi X (utilizzati su elementi posizionati su nastri trasportatori), rilevatori magnetici (utilizzati su persone che camminano attraverso i controlli di sicurezza) e bacchette magnetiche (dispositivi portatili utilizzati su persone o singoli elementi). Il prodotto supera i sistemi di controllo ai raggi X degli aeroporti, ma non è consigliabile farlo passare attraverso i rilevatori magnetici o esporlo alle bacchette magnetiche.
- Seguire sempre le norme speciali per determinate aree. Spegnerlo il dispositivo nelle aree in cui è vietato usarlo o quando potrebbe causare pericolo o interferenze.
- La sostituzione dei cinturini con quelli di metallo può causare problemi di connettività Bluetooth®/Wi-Fi.

## Consigli di sicurezza

### **ATTENZIONE**

- La base di ricarica contiene potenti magneti che possono interferire con pacemaker, carte di credito, orologi e altri oggetti sensibili alle calamite.

Per evitare di danneggiare il prodotto e ridurre il rischio di incendio o di scosse elettriche, esplosioni o altri pericoli, osservare queste precauzioni di buon senso:

- Usare solo cavi, caricabatterie e altri accessori approvati da LG. L'utilizzo di prodotti di terzi può risultare pericoloso e può rendere nulla qualsiasi approvazione o garanzia applicata al dispositivo.
- Gli accessori disponibili possono variare a seconda della regione, del Paese o del provider di servizi.
- Alcuni contenuti e illustrazioni possono differire da quelli del dispositivo in uso a seconda della regione, del provider di servizi, della versione software o del sistema operativo e sono soggetti a modifica senza preavviso.
- Fare attenzione a non lasciar cadere, urtare o scuotere il prodotto.
- Non danneggiare il cavo di alimentazione piegandolo, torcendolo, tirandolo, surriscaldandolo o posizionandolo sopra oggetti pesanti.
- Questo prodotto è dotato di cavo USB per collegarlo a un computer desktop o portatile o a un caricabatterie. Assicurarsi che il computer disponga di messa a terra prima di collegarvi il prodotto. Il cavo di alimentazione di un computer desktop o portatile presenta un conduttore e una spina, entrambi con messa a terra. La spina deve essere inserita nella relativa presa, correttamente installata e dotata di messa a terra, secondo tutti i codici e le ordinanze locali.
- Non aprire, disassemblare, schiacciare, piegare o deformare, forare o spezzare il prodotto.
- Non inserire corpi estranei nel prodotto.
- Non infilare il prodotto nel forno a microonde.
- Non esporre il prodotto a fuochi, esplosioni o altri pericoli.

- Pulire il prodotto con un panno morbido e inumidito. Non usare prodotti chimici aggressivi (ad esempio alcol, benzene o acqueragia), né detersivi per pulire il prodotto.
- Smaltire il prodotto e la batteria separatamente dal resto dei rifiuti casalinghi, secondo le norme locali.
- Come molti dispositivi elettronici, questo prodotto genera calore durante la normale operatività. Il contatto diretto e prolungato con la pelle e l'assenza di un'adeguata ventilazione possono provocare disagi e piccole bruciature. Pertanto, è necessario maneggiare con cura il prodotto durante o subito dopo l'utilizzo.
- Se si presentano problemi di utilizzo, smettere di usare il prodotto e consultare un centro assistenza clienti LG Electronics autorizzato.
- Non immergere o esporre il prodotto all'acqua o ad altri liquidi.

## Informazioni sulla frequenza cardiaca

- Contapassi, sonno, esercizio e frequenza cardiaca non sono destinati a trattare o diagnosticare qualsiasi condizione medica e devono essere utilizzati solo per il tempo libero, il benessere e il fitness.
- Le misurazioni della frequenza cardiaca possono essere influenzate dalle condizioni in cui vengono effettuate e dall'ambiente circostante. Sedersi e rilassarsi prima di misurare la frequenza cardiaca.
- Questo prodotto è resistente all'acqua e alla polvere in base al grado di protezione IP67, che verifica l'immersione in acqua fino a un metro per un massimo di 30 minuti. Non è resistente agli urti. La custodia deve essere completamente chiusa.
- Le misurazioni della frequenza cardiaca possono essere influenzate dalla condizione della pelle, dalle condizioni in cui vengono effettuate e dall'ambiente circostante.
- Non guardare mai direttamente la luce del sensore della frequenza cardiaca per evitare danni agli occhi.
- Se il dispositivo si surriscalda, rimuoverlo finché non si raffredda. L'esposizione della pelle alla superficie calda per un lungo periodo di tempo può causare ustioni cutanee.

- La funzione di frequenza cardiaca serve solo a misurare la frequenza cardiaca e non deve essere utilizzata per altri scopi.

## Avvertenze sulla batteria

- Non aprire, disassemblare, schiacciare, piegare o deformare, forare o spezzare
- Non modificare o rifabbricare la batteria, né tentare di inserirvi corpi estranei, immergerla o esporla ad acqua o altri liquidi, a fuoco, esplosioni o altri pericoli.
- Assicurarsi che la batteria non venga a contatto con oggetti affilati come denti o unghie di animali. Ciò potrebbe causare incendi.
- Usare la batteria solo per il sistema a cui è destinata
- L'uso di batterie o caricabatterie non idonee potrebbe causare il rischio di incendio, esplosione, perdite o altri pericoli.
- Non mettere in corto circuito la batteria o consentire a oggetti di metallo di venire a contatto con i terminali della batteria.
- L'uso di batterie non idonee potrebbe causare il rischio di incendio, esplosione, perdite o altri pericoli. Se non è sostituibile dall'utente, la batteria può essere sostituita solo presso centri di assistenza autorizzati.
- L'uso della batteria da parte di bambini richiede la sorveglianza di un adulto.
- Evitare di far cadere il prodotto o la batteria. Se il prodotto o la batteria vengono fatti cadere, in particolar modo su una superficie dura, e si sospetta la presenza danni, rivolgersi a un centro di assistenza per un controllo.
- Un uso improprio della batteria potrebbe provocare incendi, esplosioni o altri pericoli.
- Quando il prodotto è carico, scollegare sempre il caricabatterie dalla presa di corrente per evitare consumi energetici non necessari.
- L'uso di un tipo di batteria errato può comportare il rischio di esplosioni. Attenersi alle istruzioni per lo smaltimento delle batterie usate.

## Batteria incorporata

### **ATTENZIONE! Avviso sulla sostituzione della batteria**

- Una batteria agli ioni di litio è un componente pericoloso che può causare lesioni gravi.
- La sostituzione della batteria da parte di personale non qualificato può causare danni al dispositivo.
- Non sostituire la batteria autonomamente. La batteria potrebbe essere danneggiata, surriscaldarsi e provocare lesioni. La batteria deve essere sostituita da un provider di assistenza autorizzato. La batteria deve essere riciclata o smaltita separatamente rispetto ai rifiuti domestici.
- Nel caso in cui il prodotto contenga una batteria incorporata nel prodotto che non può essere facilmente rimossa dall'utente finale, LG raccomanda che la batteria venga rimossa solo da professionisti qualificati, sia per la sostituzione sia per il riciclaggio al termine della vita del prodotto. Per evitare danni al prodotto, e per la propria sicurezza, gli utenti non devono tentare di rimuovere la batteria, ma contattare il Servizio clienti di LG o altri fornitori di servizi indipendenti per ottenere consiglio.
- La rimozione della batteria comporta lo smantellamento della custodia del prodotto, la disconnessione di cavi/contatti elettrici, e l'attenta estrazione della cella batteria utilizzando strumenti specifici. In caso di bisogno di istruzioni per professionisti qualificati su come rimuovere la batteria in modo sicuro, si prega di visitare <http://www.lge.com/global/sustainability/environment/take-back-recycling>.

## Note sulle proprietà di impermeabilità

Questo prodotto è resistente ad acqua e polvere in conformità con la valutazione Ingress Protection IP67\*.

\* La valutazione IP67 garantisce che il prodotto continuerà a funzionare anche se viene immerso in un serbatoio di acqua di rubinetto a temperatura ambiente per 30 minuti fino alla profondità di 1 metro.

Evitare di esporre il prodotto ad ambienti con eccessiva polvere o umidità. Non utilizzare il prodotto nei seguenti ambienti.



Non immergere il prodotto in agenti chimici liquidi (come il sapone).



Non immergere il prodotto in acqua salata o acqua di mare.



Non immergere il prodotto in acqua calda.



Non nuotare portando il prodotto in acqua.



Non utilizzare il prodotto sott'acqua.



Non poggiare il prodotto direttamente su sabbia (ad esempio in spiaggia) o fango.

- Una volta bagnato il prodotto, l'acqua potrebbe ristagnare negli spazi vuoti dell'unità principale. Scuotere bene il prodotto per far asciugare l'acqua.
- Anche dopo aver fatto scolare l'acqua, le parti interne potrebbero comunque restare bagnate. Sebbene il prodotto possa essere utilizzato, non posizionarlo accanto ad oggetti che non devono entrare in contatto con acqua. Non bagnare i vestiti, la borsa o gli oggetti in essa contenuti.
- Asciugare l'acqua se l'attivazione vocale non funziona in modo appropriato a causa di un ristagno di acqua nel microfono.
- Non usare il prodotto in luoghi in cui potrebbe essere raggiunto da schizzi di acqua ad alta pressione (es. vicino a un rubinetto o una doccia), né immergerlo in acqua per periodi di tempo prolungati, poiché il prodotto non è progettato per sopportare un'alta pressione d'acqua.
- Questo prodotto è sensibile alle scosse elettriche. Non lasciar cadere o sottoporre a scosse il prodotto, poiché ciò potrebbe danneggiare o deformare l'unità centrale provocando perdita d'acqua.

## Pacemaker e altri dispositivi medicali

Chi porta un pacemaker deve:

- **SEMPRE** tenere il prodotto a più di quindici (15) centimetri dal proprio pacemaker quando il prodotto è **ACCESO**.
- Evitare di conservare il prodotto nel taschino sul petto.
- Usare il polso opposto a dove si trova il pacemaker per ridurre al minimo l'eventuale interferenza RF.
- **SPEGNERE** immediatamente il prodotto se viene indicata una qualsiasi interferenza in corso.

Se si usa un altro dispositivo medicale personale, consultare il medico o il

produttore per stabilire se il prodotto è adeguatamente protetto contro l'energia in radiofrequenza esterna.

## Suggerimenti per l'utilizzo del Bluetooth e del Wi-Fi sull'orologio

- Quando si connette il prodotto ad altri dispositivi mobili, tali dispositivi devono essere posizionati a breve distanza l'uno dall'altro. In caso contrario, l'operazione potrebbe non avvenire in modo corretto o essere disturbata, a seconda dell'ambiente d'uso.
- In uno spazio aperto, la portata delle comunicazioni Bluetooth è normalmente di circa 10 metri. Tale intervallo può variare in base all'ambiente d'uso.
- Non frapporre ostacoli tra il prodotto e i dispositivi connessi. Il segnale in entrata o in uscita può indebolirsi a causa del corpo dell'utente, della presenza di muri, angoli oppure ostacoli. Prediligere l'uso in ambienti privi di ostacoli.
- Quando si utilizza una connessione Wi-Fi, l'orologio può ricevere notifiche dal dispositivo anche se il Bluetooth non è disponibile.
- L'orologio ricerca e si connette alla rete Wi-Fi più vicina sulla base dell'elenco Wi-Fi registrato sul telefono.

## Suggerimenti per l'uso del display

- Non lasciare visualizzate sul display immagini fisse per lunghi periodi di tempo. Ciò potrebbe causare effetti di ritenzione dell'immagine o macchie sullo schermo.
- Le applicazioni che visualizzano la stessa schermata per più di 10 minuti sono sconsigliate, poiché eventuali danni allo schermo non sono coperti dalla garanzia.

## Esposizione all'energia elettromagnetica a radiofrequenze (RF)

Informazioni sull'esposizione alle onde radio e sulla SAR (Specific Absorption Rate)

Questo prodotto è stato progettato in conformità con i requisiti di sicurezza applicabili per l'esposizione alle onde radio. Tali requisiti si basano su precise indicazioni scientifiche che definiscono, tra l'altro, i margini di sicurezza necessari per salvaguardare tutte le persone, indipendentemente dall'età e dalle condizioni di salute.

- Le indicazioni sull'esposizione alle onde radio fanno riferimento a un'unità di misura detta SAR, acronimo per Specific Absorption Rate. I test relativi ai valori SAR (tasso di assorbimento specifico) sono stati condotti mediante metodi standardizzati di trasmissione telefonica al massimo livello di alimentazione certificato, con tutte le bande di frequenza utilizzate.
- Anche se si possono riscontrare differenze tra i livelli SAR nei vari modelli di prodotti LG, questi sono comunque stati progettati con un'attenzione particolare alle normative vigenti sull'esposizione alle onde radio.
- Il limite SAR raccomandato dalla Commissione internazionale per la protezione dalle radiazioni non ionizzanti (ICNIRP) è di 2 W/kg in media per 10 g di tessuto per il tasso di assorbimento dell'area della bocca o di 4 W/kg in media per 10 g di tessuto per il tasso di assorbimento dell'area degli arti.
- Il valore massimo SAR registrato per questo modello di prodotto durante il test per l'utilizzo accanto alla bocca (faccia) è di 0,572 W/kg (10 g), mentre è di 2,860 W/kg (10 g) per l'utilizzo accanto agli arti (polso).
- Questo dispositivo è stato testato per operazioni tipiche di usura articolare (polso), a una distanza di 0 cm tra il corpo dell'utente (polso) e la parte posteriore del dispositivo. Inoltre, questo dispositivo è stato testato per operazioni tipiche di utilizzo accanto alla bocca (faccia), con la parte anteriore del dispositivo posta a 1 cm dalla bocca dell'utente (faccia). Per garantire la conformità ai requisiti SAR R&TTE, stabilire una distanza minima di 1 cm per le operazioni tipiche di utilizzo accanto alla bocca (viso).



# Funzioni di base

# Accessori

Di seguito sono riportati gli accessori disponibili per il dispositivo.

- Caricabatterie da viaggio
- Guida di avvio rapido
- Cavo di ricarica magnetico
- Strumento di apertura del coperchio della SIM

## **NOTA**

- Si raccomanda di utilizzare solo accessori opzionali prodotti da LG. Gli elementi forniti sono progettati esclusivamente per questo dispositivo e potrebbero non essere compatibile con altri dispositivi.
- Gli elementi forniti con il dispositivo e gli eventuali accessori disponibili possono variare da regione a regione e in base al provider di servizi.

# Struttura dell'orologio

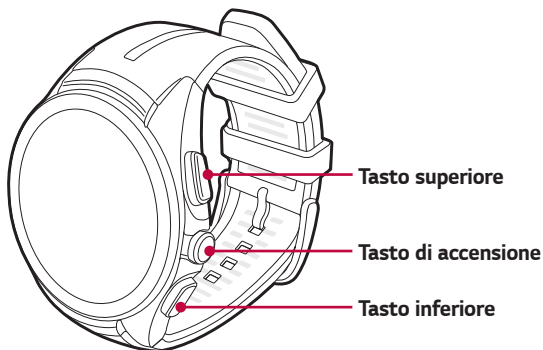

## **NOTA**

- Lo schermo a sfioramento non deve entrare in contatto con altri dispositivi elettrici. Le scariche elettrostatiche possono causare il malfunzionamento dello schermo touch.

<p><b>Tasto di accensione</b></p>	<p><b>Accensione dell'orologio:</b></p> <ul style="list-style-type: none"> <li>• Tenere premuto per un secondo per accendere lo schermo. In caso di mancata accensione, tenere premuto per alcuni secondo fino a quando non viene visualizzato il logo LG.</li> </ul> <p><b>Se lo schermo si blocca:</b></p> <ul style="list-style-type: none"> <li>• Per riavviare l'orologio, tenere premuto per oltre 10 secondi fino a quando non viene visualizzato il logo LG.</li> </ul> <p><b>Quando il dispositivo è inattivo:</b></p> <ul style="list-style-type: none"> <li>• Premere rapidamente una volta per riattivare lo schermo.</li> <li>• Premere due volte per attivare la modalità Cinema.</li> <li>• Premere tre volte per attivare la modalità di Aumento luminosità.</li> <li>• Tenere premuto per qualche secondo per accedere all'elenco delle app.</li> </ul>
<p><b>Tasto superiore e inferiore</b></p>	<p><b>Quando il dispositivo è inattivo:</b></p> <ul style="list-style-type: none"> <li>• Premere il <b>Tasto superiore</b> per accedere ai Contatti.</li> <li>• Premere il <b>Tasto inferiore</b> per avviare LG Health.</li> </ul> <p><b>Durante una chiamata:</b></p> <ul style="list-style-type: none"> <li>• Controllare il volume.</li> </ul>

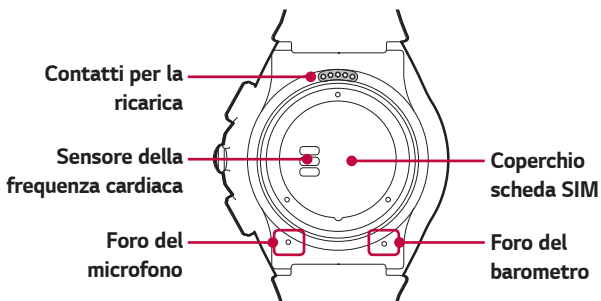

**⚠ ATTENZIONE**

- Non chiudere né esercitare pressione con un oggetto appuntito sul foro che si trova nella parte inferiore del dispositivo. Ciò potrebbe causare un malfunzionamento del dispositivo.
- Eventuali danni al barometro o al microfono derivanti da incidenti, utilizzo improprio, manomissioni o altre ragioni non dipendenti da materiali difettosi o difetti di fabbricazione possono comportare l'annullamento della garanzia limitata.

**⚠ ATTENZIONE: prima di indossare il cinturino**

- Applicare un'eccessiva forza sul cinturino dell'orologio può comportarne la rottura.

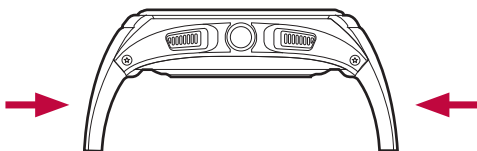

# Ricarica dell'orologio

Prima di utilizzare l'orologio per la prima volta, è necessario effettuare la ricarica della batteria. Per ricaricare la batteria del dispositivo, usare il cavo di ricarica incluso.

È anche possibile caricare la batteria del dispositivo con un computer. È sufficiente collegare il computer con il cavo di ricarica USB in dotazione con l'orologio.

## **NOTA**

- Quando la carica della batteria sta per esaurirsi, l'icona della batteria viene visualizzata vuota. Se la batteria è completamente scarica, l'orologio non può essere acceso immediatamente dopo aver collegato il caricabatterie. Lasciare la batteria scarica in carica per alcuni minuti prima di accendere il dispositivo. Alcune funzioni non sono disponibili durante la carica della batteria.

## **ATTENZIONE: corrosione dei contatti per la ricarica**

- L'esposizione al sudore o ad altre sostanze estranee durante l'uso del prodotto può provocare la corrosione dei contatti durante la carica. Per impedire che ciò accada, pulire il prodotto con un panno prima di ricaricarlo.

**1** Individuare i contatti per la ricarica sull'orologio e sul cavo apposito.



## **NOTA**

- Il cavo di ricarica è progettato per essere utilizzato esclusivamente con l'orologio e non è compatibile con altri dispositivi.

- 2 Posizionare l'orologio sul cavo di ricarica e assicurarsi che i contatti per la ricarica siano rivolti l'uno verso l'altro.

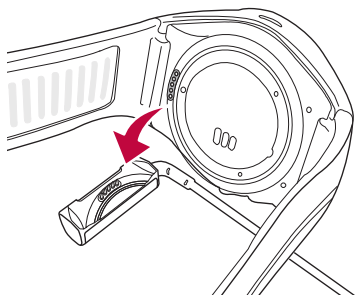

- 3 Collegare il cavo di ricarica a una presa di corrente e posizionare l'orologio su di esso. Se l'orologio è spento si accenderà automaticamente.

 **NOTA**

- Accertarsi che l'orologio sia ben collegato al cavo di ricarica prima di collegare quest'ultimo a un caricabatterie da viaggio o a un PC.
- 4 Dopo aver collegato il cavo di ricarica a una presa di corrente, viene visualizzata una schermata come quella riportata di seguito mentre l'orologio è in carica. È possibile verificare la percentuale di carica residua della batteria e l'ora. Trascinare verso destra per tornare al quadrante dell'orologio.

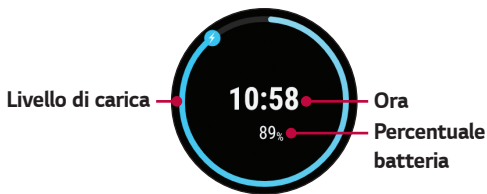

- 5 Quando la batteria dell'orologio è completamente carica, scollegare il dispositivo dal cavo di ricarica.
- 6 Il cavo di ricarica è dotato di un magnete interno. Non lasciare oggetti metallici nelle vicinanze quando il cavo è separato dall'orologio. Il contatto con in metallo può danneggiare il caricabatterie da viaggio o il PC.

#### **NOTA**

- Lo schermo touch potrebbe non funzionare se l'alimentazione dell'orologio non è stabile durante la ricarica.
- L'orologio potrebbe surriscaldarsi mentre è in carica. Questo è normale. Se la batteria si riscalda più del solito, scollegare il caricabatteria.

## Se lo schermo si blocca

Se il dispositivo si blocca e smette di funzionare, tenere premuto il **Tasto di accensione** per almeno 10 secondi finché non si riavvia il dispositivo e viene visualizzata la schermata del logo LG.

# Installazione della scheda SIM

## **NOTA**

- Spegnere il dispositivo prima di inserire o rimuovere la scheda SIM.
- Non applicare eccessiva forza nella rotazione del coperchio della SIM con l'apposito strumento.

- 1 Aprire il coperchio della SIM utilizzando lo strumento apposito come mostrato nell'immagine di seguito. Allineare il dispositivo di apertura del coperchio della SIM al foro situato nella parte inferiore del dispositivo, quindi ruotarlo in senso antiorario fino a quando l'indicatore di direzione del coperchio della scheda SIM non raggiunge la posizione di sblocco.

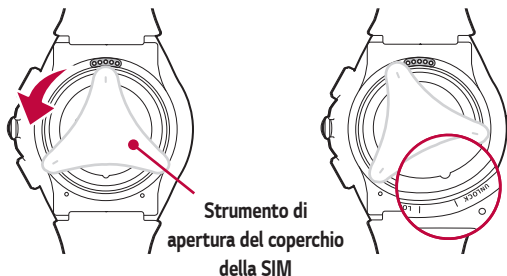

- 2** Per rimuovere il coperchio della scheda SIM, tenere saldamente in mano il dispositivo. Premere lo spigolo esterno del coperchio della SIM dopo aver rimosso lo strumento di apertura; il coperchio si solleverà sul lato opposto. Sollevare quindi il coperchio della scheda SIM con l'altra mano come mostrato nell'immagine di seguito.

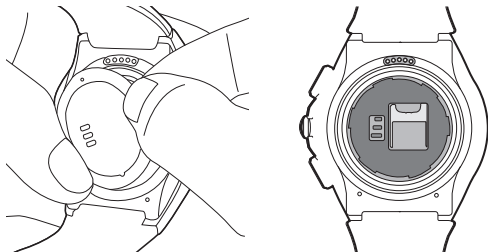

- 3** Fare scorrere la scheda Nano SIM nello slot della scheda SIM, come indicato nell'immagine. Assicurarsi che i contatti dorati presenti sulla scheda siano rivolti verso il basso.

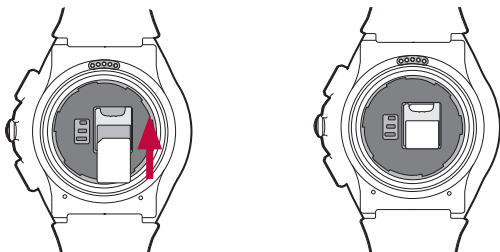

- 4 Chiudere il coperchio della scheda SIM utilizzando lo strumento apposito, come mostrato nell'immagine di seguito. Allineare il dispositivo di apertura del coperchio della SIM al foro situato nella parte inferiore del dispositivo, quindi ruotarlo in senso orario fino a quando l'indicatore di direzione del coperchio della scheda SIM non raggiunge la posizione di blocco.

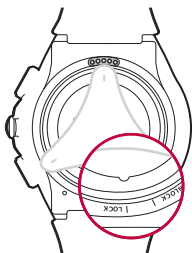
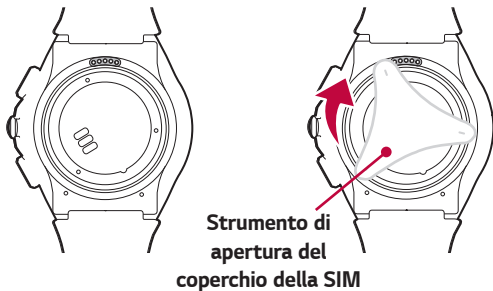

 **NOTA**

- L'utilizzo di materiali estranei sulla guarnizione del coperchio della SIM o sul coperchio stesso può compromettere le proprietà di impermeabilità. Accertarsi di pulire o rimuovere eventuali corpi estranei.

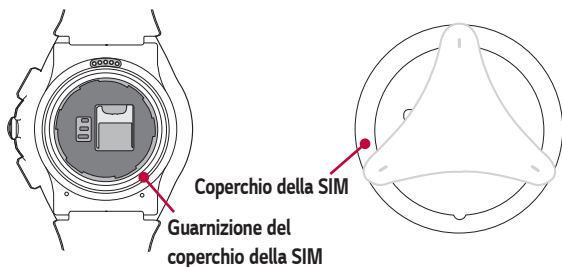

## Sblocco della scheda SIM

Se si inserisce la scheda SIM con PIN di blocco, è necessario immettere il codice di sblocco. Se il PIN della scheda SIM è disattivato, ignorare questa sezione.

- 1 Dopo l'accensione dell'orologio, scorrere dal basso verso l'alto sullo schermo per visualizzare la schermata di blocco della SIM.
- 2 Toccare la schermata di blocco della SIM per immettere il codice di sblocco.
- 3 Immettere il suddetto codice.

# Accensione e spegnimento dell'orologio

## Accensione dell'orologio

Per accendere l'orologio tenere premuto il **Tasto di accensione** (sul lato destro del dispositivo) per alcuni secondi. Lo schermo si illumina e compare il logo LG.

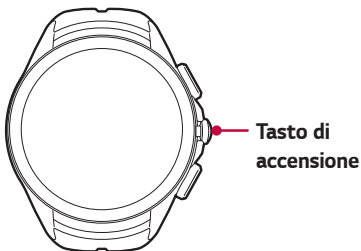

## Spegnimento dell'orologio

- 1 Tenere premuto il **Tasto di accensione** fino alla visualizzazione dell'elenco applicazioni.
- 2 Toccare **Impostazioni** > **Spegni**.
- 3 Quando viene visualizzato il messaggio **Spegni: Confermi?**, toccare .

# Connessione a un altro dispositivo mobile

Se si desidera collegare l'orologio a un altro dispositivo, è necessario ripristinare le impostazioni del dispositivo.

## Ripristino dell'orologio

Questa impostazione consente di annullare l'associazione tra l'orologio e il telefono, ripristinare le impostazioni predefinite dell'orologio ed eliminare tutti i dati personali.

- 1 Tenere premuto il **Tasto di accensione** fino alla visualizzazione dell'elenco applicazioni.
- 2 Toccare **Impostazioni** > **Disaccoppia da telefono**. Viene richiesto di confermare l'operazione.
- 3 Sfiurare .
  - L'orologio può connettersi a un solo dispositivo mobile alla volta.
  - L'annullamento dell'associazione con il telefono implica la cancellazione di tutti i dati personali dalla memoria dell'orologio. Al termine della procedura, sarà pronto per la connessione a un altro dispositivo mobile.

## Suggerimenti per lo schermo touch

Di seguito, vengono forniti alcuni suggerimenti su come utilizzare l'orologio.

- **Sfiurare o toccare** – Con un'unica pressione del dito è possibile selezionare elementi, collegamenti, collegamenti rapidi e lettere sulla tastiera su schermo.
- **Toccare e tenere premuto** – Toccare e tenere premuto un elemento sullo schermo sfiorandolo senza sollevare il dito finché non viene eseguita l'azione.

- **Scorrere o far scorrere** - Per spostarsi da una schermata all'altra o scorrere lungo la schermata, muovere rapidamente il dito attraverso la superficie dello schermo, senza fermarsi dal momento del contatto.

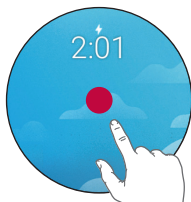

Sfiorare o toccare



Toccare e tenere premuto



Scorrere o far scorrere

## Indossare l'orologio

### Precauzioni per l'impermeabilità

L'orologio è stato sottoposto a test in un ambiente controllato ed è risultato resistente all'acqua e alla polvere in determinate circostanze (rispetta i requisiti del grado di protezione IP67 specificati dallo standard internazionale IEC 60529 - Gradi di protezione per gli involucri [Codice IP]; condizioni dei test: 15 °C/59 °F ~ 35 °C/95 °F, 86 - 106 kPa, 1 metro, per 30 minuti). Ciò nonostante, il dispositivo non è completamente resistente ai danni causati dall'acqua.

- L'orologio non deve essere immerso in acqua a una profondità superiore a 1 metro e non deve restare immerso per più di 30 minuti.
- Il dispositivo non deve essere esposto **ad acqua ad alta pressione**, come quella delle onde del mare o di una cascata.
- Se l'orologio o le mani si bagnano, asciugarli accuratamente prima di toccare il dispositivo.
- Il dispositivo non deve essere esposto ad **acqua salata, ionizzata o ad acqua e sapone**.

- Le caratteristiche di resistenza all'acqua e alla polvere dell'orologio possono risultare compromesse in seguito a **una caduta o un urto**.
- Se l'orologio si bagna, utilizzare un panno morbido e pulito per asciugarlo accuratamente.
- Lo schermo a sfioramento e altre funzioni potrebbero non funzionare correttamente **se il dispositivo viene usato in acqua o altri liquidi**.
- **Se l'orologio è stato immerso in acqua o se il microfono o l'altoparlante si sono bagnati**, la qualità audio delle chiamate potrebbe risentirne. Strofinare il microfono o l'altoparlante con un panno asciutto per assicurarsi che siano puliti e asciutti.

## Precauzioni contro il surriscaldamento del prodotto

Il surriscaldamento del prodotto oltre una certa temperatura comporterà un avviso per evitare la rottura del dispositivo, irritazioni o lesioni della pelle, la fuoriuscita di sostanze dalla batteria, ecc. Un ulteriore innalzamento della temperatura causerà lo spegnimento del prodotto. Interrompere l'utilizzo del dispositivo se si avvertono disturbi legati al surriscaldamento dello stesso.

## Sensore della frequenza cardiaca

Indossare l'orologio al polso in modo corretto prima di misurare la frequenza cardiaca.

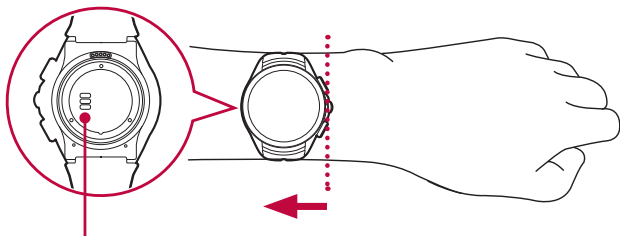

**Sensore della frequenza cardiaca**

## **NOTA**

- Se il cinturino non è ben stretto o si verifica un movimento eccessivo, le misurazioni potrebbero non essere accurate.
- Non guardare mai direttamente la luce del sensore della frequenza cardiaca per evitare danni agli occhi.
- La dispersione di luce può comportare misurazioni imprecise. Indossare il dispositivo in modo che non tocchi l'osso del polso durante le misurazioni.

## Ottenere misurazioni accurate

I valori della frequenza cardiaca possono essere inesatti a seconda delle condizioni e dell'ambiente circostante. Seguire queste indicazioni per ottenere misurazioni della frequenza cardiaca più accurate:

- Non misurare la frequenza cardiaca dopo aver fumato o consumato alcol. Il fumo e/o il consumo di alcol possono influire sulla frequenza cardiaca.
- Non effettuare le misurazioni della frequenza cardiaca a basse temperature. In alternativa, riscaldarsi prima di misurare la frequenza cardiaca.
- Gli utenti che hanno il polso sottile potrebbero constatare che le misurazioni della frequenza cardiaca non sono accurate.
- Per la misurazione della pulsazioni in funzione di esercizi fisici, effettuare la misurazione da seduti e in condizioni di tranquillità prima dell'allenamento, quindi procedere con l'attività.
- Se la misurazione differisce significativamente dai valori previsti, rilassarsi ed effettuarla nuovamente dopo 30 minuti.
- Confermare il numero di battiti calcolando la media di circa 5 ripetizioni della misurazione.
- Parlare, sbadigliare o inspirare profondamente durante la misurazione può comportare la restituzione di valori imprecisi.

- La riflessione della luce potrebbe variare in base alla circolazione, la pressione del sangue o alle condizioni della pelle, con una conseguente possibile inaccuratezza delle misurazioni.
- Se la riflessione della luce viene bloccata dalla peluria sul corpo o da altri elementi, le misurazioni ottenute potrebbero risultare imprecise.
- Se il sensore della frequenza cardiaca è sporco, pulirlo e rieseguire la procedura per ricavare una misurazione più accurata.



# **Connessione dell'orologio a un dispositivo mobile**

# Prima dell'associazione

**Prima dell'associazione, effettuare le seguenti operazioni sul telefono.**

- 1 Accertarsi che il sistema operativo Android sul telefono sia della versione 4.3 o successiva e supporti la tecnologia Bluetooth.
  - Per scoprire se il proprio telefono supporta Android Wear, visitare il sito <http://g.co/WearCheck> dal telefono.
  - Se il telefono non utilizza Android 4.3 o una versione successiva, contattare il produttore per verificare se è disponibile un aggiornamento software.
- 2 Assicurarsi che il telefono sia posizionato accanto all'orologio.
- 3 Scaricare sul telefono l'app **Android Wear**  da **Play Store**  e installarla. Verificare che sul telefono sia installata l'app **Android Wear**  e che sia aggiornata alla versione più recente.
- 4 Assicurarsi che il telefono sia connesso a una rete dati mobile o Wi-Fi. Per configurare l'orologio al primo utilizzo, è necessaria una connessione dati.
- 5 Durante la configurazione, lasciare l'orologio collegato all'alimentazione.

## **NOTA**

- L'orologio si accende automaticamente durante la ricarica. A seconda del software installato, l'orologio potrebbe scaricare e installare automaticamente gli aggiornamenti disponibili.
- La procedura di configurazione può richiedere più di 20 minuti, a seconda della connessione di rete.

# Procedura di associazione dell'orologio

- 1 Accendere l'orologio e far scorrere la schermata iniziale verso sinistra per iniziare.
- 2 Toccare una lingua.
- 3 Collegare l'orologio a una presa di corrente e scorrere verso sinistra per continuare.

## NOTA

- Se il livello di carica della batteria è inferiore al 20%, caricare l'orologio prima di procedere al passaggio successivo.
- 4 Scorrere verso sinistra seguendo le istruzioni a schermo fino a quando non viene visualizzato il nome dell'orologio.
  - 5 Aprire l'app **Android Wear**  sul telefono. Attivare la funzionalità Bluetooth durante la configurazione, se non è già attiva.
  - 6 Sul telefono verrà visualizzato un elenco dei dispositivi nelle vicinanze. Toccare il nome del proprio orologio.
  - 7 Si vedrà un codice di associazione sull'orologio e sul telefono. Verificare che i codici corrispondano.
  - 8 Toccare **ACCOPPIA** sul telefono per avviare il processo di associazione.
  - 9 Al termine dell'associazione, sull'orologio viene visualizzato un messaggio di conferma. Questa operazione può richiedere alcuni minuti.
  - 10 Seguire le istruzioni visualizzate per completare la configurazione iniziale.

## Dopo l'associazione

Per un utilizzo ottimale di Android Wear, si consiglia di attivare **Google Now** e i **Servizi di localizzazione**. Accedere alle **impostazioni di Google** o alle **Impostazioni** sul tuo telefono se non sono state già attivate.



# Utilizzo dell'orologio

## Avviare il quadrante dell'orologio (dove viene visualizzata l'ora)

Riattivare l'orologio. Se la luminosità dello schermo dell'orologio è attenuata, è possibile attivare l'orologio effettuando una delle seguenti operazioni:

- Toccare lo schermo.
- Ruotare il polso in modo che il quadrante dell'orologio sia rivolto verso l'alto.
- Premere il **Tasto di accensione** sull'orologio.

## Attenuare rapidamente la luminosità dello schermo

- Premere il **Tasto di accensione** sull'orologio.

### OPPURE

- Premere il palmo della mano sullo schermo fino a farlo vibrare. Questa operazione attenuerà la luminosità del quadrante dell'orologio.

## Modifica del quadrante dell'orologio

- 1 Toccare e tenere premuto un punto sul quadrante dell'orologio per alcuni secondi.
- 2 Trascinare lo schermo verso destra o sinistra per scorrere i design, quindi sfiorare per sceglierne uno.

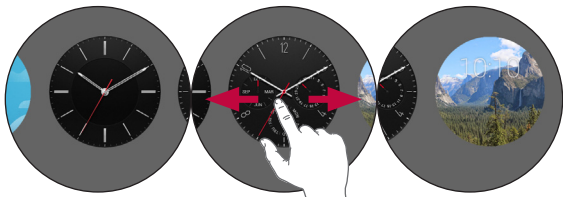

## **NOTA**

- È anche possibile modificare e scaricare quadranti dell'orologio tramite l'app **Android Wear** .

## **Schede di notifica**

Molte delle notifiche visualizzate sul telefono appariranno anche sull'orologio. Tra queste, figurano le notifiche per le chiamate perse, gli SMS in arrivo, i promemoria degli eventi e molto altro.

Le notifiche vengono visualizzate sotto forma di schede nella parte inferiore del quadrante dell'orologio.



### **Anteprima delle schede**

Trascinare verso il basso la scheda per nascondere.

Scorrere verso sinistra per visualizzare maggiori dettagli e opzioni.

Trascinare verso l'alto per visualizzare più schede.

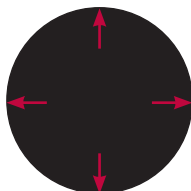

Trascinare verso destra per disattivare la scheda.

Trascinare verso il basso per tornare alla schermata iniziale.

## Visualizzazione delle schede

Per visualizzare le schede, trascinare verso l'alto dalla parte inferiore dello schermo.

Sfiorare una scheda per visualizzare maggiori informazioni. Per vedere più schede, continuare a scorrere verso l'alto dalla parte inferiore dello schermo.

## Rimozione di una scheda

Per rimuovere una scheda, trascinare da sinistra a destra.

Una volta finito di guardare una scheda, è possibile rimuoverla. Se si rimuove una scheda dall'orologio, tale scheda o notifica sarà respinta dal telefono.

## Visualizzazione di ulteriori dettagli

Per ulteriori dettagli, trascinare la scheda da destra a sinistra.

Alcune schede visualizzano maggiori dettagli oppure operazioni da eseguire.

## Ripristino di una scheda

Dopo aver disattivato una scheda, trascinare verso il basso dalla parte superiore della schermata dell'orologio e sfiorare il pulsante **Annulla** ↶.

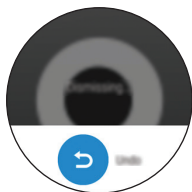

Saranno disponibili alcuni secondi per ripristinare la scheda. Se è stata disattivata l'ultima scheda della serie, è necessario trascinare verso l'alto dalla parte inferiore della schermata per visualizzare il pulsante Annulla.





# Notifiche di blocco

Se si ricevono notifiche sul telefono che non si desidera vedere sull'orologio, è possibile impedire la visualizzazione di specifiche applicazioni sull'orologio.

## Blocco delle app sull'orologio

- 1 Sull'orologio, accedere a una scheda.
- 2 Trascinare da destra a sinistra finché non viene visualizzato .
- 3 Sfiare  >  per confermare.

## Blocco delle app mediante Android Wear

- 1 Sul telefono, aprire l'app **Android Wear** .
- 2 Sfiare  > **Blocca notifiche app** > .
- 3 Toccare l'app che si desidera bloccare.

## Notifiche di chiamata

È possibile ricevere notifiche di chiamata istantanee quando il telefono riceve una chiamata. La notifica mostra il numero del chiamante o il contatto del telefono e consente di accettare o rifiutare la chiamata.

### **NOTA**

- È possibile ricevere una chiamata se si è impostato l'orologio connesso nella modalità **Chiamata audio** tramite la schermata di configurazione Bluetooth del telefono.

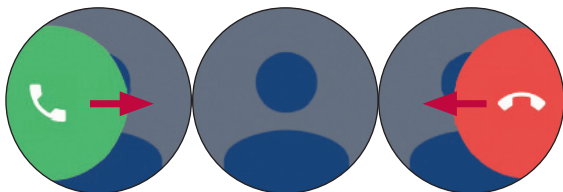

**Scorrere verso  
destra per  
rispondere a una  
chiamata**

**Notifica di una  
chiamata in arrivo**

**Scorrere verso  
sinistra per  
rifiutare una  
chiamata**

## Modifica delle notifiche ricevute

È possibile modificare le notifiche da visualizzare e quando mostrarle sull'orologio. Per modificare le impostazioni di interruzione, scorrere dall'alto verso il basso la schermata dell'orologio. Viene visualizzato un elenco di opzioni di interruzione.

⊖ **Non disturbare:** Toccare per selezionare **Non attiva** o **Solo sveglie**.

### **NOTA**

- Alcuni contenuti possono variare sul dispositivo a seconda della versione del sistema operativo.

# Visualizzazione della carica residua della batteria o della data

Trascinare verso il basso dalla parte superiore dello schermo.

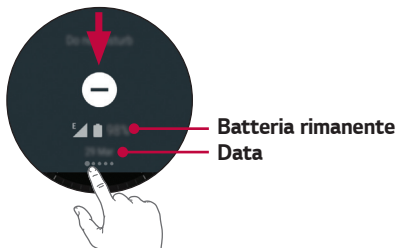

## **NOTA**

- Alcuni contenuti possono variare sul dispositivo a seconda della versione del sistema operativo.

## Accesso alle impostazioni del suono

Consente di impostare i suoni delle notifiche o scegliere la modalità silenziosa.

- 1 Scorrere da destra a sinistra fino a quando non viene visualizzata l'opzione **Suono**.
- 2 Premere l'icona del suono .

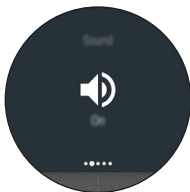

## Spegnimento temporaneo dello schermo con la modalità Cinema

È possibile spegnere lo schermo dell'orologio in modo tale che il display non si illumini e le notifiche non vengano visualizzate.

- Premere rapidamente il **Tasto di accensione** due volte.

### OPPURE

- 1 Se la visualizzazione dello schermo è attenuata, toccare lo schermo per riattivare l'orologio.
- 2 Trascinare verso il basso dalla parte superiore dello schermo. Trascinare da destra a sinistra finché non viene visualizzata la **Modalità cinema** .  
· Sfiare l'icona per attivarla.

# Potenziamento temporaneo della luminosità dello schermo

È possibile aumentare temporaneamente la luminosità se ci si trova all'aperto in un luogo soleggiato. La luminosità extra durerà alcuni secondi e verrà disattivata automaticamente.

- Premere il **Tasto di alimentazione** tre volte rapidamente.

## OPPURE

- 1 Se la luminosità dello schermo è attenuata, toccarlo per riattivare l'orologio.
- 2 Trascinare verso il basso dalla parte superiore dello schermo. Trascinare da destra a sinistra finché non viene visualizzato **Aumento luminosità** . Sfiocare l'icona per attivarla.

# Accesso al menu Impostazioni

- Tenere premuto il **Tasto di accensione** finché non viene visualizzato l'elenco delle applicazioni, quindi toccare **Impostazioni** .

## OPPURE



- Scorrere verso sinistra fino a quando non viene visualizzato l'elenco delle applicazioni, quindi toccare **Impostazioni** .

# Gestione della memoria

Tramite l'app **Android Wear**  sul telefono, è possibile visualizzare:

- Lo spazio di archiviazione disponibile
- Lo spazio di archiviazione totale sull'orologio
- Le applicazioni e i servizi che utilizzando la memoria dell'orologio

## Per visualizzare i dettagli relativi alla memoria:

- 1 Accertarsi che l'orologio sia connesso al telefono.
- 2 Sul telefono, aprire l'app **Android Wear** .
- 3 Toccare  > Toccare il nome dell'orologio in presenza di più dispositivi > **Memoria orologio**.



# Attività che utilizzano il comando vocale

È possibile visualizzare un menu di semplici attività sull'orologio e pronunciare ad alta voce una qualsiasi voce dell'elenco. Pronunciare "**Ok Google**" o scorrere la schermata iniziale verso sinistra fino a quando non viene visualizzata l'opzione **Parla ora**, quindi pronunciare il comando o la richiesta.

Ad esempio, nel menu **Parla ora** è possibile toccare "**Avvia cronometro**". Per eseguire la stessa operazione utilizzando la voce, pronunciare "**Ok Google, Avvia cronometro**" dalla maggior parte delle schermate.

#### **NOTA**

- Alcuni comandi vocali non sono disponibili in tutte le lingue e in tutti i Paesi.

## Seguire questi passaggi per iniziare a utilizzare i comandi vocali sull'orologio:

- 1 Se la luminosità dello schermo è attenuata, toccarlo per riattivare l'orologio.
- 2 Nel quadrante dell'orologio, pronunciare "**Ok Google**". Viene visualizzata la richiesta **Parla ora**.
- 3 Pronunciare un comando o fare una domanda.

## Avvio di una funzione utilizzando il tasto di accensione

- 1 Se la luminosità dello schermo è attenuata, toccarlo per riattivare l'orologio.
- 2 Tenere premuto il **Tasto di accensione** fino alla visualizzazione dell'elenco applicazioni.
- 3 Trascinare verso sinistra finché non viene visualizzato il comando **Parla ora**.
- 4 Trascinare verso il basso per scegliere l'attività desiderata.

#### **NOTA**

- Vengono visualizzate le applicazioni usate di recente nella parte superiore dell'elenco di attività eseguibili.

# Modifica delle applicazioni da utilizzare per i comandi vocali

È possibile impostare le applicazioni da utilizzare per i diversi comandi vocali. Ad esempio, si può modificare l'applicazione utilizzata per impostare la sveglia o inviare messaggi.

- 1 Sul telefono, aprire l'app **Android Wear** .
- 2 Nella parte inferiore della schermata viene visualizzato un elenco di azioni.
- 3 Scorrere e toccare un'azione. È possibile scegliere tra le applicazioni disponibili.

## **NOTA**

- Inoltre, si possono scaricare applicazioni che funzionano con Android Wear su **Play Store** .

# Scrivere o visualizzare una nota

È possibile parlare all'orologio per creare una nota o visualizzare le note esistenti utilizzando **QuickMemo+** o applicazioni Android come ad esempio **Google Keep**.

- 1 Se la luminosità dello schermo è attenuata, toccarlo per riattivare l'orologio.
- 2 Nel quadrante dell'orologio, pronunciare "**Ok Google**" oppure tenere premuto il **Tasto di accensione** fino a quando non viene visualizzato l'elenco delle applicazioni, quindi scorrere verso sinistra. Viene visualizzata la richiesta **Parla ora**.
- 3 Pronunciare "**Scrivi una nota**".
- 4 Pronunciare la nota quando richiesto (ad esempio, "Provare il nuovo ristorante di Piazza Navona"). La nota viene automaticamente salvata dopo alcuni secondi. Toccare la **X** per annullare l'operazione.

5 Se si utilizza questa funzione per la prima volta, le applicazioni correlate del telefono verranno visualizzate sull'orologio (ad es. Google Keep, QuickMemo+). Se si installano due o più applicazioni correlate sul telefono, selezionare l'applicazione che si desidera utilizzare; dall'avvio successivo, questa scelta verrà considerata come impostazione predefinita.

 **NOTA: se QuickMemo+ o Google Keep sono installati sul telefono:**

- L'app converte in testo le parole pronunciate. Dopo aver pronunciato il testo, la nota viene salvata in **QuickMemo+** o **Google Keep** sul dispositivo mobile.
- Per visualizzare e modificare le note, aprire l'applicazione sul dispositivo mobile.

## Impostare un promemoria

È possibile parlare all'orologio per impostare un promemoria. Dopo aver impostato un promemoria, verrà visualizzata una scheda all'ora impostata.

- 1 Se la luminosità dello schermo è attenuata, toccarlo per riattivare l'orologio.
- 2 Nel quadrante dell'orologio, pronunciare "**Ok Google**" oppure tenere premuto il **Tasto di accensione** fino a quando non viene visualizzato l'elenco delle applicazioni, quindi scorrere verso sinistra. Viene visualizzata la richiesta **Parla ora**.
- 3 Pronunciare "**Ricordami**".
- 4 Completare il promemoria quando richiesto. Il promemoria viene automaticamente salvato dopo alcuni secondi. Toccare la **X** per annullare l'operazione.

## Mostra i miei passi

Con questa funzione è possibile visualizzare il numero di passi fatti nel giorno corrente e consultare un registro dei passi dell'ultima settimana, conteggiati dall'app Fit.

- 1 Se la luminosità dello schermo è attenuata, toccarlo per riattivare l'orologio.

- 2 Nel quadrante dell'orologio, pronunciare "**Ok Google**" oppure tenere premuto il **Tasto di accensione** fino a quando non viene visualizzato l'elenco delle applicazioni, quindi scorrere verso sinistra. Viene visualizzata la richiesta **Parla ora**.
- 3 Dire "**Mostra i miei passi**". Vengono visualizzati il numero dei passi fatti, i progressi rispetto all'obiettivo di allenamento e un grafico a barre con il numero giornaliero di passi.
- 4 Per visualizzare l'elenco dei totali giornalieri dei passi fatti, scorrere lo schermo verso l'alto.

## Mostrami la frequenza cardiaca

È possibile utilizzare l'app Frequenza cardiaca per misurare e registrare la propria frequenza cardiaca in un determinato momento.

### **NOTA**

- Il dispositivo di misurazione della frequenza cardiaca non deve essere utilizzato per diagnosi cliniche o mediche. Seguire le indicazioni riportate nelle sezioni **Indossare l'orologio** e **Come ottenere misurazioni accurate** per assicurarsi che le misurazioni della frequenza cardiaca siano accurate.

## Misurare la frequenza cardiaca

- 1 Se la luminosità dello schermo è attenuata, toccarlo per riattivare l'orologio.
- 2 Nel quadrante dell'orologio, pronunciare "**Ok Google**" oppure tenere premuto il **Tasto di accensione** fino a quando non viene visualizzato l'elenco delle applicazioni, quindi scorrere verso sinistra. Viene visualizzata la richiesta **Parla ora**.
- 3 Dire "**Mostrami la frequenza cardiaca**".
- 4 Quando si utilizza questa funzione per la prima volta, è necessario selezionare **Google Fit**. Selezionare l'app che si desidera utilizzare; dal successivo avvio, questa scelta verrà considerata come impostazione predefinita.

- 5 L'orologio inizierà a misurare la frequenza cardiaca. Dopo un breve lasso di tempo, viene visualizzata la frequenza cardiaca sullo schermo insieme alla cronologia delle misurazioni correlate.
- 6 Per effettuare un'altra misurazione, toccare **Controlla di nuovo**.

## Invia un SMS

Questa funzione consente di utilizzare l'orologio per dettare messaggi di testo ai contatti memorizzati sul dispositivo mobile. È anche possibile rispondere a qualsiasi messaggio di testo ricevuto che viene visualizzato nelle schede.

### Inviare un messaggio

- 1 Se la luminosità dello schermo è attenuata, toccarlo per riattivare l'orologio.
- 2 Nel quadrante dell'orologio, pronunciare "**Ok Google**" oppure tenere premuto il **Tasto di accensione** fino a quando non viene visualizzato l'elenco delle applicazioni, quindi scorrere verso sinistra. Viene visualizzata la richiesta **Parla ora**.
- 3 Dire "**Invia un SMS**".
- 4 Viene visualizzata la schermata **A chi?** Viene visualizzata la richiesta **Parla ora**. Pronunciare il nome del contatto a cui si desidera inviare il messaggio. Quando l'elenco viene visualizzato, selezionare il contatto desiderato.
- 5 Viene richiesto di pronunciare il messaggio da inviare. Pronunciare il messaggio o inserire emoticon.
- 6 Il messaggio viene inviato automaticamente.

### Rispondere a un messaggio

Quando si ricevono notifiche di messaggi sul telefono, vengono visualizzate delle schede. Scorrere da destra a sinistra finché non viene visualizzato **Rispondi**. Toccare **Rispondi**, quindi pronunciare il messaggio.

## Invia email

L'orologio può essere utilizzato per scrivere email e leggere email ricevute sul dispositivo mobile.

- 1 Se la luminosità dello schermo è attenuata, toccarlo per riattivare l'orologio.
- 2 Nel quadrante dell'orologio, pronunciare "**Ok Google**" oppure tenere premuto il **Tasto di accensione** fino a quando non viene visualizzato l'elenco delle applicazioni, quindi scorrere verso sinistra. Viene visualizzata la richiesta **Parla ora**.
- 3 Dire "**Invia email**".
- 4 Viene visualizzata la schermata **A chi?** Viene visualizzata la richiesta **Parla ora**.
- 5 Pronunciare il nome del contatto a cui si desidera inviare un'email. Quando l'elenco viene visualizzato, selezionare il contatto desiderato.
- 6 Viene richiesto di pronunciare il messaggio da inviare.
- 7 Il messaggio viene inviato automaticamente.

## Controllare le email sul telefono

Durante la lettura delle email sul telefono, scorrere la scheda dei messaggi da destra a sinistra e toccare **Apri sul telefono**.

## Rispondere a una e-mail

Scorrendo da destra a sinistra, è possibile eseguire diverse operazioni, ad esempio archiviare o rispondere a una e-mail. Toccare **Rispondi**, quindi pronunciare il messaggio. Il messaggio viene inviato automaticamente.

## Eliminare messaggi email

Far scorrere la scheda dei messaggi da destra a sinistra e toccare **Elimina**.

## Agenda

È possibile visualizzare gli eventi in programma sull'agenda del dispositivo mobile utilizzando l'orologio.

- 1 Se la luminosità dello schermo è attenuata, toccarlo per riattivare l'orologio.
- 2 Nel quadrante dell'orologio, pronunciare "**Ok Google**" oppure tenere premuto il **Tasto di accensione** fino a quando non viene visualizzato l'elenco delle applicazioni, quindi scorrere verso sinistra. Viene visualizzata la richiesta **Parla ora**.
- 3 Pronunciare "**Agenda**". Viene visualizzato un elenco degli eventi in programma.
- 4 Toccare un evento per visualizzare i relativi dettagli.

## Vai a

L'orologio può essere utilizzato per trovare il percorso verso una destinazione.

- 1 Se la luminosità dello schermo è attenuata, toccarlo per riattivare l'orologio.
- 2 Nel quadrante dell'orologio, pronunciare "**Ok Google**" oppure tenere premuto il **Tasto di accensione** fino a quando non viene visualizzato l'elenco delle applicazioni, quindi scorrere verso sinistra. Viene visualizzata la richiesta **Parla ora**.
- 3 Pronunciare "**Vai a**", seguito dalla posizione.

## Imposta timer

L'orologio può essere utilizzato come un timer con conto alla rovescia. Una volta impostato il timer, si vedrà una nuova scheda con il conto alla rovescia.

- 1 Se la luminosità dello schermo è attenuata, sfiorarlo per riattivare l'orologio.
- 2 Nel quadrante dell'orologio, pronunciare "**Ok Google**" oppure tenere premuto il **Tasto di accensione** fino a quando non viene visualizzato l'elenco delle applicazioni, quindi scorrere verso sinistra. Viene visualizzata la richiesta **Parla ora**.
- 3 Dire "**Imposta timer**".
- 4 Scorrere le durate disponibili e avviare il timer toccando la durata desiderata.
  - Avviare o riprendere il conto alla rovescia sfiorando ►.
  - Mettere in pausa il timer toccando ||.

## Eliminare il timer

Al termine del timer, disattivarlo scorrendo da sinistra a destra.

## Usare il cronometro

L'app Cronometro permette di misurare il tempo trascorso.

- 1 Se la luminosità dello schermo è attenuata, toccarlo per riattivare l'orologio.
- 2 Nel quadrante dell'orologio, pronunciare "**Ok Google**" oppure tenere premuto il **Tasto di accensione** fino a quando non viene visualizzato l'elenco delle applicazioni, quindi scorrere verso sinistra. Viene visualizzata la richiesta **Parla ora**.
- 3 Pronunciare "**Avvia cronometro**".
- 4 Per iniziare, sfiorare ►.

## Imposta sveglia

Sull'orologio è possibile impostare diversi allarmi. La sveglia dell'orologio e quella del telefono sono separate.

- 1 Se la luminosità dello schermo è attenuata, toccarlo per riattivare l'orologio.
- 2 Nel quadrante dell'orologio, pronunciare "Ok Google" oppure tenere premuto il **Tasto di accensione** fino a quando non viene visualizzato l'elenco delle applicazioni, quindi scorrere verso sinistra. Viene visualizzata la richiesta **Parla ora**.
- 3 Pronunciare "**Imposta sveglia**".
- 4 Trovare l'orario desiderato scorrendo verso l'alto o verso il basso. Quando viene attivata una sveglia, l'orologio vibra e visualizza una scheda.

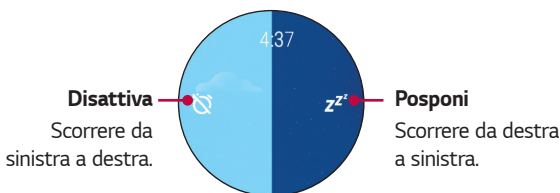

## Mostra sveglie

È possibile visualizzare ed eliminare le sveglie impostate.

- 1 Se la luminosità dello schermo è attenuata, toccarlo per riattivare l'orologio.
- 2 Nel quadrante dell'orologio, pronunciare "Ok Google" oppure tenere premuto il **Tasto di accensione** fino a quando non viene visualizzato l'elenco delle applicazioni, quindi scorrere verso sinistra. Viene visualizzata la richiesta **Parla ora**.
- 3 Pronunciare "**Mostra sveglie**".



# Utilizzo delle applicazioni

Nell'elenco delle applicazioni sono riportate le applicazioni presenti sull'orologio.

## Utilizzare le applicazioni installate sull'orologio

- 1 Se la luminosità dello schermo è attenuata, toccarlo per riattivare l'orologio.
- 2 Scorrere verso sinistra sullo schermo per aprire l'elenco delle applicazioni.

## Download di altre applicazioni





È possibile visualizzare un elenco delle applicazioni consigliate su **Play Store** .

Aprire l'applicazione **Android Wear**  per scaricare altre applicazioni sul telefono.

## Telefono

### Composizione di una chiamata

È possibile effettuare e ricevere chiamate direttamente dall'orologio. L'orologio può visualizzare il tastierino per digitare i numeri.

- 1 Tenere premuto il **Tasto di accensione** finché non viene visualizzato l'elenco delle applicazioni, quindi toccare **Telefono** .
- 2 Scorrere verso sinistra fino a quando non viene visualizzato il tastierino numerico.
- 3 Immettere il numero utilizzando il telefono. Se si desidera controllare il numero di telefono immesso, scorrere verso il basso. Toccare  se si desidera cancellare il numero e  per eliminare una cifra.
- 4 Dopo aver immesso il numero desiderato, sfiorare  per effettuare la chiamata.



5 Se si desidera riagganciare, premere il pulsante rosso .

### **NOTA**

- È anche possibile effettuare una chiamata dall'elenco **Recenti** e dall'elenco **Contatti**.

## Ricezione e rifiuto di una chiamata

Se si riceve una chiamata, è possibile accettarla o rifiutarla.

- Scorrere  verso destra per rispondere alla chiamata.
- Scorrere  verso sinistra per rifiutare la chiamata.

## Visualizzare l'elenco contatti

È possibile visualizzare l'elenco contatti dall'orologio con la stessa semplicità di cui dispone il telefono.

- 1 Tenere premuto il **Tasto di accensione** fino alla visualizzazione dell'elenco applicazioni.
- 2 Scorrere verso sinistra fino a quando non viene visualizzato l'elenco contatti.

## Deviazione chiamate

Questa funzione consente di inoltrare le chiamate all'orologio utilizzando l'opzione **Deviazione chiamate**  quando le chiamate in arrivo non ricevono risposta sul telefono cellulare.

## Attivare la deviazione chiamate quando l'orologio è associato a un dispositivo GSM

- 1 Tenere premuto il **Tasto di accensione** finché non viene visualizzato l'elenco delle applicazioni, quindi toccare **Impostazioni** .
- 2 Nel menu delle **Impostazioni**, toccare **Cellulare** > **Deviazione chiamate** > **Attiva** > **Richiedi attivazione**.

 **NOTA**

- È inoltre possibile utilizzare l'app LG Deviazione chiamate per attivare la relativa funzione quando l'orologio è associato con un dispositivo GSM.

 **NOTA**

- Le descrizioni, le immagini e le lingue supportate in questa guida potrebbero differire a causa degli aggiornamenti delle app.
- La funzione di deviazione chiamate per l'orologio non è supportata da tutti i gestori. Contattare il proprio provider di servizi per informazioni sulle funzioni supportate.



 **ATTENZIONE**

- In base al provider di servizi, potrebbe essere necessario registrarsi prima per il servizio di deviazione chiamate.
- Questa funzione potrebbe non essere disponibile in base alle condizioni di rete. Verificare con il proprio provider di servizi eventuali problemi.
- Per informazioni sul servizio di deviazione chiamate, contattare il proprio provider di servizi.

# Messenger



È possibile inviare messaggi e rispondere a questi direttamente dall'orologio.

## Inviare un messaggio

- 1 Tenere premuto il **Tasto di accensione** finché non viene visualizzato l'elenco delle applicazioni, quindi toccare **Messenger** .
- 2 Toccare **Nuovo messaggio** , quindi selezionare il contatto al quale si desidera inviare il messaggio.
- 3 Viene richiesto di pronunciare o selezionare i messaggi che si intende inviare.
- 4 Il messaggio viene inviato automaticamente.



## Rispondere a un messaggio

È possibile ricevere le notifiche dei messaggi sul telefono o sull'orologio. Per visualizzare gli SMS sul telefono, installare Messenger. La presenza di Messenger sul telefono consente di rispondere a tutte le conversazioni di questo dispositivo dall'orologio.

- 1 Tenere premuto il **Tasto di accensione** finché non viene visualizzato l'elenco delle applicazioni, quindi toccare **Messenger** .
- 2 Selezionare il contatto desiderato quando viene visualizzato l'elenco contatti se sono presenti messaggi ricevuti.
- 3 Toccare  > **Rispondi**.
- 4 Pronunciare una risposta, inserire emoticon o inviare un messaggio preimpostato.

# LG Health

L'app LG Health consente di gestire la propria salute e mantenersi in forma tenendo registri e confrontandosi con altre persone.

- 1 Tenere premuto il **Tasto di accensione** finché non viene visualizzato l'elenco delle applicazioni, quindi toccare **LG Health** .
- 2 Per iniziare a utilizzare l'applicazione, immettere il proprio profilo e toccare .
- 3 Selezionare l'elemento desiderato. Utilizzare le seguenti opzioni per iniziare a tenere traccia delle proprie attività.
  - **Tracker:** selezionare tipologia e intensità di un esercizio per registrarlo o seguire un allenamento.
  - **Stress:** ricevere messaggi relativi al proprio indice di stress (punto 4) e guide dettagliate in merito. Stringere bene il cinturino dell'orologio al polso prima dell'utilizzo. (Tenerlo distanziato dall'osso del polso).
  - **Impostazioni:** accedere alle opzioni di LG Health tra cui Profilo, Unità di obiettivo, Obiettivo quotidiano, Unità, Notifica di esercizio, Layout di Tracker ed Elimina i dati. Visualizzare o modificare il profilo impostato al primo utilizzo. Eliminare i dati registrati in LG Health, come ad esempio i registri delle opzioni Tracker e Stress.

## **NOTA**

- Questa funzione viene fornita per comodità. Utilizzarla solo per riferimento.

# Utilizzare l'applicazione Google Fit

L'applicazione Fit consente di contare i passi e visualizzare la distanza percorsa a piedi. È anche possibile visualizzare le misurazioni della frequenza cardiaca.

Installando l'applicazione Google Fit sul telefono con cui è associato l'orologio Android Wear, è possibile sincronizzare i dati dei due dispositivi e utilizzare tutte le funzioni di Fit.

Tenere premuto il **Tasto di accensione** finché non viene visualizzato l'elenco delle applicazioni, quindi toccare **Fit** ❤️.

Trascinare verso sinistra per visualizzare i dettagli.

## Visualizzare il conteggio giornaliero dei passi

Pronunciare o utilizzare il menu per visualizzare il conteggio dei passi.

Pronunciare "**Ok Google**". Quando viene visualizzato il comando **Parla ora**, pronunciare "**Mostra i miei passi**" (consultare la sezione **Mostra i miei passi** per ulteriori informazioni).

### OPPURE

Aprire l'applicazione **Fit** ❤️.

## Controllare la frequenza cardiaca

Utilizzare la voce o il menu per controllare la frequenza cardiaca.

Pronunciare "**Ok Google**". Quando viene visualizzato il comando **Parla ora**, pronunciare "**Mostrami la frequenza cardiaca**" (consultare la sezione **Mostrami la frequenza cardiaca** per ulteriori informazioni).

### OPPURE

- 1 Aprire l'applicazione **Fit** ❤️ e scorrere verso sinistra per visualizzare la frequenza cardiaca.
- 2 Scorrere verso l'alto per visualizzare la cronologia delle misurazioni della frequenza cardiaca o toccare ❤️ per misurare la frequenza cardiaca.



# Impostazioni

## Avviare il menu Impostazioni

- Tenere premuto il **Tasto di accensione** finché non viene visualizzato l'elenco delle applicazioni, quindi toccare **Impostazioni** .

### OPPURE

- Scorrere verso sinistra per visualizzare l'elenco delle applicazioni, quindi toccare **Impostazioni** .

## Regolare la luminosità del display

La luminosità del display dell'orologio può essere regolata direttamente dal dispositivo.

- 1 Nel menu **Impostazioni**, sfiorare **Regola luminosità**.
- 2 Scegliere un livello di luminosità toccando un'opzione.

## Modificare il quadrante dell'orologio

È possibile cambiare il design del quadrante dell'orologio in diversi modi: toccando e tenendo premuto lo sfondo dello schermo dell'orologio, tramite l'applicazione **Android Wear**  sul telefono o mediante il menu **Impostazioni** sull'orologio.

- 1 Nel menu **Impostazioni**, sfiorare **Cambia quadrante**.
- 2 Trascinare verso destra e sinistra per scorrere i design. Se si scorre tutto verso sinistra, vengono visualizzati quadranti dell'orologio utilizzati di recente.
- 3 Sfiocare per scegliere un nuovo design.

## Modificare le dimensioni del carattere

È possibile impostare la dimensione del carattere visualizzato sull'orologio.

- 1 Nel menu **Impostazioni**, sfiorare **Dimensioni carattere**.
- 2 Scegliere una dimensione toccando un'opzione.

## Gesti

È possibile utilizzare i gesti per navigare tra le schede di notifica, gli elenchi e altro ancora.

- Nel menu **Impostazioni**, toccare **Gesti** per attivare o disattivare questa funzione.
  - Ruotare leggermente il polso in senso antiorario per scorrere una pagina verso il basso.
  - Ruotare leggermente il polso in senso orario per scorrere una pagina verso l'alto.
  - Spingere il braccio verso il basso per selezionare una scheda e aprire una nuova schermata.
  - Ruotare il braccio verso l'alto per tornare indietro.
  - Scuotere il polso per tornare al quadrante dell'orologio da qualsiasi schermata.

## Impostazioni di attivazione/ disattivazione dello schermo

È possibile impostare lo schermo per mostrare l'ora o spegnerlo completamente quando non è in uso. Se spento, lo schermo si accende quando viene inclinato o coperto.

- Nel menu **Impostazioni**, toccare **Schermo sempre attivo** per attivare o disattivare questa funzione.
  - **ATTIVA**: quando l'orologio è inattivo, viene visualizzato un quadrante con la luminosità attenuata.
  - **NON ATTIVA**: lo schermo dell'orologio si scurisce quando è inattivo.

## Suoni

Questo menu consente di configurare varie impostazioni audio.

- Nel menu **Impostazioni**, toccare **Suoni**.

## Wi-Fi

Se il Wi-Fi viene impostato in modo automatico, è possibile sincronizzare l'orologio e il telefono anche se il Bluetooth non è disponibile. Il Wi-Fi si attiva automaticamente quando si disconnette il Bluetooth. Quando si utilizza una connessione Wi-Fi, l'orologio può ricevere notifiche dal telefono anche se il Bluetooth non è disponibile. L'orologio ricerca e si connette alla rete Wi-Fi più vicina sulla base dell'elenco Wi-Fi registrato sul telefono.

- Nel menu **Impostazioni**, toccare **Wi-Fi** e impostarlo su Automatico o Spento.

## Bluetooth

L'orologio ricerca automaticamente i dispositivi Bluetooth nel raggio di copertura. È possibile associare l'orologio con un auricolare Bluetooth nel menu dei dispositivi all'interno della sezione Impostazioni. È possibile inoltre annullare l'associazione e scollegare gli auricolari.

- Nel menu **Impostazioni**, toccare **Bluetooth**.

### **NOTA**

- Sono supportati solo i dispositivi Bluetooth compatibili con i profili A2DP e HFP.
- La chiamata audio per il telefono è disabilitata quando l'orologio e l'auricolare Bluetooth sono connessi.
- È possibile disconnettere l'orologio dal telefono esclusivamente tramite l'applicazione Android Wear su quest'ultimo.

## Cellulare

Questo menu consente di configurare diverse impostazioni della rete mobile.

- Nel menu **Impostazioni**, toccare **Cellulare**.

## Posizione

Configurare i servizi di geolocalizzazione per determinare la propria posizione in modo approssimativo.

- Nel menu **Impostazioni**, toccare **Posizione** per attivare o disattivare l'opzione.

### **NOTA**

- Una volta associato al telefono, l'orologio riporta la posizione del telefono. Per migliorare la precisione della posizione nel caso di associazione con un telefono, abilitare la modalità di alta precisione dalle impostazioni di geolocalizzazione di quest'ultimo.
- Attivare l'impostazione di geolocalizzazione sull'orologio se si desidera utilizzare il servizio di geolocalizzazione quando l'orologio non è associato a un telefono.

## Modalità aereo

Quando è attiva la Modalità aereo, è possibile utilizzare molte delle funzioni dell'orologio, ad esempio Frequenza cardiaca, quando si è a bordo di un aereo o in qualsiasi altro luogo in cui è proibito inviare e ricevere dati.

### **NOTA**

- Quando è attiva la Modalità aereo, l'orologio non può accedere alle informazioni memorizzate sul dispositivo mobile. La Modalità aereo deve essere attivata anche sul dispositivo mobile.
- Nel menu **Impostazioni**, toccare **Modalità aereo** per abilitare o disabilitare l'opzione.

## Accessibilità

Consente di configurare le impostazioni di accessibilità.

- Nel menu **Impostazioni**, toccare **Accessibilità** per regolare le opzioni disponibili.

## Data e ora

Consente di impostare le proprie preferenze di visualizzazione per data e ora.

- Nel menu **Impostazioni**, toccare **Data e ora**.

## Blocco schermo

Impostare una sequenza effettuata con le dita per sbloccare lo schermo.

- Nel menu **Impostazioni**, toccare **Blocco schermo**.

## Autorizzazioni

Consente di controllare le autorizzazioni per le singole applicazioni.

- Nel menu **Impostazioni**, toccare **Autorizzazioni**.

## Disaccoppia da telefono

Questa impostazione consente di annullare l'associazione tra l'orologio e il telefono, ripristinare le impostazioni predefinite dell'orologio ed eliminare tutti i dati personali.

- 1 Nel menu **Impostazioni**, toccare **Disaccoppia da telefono**. Viene richiesto di confermare l'operazione.
- 2 Sfiore .
  - L'orologio può connettersi a un solo dispositivo mobile alla volta.
  - L'annullamento dell'associazione con il telefono implica la cancellazione di tutti i dati personali dalla memoria dell'orologio. Al termine della procedura, sarà pronto per la connessione a un altro dispositivo mobile.

# Spegni

- 1 Nel menu **Impostazioni**, toccare **Spegni**.
- 2 Quando viene visualizzato il messaggio **Spegni: Confermi?**, toccare .

# Informazioni

Le informazioni relative all'orologio vengono visualizzate qui. È possibile visualizzare il modello, il nome del dispositivo, la versione del software, il numero di serie, il numero di build, e informazioni sulle connessioni e la batteria. Sono disponibili anche le seguenti opzioni.

- Nel menu **Impostazioni**, toccare **Informazioni**.
  - **Aggiornamenti di sistema**: consente di verificare se è installata la versione software più recente sull'orologio.
  - **Normative**: visualizza le normative.
  - **Note legali**: raccomanda di leggere le note legali relative al dispositivo.

A decorative graphic consisting of several groups of horizontal white lines of varying lengths, arranged in a descending staircase pattern from the top left towards the bottom right. The background is a solid, vibrant red color.

**Ulteriori informazioni**

# Informazioni avviso software Open Source

Per ottenere il codice sorgente contenuto in questo prodotto secondo quanto consentito dalle licenze GPL, LGPL, MPL e altre licenze Open Source, visitare <http://opensource.lge.com>.

In aggiunta al codice sorgente, sono disponibili per il download tutti i termini di licenza, le esclusioni di responsabilità e le relative note di copyright.

LG Electronics fornisce anche il codice Open Source su CD-ROM a fronte del pagamento di una cifra a copertura dei costi che tale distribuzione comporta (come il costo del supporto, di spedizione e gestione) in seguito a richiesta inviata via e-mail a: [opensource@lge.com](mailto:opensource@lge.com). Questa offerta è valida per tre (3) anni a partire dalla data di acquisto del prodotto.

## Marchi registrati

- Copyright 2016 LG Electronics, Inc. Tutti i diritti riservati. LG e il logo LG sono marchi di LG Group e delle società affiliate.
- Google™, Google Maps™, Gmail™, YouTube™, Hangouts™ e Play Store™ sono marchi registrati di Google, Inc.
- Bluetooth® è un marchio registrato di Bluetooth SIG, Inc. nel mondo.
- Wi-Fi® e il logo Wi-Fi sono marchi registrati di Wi-Fi Alliance.
- Tutti gli altri marchi registrati e copyright appartengono ai rispettivi proprietari.

## DICHIARAZIONE DI CONFORMITÀ

Con il presente documento, **LG Electronics** dichiara che il prodotto **LG-W200E** è conforme ai requisiti essenziali e alle altre disposizioni della Direttiva **1999/5/EC**. Una copia della Dichiarazione di conformità è disponibile all'indirizzo **<http://www.lg.com/global/declaration>**

## Contattare l'ufficio relativo alla conformità del prodotto:

LG Electronics European Shared Service Center B.V.  
Krijgsman 1, 1186 DM Amstelveen, The Netherlands

## Normative

- 1 Tenere premuto il **Tasto di accensione** fino alla visualizzazione dell'elenco applicazioni.
- 2 Toccare **Impostazioni** > **Informazioni** > **Normative** per leggere le informazioni sulle norme legali.

## COME AGGIORNARE IL DISPOSITIVO

Accesso alle ultime versioni firmware, le nuove funzioni software e miglioramenti.

- 1 Tenere premuto il **Tasto di accensione** fino alla visualizzazione dell'elenco applicazioni.
- 2 Toccare **Impostazioni** > **Informazioni** > **Aggiornamenti di sistema** sul dispositivo.



## Smaltimento delle apparecchiature obsolete

- 1** Tutte le apparecchiature elettriche ed elettroniche, contrassegnate da questo simbolo ("bidone della spazzatura barrato da una croce"), devono essere raccolte e smaltite separatamente rispetto agli altri rifiuti urbani misti mediante impianti di raccolta specifici installati da enti pubblici o dalle autorità locali. Si ricorda che gli utenti finali domestici possono consegnare gratuitamente le apparecchiature elettriche ed elettroniche a fine vita presso il punto vendita all'atto dell'acquisto di una nuova apparecchiatura equivalente. Gli utenti finali domestici possono inoltre consegnare gratuitamente apparecchiature elettriche ed elettroniche di piccolissime dimensioni (non eccedenti i 25 cm) a fine vita direttamente presso un punto vendita a ciò abilitato, senza obbligo di acquistare una apparecchiatura nuova di tipo equivalente. Si prega di informarsi previamente presso il punto vendita prescelto circa tale ultima modalità di conferimento dell'apparecchiatura a fine vita.
- 2** Il corretto smaltimento dell'unità obsoleta contribuisce a prevenire possibili conseguenze negative sulla salute degli individui e sull'ambiente. Una gestione responsabile del fine vita delle apparecchiature elettriche ed elettroniche da parte degli utenti contribuisce al riutilizzo, al riciclaggio ed al recupero sostenibile dei prodotti obsoleti e dei relativi materiali.
- 3** Per informazioni più dettagliate sullo smaltimento delle apparecchiature obsolete, contattare l'ufficio del comune di residenza, il servizio di smaltimento rifiuti o il punto vendita in cui è stato acquistato il prodotto. ([www.lg.com/global/recycling](http://www.lg.com/global/recycling))



## Smaltimento delle batterie/accumulatori



- 1 Questo simbolo potrebbe essere associato ai simboli chimici del mercurio (Hg), cadmio (Cd) o piombo (Pb) se la batteria contiene più di 0,0005% di mercurio, 0,002% di cadmio o 0,004% di piombo.
- 2 Tutte le batterie e gli accumulatori devono essere smaltiti separatamente rispetto alla raccolta differenziata municipale, mediante impianti di raccolta specifici designati dal governo o dalle autorità locali.
- 3 Il corretto smaltimento di batterie e accumulatori obsoleti contribuisce a prevenire possibili conseguenze negative sull'ambiente, sulla salute degli individui e su tutte le altre specie viventi.
- 4 Per informazioni più dettagliate sullo smaltimento di batterie e accumulatori obsoleti, contattare l'ufficio del comune di residenza, il servizio di smaltimento rifiuti o il negozio in cui è stato acquistato il prodotto.

Hvala, ker ste izbrali LG. Pred uporabo naprave pozorno preberite ta priročnik za uporabo, da zagotovite varno in pravilno uporabo. Obiščite LG-jevo spletno mesto na [www.lg.com](http://www.lg.com), da boste pridobili najnovejšo različico tega priročnika.

- Vedno uporabljajte originalno LG-jevo dodatno opremo. Priloženi predmeti so zasnovani samo za to napravo in morda ne bodo združljivi z drugimi.
- Naprava ni primerna za slabovidne osebe, ker ima zaslon na dotik.
- Opisi temeljijo na privzetih nastavitvah naprave.
- Za privzete aplikacije naprave boste mogoče potrebovali posodobitve in podporo, saj jih lahko ukinemo brez predhodnega obvestila. Če imate vprašanja glede aplikacije naprave, se obrnite na LG-jev servisni center. Za uporabniško nameščene aplikacije se obrnite na ustreznega ponudnika storitev.
- S spreminjanjem operacijskega sistema naprave ali nameščanjem programske opreme iz neuradnih virov lahko poškodujete napravo in povzročite škodbo ali izgubo podatkov. S takšnimi dejanji kršite LG-jevo licenčno pogodbo in razveljavite garancijo.
- Nekatera vsebina in slike se lahko razlikujejo od vaše naprave, odvisno od regije, ponudnika storitev, različice programske opreme in različice operacijskega sistema, in se lahko spremenijo brez predhodnega obvestila.
- Aplikacije v izdelku in njihove funkcije se lahko razlikujejo glede na državo, regijo ali specifikacije strojne opreme. Družba LG ne odgovarja za težave pri delovanju, ki lahko nastanejo zaradi uporabe aplikacij, ki so jih razvili drugi ponudniki, in ne družba LG.
- Družba LG ne odgovarja za težave pri delovanju ali združljivosti, ki nastanejo zaradi spremenjenih nastavitvev registra ali sprememb programske opreme operacijskega sistema.
- Kakršen koli poskus prilagajanja operacijskega sistema lahko privede do nepravilnega delovanja naprave ali njenih aplikacij.
- Programska oprema, zvok, ozadja, slike in druga predstavnost, ki je priložena napravi, ima licenco za omejeno uporabo. Če te materiale pridobite iz naprave in jih uporabite v komercialne ali druge namene, morda kršite zakone o avtorskih pravicah. Kot uporabnik ste popolnoma odgovorni za nezakonito uporabo predstavnosti.

- Za podatkovne storitve, na primer pošiljanje sporočil, prenašanje podatkov, samodejno sinhroniziranje ali uporabo lokacijskih storitev, boste morda morali plačati dodatne stroške. Če se želite izogniti dodatnim stroškom, izberite podatkovni paket, ki ustreza vašim potrebam. Za dodatne podrobnosti se obrnite na vašega ponudnika storitev.

## Obvestila glede navodil

 <b>OPOZORILO</b>	Primeri, v katerih se lahko poškodujete vi ali druge osebe ali lahko pride do poškodb naprave ali drugačne materialne škode.
 <b>OPOMBA</b>	Obvestila ali dodatne informacije.

# Kazalo vsebine

Varnostne informacije .....	5	Obvestila o klicih .....	36
Osnovno .....	14	Spreminjanje prejetja obvestil .....	36
Dodatna oprema .....	15	Ogled preostanka baterije in pa datuma .....	37
Skica ure .....	16	Dostop do nastavitve zvoka .....	37
Polnjenje ure .....	18	Začasen izklop zaslona z načinom Kino ...	38
Če zamrzne zaslon .....	20	Začasno povečanje svetlosti zaslona .....	38
Vstavljanje kartice SIM .....	20	Dostop do menija z nastavitvami .....	38
Vključitev in izklop ure .....	24	Upravljanje pomnilnika .....	39
Povezovanje z drugo mobilno napravo .....	24	<b>Opravljanje z glasovnimi ukazi .....</b>	<b>40</b>
Nasveti za uporabo zaslona na dotik .....	25	Spreminjanje aplikacij, ki jih uporabljate z glasovnimi ukazi .....	42
Nošenje ure .....	25	Ustvarjanje ali ogled beležke .....	42
Senzor srčnega utripa .....	27	Nastavitev opomnika .....	43
<b>Povezava ure z mobilno napravo .....</b>	<b>29</b>	Show me my steps .....	43
Pred seznanjanjem .....	30	Show me my heart rate .....	44
Seznanjanje ure .....	31	Send a text .....	44
Po seznanitvi .....	31	Email .....	45
<b>Uporaba ure .....</b>	<b>32</b>	Agenda .....	46
Začetek na zaslonu ure (kjer je prikazana ura) .....	33	Navigate .....	46
Hitra zatemnitev zaslona .....	33	Set a timer .....	47
Spreminjanje podobe ure .....	33	Uporaba štoparice .....	47
Kartice z obvestili .....	34	Set an alarm .....	48
Blokiranje obvestil .....	35	Show alarms .....	48

<b>Uporaba aplikacij.....</b>	<b>49</b>	<b>Več informacij .....</b>	<b>62</b>
Prenos drugih aplikacij.....	50	Informacije o obvestilu o odprtostni programski opremi .....	63
Phone.....	50	<b>Blagovne znamke .....</b>	<b>63</b>
Call forwarding.....	51	IZJAVA O SKLADNOSTI.....	64
Messenger .....	52	Za informacije o skladnosti izdelka se obrnite na pisarno:.....	64
LG Health .....	53	Regulatorne informacije .....	64
Uporaba aplikacije Google Fit.....	54	POSODABLJANJE NAPRAVE .....	64
<b>Nastavitve .....</b>	<b>55</b>		
Zagon menija z nastavitvami .....	56		
Nastavitev svetlosti zaslona .....	56		
Spreminjanje podobe ure .....	56		
Spreminjanje velikosti pisave.....	56		
Gestures.....	57		
Nastavitve vklopa in izklopa zaslona.....	57		
Sound.....	57		
Wi-Fi.....	58		
Bluetooth .....	58		
Mobile.....	58		
Location.....	59		
Aeroplane mode .....	59		
Accessibility .....	59		
Date & time .....	60		
Screen lock.....	60		
Permissions .....	60		
Unpair with phone.....	60		
Power off.....	60		
About.....	61		



# Varnostne informacije

Pred vklopom izdelka preglejte tukaj navedene osnovne varnostne informacije.

## Splošna varnost in uporaba

Med uporabo izdelka upoštevajte naslednje zdravorazumske nasvete.

### Okolje

- **Varna delovna temperatura:** izdelek uporabljajte in shranjujte pri temperaturah med 0 in 35 °C. Če izdelek izpostavite zelo nizkim ali visokim temperaturam, se lahko poškoduje, okvari in celo eksplodira.
- **Med vožnjo:** med vožnjo avtomobila je najpomembnejša sama vožnja. Uporaba mobilne naprave ali pripomočka za klicanje ali drug namen med vožnjo vas lahko zamoti. Ves čas bodite osredotočeni na cesto.
- **V bližini eksploziv:** izdelka ne uporabljajte na območjih, kjer lahko njegovo iskrenje povzroči požar ali eksplozijo.
- **Na letalu:** upoštevajte vsa pravila in navodila glede uporabe elektronskih naprav. Večina letalskih prevoznikov dovoljuje uporabo elektronskih naprav med letom, ne pa med vzletom in pristankom. Ločimo tri glavne vrste letaliških varnostnih naprav: naprave za rentgensko slikanje (za predmete, položene na transportni trak), magnetne detektorje (za preverjanje oseb na točkah za varnostni pregled) in magnetne palice (ročne naprave za preverjanje oseb ali posameznih predmetov). Izdelek je dovoljeno pregledati z napravami za rentgensko slikanje. Ni pa ga dovoljeno izpostavljati letališkemu magnetnemu detektorju in magnetni palici.
- Obvezno upoštevajte posebne predpise na določenem območju. Napravo izklopite, kjer jo je prepovedano uporabljati in kjer lahko povzroči motnje ali nevarno situacijo.
- Če zapestni pašček zamenjate s kovinskim, lahko pride do težav s povezavo Bluetooth®/Wi-Fi.

## Varnostni nasveti

### OPOZORILO

- V nosilcu za polnjenje so močni magneti, ki lahko motijo srčne spodbujevalnike, kreditne kartice, ure in druge predmete, ki so občutljivi na magnetne.

Upoštevajte naslednje zdravorazumske varnostne ukrepe, da preprečite poškodovanje izdelka in zmanjšate nevarnost požara, električnega udara, eksplozije in druge nevarnosti:

- Uporabljajte samo kable, polnilnike in drugo dodatno opremo, ki jo je odobril LG. Uporaba katere koli druge vrste opreme lahko privede do razveljavitve odobritev ali garancij, ki veljajo za napravo, in je lahko nevarna.
- Dodatna oprema se lahko razlikuje glede na regijo, državo ali ponudnika storitve.
- Nekatera vsebina in slike se lahko razlikujejo od vaše naprave, odvisno od regije, ponudnika storitev, različice programske opreme in različice operacijskega sistema, in se lahko spremenijo brez predhodnega obvestila.
- Pazite, da vam izdelek ne pade, da ga ne zadenete in stresete.
- Napajalnega kabla ne zvijajte, vlecite, segrevajte in nanj ne postavljajte težkih predmetov, da ga ne poškodujete.
- Izdelek je opremljen s kablom USB, ki je namenjen priključitvi na polnilnik ali pa namizni ali prenosni računalnik. Preden izdelek priključite na računalnik, se prepričajte, da je slednji ustrezno ozemljen. Napajalni kabel namiznega ali prenosnega računalnika je opremljen s prevodnikom za ozemljitev opreme in ozemljitvenim vtičem. Vtič morate priključiti na ustrezno vtičnico, ki je pravilno nameščena in ozemljena v skladu z vsemi lokalnimi predpisi.
- Izdelka ne odpirajte, razstavljajte, trite, upogibajte, deformirajte, luknjajte in lomite.
- V izdelek ne dajajte tujkov.
- Izdelka ne dajajte v mikrovalovno pečico.
- Izdelka ne izpostavljajte ognju, eksploziji in drugim nevarnostim.

- Čistite ga z mehko, vlažno krpo. Izdelka ne čistite z močnimi kemičnimi preparati (kot so alkohol, benzen in razredčila) ali čistili.
- Izdelek in baterijo zavržite v skladu z lokalnimi predpisi, in ne skupaj z gospodinjstskimi odpadki.
- Kot številne druge elektronske naprave tudi ta izdelek med delovanjem oddaja toploto. Izjemno dolg neposreden stik s kožo brez primerne prezračevanja lahko povzroči neugodje ali blažje opekline. Zato z izdelkom med uporabo in takoj po njej ravnajte previdno.
- Če imate pri uporabi izdelka težave, ga nehalite uporabljati in se posvetujte s pooblaščenim storitvenim centrom za naročnike podjetja LG Electronics.
- Izdelka ne izpostavljajte vodi ali drugim tekočinam in ga ne potaplajte vanje.

## Podatki o srčnem utripu

- Funkcije Pedometer, Spanje, Vadba in Srčni utrip niso namenjene zdravljenju ali diagnosticiranju kakršnega koli ter jih je treba uporabljati samo za prosti čas, dobro počutje in telesno pripravljenost.
- Na odčitavanje srčnega vpliva lahko vplivajo razmere merjenja in okolica. Pred meritvijo srčnega utripa se usedite in sprostite.
- Izdelek je odporen na vodo in prah v skladu z oznako IP67, kar pomeni, da je bil izdelek preskušeno s potopitvijo v vodo z globino do enega metra za do 30 minut. Ni odporen proti udarcem. Ohišje mora biti popolnoma zaprto.
- Na odčitavanje srčnega vpliva lahko vplivajo stanje kože, razmere merjenja in okolica.
- Nikoli ne glejte neposredno v svetlobo senzorja srčnega utripa, saj si lahko poškodujete vid.
- Če se naprava segreje, jo odstranite in počakajte, da se ohladi. Dolgotrajno izpostavljanje kože segreti površini lahko povzroči opekline.
- Funkcija srčnega utripa je namenjena samo merjenju srčnega utripa in se ne sme uporabljati za katere koli druge namene.

## Opozorila glede baterije

- Baterije ne razstavljajte, odpirajte, trite, upogibajte, deformirajte, luknjajte in lomite.
- Baterije ne spreminjajte ali predelujte, vanjo ne poskušajte vstaviti tujkov, ne izpostavljajte je vodi in drugim tekočinam in je ne potaplajte vanje ter je ne izpostavljajte ognju, eksploziji ali drugim nevarnostim.
- Preprečite, da bi baterija prišla v stik s stvarni z ostrimi robovi, kot so živalske zobje in kremplji. To lahko povzroči požar.
- Za baterijo uporabljajte samo tisti sistem, za katerega je bila zasnovana.
- Uporaba neodobrene baterije ali polnilnika lahko predstavlja nevarnost požara, eksplozije, puščanja ali druge nevarnosti.
- Ne povzročajte kratkega stika in ne dovolite, da bi se priključkov za baterijo dotaknili prevodni kovinski predmeti.
- Uporaba neodobrene baterije lahko predstavlja nevarnost požara, eksplozije, puščanja ali druge nevarnosti. Baterijo smejo zamenjati samo pooblaščeni ponudniki storitev (če baterije ni taka, da bi jo lahko zamenjal uporabnik).
- Če baterijo uporabljajo otroci, jih morate nadzorovati.
- Pazite, da vam izdelek in baterija ne padeta. Če vam izdelek ali baterija pade – še posebej to velja za trdo podlago – in sumite, da je poškodovana, naj jo pregledajo v servisnem centru.
- Nepravilna uporaba baterije lahko povzroči požar, eksplozijo ali druge nevarnosti.
- Ko se izdelek popolnoma napolni, izključite polnilnik iz stenske vtičnice, da preprečite, da bi ta slednji po nepotrebem porabljal energijo.
- Nevarnost eksplozije, če baterijo zamenjate z nepravo vrsto. Rabljene baterije odstranite v skladu s proizvajalčevimi navodili.

## Vdelana baterija

### OPOZORILO! Obvestilo o menjavi baterije

- Litij-ionska baterija je nevaren sestavni del, ki lahko povzroči poškodbe.
- Če baterijo zamenja oseba, ki za to ni usposobljena, lahko poškoduje napravo.
- Baterije ne menjajte sami. Baterija se lahko poškoduje, zato lahko pride do pregretja in telesne poškodbe. Baterijo mora zamenjati pooblaščen ponudnik storitev. Baterijo reciklirajte ali odložite ločeno od gospodinjskih odpadkov.
- Če izdelek vsebuje v izdelek vgrajene baterije in jih končni uporabnik ne more zlahka odstraniti, vam LG priporoča, da poiščete pomoč usposobljenega strokovnjaka, bodisi za zamenjavo baterije ali za recikliranje ob koncu delovne dobe tega izdelka. Za preprečevanje poškodb na izdelku in varnost uporabnika, ne odstranjujte baterij sami, ampak si poiščite pomoč servisa LG Service Helpline, ali drugega neodvisnega servisa, ki nudi takšne storitve.
- Odstranitev baterije bo vključevala, v primeru odstranitve izdelka, prekinitev električnih kablov/kontaktov in previdno odstranitev baterije, z uporabo ustreznega specialnega orodja. Če potrebujete navodila za kvalificirane strokovnjake o tem, kako varno odstraniti baterijo, obiščite spletno stran <http://www.lge.com/global/sustainability/environment/take-back-recycling>.

## Opombe glede vodoodpornosti

Izdelek je odporen na vodo in prah v skladu z oznako zaščite pred vdorom tujkov IP67\*.

\* Oznaka IP67 pomeni, da bo izdelek deloval tudi, če ga za približno 30 minut nežno potopite do 1 meter globoko v posodo mirujoče pitne vode sobne temperature.

Izdelka po možnosti ne izpostavljajte zelo prašnemu ali vlažnemu okolju. Izdelka ne uporabljajte v naslednjem okolju.



Izdelka ne potaplajte v tekoče kemikalije (mila itd.); dovoljeno ga je potopiti samo v vodo.



Izdelka ne potaplajte v slano vodo, na primer morsko.



Izdelka ne potaplajte v vrelece.



Z izdelkom ne plavajte.



Izdelka ne uporabljajte pod vodo.



Izdelka ne polagajte neposredno na pesek (na primer mivko) ali v blato.

- Če se izdelek zmoči, lahko v odprtinah glavne enote ostane voda. Izdelek dobro otresite, da voda odteče.
- Tudi ko voda odteče, so lahko notranji deli še vedno mokri. Izdelek lahko vseeno uporabljajte, vendar ga ne dajajte poleg predmetov, ki se ne smejo zmočiti. Pazite, da ne zmočite svojih oblačil, torbe ali njene vsebine.
- Če glasovno aktiviranje ne deluje pravilno, ker je v mikrofону ostala voda, jo odvedite.
- Izdelka ne uporabljajte, kjer bi bil lahko poškropljen z vodo pod visokim tlakom (na primer blizu pipe ali glave za prhanje), in ga ne potaplajte v vodo za dolgo, saj ni zasnovan tako, da bi vzdržal vodo pod visokim tlakom.
- Izdelek ni odporen na udarce. Pazite, da izdelek ne pade, in ne izpostavljajte ga udarcem. Glavna enota se lahko poškoduje ali deformira in začne prepuščati vodo.

## Srčni spodbujevalniki in drugi medicinski pripomočki

Osebe s srčnim spodbujevalnikom:

- Ko je izdelek VKLOPLJEN, MORA biti od srčnega spodbujevalnika oddaljen več kot šestnajst (15) cm.
- Izdelka ne nosite v prsnem žepu.
- Da zmanjšate možnost motenj radijskih frekvenc, ga nosite na zapestju nasproti srčnega spodbujevalnika.
- Če kaže, da prihaja do motenj, izdelek nemudoma IZKLOPITE.

Če uporabljate kateri drug osebni medicinski pripomoček, pri zdravniku ali proizvajalcu te naprave preverite, ali je ustrezno zaščiten pred zunanjo RF-energijo.

## Nasveti glede uporabe tehnologij Bluetooth in Wi-Fi v uri

- Če želite izdelek povezati z drugo mobilno napravo, morata biti blizu drug drugega. Sicer lahko pride do nenormalnega delovanja ali motenj, odvisno od okolja uporabe.
- Na prostem je komunikacijski doseg tehnologije Bluetooth običajno približno 10 m. Doseg se lahko razlikuje glede na okolje uporabe.
- Med izdelek in povezano napravo ne postavljajte ovir. Izhodni in dohodni signal sta lahko oslABLJENA zaradi uporabnikovega telesa, sten, vogalov in ovir. Izdelek uporabljajte, kjer ni ovir.
- Če uporabljate povezavo Wi-Fi, lahko ura prejema obvestila naprave tudi, če povezava Bluetooth ni na voljo.
- Ura poišče najbližje omrežje Wi-Fi in se poveže vanj na podlagi seznama omrežij Wi-Fi, registriranih v telefonu.

## Nasveti glede zaslona

- Pazite, da zaslon dlje časa ne prikazuje nepremične slike. To lahko povzroči vtis slik ali madeže na zaslonu.
- Aplikacije, ki isti zaslon prikazujejo dlje kot 10 minut, niso priporočljive, saj garancija ne krije potencialnih poškodb zaslona.

## Izpostavljenost radiofrekvenčni energiji

Informacije o izpostavljenosti radijskim valovom in stopnji sevanja (SAR) Izdelek je skladen z veljavnimi varnostnimi zahtevami glede izpostavljenosti radijskim valovom. Zahteve temeljijo na znanstvenih smernicah, ki vključujejo varnostne meje za zagotovitev varnosti za vse ljudi, ne glede na starost in zdravstveno stanje.

- Pri smernicah za izpostavljenost radijskim valovom se uporablja merska enota, znana kot SAR (Specific Absorption Rate). Preizkusi za SAR se izvajajo po standardiziranih metodah, tako da izdelek oddaja pri najvišji potrjeni ravni moči v vseh uporabljenih frekvenčnih pasovih.
- Čeprav imajo lahko različni modeli LG-jevih izdelkov različne stopnje sevanja SAR, so vsi v skladu z ustreznimi smernicami glede izpostavljenosti radijskim valovom.
- Mejna vrednost SAR, ki jo priporoča Mednarodna komisija za varstvo pred neionizirnimi sevanji (ICNIRP), je 2 W/kg, porazdeljena po 10 g tkiva, za SAR za usta oziroma 4,0 W/kg, porazdeljena po 10 g tkiva, za SAR za nošenje na okončinah.
- Najvišja vrednost SAR za ta model izdelka, ki so ga preizkusili za uporabo ob ustih (obrazu), je 0,572 W/kg (10 g), za nošnjo na okončinah (zapestju) pa 2,860 W/kg (10 g).
- Naprava je bila preizkušena za običajno delovanje pri nošnji na okončinah (zapestju), pri čemer je razdalja med uporabnikovim telesom (zapestjem) in hrbtno stranjo naprave 0 cm. Naprava je bila preizkušena tudi za običajno delovanje ob ustih (obrazu), pri čemer je med uporabnikovimi usti (obrazom) in sprednjo stranjo izdelka 1 cm. Za zagotovitev skladnosti z zahtevami direktive o radijski opremi in telekomunikacijski terminalski opremi glede vrednosti SAR mora biti izdelek med delovanjem od ust (obrazu) vedno oddaljen vsaj 1 cm.



**Osnovno**

# Dodatna oprema

Za napravo je na voljo ta dodatna oprema.

- Potovalni adapter
- Vodnik za hiter začetek uporabe
- Magnetni polnilni kabel
- Odpiralo pokrovčka za SIM

## OPOMBA

- Vedno uporabljajte originalno LG-jevo dodatno opremo. Priloženi predmeti so zasnovani samo za to napravo in morda ne bodo združljivi z drugimi.
- Predmeti, priloženi napravi, in razpoložljiva dodatna oprema se lahko razlikujejo glede na območje ali ponudnika storitev.

# Skica ure

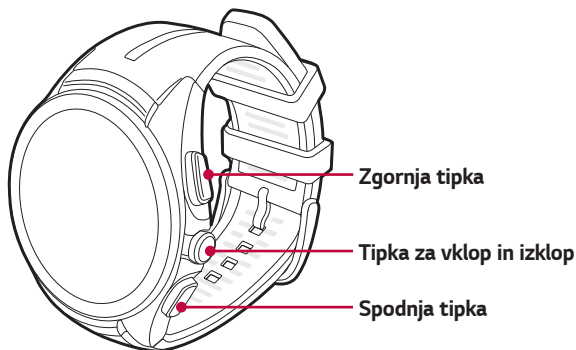

## OPOMBA

- Zaslona na dotik ne sme priti v stik z drugimi električnimi napravami. Zaslona na dotik bi se lahko pokvaril zaradi elektrostatične razelektritve.

## Tipka za vklop in izklop

### Vklop ure:

- Pridržite za eno sekundo, da se zaslon vklopi. Če se ne vklopi, pridržite za nekaj sekund, da se prikaže LG-jev logotip.

### Če zamrzne zaslon:

- Pridržite za več kot 10 sekund, da se prikaže LG-jev logotip in se ura ponovno vklopi.

### Ko naprava ni dejavna:

- Enkrat hitro pritisnite, da zbudite zaslon.
- Pritisnite dvakrat za vklop načina Kino.
- Trikrat pritisnite, da vklopite način Brightness boost.
- Pridržite za nekaj sekund, da se prikaže seznam aplikacij.

## Zgornja in spodnja tipka

### Ko naprava ni dejavna:

- Pritisnite **Zgornja tipka** in odprite Contacts.
- Pritisnite **Spodnja tipka** in odprite LG Health.

### Med klicem:

- Nastavitev glasnosti.

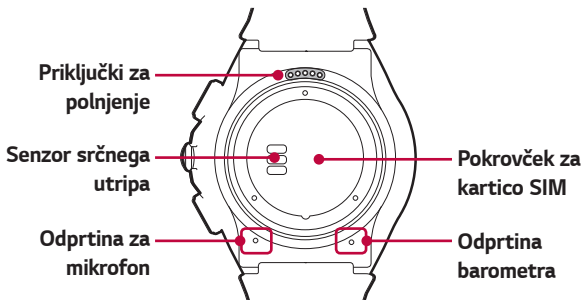

### **!** OPOZORILO

- Odprtine na spodnjem delu naprave ne zapirajte in ne pritiskajte z ostrim predmetom. To lahko povzroči nepravilno delovanje naprave.
- Škoda na barometru ali mikrofona, ki je posledica nesreče, nerazumne uporabe, poseganja ali drugih vzrokov ter je niso povzročile napake v materialu ali izdelavi, lahko privede do razveljavitve omejene garancije.

### **!** OPOZORILO: pred nošnjo paščka

- Zaradi prekomerne sile lahko pašček ure počí.

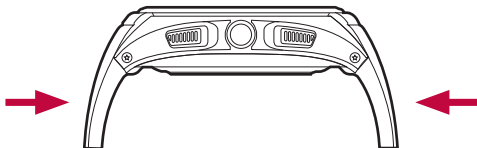

# Polnjenje ure

Pred prvo uporabo ure napolnite baterijo. Baterijo naprave polnite s priloženim polnilnim kablom.

Baterijo naprave lahko polnite tudi prek računalnika. Na računalnik enostavno priključite polnilni kabel s kablom USB, ki je priložen uri.

## OPOMBA

- Ko je baterija skoraj prazna, se prikaže ikona prazne baterije. Če je baterija popolnoma prazna, ure ni mogoče vklopiti takoj po priklopu polnilnika. Pustite prazno baterijo, da se nekaj minut polni, preden vklopite napravo. Ko se baterija polni, nekatere funkcije niso na voljo.

## OPOZORILO: korozija priključkov za polnjenje

- Izpostavljanje izdelka znoju ali drugim tujkom med njegovo uporabo lahko povzroči korozijo priključkov, kadar ga polnite. Da bi to preprečili, izdelek pred polnjenjem obrišite s krpo.

1 Poiščite priključke za polnjenje na uri in polnilnem kablju.



## OPOMBA

- Polnilni kabel je zasnovan samo za uporabo z uro in ni združljiv z drugimi napravami.

- 2 Postavite uro na polnilni kabel, pri čemer pazite, da so priključki za polnjenje poravnani.

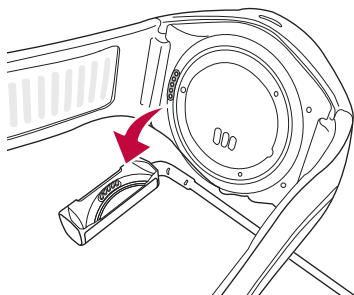

- 3 Polnilni kabel priključite na napajalno vtičnico in nanj položite uro. Če je ura izklopljena, se samodejno vklopi.

**OPOMBA**

- Poskrbite, da bo ura čvrsto priključena na polnilni kabel in šele nato priključite kabel na potovalni adapter ali računalnik.

- 4 Ko polnilni kabel priključite na napajalno vtičnico, se vklopi polnilni zaslon, ki je prikazan med polnjenjem (glejte spodnjo sliko). Ogledate si lahko odstotek preostale baterije in prikaz ure. Za vrnitev na podobo ure povlecite desno.

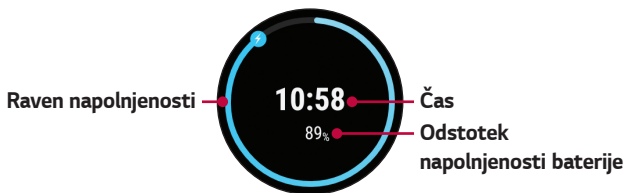

- 5 Ko je baterija ure popolnoma napolnjena, odklopite polnilni kabel z naprave.

- 6 Polnilni kabel ima vgrajen magnet. Ko kabel ni priključen na uro, v njegovi bližini ne puščajte kovinskih predmetov. Pri stiku s kovino se lahko poškoduje potovalni adapter ali računalnik.

#### OPOMBA

- Zaslona na dotik morda ne bo deloval, če napajanje med polnjenjem ure ni stabilno.
- Med polnjenjem se lahko ura segreje. To je normalno. Če se baterija segreje bolj, kot je običajno, izključite polnilnik.

## Če zamrzne zaslon

Če naprava zamrzne in ne deluje več, za več kot 10 sekund pridržite **Tipka za vklop in izklop**, da se naprava ponovno zažene in se na zaslonu prikaže LG-jev logotip.

## Vstavljanje kartice SIM

#### OPOMBA

- Preden vstavite kartico SIM ali jo odstranite, napravo izklopite.
- Pri odpiranju pokrovčka kartice SIM z odpiralom ne uporabite prekomerne sile.

- 1 Z odpiralom pokrovčka za SIM odprite pokrovček za kartico SIM, kot je prikazano na spodnji sliki. Odpiralo pokrovčka za SIM poravnajte z odprtino na spodnjem delu naprave in ga zavrtite v levo, da indikator smeri pokrovčka za kartico SIM doseže položaj "UNLOCK" (Odkleni).



- 2** Pri odstranjevanju pokrovčka za kartico SIM uro trdno držite v roki. Ko odstranite odpiralo pokrovčka za SIM, pritisnite zunanji rob pokrovčka za kartico SIM in druga stran se bo dvignila. Nato z drugo roko dvignite pokrovček za kartico SIM, kot je prikazano na spodnji sliki.

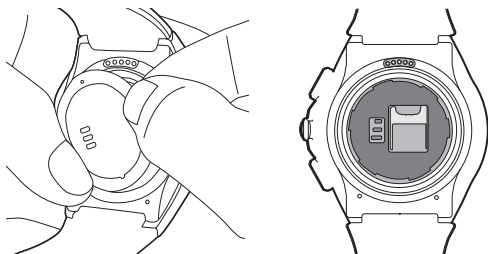

- 3** Kartico Nano SIM potisnite v režo kartice SIM, kot je prikazano na sliki. Pri tem mora biti zlato stično območje kartice obrnjeno navzdol.

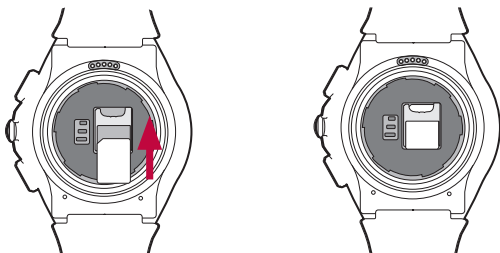

- 4 Z odpiralom pokrovčka za SIM zaprite pokrovček za kartico SIM, kot je prikazano na spodnji sliki. Odpiralo pokrovčka za SIM poravnajte z odprtino na spodnjem delu naprave in ga zavrtite v desno, da indikator smeri pokrovčka za kartico SIM doseže položaj "LOCK" (Zakleni).

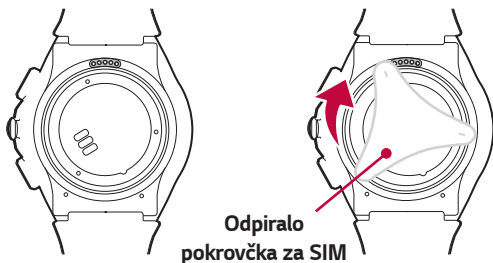

 **OPOMBA**

- Tujki na pokrovčku za SIM ali na njegovem tesnilu lahko poslabšajo odpornost ure na vodo. Očistite oz. odstranite vse tujke.

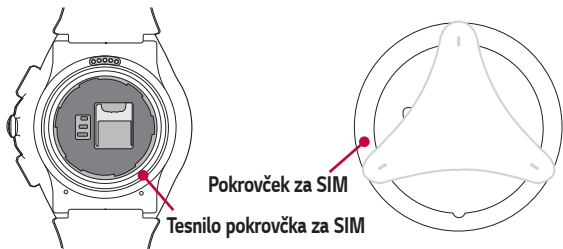

## Odklepanje kartice SIM

Če vstavite kartico SIM z možnostjo zaklepanja s kodo PIN, morate vnesti kodo za odklepanje. Če je koda PIN kartice SIM onemogočena, prezrite ta razdelek.

- 1 Po vklopu ure povlecite po zaslonu od spodaj navzgor, da se prikaže zaslon zaklenjene kartice SIM.
- 2 Tapnite zaslon zaklenjene kartice SIM, da boste lahko vnesli kodo za odklepanje.
- 3 Vnesite kodo za odklepanje.

# Vklop in izklop ure

## Vklop ure

Uro vklopite tako, da za nekaj sekund pridržite **Tipka za vklop in izklop** (na desni strani ure). Zaslón zasveti in prikaže se LG-jev logotip.

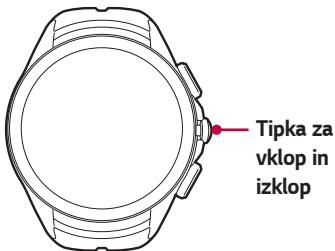

## Izklop ure

- 1 Pridržite **Tipka za vklop in izklop**, da se prikaže seznam aplikacij.
- 2 Tapnite **Settings > Power off**.
- 3 Ko se prikaže poziv **Power off Are you sure?**, tapnite .

# Povezovanje z drugo mobilno napravo

Če želite uro povezati z drugo napravo, jo morate ponastaviti.

## Ponastavitev ure

Ta nastavitve prekliče seznanitev ure in telefona, ponastavi nastavitve ure na privzete tovarniške vrednosti in izbriše vse podatke.

- 1 Pridržite **Tipka za vklop in izklop**, da se prikaže seznam aplikacij.
- 2 Tapnite **Settings > Unpair with phone**. Prikaže se poziv za potrditev.
- 3 Tapnite .
  - Uro je mogoče povezati z eno mobilno napravo naenkrat.

- Pri prekinitvi seznanitve s telefonom se iz pomnilnika ure izbrišejo vsi podatki. Po dokončanju je naprava pripravljena za povezavo z drugo mobilno napravo.

## Nasveti za uporabo zaslona na dotik

Tukaj je nekaj nasvetov o pomikanju po uri.

- **Tap ali dotik** – z enoprstnim tapanjem na tipkovnici na zaslonu izbirate elemente, povezave, bližnjice in črke.
- **Dotik in držanje** – element na zaslonu tapnete in pridržite tako, da se ga dotaknete in ne dvignete prsta, dokler se ne izvede dejanje.
- **Vlečenje ali podrseljaj** – povlečete in podrsnete tako, da prst hitro pomaknete po površini zaslona brez premora od prvega tapa.



Tap ali dotik



Dotik in držanje



Vlečenje ali podrseljaj

## Nošenje ure

### Previdnostni ukrepi glede odpornosti na vodo

Ura je bila preizkušena v nadzorovanem okolju in je dokazano odporna na vodo in prah v določenih razmerah (izpolnjuje zahteve klasifikacije IP67, ki je opisana v mednarodnem standardu IEC 60529, Stopnje zaščite ohišij (koda IP); razmere preizkusa: 15–35 °C, 86–106 kPa, 1 m, 30 minut).

Kljub tovrstni klasifikaciji naprava ni povsem odporna na vodo.

- Ure ni dovoljeno potapljati v vodo globlje kot približno 1 meter in je imeti v vodi dlje kot 30 minut.
- Naprave ne smete izpostavljati **vodi pod visokim tlakom**, na primer morskim valovom ali slapovom.
- Če zmočite uro ali roke, pred rokovanjem z uro temeljito posušite le-to oziroma roke.
- Naprave ne izpostavljajte **slani vodi, ionizirani vodi in milnici**.
- Odpornost ure na vodo in prah se lahko zmanjša, **če vam pade ali jo udarite**.
- Če se ura zmoči, jo temeljito posušite s čisto, suho krpo.
- Zaslon na dotik in druge funkcije morda ne bodo delovale pravilno, **če boste napravo uporabljali v vodi ali drugi tekočini**.
- **Če je bila ura potopljena v vodo ali se je zmočil njen mikrofon ali zvočnik**, to lahko zniža kakovost dohodnih klicev. Mikrofon oziroma zvočnik obrišite s suho krpo, da bo čist in suh.

## Pazljivost pri pregrevanju izdelka

Ko se izdelek segreje do določene temperature, se vklopi opozorilo, ki prepreči poškodbo izdelka, draženje ali poškodbo kože, puščanje baterije ipd. Če se temperatura izdelka še naprej zvišuje, se izklopi napajanje. Če vam je med nošnjo zaradi pregrevanja neprijetno, uro prenehajte uporabljati.

# Senzor srčnega utripa

Pred merjenjem srčnega utripa morate uro pravilno namestiti na zapestje.

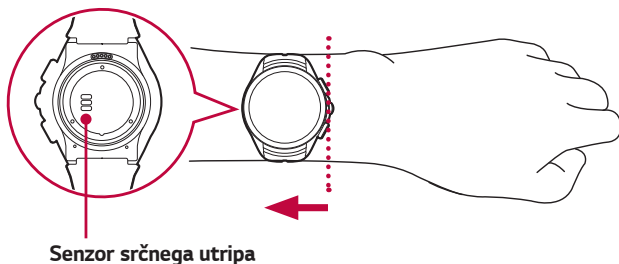

## OPOMBA

- Če je ura preveč razrahljana ali jo preveč premikate, lahko pride do nepravilnih meritev.
- Nikoli ne glejte neposredno v svetlobo senzorja srčnega utripa, saj si lahko poškodujete vid.
- Zaradi uhajanja svetlobe lahko pride do nepravilnih meritev. Uro nosite tako, da se med merjenjem ne bo dotikala zapestne kosti.

## Zagotovitev točnih meritev

Meritve srčnega utripa morda ne bodo točne, odvisno od razmer in okolice. Sledite tem korakom, da zagotovite natančnejše meritve srčnega utripa:



- Srčnega utripa nikoli ne merite po kajenju ali uživanju alkohola. Kajenje in uživanje alkohola lahko vplivata na srčni utrip.
- Srčnega utripa ne morate pri nizkih temperaturah. Ko merite srčni utrip, naj vam bo toplo.
- Meritve srčnega utripa so lahko nenatančne pri uporabnikih s tankim zapetjem.
- Za namen vadbe izmerite utrip pred izvajanjem vaje, in sicer sede ter v sproščenem položaju, nato pa nadaljujte z vadbo.
- Če se meritev bistveno razlikuje od prejšnjih vrednosti, se sprostite in utrip ponovno izmerite čez 30 minut.
- Višino utripa potrdite s povprečjem 5 zaporednih meritev.
- Če med merjenjem govorite, zehate ali globoko dihate, vrednosti morda ne bodo točne.
- Odboj svetlobe je lahko neenakomeren, kar je odvisno od prekrvavitve, krvnega tlaka ali stanja kože, in lahko povzroči napačne meritve.
- Če odboj svetlobe ovirajo dlake na telesu ali drugi predmeti, bodo meritve morda napačne.
- Če je senzor srčnega utripa umazan, ga obrišite in poskusite znova, da bo meritev natančnejša.



# Povezava ure z mobilno napravo

# Pred seznanjanjem

## Pred seznanjanjem v telefonu izvedite naslednje.

- 1 Poskrbite, da je različica sistema Android v telefonu 4.3 ali novejša in da podpira Bluetooth.
  - Če želite ugotoviti, ali telefon podpira aplikacijo Android Wear, prek telefona obiščite spletno stran <http://g.co/WearCheck>.
  - Če različica telefona ni Android 4.3 ali novejša, pri proizvajalcu preverite, ali obstajajo posodobitve programske opreme.
- 2 Poskrbite, da je telefon poleg ure.
- 3 V telefon prenesite aplikacijo **Android Wear**  iz trgovine **Trgovina Play**  in jo namestite. Prepričajte se, da je aplikacija **Android Wear**  nameščena v telefon in posodobljena na najnovejšo različico.
- 4 Prepričajte se, da je telefon povezan z mobilnim omrežjem ali omrežjem Wi-Fi. Za prvo nastavitve ure potrebujete podatkovno povezavo.
- 5 Med nastavljanjem naj bo ura priključena na napajanje.

### OPOMBA

- Med polnjenjem se bo ura samodejno vklopila. Glede na nameščeno programsko opremo lahko ura samodejno prenese in namesti posodobitev.
- Postopek nastavitve lahko glede na omrežno povezavo traja več kot 20 minut.

# Seznanjanje ure

- 1 Vklopite uro in podrsajte po pozdravnem zaslonu v levo za začetek.
- 2 Tapnite jezik.
- 3 Priključite uro na napajanje in podrsajte v levo za nadaljevanje.

## OPOMBA

- Če je napolnjenost baterije nižja od 20 %, jo pred naslednjim korakom napolnite.
- 4 Povlecite levo in sledite navodilom na zaslonu, dokler se ne prikaže ime ure.
  - 5 V telefonu odprite aplikacijo **Android Wear** . Med nastavljanjem vklopite povezavo Bluetooth, če še ni vklopljena.
  - 6 V telefonu boste videli seznam naprav v bližini. Tapnite ime ure.
  - 7 Na telefonu in uri se bo prikazala koda za seznanjanje. Preverite, ali se kodi ujemata.
  - 8 Na telefonu tapnite **ZDRUŽI**, da začnete s seznanjanjem.
  - 9 Ko je ura seznanjena, se na njej prikaže potrditveno sporočilo. To lahko traja nekaj minut.
  - 10 Za dokončanje prve nastavitve sledite navodilom na zaslonu.

## Po seznanitvi

Priporočamo, da za najboljšo izkušnjo z aplikacijo Android Wear vklopite možnosti **Google Now** in **Lokacijska storitev**. Če še nista vklopljeni, se pomaknite na **Nastavitve Google** ali **Nastavitve** v telefonu.



# Uporaba ure

# Začetek na zaslonu ure (kjer je prikazana ura)

Uro najprej vklopite. Če je zaslon ure zatemnjen, lahko uro zbudite na enega od spodnjih načinov:

- Dotaknite se zaslona.
- Obrnite zapestje tako, da je podoba ure obrnjena navzgor.
- Pritisnite **Tipka za vklop in izklop** na uri.

## Hitra zatemnitev zaslona

- Pritisnite **Tipka za vklop in izklop** na uri.

### ALI

- Dlan položite na zaslon, da slednji zavibrira. Tako se podoba ure zatemni.

## Spreminjanje podobe ure

- 1 Za nekaj sekund se dotaknite točke kjer koli na podobi ure in jo pridržite.
- 2 Povlecite po zaslonu desno ali levo, da se pomaknete med podobami, in nato tapnite zeleno, da jo izberete.

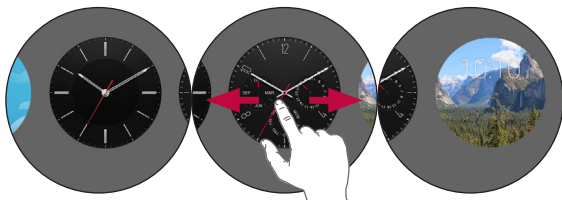

## OPOMBA

- V aplikaciji **Android Wear**  lahko prav tako spreminjate podobo ure in tudi prenesete nove podobe.

## Kartice z obvestili

Večino obvestil, ki jih vidite na telefonu, boste videli tudi na uri. To vključuje obvestila o zgrešenih klicih, sporočilih, opomnikih za dogodke ter ostala. Obvestila so prikazana v obliki kartic na dnu podobe ure.



### Predogledi kartic

Če želite kartico skriti, povlecite po njej navzdol.

**Povlecite navzgor  
za prikaz več kartic.**

**Povlecite  
levo za več  
podrobnosti  
in možnosti.**

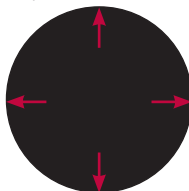

**Povlecite  
desno za  
opustitev  
kartice.**

**Povlecite navzdol za  
vrnitev na osnovni  
zaslon.**

## Ogled kartic

Za ogled kartic povlecite po zaslonu od spodaj navzgor.

Za ogled več informacij tapnite kartico. Za ogled več kartic podrsajte od dna zaslona navzgor.

## Odstranitev kartice

Za odstranitev kartice povlecite od leve proti desni.

Ko ste končali z ogledom kartice, jo lahko odstranite. Če iz ure izbrišete kartico, bo ista kartica ali obvestilo odstranjena tudi iz telefona.

## Prikaz več podrobnosti

Za več podrobnosti povlecite po kartici od desne proti levi. Nekatero kartice ponujajo več podrobnosti ali omogočajo več dejanj.

## Ponoven priklic kartice

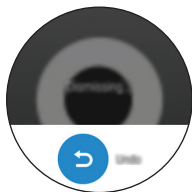

Po opustitvi kartice povlecite po zaslonu ure od zgoraj navzdol in tapnite gumb **Undo** ↶. Kartica bo priklicana v nekaj sekundah. Če ste povlekli stran zadnjo kartico v toku, morate za prikaz gumba Nazaj povleči po zaslonu od spodaj navzgor.





## Blokiranje obvestil

Če v telefon dobivate obvestila, ki jih ne želite v uro, lahko prekličete prikazovanje obvestil določenih aplikacij v uri.

## Blokiranje aplikacij v uri

- 1 V uri se pomaknite na kartico.
- 2 Povlecite od desne proti levi, da se prikaže .
- 3 Tapnite  >  za potrditev.

## Blokiranje aplikacij z uporabo aplikacije Android Wear

- 1 V telefonu odprite aplikacijo **Android Wear** .
- 2 Tapnite  > **Block app notifications** > .
- 3 Izberite aplikacijo, ki jo želite blokirati.

## Obvestila o klicih

Kadar telefon prejme dohodni klic, lahko takoj prejmete obvestilo o tem. V obvestilu je prikazana številka klicatelja ali stik v vašem telefonu in vam omogoči, da klic sprejmete ali zavrnete.

### OPOMBA

- Če ste v nastavitvah povezave Bluetooth v telefonu za povezano uro nastavili način **Zvok med klicem**, lahko sprejmete klic.

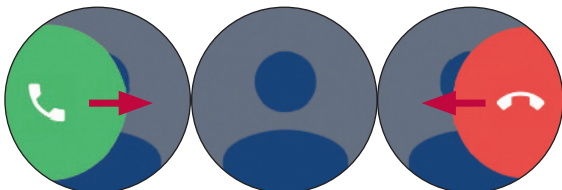

Povlecite desno za sprejem klica

Obvestilo o dohodnem klicu

Povlecite levo za zavrnitev klica

## Spreminjanje prejemanja obvestil

Spremenite lahko, katera obvestila se prikažejo v uri in kdaj. Za spreminjanje nastavitve prekinitev povlecite po zaslonu ure od zgoraj navzdol. Prikaže se več možnosti prekinitev.

⊖ **Do not disturb:** Tapnite za izbiro možnosti **Off** ali **Alarms only**.

### OPOMBA

- Nekatera vsebina se lahko razlikuje od tiste v vaši napravi, odvisno od različice operacijskega sistema.

# Ogled preostanka baterije in pa datuma

Podrsajte po zaslonu od zgoraj navzdol.

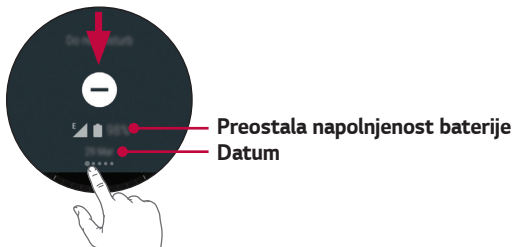

Preostala napolnjenost baterije  
Datum

## OPOMBA

- Nekatera vsebina se lahko razlikuje od tiste v vaši napravi, odvisno od različice operacijskega sistema.

# Dostop do nastavitev zvoka

Omogoča nastavitve zvoka za obvestila; lahko jih tudi utišate.

- 1 Povlecite od desne proti levi, da se prikaže **Sound**.
- 2 Pritisnite ikono zvoka .

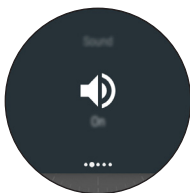

## Začasen izklop zaslona z načinom Kino

Zaslon ure lahko izklopite, tako da ne začne svetiti prikaz in da se obvestila ne prikazujejo.

- Hitro dvakrat pritisnite **Tipka za vklop in izklop**.

### ALI

- 1 Če je zaslon zatemnjen, se ga dotaknite in uro zbudite.
- 2 Podrsajte po zaslonu od zgoraj navzdol. Povlecite od desne proti levi, da se prikaže **Cinema mode** . Tapnite ikono, da ga vklopite.

## Začasno povečanje svetlosti zaslona

Če ste na soncu na prostem, lahko začasno povečate svetlost. Svetlost je povečana nekaj sekund, nato pa se samodejno zmanjša.

- Trikrat hitro pritisnite **Tipka za vklop in izklop**.

### ALI

- 1 Če je zaslon zatemnjen, se ga dotaknite in ponovno vklopite uro.
- 2 Podrsajte po zaslonu od zgoraj navzdol. Povlecite od desne proti levi, da se prikaže **Brightness boost** . Tapnite ikono, da ga vklopite.

## Dostop do menija z nastavitvami

- Pridržite **Tipka za vklop in izklop**, da se prikaže seznam aplikacij, nato se dotaknite možnosti **Settings** .

### ALI



- Povlecite v levo, da se prikaže seznam aplikacij, in nato tapnite možnost **Settings** .

# Upravljanje pomnilnika

V aplikaciji **Android Wear**  v telefonu si lahko ogledate:

- Razpoložljiv prostor v pomnilniku
- Skupni pomnilnik ure
- Aplikacije in storitve, ki uporabljajo pomnilnik ure

## Ogled podrobnosti o pomnilniku:

- 1 Prepričajte se, da je ura povezana s telefonom.
- 2 V telefonu odprite aplikacijo **Android Wear** .
- 3 Tapnite  > Če imate več naprav, tapnite ime ure > **Watch storage**.



# Opravila z glasovnimi ukazi

Na uri si lahko ogledate seznam enostavnih opravil, ki jih lahko izvajate tudi z glasovnim ukazom. Enostavno izgovorite "Ok Google" ali povlecite po osnovnem zaslonu v levo, da se prikaže možnost **Speak now**, in nato izgovorite ukaz ali vprašanje.

Na primer, ko ste v meniju **Speak now**, se lahko dotaknete možnosti **Start stopwatch**. Enako lahko storite glasovno tako, da na večini zaslonov enostavno izgovorite "Ok Google, Start stopwatch".

#### OPOMBA

- Nekateri glasovni ukazi niso na voljo v vseh jezikih in v vseh državah.

## Sledite navodilom za začetek uporabe glasovnega upravljanja ure:

- 1 Če je zaslon zatemnjen, se ga dotaknite, da uro zbudite.
- 2 Ko je prikazana podoba ure, izgovorite "Ok Google". Prikazal se bo poziv **Speak now**.
- 3 Izgovorite ukaz ali zastavite vprašanje.

## Odpiranje funkcije s tipko za vklop in izklop

- 1 Če je zaslon zatemnjen, se ga dotaknite, da uro zbudite.
- 2 Pridržite **Tipka za vklop in izklop**, da se prikaže seznam aplikacij.
- 3 Povlecite levo, da se prikaže poziv **Speak now**.
- 4 Povlecite navzdol, da izberete želeno opravilo.

#### OPOMBA

- Na vrhu seznama možnih opravil so prikazane nedavno uporabljene aplikacije.

# Spreminjanje aplikacij, ki jih uporabljate z glasovnimi ukazi

Nastavite lahko, katere aplikacije uporabljate za različna glasovna dejanja. Tako lahko na primer spremenite aplikacijo, ki jo uporabljate za nastavljanje alarmov ali za pošiljanje sporočil.

- 1 V telefonu odprite aplikacijo **Android Wear** .
- 2 Na spodnji polovici zaslona je prikazan seznam dejanj.
- 3 Pomaknite se do dejanja in se ga dotaknite. Izbirate lahko med aplikacijami, ki so na voljo.

## OPOMBA

- Lahko tudi prenesete aplikacije, ki so združljive z aplikacijo Android Wear, in sicer iz trgovine **Trgovina Play** .

# Ustvarjanje ali ogled beležke

Z uro lahko glasovno ustvarjate beležke in si ogledujete obstoječe z uporabo aplikacije **QuickMemo+** ali aplikacij za Android, kot je **Google Keep**.

- 1 Če je zaslon zatemnjen, se ga dotaknite, da uro zbudite.
- 2 Ko je prikazana podoba ure, izgovorite "**Ok Google**" ali pridržite **Tipka za vklop in izklop**, da se prikaže seznam aplikacij, nato povlecite v levo. Prikazal se bo poziv **Speak now**.
- 3 Izgovorite "**Take a note**".
- 4 Ob pozivu povejte beležko. (Na primer "Obišči novo restavracijo na Dunajski".) Beležka se samodejno shrani po nekaj sekundah. Za preklic se dotaknite ikone **X**.
- 5 Ko prvič preizkusite to funkcijo, se na uri prikažejo povezane aplikacije v telefonu (npr. Google Keep, QuickMemo+). Če imate v telefonu nameščeni dve ali več povezanih aplikacij, izberite tisto, ki jo želite uporabljati, in ob naslednjem vklopu bo privzeto prikazana.



### OPOMBA: če ste v telefon namestili QuickMemo+ ali Google Keep:

- Aplikacija spremeni izgovorjene besede v besedilo. Ko končate z govorjenjem, se besedilna beležka shrani v aplikacijo **QuickMemo+** ali **Google Keep** v mobilni napravi.
- Za ogled in urejanje beležk odprite aplikacijo v mobilni napravi.

## Nastavitev opomnika

Opomnik lahko nastavite z glasovnim ukazom. Po nastavitvi opomnika boste videli kartico, ko se bo opomnik vklopil.

- 1 Če je zaslon zatemnjen, se ga dotaknite, da uro zbudite.
- 2 Ko je prikazana podoba ure, izgovorite "**Ok Google**" ali pridržite **Tipka za vklop in izklop**, da se prikaže seznam aplikacij, nato povlecite v levo. Prikazal se bo poziv **Speak now**.
- 3 Izgovorite "**Remind me**".
- 4 Ob pozivu izpolnite opomnik. Opomnik se samodejno shrani po nekaj sekundah. Za preklic se dotaknite ikone **X**.

## Show me my steps

S to funkcijo si lahko ogledate število korakov, ki ste jih naredili ta dan, in pregledujete dnevnik korakov v zadnjem tednu, ki jih je izmerila aplikacija Telesna pripravljenost.

- 1 Če je zaslon zatemnjen, se ga dotaknite, da uro zbudite.
- 2 Ko je prikazana podoba ure, izgovorite "**Ok Google**" ali pridržite **Tipka za vklop in izklop**, da se prikaže seznam aplikacij, nato povlecite v levo. Prikazal se bo poziv **Speak now**.
- 3 Izgovorite "**Show me my steps**". Prikaže se število svojih korakov, napredek do cilja telesne pripravljenosti in stolpčni grafikon števila dnevnih korakov.
- 4 Seznam skupnega števila dnevnih korakov si lahko ogledate tako, da podrsate prek zaslona.

# Show me my heart rate

Aplikacijo Srčni utrip lahko uporabite za merjenje in snemanje trenutnega srčnega utripa.

## OPOMBA

- Funkcije merjenja srčnega utripa v napravi ni namenjena klinični ali medicinski diagnozi. Sledite smernicam v razdelkih **Nošnja ure** in **Zagotovitev natančnih meritev** ter tako zagotovite, da bodo meritve srčnega utripa točne.

## Merjenje srčnega utripa

- 1 Če je zaslon zatemnjen, se ga dotaknite, da uro zbudite.
- 2 Ko je prikazana podoba ure, izgovorite "**Ok Google**" ali pridržite **Tipka za vklop in izklop**, da se prikaže seznam aplikacij, nato povlecite v levo. Prikazal se bo poziv **Speak now**.
- 3 Izgovorite "**Show me my heart rate**".
- 4 Pri prvi uporabi te funkcije morate izbrati **Google Fit**. Izberite aplikacijo, ki jo želite uporabljati, in ob naslednjem vklopu bo prikazana privzeto.
- 5 Ura začne meriti srčni utrip. Čez kratek čas se na zaslonu prikažeta srčni utrip in zgodovina meritev srčnega utripa.
- 6 Opravite še eno meritev tako, da tapnete **Check again**.

## Send a text

Ta funkcija vam omogoča uporabo ure za narekovanje SMS-ov stikom, ki so shranjeni v mobilni napravi. Lahko tudi odgovarjate na prejete SMS-e, prikazane na karticah.

## Pošiljanje sporočila

- 1 Če je zaslon zatemnjen, se ga dotaknite, da uro zbudite.
- 2 Ko je prikazana podoba ure, izgovorite "**Ok Google**" ali pridržite **Tipka za vklop in izklop**, da se prikaže seznam aplikacij, nato povlecite v levo. Prikazal se bo poziv **Speak now**.
- 3 Izgovorite "**Send a text**".

Opravila z glasovnimi ukazi

- 4 Prikaže se zaslon **To whom?**. Prikazal se bo poziv **Speak now**. Izgovorite ime stika, ki mu želite poslati SMS. Ko se prikaže seznam, izberite želeni stik.
- 5 Pozvani boste, da izgovorite sporočilo, ki ga želite poslati. Povejte sporočilo ali vstavite emotikone.
- 6 Sporočilo bo samodejno poslano.

## Odgovarjanje na sporočilo

Če telefon prejme obvestila o sporočilih, se prikažejo kartice. Povlecite od desne proti levi, da se prikaže **Odgovori**. Tapnite **Odgovori** in povejte sporočilo.

## Email

Z uro lahko sestavljate in berete e-poštna sporočila, ki jih prejmete z mobilno napravo.

- 1 Če je zaslon zatemnjen, se ga dotaknite, da uro zbudite.
- 2 Ko je prikazana podoba ure, izgovorite "**Ok Google**" ali pridržite **Tipka za vklop in izklop**, da se prikaže seznam aplikacij, nato povlecite v levo. Prikazal se bo poziv **Speak now**.
- 3 Izgovorite "**Email**".
- 4 Prikaže se zaslon **To whom?**. Prikazal se bo poziv **Speak now**.
- 5 Izgovorite ime stika, ki mu želite poslati e-pošto. Ko se prikaže seznam, izberite želeni stik.
- 6 Pozvani boste, da izgovorite sporočilo, ki ga želite poslati.
- 7 Sporočilo bo samodejno poslano.

## Preverjanje e-pošte v telefonu

Pri branju e-pošte v uri povlecite kartico sporočila od desne proti levi in tapnite **Open on phone**.

## Odgovarjanje na e-poštno sporočilo

Povezana opravila, kot je arhiviranje ali pošiljanje odgovora, opravite tako, da povlečete iz desne proti levi. Tapnite **Odgovori** in povežite sporočilo. Sporočilo bo samodejno poslano.

## Brisanje e-poštne sporočil

Podrsajte od desne proti levi po kartici s sporočili in tapnite **Izbriši**.

## Agenda

V uri si lahko ogledate dogodke s koledarja mobilne naprave.

- 1 Če je zaslon zatemnjen, se ga dotaknite, da uro zbudite.
- 2 Ko je prikazana podoba ure, izgovorite "**Ok Google**" ali pridržite **Tipka za vklop in izklop**, da se prikaže seznam aplikacij, nato povlecite v levo. Prikazal se bo poziv **Speak now**.
- 3 Izgovorite "**Agenda**". Prikazal se bo seznam razporejenih dogodkov.
- 4 Tapnite dogodek in si oglejte njegove podrobnosti.

## Navigate

Z uro lahko najdete pot do izbranega cilja.

- 1 Če je zaslon zatemnjen, se ga dotaknite, da uro zbudite.
- 2 Ko je prikazana podoba ure, izgovorite "**Ok Google**" ali pridržite **Tipka za vklop in izklop**, da se prikaže seznam aplikacij, nato povlecite v levo. Prikazal se bo poziv **Speak now**.
- 3 Izgovorite "**Navigate**" in nato lokacijo.

## Set a timer

Uro lahko uporabljate kot odštevalnik. Po nastavitvi časovnika se bo pokazala nova kartica z odštevanjem.

- 1 Če je zaslon zatemnjen, se ga dotaknite, da uro zbudite.
- 2 Ko je prikazana podoba ure, izgovorite "**Ok Google**" ali pridržite **Tipka za vklop in izklop**, da se prikaže seznam aplikacij, nato povlecite v levo. Prikazal se bo poziv **Speak now**.
- 3 Izgovorite "**Set a timer**".
- 4 Podrsajte po razpoložljivih trajanjih in zaženite časovnik tako, da tapnete zeleno trajanje.
  - Odštevanje zaženete ali nadaljujete tako, da tapnete ►.
  - Časovnik lahko začasno ustavite tako, da tapnete ||.

## Opustitev časovnika

Ko se časovnik sproži, ga opustite tako, da podrsate po zaslonu z leve proti desni.

## Uporaba štoparice

Z aplikacijo Štoparica lahko merite čas.

- 1 Če je zaslon zatemnjen, se ga dotaknite, da uro zbudite.
- 2 Ko je prikazana podoba ure, izgovorite "**Ok Google**" ali pridržite **Tipka za vklop in izklop**, da se prikaže seznam aplikacij, nato povlecite v levo. Prikazal se bo poziv **Speak now**.
- 3 Izgovorite "**Start stopwatch**".
- 4 Za začetek tapnite ►.

## Set an alarm

V uri lahko nastavite več alarmov. Alarmi v uri in telefonu so ločeni.

- 1 Če je zaslon zatemnjen, se ga dotaknite, da uro zbudite.
- 2 Ko je prikazana podoba ure, izgovorite "Ok Google" ali pridržite **Tipka za vklop in izklop**, da se prikaže seznam aplikacij, nato povlecite v levo. Prikazal se bo poziv **Speak now**.
- 3 Izgovorite "**Set an alarm**".
- 4 Poiščite želeno uro alarma tako, da podrsate navzgor ali navzdol. Pri sprožitvi alarma bo ura zavibrirala in prikazala se bo kartica.

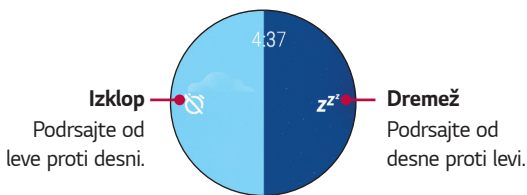

## Show alarms

Nastavljene alarme lahko prikažete in izbrišete.

- 1 Če je zaslon zatemnjen, se ga dotaknite, da uro zbudite.
- 2 Ko je prikazana podoba ure, izgovorite "Ok Google" ali pridržite **Tipka za vklop in izklop**, da se prikaže seznam aplikacij, nato povlecite v levo. Prikazal se bo poziv **Speak now**.
- 3 Izgovorite "**Show alarms**".



# Uporaba aplikacij

Na seznamu aplikacij so navedene aplikacije, ki so v uri.

## Ogled aplikacij, nameščenih v uri

- 1 Če je zaslon zatemnjen, se ga dotaknite, da uro zbudite.
- 2 Povlecite levo po zaslonu, da odprete seznam aplikacij.

## Prenos drugih aplikacij

Seznam priporočenih aplikacij si lahko ogledate v aplikaciji **Trgovina Play**







Za prenos dodatnih aplikacij v telefon odprite aplikacijo **Android Wear** .

## Phone

### Klicanje

Kličite in sprejemajte klice neposredno z uro. Na uri se lahko prikaže številčnica, da lahko pokličete želeno številko.



- 1 Pridržite **Tipka za vklop in izklop**, da se prikaže seznam aplikacij, in nato tapnite **Phone** .
- 2 Povlecite v levo, da se prikaže številčnica.
- 3 S tipkovnico vnesite številko. Če želite preverite telefonsko številko, ki ste jo vnesli, povlecite navzdol. Tapnite , če želite preklicati, ali pa tapnite , če želite izbrisati številko.
- 4 Po vnosu številke tapnite  za klicanje.
- 5 Če želite prekiniti klic, pritisnite rdeči gumb .

### OPOMBA

- Kličete lahko tudi s seznamov **Recents** in **Contacts**.

## Sprejem in zavrnitev klica

Med vhodnim klicem lahko klic sprejmete ali zavrnete.

- Za sprejem klica povlecite  v desno.
- Za zavrnitev klica povlecite  v levo.

## Ogled seznama stikov

Seznam stikov si lahko na uri ogledate tako enostavno kot v telefonu.

- 1 Pridržite **Tipka za vklop in izklop**, da se prikaže seznam aplikacij.
- 2 Povlecite v levo, da se prikaže seznam stikov.

## Call forwarding

Z možnostjo **Call forwarding**  lahko dohodne klice, ki jih ne sprejmete v mobilnem telefonu, preusmerite v uro.

## Kako aktivirati posredovanje klicev, ko je ura seznanjena z napravo GSM

- 1 Pridržite **Tipka za vklop in izklop**, da se prikaže seznam aplikacij, nato se dotaknite možnosti **Settings** .
- 2 V meniju **Settings** tapnite **Mobile** > **Call forwarding** > **Turn on** > **Request activation**.

### OPOMBA

- Aplikacijo LG Call forwarding lahko uporabite tudi za vklop funkcije, ko je ura seznanjena z napravo GSM.

### OPOMBA

- Opisi, slike zaslona in podprti jeziki v tem priročniku se lahko spreminjajo glede na posodobitve aplikacij.
- Funkcijo posredovanja klicev za vašo uro podpirajo samo nekateri ponudniki storitev. Za več informacij o podprtih funkcijah se obrnite na svojega ponudnika storitev.



## OPOZORILO

- Morda se boste morali vnaprej registrirati za storitev posredovanja klicev, odvisno od vašega operaterja.
- Ta funkcija v nekaterih razmerah v omrežju morda ne bo delovala. Če naletite na težave, se obrnite na svojega operaterja.
- Za več informacij o storitvi posredovanja klicev se obrnite na svojega operaterja.

# Messenger



Sporočila lahko pošiljate in nanje odgovarjate neposredno z uro.

## Pošiljanje sporočila

- 1 Pridržite **Tipka za vklop in izklop**, da se prikaže seznam aplikacij, nato se dotaknite možnosti **Messenger** .
- 2 Dotaknite se možnosti **New message**  in nato izberite stik, ki mu želite poslati sporočilo.
- 3 Pozvani boste, da izgovorite sporočilo, ki ga želite poslati, ali izberete sporočilo, ki ga želite poslati.
- 4 Sporočilo bo samodejno poslano.



## Odgovarjanje na sporočilo

Obvestila o sporočilih prejmete v telefon ali uro. Za ogled SMS-a v telefonu namestite aplikacijo Messenger. Z aplikacijo Messenger v telefonu lahko z uro odgovarjate na vse pogovora v telefonu.

- 1 Pridržite **Tipka za vklop in izklop**, da se prikaže seznam aplikacij, nato se dotaknite možnosti **Messenger** .
- 2 Ko se prikaže seznam stikov, izberite zeleni stik in preverite, ali ste prejeli kakšno sporočilo.
- 3 Tapnite  > **Reply**.
- 4 Izgovorite odgovor, narišite emotikone ali pošljite predlogo.

# LG Health

Aplikacija LG Health vam pomaga pri vzdrževanju dobrega zdravja in ohranjanju dobrih vadbenih navad, saj omogoča dnevnik sledenja in tekmovanje z drugimi osebami.

- 1 Pridržite **Tipka za vklop in izklop**, da se prikaže seznam aplikacij, nato se dotaknite aplikacije **LG Health** .
- 2 Da lahko začnete uporabljati to aplikacijo, vnesite podatke o svojem profilu in tapnite .
- 3 Izberite želeni element. S spodnjimi možnostmi začnite slediti dejavnosti.
  - **Tracker:** izberite vrsto vadbe in njeno intenzivnost ter beležite vadbo ali prejemate navodila.
  - **Stress:** prejemajte sporočila o obremenitvenem indeksu (4. korak) in navodila po korakih. Pred uporabo uro pripnite na zapestje. (Pazite, da je ne pripnete na zapestno kost.)
  - **Settings:** dostopajte do možnosti aplikacije LG Health, kot so Profile, Goal unit, Daily goal, Units, Exercise notification, Tracker layout in Delete data. Ogled ali spreminjanje profila, ki ste ga nastavili ob prvi uporabi. Brisanje posnetih podatkov v aplikaciji LG Health, kot so dnevnik sledilnikov in dnevnik obremenitve.

## OPOMBA

- Ta funkcija je namenjena zagotavljanju boljše uporabniške izkušnje. Uporabljajte jo samo informativno.

# Uporaba aplikacije Google Fit

Z aplikacijo Fit lahko štejete korake in si ogledate, kako daleč ste prišli.

Ogledate si lahko tudi meritve srčnega utripa.

Če aplikacijo Google Fit namestite v telefon, s katero je seznanjena ura z aplikacijo Android Wear, lahko sinhronizirate podatke med napravama in uživate v vseh funkcijah aplikacije Fit.

Pridržite **Tipka za vklop in izklop**, da se prikaže seznam aplikacij, nato se dotaknite aplikacije **Fit** ❤️.

Za prikaz podrobnosti povlecite levo.

## Ogled ocene števila današnjih korakov

Izgovorite ukaz ali uporabite meni, da si ogledate oceno, koliko korakov ste naredili.

Izgovorite "**Ok Google**". Ko se prikaže poziv **Speak now**, izgovorite "**Show me my steps**". (Za več informacij si oglejte razdelek **Show me my steps**.)

### ALI

Odprite aplikacijo **Fit** ❤️.

## Preverjanje srčnega utripa

Srčni utrip lahko preverite z glasovnim ukazom ali uporabo menija.

Izgovorite "**Ok Google**". Ko se prikaže poziv **Speak now**, izgovorite "**Show me my hearth rate**". (Za več informacij si oglejte razdelek **Show me my hearth rate**.)

### ALI

- 1 Odprite aplikacijo **Fit** ❤️ in povlecite v levo, da se prikaže srčni utrip.
- 2 Povlecite navzgor in si oglejte zgodovino meritev ali tapnite ❤️ za merjenje srčnega utripa.



# Nastavitve

## Zagon menija z nastavitvami

- Pridržite **Tipka za vklop in izklop**, da se prikaže seznam aplikacij, nato se dotaknite možnosti **Settings** .

### ALI

- Povlecite v levo, da se prikaže seznam aplikacij, in nato tapnite možnost **Settings** .

## Nastavitev svetlosti zaslona

Svetlost zaslona ure lahko spremenite v sami napravi.

- 1 V meniju **Settings** tapnite **Adjust brightness**.
- 2 Izberite stopnjo svetlosti, tako da z dotikom izberete možnost.

## Spreminjanje podobe ure

Podobo ure lahko spremenite na več načinov: tako, da se dotaknete ozadja zaslona ure in ga pridržite, v aplikaciji **Android Wear**  v telefonu ali v meniju **Settings** v uri.

- 1 V meniju **Settings** tapnite **Change watch face**.
- 2 Povlecite desno in levo, da se pomaknete med podobami. Če se pomaknete povsem levo, se prikažejo nedavne podobe ure.
- 3 Tapnite, da izberete novo podobo.

## Spreminjanje velikosti pisave

Nastavite lahko velikost pisave, prikazane v uri.

- 1 V meniju **Settings** tapnite **Font size**.
- 2 Izberite želeno velikost tako, da se dotaknete zelene možnosti.

# Gestures

Kartice z obvestili, sezname in drugo lahko upravljate s potezami.

- Za vklop ali izklop te funkcije v meniju **Settings** tapnite **Gestures**.
  - Hitro premaknite zapestje navzven, da se pomaknete po strani navzdol.
  - Hitro premaknite zapestje navznoter, da se pomaknete po strani navzgor.
  - Potisnite roko navzdol, da izberete kartico in odprete nov zaslon.
  - Zasukajte roko navzgor, da se vrnete.
  - Zatresite zapestje, da se iz katerega koli zaslona vrnete v podoba ure.

# Nastavitve vklopa in izklopa zaslona

Uro lahko nastavite tako, da je takrat, ko je ne uporabljate, na zaslonu prikazana ura ali da se zaslon popolnoma izklopi. Če je zaslon izklopljen, se bo vklopil, ko uro nagnete ali pokrijete zaslon.

- Za vklop ali izklop te funkcije v meniju **Settings** tapnite **Always-on screen**.
  - **ON**: ko ura ni dejavna, je prikazana zatemnjena podoba ure.
  - **OFF**: ko ura ni dejavna, je zaslon zatemnjen.

# Sound

V tem meniju lahko nastavite različne nastavitve zvoka.

- V meniju **Settings** tapnite **Sound**.

## Wi-Fi

Če je povezava Wi-Fi nastavljena na samodejni način, lahko uro in telefon sinhronizirate tudi, kadar Bluetooth ni na voljo. Povezava Wi-Fi se vklopi samodejno, ko se prekine povezava Bluetooth. Če uporabljate povezavo Wi-Fi, lahko ura prejema obvestila telefona tudi, če povezava Bluetooth ni na voljo. Ura poišče najbližje omrežje Wi-Fi in se poveže vanj na podlagi seznama omrežij Wi-Fi, registriranih v telefonu.

- V meniju **Settings** tapnite **Wi-Fi** in ga nastavite na Samodejno ali Izklop.

## Bluetooth

Ura bo samodejno poiskala naprave, ki podpirajo Bluetooth in so v dosegu. Uro lahko seznanite s slušalkami v meniju naprav Bluetooth v nastavitvah. Seznanitev slušalk lahko tudi prekličete ali prekinete povezavo.

- V meniju **Settings** tapnite **Bluetooth**.

### OPOMBA

- Podprte so samo narave Bluetooth, ki podpirajo profila A2DP in HFP.
- Ko je ura povezana s slušalkami Bluetooth, je zvok med klicem za telefon onemogočen.
- Povezavo med uro in telefonom lahko prekinete samo z aplikacijo Android Wear v telefonu.

## Mobile

V tem meniju lahko konfigurirate različne nastavitve mobilnega omrežja.

- V meniju **Settings** tapnite **Mobile**.

## Location

Upravljanje lokacijskih storitev za ugotavljanje približne lokacije.

- Za vklop ali izklop te funkcije v meniju **Settings** tapnite možnost **Location**.

### OPOMBA

- Ko je ura seznanjena s telefonom, uporablja lokacijo telefona. Da izboljšate natančnost lokacije, ko je ura seznanjena s telefonom, v lokacijskih nastavitvah telefona omogočite možnost Visoka natančnost.
- Vključite lokacijsko nastavitve v uri, če želite uporabljati lokacijske storitve, ko ura ni seznanjena s telefonom.

## Aeroplane mode

Ko je vklopljen način V letalu, lahko še vedno uporabljate številne funkcije ure (kot je merjenje srčnega utripa), čeprav ste na letalu ali drugje, kjer je prepovedano prenašanje podatkov.

### OPOMBA

- Ko je ura v načinu V letalu, nima dostopa do podatkov v mobilni napravi. Tudi v mobilni napravi omogočite način V letalu.
- V meniju **Settings** tapnite **Aeroplane mode** in to funkcijo omogočite ali onemogočite.

## Accessibility

Omogoča nastavitve dostopa.

- Za prilagoditev razpoložljivih možnosti v meniju **Settings** tapnite **Accessibility**.

## Date & time

Omogoča nastavitve, kako naj bosta prikazana datum in čas.

- V meniju **Settings** tapnite možnost **Date & time**.

## Screen lock

Nastavite vzorec risanja s prstom, s katerim odklenete zaslon.

- V meniju **Settings** tapnite **Screen lock**.

## Permissions

Omogoča upravljanje dovoljenj za posamezne aplikacije.

- V meniju **Settings** tapnite **Permissions**.

## Unpair with phone

Ta nastavitve prekliče seznanitev ure in telefona, ponastavi nastavitve ure na privzete tovarniške vrednosti in izbriše vse podatke.

- 1 V meniju **Settings** tapnite **Unpair with phone**. Prikaže se poziv za potrditev.
- 2 Tapnite .
  - Uro je mogoče povezati z eno mobilno napravo naenkrat.
  - Pri prekinitvi seznanitve s telefonom se iz pomnilnika ure izbrišejo vsi podatki. Po dokončanju je naprava pripravljena za povezavo z drugo mobilno napravo.

## Power off

- 1 V meniju **Settings** tapnite **Power off**.
- 2 Ko se prikaže poziv **Are you sure?**, tapnite .

# About

Tukaj so prikazani podatki o uri. Ogledate si lahko model, ime naprave, različico programske opreme, serijsko številko in številko delovne različice ter podatke o povezavi in bateriji. Na voljo so tudi naslednje možnosti.

- V meniju **Settings** tapnite možnost **About**.
  - **System updates**: tukaj lahko preverite, ali imate v uri nameščeno najnovejšo programsko opremo.
  - **Regulatory information**: prikaže informacije o urejevanju.
  - **Legal notices**: naroči vam, da si ogledate pravna obvestila v mobilni napravi.



**Več informacij**

# Informacije o obvestilu o odprtokodni programski opremi

Če želite pridobiti izvorno kodo z licencami GPL, LGPL, MPL in z drugimi odprtokodnimi licencami, ki jo vsebuje ta izdelek, obiščite spletno mesto <http://opensource.lge.com>.

Poleg izvorne kode so za prenos na voljo še vsi omenjeni licenčni pogoji, zavrnitve jamstva in obvestila o avtorskih pravicah.

Družba LG Electronics vam bo priskrbelo tudi izvorno odprto kodo na CD-ju za ceno, ki pokriva stroške distribucije (na primer stroške za medij, pošiljanje in obdelavo), če to zahtevate po e-pošti na naslov [opensource@lge.com](mailto:opensource@lge.com). Ponudba velja tri (3) leta od datuma nakupa izdelka.

## Blagovne znamke

- Copyright 2016 LG Electronics, Inc. Vse pravice pridržane. LG in LG-jev logotip sta registrirani blagovni znamki družbe LG Group in povezanih podjetij.
- Google™, Google Maps™, Gmail™, YouTube™, Hangouts™ in Play Store™ so blagovne znamke družbe Google, Inc.
- Bluetooth® je po vsem svetu registrirana blagovna znamka družbe Bluetooth SIG, Inc.
- Wi-Fi® in logotip za Wi-Fi sta registrirani blagovni znamki družbe Wi-Fi Alliance.
- Vse ostale blagovne znamke in avtorske pravice so v lasti njihovih lastnikov.

## IZJAVA O SKLADNOSTI

S tem **LG Electronics** izjavlja, da je ta izdelek **LG-W200E** v skladu z bistvenimi zahtevami in drugimi ustreznimi določili direktive **1999/5/EC**. Izjavo o skladnosti si lahko ogledate na <http://www.lg.com/global/declaration>

## Za informacije o skladnosti izdelka se obrnite na pisarno:

LG Electronics European Shared Service Center B.V.  
Krijgsman 1, 1186 DM Amstelveen, The Netherlands

## Regulatorne informacije

- 1 Pridržite **Tipka za vklop/izklop**, dokler se ne prikaže seznam aplikacij.
- 2 Za ogled regulatornih informacij tapnite **Settings > About > Regulatory information**.

## POSODABLJANJE NAPRAVE

Dostop do najnovejših izdaj vdelane programske opreme, novih funkcij programske opreme in izboljšav.

- 1 Pridržite **Tipka za vklop/izklop**, dokler se ne prikaže seznam aplikacij.
- 2 Na napravi tapnite **Settings > About > System updates**.



## Odstranjevanje vašega starega aparata

- 1 Na izdelku prečrtan simbol smetnjaka opozarja, da je treba odpadne električne in elektronske izdelke (OEEI) odstranjevati ločeno od ostalih komunalnih odpadkov.
- 2 Odpadni električni izdelki lahko vsebujejo nevarne snovi, zato s pravilnim odstranjevanjem starega aparata pripomorate k preprečevanju morebitnih negativnih vplivov na okolje in zdravje ljudi. Vaš stari aparat lahko vsebuje dele, ki bi jih bilo mogoče uporabiti za popravilo drugih izdelkov, in druge dragocene materiale, ki jih je mogoče reciklirati in s tem ohranjati omejene vire.
- 3 Vaš aparat lahko odnesete bodisi v trgovino, kjer ste kupili ta izdelek, ali pa se obrnite na lokalni urad za odstranjevanje odpadkov glede podrobnosti o najbližjem pooblaščenem zbirnem mestu za OEEI. Za najnovejše informacije za vašo državo si ogledjte [www.lg.com/global/recycling](http://www.lg.com/global/recycling)



## Odlaganje odpadnih baterij/akumulatorjev

- 1 Simbolu so lahko dodane tudi kemične oznake za živo srebro (Hg), kadmij (Cd) ali svinec (Pb), če baterija vsebuje več kot 0,0005 % živega srebra, 0,002 % kadmija ali 0,004 % svinca.
- 2 Vse baterije/akumulatorje odstranjujte ločeno od običajnih komunalnih odpadkov na namenskih zbirnih mestih, ki jih določi vlada ali krajevne oblasti.
- 3 S pravilnim odlaganjem starih baterij/akumulatorjev pomagata preprečevati negativne posledice za okolje ter zdravje ljudi in živali.
- 4 Podrobnejše informacije o odstranjevanju starih baterij/akumulatorjev poiščite pri mestnem uradu, komunalni službi ali prodajalni, kjer ste izdelek kupili.

Thank you for choosing LG. Please carefully read this user guide before using the device for the first time to ensure safe and proper use. Visit the LG website at [www.lg.com](http://www.lg.com) to obtain the latest version of this manual.

- Always use genuine LG accessories. The supplied items are designed only for this device and may not be compatible with other devices.
- This device is not suitable for people who have a visual impairment due to the touchscreen.
- Descriptions are based on the device default settings.
- Default apps on the device are subject to updates and support for these apps may be withdrawn without prior notice. If you have any questions about an app provided with the device, please contact a LG Service Center. For user-installed apps, please contact the relevant service provider.
- Modifying the device's operating system or installing software from unofficial sources may damage the device and lead to data corruption or data loss. Such actions will violate your LG licence agreement and void your warranty.
- Some contents and illustrations may differ from your device depending on the region, service provider, software version, or OS version, and are subject to change without prior notice.
- The applications on your product, and their functions, may vary according to country, region or hardware specifications. LG will not be responsible for any performance issues which arise from using applications developed by providers other than LG.
- LG will not be responsible for performance or incompatibility issues which arise from edited registry settings or modified operating system software.
- Any attempt to customize your operating system may lead to the device or its applications not working correctly.
- Software, audio, wallpaper, images, and other media supplied with your device are licensed for limited use. If you extract and use these materials for commercial or other purposes, you may be infringing copyright laws. As a user, you are fully and entirely responsible for the illegal use of media.
- Additional charges may apply for data services, such as messaging, uploading, downloading, auto-syncing and location services. To avoid additional charges, select a data plan suitable to your needs. Contact your service provider to obtain additional details.

## Instructional notices



### **WARNING**

Situations that could cause injury to yourself and others, or damage to the device or other property.



### **NOTE**

Notices or additional information.

# Table of contents

Safety Information.....	5	Call Notifications .....	36
Basic.....	14	Change When Notifications Arrive.....	36
Accessories .....	15	See Remaining Battery or Date .....	37
Watch Layout .....	16	Access the Sound Setting.....	37
Charging the Watch .....	18	Turn Your Screen Off Temporarily with Theater Mode.....	38
If the Screen Freezes .....	20	Boost Screen Brightness Temporarily .....	38
Installing the SIM Card .....	21	Access the Settings Menu .....	38
Turning the Watch On and Off.....	24	Manage Storage.....	39
Connecting to Another Mobile Device .....	25	<b>Tasks Using Voice Command .....</b>	<b>40</b>
Touch Screen Tips.....	25	Change the Apps You Use for Voice Actions .....	42
Wearing the Watch .....	26	Take or View a Note.....	43
Heart Rate Sensor .....	27	Set a Reminder.....	44
<b>Connecting the Watch to a Mobile Device.....</b>	<b>29</b>	Show Me My Steps .....	44
Before Pairing .....	30	Show Me My Heart Rate .....	45
How to Pair Your Watch .....	31	Send a Text.....	46
After Pairing.....	31	Email.....	47
<b>How to Use Your Watch .....</b>	<b>32</b>	Agenda .....	48
Start on Your Watch Face (Where You See the Time) .....	33	Navigate.....	48
Quickly Dim the Screen.....	33	Set a Timer .....	49
Changing the Watch Face.....	33	Use the Stopwatch .....	49
Notification Cards.....	34	Set an Alarm.....	50
Block Notifications .....	35	Show Alarms .....	50

<b>Using Apps</b> .....	<b>51</b>	<b>More Information</b> .....	<b>64</b>
Downloading Other Apps.....	52	Open Source Software Notice	
Phone.....	52	Information .....	65
Call Forwarding .....	54	<b>Trademarks</b> .....	<b>65</b>
Messenger .....	55	DECLARATION OF CONFORMITY .....	66
LG Health .....	56	Contact office for compliance of this	
Use the Google Fit App.....	57	product : .....	66
<b>Settings</b> .....	<b>58</b>	Regulatory information.....	66
Launching the Settings Menu.....	59	How to update your device .....	66
Adjusting Display Brightness .....	59		
Change Your Watch Face .....	59		
Change the Font Size .....	59		
Gestures .....	60		
Screen On/Off Settings .....	60		
Sound.....	60		
Wi-Fi.....	60		
Bluetooth Devices.....	61		
Cellular .....	61		
Location.....	61		
Aeroplane mode .....	62		
Accessibility .....	62		
Date & Time.....	62		
Screen Lock.....	62		
Permissions .....	62		
Unpair with Phone.....	63		
Power Off .....	63		
About.....	63		

A decorative graphic consisting of several groups of horizontal white lines of varying lengths, arranged in a descending staircase pattern from left to right across the top half of the page.

# **Safety Information**

Before turning on your product, review the basic safety information provided here.

## General safety & handling

While using your product, be aware of the following common-sense guidelines.

### Your environment

- **Safe operating temperatures.** Use and store your product in temperatures between 0°C/32°F and 35°C/95°F. Exposing your product to extremely low or high temperatures may result in damage, malfunction, or even explosion.
- **While driving.** When driving a car, driving is your first responsibility. Using a mobile device or accessory for a call or other application while driving may cause distraction. Keep your eyes on the road.
- **Around explosives.** Do not use in areas where sparks from the product might cause a fire or explosion.
- **On airplanes.** Observe all rules and instructions for use of electronic devices. Most airlines allow electronic use only between and not during takeoffs and landings. There are three main types of airport security devices: X-ray machines (used on items placed on conveyor belts), magnetic detectors (used on people walking through security checks), and magnetic wands (hand-held devices used on people or individual items). You can pass your product through airport X-ray machines. But do not send it through airport magnetic detectors or expose it to magnetic wands.
- Always follow any special regulations in a given area. Turn your device off in areas where use is forbidden or when it may cause interference or danger.
- Changing the wrist straps to metal straps might cause Bluetooth®/ Wi-Fi connectivity problem.

## Safety tips

### **WARNING**

- The charging cradle contains strong magnets that may interfere with pacemakers, credit cards, watches, and other magnet-sensitive objects.

To avoid damaging your product and reduce the risk of fire or electric shock, explosion, or other hazards, observe these common-sense precautions:

- Always use with cables, chargers, and other accessories approved by LG. The use of any other types may void any approval or warranty applying to the device and may be dangerous.
- Available accessories may vary depending on your region, country or service provider.
- Some contents and illustrations may differ from your device depending on the region, service provider, software version, or OS version, and are subject to change without prior notice.
- Do not drop, strike, or shake your product.
- Do not damage the power cord by bending, twisting, pulling, heating, or placing heavy items on it.
- This product is equipped with a USB cable for connecting to a desktop or notebook computer or to the charger. Be sure your computer is properly grounded before connecting your product to the computer. The power supply cord of a desktop or notebook computer has an equipment-grounding conductor and a grounding plug. The plug must be plugged into an appropriate outlet that is properly installed and grounded in accordance with all local codes and ordinances.
- Do not attempt to repair or modify or remanufacture the product. It is equipped with an internal rechargeable battery, which should be replaced only by LG or an authorized LG repair center.
- Do not open, disassemble, crush, bend or deform, puncture, or shred the product.
- Do not insert foreign objects into the product.
- Do not place the product in a microwave oven.
- Do not expose the product to fire, explosion, or other hazards.

- Clean with a soft, damp cloth. Don't use harsh chemicals (such as alcohol, benzene, or thinners) or detergents to clean your product.
- Dispose of your product and battery separately from household waste and in accordance with local regulations.
- Like many electronic devices, your product generates heat during normal operation. Extremely prolonged, direct skin contact in the absence of adequate ventilation may result in discomfort or minor burns. Therefore, use care when handling your product during or immediately after operation.
- If you have a problem with using the product, please stop using it and consult with the authorised LG Electronics customer service center.
- Do not immerse or expose the product to water or other liquids.

## Heart rate information

- Pedometer, Sleep, Exercise, and Heart rate are not intended to treat or diagnose any medical condition, and should be used for leisure, well-being and fitness purposes only.
- Heart rate readings can be affected by measurement conditions and your surroundings. Make sure you are seated and relaxed before reading your heart rate.
- This product is water and dust-resistant according to the IP67 Rating, which tests submersion in water at up to one metre for up to 30 minutes. Not shockproof. The case must be completely closed.
- Heart rate readings may be affected by skin condition, measurement conditions and your surroundings.
- Never look directly at the light of the heart rate sensor as this may damage your eyesight.
- If your device becomes hot, remove it until it cools down. Exposing skin to the hot surface for a long period of time may cause skin burn.
- The Heart rate feature is only intended for measuring your heart rate and must not be used for any other purposes.

## Battery warnings

- Do not disassemble or open crush, bend or deform, puncture or shred.
- Do not modify or remanufacture, attempt to insert foreign objects into the battery, immerse or expose to water or other liquids, expose to fire, explosion or other hazard.
- Make sure that no sharp-edged items, such as animal's teeth or nails, come into contact with the battery. This could cause a fire.
- Only use the battery for the system for which it is specified.
- Use of an unqualified battery or charger may present a risk of fire, explosion, leakage, or other hazard.
- Do not short circuit a battery or allow metallic conductive objects to contact battery terminals.
- Use of an unqualified battery may present a risk of fire, explosion, leakage or other hazard. Only authorized service providers shall replace battery (If the battery is non-user replaceable)
- Battery usage by children should be supervised.
- Avoid dropping the product or battery. If the product or battery is dropped, especially on a hard surface, and the user suspects damage, take it to a service center for inspection.
- Improper battery use may result in a fire, explosion or other hazard.
- Always unplug the charger from the wall socket after the product is fully charged to save unnecessary power consumption of the charger.
- Risk of explosion if battery is replaced by an incorrect type. Dispose of used batteries according to the instructions.

## Embedded battery



### **WARNING: Notice for Battery replacement**

- Li-Ion Battery is a hazardous component which can cause injury.
- Battery replacement by non-qualified professional can cause damage to your device.
- Do not replace the battery by yourself. The battery can be damaged, which can cause overheat and injury. The battery must be replaced by the authorized service provider. The battery should be recycled or disposed separately from household waste.
- In case this product contains a battery incorporated within the product which cannot be readily removed by end-users, LG recommends that only qualified professionals remove the battery, either for replacement or for recycling at the end of this product's working life. To prevent damage to the product, and for their own safety, users should not attempt to remove the battery and should contact LG Service Helpline, or other independent service providers for advice.
- Removal of the battery will involve dismantling of the product case, disconnection of the electrical cables/contacts, and careful extraction of the battery cell using specialized tools. If you need the instructions for qualified professionals on how to remove the battery safely, please visit <http://www.lge.com/global/sustainability/environment/take-back-recycling>.

## Notes on water resistant properties

This product is water and dust resistant in compliance with the Ingress Protection rating IP67\*.

\* The IP67 rating means that the product will maintain its operability even if it is gently submerged in a tank of still tap water at room temperature for about 30minutes, up to a depth of 1 meter.

Avoid exposing the product to environments with excessive dusts or moisture. Do not use the product in the following environments.



Do not immerse the product in any liquid chemicals (soap, etc.) other than water.



Do not immerse the product in salt water, such as sea water.



Do not immerse the product in hot spring.



Do not swim wearing this product.



Do not use the product underwater.



Do not place the product directly on sand (such as at a beach) or mud.

- Once the product gets wet, water may remain in gaps of the main unit. Shake the product well to drain water.
- Even after water is drained, the inner parts might be still wet. Although you can use the product, do not place it near things that must not get wet. Take care not to wet your clothes, bag or contents of the bag.
- Drain water if the voice activation does not work properly due to water remaining in the microphone.
- Do not use the product in places where it may be sprayed with high-pressure water (e.g. near a faucet or shower head) or submerge it in water for extended periods of time, as the product is not designed to withstand high water pressure.
- This product is not resistant to shock. Do not drop the product or subject it to shock. Doing so might damage or deform the main unit causing water leak.

## Pacemakers and other medical devices

Persons with pacemakers should:

- ALWAYS keep the product more than six (6) inches from their pacemaker when the product is turned ON.
- Not carry the product in a breast pocket.
- Use the wrist opposite the pacemaker to minimize the potential for RF interference.
- Turn the product OFF immediately if there is any indication that interference is taking place.

If you use any other personal medical device, consult your physician or the manufacturer of your device to determine if it is adequately shielded from external RF energy.

## Tips for using Bluetooth and Wi-Fi on your watch

- When connecting your product to other mobile devices, the devices must be positioned close to each other. If not, it may cause abnormal operation or noise, depending on the use environment.
- In an open space, the Bluetooth communication range usually spans approximately 10m. This range may vary depending on the use environment.
- Do not place obstacles between your product and connected devices. Outgoing/incoming signal can weaken due to user's body, walls, corners or obstacles. Use where there is no obstacle.
- When using a Wi-Fi connection, your watch can get notifications from your phone or tablet even if Bluetooth is unavailable.
- Your watch will search and connect to the nearest Wi-Fi network based on the Wi-Fi list registered on your phone.

## Tips for the display screen

- Do not display non-moving images for an extended period. This may cause image burn-in or stains on the screen.
- Applications that display the same screen for more than 10 minutes are not recommended because the potential screen damage is not covered by the warranty.

## Exposure to radio frequency energy

Radio wave exposure and Specific Absorption Rate (SAR) information.

This product has been designed to comply with applicable safety requirements for exposure to radio waves. These requirements are based on scientific guidelines that include safety margins designed to assure the safety of all persons, regardless of age and health.

- The radio wave exposure guidelines employ a unit of measurement known as the Specific Absorption Rate, or SAR. Tests for SAR are conducted using standardised methods with the product transmitting at its highest certified power level in all used frequency bands.
- While there may be differences between the SAR levels of various LG

product models, they are all designed to meet the relevant guidelines for exposure to radio waves.

- The SAR limit recommended by the International Commission on Non-ionizing Radiation Protection (ICNIRP) is 2 W/kg averaged over 10g of tissue for the Mouth SAR or 4.0 W/kg averaged over 10g of tissue for the Limb-worn SAR.
- The highest SAR value for this model product when tested for use at Next-to-Mouth(Face) is 0.572 W/kg (10g) and for Limb-worn(Wrist) is 2.860 W/kg (10g).
- This device was tested for typical Limb-worn(Wrist) operations kept 0 cm between the user's body(Wrist) and the back of the device. Additionally this device was tested for typical Next-to-Mouth(Face) operations with the front of the device kept 1 cm between the user's mouth(Face) and the front of the device. To ensure compliance with R&TTE SAR requirements, please ensure a minimum separation distance of 1 cm is maintained for next-to-mouth (face) operations.



**Basic**

# Accessories

These accessories are available for use with your device.

- Travel adaptor
- Quick Start Guide
- Magnetic charging cable
- SIM Cap opener



## NOTE

- Always use genuine LG accessories. The supplied items are designed only for this device and may not be compatible with other devices.
- The items supplied with the device and any available accessories may vary depending on the region or service provider.

# Watch Layout

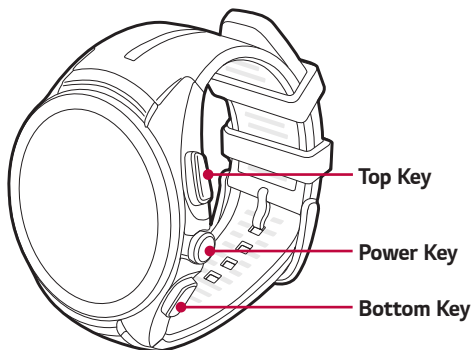

## NOTE

- The touch screen must not come into contact with any other electrical devices. Electrostatic discharge can result in the touch screen malfunctioning.

## Power Key

### To turn the watch on:

- Press and hold for one second to turn the screen on. If it doesn't turn on, press and hold for a few seconds until the LG logo appears.

### If the screen freezes:

- Press and hold for over 10 seconds until the LG logo appears to restart the watch.

### When the device is idle:

- Press once quickly to wake the screen.
- Press twice to turn the Theater mode on.
- Press three times to turn the Brightness boost mode on.
- Press and hold for a few seconds to access the app list.

**Top / Bottom  
Key**

**When the device is idle:**

- Press the **Top Key** to launch Contacts.
- Press the **Bottom Key** to launch LG Health.

**During a call:**

- Control the volume.

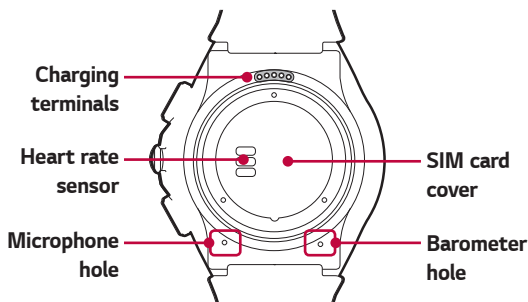

**⚠ WARNING**

- Do not close or push the hole located at the bottom of the device with a sharp object. Doing so may cause your device to work improperly.
- Any damage to the barometer or microphone resulting from accidents, unreasonable use, tampering or other causes not arising from defects in material or workmanship may void the Limited Warranty.

**⚠ WARNING: Before wearing the strap**

- Excess force on the watch band may lead to breakage.

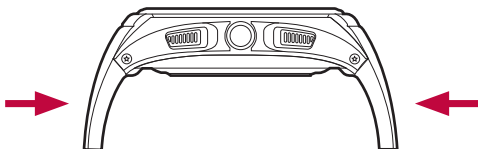

# Charging the Watch

Before using your watch for the first time, you should charge the battery. Use the charging cable included with the watch to charge the device's battery.

You can also charge the device's battery using a computer. Simply connect the computer to the charging cable using the USB cable included with the watch.

## NOTE

- When battery power is low, the battery icon is displayed as empty. If the battery charge is completely empty, the watch cannot be turned on immediately after connecting the charger. Leave an empty battery to charge for a few minutes before turning the device on. Some features are not available while the battery is charging.

## WARNING: Corrosion of charging terminals

- Exposure to sweat or other foreign material during the use of the product may cause the charging terminals to corrode while charging. To prevent this, wipe the product with a cloth before charging.

- 1 Locate the charging terminals on both the watch and the charging cable.



## NOTE

- The charging cable is designed to only be used with the watch and is not compatible with other devices.

- 2 Place the watch on the charging cable and make sure that the charging terminals are aligned with each other.

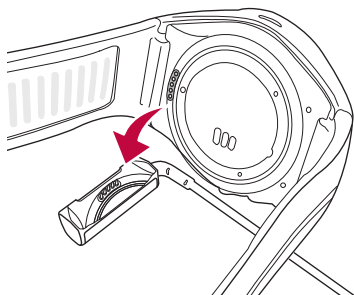

- 3 Connect the charging cable to a power outlet and place the watch on it. If your watch is turned off, it will turn on automatically.

 **NOTE**

- Make sure the watch is firmly connected to the charging cable before connecting the cable to a travel adapter or PC.

- 4 After the charging cable is connected to a power outlet, you will see a charging screen, shown as below, while charging. You can check the percent of remaining battery and the time. Swipe right to return to the watch face.

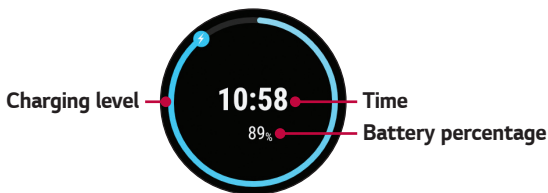

- 5 Once the watch battery is fully charged, disconnect the device from the charging cable.

- 6 The charging cable is equipped with a magnet inside. Do not leave metal objects nearby when separated from the watch. Contact with metal may lead to damage to the travel adapter or PC.

 **NOTE**

- The touch screen may not function if power to the watch is unstable while charging.
- The watch may become warm while charging. This is normal. If the battery becomes hotter than usual, disconnect the charger.

## If the Screen Freezes

If the device freezes up and stops working, press and hold the **Power Key** for over 10 seconds until the device reboots and the LG logo is displayed.

# Installing the SIM Card

## NOTE

- Please power off the device before you insert or remove a SIM card.
- Don't use excessive force when you turn the SIM cap cover using the SIM cap opener.

- 1 Open the SIM card cover using SIM cap opener as shown in the figure below. Align the SIM cap opener to the hole located at the bottom of the device and then turn counter-clockwise until the SIM card cover direction indicator reaches the "UNLOCK" position.

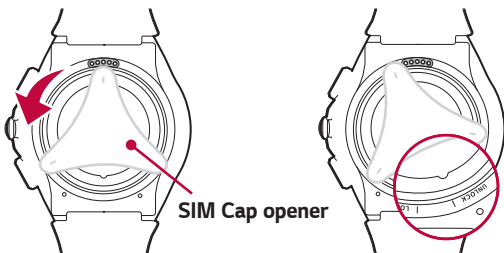

- 2 To remove SIM card cover, hold the watch firmly in one hand. Press the outer corner of the SIM cap cover after removing the SIM cap opener, the other side will lift. Then, lift off the SIM card cover with your other hand as shown in the figure below.

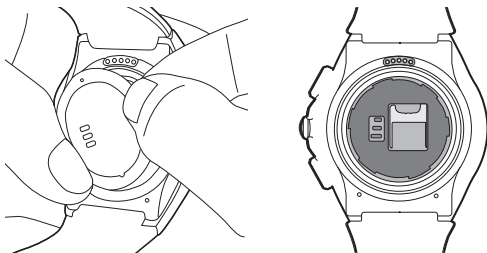

- 3 Slide the Nano SIM card into the SIM card slot as shown in the figure. Make sure the gold contact area on the card is facing downward.

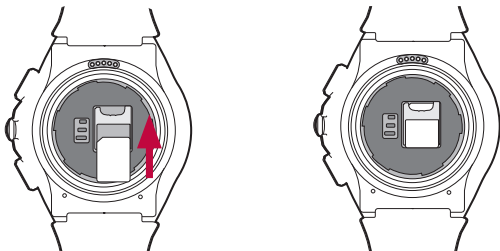

- 4 Close the SIM card cover using the SIM cap opener as shown in the figure below. Align the SIM cap opener to the hole located at the bottom of the device and then turn clockwise until the SIM card cover direction indicator reaches the "LOCK" position.

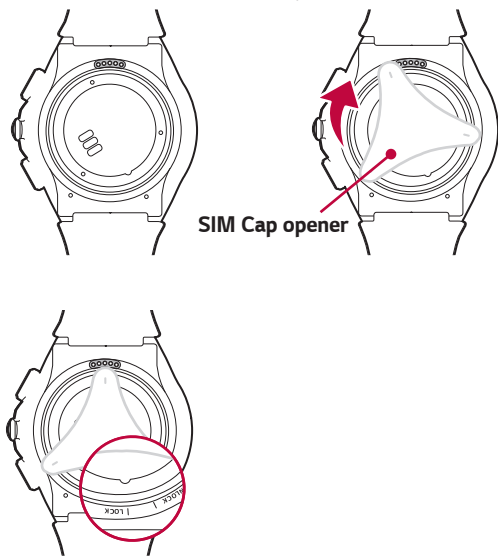

## NOTE

- Foreign materials on the SIM cap sealing pad or SIM cap cover may compromise the water resistant function. Make sure to clean or remove any foreign material.

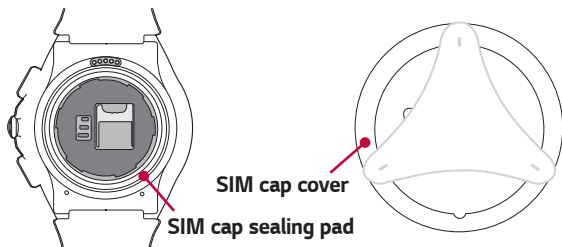

## Unlock the SIM Card

If you insert the SIM card with a PIN lock, you have to enter the unlock code. If the SIM card PIN is disabled, ignore this section.

- 1 After turning the watch on, swipe up from the bottom of your watch screen until the SIM Locked screen appears.
- 2 Tap the SIM Locked screen to enter the unlock code.
- 3 Enter the unlock code.

# Turning the Watch On and Off

## Turning on the Watch

Turn the watch on by pressing and holding the **Power Key** (on the right-hand side of the device) for a few seconds. The screen lights up and the LG logo is displayed.

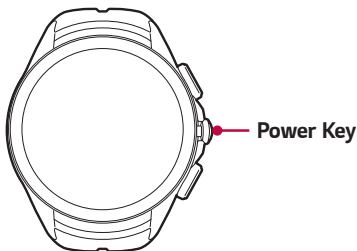

## Turning off the Watch

- 1 Press and hold the **Power Key** until the app list appears.
- 2 Tap **Settings** > **Power off**.
- 3 When prompted with the message **Power off: Are you sure?**, tap .

# Connecting to Another Mobile Device

If you want to connect your watch to another device, you must reset your device.

## Reset Your Watch

This setting unpairs the watch from your phone, resets your watch's settings to their factory default values, and deletes all of your data.

- 1 Press and hold the **Power Key** until the app list appears.
- 2 Tap **Settings** > **Unpair with phone**. You are prompted to confirm.
- 3 Tap .
  - Your watch connects to one mobile device at a time.
  - Unpairing with your phone erases all data from your watch's memory. After completion, it is ready to connect to another mobile device.

## Touch Screen Tips

Here are some tips on how to navigate on your watch.

- **Tap or touch** – A single finger tap selects items, links, shortcuts and letters on the on-screen keyboard.
- **Touch and hold** – Touch and hold an item on the screen by tapping it and not lifting your finger until an action occurs.
- **Swipe or slide** – To swipe or slide, quickly move your finger across the surface of the screen, without pausing when you first tap it.



Tap or touch



Touch and hold



Swipe or slide

# Wearing the Watch

## Cautions for Water-Resistance

Your watch has undergone testing in a controlled environment and is proven to be water and dust-resistant in certain circumstances (meets the requirements of classification IP67 as described by the international standard IEC 60529 - Degrees of Protection provided by Enclosures [IP Code]; test conditions: 15° C/59° F ~ 35° C/95° F, 86 - 106 kPa, 1 meter (approximately 3 feet), for 30 minutes). Despite this classification, your device is not fully resistant to water damage.

- The watch must not be immersed in water deeper than 3 feet (approximately 1 meter) and kept submerged for longer than 30 minutes.
- The device must not be exposed to **water at high pressure**, such as ocean waves or a waterfall.
- Should your watch or your hands become wet, dry them thoroughly before handling the device.
- The device must not be exposed to **salt water, ionized water or soapy water**.
- The watch's water and dust-resistant features may be damaged **by dropping or receiving an impact**.
- If the watch gets wet, use a clean, soft cloth to dry it thoroughly.
- The touch screen and other features may not work properly **if the device is used in water or any other liquid**.
- **If the watch has been immersed in water or if the microphone or speaker has gotten wet**, in-call sound quality may be affected. Wipe the microphone or speaker with a dry cloth to ensure it is clean and dry.

## Caution on Product Overheating

Overheating the product to certain temperature will trigger a warning in order to prevent product breakage, skin irritation or damage, battery leakage, etc. Further rise in product temperature will turn off the power. Stop using the device if you feel discomfort due to overheating during use.

## Heart Rate Sensor

Make sure your watch is positioned on your wrist correctly before measuring your heart rate.

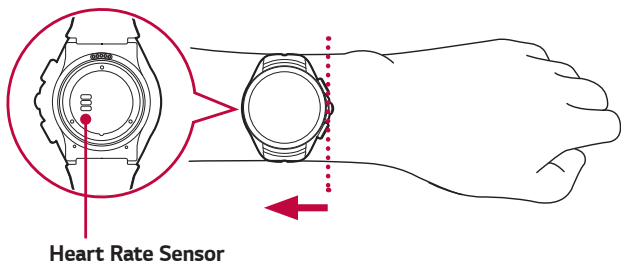

### NOTE

- Loose fitting or too much movement may cause inaccurate measurements.
- Never look directly at the heart rate sensor light as this may damage your eyesight.
- Escaping light may lead to inaccurate measurements. Wear the device so it doesn't touch your wrist bone when taking measurements.

## Ensuring Accurate Measurements

Heart rate readings may be inaccurate depending on conditions and surroundings. Follow these steps for more accurate heart rate readings:



- Never measure your heart rate after smoking or drinking alcohol. Smoking and/or alcohol can affect your heart rate.
- Never take heart rate measurements at low temperatures. Keep yourself warm when you measure your heart rate.
- Users with thin wrists may find their heart rate measurements are inaccurate.
- When measuring your pulse for workout purposes, take the measurement while seated and relaxed before exercise, then proceed with your workout.
- If the measurement significantly differs from predicted values, relax and measure again in 30 minutes.
- Confirm your pulse by taking the average of around 5 repeated measurements.
- If you speak, yawn or breathe deeply during the measurement, you may see inaccurate values.
- Light reflection may be uneven depending on your circulation, blood pressure or skin condition, and may lead to inaccurate measurements.
- If light reflection is blocked by body hair or other items, you may obtain inaccurate measurements.
- If the heart rate sensor is dirty, wipe the sensor and try again for a more accurate measurement.



# Connecting the Watch to a Mobile Device

# Before Pairing

**Before pairing, please do the following on the phone.**

- 1 Make sure that the Android operation system on your phone is version 4.3 or higher and supports Bluetooth.
  - To find out whether your phone supports Android Wear, visit <http://g.co/WearCheck> from your phone.
  - If your phone is not Android 4.3 or later, please check with your manufacturer for a possible software update.
- 2 Make sure your phone is next to your watch.
- 3 On your phone, download the **Android Wear**  app from the **Play Store**  and install it. Check that the **Android Wear**  app is installed and updated to the latest version on your phone.
- 4 Make sure your phone is connected to mobile data or Wi-Fi. You will need a data connection to set up your watch for the first time.
- 5 Keep the watch connected to power during setup.

## **NOTE**

- Your watch will turn on automatically while charging. Depending on the software installed, your watch may automatically download and install an update.
- Depending on the network connection, the setup process might take over 20 minutes.

# How to Pair Your Watch

- 1 Turn on the watch and swipe the welcome screen left to begin.
- 2 Tap a language.
- 3 Connect your watch to a power source and swipe left to continue.

## NOTE

- If the battery is at less than 20%, charge your watch first before proceeding the next step.
- 4 Swipe left following the on-screen instructions until the watch name is displayed.
  - 5 Open the **Android Wear**  app on your phone. Turn Bluetooth on during setup, if it isn't already on.
  - 6 On your phone, you'll see a list of nearby devices. Tap your watch's name.
  - 7 You'll see a pairing code on your watch and phone. Check that the codes match.
  - 8 Tap **Pair** on your phone to start pairing.
  - 9 You'll see a confirmation message on your watch once it is paired. This may take a few minutes.
  - 10 Follow the onscreen instructions to complete the initial setup.

## After Pairing

To have the best Android Wear experience, we recommend turning on **Google Now** and **Location Services**. Go to **Google settings** or **Settings** on your phone if they aren't already on.



# How to Use Your Watch

## Start on Your Watch Face (Where You See the Time)

Start by waking up your watch. If your watch's screen is dimmed, you can wake up the watch by doing any of the following:

- Touch the screen.
- Turn your wrist so your watch face is upright.
- Press the **Power Key** on the watch.

## Quickly Dim the Screen

- Press the **Power Key** on the watch.

**OR**

- Press your palm onto the screen until it vibrates. This will dim the watch face.

## Changing the Watch Face

- 1 Touch and hold anywhere on the watch face for a few seconds.
- 2 Swipe the screen right or left to browse designs, then tap to choose one.

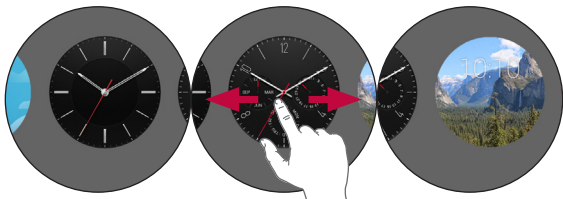

### **NOTE**

- You can also change and download watch faces through the **Android Wear**  app.

# Notification Cards

Most notifications you see on your phone will also show up on your watch. These include notifications for missed calls, texts, event reminders, and more.

Notifications are displayed in the form of cards at the bottom of the watch face.



## Card previews

Swipe down on the card to hide it.

Swipe up to see more cards.

Swipe left for more details and options.

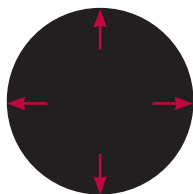

Swipe right to dismiss the card.

Swipe down to return to the home screen.

## To View Cards

To view cards, swipe up from the bottom of your screen.

Tap a card to see more info. To see more cards, keep swiping up from the bottom of the screen.

## To Remove a Card

To remove a card, swipe from left to right.

Once you're done looking at a card, you can get rid of it. If you remove a card on your watch, the same card or notification will be dismissed on your phone.

## To See More Details

To see more details, swipe the card from right to left. Some cards provide more details or have actions you can take.

## To Bring a Card Back

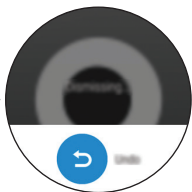

After the card has been dismissed, swipe down from the top of your watch's screen and tap the **Undo** button . You'll have a few seconds to get the card back. If you've swiped away the last card in your stream, you'll need to swipe up from the bottom of the screen to see the Undo button.





## Block Notifications

If you get notifications on your phone that you don't want to see on your watch, you can stop specific apps from showing up on your watch.

### Block Apps from Your Watch

- 1 On your watch, go to a card.
- 2 Swipe from right to left until you see .
- 3 Tap  >  to confirm.

### Block Apps Using the Android Wear App

- 1 On your phone, open the **Android Wear**  app.
- 2 Tap  > **Block app notifications** > .
- 3 Select the app you want to block.

## Call Notifications

You can get an instant alert when your phone receives an incoming call. The notification displays the caller's number or contact on your phone and lets you accept or decline the call.

### NOTE

- if you had set the connected watch to the **Call audio** mode in your phone's Bluetooth settings screen, you can receive the call.

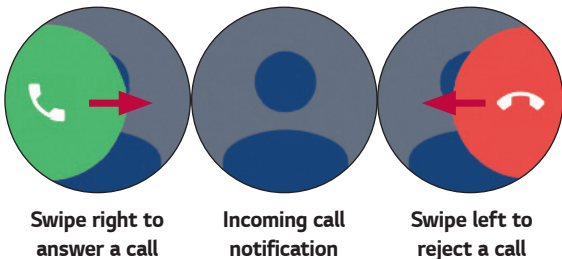

## Change When Notifications Arrive

You can change what notifications show up on your watch and when. To change the interruption settings, swipe down from the top of your watch's screen. You'll see a set of interruption options.

⊖ **Do not disturb:** Tap to select **Off** or **Alarms only**.

### NOTE

- Some content may differ from your device depending on the OS version.

## See Remaining Battery or Date

Swipe down from the top of the screen.

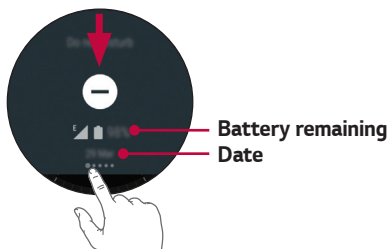

### NOTE

- Some content may differ from your device depending on the OS version.

## Access the Sound Setting

Allows you to set the sound for notifications, you can also change to silent.

- 1 Swipe from right to left until you see **Sound**.
- 2 Press the sound icon .



# Turn Your Screen Off Temporarily with Theater Mode

You can turn off your watch's screen so the display doesn't light up and notifications don't appear.

- Press the **Power Key** twice quickly.

**OR**

- 1 If your screen is dimmed, touch the screen to wake up the watch.
- 2 Swipe down from the top of the screen. Swipe from right to left until you see **Cinema mode** . Tap the icon to turn it on.

# Boost Screen Brightness Temporarily

You can turn up the brightness temporarily if you're outdoors in a sunny spot. The extra brightness will last for a few seconds and turn off automatically.

- Press the **Power Key** three times quickly.

**OR**

- 1 If your screen is dim, touch the screen to wake up the watch.
- 2 Swipe down from the top of the screen. Swipe from right to left until you see **Brightness boost** . Tap the icon to turn it on.

# Access the Settings Menu

- Press and hold the **Power Key** until the app list appears, then touch **Settings** .

**OR**



- Swipe left until the app list appears, then tap **Settings** .

# Manage Storage

Through the **Android Wear**  app on your phone, you can see:

- How much storage space is available
- Total storage space on your watch
- Apps or services that are using your watch's storage

## To See the Storage Details:

- 1 Make sure your watch is connected to your phone.
- 2 On your phone, open the **Android Wear**  app.
- 3 Tap  > Tap your watch's name if you have multiple devices > **Watch storage**.



# Tasks Using Voice Command

You can see a menu of simple tasks on your watch, and anything in this list can also be said aloud. Just say “**OK Google**” or swipe the home screen to the left until you see the **Speak now** option, then say your command or question.

For example, once you’re on the **Speak now** menu, you can touch “**Start stopwatch**”. To do the same thing with your voice, just say “**OK Google, start stopwatch**” from most screens.

#### **NOTE**

- Some voice actions are not available in all languages and countries.

## Follow These Steps to Start Using Your Voice on Your Watch:

- 1 If your screen is dimmed, tap the screen to wake up the watch.
- 2 From the watch face, say “**OK Google**”. You will see the **Speak now** prompt.
- 3 Say your command or ask your question.

## Opening a Feature Using the Power Key

- 1 If your screen is dimmed, tap the screen to wake up the watch.
- 2 Press and hold the **Power Key** until the app list appears.
- 3 Swipe left until you see the **Speak now** prompt.
- 4 Swipe down to choose the task you want.

#### **NOTE**

- You’ll see recently used apps at the top of the list of things you can do.

# Change the Apps You Use for Voice Actions

You can set which apps to use for different voice actions. For example, you can change the app you use for setting alarms or sending messages.

- 1 On your phone, open the **Android Wear**  app.
- 2 On the bottom half of the screen, a list of actions will be displayed.
- 3 Scroll and tap an action. You can choose from the available apps.

## NOTE

- You can also download apps that work with Android Wear from the **Play Store** .

# Take or View a Note

You can speak to your watch to create a note or view existing notes using **QuickMemo+** or Android apps like **Google Keep**.

- 1 If your screen is dimmed, tap the screen to wake up the watch.
- 2 From the watch face, say "OK Google" or press and hold the **Power Key** until the app list appears, then swipe left. You will see the **Speak now** prompt.
- 3 Say "**Take a note**".
- 4 Speak your note when prompted. (e.g. "Try the new restaurant on Main Street"). Your note will automatically be saved after a few seconds. Touch the **X** if you want to cancel.
- 5 When you try this feature for the first time, related apps on your phone will appear on the watch (Ex. Google Keep, QuickMemo+). If you install two or more related apps on your phone, select the app you want to use, and it'll be shown starting next time by default.

 **NOTE: If you installed QuickMemo+ or Google Keep on your phone:**

- The app turns the words you speak into text. When you have finished speaking, your text note is saved to **QuickMemo+** or **Google Keep** on your mobile device.
- View and edit your notes by opening the app on your mobile device.

## Set a Reminder

You can speak to your watch to set a reminder. Once you set a reminder, you'll see a card when your reminder goes off.

- 1 If your screen is dimmed, tap the screen to wake up the watch.
- 2 From the watch face, say "OK Google" or press and hold the **Power Key** until the app list appears, then swipe left. You will see the **Speak now** prompt.
- 3 Say "**Remind me**".
- 4 Complete your reminder when prompted. Your reminder will automatically save after a few seconds. Touch the **X** if you want to cancel.

## Show Me My Steps

With this feature you can view a count of the steps you have taken today and review a log of steps taken over the last week, as measured by the Fit app.

- 1 If your screen is dimmed, tap the screen to wake up the watch.
- 2 From the watch face, say "OK Google" or press and hold the **Power Key** until the app list appears, then swipe left. You will see the **Speak now** prompt.
- 3 Say "**Show me my steps**". You will see your step count, progress to your fitness goal and a bar chart of your daily step counts.
- 4 View a list of your daily step totals by swiping up across the screen.

# Show Me My Heart Rate

You can use the Heart Rate app to measure and record your current heart rate.

## NOTE

- The device's heart rate measurement feature is not meant for clinical or medical diagnosis. Follow the guidelines in **Wearing the watch** and **Ensuring accurate measurements** to make sure your heart rate measurements are accurate.

## Measuring Heart Rate

- 1 If your screen is dimmed, tap the screen to wake up the watch.
- 2 From the watch face, say "**OK Google**" or press and hold the **Power Key** until the app list appears, then swipe left. You will see the **Speak now** prompt.
- 3 Say "**Show me my heart rate**".
- 4 When you use this feature for the first time, you'll have to select **Google Fit**. Select the app you want to use, and it'll be shown starting next time by default.
- 5 Your watch will start measuring your heart rate. After a short period of time, you will see your heart rate on the screen along with your heart rate measurement history.
- 6 Take another measurement by tapping **Check again**.

# Send a Text

This feature enables you to dictate text messages on your watch to contacts stored on your mobile device. You can also reply to any received text messages that appear in cards.

## Sending a Message

- 1 If your screen is dimmed, tap the screen to wake up the watch.
- 2 From the watch face, say “**OK Google**” or press and hold the **Power Key** until the app list appears, then swipe left. You will see the **Speak now** prompt.
- 3 Say “**Send a text**”.
- 4 The **To whom?** screen will be displayed. You will see the **Speak now** prompt. Say the name of the contact you want to send a text message to. When the list appears, select the contact you want.
- 5 You will be prompted to say the message you want to send. Say your message or insert emoticons.
- 6 Your message will be sent automatically.

## Replying to a Message

You will see cards if you get message notifications on your phone. Swipe from right to left until **Reply** appears. Tap **Reply**, then say your message.

# Email

Your watch can be used to write and read emails from your mobile device.

- 1 If your screen is dimmed, tap the screen to wake up the watch.
- 2 From the watch face, say “**OK Google**” or press and hold the **Power Key** until the app list appears, then swipe left. You will see the **Speak now** prompt.
- 3 Say “**Email**”.
- 4 The **To whom?** screen will be displayed. You will see the **Speak now** prompt.
- 5 Say the name of the contact you want to send an email to. When the list appears, select the contact you want.
- 6 You will be prompted to say the message you want to send.
- 7 Your message will be sent automatically.

## Checking Emails on Your Phone

When reading emails on your watch, swipe the message card from right to left and tap **Open on phone**.

## Replying to an Email

Swiping from right to left lets you take assorted actions, such as archive or reply. Tap **Reply** and say your message. Your message will be sent automatically.

## Deleting Email Messages

Swipe the message card from right to left and tap **Delete**.

## Agenda

You can view events scheduled on your mobile device's calendar using your watch.

- 1 If your screen is dimmed, tap the screen to wake up the watch.
- 2 From the watch face, say “**OK Google**” or press and hold the **Power Key** until the app list appears, then swipe left. You will see the **Speak now** prompt.
- 3 Say “**Agenda**”. You will see a list of scheduled events.
- 4 Tap an event to view the event's details.

## Navigate

You can find your way to a selected destination using the watch.

- 1 If your screen is dimmed, tap the screen to wake up the watch.
- 2 From the watch face, say “**OK Google**” or press and hold the **Power Key** until the app list appears, then swipe left. You will see the **Speak now** prompt.
- 3 Say “**Navigate**”, followed by the location.

## Set a Timer

The watch can be used as a countdown timer. Once you set a timer, you'll have a new card with the countdown.

- 1 If your screen is dim, tap the screen to wake up the watch.
- 2 From the watch face, say "**Ok Google**" or press and hold the **Power Key** until the apps list appears, then swipe left. You will see the **Speak now** prompt.
- 3 Say "**Set a timer**".
- 4 Swipe through the available durations and start the timer by tapping the desired duration.
  - Start or resume the countdown by tapping ▶.
  - Pause the timer by tapping ||.

## Dismissing the Timer

When your timer goes off, dismiss it by swiping from left to right on your screen.

## Use the Stopwatch

Measure how much time has passed with the Stopwatch app.

- 1 If your screen is dimmed, tap the screen to wake up the watch.
- 2 From the watch face, say "**OK Google**" or press and hold the **Power Key** until the app list appears, then swipe left. You will see the **Speak now** prompt.
- 3 Say "**Start stopwatch**".
- 4 Tap ▶ to start.

## Set an Alarm

Multiple alarms can be set on your watch. Your watch and phone alarms are separate.

- 1 If your screen is dimmed, tap the screen to wake up the watch.
- 2 From the watch face, say "OK Google" or press and hold the **Power Key** until the app list appears, then swipe left. You will see the **Speak now** prompt.
- 3 Say "**Set an alarm**".
- 4 Find the desired alarm time by swiping up or down.

When an alarm goes off, your watch will vibrate and display a card.

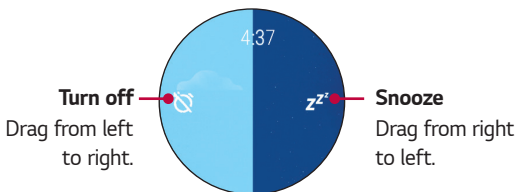

## Show Alarms

You can show and delete the alarms that you set.

- 1 If your screen is dimmed, tap the screen to wake up the watch.
- 2 From the watch face, say "OK Google" or press and hold the **Power Key** until the app list appears, then swipe left. You will see the **Speak now** prompt.
- 3 Say "**Show alarms**".



# Using Apps

The app list provides a list of the applications included on the watch.

## To Reach the Apps Installed on Your Watch

- 1 If your screen is dimmed, tap the screen to wake up the watch.
- 2 Swipe left on the screen to open the apps list.

## Downloading Other Apps





You can see a list of recommended apps in the **Play Store** .

Open the **Android Wear**  app to download more apps on your phone.

## Phone

### Making a Call

You can make and receive calls directly from your watch. Your watch can display the dialpad so you can dial a number.



- 1 Press and hold the **Power Key** until the apps list appears, then touch **Phone** .
- 2 Swipe left until the dialer appears.
- 3 Enter the number using the dialer. If you want to check the phone number that you entered, swipe down. Touch the  if you want to cancel and Touch the  to delete a digit.
- 4 After entering the desired number, tap  to place the call.
- 5 If you want to hang up the phone, then press the red button .

#### **NOTE**

- You can also make a call from the **Recent** list and **Contacts** list.

## Answering and Rejecting a Call

During an incoming call, you can answer or reject the call.

- Swipe  to the right to answer the call.
- Swipe  to the left to reject the call.

## To View the Contact List

You can see the contact list from your watch as easily as on your phone.

- 1 Press and hold the **Power Key** until the apps list appears.
- 2 Swipe left until the contact list appears.

# Call Forwarding

This feature allows you to forward calls to your watch using **Call forwarding**  when incoming calls are not answered on your mobile phone.

## How to activate call forwarding when paired to a GSM device

- 1 Press and hold the **Power Key** until the apps list appears, then touch **Settings** .
- 2 From the **Settings** menu, tap **Mobile** > **Call forwarding** > **Turn on** > **Request activation**.

### **NOTE**

- You can also use the LG Call forwarding app to activate the feature while paired with a GSM device.

### **NOTE**

- Descriptions, screen images and supported languages in this guide may differ due to app updates.
- The call forwarding feature for your watch is not supported by all carriers. Please contact your service provider for supported features.



### **WARNING**

- Depending on your service provider, you may have to register for call forwarding service in advance.
- This feature may not work depending on network conditions. Please check with your service provider if you have any issues.
- For call forwarding service information, please check with your service provider.

# Messenger



You can send and respond to messages directly for your watch.

## Sending a Message

- 1 Press and hold the **Power Key** until the apps list appears, then touch Messenger .
- 2 Tap **New message**  and then select the contact you want to send the message.
- 3 You will be prompted to say the messages you want to send or select the message you want to send.
- 4 Your message will send automatically.



## Replying to a Message

You get message notifications on your phone or watch. To see your phone SMS, install Messenger. With Messenger on your phone, you can reply to all your phone's conversations from your watch.

- 1 Press and hold the **Power Key** until the apps list appears, then touch Messenger .
- 2 Select the contact you want when the contact list appears if there are some messages you receive.
- 3 Tap  > **Reply**.
- 4 Speak a reply, draw emojis, or send a preset message.

# LG Health

The LG Health app helps you manage your health and maintain good exercise habits by tracking logs and letting you compete with others.

- 1 Press and hold the **Power Key** until the app list appears, then tap **LG Health** .
- 2 To start using this app, enter your profile and tap .
- 3 Select the desired item. Use the options below to begin tracking your activity.
  - **Tracker:** Select an exercise type and intensity and record your exercise or receive coaching.
  - **Stress:** Receive messages about your stress index (step 4) and stepby-step guides. Fasten the watch to your wrist before use. (Keep it away from your wrist bone.)
  - **Settings:** Access LG Health options such as Profile, Goal unit, Daily goal, Units, Exercise notification, Tracker layout, and Delete data. View or edit the profile that you set on your first use. Delete data recorded in LG Health, such as Tracker logs and Stress logs.

## NOTE

- This feature is provided for user convenience. Please use for reference only.

## Use the Google Fit App

The Fit app lets you count steps and view how far you have walked. You can also see your heart rate measurements.

Installing the Google Fit app on the phone that your Android Wear watch is paired with lets you sync data between the two devices and enjoy all of Fit's features.

Press and hold the **Power Key** until the app list appears, then tap **Fit** ❤️. Swipe left to see details.

## See Today's Step Estimate

Speak or use the menu to see an estimate of how many steps you've taken.

Say "OK Google". When you see the **Speak now** prompt, say "**Show me my steps**" (See **Show me my steps** section for more information).

**OR**

Open the **Fit** ❤️ app.

## Check Your Heart Rate

Speak or use the menu to check your heart rate.

Say "OK Google". When you see the **Speak now** prompt, say "**Show me my heart rate**" (See **Show me my heart rate** section for more information).

**OR**

- 1 Open the **Fit** ❤️ app and swipe left until the Heart rate appears.
- 2 Swipe up to see your measurement history or tap ❤️ to measure your heart rate.



# Settings

## Launching the Settings Menu

- Press and hold the **Power Key** until the apps list appears, then touch **Settings** .

**OR**

- Swipe left until the apps list appears, then tap **Settings** .

## Adjusting Display Brightness

The brightness of the watch display can be altered on the device itself.

- 1 From the **Settings** menu, tap **Adjust brightness**.
- 2 Choose a brightness level by touching an option.

## Change Your Watch Face

You can change the design of your watch face in a few ways: by touching and holding the background of your watch's screen, through the **Android Wear**  app on your phone, or through the **Settings** menu on your watch.

- 1 From the **Settings** menu, tap **Change watch face**.
- 2 Swipe right and left to browse designs. If you scroll all the way to the left, you'll see your recent watch faces.
- 3 Tap to choose a new design.

## Change the Font Size

You can set the size of the font displayed in the watch.

- 1 From the **Settings** menu, tap **Font size**.
- 2 Choose a size level by touching an option.

## Gestures

You can use motion gestures to navigate notification cards, lists, and more.

- From the **Settings** menu, tap **Gestures** to turn on or off.
  - Flick your wrist out to scroll down a page.
  - Flick your wrist in to scroll up a page.
  - Push your arm down to select a card and open a new screen.
  - Pivot your arm up to go back.
  - Shake your wrist to exit to the watch face from any screen.

## Screen On/Off Settings

You can set the screen to show the time or turn off completely when you're not using the watch. If turned off, the screen will turn on when you tilt it or cover the screen.

- From the **Settings** menu, tap **Always-on screen** to turn on or off.
  - **ON**: A dimmed watch face is shown when your watch is idle.
  - **OFF**: The watch screen darkens when idle.

## Sound

This menu allows you to set various sound settings.

- From the **Settings** menu, tap **Sound**.

## Wi-Fi

If Wi-Fi is set to Automatic mode, you can sync your watch and phone even when Bluetooth is not available. Wi-Fi is turned on automatically when Bluetooth is disconnected. When using a Wi-Fi connection, your watch can get notifications from your phone even if Bluetooth is unavailable. Your watch will search for and connect to the nearest Wi-Fi network based on the Wi-Fi list registered on your phone.

- From the **Settings** menu, tap **Wi-Fi** and set it to Automatic or Off.

## Bluetooth Devices

Your watch automatically searches for Bluetooth devices within range. You can pair your watch with a headset in the Bluetooth devices menu within Settings. You can also unpair and disconnect headsets.

- From the **Settings** menu tap **Bluetooth**.

### NOTE

- Only Bluetooth devices that support the A2DP and HFP profile are supported.
- Call audio for phone is disabled when your watch and Bluetooth headset are connected.
- You can only disconnect your watch from your phone via the Android Wear application on your phone.

## Cellular

This menu allows you to configure various mobile network settings.

- From the **Settings** menu, tap **Mobile**.

## Location

Manage location services to determine your approximate location.

- From the **Settings** menu, tap **Location** to turn it on or off.

### NOTE

- When paired with a phone, the watch will use the location of the phone. To improve location accuracy when paired with a phone, enable High accurate in your phone's location settings.
- Turn on the location setting on your watch if you want use the location service when your watch is not paired with a phone.

## Aeroplane mode

When Airplane mode is on, you can use still many of the features on your watch (such as Heart Rate) when you are on an airplane or anywhere else where sending or receiving data is prohibited.

### NOTE

- When in Airplane Mode, your watch cannot access information stored on your mobile device. You should also enable Airplane mode on your mobile device.
- From the **Settings** menu, tap **Aeroplane mode** to enable or disable.

## Accessibility

Allows you to set accessibility settings.

- From the **Settings** menu, tap **Accessibility** to adjust the available options.

## Date & Time

Allows you to set your preferences for how the date and time is displayed.

- From the **Settings** menu, tap **Date & time**.

## Screen Lock

Set a pattern to draw with your finger that unlocks the screen.

- From the **Settings** menu, tap **Screen lock**.

## Permissions

Allows you to control permissions for individual applications.

- From the **Settings** menu, tap **Permissions**.

## Unpair with Phone

This setting unpairs the watch from your phone, resets your watch's settings to their factory default values, and deletes all of your data.

- 1 From the **Settings** menu, tap **Unpair with phone**. You are prompted to confirm.
- 2 Tap 
  - Your watch connects to one mobile device at a time.
  - Unpairing with your phone erases all data from your watch's memory. After completion, it is ready to connect to another mobile device.

## Power Off

- 1 From the **Settings** menu, tap **Power off**.
- 2 When prompted with the message **Are you sure?**, tap .

## About

Information about your watch is displayed here. You can view the Model, Device name, Software version, Serial number, Build number, Connection and Battery information. The following options are also available.

- From the **Settings** menu, tap **About**.
  - **System updates:** Check to see if the latest software is loaded on your watch.
  - **Regulatory information:** Displays regulatory information.
  - **Legal notices:** Instructs you to see your mobile device for legal notices.



**More Information**

# Open Source Software Notice Information

To obtain the source code under GPL, LGPL, MPL, and other open source licenses, that is contained in this product, please visit <http://opensource.lge.com>.

In addition to the source code, all referred license terms, warranty disclaimers and copyright notices are available for download.

LG Electronics will also provide open source code to you on CD-ROM for a charge covering the cost of performing such distribution (such as the cost of media, shipping, and handling) upon email request to [opensource@lge.com](mailto:opensource@lge.com). This offer is valid for three (3) years from the date on which you purchased the product.

## Trademarks

- Copyright 2016 LG Electronics, Inc. All rights reserved. LG and the LG logo are registered trademarks of LG Group and its related entities.
- Google™, Google Maps™, Gmail™, YouTube™, Hangouts™ and Play Store™ are trademarks of Google, Inc.
- Bluetooth® is a registered trademark of Bluetooth SIG, Inc. worldwide.
- Wi-Fi® and the Wi-Fi logo are registered trademarks of the Wi-Fi Alliance.
- All other trademarks and copyrights are the property of their respective owners.

## DECLARATION OF CONFORMITY

Hereby, **LG Electronics** declares that this **LG-W200E** product is in compliance with the essential requirements and other relevant provisions of Directive **1999/5/EC**. A copy of the Declaration of Conformity can be found at <http://www.lg.com/global/declaration>.

## Contact office for compliance of this product :

LG Electronics European Shared Service Center B.V.  
Krijgsman 1, 1186 DM Amstelveen, The Netherlands

## Regulatory information

- 1 Press and hold the **Power Key** until the apps list appears.
- 2 Tap **Settings** > **About** > **Regulatory information** to get regulatory information.

## How to update your device

Access to latest firmware releases, new software functions and improvements.

- 1 Press and hold the **Power Key** until the apps list appears.
- 2 Tap **Settings** > **About** > **System updates** on your device.



## Disposal of your old appliance

- 1 This crossed-out wheeled bin symbol indicates that waste electrical and electronic products (WEEE) should be disposed of separately from the municipal waste stream.
- 2 Old electrical products can contain hazardous substances so correct disposal of your old appliance will help prevent potential negative consequences for the environment and human health. Your old appliance may contain reusable parts that could be used to repair other products, and other valuable materials that can be recycled to conserve limited resources.
- 3 You can take your appliance either to the shop where you purchased the product, or contact your local government waste office for details of your nearest authorised WEEE collection point. For the most up to date information for your country please see [www.lg.com/global/recycling](http://www.lg.com/global/recycling)



## Disposal of waste batteries/accumulators

- 1 This symbol may be combined with chemical symbols for mercury (Hg), cadmium (Cd) or lead (Pb) if the battery contains more than 0.0005% of mercury, 0.002% of cadmium or 0.004% of lead.
- 2 All batteries/accumulators should be disposed separately from the municipal waste stream via designated collection facilities appointed by the government or the local authorities.
- 3 The correct disposal of your old batteries/accumulators will help to prevent potential negative consequences for the environment, animal and human health.
- 4 For more detailed information about disposal of your old batteries/ accumulators, please contact your city office, waste disposal service or the shop where you purchased the product.



#### **Allgemeine Anfragen**

<LG Informationscenter für Kunden>

Service Hotline Österreich: **0810 144 131** (zum Ortstarif)

Service Hotline Schweiz: **0848 543 543** (zum Ortstarif)

\* Vergewissern Sie sich, dass diese Rufnummer korrekt ist, bevor Sie anrufen.

#### **Informations générales**

<Centre d'information clientèle LG>

Autriche: **0810 144 131**

Suisse: **0848 543 543**

\* Avant d'appeler, vérifiez que le numéro est correct.

#### **Informazioni generiche**

<LG Customer Information Center>

Austria: **0810 144 131**

Svizzera: **0848 543 543**

\* Verificare che il numero sia corretto prima di effettuare la chiamata.

#### **General Inquiries**

<LG Customer Information Center>

Austria: **0810 144 131**

Switzerland: **0848 543 543**

\* Make sure the number is correct before making a call.

**CE0168**