



MANUAL DEL PROPIETARIO

LG Barra de sonido Wi-Fi

Lea este manual detenidamente antes de utilizar el aparato y guárdelo como referencia para el futuro.

Modelo
SK6 (SK6, SPK5-W)

www.lg.com

Copyright © 2018 LG Electronics Inc. Todos los derechos reservados.

Información de seguridad



PRECAUCIÓN: PARA REDUCIR EL RIESGO DE CHOQUE ELÉCTRICO, NO RETIRE LA CUBIERTA (O LA PARTE POSTERIOR). EN EL INTERIOR NO HAY PIEZAS REPARABLES POR EL USUARIO. SOLICITE AYUDA AL PERSONAL DE SERVICIO CALIFICADO.



El símbolo del rayo con punta de flecha dentro de un triángulo equilátero pretende alertar al usuario de la presencia de voltaje peligroso no aislado en el interior del armario del producto que puede tener la magnitud suficiente para constituir un riesgo de choque eléctrico para las personas.



El signo de exclamación dentro de un triángulo equilátero pretende alertar al usuario de la presencia de instrucciones importantes (de servicio) para el funcionamiento y mantenimiento en la información que acompaña al producto.

ADVERTENCIA: PARA REDUCIR EL RIESGO DE INCENDIO O CHOQUE ELÉCTRICO, NO EXPONGA ESTE PRODUCTO A LA LLUVIA NI A LA HUMEDAD.

ADVERTENCIA: No instale el equipo en un espacio cerrado, como en un librero o mueble similar.

PRECAUCIÓN: No usar equipos de alto voltaje cerca de este producto. (ej. Matamoscas electrónico). Este producto puede funcionar incorrectamente debido a las descargas eléctricas.

PRECAUCIÓN: El aparato no debe exponerse al agua (goteo o salpicaduras) y no debe colocar sobre el aparato objetos llenos de líquidos, como floreros.

PRECAUCIÓN: No obstruya ninguno de los orificios de ventilación. Instale conforme a las instrucciones del fabricante.

Las ranuras y orificios del armario cumplen un propósito de ventilación y aseguran el funcionamiento adecuado del producto, a fin de protegerlo de un posible sobrecalentamiento. Los orificios no deben obstruirse. El producto no debe colocarse sobre una cama, sofá, tapete o una superficie similar. Este producto no debe colocarse en una instalación empotrada, como un librero o estante, a menos que

haya una buena ventilación y se respeten todas las instrucciones del fabricante.

PRECAUCIÓN: No coloque sobre el aparato fuentes de calor con llama, como velas encendidas.

AVISO: Para la información relacionada con la seguridad, incluida la identificación del producto y las características eléctricas, consulte la etiqueta principal de la base parte inferior del aparato.

PRECAUCIÓN relacionada con el cable de alimentación

El enchufe de alimentación es el dispositivo de desconexión. En caso de emergencia, se podrá acceder fácilmente al enchufe de alimentación.

Consulte la página de especificaciones del manual del propietario para estar seguro de conocer los requisitos de corriente.

No sobrecargue las tomas eléctricas de pared. Son peligrosas las tomas de pared sobrecargadas, flojas o dañadas, los cables de alargadera, los cables de alimentación deshilachados o los aislamientos de cable dañados o agrietados. Cualquiera de estas condiciones pueden dar como resultado una descarga eléctrica o un incendio. Periódicamente examine el cable de su dispositivo, y si su apariencia indica daño o deterioro, desconéctelo, interrumpa el uso del dispositivo y reemplace el cable por un recambio exacto obtenido en un centro de servicio autorizado. Proteja el cable de alimentación de daños físicos o mecánicos y evite retorcerlo, doblarlo, aplastarlo, atraparlo con una puerta o pisarlo. Ponga especial atención a los enchufes, tomas de corriente y al punto donde el cable sale del dispositivo.

PRECAUCIÓN: Utilice solo el adaptador de CA suministrado con este dispositivo.

No utilice una fuente de alimentación de otro dispositivo o fabricante. El uso de otros cables o fuentes de alimentación puede causar daños a la unidad e invalidar la garantía.

Este dispositivo está equipado con una batería o acumulador portátil.

Cómo extraer con seguridad las pilas o el paquete

pilas del equipo: Para extraer las pilas o el paquete de pilas viejas, siga los pasos de montaje en el orden inverso. Para evitar la contaminación del medio ambiente y causar una posible amenaza para la salud humana y/o animal, las pilas o el paquete pilas viejas deben colocarse en un recipiente apropiado en los puntos de recogida designados. No deseche las pilas o el paquete pilas junto a otros residuos. Se recomienda que utilice pilas o paquete pilas de sistemas de reembolso locales y gratuitos, (puede que no estén disponibles en su área). Las pilas o el paquete pilas no deben exponerse al calor excesivo del sol, fuego o similares.

Símbolos

~	Significa corriente alterna (CA).
≡	Significa corriente directa (CD).
⊞	Significa equipo Clase II.
⏻	Significa espera.
I	Significa "ON" (encendido).
⚡	Significa alto voltaje.

Tabla de Contenidos

1 Cómo empezar

- 2 Información de seguridad
- 6 Características principales
- 6 Introducción
- 7 Control remoto
- 8 Panel frontal
- 9 Panel Trasero
- 11 Instalación de la barra de sonido
- 11 Montaje de la unidad principal en la pared

2 Conexión

- 13 Organización de los cables
- 13 Conexión del adaptador de CA
- 13 Conexión de subwoofer inalámbrico
- 15 Conexión con su TV
 - 15 – Uso del cable OPTICAL
 - 15 – LG Sound Sync
 - 17 – Con un cable HDMI
 - 17 – Función ARC (Canal de retorno de audio)
 - 17 – ¿Qué es SIMPLINK?
 - 18 – Información adicional de HDMI
- 19 Conexión opcional de equipos
 - 19 – Conexión HDMI
 - 19 – Conexión OPTICAL IN
 - 20 – Conexión PORTABLE IN (Entrada portátil)
- 21 Conexión de red
 - 21 – Conexión con cables
 - 22 – Conexión inalámbrica
- 23 “LG Wi-Fi Speaker”
 - 23 – Instalación de la aplicación “LG Wi-Fi Speaker”
- 23 Funciona con el Google Assistant

3 Operación

- 24 Uso de la tecnología inalámbrica Bluetooth
- 24 – Acerca de Bluetooth
- 24 – Perfiles de Bluetooth
- 24 – Cómo escuchar música de un dispositivo Bluetooth
- 26 – Bloqueo de conexión Bluetooth (BT LOCK)
- 26 Otras operaciones
- 26 – Uso del control remoto de su TV
- 27 – AV Sync
- 27 – Apague temporalmente el sonido
- 27 – Atenuador de pantalla Auto
- 27 – Visualización de la información de la fuente de entrada
- 27 – Apagado automático
- 28 – Encendido/Apagado AUTO POWER
- 29 – Cambio de función automática
- 30 Ajuste del sonido
- 30 – Ajuste del efecto de sonido
- 30 – Ajuste el nivel de volumen automáticamente
- 30 – Ajuste del nivel de sonido
- 31 Modo de espera
- 31 – Modo de espera
- 31 – Modo de espera de Red
- 31 – Modo de reposo de Bluetooth
- 31 Reinicie el altavoz

4 Solución de problemas

- 32 Solución de problemas
- 32 – General
- 33 – Red
- 34 – Aplicación
- 34 – NOTAS para uso inalámbrico
- 35 – NOTAS para el lanzamiento de la versión Demo

5 Apéndice

- 36 Requisitos de archivo
- 36 Marcas comerciales y licencias
- 37 Especificaciones
- 39 Manejo del altavoz
- 39 Información importante sobre los servicios de red
- 40 TÉRMINOS DE USO

1

2

3

4

5

Es posible que algunos de los contenidos de este manual difieran de la aplicación "LG Wi-Fi Speaker", dependiendo de la versión de la aplicación.

Características principales

LG Sound Sync

Controla el nivel de volumen de la unidad con el control remoto de su TV LG compatible con LG Sound Sync.

Aplicación “LG Wi-Fi Speaker”

Escuche la música almacenada en su dispositivo inteligente.

Puede controlar este altavoz con su dispositivo iPod touch/iPhone o Android mediante la aplicación “LG Wi-Fi Speaker”. Este altavoz y su dispositivo inteligente deben estar conectados a la misma red. Visite la tienda “App Store” de Apple o la tienda “Play Store” de Google para buscar la aplicación “LG Wi-Fi Speaker”. Para obtener información detallada, consulte la página 23.

- Dependiendo de la versión de la aplicación y el software del dispositivo inteligente, es posible que la aplicación “LG Wi-Fi Speaker” pueda no funcionar correctamente.
- Es posible que algunos dispositivos inteligentes no sean compatibles con este altavoz.

Bluetooth®

Se escucha la música almacenada en su dispositivo **Bluetooth**.

Introducción

Símbolos utilizados en este manual

Nota

Indica notas especiales y características de operación.

Precaución

Indica precauciones para prevenir posibles daños por maltrato.

Control remoto

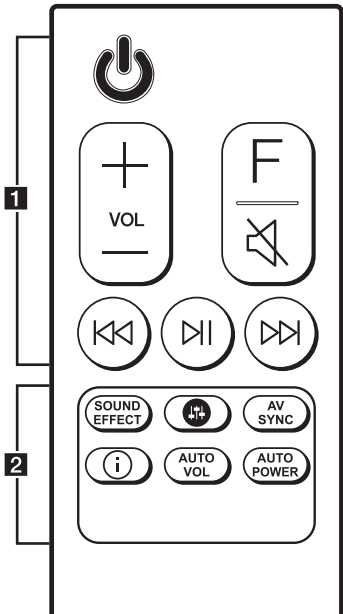

Reemplazo de baterías

Retire la cubierta de las baterías que está en la parte posterior del control remoto e introduzca la batería de forma que + y - coincidan.

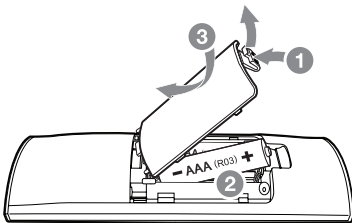

-**1**.....
- ⏻ (Modo de espera): Enciende y APAGA la UNIDAD.
- VOL** (Volumen) **+/-** : Ajusta el volumen de los altavoces.
- F** (Función): Selecciona la función y la fuente de entrada.

Fuente de entrada / Función	Display
Wi-Fi	WI-FI
Óptico ARC LG Sound Sync (Con cable)	OPT/HDMI ARC
Bluetooth	BT
LG Sound Sync (Inalámbrico)	LG TV
HDMI IN	HDMI
Portátil	PORT.

- 🔇 (Silencio): Silencia el sonido.
- ⏮/⏭ (Saltar): Salta rápidamente hacia adelante o hacia atrás.
- ⏸ (Reproducir/Pausar): Inicia la reproducción. / Pausa la reproducción.

-**2**.....
- SOUND EFFECT**: Selecciona un modo de efecto de sonido.
- 🔊 : Ajusta el nivel de sonido de cada altavoz. (página 30)
- AV SYNC**:
 - Sincroniza el audio y video.
 - Controla la televisión a distancia. (página 26)
- 📄 :
 - Muestra información de la fuente de entrada.
 - Muestra el nombre del dispositivo **Bluetooth** conectado en la función **Bluetooth**.
- AUTO VOL**:
 - Enciende/apaga el modo AUTO VOLUME.
- AUTO POWER**:
 - Enciende/apaga la función AUTO POWER. (página 28)
 - Enciende o apaga el bloqueo de conexión **Bluetooth**. (página 26)

Panel frontal

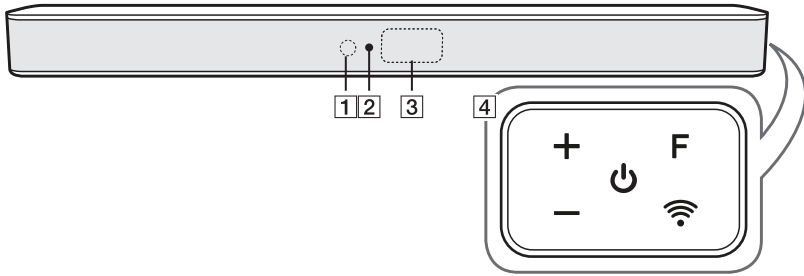

1 Sensor Remoto

2 El indicador LED

Muestra el estado de conexión.

- Blanco (Parpadeando): Esperando la conexión de red para la función Wi-Fi.
- Blanco (Encendido): La conexión de red se completa con la función Wi-Fi o se seleccionan otras funciones.
- Blanco (Tenue): Modo de espera con conexión de red.
- Rojo (Encendido): Modo de espera sin conexión de red.

3 Ventana de visualización

4 ⏻ (Modo de espera)

Enciende y APAGA la UNIDAD.

F (Función)

Selecciona la función y la Fuente de entrada.

(WI-FI, OPT/HDMI ARC, BT, LG TV, HDMI, PORT.)

+/- (Volumen)

📶 (Wi-Fi)

Selecciona la función Wi-Fi.

Panel Trasero

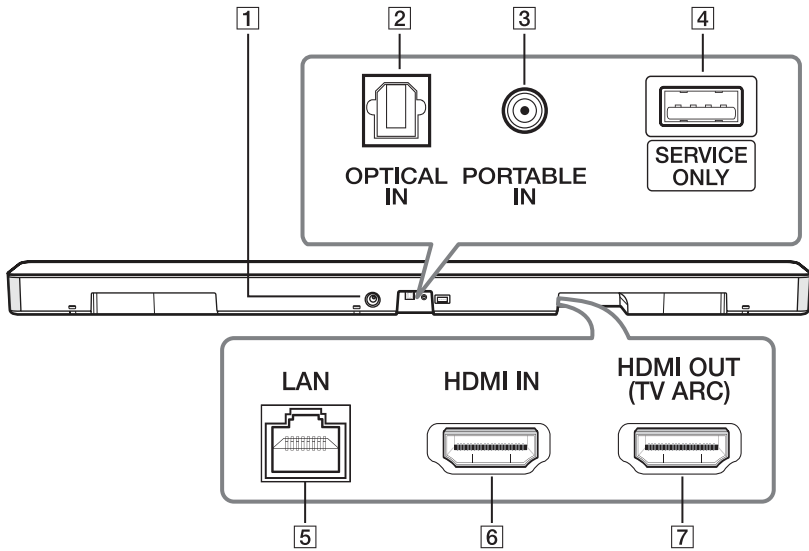

1 DC IN (Entrada de adaptador CA)

2 Conector OPTICAL IN
Conéctate a un dispositivo óptico.

3 Conector PORTABLE IN
Conexión a un dispositivo portátil.

4 USB (Para servicio solamente)
Conector de descarga S/W

5 Puerto LAN
Conecte el dispositivo a un router.

6 HDMI IN
Realice la conexión con el dispositivo utilizando la HDMI OUT.

7 HDMI OUT (TV ARC)
Conexión a HDMI IN (ARC) en su TV.

Funciones útiles para usar la unidad.

Función	Descripción	Pendiente	Haga esto
Encendido/ Apagado con el mando a distancia de la TV (Página 26)	Le permite controlar el volumen de esta unidad utilizando el mando a distancia de su TV, incluso aunque sea de otra marca. La configuración inicial de esta función estaba establecida como activada.	ENCENDIDO	Pulse y mantenga presionado AV SYNC en el mando a distancia durante tres segundos y a continuación vuelva a pulsar el botón.
		DESACTIVADO	Pulse y mantenga presionado AV SYNC en el mando a distancia durante tres segundos y a continuación vuelva a pulsar el botón.
Encendido/ Apagado con el BT Lock (Página 26)	Solamente es posible conectar un dispositivo Bluetooth con las funciones Bluetooth y LG TV. La configuración inicial de esta función estaba establecida como desactivada.	ENCENDIDO	Pulse y mantenga presionado AUTO POWER en el mando a distancia durante aproximadamente dos segundos en la función Bluetooth y a continuación vuelva a pulsar el botón.
		DESACTIVADO	Pulse y mantenga presionado AUTO POWER en el mando a distancia durante aproximadamente dos segundos en la función Bluetooth y a continuación vuelva a pulsar el botón.
Encendido/ Apagado con el Automático (Página 28)	Permite que se encienda y apague la unidad de forma automática mediante las señales de entrada: Óptica, LG TV, Bluetooth o aplicación "LG Wi-Fi Speaker". La configuración inicial de esta función estaba establecida como activada.	ENCENDIDO	Pulse AUTO POWER en el mando a distancia y a continuación vuelva a pulsar el botón.
		DESACTIVADO	Pulse AUTO POWER en el mando a distancia y a continuación vuelva a pulsar el botón.
Encendido/ Apagado con el BT espera (Página 31)	Permite que la unidad cambie al modo de espera manteniendo al mismo tiempo la conexión Bluetooth .	ENCENDIDO	Ajuste primero el volumen a un nivel mínimo. Pulse y mantenga presionado — en la unidad e ⓘ en el mando a distancia durante aproximadamente tres segundos y a continuación vuelva a pulsar el botón.
		DESACTIVADO	Ajuste primero el volumen a un nivel mínimo. Pulse y mantenga presionado — en la unidad e ⓘ en el mando a distancia durante aproximadamente tres segundos y a continuación vuelva a pulsar el botón.
Encendido/ Apagado del modo de espera de red (Página 31)	Permite que la unidad cambie al modo de espera manteniendo al mismo tiempo la conexión de red.	ENCENDIDO	Pulse ⏻ en la unidad o ⏻ en el mando a distancia.
		DESACTIVADO	Pulse ⏻ en la unidad o ⏻ en el mando a distancia durante aproximadamente tres segundos.

Instalación de la barra de sonido

Usted puede escuchar el sonido conectando la unidad a otro dispositivo: TV, reproductor Blu-ray, DVD, etc.

Coloque la unidad frente a la TV y conéctela al dispositivo que desee. (Páginas 15 - 21)

Usted puede colocar el subwoofer inalámbrico en cualquier lugar de su habitación. Sin embargo, lo mejor es ubicar el subwoofer cerca de la unidad. Diríjalo ligeramente hacia el centro de la habitación para reducir el rebote en las paredes.



! Precaución

- Para un mejor desempeño de la conexión inalámbrica, como **Bluetooth** o el subwoofer inalámbrico, no instale la unidad en muebles metálicos ya que la conexión inalámbrica se comunica a través de un módulo que se encuentra en la parte inferior de la unidad.
- Tenga cuidado de no causar ralladuras en la superficie de la Unidad/subwoofer al instalarlos o moverlos.

! Nota

Para un uso cómodo de los botones, se aconseja mantener una distancia entre la barra de sonido y el televisor cuando se instala la barra de sonido.

Montaje de la unidad principal en la pared

Usted puede montar la unidad principal en una pared.



! Precaución

Deber conectar los cables antes de la instalación, debido a que es difícil conectarlos después de instalar la unidad.

Preparación de materiales

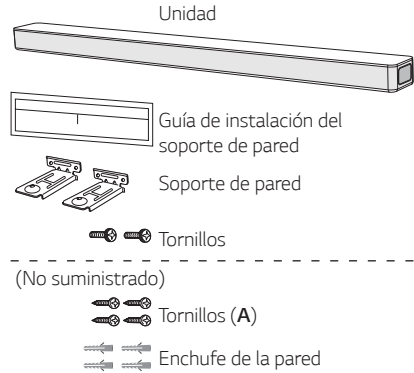

1. Haga coincidir el BORDE INFERIOR de la TV en la guía de instalación de soporte de pared con la parte inferior de su TV y adhiérala en su posición.

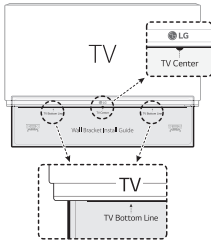

2. Para el montaje de pared (en hormigón), utilice taquetes de pared. Debe taladrar varios agujeros. Se suministra una ficha guía (Guía de instalación de soporte de pared) para taladrar. Use dicha guía para verificar los puntos a taladrar:

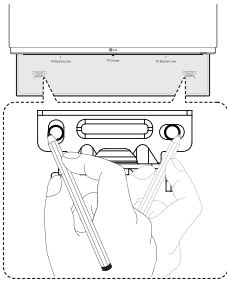

3. Retire la guía de instalación del soporte de pared.
4. Fije los soportes con los tornillos (A) como se muestra en la ilustración de abajo.

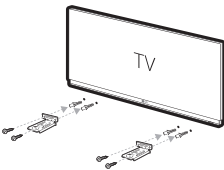

! Nota

No se suministran los taquetes y tornillos (A) para el montaje de la unidad en el muro. Para el montaje, recomendamos Hilti (HUD-1 6 x 30).

5. Ponga la unidad en los soportes para hacer coincidir los orificios para tornillos en la parte inferior de la misma.

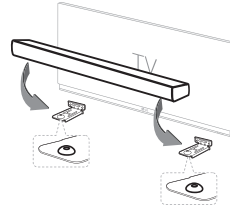

6. Fije la unidad firmemente con los tornillos.

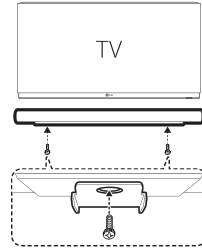

! Nota

Para separar la unidad, hágalo en orden inverso.

! Precaución

- No instale la unidad boca abajo. Se puede dañar las partes de esta unidad o causar lesiones personales.
- No cuelgue nada en la unidad instalada y evite cualquier impacto a la unidad.
- Asegure la unidad firmemente a la pared de modo que no se caiga. Si la unidad se cae, puede ocasionar una lesión o daños al producto.
- Cuando la unidad esté instalada en una pared, favor asegúrese que un niño no pueda tirar de algún cable, pues esto puede ocasionar que la unidad se caiga.

Organización de los cables

Puede organizar el cable con bridas.

1. Sujete los cables con bridas como se muestra más abajo.
2. Apriete las bridas.

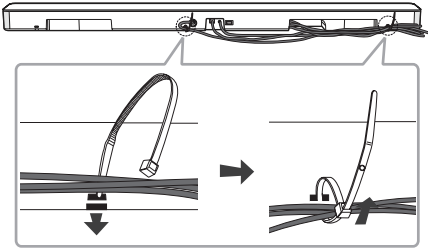

! Nota

Después de haber realizado todas las conexiones, puede conectar los cables según sea necesario.

Conexión del adaptador de CA

Conecte la barra de sonido a la alimentación eléctrica con el adaptador CA incluido.

1. Conecte el cable de alimentación suministrado al adaptador de CA.
2. Conecte el cable adaptador AC a la entrada del adaptador DC IN.
3. Enchufe el cable de alimentación en un tomacorriente.

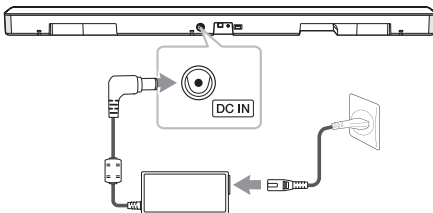

! Precaución

Utilice solo el adaptador de CA suministrado con este dispositivo. No utilice una fuente de alimentación de otro dispositivo o fabricante. El uso de otros cables o fuentes de alimentación puede causar daños a la unidad e invalidar la garantía.

Conexión de subwoofer inalámbrico

Indicador LED del subwoofer inalámbrico

Colores LED	Estado
Verde (Parpadeando)	Se está intentando la conexión.
Verde	Se ha completado la conexión.
Rojo	El subwoofer inalámbrico está en modo de espera o falló la conexión.
Apagado (Sin visualización)	El cable de alimentación del subwoofer está desconectado.

Configuración inicial del subwoofer inalámbrico

1. Conecte el cable de alimentación eléctrica de la barra de sonido y el subwoofer inalámbrico a la salida.
2. Encienda la barra de sonido. La barra de sonido y el subwoofer inalámbrico se conectarán automáticamente.

Vinculación manual del subwoofer inalámbrico

Cuando su conexión no se haya completado, puede ver el LED rojo parpadeante en el subwoofer inalámbrico, y este no emite ningún sonido. Para resolver este problema, siga estos pasos.

1. Pulse el botón **Pairing** de la parte trasera del subwoofer inalámbrico.

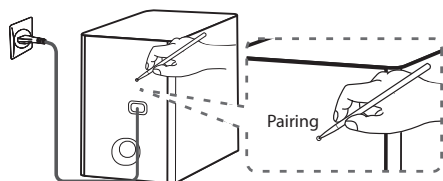

- El LED verde en la parte posterior del subwoofer inalámbrico parpadea rápidamente. (Si el LED verde no parpadea, mantenga presionado el botón de **Pairing**).
2. Encienda la barra de sonido.
 3. Se completa el emparejamiento.
 - El LED verde en la parte posterior del subwoofer inalámbrico se enciende.

! Nota

- Pueden transcurrir varios segundos (e incluso más tiempo) para que la unidad y el subwoofer inalámbrico se comuniquen entre sí y emitan sonidos.
- Entre más cerca esté la unidad y el subwoofer, mejor será la calidad de la música. Se recomienda instalar la unidad y el subwoofer lo más cerca posible y evitar los siguientes escenarios.
 - Hay un obstáculo entre la unidad y el subwoofer.
 - Hay un dispositivo que utiliza la misma frecuencia que esta conexión inalámbrica, como un aparato médico, un microondas o un dispositivo LAN inalámbrico.
 - Mantenga la barra de sonido y el subwoofer alejados de otros dispositivos (por ejemplo, router inalámbrico, horno microondas, etc.) a una distancia no inferior a 1 m para evitar interferencias inalámbricas.

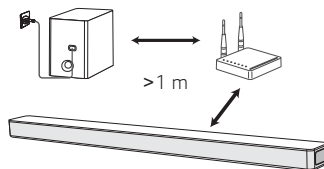

Conexión con su TV

Conecte esta unidad y el TV con cable digital óptico o cable HDMI, considerando las características de su TV.

Uso del cable OPTICAL

1. Conecte la toma OPTICAL IN en la parte posterior de la unidad con la toma de OPTICAL OUT del TV usando un cable OPTICAL.

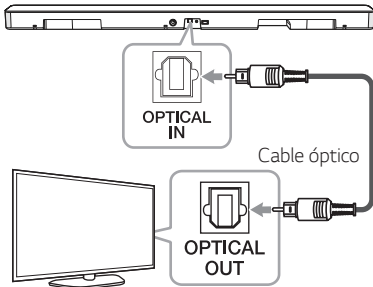

2. Seleccione la fuente de entrada para OPT/HDMI ARC pulsando **F** repetidamente en el mando a distancia o la unidad.

Puede visualizar "OPT" en la pantalla si se ha realizado normalmente la conexión entre esta unidad y su televisor.

! Nota

- Antes de conectar el cable óptico, asegúrese de quitar el tapón de protección, si está incluido con el cable.
- Puede disfrutar del sonido del TV a través de los altavoces de esta unidad. En el caso de algunos modelos de TV, debe seleccionar la opción altavoz externo en el menú de su TV. (Para detalles, consulte el manual de usuario de su TV.)
- Configure la salida de audio de su TV para escuchar el sonido a través de esta unidad: menú de configuración de la TV → [Sonido] → [Salida de Sonido de TV] → [Altavoz Externo (Óptico)]
- Los detalles del menú de configuración de TV varían dependiendo de los fabricantes o de los modelos de su TV.
- Si la unidad tiene conexión ÓPTICA y ARC al mismo tiempo, la señal ARC tiene prioridad alta.

LG Sound Sync

Sound Sync Wireless

Usted puede controlar algunas funciones de esta unidad con el control remoto de su TV usando LG Sound Sync. Es compatible con la TV LG que admite LG Sound Sync. Asegúrese de que el logo LG Sound Sync aparece en su TV.

La función controlable con el control remoto de la TV LG: Aumento/disminución de volumen, silencio

Consulte el manual de instrucciones de la TV para obtener los detalles de LG Sound Sync.

Realice una de las siguientes conexiones, dependiendo de las capacidades de su equipo.

! Nota

- También puede utilizar el mando a distancia de esta unidad mientras usa LG Sound Sync. Si utiliza de nuevo al mando a distancia del televisor, la unidad se sincronizará con el televisor. Dependiendo de las especificaciones del TV, el volumen y el silencio de esta unidad se sincronizan con la TV.
- Cuando falle la conexión, asegúrese de verificar las funciones de la TV y el suministro de energía.
 - La unidad está apagada.
 - Cambie a otra función.
 - Desconexión del cable óptico.
- El tiempo empleado para apagar esta unidad es diferente dependiendo de la TV cuando la función AUTO POWER está activa.

LG Sound Sync con conexión por cable

1. Conecte su TV LG a la unidad con un cable óptico.

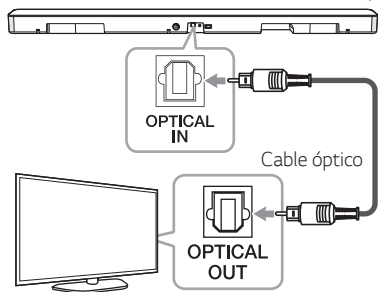

2. Configure la salida de sonido de su TV para escuchar el sonido a través de esta unidad: menú de configuración de TV → [Sonido] → [Salida de Sonido de TV] → [Sincronización de Sonido LG (Óptica)]
3. Encienda la unidad pulsando en el mando a distancia o en la unidad.
4. Seleccione la función OPT/HDMI ARC oprimiendo **F** en el control remoto o **F** en la unidad hasta que la función quede seleccionada.

Usted puede ver "LGOPT" en la ventana de visualización si hay una conexión normal entre esta unidad y la TV.

! Nota

Los detalles del menú de ajustes del televisor varían según el fabricante o el modelo de su televisor.

LG Sound Sync con conexión inalámbrica

1. Encienda la unidad pulsando en el mando a distancia o en la unidad.
2. Seleccione la función LG TV oprimiendo **F** en el control remoto o **F** en la unidad hasta que la función quede seleccionada.
3. Configuración de LG Sound Sync (Inalámbrica) en la TV. Consulte el manual de instrucciones de la TV.

La palabra "PAIRED" aparecerá en la ventana de visualización durante aproximadamente 3 segundos y luego se podrá ver "LG TV" en la ventana si hay una conexión normal entre esta unidad y la TV.

! Nota

- Si usted apagó la unidad directamente oprimiendo (Encendido), LG Sound Sync (Inalámbrico) se desconectará.
- Si su televisor y esta unidad están conectados mediante LG Sound Sync (Inalámbrico), esta unidad estará en modo de reposo de red independientemente del estado de conexión de red cuando se apague la unidad. Compruebe el LED blanco atenuado en la unidad.

Con un cable HDMI

Si usted conecta esta unidad con su TV compatible con HDMI CEC y ARC (Canal de retorno de audio), podrá disfrutar del audio de su TV a través de los altavoces de esta unidad sin conexión de un cable óptico.

1. Conecte el conector HDMI OUT (TV ARC) en la parte trasera de la unidad con al conector ARC en el TV usando un cable HDMI.

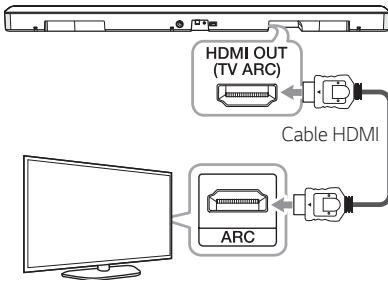

2. Seleccione la fuente de entrada para OPT/HDMI ARC pulsando **F** repetidamente en el mando a distancia o la unidad.

Puede ver "ARC" en la pantalla si se ha realizado normalmente la conexión entre esta unidad y su televisor.

! Nota

- Puede disfrutar del sonido del TV a través de los altavoces de esta unidad. En el caso de algunos modelos de TV, debe seleccionar la opción altavoz externo en el menú de su TV. (Para detalles, consulte el manual de usuario de su TV.)
- Configure la salida de sonido de su TV para escuchar el sonido a través de esta unidad: menú de configuración de TV → [Sonido] → [Salida de Sonido de TV] → [Altavoz Externo (HDMI ARC)]
- Los detalles del menú de configuración de TV varían dependiendo de los fabricantes o de los modelos de su TV.
- Según el modelo de TV LG, puede ser necesario activar la función SIMPLINK en su televisor LG.
- Cuando vuelva a la función ARC desde otra función, deberá seleccionar la fuente de entrada en OPT/HDMI ARC. A continuación, la función cambia a ARC automáticamente.

Función ARC (Canal de retorno de audio)

La función ARC le permite a una TV con HDMI enviar el flujo de audio al HDMI OUT de esta unidad.

Para usar esta función :

- Su TV debe ser compatible con HDMI-CEC y ARC, y la función HDMI-CEC y ARC debe estar encendida.
- El método de configuración de HDMI-CEC y ARC pueden diferir dependiendo de la TV. Para detalles acerca de la función ARC, consulte el manual de su TV.
- Debe usar un cable HDMI (Tipo A, de alta velocidad, HDMI™ con Ethernet).
- Debe conectar la toma HDMI OUT en la unidad con la toma HDMI IN de la TV compatible con la función ARC usando un cable HDMI.
- Puede conectar solo una unidad a un TV compatible con ARC.

¿Qué es SIMPLINK?



Algunas funciones de esta unidad se controlan con el control remoto de la TV cuando esta unidad y la TV LG con SIMPLINK se conectan a través de una conexión HDMI.

Las funciones controlables con el control remoto de su TV LG: Encendido/apagado, aumento/reducción de volumen, etc.

Consulte el manual del propietario de la TV para detalles de la función SIMPLINK.

La TV LG con función SIMPLINK tiene el logotipo que se muestra arriba.

! Nota

- Dependiendo del estado de la unidad, alguna operación con SIMPLINK puede variar de su propósito o no funcionar.
- Dependiendo de la TV o del reproductor conectado a esta unidad, la operación con SIMPLINK puede variar de su propósito o no funcionar.

Información adicional de HDMI

- Cuando conecte un dispositivo compatible con HDMI o DVI asegúrese de lo siguiente:
 - Intente apagar el dispositivo HDMI/DVI y este reproductor. A continuación, encienda el dispositivo HDMI/DVI por unos 30 segundos, y luego encienda el reproductor.
 - La conexión de entrada de video del dispositivo está establecido correctamente para esta unidad.
 - El dispositivo conectado es compatible con una entrada de vídeo de 720 x 576p (o 480p), 1280 x 720p, 1920 x 1080i, 1920 x 1080p.
- No todos los dispositivos HDCP compatibles con HDMI o DVI funcionarán con este reproductor.
 - La imagen no se desplegará correctamente en dispositivos que no sean HDCP.

! Nota

- Si un dispositivo HDMI conectado, no acepta la salida de audio del reproductor, el audio del HDMI en el dispositivo puede estar distorsionado o no proporcionar salida de sonido.
- Cambiar la resolución cuando la conexión ya se estableció, puede ocasionar fallas. Para resolver el problema apague el reproductor y enciéndalo nuevamente.
- Cuando la conexión HDMI con HDCP no está verificada, la pantalla de la TV cambia a pantalla negra. En este caso, verifique la conexión HDMI o desconecte el cable HDMI.
- Si hay ruido o líneas en la pantalla, revise el cable HDMI (normalmente, la longitud se limita a 4,5 m.)
- No se puede cambiar la resolución de video en el modo HDMI IN. Cambie la resolución de vídeo del componente conectado.
- Si la señal de salida de vídeo no es normal cuando se conecta el ordenador en la toma HDMI IN, cambie la resolución del ordenador a 576p (o 480p), 720p, 1080i o 1080p.

Lista de comprobación de cable HDMI

Algunos cables HDMI tienen una mala señal de transmisión, lo cual puede causar problemas con la transmisión del sonido y video.

Incluso después de las conexiones del cable HDMI, si no hay sonido, el sonido está interrumpido, hay ruido que surge de la barra de sonido o no hay video, o no hay un video nítido en su TV, el cable HDMI puede ser el problema.

Use el cable etiquetado con el logo de certificación HDMI premium. También asegúrese que el cable que usa es un cable HDMI™ Ethernet de alta velocidad, certificado tipo A.

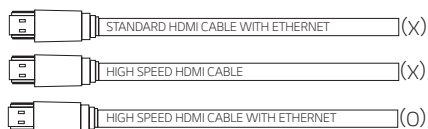

Conexión con cable HDMI*

Su TV debe ser compatible con las más recientes características HDMI (HDMI CEC¹⁾ / ARC (Canal de retorno de audio)) para disfrutar completamente del canal de transmisión en vivo con sistema de audio a través de un cable HDMI. A menos que su TV sea compatible con características HDMI, el sistema de audio deberá conectarse a través de un cable OPTICAL.

1) HDMI CEC (Interfaz multimedia de alta definición Control de productos electrónicos de consumo)

El control de productos electrónicos de consumo (CEC) es una función de HDMI diseñada para permitirle al usuario ordenar y controlar los dispositivos habilitados con CEC, que estén conectados a través de la HDMI usando solo sus controles remotos.

* Los nombres comerciales para CEC son SimLink (LG), Anynet+ (Samsung), BRAVIA Sync (Sony), EasyLink (Philips), etc.

Conexión opcional de equipos

Conexión HDMI

Puede disfrutar el sonido desde el equipo externo que está conectado a la toma HDMI IN en esta unidad.

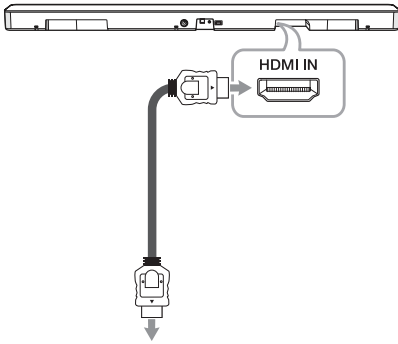

Para reproductores Blu-ray, DVD, etc.

1. Conecte la toma HDMI IN de la parte trasera de la unidad a la toma HDMI OUT del dispositivo de audio, como reproductor de discos Blu-ray, reproductor de DVD, etc.
2. Ponga la fuente de entrada en HDMI IN. Oprima **F** en el control remoto o **F** en la unidad hasta que la función quede seleccionada.

Conexión OPTICAL IN

Conecte una toma de salida óptica de dispositivos externos en la toma OPTICAL IN.

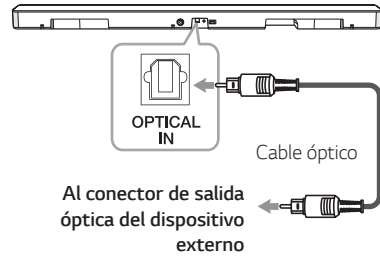

1. Conecte la clavija de OPTICAL IN de la parte trasera de la unidad en la toma de salida óptica del dispositivo externo.
2. Seleccione la fuente de entrada para OPT/HDMI ARC pulsando **F** repetidamente en el mando a distancia o la unidad.

Puede ver "OPT" en la pantalla si se ha realizado normalmente la conexión entre esta unidad y su dispositivo.

! Nota

Antes de conectar el cable óptico, asegúrese de quitar el tapón de protección, si está incluido con el cable.

Conexión PORTABLE IN (Entrada portátil)

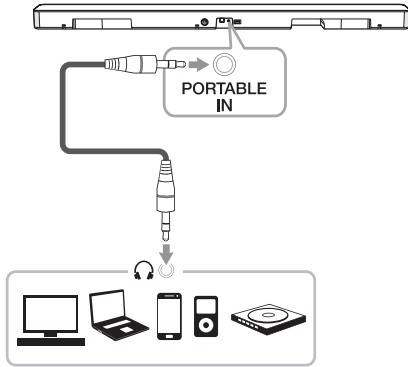

Escuche música desde su reproductor portátil

Esta unidad puede usarse para reproducir música desde diferentes tipos de reproductores portátiles o dispositivos externos.

1. Conecte el reproductor portátil a la toma PORTABLE IN de la unidad.
2. Encienda la unidad pulsando el botón  (Encendido).
3. Seleccione la función PORT. oprimiendo **F** en el control remoto o **F** en la unidad hasta que la función quede seleccionada.
4. Encienda el reproductor portátil o dispositivo externo e inicie la reproducción.

Conexión opcional del equipo

Puede disfrutar el sonido y la imagen desde el equipo externo que conecta.

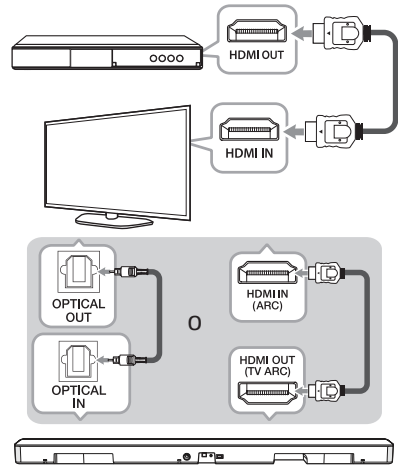

1. Conecte la toma HDMI IN de su TV a la toma HDMI OUT en el equipo externo tal como un reproductor de disco Blu-ray, reproductor de DVD, etc.
2. Conecte la toma OPTICAL IN en la parte trasera de la unidad a la toma OPTICAL OUT en el TV usando un cable ÓPTICO.
O conecte la toma HDMI OUT (TV ARC) en la parte trasera de la unidad a la toma HDMI IN (ARC) en el TV usando un cable HDMI.
3. Ajuste la fuente de entrada a OPT/HDMI ARC. Presione repetidamente **F** en el control remoto o **F** en la unidad hasta seleccionar la función.

! Nota

Si la barra de sonido no suena o el video en el TV no es nítido, el cable HDMI puede ser el problema. Remítase a la lista de problemas del cable HDMI. (Página 18)

Conexión de red

Puede disfrutar de varias funciones de esta barra de sonido conectándose a la red y a su dispositivo inteligente con la aplicación "LG Wi-Fi Speaker".

Elija el método de conexión adecuado teniendo en cuenta su entorno de red.

! Nota

En un entorno de red (enrutador, Internet y proveedor de servicios de Internet) que admita tanto IPv4 como IPv6, la red se conecta automáticamente a IPv4 o IPv6 al conectarse a la red.

Puede comprobar el estado de cada red seleccionando la configuración de Mis altavoces ([Ajustes] > [Información de IP]) en la aplicación "LG Wi-Fi Speaker".

Conexión con cables

Las redes por cable proporcionan el mejor rendimiento, ya que los dispositivos están conectados directamente a la red y sin interferencia de radiofrecuencias.

Conecte su altavoz al router doméstico usando cable LAN.

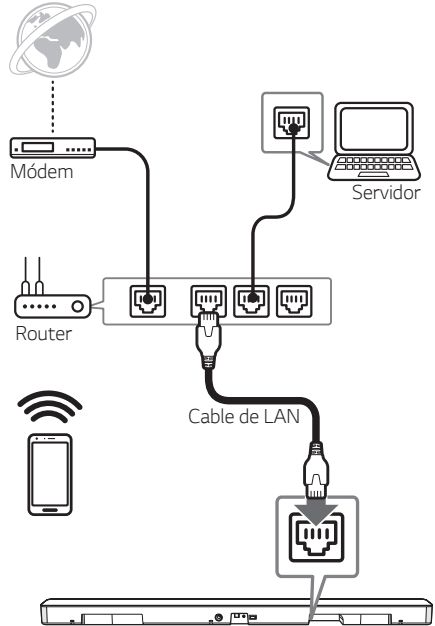

Conexión inalámbrica

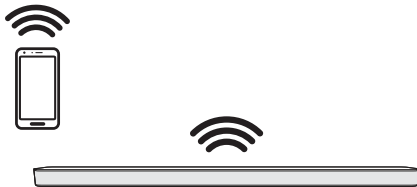
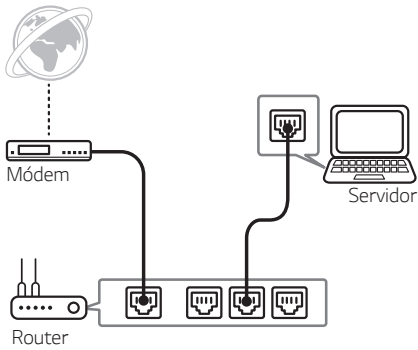

Cuando no haya conexión con cable disponible entre su barra de sonido y el enrutador de su hogar, puede conectarlo de forma inalámbrica.

Es necesario tener la aplicación "LG Wi-Fi Speaker" para conectar la barra de sonido de forma inalámbrica a la red.

Descargue e instale la aplicación "LG Wi-Fi Speaker" en su dispositivo inteligente. Inicie la aplicación y siga las instrucciones que aparecen en la pantalla de su dispositivo inteligente para conectar la barra de sonido de forma inalámbrica.

“LG Wi-Fi Speaker”

La aplicación “LG Wi-Fi Speaker” le permite usar varias funciones de esta barra de sonido a través de su dispositivo inteligente:

Escuchar música en su dispositivo y en el servidor de su red doméstica

Puede escuchar la música en su dispositivo inteligente y en el servidor de su red doméstica.

Utilización de la aplicación Chromecast incorporada

Puede disfrutar del contenido de música a través de esta barra de sonido con aplicaciones compatibles con Chromecast.

Configuración y control de la barra de sonido

Puede configurar los ajustes de la barra de sonido y controlar la barra de sonido incluso sin mando a distancia.

Actualización de la barra de sonido

Puede actualizar la barra de sonido a la última versión.

Requisitos

- El **router inalámbrico** debe estar conectado a internet.
- Debe conectar un **dispositivo inteligente** como un smartphone o tableta al enrutador inalámbrico mediante una conexión Wi-Fi.

! Nota

Para obtener información adicional sobre el “LG Wi-Fi Speaker” siga las instrucciones de la aplicación o consulte el manual del propietario del “LG Wi-Fi Speaker”.

Instalación de la aplicación “LG Wi-Fi Speaker”

A través de la “App Store” de Apple o “Play Store” de Google

1. Pulse el icono “App Store” de Apple o el icono “Play Store” de Google.
2. Escriba “LG Wi-Fi Speaker” en la barra de búsqueda y pulse “Buscar”.
3. Seleccione “LG Wi-Fi Speaker” en la lista de resultados de búsqueda para descargar.

! Nota

- La aplicación “LG Wi-Fi Speaker” estará disponible en la versión del software como sigue:
Sistema operativo Android: Ver 5.0 (o posterior)
iOS: Ver 10 (o posterior)
- Dependiendo del dispositivo, la aplicación “LG Wi-Fi Speaker” puede no funcionar correctamente.

Funciona con el Google Assistant

Esta unidad funciona con el Google Assistant. Puede controlar algunas funciones de esta unidad: reproducir y detener la música y el control de volumen.

Requisitos

- Dispositivo incorporado del Google Assistant (se vende por separado)
- Esta unidad debe ser conectada a Internet.
- Esta unidad debe estar registrada en la aplicación [Google Home].

Uso de la tecnología inalámbrica Bluetooth

Acerca de Bluetooth

Bluetooth es una tecnología de comunicación inalámbrica para conexiones de corto alcance.

El sonido puede interrumpirse si se producen interferencias con otras ondas electrónicas o si se conecta el **Bluetooth** en otras habitaciones.

La conexión de dispositivos individuales bajo tecnología inalámbrica **Bluetooth** no incurre en ningún cargo. Se puede utilizar un teléfono móvil con tecnología inalámbrica **Bluetooth** a través de Cascade, si la conexión se realiza con tecnología inalámbrica **Bluetooth**.

- Dispositivos disponibles: Smartphone, MP3, Notebook, etc.
- Version: 4,0
- Codec: SBC, AAC

Perfiles de Bluetooth

Para utilizar la tecnología inalámbrica **Bluetooth**, los dispositivos deben ser compatibles con ciertos perfiles. Este altavoz es compatible con los perfiles siguientes.

A2DP (Perfil avanzado de distribución de audio)

Cómo escuchar música de un dispositivo Bluetooth

Antes de iniciar el procedimiento de vinculación, asegúrese de que la función **Bluetooth** del dispositivo inteligente esté encendida. Consulte la guía de usuario de su dispositivo **Bluetooth**. Una vez realizada la operación de vinculación no es necesario volver a realizarla.

1. Seleccione la función **Bluetooth** usando **F** en el control remoto, o **F** en la unidad hasta que la función sea seleccionada. Aparecerá "BT" y después "READY" en la ventana de visualización.
2. Ponga en funcionamiento el dispositivo **Bluetooth** y realice la operación de vinculación. Durante la búsqueda de este altavoz en el dispositivo **Bluetooth**, quizás se muestre una lista de los dispositivos **Bluetooth** encontrados en la pantalla del dispositivo **Bluetooth**, dependiendo del tipo de dispositivo de que se trate. Su altavoz aparecerá como "LG SK6 (XX:XX)".
3. Seleccione el "LG SK6 (XX:XX)".

! Nota

- XX:XX significa los cuatro últimos dígitos de la dirección. Por ejemplo, si su unidad tiene una dirección MAC como 20:C3:8F:C9:31:55, usted verá "LG SK6 (31:55)" en el dispositivo **Bluetooth**.
- Dependiendo del tipo de dispositivo **Bluetooth**, algunos dispositivos tienen una forma de vinculación diferente. Introduzca el código PIN (0000) conforme sea necesario.

4. Cuando esta unidad se conecta con éxito a su dispositivo **Bluetooth**, aparece "PAIRED" → nombre de su dispositivo → "BT" en la ventana de la pantalla.

! Nota

- Si no está disponible el nombre del dispositivo en la unidad, aparecerá "-".
- Para comprobar el nombre del dispositivo conectado, pulse  en el mando a distancia. Se muestra el nombre del dispositivo **Bluetooth** conectado.

5. Escuche su música.

Para reproducir música en su dispositivo **Bluetooth**, consulte la guía del usuario del dispositivo **Bluetooth**.

De acuerdo al nivel de volumen del dispositivo **Bluetooth** se ajustará el volumen del **Bluetooth**.

! Nota

- Cuando use tecnología **Bluetooth**, deberá establecer una conexión entre la unidad y el dispositivo **bluetooth** tan cercana como sea posible y mantener esa distancia. Sin embargo, esto puede no funcionar bien en los siguientes casos:
 - Hay un obstáculo entre la unidad y el dispositivo **Bluetooth**.
 - Hay un dispositivo que utiliza la misma frecuencia con tecnología **Bluetooth**, como un aparato médico, un microondas o un dispositivo LAN inalámbrico.

! Nota

- Esta unidad es compatible con vinculación automática de **Bluetooth**. Sin embargo, no operará en el siguiente caso:
 - Cuando reinicie esta unidad.
 - Cuando usted desconecte la unidad.
 - Cuando desconecte esta unidad del dispositivo **Bluetooth**.
- El sonido puede interrumpirse si la conexión es interferida por alguna otra onda electrónica.
- Usted no puede controlar el dispositivo **Bluetooth** con esta unidad.
- La vinculación se limita solamente a "Uno" dispositivo **Bluetooth**. La vinculación múltiple no es posible.
- Dependiendo del tipo de dispositivo, es posible que no pueda utilizar la función **Bluetooth**.
- Usted puede disfrutar del uso de **Bluetooth** cuando usa su teléfono, MP3, Computadora portátil, etc.
- Cuanto mayor sea la distancia entre la unidad y el dispositivo **Bluetooth**, menor será la calidad de sonido.
- La conexión **Bluetooth** se desconectará cuando se apague la unidad o se aleje el dispositivo **Bluetooth** de ella.
- Si se pierde la conexión **Bluetooth**, conecte su dispositivo **Bluetooth** nuevamente.
- Cuando no hay un dispositivo **Bluetooth** conectado, aparece "READY" en la ventana.
- Si ajusta la función Wi-Fi con la red desconectada, no podrán conectarse **Bluetooth** y TV Sound Sync inalámbrico.
- Si cambia a otra función tras conectar el dispositivo **Bluetooth**, se desconectará la conexión **Bluetooth**. Y si vuelve a la función **Bluetooth**, la conexión **Bluetooth** se conectará automáticamente.

Bloqueo de conexión Bluetooth (BT LOCK)

Puede limitar la conexión **Bluetooth** a solamente la función BT (**Bluetooth**) y LG TV para evitar una conexión **Bluetooth** no deseada.

Para encender esta función, mantenga pulsado **AUTO POWER** en el mando a distancia durante aproximadamente 2 segundos en la función BT (**Bluetooth**) y púselo de nuevo mientras se muestra "OFF - BT LOCK". A continuación, puede limitar la conexión **Bluetooth**.

Para apagar esta función, mantenga pulsado **AUTO POWER** en el mando a distancia durante aproximadamente 2 segundos en la función BT (**Bluetooth**) y púselo de nuevo mientras se muestra "ON - BT LOCK".

! Nota

Incluso al activar función BT LOCK, la barra de sonido se enciende con la función de Encendido automático. Apague la función de Encendido automático para evitar que se encienda. (página 28)

Otras operaciones

Uso del control remoto de su TV

Puede controlar algunas funciones de esta unidad con el control remoto de su televisión, incluso si el producto es de otra empresa.

Las funciones controlables son aumento/disminución de volumen y silencio.

Mantenga presionado **AV SYNC** en el control remoto unos 3 segundos. Aparece "ON - TV REMOTE" y puede controlar esta unidad con el control remoto de su televisión.

Para verificar el estado de esta función, oprima y mantenga pulsado **AV SYNC**.

Para desactivar esta función, oprima y mantenga pulsado **AV SYNC** y oprímalo nuevamente cuando aparezca "ON - TV REMOTE".

! Nota

- Marcas de TV compatibles

LG	Panasonic	Philips	Samsung
Sharp	Sony	Toshiba	Vizio

- Asegúrese que la salida de sonido de su TV está configurada para [Altavoz Externo].
- Dependiendo del control remoto, esta función puede no operar correctamente.
- Esta función no es compatible con el control remoto magic del televisor LG.
- Esta función puede no operar correctamente cuando algunas de las funciones del control de su TV como HDMI CEC, SIMPLINK y LG Sound Sync están ENCEDIDAS.
- Algunos controles remotos pueden no ser compatibles.
- Algunos controles remotos pueden no funcionar si presiona repetidamente el botón de volumen.

AV Sync

Pueden producirse desajustes entre el sonido de la barra de sonido y las imágenes de su televisor. En este caso, esta función puede ajustar el tiempo de retraso.

1. Oprima **AV SYNC**.
2. Use **◀◀/▶▶** para controlar el tiempo, que puede establecer entre 0 y 300 ms.

Apague temporalmente el sonido

Presione **🔇** (Silencio) para desactivar el sonido de la unidad.

Puede silenciar la unidad, por ejemplo, para responder al teléfono; se muestra "MUTE" en la ventana de visualización.

Para cancelarlo, pulse nuevamente **🔇** (Silencio) en el control remoto o altere el nivel de volumen.

Atenuador de pantalla Auto

La ventana se oscurecerá automáticamente si no se pulsa ninguna tecla durante aproximadamente 15 segundos.

Cuando se pulsa cualquier botón, aumenta el brillo de la ventana.

Visualización de la información de la fuente de entrada

Se pueden ver diferentes informaciones de la fuente de entrada pulsando **ℹ**.

OPT/ARC/HDMI/PORT: Formato de audio

BT (**Bluetooth**): Nombre de dispositivo **Bluetooth** conectado

Apagado automático

Esta unidad se apaga automáticamente para ahorrar el consumo eléctrico si la unidad principal no está conectada a un dispositivo externo y no se utiliza durante 15 minutos.

También se apagará después de seis horas si la unidad principal está conectada a un dispositivo que utiliza la entrada de portátil.

Cuando se conecte la red, la bocina cambiará al modo de reposo de red. Entonces el indicador LED en la unidad se atenúa en color blanco.

Si se desconecta la red, la bocina cambiará al modo de reposo. A continuación, se iluminará en rojo el indicador LED.

Encendido/Apagado AUTO POWER

Esta unidad se enciende y se apaga automáticamente con una fuente de entrada: Óptica, LG TV, **Bluetooth** o aplicación "LG Wi-Fi Speaker".

Esta función se enciende o apaga cada vez que presione el **AUTO POWER**.

Encendido

El encendido automático de esta función solo es compatible en el modo de reposo de red, excepto con una señal óptica. Compruebe el LED blanco atenuado en la unidad.

Cuando encienda su TV o un equipo externo conectado a este aparato, este reconoce la señal de entrada y selecciona la función adecuada. Puede escuchar el sonido desde su equipo.

Si intenta conectar su dispositivo **Bluetooth**, esta unidad se enciende y se conecta a su dispositivo **Bluetooth**.

Al ejecutar la aplicación "LG Wi-Fi Speaker" y reproducir música en un dispositivo inteligente previamente sincronizado con la barra de sonido, la barra de sonido se enciende en función Wi-Fi y escuchará el sonido mediante la barra de sonido.

Apagando

Cuando el televisor está apagado, la barra de sonido cambia al modo de espera.

! Nota

- Tras encender la unidad con la función AUTO POWER, se apagará automáticamente si durante un periodo de tiempo no hay señal del televisor conectado a través de Sincronización de Sonido LG (Óptico/Inalámbrico).
- Tras encender la unidad con la función AUTO POWER, se apagará automáticamente si durante un periodo no hay señal del dispositivo externo de un equipo externo.
- Si apaga la unidad directamente, no se podrá encender automáticamente la función AUTO POWER. Sin embargo, la unidad se puede encender con la función AUTO POWER cuando la señal óptica entra después de 5 segundos sin señal.
- La función podría no activarse, dependiendo del dispositivo conectado.
- Si desconecta el **Bluetooth** para esta unidad, algunos dispositivos con **Bluetooth** intentarán conectarse continuamente con la unidad. Por lo tanto, se recomienda hacer la desconexión antes de apagar la unidad.
- Cuando usted enciende esta unidad por primera vez, la función Encendido/apagado automático se configura en estado de encendido.
- Para usar esta función, la unidad principal debe estar registrada en la lista de dispositivos emparejados del dispositivo **Bluetooth**.
- Puede seleccionar la función AUTO POWER solo cuando la unidad está encendida.

Cambio de función automática

Esta barra de sonido reconoce las señales de entrada Óptica, **Bluetooth**, LG TV, portátil y aplicación "LG Wi-Fi Speaker" y cambia automáticamente a la función adecuada.

Cuando enciende su televisor o un dispositivo externo

Cuando enciende su TV o un dispositivo externo conectado mediante la entrada Óptica o LG Sound Sync (Óptica o Inalámbrica), la barra de sonido cambia a la función adecuada y puede escuchar el sonido a través de ella.

Cuando intenta conectar el equipo Bluetooth

Cuando intenta conectar su equipo **Bluetooth** a este aparato, se selecciona la función **Bluetooth**. Reproduzca su música en el equipo **Bluetooth**.

Cuando se conecta a un dispositivo portátil

Cuando conecta su dispositivo portátil con un cable estéreo de 3,5 mm, esta unidad cambia a la función Portátil. Puede escuchar la música de su dispositivo.

Cuando reproduce música mediante la aplicación "LG Wi-Fi Speaker"

Cuando reproduce música mediante la aplicación "LG Wi-Fi Speaker" en su dispositivo inteligente, la barra de sonido cambia la función a Wi-Fi y puede escuchar la música a través de ella.

! Nota

- Para cambiar la función óptica, es necesario que pasen 5 segundos sin señal.
- Esta unidad no cambia la función a óptica si se activa la función SIMPLINK de la TV, reproductor de discos Blu-ray, decodificador, etc conectado, dispositivo puesto en encendido o dispositivo compatible con CEC conectado.
Si desea usar el cambio de función automático, apague la función SIMPLINK del televisor LG. Se necesitan aproximadamente 30 segundos para el apagado de SIMPLINK.
- Si se selecciona la función de bloqueo de conexión **Bluetooth**, la conexión **Bluetooth** solo estará disponible en la función **Bluetooth** y LG TV. (página 26)
- En la función Wi-Fi sin conexión de red, no se puede conectar el dispositivo **Bluetooth** y el televisor LG mediante LG Sound Sync (Inalámbrico). Para tomar estas decisiones, cambie la función.

Ajuste del sonido

Ajuste del efecto de sonido

Este sistema tiene un número de efectos de sonido envolvente predefinidos. Puede seleccionar un modo de sonido que desee, por medio de **SOUND EFFECT**.

Los elementos mostrados para el ecualizador pueden ser diferentes dependiendo de las fuentes de sonido y los efectos.

En Pantalla	Descripción
ASC (Control de sonido adaptable)	Analiza las propiedades del sonido de entrada y proporciona sonido optimizado para el contenido en tiempo real.
BASS BLAST o BASS BLAST+	Refuerza los graves y mejora la potencia del sonido.
STANDARD	Puede disfrutar de un sonido optimizado.
DTS VIRTUAL : X	Podrá disfrutar de un sonido más profundo y envolvente, como en el cine.

! Nota

- El orden del efecto de sonido puede ser diferente dependiendo de la opción regional.
- En algunos modos de efecto de sonido, no hay sonido en algunos altavoces, o el sonido es muy bajo. Esto depende del modo de sonido y la fuente de audio, no es un defecto.
- Puede ser necesario reiniciar el modo de efecto de sonido después de cambiar la fuente de entrada, algunas veces aun después de cambiar el archivo de sonido.

Ajuste el nivel de volumen automáticamente

Esta unidad es compatible con la función de Volumen automático que ajusta automáticamente el nivel de volumen.

Cuando el sonido de salida es demasiado alto o demasiado bajo, oprima **AUTO VOL** en el control remoto. De esta manera puede disfrutar del sonido con niveles adecuados.

Para cancelar esta función, oprima el botón nuevamente mientras aparece "ON-AUTO VOLUME".

Ajuste del nivel de sonido

Puede ajustar el nivel de sonido de cada altavoz: Subwoofer, agudos, graves.

1. Pulse el botón  repetidamente para seleccionar el altavoz que desea ajustar.
2. Pulse **VOL +/—** para ajustar el nivel de sonido.

Altavoz	Pantalla	Alcance
Altavoz de graves	WF	-15 ~ 6
Agudos	TRE	-5 ~ 5
Graves	BAS	-5 ~ 5

Modo de espera



El altavoz cambia al modo de espera si no hay música para reproducir o alguna operación de botón.

Modo de espera

Opción 1

Si la red se desconecta y no hay reproducción de música ni operación de algún botón durante 15 minutos, el altavoz cambia al modo de espera. Entonces aparece "GOOD-BYE" en la ventana y el indicador LED en la unidad se ilumina en rojo

Opción 2



Si usted oprime y mantiene pulsado  en la unidad, o  en el control remoto por aproximadamente 3 segundos, el altavoz cambia a modo de espera. Entonces aparece "GOOD-BYE" en la ventana y el indicador LED en la unidad se ilumina en rojo

Modo de espera de Red

Opción 1

Cuando la red está conectada, pero no se reproduce música y no se pulsan botones durante 15 minutos, el altavoz cambia al modo de espera de red. Entonces el indicador LED en la unidad se atenúa en color blanco.



Opción 2

Si oprime  en la unidad, o  en el control remoto, el altavoz cambia al modo de espera en red. Entonces el indicador LED en la unidad se atenúa en color blanco.

Modo de reposo de Bluetooth

Si el modo de reposo de **Bluetooth** está activado, la bocina cambia al modo de reposo de **Bluetooth** cuando se apaga.

Cuando encienda la unidad principal en el modo de reposo de **Bluetooth**, **Bluetooth** y LG TV pueden conectarse, incluso si la red no está conectada.

Ajuste el nivel de volumen de la unidad al mínimo. Y, a continuación, mantenga pulsando  en la unidad e  en el mando a distancia unos 3 segundos. Puede ver "ON-BT STANDBY" y la unidad cambia al modo de reposo **Bluetooth**.

Para cancelar esta función, pulse  mientras se muestra "ON-BT STANDBY".

! Nota

Para usar esta función, debe encender la función AUTO POWER.

Reinicie el altavoz

Si el altavoz no responde, reinicie el altavoz.

Oprima y mantenga pulsado el botón  hasta que escuche un pitido una vez. Puede ver "RESET" en la ventana de visualización. Después, todos los puertos de las redes inalámbricas se desactivan y se elimina la información guardada de la red inalámbrica.

Solución de problemas

General

Síntomas	Causa / Solución
La unidad no funciona correctamente.	<ul style="list-style-type: none"> • Apague esta unidad y el dispositivo externo conectado (televisor, Woofer, reproductor DVD, amplificador, etc.) y vuelva a encenderlos. • Desconecte el cable de alimentación de la unidad y el dispositivo externo conectado (TV, Woofer, reproductor DVD, amplificador, etc.) y luego pruebe conectarlos nuevamente. • Es posible que no se haya guardado la configuración anterior cuando se apagó el dispositivo.
El aparato no enciende.	<p>¿Está el cable de alimentación conectado a un tomacorriente?</p> <ul style="list-style-type: none"> • Conecte el enchufe en el tomacorriente.
No se producen sonidos.	<p>¿El volumen está establecido al mínimo?</p> <ul style="list-style-type: none"> • Ajuste el volumen. • Cuando utilice la conexión con un dispositivo externo (Set-Top-Box, Bluetooth, etc.), ajuste el volumen del dispositivo. <p>¿Está activada la función silencio?</p> <ul style="list-style-type: none"> • Presione  o ajuste el nivel del volumen para cancelar la función de silencio. <p>¿La función está apropiadamente seleccionada?</p> <ul style="list-style-type: none"> • Compruebe la fuente de entrada y seleccione la fuente de entrada correcta.
No hay sonido del woofer	<p>¿Está conectado el subwoofer?</p> <ul style="list-style-type: none"> • Conecte el cable de alimentación eléctrica al tomacorriente de manera segura. <p>¿No hay vinculación entre la unidad y el subwoofer?</p> <ul style="list-style-type: none"> • Conecte la unidad y el subwoofer. (página 13.)
El control remoto no funciona correctamente.	<p>El control remoto está muy alejado de la unidad.</p> <ul style="list-style-type: none"> • Utilice el control remoto en un radio de separación no superior a 7 metros. <p>Hay un obstáculo entre el control remoto y la unidad.</p> <ul style="list-style-type: none"> • Remueva el obstáculo. <p>Las baterías en el control remoto se agotaron.</p> <ul style="list-style-type: none"> • Reemplace las baterías por unas nuevas.
La función AUTO POWER no funciona.	<ul style="list-style-type: none"> • Compruebe la conexión del equipo externo como TV, reproductor DVD/Blu-Ray o dispositivo Bluetooth. • Compruebe el estado de SIMPLINK de su televisor LG y apague SIMPLINK. • La función podría no activarse, dependiendo del dispositivo conectado.
LG Sound Sync no funciona.	<ul style="list-style-type: none"> • Compruebe si su TV LG es compatible con LG Sound Sync. • Verifique la conexión de LG Sound Sync • Verifique la configuración de sonido de su TV y de esta unidad.

Síntomas	Causa / Solución
Cuando sienta que el sonido de salida de la unidad es bajo.	<p>Verifique las instrucciones detalladas a continuación y ajuste el aparato según corresponda.</p> <ul style="list-style-type: none"> • Cambie el estado de la función DRC a [OFF] (DESCONECTADA) utilizando la aplicación "LG Wi-Fi Speaker". • Con la barra de sonido conectada a la TV, cambie la configuración de AUDIO DIGITAL OUT en el menú de configuración de la TV de [PCM] a [AUTO] o [BITSTREAM]. • Con la barra de sonido conectada al reproductor, cambie la configuración de AUDIO DIGITAL OUT en el menú de configuración del reproductor de [PCM] a [PRIMARY PASS-THROUGH] o [BITSTREAM]. • Cambie la configuración DRC de audio en el menú de configuración del dispositivo conectado al estado [OFF]. • Asegúrese de que el modo nocturno no esté activado. Apague el modo nocturno.
La unidad no se conecta con el dispositivo Bluetooth .	<ul style="list-style-type: none"> • Apague la función de bloqueo de conexión Bluetooth. (página 26)

Red

Síntomas	Causa / Solución
No se puede conectar el altavoz a la red doméstica	La comunicación inalámbrica puede ser interrumpida por aparatos domésticos que utilicen frecuencias de radio. Mueva el altavoz lejos de esos aparatos.
Los servidores multimedia no se visualizan en la lista de dispositivos.	<ul style="list-style-type: none"> • El software antivirus o los cortafuegos se están ejecutando en el servidor multimedia. Desactive el software antivirus o cortafuegos que se está ejecutando en el servidor multimedia. • Asegúrese de que la bocina esté conectada a la misma red que su servidor multimedia.
El "LG Wi-Fi Speaker" no funciona correctamente.	<p>¿Está enchufado el "LG Wi-Fi Speaker"?</p> <ul style="list-style-type: none"> • Enchufe el "LG Wi-Fi Speaker". <p>¿Está correctamente conectado el cable LAN al enrutador inalámbrico y a "LG Wi-Fi Speaker"?</p> <ul style="list-style-type: none"> • Conecte el cable LAN al puerto LAN en la parte posterior del "LG Wi-Fi Speaker" y a su enrutador inalámbrico. <p>Si reinicia el enrutador:</p> <ul style="list-style-type: none"> • Necesita apagar y encender el altavoz nuevamente. <p>Si instala un nuevo enrutador:</p> <ul style="list-style-type: none"> • Necesita realizar un restablecimiento de fábrica y configurar la conexión de red al altavoz.

Aplicación

Síntomas	Causa / Solución
La aplicación "LG Wi-Fi Speaker" no funciona correctamente.	<p>¿Ocurre un error cuando se accede a la aplicación?</p> <ul style="list-style-type: none"> • Asegúrese de que el dispositivo inteligente sea compatible con la aplicación. • Asegúrese de que la aplicación "LG Wi-Fi Speaker" esté actualizada a la última versión. • Asegúrese de que el indicador LED frontal del altavoz pase de rojo a blanco.

NOTAS para uso inalámbrico

Síntomas	Causa / Solución
Este dispositivo puede recibir interferencia inalámbrica.	<ul style="list-style-type: none"> • Es posible que la función inalámbrica no opere normalmente en áreas con señal débil. • Instale el dispositivo suficientemente cerca al subwoofer inalámbrico. • Para un rendimiento óptimo, no instale el dispositivo sobre muebles metálicos.
Es posible que el dispositivo Bluetooth funcione defectuosamente o produzca ruidos en los siguientes casos.	<ul style="list-style-type: none"> • Cuando cualquier parte de su cuerpo contacta el transceptor del dispositivo Bluetooth o la barra de sonido. • Cuando hay un obstáculo o muro, o el dispositivo se instala en un área aislada. • Cuando hay un dispositivo (un LAN inalámbrico, equipo médico o un microondas) usando la misma frecuencia, haga que la distancia entre los productos sea lo más alejada posible entre ellos. • Al conectar el dispositivo al Bluetooth, haga que la distancia entre los productos sea lo más cercana posible entre ellos. • Cuando el dispositivo se aleja demasiado del Bluetooth, la conexión se interrumpe y también es posible que ocurra un funcionamiento defectuoso.

NOTAS para el lanzamiento de la versión Demo

Síntomas	Causa / Solución
No se puede cambiar la fuente de entrada con el botón F , como BT (Bluetooth), HDMI, etc. y sólo se muestra la indicación [DEMO] en el display frontal.	Desenchufe el cable de alimentación eléctrica y enchúfelo de nuevo. Si no funciona, mantenga presionado el botón  en la barra de sonido hasta que escuche el pitido una vez.
No funciona el control remoto. (No responde)	Se mostrará "RESET" en la pantalla.

Requisitos de archivo

Extensiones de archivo disponibles : "mp3", "flac", "aac", "ogg", "wav"

Frecuencia de muestreo: desde 32 a 48 kHz (mp3), hasta 192 kHz/24 bit (flac)

Tasa de bits: hasta 320 kbps (mp3)

- Los requisitos de archivo no siempre son compatibles. Pueden existir algunas restricciones de acuerdo a características de archivos y capacidad del servidor multimedia.
- Algunos archivos wav no son compatibles con este altavoz.
- Dependiendo de los tipos de archivos o los modos de grabación, estos pueden no reproducirse.
- Algunos archivos DRM no son admitidos en este altavoz.
- Los tipos de archivos compatibles pueden diferir según el sistema operativo y/o el fabricante del dispositivo inteligente y el PC.



Para patentes de DTS, consulte <http://patents.dts.com>. Fabricado bajo licencia de DTS Licensing Limited. DTS, el símbolo, DTS y el símbolo juntos, y Digital Surround son marcas re-gistradas y/o marcas comerciales de DTS, Inc. en Estados Unidos y/o en otros países. © DTS, Inc. Todos los derechos reservados.



Para patentes de DTS, consulte <http://patents.dts.com>. Fabricado bajo licencia de DTS Licensing Limited. DTS, el símbolo, DTS y el símbolo juntos, y DTS Virtual:X son marcas registradas y/o marcas comerciales de DTS, Inc. en Estados Unidos y/ o en otros países. © DTS, Inc. Todos los derechos reservados.

Marcas comerciales y licencias

Todas las otras marcas registradas son marcas registradas por sus respectivos propietarios.



Fabricado bajo licencia de Dolby Laboratories. Los símbolos Dolby, Dolby Audio y doble D son marcas comerciales de Dolby Laboratories.



La marca mundial **Bluetooth®** y los logotipos son marcas registradas de Bluetooth SIG, Inc. y el uso de esas marcas por parte de LG Electronics se realiza bajo licencia. Otras marcas comerciales y nombres comerciales son propiedad de sus respectivos propietarios."



Los términos HDMI y HDMI interfaz multimedia de alta definición y el logotipo de HDMI son marcas comerciales o marcas registradas de HDMI Licensing LLC en los Estados Unidos y en otros países.

Especificaciones

General	
Consumo de Energía	Consulte la etiqueta principal.
Adaptador ca	Modelo : DA-38A25 Fabricante : Asian Power Devices Inc. Suministro : 100 - 240 V ~ 50 - 60 Hz Salida : 25 Vcc  1,52 A
Dimensiones (Amplitud x Altura x Profundidad)	Aprox. 1061,0 mm x 57,5 mm x 87,0 mm (con pie)
Temperatura de Operación	5 °C a 35 °C
Humedad de Operación	5 % a 90 %
Frecuencia de muestreo de audio de entrada digital disponible	32 kHz, 44,1 kHz, 48 kHz, 88,2 kHz, 96 kHz
Formato de audio de entrada digital disponible	Dolby Audio, DTS Digital Surround, PCM
Entrada/salida	
OPTICAL IN	3 V (p-p), Enchufe Óptico x 1
PORTABLE IN	0,32 Vrms (conexión estéreo de 3,5 mm) x 1
HDMI IN	19 pines (tipo A, conector HDMI™) x 1
HDMI OUT	19 pines (tipo A, conector HDMI™) x 1
Amplificador (Salida de RMS)	
Total	360 W RMS
Frontal	80 W RMS x 2 (4 Ω al 1 kHz, THD 10 %)
Subwoofer	200 W RMS (3 Ω a 80 Hz, THD 10 %)

Subwoofer inalámbrico	
Requisitos de energía	Consulte la etiqueta principal del subwoofer.
Consumo de Energía	Consulte la etiqueta principal del subwoofer.
Tipo	1 bocina de 1 vía
Impedancia	3 Ω
Suministro graduado de energía	200 W RMS
Potencia máxima de suministro	400 W RMS
Dimensiones (Amplitud x Altura x Profundidad)	Aprox. 171,0 mm x 393,0 mm x 248,5 mm

Sistema	
Puerto LAN	Enchufe Ethernet x 1, 10 BASE-T/100 BASE-TX
LAN inalámbrico (antena interna)	Redes Wi-Fi 802.11a/b/g/n

- Los diseños y especificaciones están sujetas a cambio sin previo aviso.

Manejo del altavoz

Al transportar el altavoz

Guarde el empaque original del transporte y los materiales de embalaje. Si necesita transportar el altavoz, para obtener una protección máxima, vuelva a embalar el altavoz como llegó empacado de fábrica.

Mantenimiento de limpieza en superficies exteriores

- No utilice líquidos inflamables como insecticida en aerosol cerca del altavoz.
- La limpieza con presión excesiva puede dañar la superficie.
- No deje productos de goma o plástico en contacto prolongado con el altavoz.

Limpieza del altavoz

Para limpiar el reproductor use un paño suave y seco. Si las superficies están extremadamente sucias, use un paño ligeramente húmedo con una solución detergente suave. No utilice solventes fuertes como alcohol, benceno o diluyente de pintura, porque pueden dañar la superficie del altavoz.

Información importante sobre los servicios de red

Toda información, datos, documentos, comunicaciones, descargas, archivos, texto, imágenes, fotografías, gráficos, videos, publicaciones en internet, herramientas, recursos, software, códigos, programas, artículos, dispositivos, aplicaciones, productos y otro contenido ("Contenido") y todos los servicios y las ofertas ("Servicios") proporcionados o puestos a disposición por o a través de un tercero (cada uno un "Proveedor de servicios") es exclusiva responsabilidad del proveedor de servicio que los proporciona.

La disponibilidad y el acceso al Contenido y a los servicios proporcionados por el Proveedor de servicios a través del Dispositivo LGE están sujetos a cambios en cualquier momento, sin previo aviso, incluidas, a título enunciativo, la suspensión, remoción o interrupción de todo o parte del Contenido o de los Servicios.

Si tiene alguna duda o problema relacionado con el Contenido o los Servicios, puede consultar el sitio web del Proveedor de servicios para obtener la información más actualizada. LGE no asume responsabilidad alguna por el servicio al cliente relacionado con el Contenido y los Servicios. Toda pregunta o solicitud relativa a los servicios que esté relacionada con el Contenido o los Servicios debe dirigirse directamente a los respectivos Proveedores de servicios y Contenido.

Tenga en cuenta que LGE no es responsable de ningún Contenido o Servicios provistos por el Proveedor de servicios ni de ninguna modificación, eliminación o interrupción de dicho Contenido o Servicios y no garantiza de ninguna forma la disponibilidad de dicho Contenido o Servicios ni el acceso a ellos.

TÉRMINOS DE USO

Estos Términos de Uso se aplican a las personas individuales y a los grupos que usan el altavoz de Wi-Fi de LG, cualquier software asociado con el altavoz de Wi-Fi de LG, esta aplicación y cualquier servicio asociado a esta aplicación (colectivamente, “Software de LG”). En los Términos de uso se establecen las responsabilidades de LGE con respecto a usted y también se identifica lo que usted “debe” y “no debe” hacer al usar el Software LG. El Software LG es un software exclusivo propiedad de LG Electronics Inc., una sociedad constituida en Corea con sede principal en Yeouido-dong 20, Yeongdeungpo-gu, Seúl, Corea LGE y sus licenciatarios (“LGE” o “nosotros”).

Al acceder al Software LG o utilizarlo, usted confirma que acepta estos Términos de uso y que acepta cumplirlos. Si no acepta estos Términos de uso, no podrá acceder al Software LG ni utilizarlo. En caso de surgir un conflicto entre estos Términos de uso y cualquier otro documento al que se haga referencia en ellos, prevalecerán los Términos de uso, salvo que se indique claramente lo contrario en el documento pertinente.

Le otorgamos una licencia no exclusiva para utilizar la copia preinstalada del Software de LG, únicamente en la medida necesaria para que utilice su Altavoz LG Wi-Fi personalmente y para ningún otro propósito.

Usted reconoce que todo derecho de propiedad sobre el Software LG, en cualquier parte del mundo, nos pertenece de manera exclusiva, y que no se le transfiere ningún derecho de propiedad respecto a dicho software LG. Solo tiene derecho al uso limitado del Software LG de la manera en que se otorga en estos términos de licencia.

No puede copiar, modificar, descompilar ni aplicar ingeniería inversa a nuestro software de ninguna manera, salvo que la ley se lo permita. Nos reservamos el derecho de suspender, retirar o discontinuar todos o parte de los servicios sin previo aviso si consideramos que usted no cumplió con estos Términos de uso.

Usted reconoce que el Software LG no se ha desarrollado para satisfacer sus requisitos personales. No otorgamos ninguna garantía ni prometemos que el Software LG no contiene fallas o errores o que siempre estará disponible. Utilizamos todos los esfuerzos comercialmente razonables para ofrecer el Software LG con una alta calidad de forma constante, pero no podemos garantizar que siempre estará disponible o que no sufrirá interrupciones

o no contendrá errores. Es posible que tengamos que interrumpir o discontinuar el Software LG o suspender o restringir el uso de todos o parte de los servicios si lo consideramos razonablemente necesario por motivos técnicos, operativos, de seguridad, legales o regulatorios.

No asumimos ninguna responsabilidad si por algún motivo los servicios, o una parte de ellos, no se encuentran disponibles en cualquier momento o durante algún período.

Si bien puede usar el Software LG para descargar u obtener acceso al contenido o aplicaciones ofrecidos por terceros para su Software LG, no prometemos ni garantizamos que siempre podrá tener acceso a dicho contenido o aplicaciones. Hasta ahora, en la medida en que legalmente podemos hacerlo, excluimos toda garantía, condición u otro término que puedan estar implícitos en estos términos de licencia en virtud de la ley.

Hasta ahora, en la medida en que legalmente podemos hacerlo, excluimos toda responsabilidad por pérdidas o daños en los que incurra usted u otra persona en relación con el uso del Software LG. Solo somos responsables por pérdidas o daños sufridos como resultado previsible de nuestro incumplimiento de estos términos de licencia y nuestra negligencia por hasta el monto especificado a continuación, pero no somos responsables por pérdida o daño alguno que no sea previsible. La pérdida o daño es previsible si es una consecuencia obvia de nuestro incumplimiento o si estuvo contemplado por usted y nosotros al comenzar el uso del Software LG.

En el caso de cualquier pérdida o daño que no esté excluido en virtud de estos términos de licencia, ya sea de forma contractual, extracontractual (incluida negligencia) o de otra índole, nuestra responsabilidad total así como de nuestro grupo de compañías en relación a usted, está limitada al monto que pagó por el servicio de su Software LG. En el alcance permitido en virtud de las leyes aplicables, algunas jurisdicciones no permiten la limitación o exclusión de responsabilidad por daños incidentales o consecuentes, o poseen legislaciones que restringen la limitación o exclusión de responsabilidad, por lo que la limitación anterior puede no aplicar en su caso.

Nada en estos términos de licencia limitará o excluirá nuestra responsabilidad por muerte o lesión personal ocasionada por nuestra negligencia, fraude o declaración falsa, o cualquier otra responsabilidad que no pueda excluirse ni limitarse en virtud de la ley.

El Software LG brinda acceso a “apps” y enlaces a otros servicios operados por terceros y de propiedad

de terceros, como proveedores de contenido. Todo contenido, servicio o aplicación de terceros al cual tenga acceso a través de los servicios, se le ofrece a través de dichos terceros proveedores quienes se encuentren fuera del alcance de estos Términos de uso.

Sus tratos con cualquier tercero proveedor se realizan exclusivamente entre usted y el proveedor respectivo, y pueden estar sujetos a los propios términos y condiciones de dicho proveedor y a su política de privacidad. Le sugerimos que lea estos documentos, aunque no somos responsables de su contenido. No asumimos ninguna responsabilidad por las aplicaciones, servicios o contenidos ofrecidos por estos terceros proveedores.

Podemos imponer límites en el uso de ciertos contenidos, aplicaciones o servicios, o al acceso a ellos, en cualquier caso sin previo aviso y sin asumir ninguna responsabilidad. Renunciamos expresamente a toda responsabilidad ante cualquier cambio, interrupción, desactivación, eliminación o suspensión de contenidos, aplicaciones o servicios disponibles a través del Software LG. Tampoco somos responsables del servicio al cliente relacionado con contenidos, aplicaciones y servicios. Toda pregunta o solicitud de servicio relacionada con contenidos, aplicaciones o servicios de un tercero debe dirigirse directamente a los respectivos proveedores de contenidos y servicios o desarrolladores de aplicaciones, según corresponda.

Estos términos no afectan sus derechos legales como consumidor.

Idoneidad de los servicios para niños y herramientas de control para padres.

Modifique esto para adecuarlo, si es apropiado: Los servicios no están dirigidos a niños menores de 13 años y no se estructuraron específicamente para atraer a niños menores de 13 años. Asimismo, cierto contenido al que usted puede acceder a través del uso de los servicios puede contener material que considere indecente, objetable o el cual tal vez no sea adecuado para menores.

Si permite que su hijo use su LG Smart TV para acceder a los servicios, usted asumirá la responsabilidad exclusiva para decidir si los servicios pertinentes son adecuados para que dicho menor acceda a ellos.

Su TV inteligente le ofrece una herramienta de control parental (a través de un PIN (número de identificación personal de 4 dígitos). Si usted activa el PIN de 4 dígitos, su LG Smart TV no mostrará el contenido restringido a menos que se ingrese dicho

PIN. Usted es responsable de configurar y mantener la herramienta de control parental y todo otro control disponible, y nosotros no seremos responsables de toda lesión, pérdida o daño que usted sufra, o que cualquier otra persona que use su TV inteligente LG Smart TV sufra, como resultado de su incumplimiento de lo anterior. Dependiendo del modelo de su TV inteligente LG Smart TV, estas funciones tal vez no estén disponibles.

Virus y seguridad

Modifique esto para adecuarlo, si es apropiado: Nosotros utilizamos todos los esfuerzos comercialmente razonables para garantizar que los Servicios sean seguros y no contengan virus, pero tales esfuerzos no pueden garantizar, y no garantizan, que los servicios no contendrán errores, virus u otras vulnerabilidades.

Asimismo, no asumimos responsabilidad por cualquier pérdida o daños causados por un virus, ataque para negación de distribución de servicios u otro material tecnológicamente dañino que pueda infectar su LG Smart TV u otro material de su propiedad durante el uso de los servicios.

Modifique según lo considere apropiado: Reclamaciones

Si tiene alguna duda, inquietud o queja respecto a los servicios, contacte a [incluya una dirección de correo electrónico que no sea dirección personal de LG].

Modifique según lo considere apropiado: Varios

Salvo que en el presente se indique expresamente lo contrario, estos Términos de uso y los documentos a los que se hace referencia en ellos constituyen el acuerdo total entre usted y nosotros en relación con el uso de los servicios y reemplazan todo acuerdo, o propuesta anterior de cualquier tipo, escrito u oral, celebrado entre usted y nosotros con relación a su uso de los servicios.

Podemos ceder, subcontratar o de algún otro modo transferir todos o alguno de nuestros derechos y obligaciones, en virtud de estos Términos de uso a cualquier compañía, firma o persona. Solo podemos hacer esto si no afecta sustancialmente sus derechos en relación con estos Términos y condiciones. Usted no puede ceder, subcontratar o de algún otro modo transferir sus derechos y obligaciones en virtud de estos Términos a ninguna otra persona excepto que primero lo acuerde con nosotros por escrito (salvo en el caso que usted transfiera su LG Smart TV a un tercero).

Si decidimos no ejercer ningún derecho, ni exigir contra usted el cumplimiento de un derecho que tengamos, en un momento determinado, eso no nos impedirá ejercer dicho derecho o exigir su cumplimiento con posterioridad.

Si alguna parte de estos Términos de uso se determinara ilícita, inválida o de algún modo inexigible por orden de un tribunal u órgano regulador, donde se requiera, dicha parte será eliminada y la parte restante de los Términos de uso seguirá vigente.

Estos Términos de uso no crean ni infieren ningún derecho que sea exigible por otra persona que no sea una de las partes en los mismos.

Estos Términos de uso se rigen por las leyes del país en donde se vende su LG Smart TV, y tanto usted como LGE aceptan someterse a la exclusiva jurisdicción de los tribunales del país en donde se vende su LG Smart TV respecto a dichos Términos.

Este Acuerdo se regirá por las leyes de la República de Corea, independientemente de cualquier conflicto que pueda surgir con otras leyes

Si tiene alguna pregunta o comentario sobre estos Términos de uso, visite www.lg.com.

LGE puede actualizar estos Términos de uso periódicamente. Si realizamos cambios sustanciales a nuestros Términos de uso, se lo notificaremos a través de su Software LG o por cualquier otro medio.

Software de código abierto

Para obtener el código fuente bajo GPL, LGPL, MPL y otras licencias de código abierto que contiene este producto, visite <http://opensource.lge.com>.

Además del código fuente, se pueden descargar los términos de la licencia, las anulaciones de la garantía y los avisos de derechos de autor.

LG Electronics también le proporcionará el código abierto en un CD-ROM por un costo que cubra los gastos de dicha distribución (como el costo del medio, del envío y de la manipulación) una vez realizado el pedido por correo electrónico a la dirección opensource@lge.com.

Esta oferta es válida solo durante un período de tres años después de que se envíe el último cargamento de este producto. Esta oferta es válida para todo aquel que reciba esta información.





MANUAL DEL PROPIETARIO

Altavoz Wi-Fi

LG

Índice

1 Inicio

- 3 "Altavoz de Wi-Fi LG"
- 3 – Instalación de la aplicación "LG Wi-Fi Speaker"
- 4 – Guía de inicio de la aplicación "LG Wi-Fi Speaker"

2 Conexión

- 5 Conexión del altavoz a su red doméstica
- 5 – Conexión con cable
- 6 – Conexión simple
- 7 – Conexión manual

3 Funcionamiento

- 9 Escuchar música con la aplicación "LG Wi-Fi Speaker"
- 9 – Descripción general del menú lateral
- 10 – Descripción general de [Mis altavoces]
- 10 – Reproducir una canción
- 11 – Opciones de las canciones
- 12 – Descripción general de la Lista de Reproducción
- 13 Configuración
- 13 – Configuración del altavoz conectado
- 15 – Configuración de la aplicación "LG Wi-Fi Speaker"

1

2

3

"Altavoz de Wi-Fi LG"

La aplicación "LG Wi-Fi Speaker" (Altavoz Wi-Fi LG) le permite utilizar varias funciones de este altavoz a través de su dispositivo inteligente:

Escuchar música en su dispositivo y en el servidor de su red doméstica

Puede escuchar la música en su dispositivo inteligente y en el servidor de su red doméstica.

Utilización de la aplicación Chromecast incorporada

Puede disfrutar del contenido de música a través de este altavoz con aplicaciones compatibles con Chromecast.

Configuración y control del altavoz

Puede configurar los ajustes de los altavoces y controlar el altavoz incluso sin mando a distancia.

Actualización del altavoz

Puede actualizar el altavoz a la última versión.

Instalación de la aplicación "LG Wi-Fi Speaker"

A través de la "App Store" de Apple o "Play Store" de Google

1. Pulse el icono "App Store" de Apple o el icono "Play Store" de Google.
2. Escriba "LG Wi-Fi Speaker" en la barra de búsqueda y pulse "Buscar".
3. Seleccione "LG Wi-Fi Speaker" en la lista de resultados de búsqueda para descargar.

! Nota

- La aplicación "LG Wi-Fi Speaker" estará disponible en las siguientes versiones de software:
Sistema operativo Android: Ver 5.0 (o posterior)
iOS: Ver 10 (o posterior)
- La aplicación "LG Wi-Fi Speaker" funcionará o no dependiendo de su dispositivo.

Guía de inicio de la aplicación “LG Wi-Fi Speaker”

Cuando ejecute la aplicación “LG Wi-Fi Speaker” por primera vez, los términos de uso y el Servicio Chromecast aparecerán en la pantalla.

1. Verifique el contenido de los términos de uso y seleccione [Aceptar e iniciar].



2. Verifique el contenido de Servicio de Chromecast y seleccione [Aceptar e iniciar].

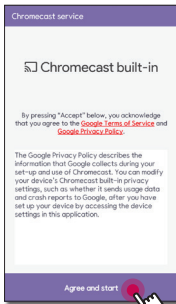

Conexión del altavoz a su red doméstica

Requisitos

- Debe tener un **router inalámbrico** conectado a Internet.
- Debe tener un **Dispositivo inteligente**, tal como un smartphone o tableta conectado al router mediante una conexión inalámbrica.

! Nota

- Asegúrese de que el servidor de DHCP esté activado en el router inalámbrico.
- Si no puede conectar el altavoz con el router, vaya a la configuración del router y asegurarse de que está desactivada la casilla "Permitir que los clientes inalámbricos se vean entre sí y accedan a mi red local".
- En un entorno de red (enrutador; Internet y proveedor de servicios de Internet) que admita tanto IPv4 como IPv6, la red se conecta automáticamente a IPv4 o IPv6 al conectarse a la red. Puede verificar el estado de cada red seleccionando la configuración de Mis altavoces ([Ajustes]>[Información de IP]) en la aplicación "LG Wi-Fi Speaker".

Conexión con cable

La utilización de una red por cable proporciona el mejor rendimiento, ya que los dispositivos están conectados directamente a la red y sin interferencia de radiofrecuencias.

1. Conecte su altavoz al router doméstico utilizando un cable LAN.

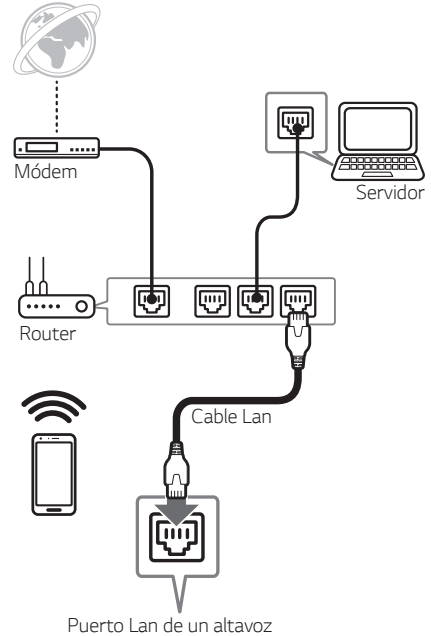

2. Podrá ver el altavoz en la pantalla de su dispositivo inteligente al abrir la aplicación "LG Wi-Fi Speaker".

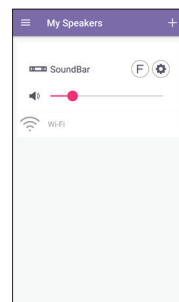

Conexión simple

Preparación

- Para la conexión simple, se necesita el estado de red Wi-Fi.
- Asegúrese de que el ajuste de **Bluetooth** esté activado en su dispositivo inteligente.
- Seleccione la función Wi-Fi utilizando la tecla **F** en el mando a distancia o **F** en la barra de sonido.

! Nota

La conexión simple es compatible con **Bluetooth Ver 4.0** (o posterior).

1. Verifique la posición y el estado del altavoz y seleccione [Siguiente].

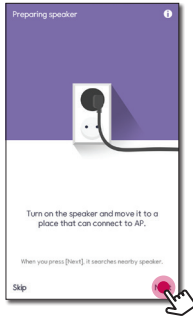

Si utiliza un dispositivo Android, necesitará autorización de ubicación. Si utiliza un dispositivo iOS, vaya al siguiente paso.

Habilite la autorización de ubicación. A continuación, presione de nuevo [Siguiente].

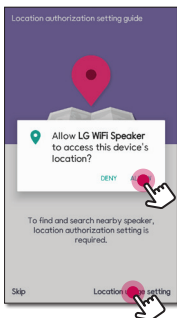

2. Ahora podrá ver el altavoz disponible para conectar.



- Seleccione [] si no aparece el altavoz deseado.
- Seleccione [] para verificar el altavoz con un pitido.
- Si la búsqueda no ha producido el resultado deseado, seleccione [Reintentar] para buscar de nuevo su altavoz o conectarlo de forma manual. (página 7)

3. Seleccione el altavoz que desea conectar marcando [] y [Siguiente].

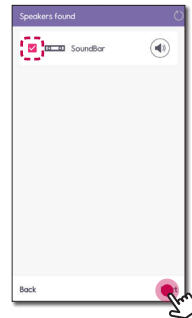

- Si tiene una contraseña para la red, la pantalla de seguridad aparece en su dispositivo inteligente. Introduzca su contraseña y pulse [Siguiente].

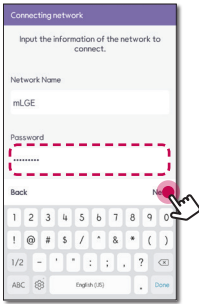

- Pulse [OK] para terminar de realizar la conexión.

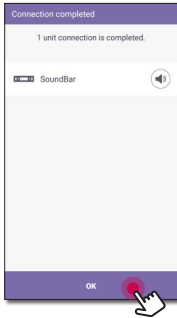

Conexión manual

Cuando la conexión simple no esté disponible entre su altavoz y el dispositivo inteligente, puede realizar la conexión de forma manual.

- Seleccione [Instalación manual] para conectar el altavoz de forma manual.

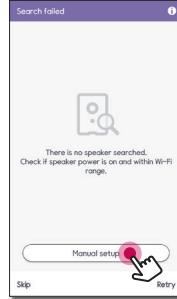

- Verifique la posición y el estado del altavoz y seleccione [Siguiente].



- Este paso es solamente para dispositivos iOS. Si utiliza un dispositivo Android, vaya al siguiente paso.

Habilite la configuración Wi-Fi en su dispositivo iOS y seleccione [LG_Speaker_Setup_XXXX], a continuación, vuelva a la aplicación "LG Wi-Fi Speaker".

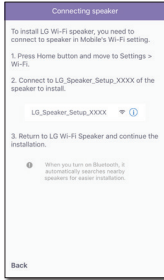

- Introduzca su contraseña y pulse [Siguiente].

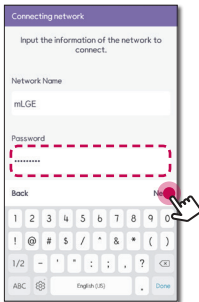

En este momento su dispositivo inteligente comienza a buscar el altavoz disponible para conectarse.

- Pulse [OK] para terminar de realizar la conexión.

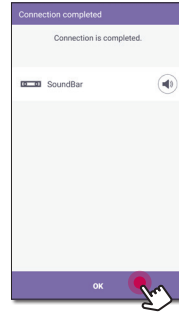

Escuchar música con la aplicación "LG Wi-Fi Speaker"

Con la aplicación "LG Wi-Fi Speaker", puede reproducir música en su dispositivo inteligente.

! Nota

Puede que algunos de los contenidos de este manual no se ajusten exactamente a la aplicación "LG Wi-Fi Speaker", dependiendo de la versión de la aplicación.

Preparación

1. Compruebe la conexión de red del altavoz. (página 5)
2. Para utilizar el altavoz, debe descargar e instalar la aplicación "LG Wi-Fi Speaker". (página 3)

Descripción general del menú lateral

1. Inicie la aplicación "LG Wi-Fi Speaker" en su dispositivo inteligente. Aparece [Mis altavoces] en pantalla.
2. Pulse el botón [☰].

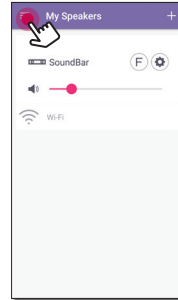

3. Aparece el menú lateral.

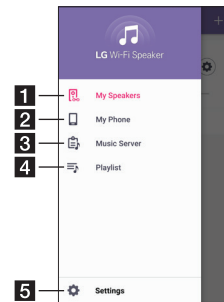

1 [Mis altavoces] – Muestra el altavoz conectado.

2 [Mi teléfono] – Muestra las canciones en este dispositivo inteligente.

3 [Servidor de música] – Muestra las canciones en los dispositivos conectados (Servidor de medios)

4 [Lista de reproducción] – Muestra las listas de reproducción.

5 [Ajustes] – Muestra los ajustes de la aplicación.

Descripción general de [Mis altavoces]

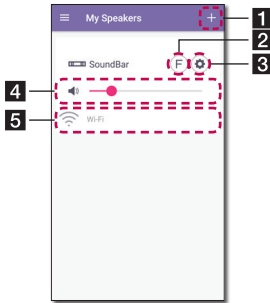

- 1 **[+]** – Conecta altavoces adicionales.
- 2 **[Speaker]** – Selecciona una función del altavoz conectado.
- 3 **[⚙️]** – Configura los ajustes del altavoz conectado. (Página 13)
- 4 **[Speaker]** – Ajusta el nivel de volumen del altavoz conectado.
- 5 **[Wi-Fi]** – Muestra el estado del altavoz conectado.

Reproducir una canción

1. Seleccione [Mi teléfono] o [Servidor de música] en el menú lateral.

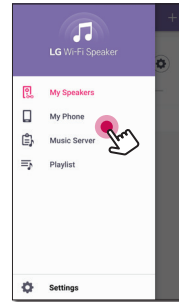

2. Puede ver las canciones en su dispositivo inteligente o en el servidor de música. Seleccione una canción para reproducirla.
En el menú [Mi teléfono], las canciones están clasificadas por [Álbumes], [Artistas], [Canciones], [Géneros] y [Carpetas] (dispositivo Android) o [Lista de reproducción de iPhone] (Dispositivo iOS).
En el menú [Servidor de música], aparece el servidor conectado.
3. Pulse **[Speaker]** y seleccione el altavoz. Puede escuchar música mediante el altavoz conectado con Chromecast.

Opciones de las canciones

En la lista de canciones de [Mi teléfono] o [Servidor de música], pulse [:] de la canción deseada.

Aparece el menú desplegable.

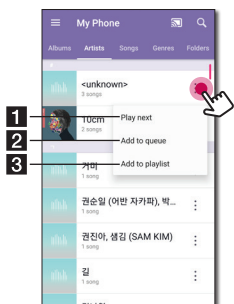

1 **[Reproducir siguiente]** – Selecciona la música a reproducir a continuación.

2 **[Añadir a cola]** – Añade canciones a la lista de espera.

3 **[Añadir a Lista de Repr.]** – Añade canciones a la lista de reproducción deseada.

! Nota

Dependiendo de su entorno inalámbrico, puede que no pueda reproducir una canción con el altavoz correctamente.

Utilización de la lista de reproducción

Puede disfrutar de la música que más le guste creando una lista de reproducción.

1. En la lista de canciones de [Mi teléfono] o [Servidor de música], pulse [:] de la canción deseada y [Añadir a Lista de Repr.].

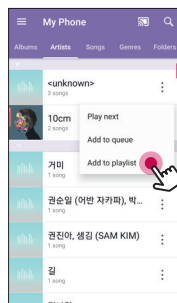

2. Aparece la ventana [Añadir a Lista de Repr.].

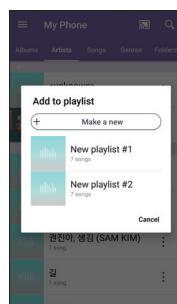

- Seleccione una lista de reproducción a la cual desea añadir la canción.
- Si quiere crear otra lista de reproducción, seleccione [Crear una nueva].

Descripción general de la Lista de Reproducción

Puede confirmar y ajustar información variada sobre la pantalla de reproducción.

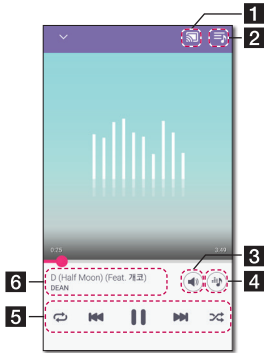

1 - Transmite música al altavoz conectado mediante Chromecast y deja de transmitir la música.

2 - Edita la lista de reproducción actual.

3 - Ajusta el volumen del dispositivo inteligente o el volumen de Chromecast.

4 - Ajusta el efecto de sonido.

Ajusta la reproducción.

- Pausa la reproducción.

- Inicia la reproducción.

/ - Avanza rápido hacia atrás o hacia delante.

5 - Repite los contenidos deseados. Cada vez que hace clic en esta opción, el estado cambia en el siguiente orden: (Repetir una) - (Repetir todo) - (Función de repetición desactivada).

- Reproduce aleatoriamente la música de la lista. Es posible reproducir la música en orden aleatorio.

6 Muestra información sobre la canción que se está reproduciendo en ese momento.

! Nota

está deshabilitado cuando escucha música mediante su dispositivo inteligente o mediante altavoces agrupados con la aplicación [Google Home].

Seleccionar Efectos de Sonido

Puede seleccionar el modo de sonido deseado pulsando .

Los elementos visualizados para el ecualizador pueden ser diferentes dependiendo del altavoz conectado, las fuentes de sonido y los efectos.

1. Durante la reproducción, pulse .



2. Seleccione el efecto de sonido utilizando < y > y pulse [OK].

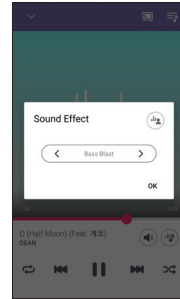

Puede personalizar el efecto de sonido utilizando para ajustar el valor de Agudos y Graves.

! Nota

- Al reproducir música con su dispositivo inteligente, no se admite la función de ecualizador de sonido.
- Dependiendo del altavoz conectado, pueden variar los efectos de sonido mostrados.

Configuración

Con la aplicación "LG Wi-Fi Speaker", puede configurar el altavoz conectado en su dispositivo inteligente.

! Nota

Puede que algunos de los contenidos de este manual no se ajusten exactamente a la aplicación "LG Wi-Fi Speaker", dependiendo de la versión de la aplicación.

Preparación

1. Compruebe la conexión de red del altavoz. (página 5)
2. Para utilizar el altavoz, debe descargar e instalar la aplicación "LG Wi-Fi Speaker". (página 3)

Configuración del altavoz conectado

Puede configurar el altavoz conectado.

En la pantalla [Mis altavoces], seleccione [F] para configurar los ajustes del altavoz conectado.

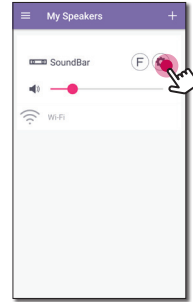

! Nota

Algunos de los menús puede que no se vean en algunos de los dispositivos conectados.

Aparece la configuración del altavoz conectado.

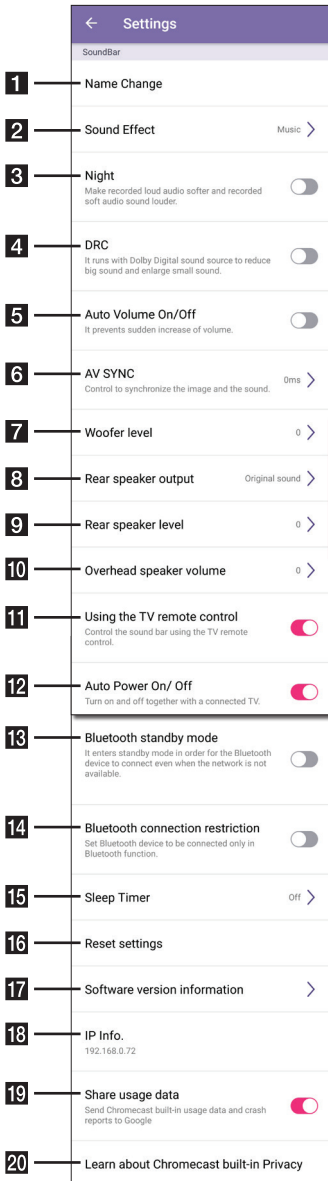

- 1 **[Cambio de nombre]** – Cambia el nombre del altavoz.
- 2 **[Efectos sonoros]** - Selecciona un modo de efecto de sonido.
- 3 **[Noche]** – Activa o desactiva el Modo Nocturno.
 - 4 **[DRC]** – Reduce el volumen de los sonidos fuerte o amplifica los sonidos suaves. (Solamente con la función Dolby Digital) Activa o desactiva la función DRC.
- 5 **[Encendido/apagado automático del volumen]** – Activa o desactiva la función de volumen automático.
- 6 **[Sincronismo AV]** – Ajusta la sincronización de audio y vídeo.
- 7 **[Nivel de woofer]** – Ajusta el nivel del woofer.
- 8 **[Salida del altavoz trasero]** - Selecciona la salida del altavoz trasero.
- 9 **[Nivel de altavoz trasero]** - Ajusta el nivel del altavoz trasero.
- 10 **[Volumen del altavoz de techo]** - Ajusta el volumen del altavoz superior.
- 11 **[Uso del mando a distancia del televisor]** - Ajusta algunas funciones del altavoz con el mando a distancia de su TV.
- 12 **[Encendido/apagado automático]** – Activa o desactiva la función de Apagado automático.
- 13 **[Modo de reposo de Bluetooth]** – Activa o desactiva el modo de espera de Bluetooth.
- 14 **[Restricción de conexión de Bluetooth]** – Le permite conectar el dispositivo Bluetooth solamente en la función Bluetooth o LG TV.
- 15 **[Temporizador de apagado]** – Se apaga automáticamente después del tiempo establecido.
- 16 **[Restaurar ajustes]** – Restaura la configuración del altavoz, excepto la información de red.
 - 17 **[Información de la versión de software]** – Muestra la información sobre la versión actual del software y actualiza el software a la última versión.
- 18 **[Información de IP]** - Muestra la dirección IP del altavoz.
- 19 **[Compartir datos de uso]** – Selecciona si desea enviar datos de uso de Chromecast e informes de fallos a Google.
- 20 **[Más información sobre la privacidad de Chromecast integrado]** – Muestra la Política de Privacidad de Chromecast.

Configuración de la aplicación "LG Wi-Fi Speaker"

Seleccione [Ajustes] en el menú lateral.

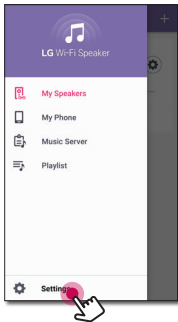

Aparece la configuración de la aplicación "LG Wi-Fi Speaker".

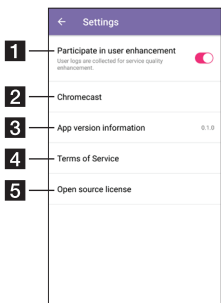

1 **[Participar en mejora de usuario]** – Permite enviar registros de usuario para mejorar la calidad del servicios.

2 **[Chromecast]** – Muestra el menú de Chromecast.

3 **[Información de la versión de la aplicación]** – Muestra información sobre la versión de la aplicación.

4 **[Condiciones de Servicio]** – Muestra los términos de servicio.

5 **[Licencia de fuente abierta]** – Muestra el aviso de software de código fuente abierto de LGE.

Menú [Chromecast]



1 **[Más información sobre cómo enviar contenido]** - Muestra cómo utilizar Chromecast.

2 **[Grupos de Cast]** - Seleccione [Más información sobre los grupos de Cast] o [Cómo enviar contenido a un grupo] para que se muestre la información seleccionada.

3 **[Documentos legales públicos de Chromecast integrado]** - Seleccione [Condiciones de Servicio de Google], [Política de Privacidad de Google] o [Licencia de fuente abierta] para que se muestre la información seleccionada.

4 **[Zona horaria]** - Ajusta la zona horaria.

! Nota

Para utilizar los Grupos de transmisión, instale la aplicación [Google Home]. Baje la aplicación de la "App Store" de Apple o "Play Store" de Google.

Menú [Zona horaria]

Zona horaria automática

Ofrece usar la hora facilitada por la red.

Ajuste de la zona horaria

Si deselecciona [Zona horaria automática], puede seleccionar la zona horaria usted mismo.

