

# MANUALI I PËRDORIMIT

# THARËSE

---



Para se të filloni instalimin, lexoni këto udhëzime me kujdes. Kjo do të thjeshtojë instalimin dhe do të garantojë që produkti të instalohet mirë dhe në mënyrë të sigurt. Lërimi këto udhëzime pranë produktit pas instalimit për referencë në të ardhmen.

**SQ SHQIP RU РУССКИЙ LT LIETUVIŲ**

RH90V5AV6Q



MFL71736611  
Rev.00\_072220

**EAC**

[www.lg.com](http://www.lg.com)

# TABELA E PËRMBAJTJES

Ky manual mund të përmbajë figura ose materiale të ndryshme nga modeli që keni blerë.

Ky manual është subjekt i rishikimeve nga prodhuesi.

## UDHËZIME SIGURIE

LEXONI TË GJITHA UDHËZIMET PËRPARA PËRDORIMIT .....	3
PARALAJMËRIM.....	3
KUJDESI NDAJ MJEDISIT .....	8

## INSTALIMI

Pjesët dhe specifikimet .....	10
Kërkesat për vendin e instalimit .....	11
Nivelimi i pajisjes.....	12
Udhëzime rreth montimit në kolonë.....	15

## PËRDORIMI

Përmbledhje e funksionimit .....	18
Përgatitja e rrobave .....	19
Paneli i kontrollit .....	22
Tabela e programeve .....	25
Opsionet e programeve dhe funksionet shtesë .....	31

## FUNKSIONET INTELIGJENTE

Aplikacioni LG ThinQ.....	35
Smart Diagnosis .....	38

## MIRËMBAJTJA

Pastrimi pas çdo tharjeje .....	40
Pastrimi i pajisjes në mënyrë periodike .....	43

## ZGJIDHJA E PROBLEMEVE

Para se të telefononi për shërbim .....	44
---	----

## SHTOJCË



Fisha e Produktit .....	53
-------------------------	----

# UDHËZIME SIGURIE

## LEXONI TË GJITHA UDHËZIMET PËRPARA PËRDORIMIT

Direktivat e mëposhtme të sigurisë synojnë të parandalojnë rreziqet ose dëmet e paparashikueshme nga përdorimi i pasigurt ose i gabuar i pajisjes. Direktivat janë ndarë në 'PARALAJMËRIM' dhe 'KUJDES' siç përshkruhet më poshtë.

### Mesazhe sigurie

-  Ky simbol është për të treguar rastet dhe operacionet që mund të përbëjnë rrezik. Lexoni me kujdes pjesën me këtë simbol dhe ndiqni udhëzimet për të shmangur rreziqet.
-  **PARALAJMËRIM**  
Kjo tregon se mosndjekja e udhëzimeve mund të shkaktojë dëmtime serioze ose vdekje.
-  **KUJDES**  
Kjo tregon që mosndjekja e udhëzimeve mund të shkaktojë lëndime të vogla ose dëmtime të pajisjes.

## PARALAJMËRIM

### PARALAJMËRIM

Për të reduktuar rrezikun e shpërthimit, zjarrit, vdekjes, goditjeve elektrike, lëndimeve ose dëmtimeve të personave kur përdorni këtë produkt, duhet të ndiqen masat bazë të sigurisë, duke përfshirë sa më poshtë

### Siguria teknike



**PARALAJMËRIM - Për shmangien e zjarrit  
Rreziku nga zjarri dhe materialet e djegshme**

- Mos bllokoni vrimat e ajrimit në trupin e pajisjes apo në strukturën inkaso. Nëse i bllokoni, kjo mund të shkaktojë zjarr.
- Kjo pajisje përmban R290, një gaz miqësor ndaj mjedisit por i djegshëm. Mos dëmtoni qarkun e qarkullimit të gazit, mbani burimet e hapura të flakës dhe të ndezjes larg pajisjes.
- Kjo pajisje mund të përdoret nga fëmijët e moshës 8 vjeç e sipër dhe nga persona me aftësi të kufizuara fizike, ndijore ose mendore ose me mungesë përvoje dhe njohurie nëse mbikëqyren ose udhëzohen në lidhje me përdorimin e pajisjes në një mënyrë të sigurt dhe i kuptojnë rreziqet që përfshihen. Fëmijët nuk duhet të luajnë me pajisjen. Pastrimi dhe mirëmbajtja nga përdoruesi nuk duhet të bëhen nga fëmijët pa mbikëqyrje.
- Fëmijët nën moshën 3 vjeç duhet të mbahen larg, përveç nëse mbikëqyren vazhdimisht.
- Mos i thani gjërat e palara brenda në pajisje.
- Zbutësit e rrobave ose produktet e ngjashme duhet të përdoren siç përcaktohet në udhëzimet e zbutësit të rrobave.
- Hiqni të gjitha objektet nga xhepat, si p.sh. çakmakët dhe shkrepëset.
- Asnjëherë mos e ndaloni pajisjen para se të ketë mbaruar cikli i tharjes, përveç nëse të gjitha gjërat janë hequr shpejt dhe përhapur në mënyrë që nxehtësia të shpërndahet.
- Pajisja nuk duhet të përdoret nëse janë përdorur lëndë kimike industriale për pastrim.
- Gjërat që janë ndotur me substanca si vaj gatimi, vaj vegjetal, aceton, alkool, benzinë, kerosen, pastrues njollash, turpentinë, dylle dhe pastrues dylli duhet të lahen me ujë të nxehtë dhe me një sasi detergjenti shtesë para se të thahen në pajisje.
- Mos e pini ujin e kondensuar. Mos zbatimi i kësaj mund të shkaktojë sëmundje që merren nga ushqimi.
- Nëse kabloja e korrentit është dëmtuar, duhet të ndërrohet nga prodhuesi ose agjentët e tij të shërbimit apo nga persona të kualifikuar të ngjashëm për të shmangur rreziqet.
- Filtri i pushit duhet të pastrohet shpesh.
- Pushi i rrobave nuk duhet të lihet të grumbullohet në pajisje.

- Mos spërkatni detergjent pastrimi drejtpërdrejtë mbi pajisje dhe as mos e përdorni pajisjen për të tharë rroba që janë lënë me detergjent pastrimi.
- Mos i thani rrobat e njollosura me substanca vaji. Substancat e vajit (përfshirë vajrat ushqimorë) të derdhura në rroba nuk mund të hiqen komplet edhe pas larjes me ujë.
- Pajisja nuk duhet të lidhet përmes një pajisjeje çelësi të jashtëm, si për shembull kohëmatës, apo të lidhet me një qark që ndizet dhe fiket rregullisht nga një pajisje.
- Hiqini rrobat nga pajisja menjëherë pas përfundimit të tharjes ose kur fiket pajisja gjatë procesit të tharjes. Lënia e rrobave të thara në pajisje pa u mbikëqyrur mund të shkaktojë zjarr. Rrobat e hequra nga pajisja pas tharjes mund të shkaktojnë zjarr. Hiqini rrobat menjëherë pas tharjes dhe më pas varini ose hapini diku që të ftohen.
- Kjo pajisje duhet të përdoret vetëm në shtëpi.

## Kapaciteti maksimal

- Kapaciteti maksimal në disa cikle për rrobat që duhen tharë është **9 kg (Tharje)**.
- Kapaciteti maksimal i rekomanduar për çdo program tharjeje mund të ndyshojë. Për të pasur rezultate të mira tharjeje, ju lutemi shikoni **Tabela e programeve** te kapitulli **PËRDORIMI**, për hollësi të mëtejshme.

## Instalimi

- Sigurohuni që pajisja të montohet mirë, të tokëzohet dhe rregullohet nga personeli i kualifikuar i shërbimit sipas udhëzimeve të instalimit.
- Asnjëherë mos e provoni ta vini pajisjen në punë nëse është dëmtuar, ka defekt, është çmontuar pjesërisht ose ka pjesë që mungojnë ose të prishura, përfshirë kordon ose spinë të dëmtuar.
- Kjo pajisje duhet të transportohet vetëm nga dy ose më shumë njerëz duke e mbajtur pajisjen në mënyrë të sigurt.
- Mos e instaloni pajisjen në një vend të lagur ose me pluhur. Mos e instaloni dhe as mos e mbani pajisjen në një vend jashtë, ose në një vend që preket nga kushtet e motit si drita e drejtpërdrejtë e diellit, era, shiu ose temperaturat nën ngrirje.

- Shtrëngoni tubin e shkarkimit për të mos e lejuar të shkëputet.
- Nëse kablllo e energjisë është dëmtuar ose vrima e prizës është shumë e lirë, mos e përdorni kabllon e energjisë dhe kontaktoni një qendër shërbimi të autorizuar.
- Mos lidhni priza shumëfishuese, kablllo zgjatues korrenti ose përshtatës me këtë pajisje.
- Gjërat si goma sfungjer (sfungjer lateks), kapuçat e dushit, tekstilet kundër ujit, sendet dhe rrobat me përforcime gome ose jastëkët e mbushur me vata gome sfungjeri nuk duhet të thahen në këtë pajisje.
- Kjo pajisje nuk duhet të montohet mbrapa një dere me çelës, dere me shinë ose dere me menteshë në anën e kundërt me atë të pajisjes, në një mënyrë të tillë që pengohet hapja e plotë e derës së pajisjes.
- Kjo pajisje duhet të jetë e tokëzuar. Në rast të ndonjë defekti ose prishjeje, tokëzimi do të reduktojë rrezikun e goditjeve elektrike, duke siguruar një rrugë me rezistencë më të vogël për rrymën elektrike.
- Kjo pajisje është e pajisur me një kordon energjie që ka një konduktor tokëzimi dhe një spinë tokëzimi. Spina e energjisë duhet të lidhet me një prizë të përshtatshme që është instaluar dhe tokëzuar sipas të gjitha kodeve dhe rregullave vendase.
- Lidhja e gabuar e konduktorit të tokëzimit mund të shkaktojë rrezik goditjesh elektrike. Kontrolloni me një elektrikist të kualifikuar ose personel shërbimi nëse dyshoni që pajisja nuk është tokëzuar mirë.
- Mos e modifikoni spinën e energjisë të dhënë me pajisjen. Nëse nuk futet në prizë, kërkoni një elektrikist të kualifikuar të instalojë një prizë të përshtatshme.

## **Përdorimi**

- Mos u përpiqni t'i ndani panelet ose ta çmontoni pajisjen. Mos përdorni asnjë objekt të mprehtë në panelin e kontrollit për ta vënë pajisjen në punë.
- Mos e riparoni dhe as mos ndërroni asnjë pjesë të pajisjes. Të gjitha riparimet dhe shërbimet duhet të bëhen nga personeli i kualifikuar i shërbimit përveç nëse është rekomanduar në mënyrë specifike në këtë manual përdorimi. Përdorni vetëm pjesë këmbimi të autorizuar nga fabrika.

- Mbajeni vendin poshtë dhe rrotull pajisjes pa materiale të djegshme si p.sh. push, letra, lecka, lëndë kimike, etj.
- Mos futni kafshë, si p.sh. kafshë shtëpiake brenda pajisjes.
- Mos e lini derën e pajisjes të hapur. Fëmijët mund të varen mbi derë ose të futen brenda në pajisje, duke shkaktuar dëme ose lëndime.
- Asnjëherë mos e ngacmoni pajisjen ndërkohë që është në punë. Prisni derisa kazani të ketë ndaluar plotësisht.
- Mos futni, lani ose thani gjëra që janë pastruar, larë, njomur ose njollosur me substanca të djegshme ose shpërthyes (si p.sh. dyllë, vaj, bojë, benzinë, sgrasator, solucione të pastrimit kimik, vajguri, vaj vegjetal, vaj gatimi, etj.). Përdorimi i papërshtatshëm mund të shkaktojë zjarr ose shpërthim.
- Në rast se derdhet ujë, shkëputeni spinën e energjisë dhe kontaktoni qendrën e informacionit për klientët e LG Electronics.
- Mos e shtyni derën kur dera e pajisjes është e hapur.
- Mos e prekni derën gjatë një programi me temperaturë të lartë.
- Mos përdorni gazra të djegshëm dhe substanca të djegshme (benzol, benzinë, hollues, naftë, alkool, etj.) pranë pajisjes.
- Nëse tubi i shkarkimit ose tubi hyrës është i ngrirë gjatë dimrit, përdoreni vetëm pasi të jetë shkrirë.
- Mbani të gjithë detergjentet e larjes, zbutësit dhe zbardhuesit larg nga fëmijët.
- Mos e prekni spinën e energjisë ose kontrollet e pajisjes me duar të lagura.
- Mos e përkulni kabllon e korrentit më tepër seç duhet dhe as mos vendosni objekte të rënda mbi të.

## Mirëmbajtja

- Fiksojeni mirë spinën e energjisë në prizë pasi ta keni pastruar plotësisht nga lagështia dhe pluhuri.
- Shkëputeni pajisjen nga korrenti para se ta pastroni. Vendosja e kontrolleve në pozicionin OFF ose në gjendje pritjeje nuk e shkëput pajisjen nga korrenti.

- Asnjëherë mos e shkëputni pajisjen duke tërhequr kabllon e energjisë. Gjithmonë kapeni fort spinën e energjisë dhe tërhiqeni drejt nga priza.
- Mos spërkatni ujë brenda ose jashtë pajisjes për ta pastruar.

## Hedhja

- Para se ta hidhni një pajisje të vjetër, hiqeni nga priza. Priteni kabullin direkt prapa pajisjes për të mos lejuar keqpërdorimin.
- Mbajini të gjitha materialet e paketimit (si p.sh. qeset plastike dhe stiropolin) larg nga fëmijët. Materialet e paketimit mund të shkaktojnë mbytje.
- Hiqeni derën para se ta hidhni ose nxirrni jashtë përdorimit pajisjen për të shmangur rrezikun që fëmijët ose kafshët e vogla të bllokohen brenda.

## KUJDESI NDAJ MJEDISIT

### Hedhja e pajisjes suaj të vjetër



- Simboli i koshit me rrota i shënuar me kryq tregon se mbetjet e produkteve elektrike dhe elektronike (WEEE) duhet të hidhen veçmas nga mbetjet e bashkisë.
- Produktet e vjetra elektronike mund të përmbajnë substanca të rrezikshme ndaj dhe hedhja e duhur e pajisjes tuaj të vjetër do të ndihmojë në parandalimin e pasojave të mundshme negative për mjedisin dhe shëndetin e njeriut. Pajisja juaj e vjetër mund të përmbajë pjesë të riciklueshme që mund të përdoren për riparimin e produkteve të tjera dhe të materialeve të tjera të vlefshme që mund të riciklohen për të ruajtur burimet e kufizuara.
- Mund ta çoni pajisjen tuaj në dyqanin ku keni blerë produktin ose të kontaktoni zyrën tuaj të qeverisjes vendore për mbetjet për informacione më të hollësishme rreth pikës më të afërt të autorizuar të grumbullimit të WEEE. Për informacione më të përditësuara për vendin tuaj, ju lutem vizitoni faqen [www.lg.com/global/recycling](http://www.lg.com/global/recycling).

## **Ky tharëse përmban gazra ftohëse**

R290 (GWP: 3): 0,145 kg Mbyllur në mënyrë hermetike.

# INSTALIMI

## Pjesët dhe specifikimet

### SHËNIM

- Pamja dhe specifikimet mund të ndryshohen pa u njoftuar për të përmirësuar cilësinë e pajisjes.

### Pamja e përparme

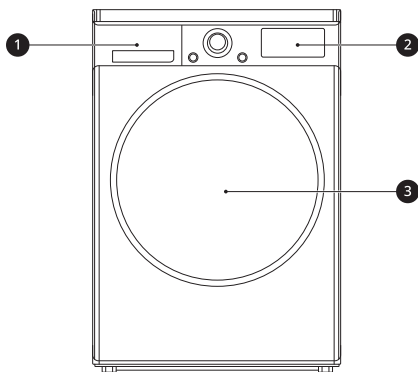

- ① Depozita e Ujit
- ② Paneli i kontrollit
- ③ Dera

### Aksesorët e disponueshëm

Ju lutemi kontaktoni Qendrën e Informacionit të Klientit të LG Electronics ose vizitoni faqen e LG në <http://www.lg.com> për blerje.

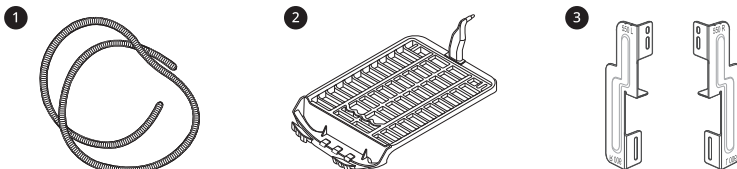

- ① Tubi i kullimit të grupimit të kondensimit dhe mbajtësi i tubit
- ② Skara tharëse
- ③ Pajimet e vendosjes në kolonë

### SHËNIM

- Aksesorët e përfshirë varen nga modeli që keni blerë.

## Specifikime

Yjet përfaqësojnë versionin e modelit dhe mund të variojnë nga (0-9) ose (A-Z).

Modeli	RH90V5AV6Q
Furnizimi me energji	220 - 240 V~, 50 Hz
Dimensionet (Gjerësia X Thellësia X Lartësia)	600 mm X 690 mm X 850 mm
Pesha e produktit	56 kg
Temperatura e lejuar	5 - 35 °C

## Kërkesat për vendin e instalimit

Përpara se të instaloni pajisjen, kontrolloni informacionin e mëposhtëm për tu siguruar që pajisja të instalohet në vendin e duhur.

### Vendi i instalimit

#### **⚠ PARALAJMËRIM**

- Mos e instaloni pajisjen pranë një burimi nxehtësie. Pjesa e pasme e pajisjes duhet të ajroset mirë. Mosndjekja e këtyre udhëzimeve mund të shkaktojë probleme.
- Pajisja nuk është projektuar për t'u përdorur në anije ose në vende të lëvizshme si karvanë, avionë, etj.
- Mos e instaloni pajisjen si pajisje inkaso. Nuk është e përshtatshme për instalim inkaso.

#### **SHËNIM**

- Për performancë më të mirë tharjeje, mbajeni pjesën e pasme të pajisjes larg nga muri.

- Sigurohuni që vendi ku do të instalohet pajisja të përmbushë kushtet minimale të distancës.
- Instaloni pajisjen në një dysheme të sheshtë dhe të fortë. Pjerrësia e lejuar nën pajisje është 1 gradë.
- Asnjëherë mos u mundoni të korrigjoni mungesën e nivelimit të dyshemesë me copa druri, kartonë ose materiale të ngjashme poshtë pajisjes.
- Instaloni pajisjen në një vend ku inxhinierët e shërbimit të aksesojnë lehtë në rast të ndonjë defekti.
- Mos e instaloni pajisjen pas ndonjë pajisjeje me temperaturë të lartë si frigoriferi, furra ose soba, etj. Kjo mund të shkaktojë performancë të dobët tharjeje dhe mund të vonojë kohëzgjatjen e programit. Gjithashtu, kjo mund të ndikojë negativisht funksionimin e kompresorit.
- Mos e instaloni pajisjen aty ku ekziston rreziku i ngrirjes ose pluhurit. Pajisja mund të mos punojë mirë ose mund të dëmtohet nga ngrirja e ujit të kondensuar në pompë dhe në tubin e kullimit.
- Pasi të keni instaluar pajisjen, rregulloni të katërta këmbët duke përdorur një çelës spaner për të

garantuar që pajisja të jetë e qëndrueshme, dhe lini një hapësirë prej rreth 20 mm midis pjesës të sipërme të pajisjes dhe pjesës të poshtme të çdo sipërfaqeje të sheshtë.

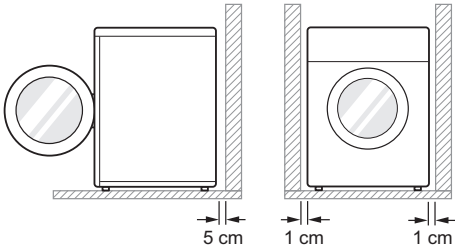

## Ajrosja

- Vrimë në mur ose poshtë banakut
  - Siguroni qarkullim ajri prej 3,17 m<sup>3</sup>/mm përmes pajisjes.
- Dollap
  - Dera e dollapit duhet të ketë 2 vrima (të ajrosura), ku secila ka një sipërfaqe minimale prej 387 cm<sup>2</sup>, të cilat ndodhen 8 cm larg nga fundi dhe maja e derës.

## SHËNIM

- Sigurohuni që qarkullimi i ajrit rreth pajisjes të mos pengohet nga qilimat, rrugicat, etj.

## Temperatura e ambientit

- Mos e instaloni pajisjen në dhoma ku mund të ketë temperatura ngrirjeje. Tubat e ngrirë mund të çahen nga presioni. Besueshmëria e njësisë së kontrollit elektronik mund të pengohet në temperatura nën pikën e ngrirjes.

## SHËNIM

- Nëse pajisja merret në dimër dhe temperaturat janë nën pikën e ngrirjes, vendoseni pajisjen në temperaturë dhome për disa orë para se ta vini në punë.
- Pajisja punon më mirë në një temperaturë dhome prej 23 °C.

## Lidhja elektrike

- Mos përdorni kabull zgjatimi ose përshtatës dysh.
- Mos e mbingarkoni prizën me më shumë se një pajisje.
- Lidhni pajisjen me një prizë të tokëzuar sipas rregulloreve vendase për instalimet.
- Pajisja duhet të pozicionohet në një vend pranë ndonjë prize në mënyrë të tillë që spina të arrihet me lehtësi.
- Priza duhet të jetë brenda 1,5 metra në cilëndo anë të vendit të pajisjes.

## SHËNIM

- Gjithmonë hiqeni pajisjen nga priza pas përdorimit.

## Nivelimi i pajisjes

### Kontrolli i nivelimit

Nivelimi i pajisjes parandalon zhurmën dhe dridhjet e panevojshme. Kontrolloni nëse pajisja është plotësisht në nivel pas instalimit.

- Nëse pajisja lëkundet kur shtyhet pllaka e sipërme e pajisjes në mënyrë diagonale, rregulloni këmbët përsëri.

## SHËNIM

- Dyshemetë prej druri ose të ngritura mund të shkaktojnë dridhje të tepërta apo mungesë balance. Mund të mendoni të për përforcimin ose lidhjen e dyshemeve prej druri për të ndaluar apo reduktuar zhurmat ose dridhjet e tepërta.
- Mos e instaloni pajisjen në sipërfaqe të ngritura, banakë apo bazamente pasi mund të mos jetë e qëndrueshme dhe mund të bjerë duke shkaktuar lëndime dhe dëme serioze.

## Rregullimi dhe nivelimi i pajisjes

Kur pajisja nuk është plotësisht në nivel, rrotulloni këmbët e rregullueshme derisa pajisja të mos tundet më.

- Rrotulloni këmbët e rregullueshme në drejtim orar për ta ngritur ose rrotulloni këmbët e rregullueshme në drejtim kundër orar për ta ulur nga përpara prapa, nga njëra anë në tjetrën dhe nga njëri kënd në tjetrin.

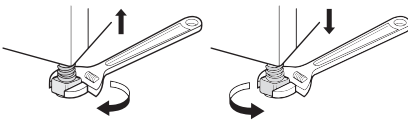

## Kthimi mbrapsht i derës

Ju mund ta ktheni derën mbrapsht për lehtësinë tuaj.

## ⚠ PARALAJMËRIM

- Mos e ktheni derën mbrapsht kur pajisja është vendosur në kolonë mbi një lavatriçe.
- Përpara se të hiqni vidat e menteshës, mbani një ndihmës me vete që t'ju

ndihmojë për mbajtjen e peshës së derës. Për shkak të peshës së saj dera mund të bjerë në dysheme.

- Për arsye sigurie, dy ose më shumë persona duhet të punojnë së bashku për të bërë kthyer derën mbrapsht.

## SHËNIM

- Vidat kanë pamje të ndryshme dhe vida duhet të futet në mënyrë të ndryshme në varësi të pozicionit. Sigurohuni që vida të jetë zgjedhur mirë para se ta shtrëngoni.

- 1 Hapni derën dhe hiqni 2 vidat në menteshën e derës ①. Pas heqjes së vidave, uleni me kujdes derën nga kabineti ② me anën e përparme të kthyer poshtë nga dyshemeja.

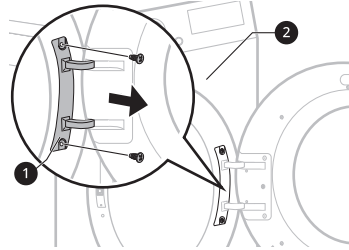

## ⚠ PARALAJMËRIM

- Hiqni në fillim vidën e poshtme. Dera mund të bjerë në dysheme për shkak të peshës së saj dhe mund të pësojë dëmtime.

- 2 Hiqni 8 vida në grupin e menteshës ③ nga dera.

- Ekzistojnë 6 vida në pjesën e përparme dhe 2 vida në pjesën anësore.

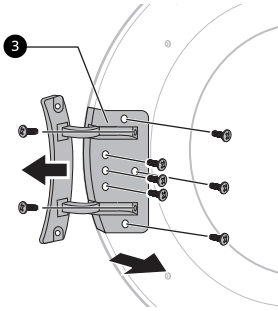

- Shtërngoni vidën në pozicionin e duhur duke iu referuar hapave nga 2 në 4.

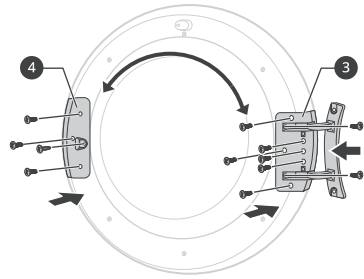

- 3** Hiqni 3 vida nga shuli i derës **4** i cili është i fiksuar ndërmjet derës dhe menteshës montuese, dhe më pas hiqni vidën e cila është e fiksuar në çengeljin e derës.

- 5** Hiqni grepçin e derës **5** nga korniza e pajisjes duke hequr 2 vida dhe më pas i montoni ato në anën e kundërt.

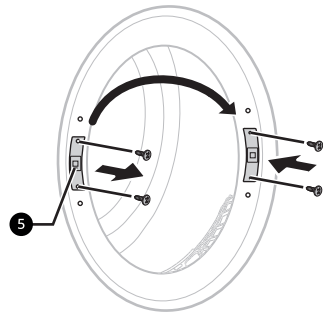
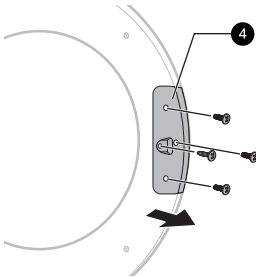

- 4** Ndryshoni pozicionin e montimit të menteshës **3** dhe të shulit të derës **4** dhe pastaj shtërngoni vidat në krahun e kundërt.

- 6** Hiqni 2 vida dekorative nga korniza e pajisjes dhe më pas i montoni ato në drejtimin kundërorar.

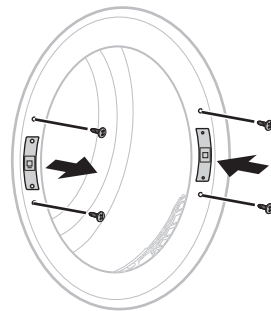

- 7 Instaloni derën me vidat e hequra në fazën 1 dhe më pas kontrolloni nëse dera mbyllet si duhet.

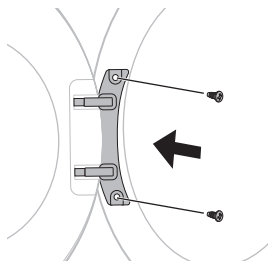

## Udhëzime rreth montimit në kolonë

Pajisja mund të vendoset mbi një lavatriçe LG me derë përpara dhe të fiksohet mirë me pajime për vendosjen në kolonë. Instalimi duhet të bëhet nga personeli i kualifikuar i shërbimit për t'u siguruar që të instalohet mirë.

Personeli i kualifikuar do të sigurohet që të keni pajimet e duhura të vendosjes në kolonë për modelin tuaj të lavatriçes LG me derë përpara dhe do të sigurohet që të fiksohet mirë. Për këto arsye, është thelbësore montimi nga ekspertë.

### SHËNIM

- Disa modele nuk shiten me të gjithë aksesoret e disponueshëm. Mund të duhet të blini në fillim pajimet e LG të vendosjes në kolonë nëse ato nuk janë përfshirë me modelin tuaj. Ju lutemi të kontaktoni Qendrën e Informacionit të Klientit të LG Electronics ose vizitoni faqen e LG në <http://www.LG.com> për blerje.

## Pajimet e vendosjes në kolonë

Për ta montuar pajisjen në kolonë, nevojiten pajime për vendosjen në kolonë të LG.

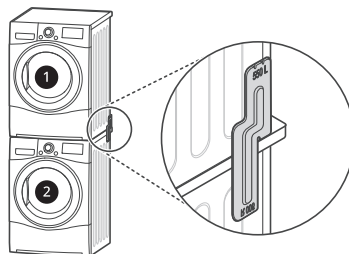

- 1 Tharëse
- 2 Lavatriçe LG me derë përpara

Pajisja mund të vendoset në kolonë vetëm mbi një lavatriçe LG me derë përpara. Mos u përpuni ta vendosni këtë pajisje në kolonë mbi ndonjë lavatriçe tjetër, pasi kjo mund të shkaktojë dëmtim, lëndim fizik ose dëmtim të pronës.

Forma dhe drejtimi i montimit	Madhësia e pllakës të sipërme të lavatriçes	
	550 mm	600 mm

## Procedura e instalimit

### ▲ PARALAJMËRIM

- Për arsye sigurie, procedura e instalimit duhet të bëhet nga dy ose më shumë persona të kualifikuar të një shërbimi.

## ▲ PARALAJMËRIM

- Pesha e pajisjes dhe lartësia e instalimit e bëjnë e bëjnë procedurën e vendosjes në kolonë shumë të rrezikshme vetëm për një person.
- Instalimi i gabuar mund të shkaktojë aksidente serioze.
- Mos e vini pajisjen në punë derisa të jetë pozicionuar mirë.

**1** Vendoseni pajisjen sipër një lavatriçe LG me derë përpara.

**2** Hiqni 2 vidat nga fundi i kapakut të pasmë në secilën anë.

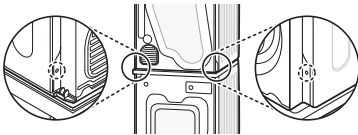

**3** Poziciononi vrimat e pajimeve të vendosjes në kolonë të LG dhe vrimat e kapakut të pasmë.

- Nëse madhësia e pllakës së sipërme është 600 mm

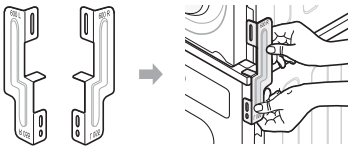

- Nëse madhësia e pllakës së sipërme është 550 mm

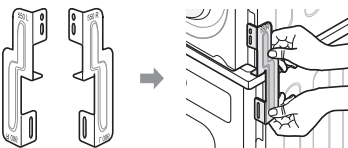

**4** Shtrengoni 2 vidat që janë hequr më parë nga pajisja me pajimet e vendosjes në kolonë.

- 5** Përdorni 4 vidat në kutinë e aksesorëve (16 mm) për të montuar kapakun e pasmë të lavatriçes dhe pajimet e vendosjes në kolonë.
- 6** Procedura për anën e kundërt është e njëjtë.

## Instalimi i tubit opsional të shkarkimit

Normalisht, uji i kondensuar pompohet në depozitën e ujit ku grumbullohet uji derisa të zbrazet manualisht. Uji mund të shkarkohet gjithashtu drejtpërdrejtë përmes një shkarkimi, veçanërisht kur pajisja është vendosur në kolonë sipër një lavatriçeje. Me bërrylat lidhës ose pjesën në formë T të tubit të shkarkimit, thjesht ndryshoni rrugën e ujit dhe ridrejtoheni në vendin e shkarkimit si më poshtë:

- 1** Ndani më vete kapakun e kundër-refluktit **1** dhe zorrën e depozitës së ujit **2** nga bërryli lidhës ose pjesa në formë T.

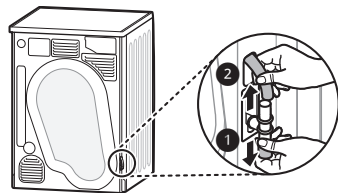

- 2** Bashkoni kapakun e kundër-refluktit **1** me kokën e bërrylit lidhës ose pjesës në formë T dhe më pas lidhni tubin opsional të shkarkimit **3** me

pjesën e kundërt të bërrylit lidhës pse pjesës në formë T.

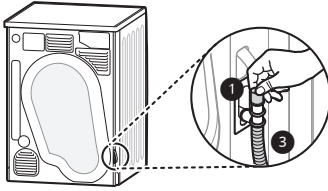

## **⚠ KUJDES**

- Nëse tubi opsional i shkarkimit instalohet në një mënyrë që mbetet i përkulur ose i rrudhur, procesi i shkarkimit mund të mos funksionojë mirë.

# PËRDORIMI

## Përmbledhje e funksionimit

### Përdorimi i pajisjes

Para ciklit të parë, vendoseni pajisjen të thajë për 5 minuta që të ngrohet kazan. Hapeni derën midis mbushjeve disa herët e para që e përdorni pajisjen për të lejuar që të largohen erërat nga pjesa e brendshme e pajisjes.

Fëmijët duhet të mbikëqyren në mënyrë që të mos futen brenda në kazan.

- 1 Sigurohuni që filtri i pushit dhe depozita e ujit të jenë të pastër.

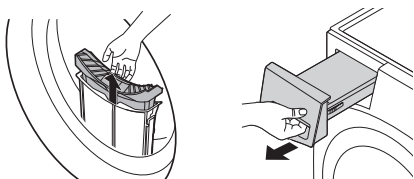

- Hapni derën dhe sigurohuni që filtri i pushit të jetë i pastër. Kur filtri të jetë plot me push, koha e tharjes do të jetë më e gjatë se zakonisht.
- Nxirrni depozitën e ujit dhe zbrazni ujin e kondensuar. Kur depozita e ujit të jetë plot, pajisja mund të ndalojë gjatë ciklit.

### SHËNIM

- Në disa raste, dritarja e LED mund të shfaqë ikonën  për t'ju njoftuar që depozita e ujit është plot. Nëse ndodh kjo, zbrazni depozitën e ujit.

- 2 Vendosni rrobat në kazan pasi ti keni ndarë dhe mbyllni derën.

- Futni rrobat thellë në kazan në mënyrë që rrobat që jenë larg nga gomina e derës. Kur rrobat bllokohen mes derës dhe gominës, ato mund të dëmtohen gjatë tharjes.
- Rrobat duhet të ndahen sipas llojit të copës dhe nivelit të tharjes.
- Të gjithë litarët dhe rripat e rrobave duhet të lidhen mirë dhe të fiksohen para se të vendosen në kazan.

- 3 Shtypni butonin **Energji** për ta ndezur pajisjen.

- Në varësi të modelit, butoni **Energji** mund të ndizet dhe të tregojë që pajisja është gati për tharje.



- 4 Zgjidhni një program tharje duke e rrotulluar çelësin e zgjedhjes të programit.

- Nëse shtypni butonin **Fillo/ Ndërprit** pa zgjedhur një program, pajisja do të vazhdojë me programin **Cotton (Të pambukta)**. Ju lutemi të shikoni tabelën e programeve për informacione të hollësishme.

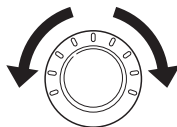

**5** Shtypni butonin **Fillo/Ndërprit** për të nisur programin e tharjes.

- Kur shtypni butonin, pajisja kryen ajrosjen e pjesës së brendshme të kazanit për 10 sekonda në mënyrë që pajisja të përgatitet për procesin e tharjes.



**6** Pasi programi i tharjes të ketë mbaruar, hapeni derën dhe hiqni rrobat.

## ▲ KUJDES

- Bëni kujdes! Kazani brenda mund të jetë akoma i nxehtë.

**7** Shtypni butonin **Energji** për të fikur pajisjen.

**8** Pastroni filtrin e pushit dhe zbrazeni depozitën e ujit.

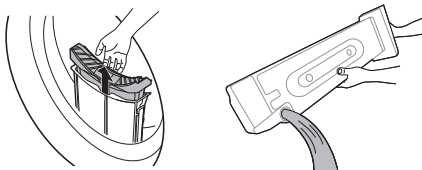

**9** Për të ndihmuar në reduktimin krijimin e aromave të këqija, mund të lini hapur ose paksa hapur derën e tharësës për pak kohë nëse është e mundur për të ndihmuar në ajrosjen e kazanit pas përdorimit.

## ▲ PARALAJMËRIM

- Për arsye sigurie, mos lejoni që fëmijët ose kafshët të futen në pajisje. Kjo mund të shkaktojë dëmtime ose lëndime.

## SHËNIM

- Pjesa e fundit e një cikli të tharjes me rrotullim bëhet pa nxehtësi (cikli i ftohjes) për t'u siguruar që rrobat të lihen në një temperaturë që garanton që rrobat të mos dëmtohen.
- Një temperaturë atmosferike e lartë dhe një dhomë e vogël mund të rritin kohën e tharjes si edhe konsumin e energjisë.

## Përgatitja e rrobave

### SHËNIM

- Mos e mbushni pajisjen më shumë seç duhet për performancë më të mirë tharjeje dhe përdorim më efikas të energjisë.

## Kontrolli i rrobave përpara se t'i ngarkoni

### ▲ KUJDES

- Kontrolloni që rrobat të mos jenë bllokuar mes pajisjes dhe derës, përndryshe rrobat mund të dëmtohen gjatë tharjes.
- Shihni kapacitetin maksimal të ngarkesës në tabelën e programeve për programin e tharjes që ju duhet për të përfutur rezultate optimale të tharjes. Tej mbushja shkakton

rezultate të dobëta të tharjes dhe shkakton rrudha të panevojshme.

- Mos fusni rroba shumë të njoma në pajisje. Kjo do të rrisë kohën e tharjes dhe konsumin e energjisë. Sigurohuni që rrobat të jeni shtrydhur mirë përpara se ti ngarkoni.
- Një ngarkesë me copa të përziera mund të shkaktojë zgjatjen e kohës së tharjes dhe koha e shfaqur në ekran mund të ndalojë gjatë tharjes aktive. Koha e mbetur do të vazhdojë më pas duke treguar kohën aktuale të mbetur.
- Sigurohuni që të zbrazni të gjithë xhepat. Gjëra të tilla si gozhdët, kapëset e flokëve, shkrepëset, stilolapsat, lapsat, monedhat dhe çelësat mund të dëmtojnë si pajisjen ashtu edhe rrobat tuaja.
- Hiqni rripat e lirë dhe mbyllni zinxhirët, grepçat dhe litarët për tu siguruar që këto gjëra të mos ngecin te rrobat.

## Ndarja e rrobave

Rrobat kanë etiketat e tyre të kujdesit për copën, prandaj rekomandohet tharja sipas etiketës të kujdesit.

Ndani rrobat sipas madhësisë dhe llojit të copës dhe më pas përgatitini ato sipas simboleve në etiketat e kujdesit për copën.

### Rrobat e leshta

- Thajini rrobat e leshta në programin **Wool (Të leshta)**. Sigurohuni që në fillim të ndiqni simbolet në etiketat e kujdesit për copën. Rrobat e leshta mund të mos thahen plotësisht nga cikli, prandaj mos e përsëritni tharjen. Tërhiqni rrobat e leshta në formën e tyre origjinale dhe thajini shtrirë.

### Materiale të endura dhe të qëndisura

- Disa materiale të endura dhe qëndisura mund të tkurren, në varësi të cilësisë.

### Rrobat që nuk kanë nevojë për hekurosje dhe ato sintetike

- Mos e mbingarkoni pajisjen. Nxirrni artikujt që nuk kanë nevojë për hekurosje sapo pajisja të ndalojë për të pakësuar rrudhat.

### Rrobat e Bebeve dhe Rrobat e Gjumit

- Gjithmonë kontrolloni etiketat e kujdesit për copën.

### Gomë dhe Plastikë



- Mos thani asgjë që përbëhet ose që përmban gomë apo plastikë të tilla si:
  - Përparëse, grykashka dhe mbulesa karrigësh
  - Perde dhe Mbulesa Tavoline
  - Rrogoz dushi

### Fibrat e xhamit

- Mos i thani gjërat me fibra xhami në pajisje. Grimcat e xhamit të mbetura në pajisje mund të kapen nga rrobat në ciklet e mëvonshme.

## Kontrolli i etiketave të kujdesit për copën

Simbolet në etiketën e kujdesit për copën tregojnë përmbajtjen e copës së rrobave tuaja dhe se si duhet të thahet.

Simboli	Udhëzimet
	Tharje
	Tharje me rrotullim

Simboli	Udhëzimet
	Presë permanente / Rezistente ndaj rrudhave
	Butë / Delikate
	Mos thaj me rrotullim
	Mos thaj
	Nxehhtësi e lartë
	Nxehhtësi mesatare
	Nxehhtësi e ulët
	Pa nxehhtësi / ajër
	Tharje në tel / Tharje varur
	Tharje pikash
	Tharje shtrirë
	Në hije

# Paneli i kontrollit

## Elementet e panelit të kontrollit

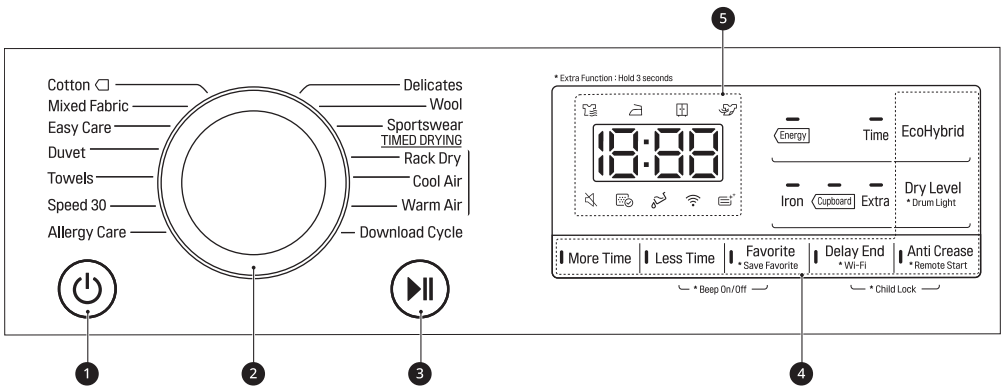

Udhëzimet	
1	<p><b>Ndezja e butonit ndezur/fikur</b></p> <ul style="list-style-type: none"> <li>• Shtypni butonin <b>Energji</b> për të ndezur dhe fikur energjinë.</li> <li>• Shtypni butonin <b>Energji</b> për të anuluar funksionin <b>Delay End (Shtyrje e kohës)</b>.</li> </ul>
2	<p><b>Përzgjedhësi i Programit</b></p> <ul style="list-style-type: none"> <li>• Programet janë të disponueshme sipas llojit të rrobave.</li> <li>• Do të ndizet llamba për të treguar programin e zgjedhur.</li> </ul>
3	<p><b>Butoni Fillo/Ndërprit</b></p> <ul style="list-style-type: none"> <li>• Ky buton <b>Fillo/Ndërprit</b> përdoret për të filluar ose ndaluar një cikël tharjeje.</li> <li>• Kur është në <b>Ndërprit</b>, energjia fiket automatikisht pas <b>14 minutash</b> për arsye sigurie.</li> </ul>

## Udhëzimet

4

**Opsione dhe funksione shtesë / Butona shtesë të programit**

- Përdorni këto butona për të zgjedhur opsionet e dëshiruara për programin e zgjedhur. Jo të gjitha opsionet janë të disponueshme në çdo program.

**Remote Start (Fillimi me Telekomandë)**

- Me aplikacionin **LG ThinQ**, ju mund t përdorni një telefon inteligjent për të kontrolluar në distancë pajisjen tuaj.
- Për të përdorur funksionin e Ndezjes me Telekomandë, referojuni **FUNKSIONET INTELIGJENTE**.

**Wi-Fi**

- Shtypni dhe mbani shtypur butonin **Delay End (Shtyrje e kohës)** për 3 sekonda për të filluar lidhjen e pajisjes me aplikacionin **LG ThinQ**.

5

**Shfaqja e kohës dhe e statusit**



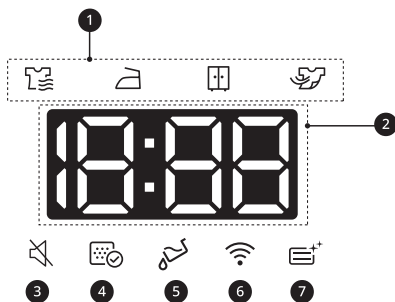

- Në ekran shfaqen konfigurimet, koha e mbetur e parashikuar, opsionet dhe mesazhet e statusit. Kur ndizet pajisja, do të ndizen konfigurimet automatike në ekran.

**Shfaqja e kohës dhe e statusit**





## Udhëzimet

1

**Treguesi i progresit të tharjes**

-  ndizet kur pajisja është në proces tharjeje.
-  ndizet kur pajisja është në proces tharjeje për hekurosje.
-  ndizet kur pajisja është në proces tharjeje për t'u futur në dollap.
-  ndizet kur pajisja është në proces ftohjeje.

## Udhëzimet

	Udhëzimet
2	<p><b>Shfaqja e kohës së mbetur</b></p> <ul style="list-style-type: none"> <li>• Kur zgjidhni një program tharje, në ekran shfaqet koha e tharjes për programin e zgjedhur. Koha do të ndryshojë kur të vendosni opsionet shtesë për programin.</li> <li>• Do të shfaqen mesazhe gabimi kur pajisja diagnostikon probleme.</li> </ul>
3	<p> ndizet kur funksioni i Sinjalit është i fikur.</p>
4	<p> ndizet kur tregon se duhet të pastrohet ose të futet filtri i pushit.</p> <ul style="list-style-type: none"> <li>• Njoftimi i pastrimit: Kur shtypni butonin <b>Energji</b> do të shfaqet kjo ikonë.</li> <li>• Njoftimi i mungesës: Kur filtri i pushit nuk është futur, ikona do të shfaqet dhe pajisja nuk do të funksionojë.</li> </ul>
5	<p> ndizet kur tregon që depozita e ujit duhet të zbrazet ose është plot.</p> <ul style="list-style-type: none"> <li>• Njoftimi i zbrazjes: Kur shtypni butonin <b>Energji</b> do të shfaqet kjo ikonë.</li> <li>• Njoftimi i mbushjes plot me ujë: Do të shfaqet kjo ikonë dhe do të bjerë një sinjal ndërsa pajisja është në punë.</li> </ul>
6	<p> ndizet kur pajisja është e lidhur me një rrjet Wi-Fi në shtëpi.</p>
7	<p> ndizet kur kondensatori është duke u larë.</p>

# Tabela e programeve

## Udhëzuesi për programin e tharjes me sensor

Programi	Cotton (Të pambukta)	Kapaciteti maksimal i ngarkesës	9 kg
<b>Niveli i Tharjes</b> • Lloji i rrobave • Detaje	<b>Extra (Ekstra)</b> • Peshqirë, rrobëdëshambër dhe çarçafë • Për copa të trasha dhe me astarë		
	<b>Cupboard (Dollap)</b> • Peshqirë, peceta kuzhine, të brendshme dhe çorape pambuku • Për copa që nuk kanë nevojë për hekurosje		
	<b>Iron (Hekur)</b> • Mbulesa krevati, mbulesa tavoline, peshqirë, T-shirt, bluza polo dhe rroba pune • Për copa që kanë nevojë për hekurosje		
<b>Shënim për institutet e testimit</b>	<ul style="list-style-type: none"> <li>• Vendoseni programin në <b>Cotton (Të pambukta)</b> <input type="checkbox"/> + <b>Cupboard (Dollap)</b> + <b>Energy (energji)</b> (Ngarkesë e plotë dhe gjysmë e plotë) për testim në përputhje me EN61121 dhe Direktivën 932/2012.</li> <li>• <b>Cotton (Të pambukta)</b> <input type="checkbox"/> + <b>Cupboard (Dollap)</b> + <b>Energy (energji)</b> është programi më efikas sa i përket kushteve të testimit të propozuara nga EN61121 dhe Direktiva 932/2012.</li> <li>• Rezultatet e testimit varen nga temperatura e dhomës, lloji dhe sasia e ngarkesës, fortësia e ujit, luhatjet e furnizimit kryesor me energji elektrike dhe opsionet shtesë të zgjedhura.</li> </ul>		

Programi	Mixed Fabric (Të ndryshme)	Kapaciteti maksimal i ngarkesës	4 kg
<b>Niveli i Tharjes</b> <ul style="list-style-type: none"> <li>Lloji i rrobave</li> <li>Detaje</li> </ul>	<b>Extra (Ekstra)</b> <ul style="list-style-type: none"> <li>Mbulesa krevati, mbulesa tavoline, tuta, xhupa dhe batanije</li> <li>Për copa të trasha dhe me astarë që nuk kanë nevojë për hekurosje</li> </ul>		
	<b>Cupboard (Dollap)</b> <ul style="list-style-type: none"> <li>Këmisha dhe bluza</li> <li>Për copa që nuk kanë nevojë për hekurosje</li> </ul>		
	<b>Iron (Hekur)</b> <ul style="list-style-type: none"> <li>Pantallona, fustane, funde dhe bluza</li> <li>Për copa që kanë nevojë për hekurosje</li> </ul>		

Programi	Easy Care (Kujdes i lehtë)	Kapaciteti maksimal i ngarkesës	3,5 kg
<b>Niveli i Tharjes</b> <ul style="list-style-type: none"> <li>Lloji i rrobave</li> <li>Detaje</li> </ul>	<b>Cupboard (Dollap)</b> <ul style="list-style-type: none"> <li>Këmisha, T-shirt, pantallona, të brendshme dhe çorape</li> <li>Për poliamid, akrilik dhe poliestër që nuk ka nevojë për hekurosje</li> </ul>		
	<b>Iron (Hekur)</b> <ul style="list-style-type: none"> <li>Këmisha, T-shirt, të brendshme, xhupa dhe çorape</li> <li>Për poliamid, akrilik, poliestër që nuk ka nevojë për hekurosje</li> </ul>		

Programi	Duvet (Jorgan i hollë)	Kapaciteti maksimal i ngarkesës	2,5 kg
<b>Lloji i Rrobave</b>	Mbulesa shtrati, çarçafë		
<b>Detaje</b>	Për gjëra të mëdha <ul style="list-style-type: none"> <li>Çarçafët e mëdhenj ose mbulesat me astar mund të mos thahen njëlloj për shkak të qarkullimit jo të njëtrajtshëm të ajrit në rast se palosen. Mund të duhet ti hiqni dhe ti ngarkoni përsëri në mes të ciklit për të garantuar një tharje të mirë.</li> </ul>		

Programi	Towels (Peshqir)	Kapaciteti maksimal i ngarkesës	4,5 kg
<b>Lloji i Rrobave</b>	Peshqirë, mbulesa jastëkësh		
<b>Detaje</b>	Për copa pambuku që nuk kanë nevojë për hekurosje.		

Programi	Speed 30 (I shpejtë 30)	Kapaciteti maksimal i ngarkesës	1 kg
<b>Lloji i Rrobave</b>	Rrobat e lehta dhe të vogla më pak se 3 rroba		
<b>Detaje</b>	Për një numër të vogël elementesh poliamid, akrilik dhe poliestër		

Programi	Allergy Care (Kujdesi për alergjinë)	Kapaciteti maksimal i ngarkesës	4,5 kg
<b>Lloji i Rrobave</b>	Rroba pambuku, të brendshme, çarçafë dhe rroba për bebe		
<b>Detaje</b>	Ndihmon për largimin e elementeve alergjik, si p.sh. insekte të vogla të shtëpisë.		

Programi	Delicates (Delikate)	Kapaciteti maksimal i ngarkesës	1,5 kg
<b>Lloji i Rrobave</b>	Copa mëndafshi, të imëta dhe të brendshme grash		
<b>Detaje</b>	Për copa që janë sensitive ndaj nxehtësisë, të tilla si copat sintetike		

Programi	Wool (Të leshta)	Kapaciteti maksimal i ngarkesës	1 kg
<b>Lloji i Rrobave</b>	Të leshta		
<b>Detaje</b>	Për copa të leshta të përshtatshme për tharje me rrotullim		

Programi	Sportswear (Veshje sportive)	Kapaciteti maksimal i ngarkesës	2 kg
<b>Lloji i Rrobave</b>	Uniforma futbollit dhe veshje stërvitjeje		
<b>Detaje</b>	Për material poliestër		

## Udhëzuesi i programit të Tharjes me Kohë

Programi	Rack Dry (Tharje në raft)	Kapaciteti maksimal i ngarkesës	-
<b>Lloji i Rrobave</b>	Mëndafsh, lesh, të brendshme delikate		
<b>Detaje</b>	Rifreskon rrobat pa tharje me rrotullim		

Programi	Cool Air (Ajër i ftohtë)	Kapaciteti maksimal i ngarkesës	-
<b>Lloji i Rrobave</b>	Të gjitha copat që kanë nevojë për rifreskim		
<b>Detaje</b>	I rrotullon pa nxehtësi		

Programi	Warm Air (Ajër i ngrohtë)	Kapaciteti maksimal i ngarkesës	-
<b>Lloji i Rrobave</b>	Peshqirët, mantel banje, lekat e enëve dhe copat prej akriliku me astar		
<b>Detaje</b>	Gjëra të vogla dhe rroba të njoma, gjëra të përditshme të përshtatshme për tharje me nxehtësi		

## KUJDES

- Nëse ngarkesa është më pak se 1 kg, ju lutemi të përdorni programin **Warm Air (Ajër i ngrohtë)** në programin Tharje me Kohë. Gjërat e lehta duhet të thahen duke përdorur programin **Wool (Të lehta)** dhe copat sensitive ndaj nxehtësisë përfshirë mëndafshin, të brendshmet dhe të brendshmet e grave duhet të thahen duke përdorur programin **Delicates (Delikate)**. Ju lutemi t'i përmbaheni ngarkesës

së rekomanduar kur zgjidhni programin e dëshiruar. Përndryshe mund të dëmtohen rrobat.

## SHËNIM

- Nëse pajisja montohet si inkaso, kjo mund të shkaktojë përkeqësim të performancës.
- Nëse rrobat nuk centrifigurohen me shpejtësi të lartë gjatë larjes, konsumi i energjisë dhe koha e tharjes do të rriten. Çarçafët e mëdhenj ose mbulesat me astar mund të mos thahen njëllë për shkak të qarkullimit jo të njëtrajtshëm të ajrit në rast se palosen. Mund të duhet ti hiqni dhe ti ngarkoni përsëri në mes të ciklit për të garantuar një tharje të mirë.

## Opsionet që mund të zgjidhni për tharjen

Programi		EcoHybrid		
Programi	Dry Level (Niveli i Tharjes)	Joaktiv	Energy (energji)	Time (kohë)
Cotton (Të pambukta)	Extra (Ekstra)		●	●
	Cupboard (Dollap)		●	●
	Iron (Hekur)		●	●
Mixed Fabric (Të ndryshme)	Extra (Ekstra)		●	●
	Cupboard (Dollap)		●	●
	Iron (Hekur)		●	●
Easy Care (Kujdes i lehtë)	Cupboard (Dollap)		●	●
	Iron (Hekur)		●	●
Duvet (Jorgan i hollë)	-			●
Towels (Peshqir)	-			●

Programi		EcoHybrid		
Programi	Dry Level (Niveli i Tharjes)	Joaktiv	Energy (energji)	Time (kohë)
Speed 30 (I shpejtë 30)	-			●
Allergy Care (Kujdesi për alergjinë)	-			●
Delicates (Delikate)	-		●	
Wool (Të leshta)	-		●	
Sportswear (Veshje sportive)	-		●	
Rack Dry (Tharje në raft)	-		●	
Cool Air (Ajër i ftohtë)	-	●		
Warm Air (Ajër i ngrohtë)	-		●	●

## Opsionet e programeve dhe funksionet shtesë

### Delay End (Shtyrje e kohës)

Ju mundëson të shtyni kohën e përfundimit të ciklit të tharjes nga 3 deri në 19 orë.

- 1 Ndizeni pajisjen.
- 2 Zgjidhni një program.
- 3 Shtypni butonin **Delay End (Shtyrje e kohës)**.
- 4 Vendosini orët e shtyrjes duke shtypur butonin **More Time (Më shumë kohë)**, **Less Time (Më pak kohë)**.
- 5 Shtypni butonin **Fillo/Ndërprit**.

### Anti Rrudha

Ju mundëson të reduktoni rrudhat që krijohen kur rrobat nuk shkarkohen menjëherë në fund të ciklit të tharjes. Kur ndizet ky opsion, ndriçohet një llambë që tregon se është aktivizuar opsioni Antirrudhë, dhe pajisja punon vazhdimisht për 10 sekonda dhe ndalon për 5 minuta. Opsioni fiket automatikisht pas 2 orësh në fund të ciklit të tharjes. Për të çaktivizuar këtë opsion, shtypni butonin **Anti Crease (Anti rrudha)** përpara se të nisni ciklin e tharjes.

### SHËNIM

- Kur aktivizohet ky opsion, në ekran shfaqet një drejtkëndësh me vija të ndërprera.

- Kur aktivizohet ky opsion, vetëm butoni **Energji** punon pasi të ketë përfunduar cikli i tharjes.
- Kur cikli i tharjes është në punë, ndërpritni në fillim ciklin për të vendosur opsionin.
- Gjithmonë fikni pajisjen përpara se të zbrazi rrobat.

### Dry Level (Niveli i Tharjes)

Ju mundëson të zgjidhni një nivel tharjeje për programin e tharjes.

- 1 Ndizeni pajisjen.
- 2 Zgjidhni një program.
- 3 Zgjidhni një nivel tharjeje duke shtypur butonin **Dry Level (Niveli i Tharjes)** në mënyrë të përsëritur.

### Sinjali Ndezur/Fikur

Ju mundëson të ndizni dhe të fikni tingullin e alarmit. Shtypni dhe mbani shtypur njëkohësisht për 3 sekonda butonat **Less Time (Më pak kohë)** dhe **Favorite (E preferuar)**.

- Drita LED ndizet kur ky opsion ndizet.

### EcoHybrid (EcoHybrid)

Ju ofron mundësinë e kursimit të energjisë ose kohës.

- **Energy (energji)**: Opsioni i kursimit të energjisë.
- **Time (kohë)**: Opsioni i kursimit të kohës.

## Favorite (E preferuar)

Ju mundëson të ruani ose riaktivizoni një program të personalizuar tharjeje për përdorim të ardhshëm.

### Si të ruani programin tuaj të preferuar

- 1 Ndizeni pajisjen.
- 2 Zgjidhni një program tharjeje dhe vendosni një program opsional ose funksione shtesë. (**Anti Crease (Anti rrudha)**, **Dry Level (Niveli i Tharjes)**, etj.)
- 3 Shtypni dhe mbani shtypur butonin **Favorite (E preferuar)** për 3 sekonda.
- 4 Shtypni butonin **Fillo/Ndërprit** për të ndezur programin e personalizuar të tharjes.

### Si të riaktivizoni programin tuaj të preferuar

- 1 Ndizeni pajisjen.
- 2 Shtypni butonin **Favorite (E preferuar)**.
- 3 Shtypni butonin **Fillo/Ndërprit** për të ndezur programin e personalizuar të tharjes.

## Drum Light (Dritë kazani)

Ndërkohë që pajisja është në punë, është e mundur të shikoni brenda kazanit kur të ndizni funksionin.

Për të ndezur dhe fikur funksionin, shtypni dhe mbani shtypur butonin **Dry Level (Niveli i Tharjes)** për 3 sekonda.

- **Drita e ndezur:** Dera është e hapur.
- **Drita e fikur:** Dera është e mbyllur.

## SHËNIM

- Drita fiket automatikisht pas 4 minutash.
- Në varësi të veshjes së derës, mund të mos shihni dot në brendësi të kazanit.

## More Time (Më shumë kohë) / Less Time (Më pak kohë)

Ju mundëson të shtoni ose të ulni kohën e tharjes kur përdorni programet manuale të tharjes si për shembull **Rack Dry (Tharje në raft)**, **Cool Air (Ajër i ftohtë)** dhe **Warm Air (Ajër i ngrohtë)**.

- Shtypni butonin **More Time (Më shumë kohë)** për të rritur kohën e programit të përzgjedhur për 5 minuta.
- Shtypni butonin **Less Time (Më pak kohë)** për të ulur kohën e programit të përzgjedhur për 5 minuta.

## Child Lock (Kyçi i fëmijëve)

Ju mundëson të kontrolloni kyçjen dhe shkyçjen e panelit të kontrollit. Ndalon që fëmijët të ndryshojnë ciklet ose të vënë pajisjen në punë.

### Kyçja e Panelit të Kontrollit

- 1 Shtypni dhe mbani shtypur butonin **Delay End (Shtyrje e kohës)** dhe **Anti Crease (Anti rrudha)** njëkohësisht për 3 sekonda.

- 2** Do të bjerë një sinjal dhe [L do të shfaqet të ekran.
- Kur aktivizohet ky funksion, të gjithë butonat kyçen përveç butonit **Energji**.

## SHËNIM

- Fikja e energjisë ose përfundimi i të gjitha cikleve nuk e rivendos funksionin e kyçjes për fëmijët. Duhet të çaktivizoni funksionin e kyçjes për fëmijët para se të përdorni ndonjë prej funksioneve të tjera.

## Zhbllokimi i Panelit të Kontrollit

Shtypni dhe mbani shtypur butonin **Delay End (Shtyrje e kohës)** dhe **Anti Crease (Anti rrudha)** njëkohësisht për 3 sekonda.

- Do të bjerë një alarm sinjalizues dhe koha e mbetur për programin aktual do të shfaqet përsëri në ekran.

## Rack Dry (Tharje në raft)

Ky program është projektuar për t'u përdorur për rrobat që duhet të thahen të shtrira, pa centrifugim, duke përfshirë pulovrat dhe copat delikate.

Për të përdorur këtë program, ju duhet të vendosni një skarë tharëse brenda pajisjes. Para tharjes, hidhni materialet e paketimit të skarës tharëse.

## SHËNIM

- Disa modele nuk shiten me të gjithë aksesoret e disponueshëm. Mund të duhet të blini në fillim skarë tharëse nëse ajo nuk janë përfshirë me modelin tuaj. Ju lutemi të kontaktoni Qendrën e Informacionit të Klientit të LG Electronics ose vizitoni faqen e LG në <http://www.LG.com> për blerje.

- 1** Hapeni derën.
- 2** Futeni çengeljin e skarës tharëse në mesin e kazanit.

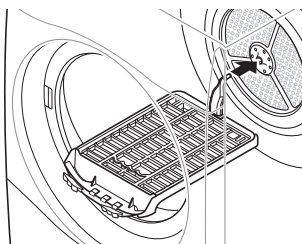

- 3** Vendoseni skarën tharëse mbi strukturën sipër filtrit të pushit dhe shtyjeni për të përfunduar montimin.

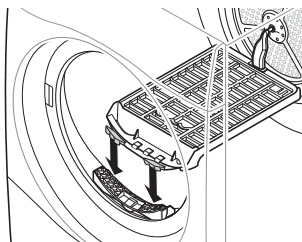

- 4** Vendosini gjërat e njoma sipër skarës. Lini hapësirë rrotull gjërave që të qarkullojë ajri.
- Skara tharëse nuk lëviz, por kazani do të rrotullohet.

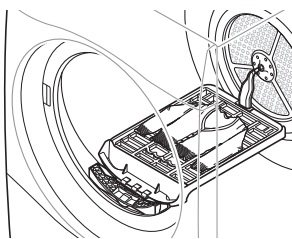

- 5** Mbylleni derën.

**6** Ndizeni pajisjen dhe zgjidhni **Rack Dry (Tharje në raft)**.

**7** Shtypni butonin **Fillo/Ndërprit**.

---

## SHËNIM

- Kontrolloni filtrin e pushit dhe hiqni çdo push të grumbulluar nga gjërat e thara mbi skarë.
  - Çelësat **More Time (Më shumë kohë)** / **Less Time (Më pak kohë)** mund të përdoren për të rregulluar me saktësi kohën e tharjes.
-

# FUNKSIONET INTELIGJENTE

## Aplikacioni LG ThinQ

Aplikacioni **LG ThinQ** ju lejon të komunikoni me pajisjen duke përdorur një telefon smart.

### Veçoritë e aplikacionit LG ThinQ

Komunikoni me pajisjen nga një telefon inteligjent duke përdorur veçoritë e duhura inteligjente.

#### Smart Pairing (Kombinimi inteligjent)

Ky funksion përzgjedh automatikisht ciklin dhe cilësimet më të mira për tharësen në bazë të informacionit të përdorimit për ciklin më të fundit të larges të përfunduar.

#### SHËNIM

- Për të përdorur këtë funksion, si lavatriçja ashtu edhe tharësja duhet të jenë të lidhura me aplikacionin **LG ThinQ**.
- Nëse aktivizoni këtë funksion në aplikacionin **LG ThinQ** dhe ndizni tharësen pasi të keni përdorur lavatriçen, vendoset automatikisht cikli i rekomanduar i tharjes.

#### Smart Diagnosis

Ky funksion mundëson informacione të dobishme për diagnostikimin dhe zgjidhjen e problemeve me pajisjen, bazuar në modelin e përdorimit.

#### Lajmërimi Stimuluese

Kur cikli ka përfunduar ose pajisja ka probleme, keni opsionin e marrjes së njoftimeve stimuluese në një telefon inteligjent. Këto njoftime aktivizohen

edhe nëse aplikacioni **LG ThinQ** është i fikur.

#### Monitorimi i Energjisë

Ky funksion kontrollon konsumin e energjisë të cikleve të përdorura së fundmi dhe mesataren mujore.

#### Konfigurime

Ju lejon të caktoni opsione të ndryshme në pajisje dhe në aplikacion.

#### SHËNIM

- Nëse ndryshoni ruterin tuaj me valë, ofruesin e shërbimit të internetit apo kur ndryshoni fjalëkalimin, fshini pajisjen e regjistruar nga aplikacioni **LG ThinQ** dhe regjistrojeni përsëri atë.
- Aplikacioni i nënshtrohet ndryshimeve për qëllime të përmirësimit të pajisjes pa njoftuar përdoruesit.
- Funksionet mund të ndryshojnë në varësi të modelit.

### Përpara se të përdorni aplikacionin LG ThinQ

- 1 Kontrolloni distancën mes pajisjes dhe ruterit pa lidhje kablore (rrjeti Wi-Fi).
  - Nëse distanca ndërmjet pajisjes dhe ruterit me valë është tepër e madhe, fuqia e sinjalit dobësohet. Mund të duhet shumë kohë për të bërë regjistrimin ose instalimi mund të dështojë.

## 2 Fikni **Internetin e lëvizshëm** ose **Internetin celular** në telefonin tuaj inteligjent.

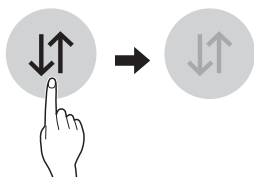

## 3 Lidhni telefonin tuaj inteligjent me ruterin me valë.

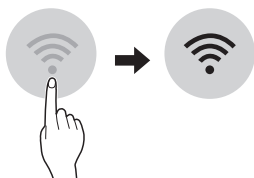

### SHËNIM

- Për të verifikuar lidhjen Wi-Fi, kontrolloni që ikona  në panelin e kontrollit të jetë e ndezur.
- Pajisja mbështet vetëm rrjete valësh 2.4 GHz. Për të kontrolluar frekuencën e rrjetit tuaj, kontaktoni ofruesin tuaj të shërbimit të internetit, ose merrni në konsideratë manualin e ruterit pa lidhje kablore.
- **LG ThinQ** nuk mban përgjegjësi për problemet e lidhjes me rrjetin apo çdo lloj problemi në lidhje me të, mosfunksionimi ose gabimi të shkaktuar nga lidhja me rrjetin.
- Nëse pajisja ka probleme për t'u lidhur me rrjetin Wi-Fi, mund të jetë shumë larg ruterit. Blini një përsëritës Wi-Fi (zgjatues i valëve) për të përmirësuar fuqinë e sinjalit Wi-Fi.
- Lidhja Wi-Fi mund të mos lidhet ose mund të ndërpritet për shkak të mjedisit të rrjetit të shtëpisë.

- Lidhja me rrjetin mund të mos funksionojë si duhet në varësi të ofruesit të shërbimit të internetit.
- Mjedi rrethues me valë mund të shkaktojë ngadalësimin e shërbimit të rrjetit me valë.
- Pajisja nuk mund të regjistrohet për shkak të problemeve me transmetimin e sinjalit me valë. Shkëputni prizën e pajisjes dhe pritni një minutë përpara se ta provoni përsëri.
- Nëse firewall-i në ruterin tuaj me valë është i aktivizuar, çaktivizoni firewall-in ose shtoni një përjashtim për këtë rast.
- Emri i rrjetit me valë (SSID) duhet të jetë një kombinim i shkronjave dhe numrave anglisht. (Mos përdorni karaktere speciale.)
- Ndërfaqja e përdoruesit të telefonit inteligjent (UI) mund të ndryshojë në varësi të sistemit operativ të celularit (OS) dhe prodhuesit.
- Nëse protokollin e sigurisë të ruterit është vendosur në **WEP**, mund të mos arrini të konfiguroni rrjetin. Ju lutemi ndryshojeni në protokolle të tjera sigurie (rekomandohet **WPA2**) dhe regjistroni sërish produktin.

### Instalimi i aplikacionit **LG ThinQ**

Kërkoni aplikacionin **LG ThinQ** nga Google Play Store & Apple App Store në një telefon inteligjent. Ndiqni udhëzimet për të shkarkuar dhe instaluar aplikacionin.

## Përdorimi i pajisjes me telekomandë

### Remote Start (Fillimi me Telekomandë)

Përdorni një telefon inteligjent për të kontrolluar pajisjen tuaj në distancë. Gjithashtu, ju mund të monitoroni funksionimin e ciklit tuaj, për të ditur sesa kohë ka mbetur në cikël.

### Përdorimi i këtij funksioni

- 1 Shtypni butonin **Energji**.
- 2 Futni rrobat në kazan.
- 3 Shtypni dhe mbani shtypur butonin **Anti Crease (Anti rrudha)** për 3 sekonda për të aktivizuar funksionin e telekomandës.
- 4 Nisni një cikël nga aplikacioni **LG ThinQ** në telefonin tuaj inteligjent.

### SHËNIM

- Kur aktivizohet ky funksion, ciklin mund ta ndizni vetëm nga aplikacioni **LG ThinQ** në telefonin inteligjent. Nëse cikli nuk nis, pajisja do të presë fillimin e ciklit derisa të mbyllet në distancë nga aplikacioni apo kur ky funksion të çaktivizohet.
- Nëse dera është hapur, nuk mund të nisni një cikël në distancë.

### Çaktivizoni këtë funksion manualisht

Kur aktivizohet funksioni, shtypni dhe mbani shtypur butonin **Anti Crease (Anti rrudha)** për 3 sekonda.

## Download Cycle (Shkarkim cikli)

Shkarkoni cikle të reja dhe të veçanta që nuk përfshihen tek ciklet kryesore në aplikacion.

Pajisjet e regjistruara me sukses mund të shkarkojnë një shumëllojshmëri ciklesh specialiteti që janë specifike për pajisjen. Me përfundimin e shkarkimit të ciklit në pajisje, pajisja e ruan ciklin e shkarkuar deri në shkarkimin e një cikli të ri.

### SHËNIM

- Vetëm një cikël i shkarkuar mund të ruhet në pajisje çdo herë.

## Specifikimet e modulit LAN me valë

Modeli	LCW-004
Gama e frekuencës	2412 në 2472 MHz
Fuqia Output (Maks.)	IEEE 802.11b:17.82 dBm
	IEEE 802.11g:17.72 dBm
	IEEE 802.11n:16.61 dBm

Funksioni me valë versioni S/W: V 1.0  
Për informacionin e përdoruesit, kjo pajisje duhet të instalohet dhe të punojë nga një distancë prej të paktën 20 cm mes pajisjes dhe trupit.

## Konsumi i energjisë në gatishmëri

Konsumi i energjisë në gatishmëri	0.18 W
Konsumi i energjisë së gatishmërisë së rrjetit	2.0 W

<p><b>Periudha kohore pas së cilës funksioni i menaxhimit të energjisë, ose një funksion i ngjashëm, e kalon automatikisht pajisjen në modalitetin në gatishmëri dhe/ose fikur dhe/ose në kushte ku ofrohet gatishmëria në rrjet</b></p>	<p>20 min.</p>
--	----------------

## Deklarata e konformitetit



Në këtë mënyrë, LG Electronics deklaron që Tharësja e llojit me pajisje radio është në përputhje me Direktivën 2014/53/EU. Teksti i plotë i deklaratës së konformitetit të BE-së është i disponueshëm në adresën vijuese të internetit:

<http://www.lg.com/global/support/cedoc/cedoc#>

LG Electronics European Shared Service Centre B.V.

Krijgsman 1, 1186 DM Amstelveen, Holandë

## Informacion për njoftimin për softuerin me burim të hapur



Për të marrë kodin e burimit sipas GPL, LGPL, MPL dhe licencave të tjera me burim të hapur, vizitoni faqen <http://opensource.lge.com>.

Përveç kodit të burimit, të gjitha kushtet e përmendura të licencës, refuzimet për garanci dhe njoftimet për të drejtën e autorit janë të disponueshme për tu shkarkuar.

“LG Electronics” do t’ju ofrojë po ashtu kodin me burim të hapur në një CD-ROM

me një tarifë që mbulon koston e kryerjes së një shpërndarje të tillë (si p.sh. kostoja e materialit, transportit dhe administrimit) pas kërkesë me email në [opensource@lge.com](mailto:opensource@lge.com). Kjo ofertë është e vlefshme për një periudhë prej tri vitesh pas dorëzimit tonë të fundit të këtij produkti. Kjo ofertë është e vlefshme për cilindo të përcaktuar si marrës të këtij informacioni.

## Smart Diagnosis

Kjo karakteristikë është e disponueshme në modelet me logo  ose .

Përdorni këtë karakteristikë për t’ju ndihmuar të diagnostikoni dhe zgjidhni problemet me pajisjen tuaj.

### SHËNIM

- Për arsye që nuk lidhen me neglizhencën e LGE, shërbimi mund të mos funksionojë për shkak të faktorëve të jashtëm si për shembull, por pa u kufizuar me, mungesën e rrjetit Wi-Fi, mungesën e lidhjes me rrjetin Wi-Fi, politikat vendase të App Store ose mungesës së aplikacionit.
- Kjo karakteristikë mund të jetë objekt ndryshimi pa njoftim paraprak dhe mund të ketë forma të ndryshme në varësi të vendndodhjes suaj.

## Përdorimi i LG ThinQ për diagnostikimin e problemeve

Nëse hasni ndonjë problem me pajisjen tuaj me Wi-Fi, ajo mund të transmetojë të dhënat e zgjidhjes së problemit në një telefon inteligjent duke përdorur aplikacionin **LG ThinQ**.

- Hapni aplikacionin **LG ThinQ** dhe përzgjidhni karakteristikën **Smart Diagnosis** në menu. Ndiqni udhëzimet

e vendosura në dispozicion në aplikacionin **LG ThinQ**.

shfaqet koha e mbetur për transferimin e të dhënave.



## Përdorimi i diagnostikimit me zë për diagnostikimin e problemeve

Ndiqui udhëzimet më poshtë për të përdorur metodën e diagnostikimit me zë.

- Hapni aplikacionin **LG ThinQ** dhe përzgjidhni karakteristikën **Smart Diagnosis** në menu. Ndiqui udhëzimet për diagnostikimin me zë të vendosura në dispozicion në aplikacionin **LG ThinQ**.

**1** Shtypni butonin **Energji** për ta nderur pajisjen.

- Mos shtypni asnjë buton tjetër dhe as mos e rrotulloni çelësin e zgjedhjes së programit.

**2** Vendosni altoparlantin e telefonit tuaj inteligjent afër me logon  ose .

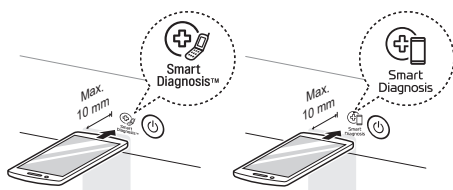

**3** Shtypni dhe mbani shtypur butonin **More Time (Më shumë kohë)** për 3 sekonda ose më shumë ndërkohë që mbani altoparlantin e telefonit inteligjent pranë logos deri sa të ketë përfunduar transferimi i të dhënave.

- Mbajeni telefonin tuaj inteligjent pa e lëvizur derisa transmetimi i të dhënave të ketë mbaruar. Në ekran

**4** Pasi të ketë përfunduar transferimi i të dhënave, diagnostikimi do të shfaqet në aplikacion.

## SHËNIM

- Për rezultate më të mira, mos e lëvizni telefonin inteligjent ndërsa po transmetohen tonet.

# MIRËMBAJTJA

## ⚠️ PARALAJMËRIM

- Hiqeni spinën kur pastroni pajisjen. Mos heqja e spinës mund të shkaktojë goditje elektrike.

## Pastrimi pas çdo tharjeje

### Pastrimi i Filtrit të Pushit

#### ⚠️ KUJDES

- Pastroni filtrin e pushit në mënyrën e duhur duke parë udhëzimet më poshtë. Nëse nuk veproni kështu, pushi i grumbulluar në shkëmbyesin e nxehtësisë mund të mos pastrohet siç duhet.

#### SHËNIM

- Shkarkoni të gjitha rrobat nga pajisja përpara se të hiqni filtrin e pushit.
- Pasi të keni pastruar filtrin e pushit futini përsëri ato. Nëse filtri i pushit nuk është në pajisje, pajisja nuk ndizet.

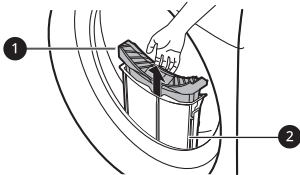

#### 1 Filtri i brendshëm

- Gjithmonë pastroni filtrin e brendshëm para dhe pas përdorimit.

#### 2 Filtri i jashtëm

- Pastroni filtrin e jashtëm pasi të keni kryer 10 tharje ose kur pushi është grumbulluar në filtrin e jashtëm.

### Pastroni filtrin e brendshëm.

- 1 Tërhiqni jashtë filtrin e brendshëm nga filtri i jashtëm dhe më pas hapni filtrin e brendshëm.
  - Hapni filtrin duke e shtrirë atë në drejtim të shigjetës.

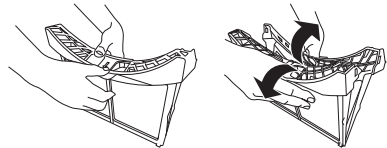

- 2 Në fillim pastroni grumbullin e madh të pushit, më pas pastroni pushin e mbetur duke përdorur një fshesë me korrent ose duke e larë me ujë të rrjedhshëm.

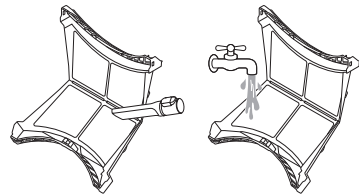

- Thani komplet filtrin nëse filtri ka lagështirë. Nëse nuk thahet, pajisja mund të marrë aromë të keqe.

**3** Pasi të keni tharë komplet filtrin e brendshëm, mbyllni filtrin duke e shtyrë drejt qendrës.

- Sigurohuni që ana e majtë dhe e djathtë e filtrit të brendshëm të jetë mbyllur mirë.

**4** Vendosni filtrin e brendshëm në filtrin e jashtëm.

### Pastroni filtrin e jashtëm

**1** Hiqni pluhurin ose pushin nga skara e filtrit.

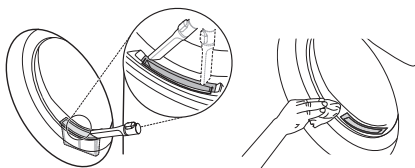

### ⚠ KUJDES

- Kur pushi bie në skarën e filtrit, mund të shkaktojë performancë të ulët dhe të rrisë kohën e tharjes.

**2** Hiqni filtrin e jashtëm duke e tërhequr.

**3** Hiqni filtrin e brendshëm.

**4** Hapni filtrin e jashtëm duke e shtrirë atë në drejtim të shigjetës, duke

kapur skajin e sipërm të filtrit të jashtëm.



**5** Pastroni pushin e mbetur duke përdorur një fshesë me korrent ose duke e larë me ujë të rrjedhshëm.

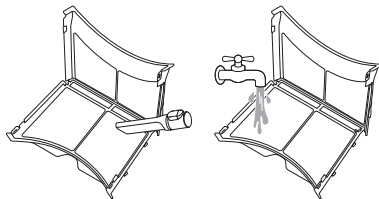

- Thani komplet filtrin nëse filtri ka lagështirë. Nëse nuk thahet, pajisja mund të marrë aromë të keqe.

**6** Mbyllni filtrin e jashtëm duke shtyrë anën **1** të filtrit.

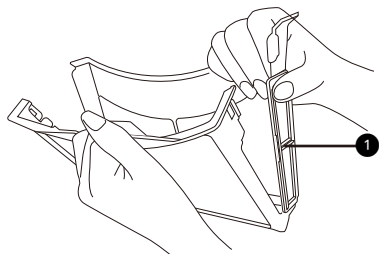

## SHËNIM

- Sigurohuni që ana e filtrit të jetë mbyllur mirë. Nëse nuk mbyllet mirë, pushi i grumbulluar në filtër mund të futet në pajisje dhe mund të shkaktojë performancë tharje më të dobët.

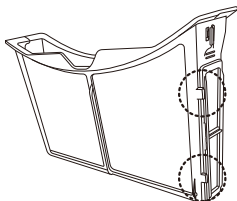

- 7** Mbyllini dhe futni përsëri të dy filtrat e pushit.

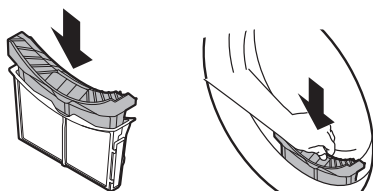

## ⚠ KUJDES

- Mos ngarkoni dhe mos shkarkoni rroba kur filtri i pushit nuk është vendosur. Rrobat mund të bien në skarën e filtrit dhe mund të bëjë që pajisja të mos punojë mirë.

## Zbrazja e Depozitës të Ujit

Uji i kondensuar grumbullohet në depozitën e ujit.

Zbrazeni depozitën e ujit pas çdo përdorimi. Mos zbrazja e depozitës do të ndikojë në performancën e tharjes.

## SHËNIM

- Nëse depozita e ujit është plot, ndizet ikona  dhe ndizet sinjali ndërsa pajisja është në punë. Nëse ndodh kjo, depozita e ujit duhet të zbrazet brenda një ore.
- Kur uji i kondensuar shkarkohet drejtpërdrejtë përmes një tubi opsional shkarkimi, nuk është nevoja të zbrazet depozita e ujit.

- 1** Nxirreni depozitën e ujit.

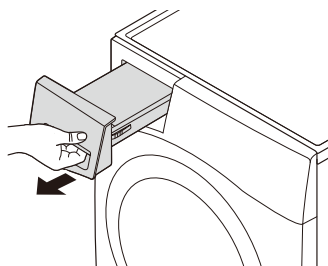

- 2** Zbrazeni depozitën e ujit në lavaman.

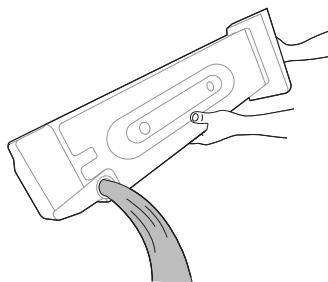

## ⚠ KUJDES

- Mos e pini dhe as mos e përdorni përsëri ujin e kondensuar. Mund të shkaktojë probleme shëndetësore për njerëzit dhe kafshët.

- 3** Futeni përsëri në pajisje.

- Shtyjeni komplet depozitën e ujit në pajisje deri sa të zërë vend.

#### 4 Shtypni butonin **Fillo/Ndërprit**.

## Pastrimi i pajisjes në mënyrë periodike

### Fshirja e Sensorit të Lagështisë

Kjo pajisje dallon nivelin e lagështisë së rrobave gjatë funksionimit, çka do të thotë se duhet të pastrohet rregullisht për të hequr çdo grumbullim të kalkareve mbi sipërfaqen e sensorit.

Fshini sensorët brenda kazanit.

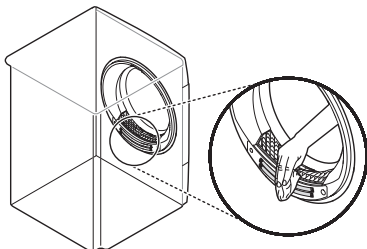

### **⚠ KUJDES**

- Mos e fshini sensorin e lagështisë me materiale gërryese. Gjithmonë pastroni sensorin me një sfungjer të ashpër të thatë akriliku.

papastërtive që mund të shkaktojnë qarkullim jo të mirë të ajrit.

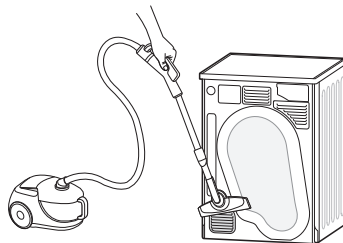

### SHËNIM

- Ajri i ngrohtë nxirret përmes skarës së ajrimit.
- Duhet të sigurohet ajrim i mirë për të shmangur qarkullimin e gazrave në dhomë nga njësitë që djegin karburante të tjera, si flakët e ndezura.

## Pastrimi i Skarës të Ajrit të Ftohjes

Pastroheni me korrent skarën e ajrit të ftohjes 3 - 4 herë në vit për t'u siguruar që të mos ketë grumbullim të pushit ose

# ZGJIDHJA E PROBLEMEVE

Përdorimi i pajisjes suaj mund të shkaktojë gabime ose keqfunksionim. Tabelat e mëposhtme përmbajnë shkaqe të mundshme dhe shënime për t'i dhënë zgjidhje një mesazhi në rast gabimi ose keq funksionimi. Rekomandohet të lexoni me kujdes tabelat më poshtë për të kursyer kohën dhe paratë e nevojshme për të telefonuar qendrën e shërbimit të LG Electronics.

## Para se të telefononi për shërbim

Pajisja juaj është e pajisur me një sistem automatik të monitorimit të gabimeve për të zbuluar dhe diagnostikuar problemet në një fazë të hershme. Nëse pajisja juaj nuk funksionon mirë ose nuk funksionon fare, kontrolloni tabelat e mëposhtme para se t'i telefononi qendrës së shërbimit të LG Electronics.

### Mesazhe Gabimi

Simptomat	Shkaqet e mundshme & Zgjidhja
dE <b>GABIM I DERËS</b>	<b>Është hapur dera ndërsa pajisja është në punë ose pajisja është vënë në punë pa u mbyllur mirë dera.</b> <ul style="list-style-type: none"> <li>Mbylleni derën plotësisht.</li> <li>Nëse dE nuk largohet, thërrisni shërbimin.</li> </ul>
dE4 <b>GABIM I DERËS</b>	<b>Njohja e ndërrimit të derës nuk funksionon si duhet.</b> <ul style="list-style-type: none"> <li>Hiqeni spinën e energjisë dhe thërrisni shërbimin.</li> </ul>
EE1 / EE2 / EE4 <b>GABIM NË TEMPERATURË</b>	<b>Sensori i temperaturës ka defekt.</b> <ul style="list-style-type: none"> <li>Hiqeni spinën e energjisë dhe thërrisni shërbimin.</li> </ul>
F1 <b>GABIM NË TEMPERATURË</b>	<b>Temperatura brenda kazanit është ngritur papritur.</b> <ul style="list-style-type: none"> <li>Hiqeni spinën e energjisë dhe thërrisni shërbimin.</li> </ul>
LE1 <b>GABIM I KYÇJES SË MOTORIT</b>	<b>Motori ka ndaluar papritur.</b> <ul style="list-style-type: none"> <li>Kontrolloni nëse sasia e rrobave e tejkalon kapacitetin maksimal të ngarkesës.</li> <li>Hiqeni spinën e energjisë dhe thërrisni shërbimin.</li> </ul>
LE2 / RE <b>GABIM NË KOMPRESOR</b>	<b>Kompresori ka ndaluar papritur.</b> <ul style="list-style-type: none"> <li>Hiqeni spinën e energjisë dhe thërrisni shërbimin.</li> </ul>

Simptomat	Shkaqet e mundshme & Zgjidhja
<b>QE</b> <b>GABIM NË</b> <b>POMPËN E</b> <b>SHKARKIMIT</b>	<b>Motori i pompës së shkarkimit ka defekt.</b> <ul style="list-style-type: none"> <li>• Hiqeni spinën e energjisë dhe thërrisni shërbimin.</li> </ul>
	<b>Temperatura përreth për instalimin është nën zero.</b> <ul style="list-style-type: none"> <li>• Temperatura përreth e rekomanduar për instalimin është 5 - 35 °C.</li> </ul>

## Përdorimi

Simptomat	Shkaqet e mundshme & Zgjidhja
<b>Pajisja nuk ndizet.</b>	<b>Kordoni i energjisë nuk është futur mirë.</b> <ul style="list-style-type: none"> <li>• Sigurohuni që spina e energjisë të jetë lidhur mirë në një prizë të tokëzuar që përputhet me etiketën e vlerave të pajisjes.</li> </ul>
	<b>Është djegur siguresa në shtëpi, ka rënë automati ose ka ndodhur ndërprerje energjie.</b> <ul style="list-style-type: none"> <li>• Ngrini automatën ose ndërroni siguresën. Mos e rritni kapacitetin e siguresës. Nëse problemi ka të bëjë me mbingarkesë të qarkut, rregullojeni me një elektrikist të kualifikuar.</li> </ul>
<b>Pajisja nuk nxehet.</b>	<b>Është djegur siguresa në shtëpi, ka rënë automati ose ka ndodhur ndërprerje energjie.</b> <ul style="list-style-type: none"> <li>• Ngrini automatën ose ndërroni siguresën. Mos e rritni kapacitetin e siguresës. Nëse problemi ka të bëjë me mbingarkesë të qarkut, rregullojeni me një elektrikist të kualifikuar.</li> </ul>
<b>Rrjedhje uji.</b>	<b>Zorra e depozitës së ujit ose tubi opsional i shkarkimit nuk është lidhur mirë.</b> <ul style="list-style-type: none"> <li>• Lidheni mirë zorrën e depozitës së ujit ose tubin opsional të shkarkimit.</li> </ul>
	<b>Dera është mbyllur ndërkohë që rrobat ose ndonjë substancë e huaj është bllokuar në derë.</b> <ul style="list-style-type: none"> <li>• Kontrolloni nëse rrobat ose ndonjë substancë e huaj është bllokuar në derë para se ta përdorni pajisjen. Nëse rrjedh vazhdimisht ujë, kontaktoni Qendrën e Informacionit të Klientit të LG Electronics.</li> </ul>

Simptomat	Shkaqet e mundshme & Zgjidhja
<b>Pajisja punon dhe ndalon vetë pasi të ketë mbaruar cikli i tharjes.</b>	<b>Kështu funksionon opsioni antirrudhë.</b> <ul style="list-style-type: none"><li>• Sigurohuni që të keni aktivizuar opsionin anti rrudhë. Ky opsion është projektuar që të parandalojë rrudhat që formohen kur rrobat nuk shkarkohen menjëherë pas ciklit të tharjes. Kur aktivizohet ky opsion, pajisja punon për 10 sekonda dhe ndalon për 5 minuta. Ky opsion është aktiv për deri 2 orë.</li></ul>

## Performanca

Simptomat	Shkaqet e mundshme & Zgjidhja
<b>Rrobat duan shumë kohë të thahen.</b>	<p><b>Ngarkesa nuk është ndarë mirë.</b></p> <ul style="list-style-type: none"> <li>• Ndajini gjërat e rënda nga gjërat e lehta. Gjërat më të mëdha dhe më të rënda duan më shumë kohë të thahen. Gjërat e lehta në një ngarkesë me gjërat e rënda mund ta manipulojnë sensorin për shkak se gjërat e lehta thahen më shpejt.</li> </ul>
	<p><b>Ngarkesë e madhe me copat të rënda.</b></p> <ul style="list-style-type: none"> <li>• Copat e rënda duan më shumë kohë të thahen sepse kanë prirjen të ruajnë më shumë lagështi. Për të ndihmuar në pakësimin dhe ruajtjen e kohëve të tharjes për copat e mëdha dhe të rënda, ndajini këto gjëra në ngarkesa më të vogla me madhësi të njëjta.</li> </ul>
	<p><b>Kontrollet e pajisjes nuk janë përcaktuar mirë.</b></p> <ul style="list-style-type: none"> <li>• Përdorni konfigurimet e duhura të kontrollit për llojin e ngarkesës që po thani. Disa ngarkesa mund të kërkojnë një rregullim të nivelit të tharjes për tharje të mirë.</li> </ul>
	<p><b>Filtri i pushit duhet pastruar.</b></p> <ul style="list-style-type: none"> <li>• Pastroheni pushin nga filtri i pushit para çdo cikli. Pasi të keni pastruar pushin, mbajeni filtrin në dritë për të parë nëse është pis apo i bllokuar. Me disa ngarkesa që prodhojnë sasi të madhe pushi, si për shembull peshqirët e rinj të dushit, mund të jetë e nevojshme ta ndaloni ciklin dhe ta pastroni filtrin gjatë ciklit.</li> </ul>
	<p><b>Është djegur siguresa në shtëpi, ka rënë automati ose ka ndodhur ndërprerje energjie.</b></p> <ul style="list-style-type: none"> <li>• Ngrini automatën ose ndërroni siguresën. Mos e rritni kapacitetin e siguresës. Nëse problemi ka të bëjë me mbingarkesë të qarkut, rregullojeni me një elektrikist të kualifikuar.</li> </ul>
	<p><b>Pajisja është ngarkuar më tepër seç duhet.</b></p> <ul style="list-style-type: none"> <li>• Ndajini gjërat shumë të mëdha në ngarkesa më të vogla për performancë dhe efikasitet më të mirë tharjeje.</li> </ul>

Simptomat	Shkaqet e mundshme & Zgjidhja
<b>Rrobat duan shumë kohë të thahen.</b>	<b>Pajisja është e mbingarkuar.</b> <ul style="list-style-type: none"> <li>Nëse po thani një ngarkesë shumë të vogël, shtoni disa gjëra ekstra për të siguruar rrotullim të përshtatshëm. Nëse ngarkesa është shumë e vogël dhe po përdorni programet Tharje me Sensor, kontrolli elektronik nuk mund të dallojë mirë nivelin e tharjes të ngarkesës dhe mund të mbyllet shumë shpejt. Përdorni programet Tharje me Kohë ose shtoni disa rroba të njoma të tjera në ngarkesë.</li> </ul>
<b>Koha e tharjes nuk është gjithmonë e njëjtë.</b>	<b>Konfigurimet e nxehtësisë, madhësia e ngarkesës ose niveli i lagështisë të rrobave nuk është i njëjtë.</b> <ul style="list-style-type: none"> <li>Koha e tharjes për një ngarkesë do të ndryshojë sipas llojit të nxehtësisë të përdorur (elektrik), madhësisë të ngarkesës, llojit të copave, nivelit të lagështisë të rrobave dhe filtrit të pushit. Edhe një ngarkesë e pabalancuar në pajisje mund të shkaktojë rrotullim të dobët, duke rezultuar në rroba më të njoma të cilat duan më shumë kohë të thahen.</li> </ul>
<b>Mbeten njolla yndyre ose të pista në rroba.</b>	<b>Nuk është përdorur mirë zbutësi i rrobave.</b> <ul style="list-style-type: none"> <li>Kur lani rroba që duhet të thahen në pajisje, përdorni sasinë e duhur të zbutësit të rrobave siç rekomandohet nga prodhuesi i zbutësit të rrobave.</li> </ul>
	<b>Rrobat e pastra dhe të ndotura po thahen bashkë.</b> <ul style="list-style-type: none"> <li>Përdoreni pajisjen për të tharë vetëm gjëra të pastra. Njollat nga rrobat e ndotura mund të transferohen në rrobat e pastra në të njëjtën ngarkesë ose në ngarkesat e ardhshme.</li> </ul>
	<b>Rrobat nuk janë larë ose shpëlarë mirë para se të futen në pajisje.</b> <ul style="list-style-type: none"> <li>Njollat në rrobat e thara mund të jenë njolla që nuk janë hequr gjatë procesit të larjes. Sigurohuni që rrobat të jenë larë ose shpëlarë plotësisht sipas udhëzimeve për lavatriçen dhe detergjentin tuaj. Disa njolla të vështira mund të kenë nevojë për trajtim përpara se të lahen.</li> </ul>

Simptomat	Shkaqet e mundshme & Zgjidhja
<b>Rrobat janë të rrudhosura.</b>	<b>Rrobat janë tharë për kohë shumë të gjatë (tharë më tepër seç duhet).</b> <ul style="list-style-type: none"> <li>• Tharja e tepërt e rrobave mund të shkaktojë rrudhosje të tyre. Provoni një kohë tharjeje më të shkurtër.</li> </ul>
	<b>Rrobat janë lënë në pajisje për kohë shumë të gjatë pasi ka mbaruar cikli.</b> <ul style="list-style-type: none"> <li>• Përdorni opsionin <b>Anti Crease (Anti rrudha)</b>.</li> </ul>
<b>Rrobat janë tkurrur.</b>	<b>Nuk janë ndjekur udhëzimet për kujdesin e copave.</b> <ul style="list-style-type: none"> <li>• Për të shmangur tkurrjen e rrobave, gjithmonë konsultohuni dhe ndiqni udhëzimet në etiketën e kujdesit të copave. Disa copa tkurren natyrshëm kur lahen. Copa të tjera mund të lahen por tkurren kur thahen në pajisje. Përdorni një konfigurim nxehtësie të ulët ose pa nxehtësi.</li> </ul>
<b>Pushi ka mbetur në rroba.</b>	<b>Filteri i pushit nuk është pastruar mirë.</b> <ul style="list-style-type: none"> <li>• Pastroheni pushin nga filteri i pushit pas çdo cikli. Me pushin të pastruar, mbajeni filterin në dritë për të parë nëse është pis apo i bllokuar. Nëse duket pis, ndiqni udhëzimet e pastrimit. Me disa ngarkesa që prodhojnë sasi të madhe pushi, mund të jetë e nevojshme të pastrohet filteri i pushit gjatë ciklit.</li> </ul>
	<b>Rrobat nuk janë ndarë siç duhet.</b> <ul style="list-style-type: none"> <li>• Disa copa prodhojnë shumë push (p.sh., një peshqir pambuku i bardhë me push) dhe duhet të thahen veç nga rrobat që thithin pushin (p.sh., një palë pantallona linoje të zeza).</li> </ul>
	<b>Pajisja është ngarkuar më tepër seç duhet.</b> <ul style="list-style-type: none"> <li>• Ndajini gjërat shumë të mëdha në ngarkesa më të vogla për tharje.</li> </ul>
	<b>Janë lënë peceta, letra, etj. në xhepa.</b> <ul style="list-style-type: none"> <li>• Kontrolloni mirë xhepat para se t'i thani rrobat.</li> </ul>

Simptomat	Shkaqet e mundshme & Zgjidhja
<p><b>Elektricitet statik në rroba pas tharjes.</b></p>	<p><b>Rrobat janë tharë për kohë të gjatë (tharë më tepër seç duhet).</b></p> <ul style="list-style-type: none"> <li>• Tharja e tepërt e rrobave mund të shkaktojë grumbullimin e elektricitetit statik. Rregulloni konfigurimet dhe përdorni një kohë tharjeje më të shkurtër, ose përdorni programet Tharje me Sensor.</li> </ul> <hr/> <p><b>Tharje e sintetikeve, presë permanente ose përzierje sintetike.</b></p> <ul style="list-style-type: none"> <li>• Këto copa kanë natyrisht më shumë mundësi të grumbullojnë elektricitet statik. Provoni të përdorni zbutës rrobash, ose përdorni konfigurime kohe më të shkurtër të Tharje me kohë.</li> </ul>
<p><b>Rrobat kanë njolla të njoma pas një programi Tharje me Sensor.</b></p>	<p><b>Ngarkesë shumë e madhe ose ngarkesë shumë e vogël. Gjërat teke shumë të mëdha si batanije ose jorgan.</b></p> <ul style="list-style-type: none"> <li>• Nëse pajisja është e mbushur shumë ose shumë pak, sensori mund të ketë probleme në leximin e nivelit të thatësisë së ngarkesës. Përdorni një program Tharje me Kohë për ngarkesa shumë të vogla.</li> <li>• Gjërat e mëdha siç janë batanijet ose jorganët ndonjëherë mund të mbështillen dhe të bëhen një top i fortë pëlhere. Shtresat e jashtme do të thahen dhe regjistrohen në sensorë, ndërsa pjesa e brendshme mbetet e lagur. Kur thani ndonjë gjë të vetme të madhe, mund të ndihmojë të ndaloni ciklin një herë ose dy herë dhe ta rrotulloni artikullin duke e çmbështjellë dhe duke ekspozuar ndonjë zonë të lagur.</li> <li>• Për të tharë disa gjëra të mbetura të lagura nga një ngarkesë shumë e madhe ose disa pika të lagura në një rrobë të madhe pasi të keni përfunduar një program Tharje me Sensor, zbrazi filtrin e pushit dhe pastaj vendosni një program Tharje me Kohë për të përfunduar tharjen e rrobave.</li> </ul>

## Aromat e këqija

Simptomat	Shkaqet e mundshme & Zgjidhja
<p><b>Pajisja vjen aromë të keqe.</b></p>	<p><b>Po e përdorni pajisjen për herë të parë?</b></p> <ul style="list-style-type: none"> <li>• Aroma e keqe shkaktohet nga materiali i gomës që ndodhet brenda në pajisje. Kjo aromë është vetë aroma e gomës dhe zhduket automatikisht pasi pajisja të përdoret disa herë.</li> </ul>
	<p><b>A vjen aromë të keqe gjatë përdorimit?</b></p> <ul style="list-style-type: none"> <li>• Kur lani rrobat, përdorni detergjent në përputhje me rekomandimet e prodhuesit. Nëse përdorni detergjent më shumë seç duhet jo në përputhje me rekomandimet, detergjenti i patretur mund të grumbullohet te rrobat dhe mund të shkaktojë aromë të keqe.</li> <li>• Rrobat mund të vijnë aromë të keqe nëse i lini rrobat në pajisje pas tharjes ose në lavatriçe pas larjes. Shkarkoni rrobat menjëherë në fund të ciklit të tharjes ose të larjes.</li> <li>• Sigurohuni që edhe në lavatriçe të vijë e njëjta aromë e keqe. Nëse po, pastroni tubin e lavatriçes duke iu referuar manualit të përdorimit të lavatriçes.</li> <li>• Gjithmonë sigurohuni që ë dy filtrat e pushit të jenë të pastër. Nëse ka mbetje në filtrin e pushit pas tharjes, mund të shkaktohen aroma të këqija. Gjithashtu, thani komplet filtrin e pushit pasi ta keni pastruar.</li> </ul>

## Wi-Fi

Simptomat	Shkaqet e mundshme & Zgjidhja
<p><b>Pajisja e shtëpisë tuaj dhe telefoni juaj inteligjent nuk është lidhur me rrjetin Wi-Fi.</b></p>	<p><b>Fjalëkalimi për Wi-Fi me të cilin ju po përpiqeni të lidheni është i pasaktë.</b></p> <ul style="list-style-type: none"> <li>• Gjeni rrjetin Wi-Fi të lidhur me telefonin tuaj inteligjent dhe fshiheni atë, më pas regjistroni pajisjen tuaj në <b>LG ThinQ</b>.</li> </ul>
	<p><b>Interneti celular për telefonin tuaj inteligjent është aktivizuar.</b></p> <ul style="list-style-type: none"> <li>• Çaktivizoni <b>Internetin celular</b> të telefonit tuaj inteligjent dhe regjistroni pajisjen duke përdorur rrjetin Wi-Fi.</li> </ul>
	<p><b>Emri i rrjetit me valë (SSID) është vendosur gabimisht.</b></p> <ul style="list-style-type: none"> <li>• Emri i rrjetit me valë (SSID) duhet të jetë një kombinim i shkronjave dhe numrave anglisht. (Mos përdorni karaktere speciale.)</li> </ul>
	<p><b>Frekuenca e ruterit nuk është 2.4 GHz.</b></p> <ul style="list-style-type: none"> <li>• Mbështetet vetëm një frekuencë ruteri prej 2.4 GHz. Konfiguroni ruterin me valë në 2.4 GHz dhe lidheni pajisjen me ruterin me valë. Për të kontrolluar frekuencën e ruterit, kontrolloni me ofruesin tuaj të shërbimit të internetit apo prodhuesin e ruterit.</li> </ul>
	<p><b>Distanca ndërmjet pajisjes dhe ruterit është tepër e madhe.</b></p> <ul style="list-style-type: none"> <li>• Nëse distanca ndërmjet pajisjes dhe ruterit është shumë e madhe, sinjali mund të jetë i dobët dhe lidhja mund të mos jetë e konfiguruar në mënyrën e duhur. Lëvizni vendndodhjen e ruterit në mënyrë që të jetë sa më afër pajisjes.</li> </ul>

# SHTOJCË

## Fisha e Produktit

### Dosja e produktit\_Rregullorja e Komisionit (BE) Nr. 392/2012

Yjet përfaqësojnë versionin e modelit dhe mund të variojnë nga (0-9) ose (A-Z).

LG	RH90V5AV6Q
Kapaciteti i llogaritur në kg rroba pambuku për programin standard të pambukut me ngarkesë të plotë	9 kg
Lloji i tharëses	Tharëse shtëpiake me rrotullim me kondensim
Klasa e efikasitetit të energjisë në një shkallë nga D (më pak efikase) deri në A+++ (më shumë efikase)	A++
Konsumi vjetor i energjisë i ponderuar ( $AE_C$ ) kWh në vit (kWh/vit)*1	228
Tharëse automatike me rrotullim	Po
I është dhënë çmimi "Etiketë ekologjike e BE" sipas Rregullores (KE) Nr. 66/2010	Jo
Konsumi i energjisë për programin standard të pambukut me ngarkesë të plotë ( $E_{dry}$ ) (kWh)	1,91
Konsumi i energjisë për programin standard të pambukut me ngarkesë të pjesshme ( $E_{dry1/2}$ ) (kWh)	1,03
Konsumi i energjisë në modalitetin e çaktivizuar për programin standard të pambukut me ngarkesë të plotë ( $P_0$ ) (W)	0,18
Konsumi i energjisë në modalitetin e lënë ndezur për programin standard të pambukut me ngarkesë të plotë ( $P_1$ ) (W)	0,18
Kohëzgjatja e modalitetit të lënë ndezur ( $T_1$ ) (min)	10

LG	RH90V5AV6Q
<p><b>Cotton (Të pambukta)</b> <input type="checkbox"/> → <b>Cupboard (Dollap)</b> → <b>Energy (energji)</b> që përdoret në ngarkesë të plotë dhe të pjesshme është programi standard i tharjes, informacioni mbi të cilin gjendet tek etiketa dhe fletët e saj shoqëruese. Ky program është i përshtatshëm për të tharë rroba pambuku të lagura normalisht dhe konsiderohet programi më efikas për sa i përket konsumit të energjisë për pambukun.</p>	
Koha e ponderuar e programit ( $T_t$ ) e programit standard të pambukut me ngarkesë të plotë dhe të pjesshme (min)	169
Koha e programit të 'programit standard të pambukut me ngarkesë të plotë ( $T_{dry}$ ) (min)	230
Koha e programit të programit standard të pambukut me ngarkesë të pjesshme ( $T_{dry1/2}$ ) (min)	124
Klasa e efikasitetit të kondensimit 'X' në një shkallë nga G (më pak efikas) deri në A (më shumë efikas)	A
Efikasiteti mesatar i kondensimit $C_{dry}$ për programin standard të pambukut me ngarkesë të plotë (%)	91
Efikasiteti mesatar i kondensimit $C_{dry1/2}$ për programin standard të pambukut me ngarkesë të pjesshme (%)	91
Efikasiteti i ponderuar i kondensimit ( $C_t$ ) për programin standard të pambukut me ngarkesë të plotë dhe të pjesshme (%)	91
Niveli i fuqisë së volumit në dB(A)	64
Qëndrimi i lirë	

\*1 Bazuar në 160 cikle tharjeje me programin e pambukut me ngarkesë të plotë dhe të pjesshme dhe konsumi në modalitetin me energji të ulët. Energjia aktuale e konsumuar do të varet nga mënyra se si përdoret pajisja.

РУКОВОДСТВО ПОЛЬЗОВАТЕЛЯ

# СУШИЛЬНАЯ МАШИНА

---



Перед установкой машины внимательно ознакомьтесь с настоящим руководством. Это необходимо для правильной и безопасной установки техники. После установки храните инструкцию рядом с техникой для обращения к документации по мере необходимости.

# СОДЕРЖАНИЕ

В данном руководстве могут встречаться изображения или материалы, не относящиеся к купленной вами модели.  
Производитель может вносить изменения в содержание руководства.

## ТЕХНИКА БЕЗОПАСНОСТИ

ПЕРЕД НАЧАЛОМ ИСПОЛЬЗОВАНИЯ ПРОЧТИТЕ ВСЕ СООТВЕТСТВУЮЩИЕ ИНСТРУКЦИИ.....	3
ОСТОРОЖНО! .....	3
ЗАБОТА ОБ ОКРУЖАЮЩЕЙ СРЕДЕ .....	9

## УСТАНОВКА

Компоненты и технические характеристики .....	10
Требования к месту установки.....	11
Выравнивание устройства.....	13
Указания по установке колонной.....	15

## ЭКСПЛУАТАЦИЯ

Обзор правил эксплуатации.....	18
Подготовка белья.....	20
Панель управления .....	22
Таблица программ.....	26
Опциональные программы и дополнительные функции .....	32

## ИНТЕЛЛЕКТУАЛЬНЫЕ ФУНКЦИИ

Приложение LG ThinQ .....	36
Smart Diagnosis .....	39

## ТЕХНИЧЕСКОЕ ОБСЛУЖИВАНИЕ

Очистка после каждой сушки .....	41
Периодическая очистка устройства .....	44

## ПОИСК И УСТРАНЕНИЕ НЕИСПРАВНОСТЕЙ

Действия перед звонком в сервисный центр.....	45
---	----

## ПРИЛОЖЕНИЕ

Справочный лист технических данных прибора .....	54
--	----

# ТЕХНИКА БЕЗОПАСНОСТИ

## ПЕРЕД НАЧАЛОМ ИСПОЛЬЗОВАНИЯ ПРОЧИТИТЕ ВСЕ СООТВЕТСТВУЮЩИЕ ИНСТРУКЦИИ

Следующие рекомендации по технике безопасности призваны предотвратить непредвиденные риски и ущерб, вызванные небезопасной, либо неверной эксплуатацией техники. Рекомендации делятся на две категории: 'ОСТОРОЖНО!' и 'ВНИМАНИЕ!' (см. ниже).

### Сообщения о соблюдении мер безопасности



Этим символом помечены действия, связанные с повышенной опасностью. Внимательно прочтите соответствующий текст и следуйте инструкциям, чтобы избежать рисков.



#### **ОСТОРОЖНО!**

Означает, что несоблюдение инструкций может привести к серьезной травме или смерти.



#### **ВНИМАНИЕ!**

Означает, что несоблюдение инструкций может привести к легкой травме или к поломке устройства.

## ОСТОРОЖНО!

### **ОСТОРОЖНО!**

Чтобы снизить опасность взрыва, пожара, смерти, удара током, получения травм или ожогов при использовании устройства, необходимо принять следующие основные меры предосторожности

## Техническая безопасность



### **ПРЕДУПРЕЖДЕНИЕ - Предотвращение пожара Риск возникновения пожара, воспламеняющиеся материалы**

- Не закрывайте вентиляционные отверстия на корпусе или во встраиваемой конструкции устройства. При несоблюдении этого правила возможно возникновение пожара.
- Данное устройство содержит хладагент R290, безопасный для окружающей среды, но легковоспламеняемый. Не допускайте повреждения контура охлаждения, не используйте источники возгорания и открытого огня рядом с устройством.
- Изделие разрешается использовать детям в возрасте от 8 лет и лицам со сниженными физическими или умственными способностями, болезнями органов чувств, недостаточным опытом и знаниями под присмотром или при условии их обучения безопасному использованию изделия и при условии, что они осознают имеющиеся опасности. Дети не должны играть с изделием. Без присмотра взрослых дети не должны проводить очистку и обслуживание изделия.
- Детей до 3 лет не следует допускать к устройству без постоянного присмотра.
- Не сушите в машине грязные вещи.
- Кондиционеры для ткани или другие подобные средства следует использовать согласно инструкциям по эксплуатации.
- Перед сушкой выньте все из карманов одежды (например, зажигалки и спички).
- Машину можно отключать до завершения цикла сушки только в том случае, если есть возможность быстро вынуть и разложить все вещи, чтобы исключить перегрев.
- В машине не следует сушить вещи, при стирке которых использовались промышленные чистящие химикаты.
- Перед тем, как сушить в машине вещи, загрязненные, такими веществами, как кулинарное масло, растительное масло, ацетон, спирт, бензин, керосин, пятновыводитель, смола, воск или растворители воска, их нужно выстирать в горячей воде с увеличенным количеством стирального порошка.

- Конденсируемая вода не является питьевой. Несоблюдение данного указания может привести к отравлению.
- Если кабель питания поврежден, то во избежание поражения электрическим током его должен заменить изготовитель, его технический представитель или другой квалифицированный специалист.
- Ворсовый фильтр требует частой очистки.
- Не допускайте накопления ворса в машине.
- Не распыляйте моющее средство для химчистки непосредственно на устройство и не используйте устройство для высушивания одежды, на которой остался моющее средство для химчистки.
- Не сушите одежду, загрязненную масляными веществами. Пятна от масляных веществ (в том числе пищевые масла) невозможно полностью удалить даже после мытья водой.
- Запрещается подключение прибора к источнику питания через внешнее переключающее устройство, например таймер, а также подключение его к цепи, которая регулярно включается и выключается коммунальной службой.
- Извлекайте одежду из устройства сразу же после завершения сушки или если питание выключается в процессе сушки. Если оставить одежду, которая сушилась в приборе, без присмотра, возможен пожар. Одежда, извлеченная из устройства после сушки, может загореться. Доставайте одежду сразу же после сушки и развешивайте ее или раскладывайте для охлаждения.
- Устройство предназначено для использования в бытовых целях.

## Максимальный объем загрузки

- Максимальный объем загрузки белья для сушки в некоторых циклах составляет **9 кг (сухого белья)**.
- Рекомендуемый максимальный объем загрузки для каждой программы сушки может отличаться. Чтобы добиться хорошего результата сушки, дополнительные сведения см. в **Таблица программ** в главе **ЭКСПЛУАТАЦИЯ**.

## Установка

- Установка, подключение заземления и настройка машины должны выполняться квалифицированными специалистами в соответствии с инструкцией по установке.
- Категорически запрещается использовать поврежденное, неисправное, частично разобранный прибор, с отсутствующими или сломанными деталями (включая поврежденный кабель питания или вилку).
- Для безопасной транспортировки данного прибора требуются как минимум два человека.
- Не устанавливайте прибор в местах с высокой влажностью или большим количеством пыли. Не устанавливайте и не храните прибор вне помещений или в местах, подверженных прямому воздействию погодных условий (прямой солнечный свет, ветер, дождь или температура ниже нуля градусов).
- Затяните сливной шланг, чтобы он не соскочил.
- В случае повреждения кабеля питания или ослабления гнезда розетки не используйте кабель питания и свяжитесь с авторизованным сервисным центром.
- Не подключайте прибор через многоместную розетку, удлинительный кабель или адаптер.
- В данной машине не следует сушить изделия из пенорезины (пенолатекса), шапочки для душа, влагонепроницаемые ткани, изделия из тканей с резиновым покрытием, одежду или подушки с пенорезиновыми вставками.
- Данное устройство не должно устанавливаться за запираемой дверью, сдвижной дверью или дверью с петлями на стороне, противоположной петлям дверцы этого прибора. Это гарантирует полное открытие дверцы машины.
- Устройство необходимо заземлить. В случае выхода изделия из строя заземление снизит риск удара током: оно служит линией минимального сопротивления для отвода тока.
- Устройство снабжено шнуром электропитания с жилой заземления и вилкой с заземляющим контактом. Вилку следует подключать к правильно установленной и заземленной согласно местным нормам и правилам розетке.

- Неправильное подключение проводника заземления создает опасность удара током. При возникновении сомнений относительно надежности заземления машины проконсультируйтесь с квалифицированным электриком или мастером по техническому обслуживанию.
- Не изменяйте конструкцию вилки электропитания, поставляемой вместе с данной машиной. Если она не подходит к розетке, вызовите квалифицированного электрика для установки нужной розетки.

## Эксплуатация

- Не предпринимайте попыток по отсоединению каких-либо панелей или разборке машины. Не используйте острые предметы для управления машиной через панель управления.
- Запрещается выполнять ремонт или замену любых деталей данной машины. Все работы по ремонту и обслуживанию должны выполняться квалифицированным мастером по техническому обслуживанию, если иное не указано в данном руководстве пользователя. Используйте только разрешенные запчасти завода-изготовителя.
- Следите за тем, чтобы под устройством и вокруг него не было горючих материалов, например пуха, бумаги, тряпок, химикатов и т. д.
- Не помещайте животных внутрь изделия.
- Не оставляйте дверцу машины открытой. Дети могут повиснуть на ней или залезть внутрь, что приведет к получению травм или повреждению машины.
- Категорически запрещается прикасаться ко внутренним частям работающей машины. Дождитесь полной остановки барабана.
- Не кладите внутрь, не стирайте и не сушите вещи, очищенные, смоченные, пропитанные или загрязненные горючими либо взрывоопасными веществами (например воском, маслом, краской, бензином, обезжиривателями, растворителями для химчистки, керосином, растительным маслом и другими кулинарными маслами и т. д.). Несоблюдение данного требования может привести к пожару или взрыву.

- В случае затопления устройства , отсоедините вилку электропитания и свяжитесь с центром поддержки клиентов компании LG Electronics.
- Не надавливайте сверху на открытую дверцу устройства.
- Не касайтесь дверцы при выполнении программы с высокой температурой.
- Не используйте вблизи машины горючий газ или легковоспламеняющиеся вещества (бензол, бензин, растворитель, нефть, спирт и прочие).
- Если в холодное время года сливной, либо впускной шланг замерзнут, то перед использованием необходимо дать им оттаять.
- Храните моющие средства, кондиционеры для белья и отбеливатели в недоступном для детей месте.
- Не прикасайтесь к вилке электропитания или кнопкам управления устройством мокрыми руками.
- Не перегибайте шнур питания слишком сильно и не ставьте на него тяжелые предметы.

## **Обслуживание**

- После полного удаления влаги и пыли аккуратно вставьте вилку электропитания в розетку.
- Перед чисткой машины отсоедините ее от сети электропитания. Использование кнопки «ВЫКЛ.» или перевод в режим ожидания не отключают эту машину от сети электропитания.
- Никогда не отключайте вилку электропитания из розетки, потянув за кабель питания. Обязательно надежно удерживайте вилку в руках и извлекайте ее из розетки, не допуская перекосов.
- При очистке не распыляйте воду на наружную или внутреннюю поверхность устройства.

## **Утилизация**

- Перед утилизацией машину нужно отключить от розетки. Обрежьте кабель сразу за машиной, чтобы предотвратить ее дальнейшее использование.

- Утилизируйте упаковочные материалы (например, пластиковые пакеты и пенопласт) в местах, недоступных для детей. Упаковочные материалы могут стать причиной удушья.
- Перед утилизацией данного устройства снимите ее дверцу, чтобы дети или небольшие животные не оказались заперты внутри.

## ЗАБОТА ОБ ОКРУЖАЮЩЕЙ СРЕДЕ

### Утилизация старого оборудования



- Этот перечеркнутый символ мусорной корзины указывает на то, что отработанные электрические и электронные изделия (WEEE) следует утилизировать отдельно от бытовых отходов.
- Старые электрические изделия могут содержать опасные вещества, поэтому правильная утилизация старой техники поможет предотвратить возможные негативные последствия для окружающей среды и здоровья человека. Старая техника может содержать детали, которые могут быть повторно использованы для ремонта других изделий, а также другие ценные материалы, которые можно переработать, чтобы сохранить ограниченные ресурсы.
- Вы можете отнести свое устройство в магазин, где оно был приобретено, либо связаться с органами местного самоуправления для получения подробных сведений о ближайшем пункте приема отходов электрического и электронного оборудования (WEEE). Для получения актуальной информации относительно вашей страны обращайтесь по адресу: [www.lg.com/global/recycling](http://www.lg.com/global/recycling)

### Данная сушильная машина содержит газообразные хладагенты

R290 (GWP: 3): 0,145 кг; герметично уплотненный.

# УСТАНОВКА

## Компоненты и технические характеристики

### ПРИМЕЧАНИЕ

- В целях улучшения качества устройства, его внешний вид и технические характеристики могут изменяться без предварительного уведомления.

### Вид спереди

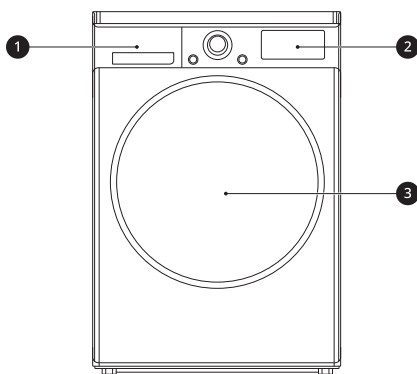

- ❶ Емкость для сбора воды
- ❷ Панель управления
- ❸ Дверца

### Доступные комплектующие

Для покупки обратитесь в центр поддержки клиентов LG Electronics или посетите веб-сайт компании LG: <http://www.lg.com>.

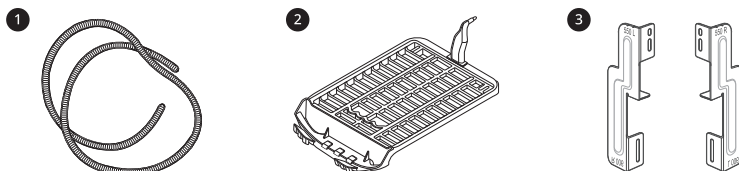

- ❶ Сливной шланг и держатель шланга
- ❷ Решетка для сушки белья
- ❸ Комплект для вертикальной установки

### ПРИМЕЧАНИЕ

- Наличие аксессуаров в комплекте зависит от приобретенной вами модели.

## Технические характеристики

Звездочки означают вариант модели, который может варьироваться от 0 до 9 и от A до Z.

Модель	RH90V5AV6Q
Электропитание	220 - 240 В~, 50 Гц
Габаритные размеры (Ширина x Глубина x Высота)	600 мм X 690 мм X 850 мм
Масса изделия	56 кг
Температура окружающего воздуха	5 - 35 °C

## Требования к месту установки

Перед установкой устройства ознакомьтесь со следующей информацией и убедитесь, что для установки выбрано подходящее место.

### Место установки

#### **▲ ОСТОРОЖНО!**

- Не устанавливайте устройство рядом с источниками тепла. Задняя стенка устройства должна хорошо вентилироваться. Несоблюдение данного указания может привести к неисправности.
- Устройство не предназначено для использования на морских судах или на транспортных средствах, например в домах на колесах, самолетах и т. д.
- Встроенная установка устройства не допускается. Оно не предназначено для установки такого типа.

#### ПРИМЕЧАНИЕ

- Для повышения эффективности сушки задняя стенка машины не должна стоять вплотную к стене.
- Удостоверьтесь, что в месте установки устройства соблюдаются минимально требуемые зазоры.
- Устанавливайте устройство на твердую ровную поверхность. Допустимый уклон поверхности под устройством составляет 1°.
- Ни в коем случае не пытайтесь компенсировать неровности пола уложенными под машину досками, картоном и т. д.
- Устанавливайте устройство в таком месте, чтобы оно было легко доступно для обслуживающих специалистов в случае поломки.
- Не устанавливайте устройство рядом с источниками тепла, такими как холодильник, печь, кухонная плита и т. д. Это может снизить качество сушки и увеличить время выполнения программ. Это также отрицательно влияет на работу компрессора.

- Запрещается установка машины в местах с высокой запыленностью, а также с возможностью падения температуры ниже нуля. Замерзание конденсированной воды в насосе и сливном шланге приведет к неработоспособности или повреждению машины.
- Установите устройство и отрегулируйте все четыре ножки с помощью прилагаемого ключа, чтобы устройство стояло устойчиво. Оставьте зазор примерно 20 мм между верхней частью устройства и нижней частью любого находящегося над ним объекта.

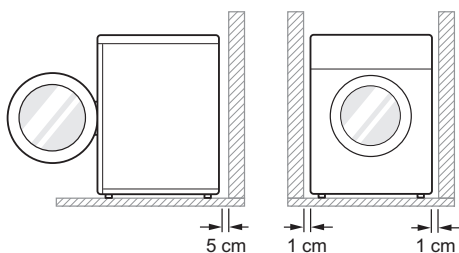

## Вентиляция

- Размещение машины под столешницей или в нише
  - Необходимо обеспечить поток воздуха через устройство величиной  $3,17 \text{ м}^3/\text{мм}$ .
- Размещение машины в шкафу
  - В двери шкафа должно быть 2 отверстия (типа жалюзи), расположенных в 8 см от низа и верха двери, минимальная площадь каждого  $387 \text{ см}^2$ .

## ПРИМЕЧАНИЕ

- Убедитесь, что коврики и другие покрытия не мешают циркуляции воздуха вокруг устройства.

## Температура окружающей среды

- Не устанавливайте стиральную машину в помещениях, где температура может опускаться ниже нуля. Замерзшие шланги могут разорваться под давлением льда. При температуре ниже точки замерзания возможно повреждение электронного блока управления.

## ПРИМЕЧАНИЕ

- Если устройство доставляется зимой при температуре ниже нуля, перед вводом в эксплуатацию оставьте его на несколько часов при комнатной температуре.
- Оптимальная работа устройства достигается при комнатной температуре  $23 \text{ }^\circ\text{C}$ .

## Подключение к электросети

- Не используйте удлинитель или тройник.
- Не подключайте к одной розетке несколько устройств.
- Подключите машину к розетке, имеющей контакт заземления согласно действующим правилам установки электрооборудования.
- Устройство должно быть расположено недалеко от розетки, чтобы вилка находилась в пределах доступа.
- Розетка должна находиться не более чем в 1,5 м с любой стороны от устройства.

**ПРИМЕЧАНИЕ**

- После использования обязательно отключайте машину от розетки.

## Выравнивание устройства

### Проверка выравнивания

Регулировка уровня устройства предотвращает возникновение нежелательных шумов и вибраций. После установки убедитесь в том, что устройство установлено ровно.

- Если устройство качается при диагональном воздействии на его верхнюю панель, отрегулируйте ножки еще раз.

**ПРИМЕЧАНИЕ**

- Деревянные полы или перекрытия без промежуточных опор могут стать причиной избыточной вибрации и нарушения равновесия устройства. Во избежание избыточных шумов или вибраций рекомендуется укрепить пол или установить дополнительные опоры.
- Не разрешено устанавливать устройство на возвышенную поверхность, стойку или постамент, поскольку оно может потерять устойчивость и упасть, причинив серьезную травму и повреждения.

### Регулировка и выравнивание ножек

Если устройство установлено не идеально ровно, поворачивайте регулируемую ножку до тех пор, пока

устройство не перестанет покачиваться.

- Поворачивайте регулируемую ножку по часовой стрелке, чтобы поднять устройство, и против часовой стрелки, чтобы опустить в следующих направлениях: вперед-назад, из стороны в сторону, от угла к углу.

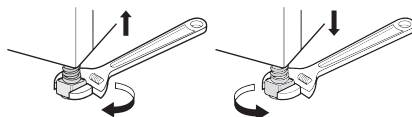

### Перевешивание дверцы

Для удобства дверцу можно перевесить.

**⚠ ОСТОРОЖНО!**

- Не перевешивайте дверцу, если устройство стоит на стиральной машине.
- Перед извлечением винтов шарнира попросите кого-нибудь помочь поддержать дверцу. В противном случае она может упасть на пол.
- В целях безопасности в перевешивании дверцы должны участвовать не менее двух человек.

**ПРИМЕЧАНИЕ**

- Винты могут иметь различный внешний вид и по-разному устанавливаться в зависимости от положения. Перед затяжкой убедитесь, что выбраны правильные винты.

- 1 Откройте дверцу и выверните два винта из петли дверцы ❶. После извлечения двух винтов аккуратно

снимите дверцу с корпуса **2** таким образом, чтобы ее передняя часть была направлена к полу.

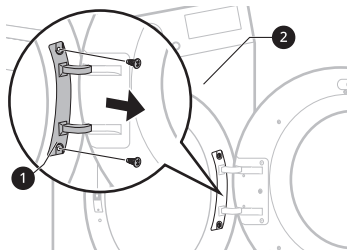

а затем выверните винт, фиксирующий крюк дверцы.

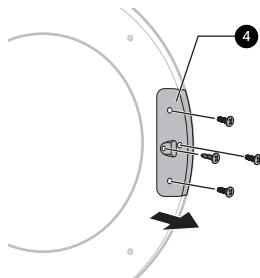

## **⚠ ОСТОРОЖНО!**

- Сначала извлеките нижний винт. В противном случае дверца может упасть на пол и повредиться.

**2** Выверните восемь винтов из петли **3** дверцы.

- 6 винтов расположены спереди и еще 2 винта сбоку.

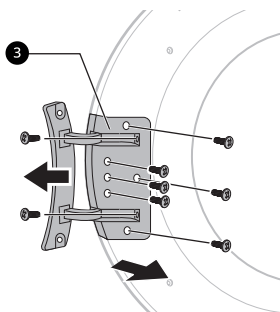

**4** Поменяйте местами петлю **3** и защелку дверцы **4** и затяните винты в обратном порядке.

- Затяните винты в правильных положениях, руководствуясь шагами 2–4.

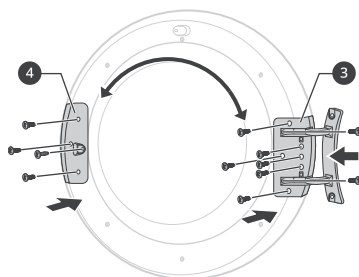

**5** Снимите фиксатор дверцы **5** с корпуса устройства, открутив два винта, а затем установите их на противоположной стороне.

**3** Выверните три винта из защелки **4** дверцы между дверцей и петлей,

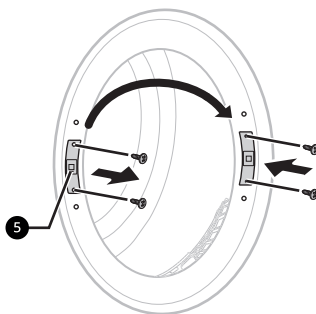

- 6** Извлеките 2 декоративных винта из корпуса устройства, а затем установите их на противоположной стороне.

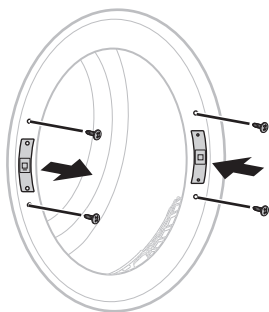

- 7** Установите дверцу с извлеченными на шаге 1 винтами, а затем убедитесь, что дверца закрывается надлежащим образом.

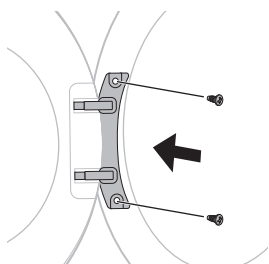

## Указания по установке колонной

Допускается установка сушильной машины на стиральную машину LG с фронтальной загрузкой при условии ее надежной фиксации деталями из комплекта для вертикальной установки. В целях обеспечения надлежащей установки она должна выполняться только квалифицированными специалистами.

Они подберут подходящий комплект для вашей модели стиральной машины LG с фронтальной загрузкой и надежно ее закрепят. Монтаж должен выполняться только профессионалами.

### ПРИМЕЧАНИЕ

- Некоторые модели продаются не со всеми доступными комплектующими. Возможно, вам придется сначала приобрести комплект для вертикальной установки LG, если он не был предоставлен вместе с вашей моделью. Для покупки обратитесь в центр поддержки клиентов LG Electronics или посетите веб-сайт компании LG <http://www.lg.com>.

### Комплект для вертикальной установки

Для установки устройств производства компании LG друг на друга применяется специальный комплект деталей.

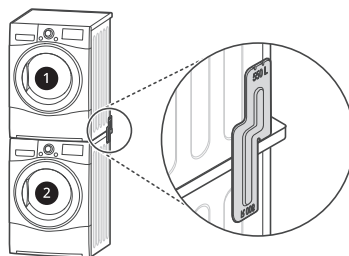

- Сушильная машина
- Стиральная машина LG с фронтальной загрузкой

Данное устройство можно устанавливать только на стиральную машину LG с фронтальной загрузкой. Не пытайтесь устанавливать устройство на какую-либо другую стиральную машину. Это может

привести к травмам и повреждениям оборудования.

<b>Указания по сборке</b>	Размер верхней панели стиральной машины	
	550 мм	600 мм
		

## Последовательность монтажа

### ⚠ ОСТОРОЖНО!

- Из соображений безопасности процедура установки должна выполняться с участием двух человек обслуживающего персонала или более.
- Вес устройства и высота его установки делают процедуру слишком опасной для одного человека.
- Неверный монтаж может привести к несчастным случаям.
- При установке сушильной машины на стиральную перед включением убедитесь в том, что она надежно закреплена.

**1** Поместите сушильную машину на стиральную машину LG с фронтальной загрузкой.

**2** Выкрутите два винта с каждой стороны в нижней части задней стенки.

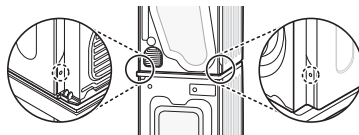

**3** Совместите отверстия в комплекте LG для вертикальной установки и отверстия в задней стенке.

- При размере верхней панели 600 мм

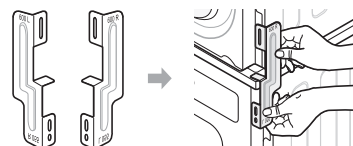

- При размере верхней панели 550 мм

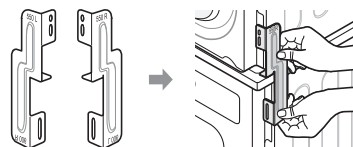

**4** Закрутите в детали комплекта для вертикальной установки два винта, ранее снятых с устройства.

**5** При помощи четырех прилагаемых винтов (16 мм) прикрепите детали комплекта для вертикальной установки к задней стенке стиральной машины.

**6** Монтаж на другой стороне выполняется аналогично.

## Установка дополнительного сливного шланга

Как правило, конденсируемая вода откачивается насосом в накопительную емкость, которая затем опустошается вручную. Кроме того, возможен прямой отвод воды в канализацию (это особенно удобно, если устройство установлено поверх стиральной машины).

Соединительное колено или тройник для подключения к сливному шлангу позволяют сливать воду из сушильной машины непосредственно в канализацию. Подключение производится следующим образом.

- 1 Отделите крышку защиты от обратного потока **1** и шланг емкости для воды **2** от соединительного колена или тройника.

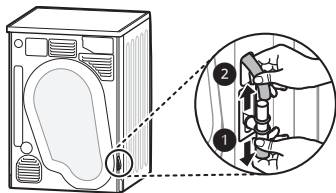

- 2 Установите крышку защиты от обратного потока **1** на головку соединительного колена или тройника, а затем подключите дополнительный сливной шланг **3** к противоположной стороне соединительного колена или тройника.

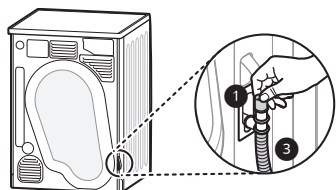

## ⚠ ВНИМАНИЕ!

- Если сливной шланг установлен в согнутом или зажатом виде, слив может не происходить надлежащим образом.

# ЭКСПЛУАТАЦИЯ

## Обзор правил эксплуатации

### Использование машины

Перед первым запуском включите цикл сушки на 5 минут, чтобы разогреть барабан. При нескольких первых запусках оставляйте дверцу открытой между циклами, чтобы из машины улетучились неприятные запахи.

Не оставляйте детей без присмотра, чтобы они не залезли в барабан.

- 1 Проверьте чистоту ворсового фильтра и емкости для сбора воды.

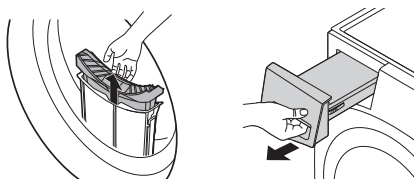

- Откройте дверцу и убедитесь в чистоте ворсового фильтра. Если фильтр заполнен ворсом, время сушки будет дольше обычного.
- Выньте емкость для сбора воды и вылейте конденсированную воду. Если емкость будет полной, устройство может остановиться во время цикла.

### ПРИМЕЧАНИЕ

- В ряде случаев на индикаторе может отображаться символ , уведомляющий о том, что емкость для сбора воды заполнена. В этом случае необходимо вылить воду из емкости.

- 2 Рассортируйте белье, положите его в барабан и закройте дверцу.

- Белье необходимо погрузить в барабан поглубже, чтобы оно не касалось уплотнения дверцы. Если белье будет зажато между дверцей и уплотнением, оно может повредиться во время сушки.
- Белье необходимо рассортировать по типу ткани и уровню влажности.
- Прежде чем положить белье в барабан, необходимо надежно завязать и застегнуть на нем все тесемки и ремни.

- 3 Чтобы включить устройство, нажмите кнопку **Питание**.

- В зависимости от модели кнопка **Питание** может загореться, указывая на то, что устройство готово к сушке.



- 4 Выберите программу сушки, вращая ручку выбора программ.

- Если нажать кнопку **Пуск/Пауза**, когда программа не выбрана, по умолчанию запускается программа **Cotton (Хлопок)**.

Подробная информация приведена в таблице программ.

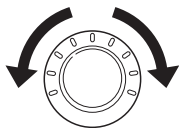

**5** Чтобы запустить программу сушки, нажмите кнопку **Пуск/Пауза**.

- Когда вы нажимаете кнопку, машина проветривает внутреннюю часть барабана в течение 10 секунд, чтобы подготовиться к циклу сушки.



**6** По окончании программы сушки откройте дверцу и извлеките белье.

## ⚠ ВНИМАНИЕ!

- Соблюдайте осторожность! Внутренняя поверхность барабана может оказаться очень горячей.

**7** Чтобы выключить устройство, нажмите кнопку **Питание**.

**8** Выполните очистку ворсового фильтра и вылейте воду из емкости для сбора воды.

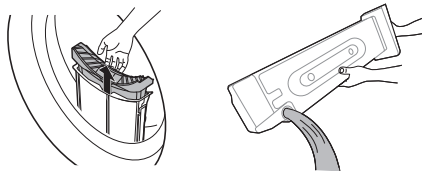

**9** Чтобы уменьшить образование запахов, при возможности после использования барабан следует проветрить, ненадолго оставив дверцу сушильной машины открытой или немного приоткрытой.

## ⚠ ОСТОРОЖНО!

- Из соображений безопасности не позволяйте детям или домашним животным забираться в устройство. Это может привести к его повреждению или к получению травмы.

## ПРИМЕЧАНИЕ

- Последняя часть цикла сушки выполняется без нагрева (цикл охлаждения), чтобы белье приобрело безопасную температуру.
- Высокая температура окружающего воздуха, а также установка машины в помещении малой площади могут привести к удлинению времени сушки, а также к росту энергопотребления.

## Подготовка белья

### ПРИМЕЧАНИЕ

- Для получения оптимальных результатов сушки и наиболее эффективного использования энергии не перегружайте устройство.

### Проверка одежды перед загрузкой

#### ⚠ ВНИМАНИЕ!

- Проверьте, чтобы белье не было зажато между дверцей и устройством, иначе оно может быть повреждено во время сушки.

- Для получения оптимальных результатов сушки соблюдайте максимальный объем загрузки, указанный в таблице программ для соответствующей программы сушки. При перегрузке качество сушки ухудшается и могут образоваться нежелательные складки.

- Не помещайте в устройство мокрое белье. Это приведет к увеличению времени сушки и повышенному потреблению электроэнергии. Перед загрузкой белье необходимо тщательно отжать.

- При загрузке белья смешанного типа время сушки может быть увеличено, а оставшееся время на дисплее не будет изменяться в ходе сушки. Отсчет времени продолжится, когда фактическое оставшееся время сравняется с временем, отображенным на дисплее.

- Проверьте все карманы и убедитесь, что они пустые. Такие

предметы, как гвозди, заколки для волос, спички, ручки, монеты и ключи, могут повредить как машину, так и одежду.

- Застегните ремни, молнии, крючки и завяжите завязки, чтобы они не цеплялись за другую одежду.

### Сортировка одежды

На предметах одежды имеются бирки с правилами ухода за одеждой. При сушке рекомендуется придерживаться этих указаний.

Рассортируйте белье по размеру и типу ткани, после чего подготовьте его в соответствии с символами на бирке с правилами ухода за одеждой.

#### Шерсть

- Для сушки шерстяных тканей предназначена программа «**Wool (Шерсть)**». При этом приоритет имеют указания на этикетке. В данном цикле шерстяные изделия могут высушиваться не до конца. Не следует повторять цикл сушки. Расправьте шерстяные изделия и досушите их в таком положении.

#### Тканые и вязаные материалы

- Некоторые тканые и вязаные материалы садятся. Степень усадки зависит от качества ткани.

#### Не требующие глажки и синтетические изделия

- Не перегружайте устройство. Чтобы уменьшить количество складок, извлеките не требующие глажки изделия сразу после остановки машины.

#### Детские вещи и ночные рубашки

- Следуйте указаниям на этикетках.

## Резина и пластик









- Не сушите вещи, полностью или частично изготовленные из резины или пластика:
  - фартуки, нагрудники, чехлы для кресел;
  - занавески и скатерти;
  - коврики для ванной.







## Стекловолокно

- Сушить изделия из стекловолокна в машине запрещается. Застрявшие в машине частицы стекловолокна при последующих циклах сушки попадут на другие предметы одежды.

## Проверка бирок с инструкциями по уходу за одеждой

Символы на бирках с инструкциями по уходу за одеждой указывают на состав ткани и содержат рекомендации по сушке.

Символ	Описание
	Сушить при высокой температуре
	Сушить при средней температуре
	Сушить при низкой температуре
	Не сушить горячим воздухом
	Сушить в вертикальном положении
	Сушить в вертикальном положении без отжима
	Сушить в расправленном виде
	Сушить в тени

Символ	Описание
	Сушка
	Сушка в барабанной сушильной машине
	Несминаемая / немнущаяся ткань
	Деликатная стирка и сушка
	Не сушить в барабанной сушильной машине
	Не сушить в машине

# Панель управления

## Элементы панели управления

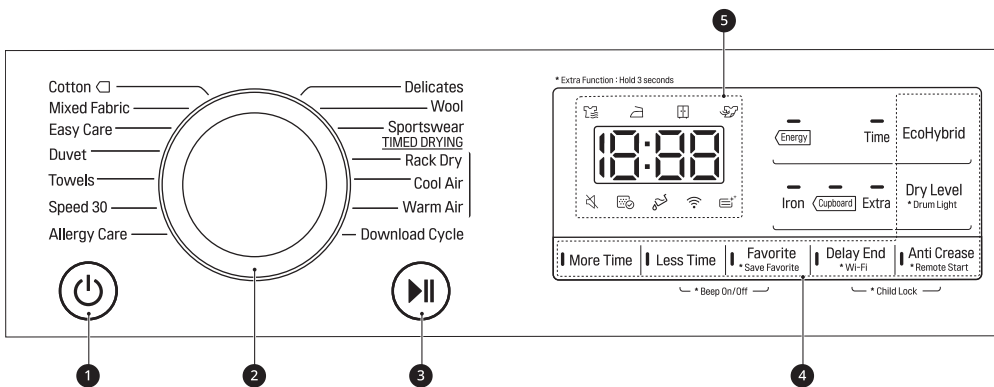







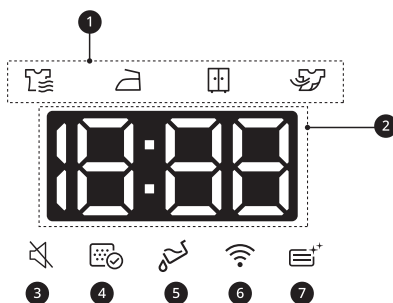

	Описание
1	<p><b>Кнопка включения/выключения</b></p> <ul style="list-style-type: none"> <li>Кнопка <b>Питание</b> включает и выключает машину.</li> <li>Нажмите кнопку <b>Питание</b>, чтобы отменить функцию <b>Delay End (Таймер)</b>.</li> </ul>
2	<p><b>Переключатель выбора программ</b></p> <ul style="list-style-type: none"> <li>Программы предназначены для разных типов тканей.</li> <li>Выборную программу показывает световой индикатор.</li> </ul>
3	<p><b>Кнопка Пуск/Пауза</b></p> <ul style="list-style-type: none"> <li>Кнопка <b>Пуск/Пауза</b> запускает или приостанавливает цикл сушки.</li> <li>Если устройство находится в режиме <b>Пауза</b>, питание автоматически отключается через <b>14 минут</b> в целях безопасности.</li> </ul>

	Описание
<p>4</p>	<p><b>Кнопки дополнительных режимов и функций/дополнительных программ</b></p> <ul style="list-style-type: none"> <li>• Эти кнопки предназначены для выбора необходимых функций в выбранной программе. Не все функции доступны в каждой программе.</li> </ul> <p><b>Удаленный старт</b></p> <ul style="list-style-type: none"> <li>• Вы можете использовать приложение <b>LG ThinQ</b>, чтобы удаленно управлять устройством с помощью своего смартфона.</li> <li>• Чтобы использовать функцию Дистанционный запуск, см. <b>ИНТЕЛЛЕКТУАЛЬНЫЕ ФУНКЦИИ</b>.</li> </ul> <p><b>Wi-Fi</b></p> <ul style="list-style-type: none"> <li>• Нажмите на кнопку <b>Delay End (Таймер)</b> и удерживайте ее в течение 3 секунд, чтобы подключить устройство к приложению <b>LG ThinQ</b>.</li> </ul>
<p>5</p>	<p><b>Отображение времени и состояния</b></p> <ul style="list-style-type: none"> <li>• На дисплее отображаются настройки, приблизительное оставшееся время стирки, функции и сообщения о состоянии машины. При включении машины на дисплее отображаются настройки по умолчанию.</li> </ul>

## Отображение времени и состояния





	Описание
1	<p><b>Индикатор этапа сушки</b></p> <ul style="list-style-type: none"> <li>Символ  отображается, если устройство переведено в режим сушки.</li> <li>Символ  отображается, если устройство переведено в режим сушки "Для глажки".</li> <li> отображается, если устройство переведено в режим сушки для хранения.</li> <li>Символ  отображается, если устройство переведено в режим охлаждения.</li> </ul>
2	<p><b>Отображение оставшегося времени</b></p> <ul style="list-style-type: none"> <li>После выбора программы сушки отображается оставшееся время выполнения этой программы. Это время изменяется при установке дополнительных функций в программе.</li> <li>Если в устройстве диагностированы проблемы, возникает сообщение об ошибке.</li> </ul>
3	<p>Символ  отображается, когда отключена подача звукового сигнала.</p>
4	<p>Символ  отображается при необходимости очистить или вставить ворсовый фильтр.</p> <ul style="list-style-type: none"> <li>Уведомление об очистке: при нажатии кнопки <b>Питание</b> этот значок отображается на дисплее.</li> <li>Уведомление о необходимости установки: если ворсовый фильтр не установлен, устройство не будет работать, а на экране будет отображаться данный значок.</li> </ul>
5	<p>Символ  отображается, если необходимо вылить воду из емкости для сбора воды или если она заполнена.</p> <ul style="list-style-type: none"> <li>Уведомление о необходимости слива воды: при нажатии на кнопку <b>Питание</b> данный значок отображается на экране.</li> <li>Уведомление о заполнении емкости: при работе машины значок отображается на дисплее, а также подается звуковой сигнал.</li> </ul>
6	<p>Значок  отображается, если устройство подключено к домашней сети Wi-Fi.</p>

	Описание
7	Символ  отображается во время очистки конденсатора.

# Таблица программ

## Указатель программ сушки по датчику влажности

Программа	Cotton (Хлопок)	Макс. загрузка	9 кг
<b>Уровень сушки</b> • Тип белья • Описание	<b>Extra (Экстра)</b> • Полотенца, халаты, постельное белье • Тяжелые, стеганные ткани		
	<b>Cupboard (Стандарт)</b> • Банные полотенца, кухонные полотенца, нательное белье и хлопковые носки • Ткани, не требующие глажки		
	<b>Iron (Для глажки)</b> • Постельное белье, столовое белье, полотенца, футболки, рубашки-поло и рабочая одежда • Ткани, требующие глажки		
<b>Примечание для испытательных организаций</b>	<ul style="list-style-type: none"> <li>• Для проведения испытаний на соответствие стандарту EN61121 и директиве 932/2012 установите программу на <b>Cotton (Хлопок)</b>  + <b>Cupboard (Стандарт)</b> + <b>Energy (Энергия)</b> (полная и частичная загрузка).</li> <li>• <b>Cotton (Хлопок)</b>  + <b>Cupboard (Стандарт)</b> + <b>Energy (Энергия)</b> — это самая эффективная программа в отношении условий испытаний по стандарту EN61121 и директиве 932/2012.</li> <li>• Результаты испытаний зависят от температуры в помещении, типа и объема загрузки машины, жесткости воды и колебания тока в сети и выбранных дополнительных функций.</li> </ul>		

Программа	Mixed Fabric (Смешанная)	Макс. загрузка	4 кг
<b>Уровень сушки</b> • Тип белья • Описание	<b>Extra (Экстра)</b> • Постельное белье, текстиль для кухни, спортивные костюмы, теплые куртки и одеяла • Тяжелые, стеганные ткани, не требующие глажки		
	<b>Cupboard (Стандарт)</b> • Рубашки и блузки • Ткани, не требующие глажки		
	<b>Iron (Для глажки)</b> • Брюки, костюмы, юбки и блузки • Ткани, требующие глажки		

Программа	Easy Care (Повседневная)	Макс. загрузка	3,5 кг
<b>Уровень сушки</b> • Тип белья • Описание	<b>Cupboard (Стандарт)</b> • Рубашки, футболки, брюки, нательное белье и носки • Полиамидные, акриловые и полиэстерные ткани, не требующие глажки		
	<b>Iron (Для глажки)</b> • Рубашки, футболки, нательное белье, теплые куртки и носки • Полиамидные, акриловые и полиэстерные ткани, не требующие глажки		

Программа	Duvet (Пуховые вещи)	Макс. загрузка	2,5 кг
<b>Тип белья</b>	Постельное белье, простыни		
<b>Описание</b>	Объемные вещи • Простыни или пододеяльники большого размера могут высохнуть неравномерно из-за неравномерности воздушного потока, если они скатались. Для обеспечения хорошего высыхания может потребоваться вынуть их посреди цикла и загрузить снова.		

Программа	Towels (Полотенца)	Макс. загрузка	4,5 кг
Тип белья	Полотенца, наволочки		
Описание	Хлопковые ткани, не требующие глажки.		

Программа	Speed 30 (Быстро 30)	Макс. загрузка	1 кг
Тип белья	Легкие и небольшие предметы одежды в количестве менее 3 штук		
Описание	Для небольшого количества изделий из полиамида, акрила и полиэстера		

Программа	Allergy Care (Гипоаллергенная)	Макс. загрузка	4,5 кг
Тип белья	Хлопок, нижнее белье, простыни и детская одежда		
Описание	Удаляет бытовые источники аллергенов		

Программа	Delicates (Деликатная)	Макс. загрузка	1,5 кг
Тип белья	Шелк, деликатные ткани и женское белье		
Описание	Чувствительные к нагреву ткани (например, синтетика)		

Программа	Wool (Шерсть)	Макс. загрузка	1 кг
Тип белья	Шерсть		
Описание	Для шерстяных тканей, которые пригодны для сушки во вращающемся барабане		

Программа	Sportswear (Спортивная)	Макс. загрузка	2 кг
Тип белья	Футбольная форма, спортивная одежда		
Описание	Одежда из полиэстера		

## Указатель программ сушки по таймеру

Программа	Rack Dry (Сушка на решетке)	Макс. загрузка	-
Тип белья	Шелк, шерсть, деликатное женское белье		
Описание	Обработка паром без вращения барабана		

Программа	Cool Air (Холодный воздух)	Макс. загрузка	-
Тип белья	Ткани, требующие освежения		
Описание	Вращение барабана без подогрева		

Программа	Warm Air (Теплый воздух)	Макс. загрузка	-
Тип белья	Банные полотенца, банные халаты, кухонные полотенца, ткани с акриловым наполнителем		
Описание	Небольшие и влажные предметы одежды, одежда для повседневной носки, допускающая сушку с нагревом		

### **▲ ВНИМАНИЕ!**

- Если масса белья составляет менее 1 кг, используйте программу **Warm Air (Теплый воздух)**, относящуюся к классу программ по таймеру. Шерстяные вещи следует сушить в программе **Wool (Шерсть)**, а чувствительные к нагреву ткани (включая шелк и нижнее белье) — в программе **Delicates (Деликатная)**. При выборе программы соблюдайте требования по рекомендуемой массе загружаемого белья. Несоблюдение этих рекомендаций может привести к повреждению белья.

### **ПРИМЕЧАНИЕ**

- Если устройство установлено как встраиваемая техника, это может привести к ухудшению его характеристик.
- Если белье не было отжато на высокой скорости при стирке, энергопотребление и время сушки увеличатся. Простыни или пододеяльники большого размера могут высохнуть неравномерно из-за неравномерности воздушного потока, если они скатались. Для обеспечения хорошего высыхания может потребоваться вынуть их посреди цикла и загрузить снова.

## Доступные для выбора режимы сушки

Программа		EcoHybrid		
Программа	Dry Level (Уровень сушки)	Выкл.	Energy (Энергия)	Time (Время)
Cotton (Хлопок)	Extra (Экстра)		●	●
	Cupboard (Стандарт)		●	●
	Iron (Для глажки)		●	●
Mixed Fabric (Смешанная)	Extra (Экстра)		●	●
	Cupboard (Стандарт)		●	●
	Iron (Для глажки)		●	●
Easy Care (Повседневная)	Cupboard (Стандарт)		●	●
	Iron (Для глажки)		●	●
Duvet (Пуховые вещи)	-			●
Towels (Полотенца)	-			●
Speed 30 (Быстро 30)	-			●
Allergy Care (Гипоаллергическая)	-			●
Delicates (Деликатная)	-		●	

Программа		EcoHybrid		
Программа	Dry Level (Уровень сушки)	Выкл.	Energy (Энергия)	Time (Время)
Wool (Шерсть)	-		●	
Sportswear (Спортивная)	-		●	
Rack Dry (Сушка на решетке)	-		●	
Cool Air (Холодный воздух)	-	●		
Warm Air (Теплый воздух)	-		●	●

## Опциональные программы и дополнительные функции

### Таймер

Таймер позволяет установить задержку времени завершения цикла сушки в диапазоне от 3 до 19 часов.

- 1 Включите питание машины.
- 2 Выберите программу сушки.
- 3 Нажмите кнопку **Delay End (Таймер)**.
- 4 Для установки количества часов задержки используйте кнопки **More Time (Время +)**, **Less Time (Время -)**.

- 5 Нажмите кнопку **Пуск/Пауза**.

### Без складок

Она позволяет уменьшить количество складок, возникающих при несвоевременной выгрузке белья в конце цикла сушки.

Если эта функция включена, загорается индикатор функции «Без складок» и устройство будет включаться на 10 секунд каждые 5 минут. Эта функция выключается автоматически через 2 часа после завершения цикла сушки.

Для выключения этой функции нажмите кнопку **Anti Crease (Без**

**складок)**, перед тем как запустить цикл сушки.

### ПРИМЕЧАНИЕ

- Когда эта функция установлена, на дисплее отображается прямоугольник с пунктирной линией до тех пор, пока она не будет выключена.
- Если данная функция активирована, по завершении цикла сушки будет работать только кнопка **Питание**.
- Для активации этой функции во время работы цикла сушки необходимо сначала поставить его на паузу.
- Перед выгрузкой белья обязательно выключайте устройство.

### Уровень сушки

Позволяет выбрать степень сушки для программы сушки.

- 1 Включите питание машины.
- 2 Выберите программу сушки.
- 3 Выберите степень сушки, несколько раз нажав кнопку **Dry Level (Уровень сушки)**.

### Звуковой сигнал вкл/выкл

Позволяет включать и выключать звуковой сигнал. Одновременно нажмите и удерживайте кнопки **Less Time (Время -)** и **Favorite (Пользовательская программа)** нажатыми в течение 3 секунд.

- Когда функция включена, загорается индикатор.

## ЕcoHybrid

Позволяет выбрать опцию сокращения энергозатрат или времени.

- **Energy (Энергия):** режим экономии электроэнергии.
- **Time (Время):** сокращение времени сушки.

## Пользовательская программа

Позволяет сохранить или вызвать из памяти персонализированную программу сушки для использования в будущем.

### Сохранение избранной программы

- 1 Включите машину.
- 2 Выберите программу сушки и установите дополнительную программу или дополнительные функции (**Anti Crease (Без складок)**, **Dry Level (Уровень сушки)** и т. д.)
- 3 Нажмите кнопку **Favorite (Пользовательская программа)** и удерживайте ее нажатой 3 секунды.

- 4 Чтобы запустить персонализированную программу сушки, нажмите кнопку **Пуск/Пауза**.

## Воспроизведение избранной программы

- 1 Включите машину.
- 2 Нажмите кнопку **Favorite (Пользовательская программа)**.
- 3 Чтобы запустить персонализированную программу сушки, нажмите кнопку **Пуск/Пауза**.

## Подсветка

При включении данной функции обеспечивается подсветка барабана на включенной машине.

Для включения или отключения функции необходимо нажать кнопку **Dry Level (Уровень сушки)** и удерживать ее в течение 3 секунд.

- **Свет включен:** дверца открыта.
- **Свет выключен:** дверца закрыта.

## ПРИМЕЧАНИЕ

- Подсветка отключается автоматически через 4 минуты.
- При некоторых вариантах отделки дверцы внутренняя часть барабана может быть не видна.

## Время + / Время -

Позволяет увеличивать или уменьшать время сушки при использовании программ ручной сушки, например **Rack Dry (Сушка на решетке)**, **Cool Air (Холодный воздух)** и **Warm Air (Теплый воздух)**.

- Нажмите кнопку **More Time (Время +)**, чтобы увеличить длительность текущей программы на 5 минут.
- Нажмите кнопку **Less Time (Время -)**, чтобы уменьшить длительность текущей программы на 5 минут.

## Блокировка от детей

Позволяет управлять блокировкой и разблокировкой панели управления и не дает детям произвести смену цикла или управлять устройством.

### Блокировка панели управления

- 1 Одновременно нажмите кнопки **Delay End (Таймер)** и **Anti Crease (Без складок)** и удерживайте их в течение 3 секунд.
- 2 Будет подан звуковой сигнал, и на дисплее отобразится надпись **CL**.
  - При активации данной функции будут заблокированы все кнопки, кроме кнопки **Питание**.

### ПРИМЕЧАНИЕ

- Отключение питания или завершение всех циклов не снимает блокировку от детей. Для использования других функций нужно отключить блокировку от детей.

### Снятие блокировки панели управления

Одновременно нажмите кнопки **Delay End (Таймер)** и **Anti Crease (Без складок)** и удерживайте их в течение 3 секунд.

- Звуковой сигнал подтвердит снятие блокировки, а на экране

отобразится оставшееся время работы запущенной программы.

## Сушка на решетке

Эта программа предназначена для использования с бельем, требующим сушки в расправленном виде, без вращения, в том числе для свитеров и деликатных тканей.

Чтобы воспользоваться данной программой, вам потребуется решетка для сушки, которая устанавливается в устройство. Перед сушкой снимите с решетки упаковку.

### ПРИМЕЧАНИЕ

- Некоторые модели продаются не со всеми доступными комплектующими. Возможно, вам придется сначала приобрести решетку для сушки, если она не была предоставлена вместе с вашей моделью. Для покупки обратитесь в центр поддержки клиентов LG Electronics или посетите веб-сайт компании LG: <http://www.lg.com>.

1 Откройте дверцу.

2 Вставьте крючок решетки для сушки в центр барабана.

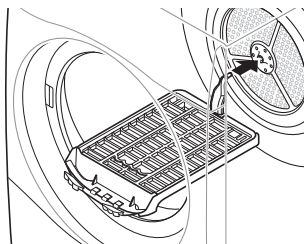

- 3** Установите решетку на деталь над ворсовым фильтром и защелкните ее.

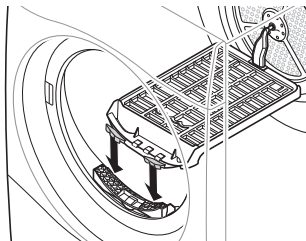

использоваться для точной настройки времени сушки.

- 4** Поместите влажные вещи на решетку. Оставьте вокруг них свободное место для циркуляции воздуха.

- Решетка для сушки остается неподвижной, а барабан вращается.

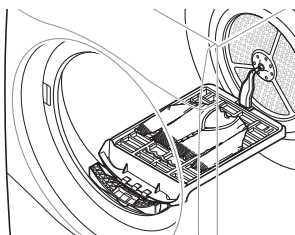

- 5** Закройте дверцу.

- 6** Включите питание и выберите **Rack Dry (Сушка на решетке)**.

- 7** Нажмите кнопку **Пуск/Пауза**.

#### ПРИМЕЧАНИЕ

- Проверьте состояние ворсового фильтра. Удалите ворс, накопившийся при сушке вещей на решетке.
- Кнопки **More Time (Время +)** / **Less Time (Время -)** могут

# ИНТЕЛЛЕКТУАЛЬНЫЕ ФУНКЦИИ

## Приложение LG ThinQ

Приложение **LG ThinQ** позволяет управлять данным устройством с помощью смартфона.

### Функции приложения LG ThinQ

Подключайтесь к устройству со смартфона при помощи удобных интеллектуальных функций.

#### Smart Pairing

Эта функция автоматически выбирает лучший цикл и настройки для сушки на основе информации о последнем завершенном цикле стирки.

#### ПРИМЕЧАНИЕ

- Чтобы использовать эту функцию, и стиральная машина, и сушильная машина должны быть подключены к приложению **LG ThinQ**.
- Если включить данную функцию в приложении **LG ThinQ** и включить сушильную машину после использования стиральной, рекомендуемый цикл сушки будет настроен автоматически.

#### Smart Diagnosis

Эта функция предоставляет полезную информацию для диагностики и решения проблем с устройством на основе характера использования.

#### Пуш-уведомления

Вы можете настроить получение push-уведомлений на смартфоне о завершении цикла или неисправности устройства. Данные

уведомления будут отправляться даже в том случае, если приложение **LG ThinQ** неактивно.

#### Контроль за расходом электроэнергии

Данная функция проверяет расход электроэнергии за последние циклы и средний расход электроэнергии за месяц.

#### Настройки

Позволяет задавать различные параметры на устройстве и в приложении.

#### ПРИМЕЧАНИЕ

- При изменении маршрутизатора беспроводной сети, поставщика услуг интернета или пароля удалите зарегистрированное устройство из приложения **LG ThinQ** и зарегистрируйте его снова.
- В целях улучшения продукта в приложении могут вноситься изменения без предварительного уведомления пользователя.
- Характеристики могут меняться в зависимости от модели.

## Перед использованием приложения LG ThinQ

- 1 Проверьте расстояние между прибором и беспроводным маршрутизатором (сеть Wi-Fi).
  - Если расстояние между устройством и беспроводным маршрутизатором слишком

большое, сила сигнала ослабляется. Регистрация может занять много времени или возможен сбой установки.

## 2 Отключите передачу **мобильных данных** или **данных телефона** на смартфоне.

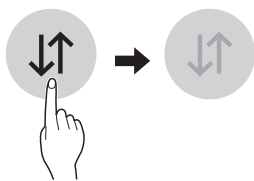

## 3 Подключите смартфон к беспроводному маршрутизатору.

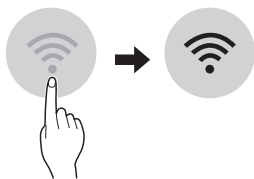

находится слишком далеко от маршрутизатора. Приобретите ретранслятор (усилитель сигнала) Wi-Fi, чтобы улучшить сигнал Wi-Fi.

- Подключение Wi-Fi может быть не установлено или прервано из-за особенностей домашней сети.
- В зависимости от Интернет-провайдера с сетевым соединением могут возникать те или иные проблемы.
- Окружающая беспроводная среда может замедлить работу беспроводной сети.
- Устройство может не пройти регистрацию в связи с проблемами с беспроводной передачей сигнала. Отключите устройство от сети и подождите примерно минуту перед тем, как повторить попытку.
- Если на вашем беспроводном маршрутизаторе включен брандмауэр, отключите брандмауэр или добавьте в него исключение.
- Имя беспроводной сети (SSID) должно содержать английские буквы и цифры. (Не используйте специальные символы.)
- Пользовательский интерфейс смартфона (ПИ) может отличаться в зависимости от операционной системы (ОС) и производителя.
- Если протокол безопасности маршрутизатора настроен на **WEP**, возможен сбой настройки сети. Измените его на другой протокол безопасности (рекомендуется **WPA2**) и снова зарегистрируйте устройство.

### ПРИМЕЧАНИЕ

- Чтобы проверить Wi-Fi-соединение, убедитесь, что значок  на панели управления светится.
- Прибор поддерживает только сети Wi-Fi 2,4 ГГц. Чтобы проверить частоту вашей сети, обратитесь к поставщику услуг Интернет или см. инструкции к беспроводному маршрутизатору.
- Приложение **LG ThinQ** не предназначено для решения проблем с подключением к сети, а также неполадками и ошибками, вызванными сетевым подключением.
- Если возникли какие-либо проблемы при подключении устройства к сети Wi-Fi, это может быть вызвано тем, что устройство

## Установка приложения LG ThinQ

Найдите приложение **LG ThinQ** в магазине приложений Google Play Store или Apple App Store на смартфоне. Для загрузки и установки приложения следуйте инструкциям.

## Дистанционное управление машиной

### Удаленный старт

Управляйте работой стиральной машины дистанционно при помощи смартфона. Кроме того, вы можете контролировать выполнение цикла и получать информацию о том, сколько времени осталось до его завершения.

### Использование данной функции

- 1 Нажмите кнопку **Питание**.
- 2 Загрузите белье в барабан.
- 3 Нажмите и удерживайте кнопку **Anti Crease (Без складок)** в течение 3 секунд, чтобы включить функцию дистанционного управления.
- 4 Запустите цикл с помощью приложения **LG ThinQ** на вашем смартфоне.

### ПРИМЕЧАНИЕ

- После активации данной функции запуск циклов стирки можно будет осуществлять из приложения **LG ThinQ**. Если цикл стирки не запущен, устройство будет ожидать его запуска до дистанционного

выключения из приложения или до отключения данной функции.

- Нельзя запустить цикл дистанционно, если открыта дверца.

### Отключение функции вручную

Если данная функция активирована, нажмите и удерживайте кнопку **Anti Crease (Без складок)** в течение 3 секунд.

### Моя программа

Загрузите новые и специальные циклы, которые не включены в базовые циклы на приборе.

После успешной регистрации прибора можно загружать различные специальные циклы для конкретного прибора.

После загрузки цикла стирки соответствующие данные будут сохранены в приложении до загрузки нового цикла.

### ПРИМЕЧАНИЕ

- Одновременно на устройстве можно сохранить только один загруженный цикл.

## Технические характеристики модуля беспроводной ЛВС

Модель	LCW-004
Диапазон частот:	от 2412 до 2472 МГц
Выходная мощность (макс.)	IEEE 802.11b: 17.82 dBm
	IEEE 802.11g: 17.72 dBm
	IEEE 802.11n: 16.61 dBm

Версия ПО беспроводной функции:  
V 1.0

Пользователю: это устройство следует  
устанавливать на расстоянии не  
менее 20 см от прибора.

## Потребление энергии в состоянии ожидания

<b>Энергопотребление в режиме ожидания</b>	0,18 Вт
<b>Потребляемая мощность в режиме ожидания с подключением к сети</b>	2,0 Вт
<b>Период времени, по истечении которого функция управления питанием, или аналогичная ей, автоматически переключает оборудование в режим ожидания и (или) режим выключения и (или) в состояние ожидания сети</b>	20 мин.

## Декларация о соответствии требованиям



Настоящим LG Electronics заявляет, что данный тип радиоустройства соответствует Директиве 2014/53/ЕС. Полный текст декларации о соответствии стандартам доступен по следующему интернет-адресу:

<http://www.lg.com/global/support/cedoc/cedoc#>

LG Electronics European Shared Service Centre B.V.



Krijgsman 1, 1186 DM Amstelveen, The Netherlands (Нидерланды)

## Уведомление о программном обеспечении с открытым исходным кодом

Для получения исходного кода по условиям лицензий GPL, LGPL, MPL и других лицензий с открытым исходным кодом, который содержится в данном продукте, посетите веб-сайт: <http://opensource.lge.com>.

Кроме исходного кода для загрузки доступны все соответствующие условия лицензии, отказ от гарантий и уведомления об авторских правах. Компания LG Electronics также может предоставить открытый исходный код на компакт-диске за плату, покрывающую связанные с этим расходы (стоимость носителя, пересылки и обработки), по запросу, который следует отправить по адресу электронной почты [opensource@lge.com](mailto:opensource@lge.com). Это предложение действительно в течение трех лет с момента последней поставки нами данного продукта. Это предложение актуально для любого получателя данной информации.

## Smart Diagnosis

Данная функция доступна только в моделях с логотипом  или .

Данная функция служит для поиска и решения проблем с вашим устройством.

### ПРИМЕЧАНИЕ

- По причинам, не связанным с LG Electronics, служба может не работать из-за внешних факторов,

таких как, например, недоступность Wi-Fi, сбой соединения Wi-Fi, политика используемого магазина приложений или недоступность приложения.

- Функция может подвергаться изменениям без предварительного уведомления и может быть реализована по-разному в зависимости от местоположения пользователя.

## Использование функции LG ThinQ для выявления неисправностей

Если с вашим устройством, поддерживающим Wi-Fi, возникла проблема, оно может передать данные о неисправности на смартфон через приложение **LG ThinQ**.

- Запустите приложение **LG ThinQ** и выберите функцию **Smart Diagnosis** в открывшемся меню. Следуйте инструкциям в приложении **LG ThinQ**.



## Использование звуковой диагностики для выявления неисправностей

Чтобы использовать функцию звуковой диагностики, следуйте инструкциям, приведенным ниже.

- Запустите приложение **LG ThinQ** и выберите функцию **Smart Diagnosis** в открывшемся меню. Следуйте инструкциям по выполнению звуковой диагностики в приложении **LG ThinQ**.

- 1 Чтобы включить устройство, нажмите кнопку **Питание**.

- Не нажимайте никакие другие кнопки и не вращайте рукоятку выбора программ.

- 2 Поднесите микрофон вашего смартфона к логотипу  или .

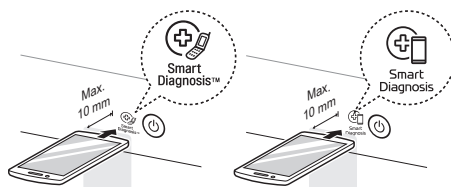

- 3 Нажмите и удерживайте кнопку **More Time (Время +)** в течение не менее 3 секунд, одновременно держа микрофон смартфона около логотипа до полной передачи данных.

- Не убирайте смартфон, пока данные не будут переданы. Оставшееся время передачи отображается в приложении.

- 4 После окончания передачи данных о неисправности будут отображены в приложении.

### ПРИМЕЧАНИЕ

- Не перемещайте смартфон в процессе передачи сигналов для получения достоверных результатов.

# ТЕХНИЧЕСКОЕ ОБСЛУЖИВАНИЕ

## ⚠ ОСТОРОЖНО!

- Перед очисткой изделия выньте вилку из розетки. В противном случае возможен удар током или получение травмы.

## Очистка после каждой сушки

### Очистка ворсового фильтра

## ⚠ ВНИМАНИЕ!

- Выполните очистку ворсового фильтра в соответствии со следующими инструкциями. Если этого не сделать, ворс, скопившийся на теплообменнике, может не удаляться должным образом.

### ПРИМЕЧАНИЕ

- Выгрузите все белье из машины, а затем выньте фильтр.
- После очистки ворсового фильтра вставьте его на место. Если ворсовый фильтр отсутствует в устройстве, оно не будет работать.

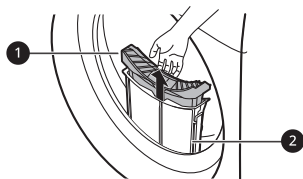

### ① Внутренний фильтр

- Обязательно производите очистку внутреннего фильтра до и после использования.

### ② Внешний фильтр

- Очистку внешнего фильтра необходимо выполнять после 10 циклов сушки или когда в нем скопился ворс.

### Очистите внутренний фильтр

- 1 Извлеките внутренний фильтр из внешнего, после чего откройте внутренний фильтр.
  - Откройте фильтр, открутив его в направлении стрелки.

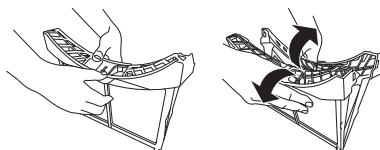

- 2 Сначала удалите из него большое скопление ворса, затем очистите его от остатков ворса пылесосом или промойв под проточной водой.

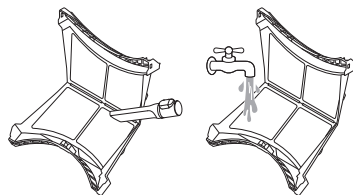

- Если фильтр влажный, полностью высушите его. Если этого не сделать, в устройстве может возникать запах.

**3** После того как внутренний фильтр полностью высохнет, закройте его, надавив на него по центру.

- Убедитесь, что левая и правая боковые части внутреннего фильтра закрыты должным образом.

**4** Вставьте внутренний фильтр во внешний.

### Очистите внешний фильтр

**1** Удалите пыль или ворс, находящиеся по периметру входа фильтра.

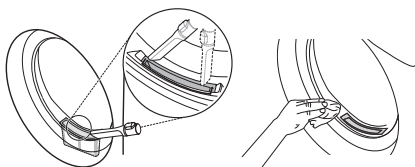

### ⚠ ВНИМАНИЕ!

- Если ворс попадет во вход фильтра, он может снизить качество сушки и увеличить ее время.

**2** Выньте внешний фильтр.

**3** Извлеките внутренний фильтр.

**4** Откройте внешний фильтр, открутив его в направлении

стрелки, взявшись за верхний край.

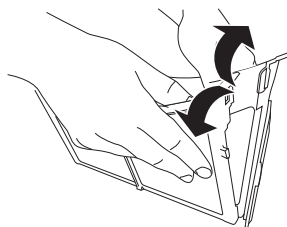

**5** Очистите его от остатков ворса пылесосом или промыв под проточной водой.

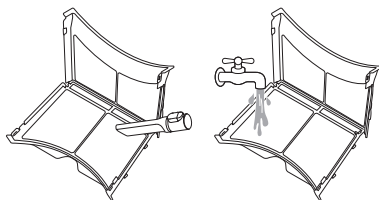

- Если фильтр влажный, полностью высушите его. Если этого не сделать, в устройстве может возникать запах.

**6** Закройте внешний фильтр, надавив на его боковую часть **1**.

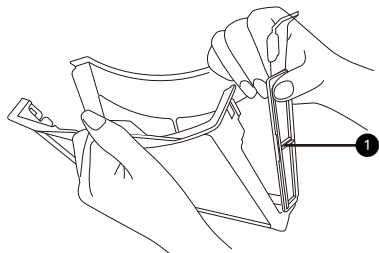

### ПРИМЕЧАНИЕ

- Убедитесь, что боковая часть фильтра закрыта должным образом. Если этого не сделать, ворс, скопившийся на фильтре, может

попасть в устройство и привести к ухудшению качества сушки.

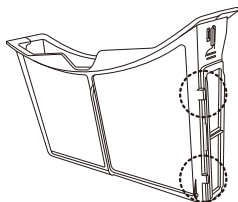

необходимо опустошить в течение ближайшего часа.

- Если слив конденсированной воды выполняется через сливной шланг, опустошать емкость для сбора воды не требуется.

**7** Закройте ворсовые фильтры и установите их на место.

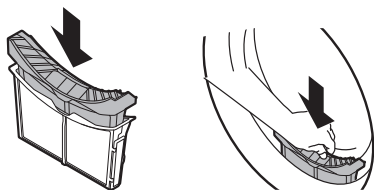

**1** Извлеките емкость из корпуса машины.

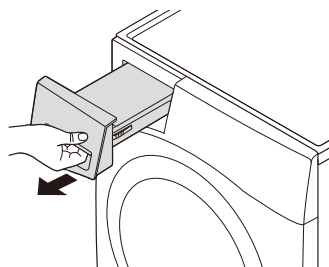

## ⚠ ВНИМАНИЕ!

- Не загружайте и не вынимайте белье, когда ворсовый фильтр отсутствует на месте. Белье может попасть во вход фильтра и вызвать неисправную работу устройства.

## Слив воды из емкости

Конденсируемая вода собирается в емкости.

Выливайте воду из емкости после каждого использования машины.

Оставшаяся в емкости вода ухудшает качество сушки.

## ПРИМЕЧАНИЕ

- Если емкость заполнена, отображается значок , а при работе машины подается звуковой сигнал. Это означает, что емкость

**2** Слейте воду из емкости в раковину.

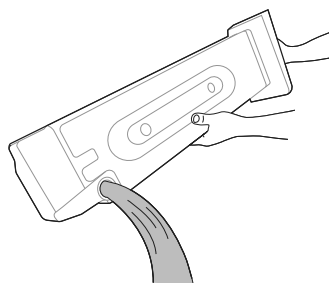

## ⚠ ВНИМАНИЕ!

- Пить или повторно использовать конденсированную воду не разрешается. Это может вызвать проблемы со здоровьем у людей и животных.

**3** Установите емкость обратно.

- Задвиньте емкость для сбора воды в устройство до упора, пока она не окажется на своем месте.

4 Нажмите кнопку **Пуск/Пауза**.

## Периодическая очистка устройства

### Очистка датчика влажности

В ходе работы устройство определяет уровень влажности белья. Поэтому поверхность датчика необходимо регулярно очищать от накипи.

Протрите датчики, находящиеся внутри барабана.

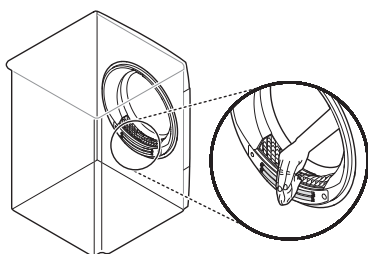

4 раза в год, чтобы она не забивалась ворсом или грязью.

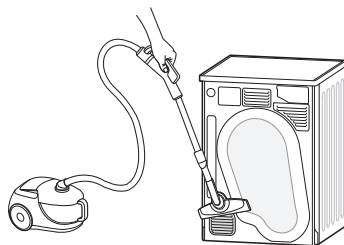

### ПРИМЕЧАНИЕ

- Теплый воздух выходит через вентиляционную решетку.
- В помещении должна быть достаточная вентиляция во избежание засасывания в него продуктов горения, производимых другими устройствами.

### ⚠ ВНИМАНИЕ!

- Не протирайте датчик влажности абразивными материалами. Очищайте его только сухой жесткой акриловой губкой.

### Очистка вентиляционной решетки воздухозаборника

Очищайте вентиляционную решетку воздухозаборника пылесосом 3-

# ПОИСК И УСТРАНЕНИЕ НЕИСПРАВНОСТЕЙ

При эксплуатации устройства могут возникать ошибки или неисправности. В приведенных ниже таблицах содержатся возможные причины и рекомендации по устранению сообщений об ошибках или неисправностях. Чтобы сэкономить время и средства, которые могут быть затрачены на обращение в сервисный центр компании LG Electronics, рекомендуется внимательно ознакомиться с данными таблицами.

## Действия перед звонком в сервисный центр

Устройство оборудовано системой автоматического отслеживания ошибок, которая выполняет обнаружение и диагностику проблем на ранней стадии. Если устройство работает неправильно или совсем не работает, прежде чем позвонить в сервисный центр компании LG Electronics, выполните проверку по приведенным ниже таблицам.

### Сообщения об ошибке

Признаки	Возможная причина и решение
dE ОШИБКА ДВЕРЦЫ	<b>Дверца неплотно закрыта, либо была открыта при работающей машине.</b> <ul style="list-style-type: none"> <li>Полностью закройте дверцу.</li> <li>Если dE не разблокируется, вызовите мастера.</li> </ul>
dE4 ОШИБКА ДВЕРЦЫ	<b>Обнаружение переключателя двери неисправно.</b> <ul style="list-style-type: none"> <li>Выньте вилку из розетки и вызовите мастера.</li> </ul>
EE1 / EE2 / EE4 ОШИБКА ТЕМПЕРАТУРЫ	<b>Отказ датчика температуры.</b> <ul style="list-style-type: none"> <li>Выньте вилку из розетки и вызовите мастера.</li> </ul>
F1 ОШИБКА ТЕМПЕРАТУРЫ	<b>Резкий рост температуры в барабане.</b> <ul style="list-style-type: none"> <li>Выньте вилку из розетки и вызовите мастера.</li> </ul>
LE1 ОШИБКА БЛОКИРОВКИ ЭЛЕКТРОДВИГАТЕЛЯ	<b>Внезапная остановка электродвигателя.</b> <ul style="list-style-type: none"> <li>Проверьте, не превышен ли максимально допустимый вес загрузки белья.</li> <li>Выньте вилку из розетки и вызовите мастера.</li> </ul>

Признаки	Возможная причина и решение
LE2 / PE <b>ОШИБКА КОМПРЕССОРА</b>	<b>Внезапная остановка компрессора.</b> <ul style="list-style-type: none"> <li>• Выньте вилку из розетки и вызовите мастера.</li> </ul>
PE <b>ОШИБКА СЛИВНОГО НАСОСА</b>	<b>Отказ электродвигателя привода сливного насоса.</b> <ul style="list-style-type: none"> <li>• Выньте вилку из розетки и вызовите мастера.</li> </ul>
	<b>Температура в помещении, где установлено устройство, ниже нуля.</b> <ul style="list-style-type: none"> <li>• Рекомендуемая температура окружающей среды для устройства составляет 5 - 35 °С.</li> </ul>

## Эксплуатация

Признаки	Возможная причина и решение
<b>Устройство не включается.</b>	<b>Кабель питания вставлен в розетку не до конца.</b> <ul style="list-style-type: none"> <li>• Убедитесь, что вилка электропитания надежно подключена к розетке с заземлением, а напряжение в розетке соответствует напряжению, указанному на паспортной табличке машины.</li> </ul>
	<b>В домашней проводке перегорел предохранитель, сработал автоматический прерыватель или прекращена подача питания.</b> <ul style="list-style-type: none"> <li>• Включите автоматический прерыватель или замените предохранитель. Не используйте предохранитель большего номинала. Если проблема вызвана перегрузкой сети, нужно пригласить квалифицированного электрика.</li> </ul>
<b>Устройство не выполняет нагрев.</b>	<b>В домашней проводке перегорел предохранитель, сработал автоматический прерыватель или прекращена подача питания.</b> <ul style="list-style-type: none"> <li>• Включите автоматический прерыватель или замените предохранитель. Не используйте предохранитель большего номинала. Если проблема вызвана перегрузкой сети, нужно пригласить квалифицированного электрика.</li> </ul>

Признаки	Возможная причина и решение
Утечка воды.	<p><b>Неверное подключение шланга емкости для воды или дополнительного сливного шланга.</b></p> <ul style="list-style-type: none"> <li>• Правильно подключите шланг емкости для воды или дополнительный сливной шланг.</li> </ul>
	<p><b>При закрытии дверцы в уплотнение попало белье или иной предмет.</b></p> <ul style="list-style-type: none"> <li>• Перед включением устройства проверьте, чтобы белье и посторонние предметы не попадали в уплотнение дверцы. Если утечка воды продолжается, обратитесь в сервисный центр компании LG Electronics.</li> </ul>
Устройство автоматически запускается и останавливается после завершения цикла стирки.	<p><b>Таким образом работает функция «Без складок».</b></p> <ul style="list-style-type: none"> <li>• Убедитесь, что функция «Без складок» активирована. Эта опция разработана для предотвращения образования складок, которые появляются при несвоевременной выгрузке белья в конце цикла сушки. Если функция активирована, устройство будет включаться на 10 секунд каждые 5 минут. Время работы функции — до 2 часов.</li> </ul>

## Качество стирки

Признаки	Возможная причина и решение
<b>Вещи сушатся слишком долго.</b>	<b>Вещи неправильно отсортированы.</b> <ul style="list-style-type: none"> <li>Отделите тяжелые вещи от легких. Более крупные и тяжелые вещи сушатся дольше. Легкие вещи, загруженные вместе с тяжелыми, способны «обмануть» датчик влажности: легкие вещи сохнут быстрее.</li> </ul>
	<b>Загружено много тяжелой ткани.</b> <ul style="list-style-type: none"> <li>В тяжелой ткани накапливается больше влаги, и она дольше сушится. Для сокращения и поддержания примерно одинакового времени сушки больших и тяжелых вещей разделите их на несколько загрузок одинакового объема.</li> </ul>
	<b>Неверный выбор режимов работы.</b> <ul style="list-style-type: none"> <li>Установите режим работы, соответствующие загрузке машины. В ряде случаев для качественной сушки требуется смена режима сушки.</li> </ul>
	<b>Ворсовый фильтр требует очистки.</b> <ul style="list-style-type: none"> <li>Удаляйте ворс из фильтра перед каждым запуском машины. После удаления ворса посмотрите на свет через фильтр, чтобы проверить, не осталось ли на фильтре загрязнений. Некоторые вещи (например, новые банные полотенца) дают большое количество ворса. В этом случае может понадобиться приостановить цикл и очистить фильтр.</li> </ul>
	<b>В домашней проводке перегорел предохранитель, сработал автоматический прерыватель или прекращена подача питания.</b> <ul style="list-style-type: none"> <li>Включите автоматический прерыватель или замените предохранитель. Не используйте предохранитель большего номинала. Если проблема вызвана перегрузкой сети, нужно пригласить квалифицированного электрика.</li> </ul>
<b>Перегрузка барабана машины.</b> <ul style="list-style-type: none"> <li>Разделите крупные партии белья на более мелкие — это повысит эффективность сушки.</li> </ul>	

Признаки	Возможная причина и решение
<p><b>Вещи сушатся слишком долго.</b></p>	<p><b>Недогрузка барабана машины.</b></p> <ul style="list-style-type: none"> <li>• Если требуется высушить небольшой объем, для правильной работы барабана добавьте в машину еще несколько вещей. При малой загрузке и использовании программ сушки по датчику влажности электронный блок управления неспособен точно определить степень влажности белья, что может привести к слишком быстрому отключению машины. Используйте программы сушки по таймеру либо добавьте в машину больше влажных вещей.</li> </ul>
<p><b>Время сушки нестабильно.</b></p>	<p><b>Отличаются настройки нагрева, масса и влажность загруженного белья.</b></p> <ul style="list-style-type: none"> <li>• Время сушки зависит от способа нагрева (в машине применяется электронагреватель), массы белья, типа ткани, ее влажности и состояния ворсового фильтра. Неравномерное распределение белья по барабану вызывает дисбаланс при вращении, что повышает влажность вещей и удлиняет время сушки.</li> </ul>
<p><b>На одежде остаются жирные или грязные пятна.</b></p>	<p><b>Неверное использование кондиционера для белья.</b></p> <ul style="list-style-type: none"> <li>• При стирке белья, которое затем будет сушиться в устройстве, добавляйте нужное количество кондиционера в соответствии с рекомендациями изготовителя кондиционера.</li> </ul>
	<p><b>Чистая и грязная одежда сушится вместе.</b></p> <ul style="list-style-type: none"> <li>• Сушите в машине только чистую одежду. Загрязнения с грязной одежды могут попасть на чистую, присутствующую в той же либо последующих загрузках машины.</li> </ul>
	<p><b>Перед загрузкой в сушильную машину одежда была плохо выстирана или выполоскана.</b></p> <ul style="list-style-type: none"> <li>• Пятна на высушенной одежде могут оказаться пятнами, которые не отстирались. Убедитесь, что стирка и полоскание вещей выполняется надлежащим образом, в соответствии с инструкциями к вашей стиральной машине и моющему средству. Трудноудаляемые пятна требуют предварительной обработки перед стиркой.</li> </ul>

Признаки	Возможная причина и решение
<b>Одежда сминается.</b>	<b>Одежда сушилась слишком долго (пересушена).</b> <ul style="list-style-type: none"> <li>Пересушивание может привести к образованию складок. Попробуйте уменьшить время сушки.</li> </ul>
	<b>Одежда слишком долго находилась в машине после окончания цикла сушки.</b> <ul style="list-style-type: none"> <li>Используйте функцию <b>Anti Crease (Без складок)</b>.</li> </ul>
<b>Одежда усаживается.</b>	<b>Несоблюдение указаний по уходу за вещами.</b> <ul style="list-style-type: none"> <li>Во избежание усадки обязательно следуйте указаниям по уходу за тканью. Ряд тканей неизбежно усаживается при стирке. Существуют ткани, допускающие стирку, но усаживающиеся при сушке в машине. Установите низкую температуру нагрева или вообще отключите его.</li> </ul>
<b>На одежде остается ворс.</b>	<b>Ворсовый фильтр забит.</b> <ul style="list-style-type: none"> <li>Удаляйте ворс из фильтра перед каждым запуском машины. После удаления ворса посмотрите на свет через фильтр, чтобы проверить, не осталось ли на фильтре загрязнений. Некоторые вещи (например, новые банные полотенца) дают большое количество ворса. В этом случае может понадобиться приостановить цикл и очистить фильтр.</li> </ul>
	<b>Неправильная сортировка белья.</b> <ul style="list-style-type: none"> <li>Определенные ткани (например, пушистые полотенца из белого хлопка) производят большое количество ворса. Их следует сушить отдельно от тканей, к которым пристает ворс (например, черных льняных брюк).</li> </ul>
	<b>Перегрузка барабана машины.</b> <ul style="list-style-type: none"> <li>Разделите крупные партии белья на более мелкие.</li> </ul>
	<b>В карманах остались салфетки, бумага и т. д.</b> <ul style="list-style-type: none"> <li>Перед сушкой тщательно проверьте содержимое карманов.</li> </ul>

Признаки	Возможная причина и решение
<p><b>После сушки на вещах накапливается статический заряд.</b></p>	<p><b>Одежда сушилась слишком долго (пересушена).</b></p> <ul style="list-style-type: none"> <li>• Пересушивание белья может вызывать накопление статического электричества. Измените настройки и сократите время цикла или используйте программы, при которых длительность определяется датчиком влажности.</li> </ul> <hr/> <p><b>Сушка синтетических и смесовых, а также несминаемых тканей.</b></p> <ul style="list-style-type: none"> <li>• Данные виды тканей наиболее подвержены накоплению статического электричества. Попробуйте применять кондиционер для белья, а также сократить время выполнения программ сушки по таймеру.</li> </ul>
<p><b>После сушки по датчику влажности на одежде остаются влажные пятна.</b></p>	<p><b>Слишком большой или слишком малый объем загрузки машины. Наличие в барабане одной крупной вещи (например, одеяла или пледа).</b></p> <ul style="list-style-type: none"> <li>• При слишком плотной или слишком маленькой загрузке датчик может неправильно определять степень сухости загрузки. Используйте программу сушки по таймеру для очень маленьких загрузок.</li> <li>• Крупные громоздкие вещи, например одеяла или пледы, иногда могут свернуться в комок. При этом внешние слои высохнут, что будет зафиксировано датчиком, а внутри вещь останется влажной. При сушке одной громоздкой вещи можно один или два раза сделать паузу цикла и переложить вещь, расправив ее и вывернув наружу влажные участки.</li> <li>• Чтобы высушить несколько оставшихся влажных вещей из очень большой загрузки или несколько влажных участков на крупной вещи после завершения программы сушки по датчику влажности, очистите ворсовый фильтр, а затем установите программу сушки по таймеру для завершения сушки.</li> </ul>

## Запахи

Признаки	Возможная причина и решение
<p><b>От устройства исходит запах.</b></p>	<p><b>Устройство используется впервые?</b></p> <ul style="list-style-type: none"> <li>Запах вызван резиновыми деталями, которые находятся внутри устройства. Этот запах присущ резиновым деталям и исчезает автоматически после нескольких раз использования устройства.</li> </ul>
	<p><b>При использовании чувствуется запах?</b></p> <ul style="list-style-type: none"> <li>При использовании моющего средства для стирки белья соблюдайте рекомендации изготовителя. Если моющее средство используется с избытком в нарушение рекомендаций, его нерастворившаяся часть может скапливаться на белье и вызывать запах.</li> <li>Запах может исходить от белья, оставленного в устройстве после сушки или в стиральной машине после стирки. По окончании цикла сушки или стирки белье необходимо сразу извлекать.</li> <li>Проверьте стиральную машину на наличие такого же запаха. Если запах присутствует, выполните очистку барабана стиральной машины в соответствии с руководством пользователя для стиральной машины.</li> <li>Всегда проверяйте чистоту обоих ворсовых фильтров. Если после сушки в ворсовом фильтре что-нибудь остается, это может приводить к образованию запахов. После очистки ворсовый фильтр также необходимо полностью высушить.</li> </ul>

## Wi-Fi

Признаки	Возможная причина и решение
<p><b>Ваш бытовой прибор и смартфон не подключены к сети Wi-Fi.</b></p>	<p><b>Пароль для сети Wi-Fi, к которой вы пытаетесь подключиться, неправильный.</b></p> <ul style="list-style-type: none"> <li>Найдите сеть Wi-Fi, подключенную к вашему смартфону, удалите ее, а затем зарегистрируйте свой прибор в LG ThinQ.</li> </ul>
	<p><b>Передача мобильных данных для вашего смартфона включена.</b></p> <ul style="list-style-type: none"> <li>Выключите <b>Мобильные данные</b> своего смартфона и зарегистрируйте прибор, используя сеть Wi-Fi.</li> </ul>
	<p><b>Имя беспроводной сети (SSID) настроено неправильно.</b></p> <ul style="list-style-type: none"> <li>Имя беспроводной сети (SSID) должно содержать английские буквы и цифры. (Не используйте специальные символы.)</li> </ul>
	<p><b>Частота маршрутизатора не 2,4 ГГц.</b></p> <ul style="list-style-type: none"> <li>Поддерживается только частота маршрутизатора 2,4 ГГц. Настройте беспроводной маршрутизатор на 2,4 ГГц и подключите прибор к беспроводному маршрутизатору. Чтобы проверить частоту маршрутизатора, обратитесь к своему поставщику Интернет-услуг или производителю маршрутизатора.</li> </ul>
	<p><b>Расстояние между прибором и маршрутизатором слишком большое.</b></p> <ul style="list-style-type: none"> <li>Если расстояние между прибором и маршрутизатором слишком большое, сигнал может быть слабым и подключение может не настраиваться правильно. Измените место нахождения маршрутизатора, чтобы он находился ближе к прибору.</li> </ul>

# ПРИЛОЖЕНИЕ

## Справочный лист технических данных прибора

### Делегированный Регламент Комиссии (ЕС) № 392/2012

Звездочки означают вариант модели, который может варьироваться от 0 до 9 и от A до Z.

LG	RH90V5AV6Q
Номинальная производительность для хлопкового белья в кг при использовании стандартной программы для хлопка при полной загрузке	9 кг
Тип сушильной машины	Бытовая сушильная машина конденсационного типа
Класс энергопотребления по шкале от D (наименее эффективный) до A+++ (наиболее эффективный).	A++
Среднее потребление электроэнергии в год: (AE <sub>C</sub> ) кВт·ч в год (кВт·ч/год)*1	228
Автоматическая барабанная сушильная машина	Да
Экологический сертификат EU Ecolabel award в соответствии с регламентом (ЕС) № 66/2010	Нет
Энергопотребление при использовании стандартной программы для хлопка при полной загрузке (E <sub>dry</sub> ) (кВт·ч)	1,91
Энергопотребление при использовании стандартной программы для хлопка при частичной загрузке (E <sub>dry1/2</sub> ) (кВт·ч)	1,03
Энергопотребление в выключенном состоянии при использовании стандартной программы для хлопка при полной загрузке (P <sub>0</sub> ) (W)	0,18

LG	RH90V5AV6Q
Энергопотребление включенного в сеть устройства при использовании стандартной программы для хлопка при полной загрузке ( $P_i$ ) (W)	0,18
Время, в течение которого устройство включено в сеть ( $T_i$ ) (мин)	10
Программа «Cotton (Хлопок)  → Cupboard (Стандарт) → Energy (Энергия)» — это стандартная программа сушки, используемая при полной и частичной загрузке. Информация о ней указана на этикетке и в справочном листке и гласит, что данная программа подходит для сушки обычного влажного хлопкового белья и что она является самой эффективной программой для хлопка с точки зрения энергопотребления.	
Взвешенное время исполнения стандартной программы для хлопка' ( $T_t$ ) при полной и частичной загрузке (мин)	169
Время программы "стандартная программа для хлопка при полной загрузке" ( $T_{dry}$ ) (мин)	230
Время программы «стандартная программа для хлопка при частичной загрузке» ( $T_{dry1/2}$ ) (мин)	124
Класс эффективности конденсации 'X' по шкале от G (наименее эффективное) до A (самое эффективное)	A
Средняя эффективность конденсации ( $C_{dry}$ ) стандартной программы для хлопка при полной загрузке (%)	91
Средняя эффективность конденсации $C_{dry1/2}$ стандартной программы для хлопка при частичной загрузке (%)	91
Взвешенная эффективность конденсации ( $C_t$ ) для 'стандартной программы для хлопка при полной и частичной загрузке' (%)	91
Уровень шума в дБ(A)	64
Свободно стоящая	

\*1 На основе 160 стандартных циклов сушки при использовании программ для вещей из хлопка при частичной и полной загрузке и потреблении в энергосберегающих режимах. Фактическое потребление энергии зависит от режима использования устройства.

**Для заметок**

# NAUDOTOJO VADOVAS DŽIOVYKLĖ

---



Prieš pradėdami montavimo darbus, atidžiai perskaitykite šias instrukcijas. Tai padės supaprastinti montavimą ir užtikrinti, kad gaminys yra tinkamai ir saugiai įrengtas. Sumontavę laikykite šias instrukcijas netoli gaminio ateičiai.

# TURINYS

Šiame vadove gali būti nuotraukų arba turinio, nesuderinamo su jūsų įsigytu modeliu.

Šį vadovą gali pakoreguoti gamintojas.

## NURODYMAI DĖL SAUGOS

PRIEŠ NAUDODAMI PERSKAITYKITE VISAS INSTRUKCIJAS .....	3
ĮSPĖJIMAS .....	3
APLINKOSAUGA.....	8

## MONTAVIMAS

Dalys ir specifikacija .....	9
Reikalavimai montavimo vietai .....	10
Prietaiso išlygiavimas .....	11
Statymo ant kito prietaiso nurodymai.....	14

## NAUDOJIMAS

Veikimo apžvalga .....	17
Drabužių paruošimas .....	18
Valdymo skydelis.....	21
Programų lentelė .....	24
Pasirenkamos programos ir papildomos funkcijos.....	30

## IŠMANIOSIOS FUNKCIJOS

„LG ThinQ“ programa .....	34
„Smart Diagnosis“ .....	37

## PRIEŽIŪRA

Valymas po kiekvieno džiovinimo .....	39
Periodiškas prietaiso valymas .....	42

## TRIKČIŲ ŠALINIMAS

Prieš kreipiantis dėl aptarnavimo .....	43
---	----

## PRIEDAS

Gaminio vardinių parametrų lentelė .....	52
--	----

# NURODYMAI DĖL SAUGOS

## PRIEŠ NAUDODAMI PERSKAITYKITE VISAS INSTRUKCIJAS

Šios saugos gairės turi užkirsti kelią nenumatytam pavojui ar žalai, jei produktas eksploatuojamas nesaugiai arba netinkamai. Gairės yra išskirtos į „IŠPĖJIMAS“ ir „ATSARGIAI“, kaip nurodyta toliau.

### Saugos pranešimai



Šis simbolis yra rodomas atitinkamais atvejais ir atliekant tam tikrus veiksmus, kurie gali sukelti pavojų. Siekdami išvengti pavojaus, atidžiai perskaitykite dalį, kur nurodytas šis simbolis, ir laikykitės nurodymų.



#### **IŠPĖJIMAS**

Rodo, kad nesilaikant instrukcijų, galima rimtai arba mirtinai susižeisti.



#### **ATSARGIAI**

Rodo, kad nesilaikant instrukcijų, galima lengvai susižeisti arba sugadinti prietaisą.

## IŠPĖJIMAS



### **IŠPĖJIMAS**

Norėdami sumažinti gaisro, elektros smūgio arba kitų asmenų sužalojimo pavojų gaminio naudojimo metu, turite laikytis pagrindinių atsargumo priemonių, įskaitant šias

### Techninis saugumas



**IŠPĖJIMAS - Gaisrui išvengti**  
**Degiosios medžiagos ir gaisro pavojus**

- Prietaiso korpuse ar įmontuotoje konstrukcijoje neužblokuokite vėdinimo angų, nes priešingu atveju, gali kilti gaisras.
- Šiame prietaise yra R290 šaldymo skystis, kuris nekenkia aplinkai, bet yra degus. Nepažeiskite šaldymo skysčio grandinės, saugokite prietaisą nuo liepsnos ar užsiliepsnojimo šaltinių.
- Vyresni nei 8 metų vaikai ir asmenys, kurių fiziniai, jutimo arba protiniai gebėjimai riboti, arba kuriems trūksta patirties ir žinių, šį prietaisą gali naudoti tik tuomet, jei jie prižiūrimi arba yra apmokyti saugiai naudoti prietaisą, ir jei jie supranta su prietaiso naudojimu susijusius pavojus. Neleiskite vaikams žaisti su šiuo prietaisu. Neleiskite vaikams valyti bei tvarkyti šio prietaiso be priežiūros.
- Jaunesni nei 3 metų vaikai privalo būti atokiau nuo prietaiso, nebent jie yra nuolatos prižiūrimi.
- Nedžiovinkite prietaise neplautų daiktų.
- Audinių minkštikliai ar panašūs produktai turi būti naudojami pagal minkštiklio instrukcijas.
- Išimkite iš kišenių visus daiktus, pvz., žiebtuvėlius ir degtukus.
- Neišjunkite prietaiso nepasibaigus džiovinimo ciklui, jei daiktai nėra greitai išimami ir išskleidžiami, kad išsisklaidytų karštis.
- Prietaiso negalima naudoti, jei valant buvo naudojami pramoniniai chemikalai.
- Prieš džiovinant prietaise drabužius, kurie buvo sutepti tokiais medžiagomis, kaip kepimo aliejus, augalinis aliejus, acetonas, alkoholis, benzinas, žibalas, dėmių valiklis, terpentinas, vaškas ir vaško valiklis, juos reikia išplauti karštu vandeniu.
- Negerkite susikondensavusio vandens, nes galite užsikrėsti per maisto produktus plintančiomis ligomis.
- Jei maitinimo laidas sugadintas, kad nekiltų pavojaus, jį turi pakeisti gamintojas, gamintojo atstovai techninei priežiūrai arba panašią kvalifikaciją turintis asmuo.
- Pūkų filtrą reikia dažnai valyti.
- Neleiskite pūkams kauptis aplink prietaisą.
- Nepurškite cheminio valiklio tiesiogiai į prietaisą ir nedžiovinkite prietaise drabužių, kuriuose po valymo liko cheminio valiklio.

- Nedžiovinkite drabužių, kurie sutepti aliejingomis medžiagomis. Aliejingų medžiagų (įskaitant maistinį aliejų) iš suteptų drabužių negalima visiškai pašalinti netgi skalbiant vandeniui.
- Prietaiso negalima jungti į maitinimo tinklą per išorinį įjungimo įtaisą, tokį kaip laikmatis, arba jungti prie tinklo, kuris nuolat įjungiamas ir išjungiamas kito įtaiso.
- Nedelsdami išimkite drabužius iš prietaiso, kai džiovinimas baigiamas arba jei džiovinimo metu išjungiamas maitinimas. Palikus prietaise jau išdžiovintus drabužius be priežiūros, gali kilti gaisras. Iš prietaiso išėmę išdžiovintus drabužius galite sukelti gaisrą. Išdžiovinę nedelsiant išimkite drabužius ir tada juos pakabinkite ar padėkite ant plokščio paviršiaus, kad jie atvėstų.
- Šis priedais skirtas naudoti tik buityje.

## Didžiausia talpa

- Didžiausia kai kurių ciklų talpa yra iki **9 kg.g** (sausų) skalbinių.
- Rekomenduojama maksimali kiekvienos džiovinimo programos talpa gali skirtis. Daugiau informacijos apie tinkamą skalbinių džiovinimą pateikiama **NAUDOJIMAS** skyriaus **Programų lentelė**.

## Montavimas

- Užtikrinkite, kad prietaisą tinkamai sumontuotų, įžemintų ir sureguliuotų kvalifikuotas aptarnavimo personalas, laikydamasis montavimo instrukcijų.
- Niekada neeksploatuokite prietaiso, jeigu jis yra sugadintas, sugedęs, iš dalies išardytas, jame yra trūkstančių arba neveikiančių dalių, įskaitant pažeistą laidą arba kištuką.
- Šį prietaisą nešti turėtų tik du arba daugiau asmenų, tvirtai jį laikydami.
- Nemontuokite prietaiso drėgnoje ir dulkečioje vietoje. Nemontuokite ir nelaikykite prietaiso lauke arba bet kurioje vietoje, kurioje veikia oro sąlygos, pvz., tiesioginiai saulės spinduliai, vėjas, lietus arba žemesnė nei 0 laipsnių temperatūra.
- Priveržkite išleidimo žarną, kad ji neatsijungtų.
- Jei maitinimo laidas pažeistas arba jei lizdo anga laisva, nenaudokite maitinimo laido ir kreipkitės į įgalioją priežiūros centrą.

- Su šiuo prietaisu nejunkite kelių elektros lizdų, ilgintuvo arba adapterio.
- Prietaise negalima džiovinti daiktų, pavyzdžiui, porolono (latekso putas), dušo kepuraičių, vandeniui atsparių tekstilės gaminių, gumuotų drabužių ir drabužių arba pagalvių su porolono kamšalais.
- Nemontuokite šio prietaiso už rakinamų durų, stumdomųjų durų arba durų su lankstu priešingoje pusėje nei prietaisas taip, kad jos trukdytų iki galo atidaryti prietaiso dureles.
- Šis prietaisas turi būti įžemintas. Įvykus sutrikimui arba sugedus, įžeminimas sumažina elektros smūgio pavojų, užtikrindamas mažiausio pasipriešinimo kelią elektros srovei.
- Šio prietaiso maitinimo laidas turi įrangos įžeminimo laidininką bei maitinimo kištuką su įžeminimu. Maitinimo kištukas turi būti įjungtas į atitinkamą lizdą, kuris sumontuotas ir įžemintas laikantis visų vietinių normatyvų ir potvarkių.
- Netinkamai prijungus įrangos-įžeminimo laidininką, gali kilti elektros smūgio pavojus. Pasikonsultuokite su kvalifikuotu elektriku arba techninę priežiūrą teikiančiu personalu, jeigu kyla abejonių, ar prietaisas tinkamai įžemintas.
- Nekeiskite su prietaisu pridėto maitinimo kištuko. Jei kištukas netinka į lizdą, pasirinkite, kad kvalifikuotas elektrikas įrengtų tinkamą lizdą.

## **Naudojimas**

- Nebandykite nuimti jokių skydelių arba ardyti prietaiso. Nelieskite valdymo skydelio aštriais daiktais, norėdami naudotis prietaisu.
- Neremontuokite prietaiso ir nekeiskite jo dalių. Visus remonto ir priežiūros darbus turi atlikti kvalifikuotas priežiūros personalas, nebent kitaip rekomenduojama šiame savininko vadove. Naudokite tik įgaliotas gamyklos dalis.
- Zonoje po ir aplink prietaisą neturi būti degių medžiagų, pvz., pūkų, popieriaus, skudurų, chemikalų ir t. t.
- Nedėkite į prietaisą gyvūnų, pavyzdžiui, naminių gyvūnėlių.
- Nepalikite prietaiso durelių pravirų. Vaikai gali pakibti ant durelių arba įšliaužti į prietaiso vidų, sukeldami žalą ar susižalodami.

- Nekiškite rankų į prietaisą, kol jis veikia. Palaukite, kol būgnas visiškai sustos.
- Nedėkite į vidų, neplaukite ir nedžiovinkite daiktų, kurie buvo valomi, plaunami, mirkyti arba ištepti degiomis ar sprogstamosiomis medžiagomis (pavyzdžiui, vašku, alyva, dažais, benzinu, riebalų šalinimo priemonėmis, sausaisiais tirpikliais, žibalu, augaliniu aliejumi, kepimo aliejumi ir kt.). Netinkamas naudojimas gali sukelti gaisrą ar sprogimą.
- Kilus potvyniui, atjunkite maitinimo kištuką ir kreipkitės į „LG Electronics“ klientų informacijos centrą.
- Nestumkite durelių stipriai, kai prietaiso durelės yra atidarytos.
- Nelieskite durelių aukštos temperatūros programos metu.
- Netoli prietaiso nenaudokite degių dujų ir degių medžiagų (benzeno, benzino, skiediklio, naftos, alkoholio ir t. t.).
- Jei išleidimo žarna ar įvado žarna žiemą užšalo, naudokite ją tik atšildę.
- Laikykite skalbiklius, minkštiklį ir baliklį toliau nuo vaikų.
- Nelieskite maitinimo kištuko arba prietaiso valdiklių šlapiomis rankomis.
- Nelankstykite maitinimo laido pernelyg stipriai ir nedėkite ant jo sunkių daiktų.

## Priežiūra

- Tvirtai įkiškite maitinimo kištuką į elektros lizdą, visiškai nuvalę visą drėgmę ir dulkes.
- Prieš valydami prietaisą, atjunkite jį nuo maitinimo šaltinio. Jei valdikliai nustatyti į IŠJUNGTĄ arba budėjimo padėtį, prietaisas nuo maitinimo šaltinio nėra atjungiamas.
- Niekada neatjunkite prietaiso, traukdami už maitinimo laido. Visada tvirtai suimkite maitinimo kištuką ir traukite tiesiai iš elektros lizdo.
- Nepurškite vandens į prietaiso vidų arba ant jo nepilkite vandens, kai jį valote.

## Išmetimas

- Prieš išmesdami seną prietaisą, atjunkite jį. Nupjunkite laidą tiesiai už prietaiso, kad jis nebūtų naudojamas ne pagal paskirtį.
- Išmeskite visas įpakavimo medžiagas (pvz., plastikinius maišus ir putplastį) vaikams nepasiekiamoje vietoje. Pakavimo medžiagos gali uždusinti.
- Prieš išmesdami, išimkite prietaiso dureles, nuo pavojaus apsaugodami vaikus arba kad į vidų nepatektų smulkių gyvūnų.

## APLINKOSAUGA

### Seno prietaiso utilizavimas



- Išbrauktos šiukšlių dėžės simbolis rodo, kad elektros ir elektronikos įrangos atliekas (EEĮA) reikėtų utilizuoti atskirai nuo buitinių atliekų.
- Senoje elektrinėje įrangoje gali būti pavojingų medžiagų, taigi tinkamas seno prietaiso utilizavimas padės apsaugoti nuo galimų neigiamų pasekmių aplinkai ir žmonių sveikatai. Jūsų sename prietaise gali būti dalių, kurias galima panaudoti dar kartą taisant kitą įrangą, ir kitų vertingų medžiagų, kurias galima perdirbti siekiant tausoti ribotus išteklius.
- Savo prietaisą galite nugabenti į parduotuvę, kurioje jį įsigijote, arba kreipkitės į vietos valdžios atliekų tarnybą ir sužinokite, kur yra artimiausia EEĮA surinkimo vieta. Norėdami gauti daugiau informacijos apie savo šalies reikalavimus, apsilankykite [www.lg.com/global/recycling](http://www.lg.com/global/recycling).

### Džiovyklėje yra šaldomųjų dujų

R290 (GWP: 3): 0,145 kg hermetiškai užsandarinta.

# MONTAVIMAS

## Dalys ir specifikacija

### PASTABA

- Siekiant pagerinti prietaiso kokybę, jo išvaizda ir specifikacijos gali būti keičiamos be įspėjimo.

### Vaizdas iš priekio

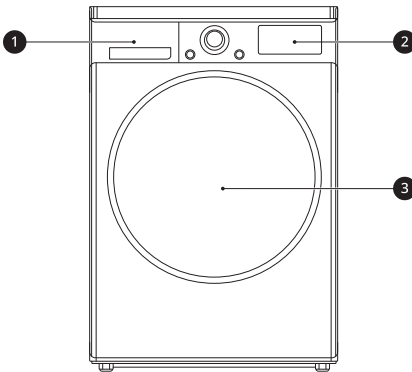

- ❶ Vandens talpykla
- ❷ Valdymo skydelis
- ❸ Durelės

### Galimi priedai

Kreipkitės į „LG Electronics“ klientų informavimo centrą arba aplankykite „LG“ interneto svetainę <http://www.lg.com>, kur galima įsigyti produktų.

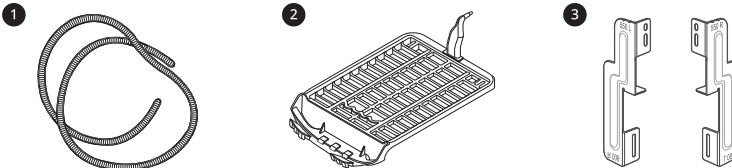

- ❶ Kondensato išleidimo žarna ir žarnos laikiklis
- ❷ Džiovinimo stovas
- ❸ Sujungimo komplektas

### PASTABA

- Tiekiami priedai priklauso nuo įsigyto modelio.

## Specifikacijos

Žvaigždutė(s) reiškia modelio variantą ir gali būti (0-9) arba (A-Z).

Modelis	RH90V5AV6Q
Maitinimas	220 - 240 V~, 50 Hz
Matmenys (Plotis X Gylis X Aukštis)	600 mm X 690 mm X 850 mm
Gaminio svoris	56 kg
Leidžiama temperatūra	5–35 °C

## Reikalavimai montavimo vietai

Prieš montuodami prietaisą, perskaitykite toliau nurodytą informaciją, kad žinotumėte, kokia vieta tinka montuoti prietaisą.

### Montavimo vieta

#### **⚠ ĮSPĖJIMAS**

- Nestatykite prietaiso prie šilumos šaltinio. Galinė prietaiso pusė turi būti gerai ventiliuojama. Nesilaikant šių instrukcijų gali kilti problemų.
- Prietaisas nėra skirtas naudoti jūroje arba mobiliuosiuose įrenginiuose, pavyzdžiui, furgonuose, lėktuvuose ir t. t.
- Nenaudokite prietaiso kaip įmontuojamo. Tai nėra įmontuojamas prietaisas.

#### **PASTABA**

- Atitraukus prietaiso galą nuo sienos, džiovinimas bus efektyvesnis.

- Įsitinkinkite, kad vieta, kurioje statomas prietaisas, atitinka minimalius atstumo reikalavimus.
- Prietaisą statykite ant lygių kietų grindų. Leistinas nuolydis po prietaisu – 1°.
- Jei grindys nelygios, nedėkite po prietaisu medžio gabalų, kartono ar panašių medžiagų.
- Statykite prietaisą tokioje vietoje, kur remonto specialistai galėtų prie jo priėti gedimo atveju.
- Nestatykite prietaiso šalia aukštą temperatūrą spinduliuojančių prietaisų, pavyzdžiui, šaldytuvo, viryklės ar orkaitės. Dėl to prietaisas gali blogai veikti ir pailgėti jo programų trukmė. Be to, tokia padėtis neigiamai veikia kompresoriaus veikimą.
- Nestatykite prietaiso ten, kur jis gali užšalti arba apdulkti. Prietaisas gali neveikti tinkamai arba jį gali pažeisti užšalęs vandens kondensatas vandens siurblyje ir išleidimo žarnoje.
- Kai prietaisas sumontuojamas, veržliarakčiu sureguliuokite visas keturias atramas taip, kad prietaisas būtų stabilus, o tarp prietaiso viršaus ir

stalviršio apačios būtų maždaug  
20 mm tarpas.

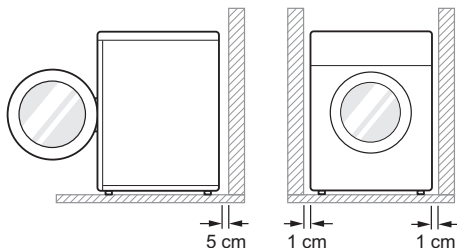

## Ventiliacija

- Nišoje arba po spintele
  - Užtikrinkite prietaisui 3,17 m<sup>3</sup>/mm oro cirkuliaciją.
- Spinta
  - Spintos duryse turi būti 2 angos (su žaliuzėmis), kiekviena iš jų bent 387 cm<sup>2</sup> ploto, 8 cm nuo apatinės ir viršutinės durų dalies.

### PASTABA

- Įsitinkinkite, kad oro cirkuliacijai prietaiso zonoje netrukdo kilimai, kilimėliai ir t. t.

## Aplinkos temperatūra

- Nestatykite prietaiso patalpose, kuriose įmanoma užšalimo temperatūra. Užšalusios žarnos gali sprogti dėl slėgio. Elektroninio valdymo bloko patikimumą gali sumažinti žemesnė nei užšalimo riba temperatūra.

### PASTABA

- Jei prietaisas pristatomas žiemą, esant neigiamai temperatūrai, prieš įjungdami prietaisą, palaikykite jį

keletą valandų kambario temperatūroje.

- Prietaisas geriausiai veikia 23 °C kambario temperatūroje.

## Elektros jungtys

- Nenaudokite ilginimo laido arba dvigubo adapterio.
- Neperkraukite lizdo prijungdami daugiau nei vieną prietaisą.
- Prijunkite prietaisą prie įžeminto elektros lizdo pagal galiojančius elektros instaliacijos reikalavimus.
- Statykite prietaisą šalia elektros lizdo, kad kištukas būtų lengvai pasiekiamas.
- Elektros lizdas turi būti 1,5 m atstumu iš abiejų prietaiso pusių.

### PASTABA

- Po naudojimo visada išjunkite prietaisą iš elektros lizdo.

## Prietaiso išlygiavimas

### Išlygiavimo patikrinimas

Prietaiso išlyginimas apsaugo nuo nereikalingo triukšmo ir vibracijos. Patikrinkite, ar sumontuotas prietaisas stovi visiškai lygiai.

- Jeigu spaudžiant viršutinę plokštę prietaisas svyruoja įstrižai, iš naujo sureguliuokite kojeles.

## PASTABA

- Medinės arba pakabinamo tipo grindys gali sąlygoti pernelyg didelę vibraciją ir disbalansą. Gali reikėti sutvirtinti arba suveržti medines grindis, kad būtų galima sumažinti vibraciją ar triukšmą.
- Nemontuokite prietaiso ant jokio nelygaus paviršiaus, stovo ar grindjuostės, nes jis gali tapti nestabilus, o krisdamas gali sužaloti arba sukelti žalą.

## Prietaiso suregulavimas ir išlyginimas

Jei prietaisas stovi ne visiškai lygiai, sukite reguliuojamas kojeles tol, kol prietaisas nesvyruos.

- Pasukite reguliuojamas kojeles laikrodžio rodyklės kryptimi, jei norite pakelti, arba prieš laikrodžio rodyklę, jei norite nuleisti nuo priekio į galą, nuo šono į šoną ir nuo kampo į kampą.

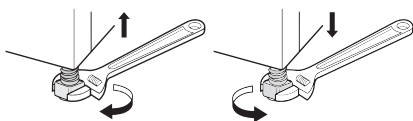

## Durelių apgręžimas

Kad būtų patogiau, dureles galima apgręžti.

## ⚠ ĮSPĖJIMAS

- Kol prietaisas užkeltas ant skalbyklės, durelių neapgręžkite.
- Prieš išsukdami lanksto varžtus paprašykite padėjėjo prilaikyti dureles. Sunkios durelės gali nukristi ant grindų.

- Kad būtų saugiau, durelėms apgręžti reikia dviejų ar daugiau žmonių.

## PASTABA

- Varžtai yra skirtingi ir, atsižvelgiant į padėtį, sukami skirtingose vietose. Prieš verždami įsitikinkite, kad varžtai parinkti tinkamai.

- 1 Atidarykite dureles ir išsukite durelių lanksto 2 varžtus ①. Išsukę varžtus, atsargiai nuimkite dureles nuo korpuso ②, priekinę pusę nukreipdami į grindis.

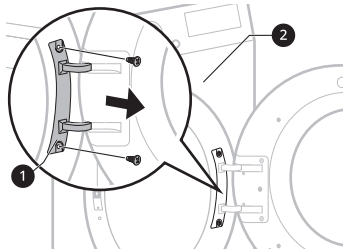

## ⚠ ĮSPĖJIMAS

- Pirmiausia išsukite apatinį varžtą. Sunkios durelės gali nukristi ant grindų ir nukentėti.

- 2 Iš durelių išsukite 8 lanksto mazgo ③ tvirtinimo varžtus.

- Šeši varžtai yra priekyje, o du – iš šono.

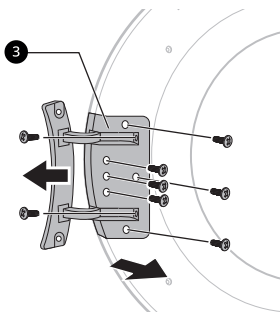

- Žiūrėdami 2-4 veiksmo aprašą, priveržkite varžtus reikiamose vietose.

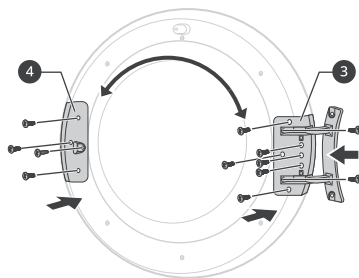

- 3** Išsukite 3 varžtus iš durelių fiksatoriaus mazgo **4**, kuris yra tarp durelių ir lanksto mazgo. Tada išsukite varžtą, kuris įsuktas į durelių kabliuką.

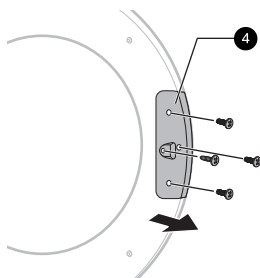

- 5** Išsukdami 2 varžtus nuo prietaiso korpuso nuimkite durelių fiksatoriaus lizdą **5** ir pritvirtinkite jį priešingoje pusėje.

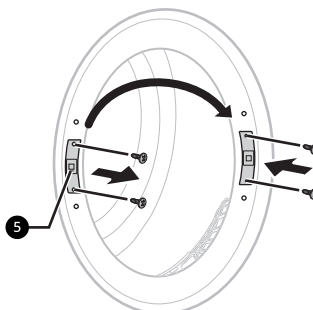

- 4** Lanksto sąranką **3** ir durelių fiksatoriaus sąranką **4** sukeiskite vietomis ir atvirkštine tvarka įsukite varžtus.

- 6** Iš prietaiso korpuso išsukite du dekoratyvinius varžtus ir įsukite juos priešingoje pusėje.

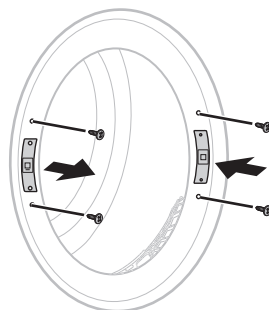

- 7 Varžtais, kuriuos išsukote atlikdami 1 veiksmą, pritvirtinkite dureles ir patikrinkite, ar jos užsidaro tinkamai.

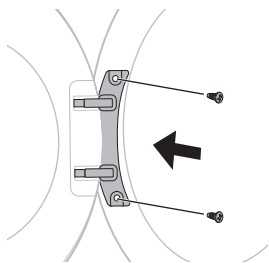

## Statymo ant kito prietaiso nurodymai

Prietaisą galima statyti ant „LG“ iš priekio įkraunamos skalbimo mašinos viršaus ir saugiai pritvirtinti, naudojant sujungimo rinkinį. Montuoti turi kvalifikuotas techninės priežiūros personalas, norint užtikrinti tinkamą montavimą.

Kvalifikuotas techninės priežiūros personalas įsitikins, ar turite tinkamą užkėlimo rinkinį savo „LG“ skalbimo mašinos modeliui ir užtikrins tvirtą pritvirtinimą. Dėl šių priežasčių tvirtinimą turi atlikti ekspertai.

### PASTABA

- Kai kurie modeliai nėra parduodami su visais galimais priedais, todėl jums gali reikėti įsigyti „LG“ užkėlimo įrenginį, jei jo nėra kartu su jūsų modeliu. Dėl įsigijimo kreipkitės į „LG Electronics“ klientų informacijos centrą arba aplankykite „LG“ interneto svetainę <http://www.lg.com>.

## Sujungimo komplektas

Norint statyti prietaisą ant viršaus, reikalingas „LG“ sujungimo komplektas.

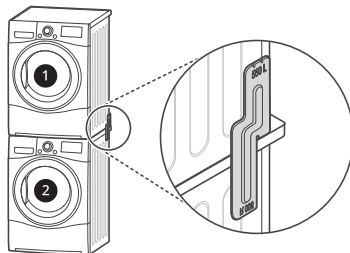

- 1 Džiovyklė
- 2 „LG“ iš priekio įkraunama skalbimo mašina

Prietaisą galima statyti ant „LG“ iš priekio įkraunamos skalbimo mašinos viršaus. Nestatykite prietaiso ant jokios kitos skalbimo mašinos, nes galite ją sugadinti, susižaloti arba sugadinti kitą turą.

Forma ir surinkimo kryptis	Skalbyklės viršutinės plokštės dydis	
	550 mm	600 mm

## Montavimas

### ⚠ ĮSPĖJIMAS

- Siekiant užtikrinti saugumą, montavimo darbus turi atlikti du ar daugiau kvalifikuotų specialistų.
- Dėl prietaiso svorio ir montavimo aukščio montavimo darbas yra pernelyg rizikingas vienam asmeniui.

- Netinkamas montavimas gali sukelti rimtų nelaimingų atsitikimų.
- Nenaudokite prietaiso, jei jis netinkamai pastatytas ant skalbyklės.

**1** Statykite prietaisą ant „LG“ iš priekio įkraunamos skalbimo mašinos viršaus.

**2** Išsukite du varžtus kiekvienos pusės galinio dangčio apačioje.

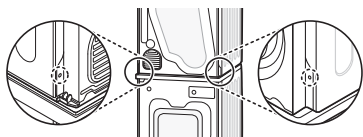

**3** Sulygiuokite „LG“ sujungimo komplekto skyles ir galinio dangčio skyles.

- Jei viršutinė plokštė yra 600 mm

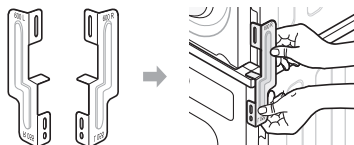

- Jei viršutinė plokštė yra 550 mm

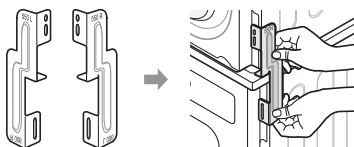

**4** Priveržkite du varžtus, kuriuos anksčiau išsukote iš prietaiso, prie sujungimo komplekto.

**5** Keturiomis varžtais priedų dėžėje (16 mm) prisukite skalbimo mašinos galinį dangtį ir sujungimo rinkinį.

**6** Procedūra kitoje pusėje yra tokia pati.

## Papildomos išleidimo žarnos montavimas

Paprastai susikondensavęs vanduo siurbiamas aukštyje į vandens talpyklą, kur jis kaupiasi, kol nėra išpilamas rankiniu būdu. Vandeniį taip pat galima išleisti tiesiai į kanalizaciją, ypač jei prietaisas pastatytas ant skalbimo mašinos. Naudodami išleidimo žarnos prijungimo alkūnę arba „T“ antgalį, tiesiog pakeiskite vandens kelią ir nukreipkite jį į kanalizaciją, kaip parodyta toliau:

**1** Nuo prijungimo alkūnės ar „T“ antgalio atjunkite apsaugos nuo atbulinio nuotėkio vožtuvą **1** ir vandens talpyklos žarną **2**.

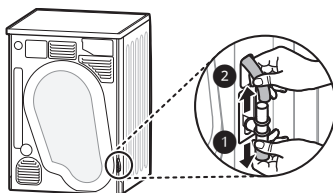

**2** Prijungimo alkūnės ar „T“ antgalio viršuje pritaisykite apsaugos nuo atbulinio nuotėkio vožtuvą **1** ir priešingoje prijungimo alkūnės ar „T“ antgalio pusėje prijunkite vandens išleidimo žarną **3**.

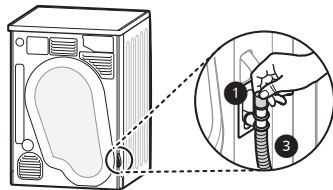

## **ATSARGIAI**

- Jei įrengiant papildomą išleidimo žarną, ji sulenkama arba prispaudžiama, vandens išleidimas gali sutrikti.
-

# NAUDOJIMAS

## Veikimo apžvalga

### Prietaiso naudojimas

Prieš pirmąjį ciklą nustatykite prietaisą džiovinti penkias minutes, kad būgnas sušiltų. Pirmus kelis kartus naudojant prietaisą, atidarykite dureles tarp apkrovų, kad leistumėte visiems kvapams prietaiso viduje išsisklaidyti. Vaikai turi būti prižiūrimi, kad neįliptų į būgną vidų.

- 1 Įsitikinkite, kad pūkų filtras ir vandens talpykla yra švari.

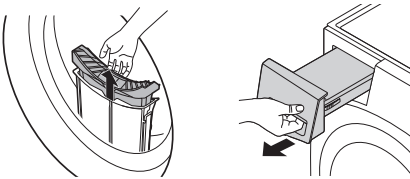

- Atidarykite dureles ir įsitikinkite, kad pūkų filtras yra švarus. Jei filtras yra pilna pūkų, džiovinimo trukmė bus ilgesnė, nei įprastai.
- Ištraukite vandens talpyklą ir išpilkite kondensatą, kai vandens talpykla pilna, prietaisas gali sustoti ciklo eigoje.

### PASTABA

- Kai kuriais atvejais šviesos diodų lange gali pasirodyti piktograma  ir informuoti, kad vandens talpykla yra pilna. Jei taip įvyksta, ištuštinkite vandens talpyklą.

- 2 Sudėkite išrūšiuotus drabužius į būgną ir uždarykite dureles.

- Pastumkite drabužius gilyn į būgną, kad drabužiai nesiliestų prie durelių sandariklio. Kai drabužiai įstringa tarp durelių ir sandariklio, džiovinimo metu jie gali būti sugadinti.
- Drabužius reikia rūšiuoti pagal audinių tipą ir džiovinimo lygį.
- Prieš sudedant į būgną, visus drabužių raištelius ir dirželius reikia gerai surišti ir pritvirtinti.

- 3 Nuspauskite **Maitinimo** mygtuką, kad įjungtumėte prietaisą.

- Priklausomai nuo modelio, mygtukas **Maitinimo** gali užsidegti informuodamas, kad prietaisas pasiruošęs džiovinimui.



- 4 Pasirinkite džiovinimo programą, pasukdami programos parinkimo rankenėlę.

- Paspaudus **Paleidimo/Pristabdymo** mygtuką nepasirinkus programos, prietaisas veiks su „**Cotton**“ (Medvilnė) medvilnei skirta programa. Išsamesnės informacijos ieškokite programų lentelėje.

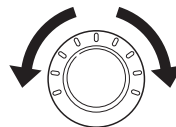

**5** Nuspauskite **Paleidimo/Pristabdymo** mygtuką, kad įjungtumėte džiovinimo programą.

- Paspaudus mygtuką, prietaisas ventiliuoja būgną vidų apie 10 sek., taip siekiant paruošti prietaisą džiovinimo funkcijai.



**6** Džiovinimo programai pasibaigus, atidarykite dureles ir išimkite drabužius.

## ⚠️ ATSARGIAI

- Būkite atsargūs! Būgno vidus gali būti dar karštas.

**7** Paspauskite mygtuką **Maitinimo**, kad išjungtumėte prietaisą.

**8** Išvalykite pūkų filtrą ir ištuštinkite vandens talpyklą.

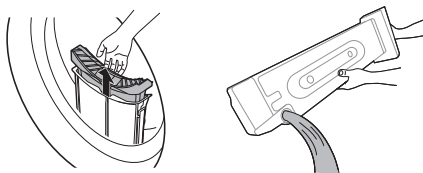

**9** Siekiant sumažinti kvapų susidarymą, jei įmanoma, džiovyklės dureles trumpam galima palikti atidarytas arba šiek tiek praviras ir po naudojimo išvėdinti būgną.

## ⚠️ IŠPĖJIMAS

- Siekiant užtikrinti saugumą neleiskite vaikams ar gyvūnams įlipti į prietaisą. Jie gali susižaloti arba sugadinti prietaisą.

## PASTABA

- Baigiamoji džiovinimo ciklo dalis vyksta be karščio (atvėsimo ciklas), norint užtikrinti, kad drabužiai bus tokios temperatūros, kad nebūtų pažeisti.
- Didelė aplinkos temperatūra ir maža patalpa gali pailginti džiovinimo laiką ir energijos suvartojimą.

## Drabužių paruošimas

### PASTABA

- Norėdami užtikrinti geriausius džiovinimo rezultatus ir efektyviausią energijos naudojimą, neperkraukite prietaiso.

## Drabužių patikrinimas prieš pakraunant

### ⚠️ ATSARGIAI

- Patikrinkite, kad drabužiai neįstrigtų tarp prietaiso durelių priešingu atveju, drabužiai džiovinimo metu gali būti sugadinti.
- Laikykitės lentelėje pateiktų pakrovimo talpos nurodymų kiekvienai programai, kad užtikrintumėte optimalius džiovinimo rezultatus. Pakrovus per daug skalbinių, jie blogai džiūsta ir bereikalingai glamžosi.

- Nekraukite stipriai drėgnų drabužių į prietaisą. Dėl to ilgėja džiovinimo laikas ir didėja energijos sąnaudos. Prieš pakraudami įsitikinkite, kad drabužiai būtų gerai sukami.
- Jei skalbinių audiniai mišrūs, gali prailgti džiovinimo trukmė, o likęs džiovinimo laikas ekrane gali sustoti. Likęs laikas eis toliau, pasiekus faktinį likusį laiką.
- Patikrinkite visas kišenes ir įsitikinkite, kad jos yra tuščios. Tokie daiktai kaip vinys, plaukų segtukai, degtukai, rašikliai, monetos ir raktai gali sugadinti prietaisą ir drabužius.
- Nuimkite laisvus dirželius ir užsekite užtrauktukus, kabliukus ir juosteles bei įsitikinkite, kad šie elementai neužsikabins už kitų drabužių.

## Drabužių rūšiavimas

Drabužiai turi priežiūros etiketes, todėl rekomenduojama džiovininti pagal audinio priežiūros rekomendacijas etiketėje.

Išrūšiuokite drabužius pagal dydį ir audinio tipą bei paruoškite drabužius pagal simbolius audinio priežiūros etiketėje.

### Vilnoniai audiniai

- Vilnonius drabužius džiovinkite naudodami programą „Wool“ (Vilna). Pirmiausiai būtinai vadovaukitės medžiagos priežiūros etiketės simboliais. Ciklas gali ne visiškai išdžiovinti vilną, todėl nekartokite džiovinimo. Išskleiskite vilnonius drabužius ir išdžiovinkite.

### Austos ir megztos medžiagos

- Kai kurios austos ir megztos medžiagos gali susitraukti, priklausomai nuo jų kokybės.

## Nelyginamieji ir sintetiniai skalbiniai

- Neperkraudkite prietaiso. Prietaisui sustojus išimkite nelyginamuosius skalbinius, kad jie mažiau raukšlėtųsi.

## Kūdikių drabužiai ir naktiniai marškiniai

- Visada patikrinkite medžiagos priežiūros etiketes.

## Guma ir plastikas



- Nedžiovinkite gaminių, jei jie pagaminti iš gumos ar plastiko, arba jų sudėtį įeina šie komponentai:
  - prijuostės, seilinėliai, kėdžių dangos
  - užuolaidos ir staltiesės
  - vonios kilimėliai











## Stiklo pluoštas

- Nedžiovinkite prietaise daiktų iš stiklo pluošto. Prietaise likusios stiklo dalelės gali prilipti prie drabužių vėlesniuose cikluose.

## Drabužių priežiūros etikečių tikrinimas

Šie simboliai audinio priežiūros etiketėje nurodo jūsų drabužio audinio sudėtį ir kaip jį reikia džiovininti.

Simbolis	Aprašas
	Džiovinimas
	Džiovininti džiovyklėje
	Atsparus glamžymuisi / atsparus raukšlėjimuisi
	Švelnus

Simbolis	Aprašas
	Nedžiovinti džiovyklėje
	Nedžiovinti
	Stiprus karštis
	Vidutinis karštis
	Mažas kaitinimas
	Be šildymo / ore
	Ant virvės / padžiauti
	Nusivarvėti
	Džiovinti ištiestus
	Pavėsyje

# Valdymo skydelis

## Valdymo skydelio savybės

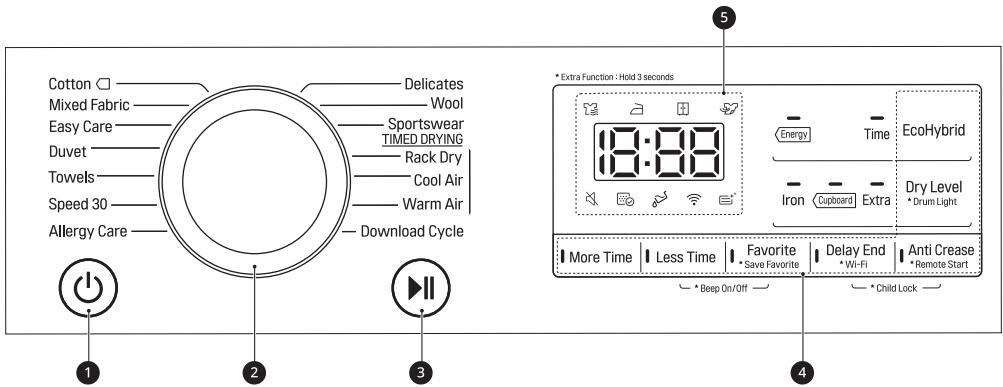







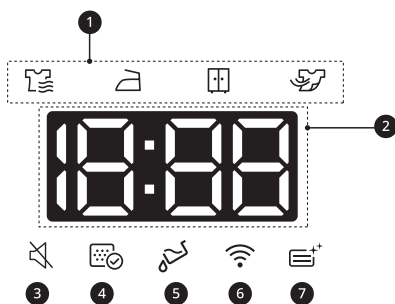

Aprašas	
1	<p><b>„On/Off“ (įjungimo / išjungimo) mygtukas</b></p> <ul style="list-style-type: none"> <li>Paspauskite mygtuką <b>Maitinimo</b>, kad įjungtumėte ir išjungtumėte maitinimą.</li> <li>Funkcijai <b>Maitinimo</b> atšaukti paspauskite mygtuką <b>„Delay End“ (Pabaigos atidėjimas)</b>.</li> </ul>
2	<p><b>Programos parinkiklis</b></p> <ul style="list-style-type: none"> <li>Programos parenkamos pagal drabužių tipą.</li> <li>Lemputė šviečia, nurodyma pasirinktą programą.</li> </ul>
3	<p><b>Paleidimo / pristabdymo mygtukas</b></p> <ul style="list-style-type: none"> <li>Šis mygtukas <b>Paleidimo/Pristabdymo</b> yra naudojamas pradedant arba pristabdant džiovinimą.</li> <li>Parinktyje <b>Pristabdymo</b> maitinimas automatiškai išjungiamas po <b>14 minučių</b>.</li> </ul>

	Aprašas
<p>4</p>	<p><b>Papildomų parinkčių ir funkcijų / papildomų programų mygtukai</b></p> <ul style="list-style-type: none"> <li>Šiuos mygtukus naudokite pasirinkti pageidaujamos parinktims pasirinktai programai. Ne visos parinktys galimos kiekvienai programai.</li> </ul> <p><b>„Remote Start“ (nuotolinis paleidimas)</b></p> <ul style="list-style-type: none"> <li>Su <b>LG ThinQ</b> programėle galite valdyti prietaisą nuotoliniu būdu iš savo išmaniojo telefono.</li> <li>Norėdami naudotis Nuotolinio paleidimo funkcija, vadovaukitės <b>IŠMANIOSIOS FUNKCIJOS</b>.</li> </ul> <p><b>„Wi-Fi“</b></p> <ul style="list-style-type: none"> <li>Nuspauskite ir palaikykite nuspaustą <b>„Delay End“ (Pabaigos atidėjimas)</b> mygtuką 3 sekundes, jei norite aktyvuoti prietaiso prijungimą prie <b>LG ThinQ</b> programos.</li> </ul>
<p>5</p>	<p><b>Laiko ir būklės ekranas</b></p> <ul style="list-style-type: none"> <li>Ekrane rodomi nustatymai, numatomas likęs laikas, parinktys ir būsenos pranešimai. Kai prietaisas įjungiamas, ekrane užsidegs numatytieji nustatymai.</li> </ul>

## Laiko ir būklės ekranas



	Aprašas
1	<p><b>Džiovinimo eigos indikatorius</b></p> <ul style="list-style-type: none"> <li>•  piktograma šviečia, kai prietaise vyksta džiovinimas.</li> <li>•  piktograma šviečia, kai prietaise vyksta lyginimui tinkamas džiovinimas.</li> <li>•  piktograma šviečia, kai prietaise vyksta džiovinimas iki sausumo, tinkamo skalbiniams dėti į spintą.</li> <li>•  piktograma šviečia, kai prietaise vyksta vėsinimas.</li> </ul>
2	<p><b>Likusio laiko ekranas</b></p> <ul style="list-style-type: none"> <li>• Pasirinkus džiovinimo programą, rodomas pasirinktos programos džiovinimo laikas. Jis keičiasi pasirinkus papildomas parinktis programai.</li> <li>• Kai prietaisas aptinka problemą, pasirodo klaidos pranešimas.</li> </ul>
3	<p> piktograma šviečia, kai garsinio signalo funkcija yra išjungta.</p>
4	<p> piktograma šviečia, kai pūkų filtrą reikia išvalyti arba įstatyti.</p> <ul style="list-style-type: none"> <li>• Valymo įspėjimas: paspaudus mygtuką <b>Maitinimo</b>, bus rodoma piktograma.</li> <li>• Trūkstamo filtro įspėjimas: kai pūkų filtras neįstatytas, bus rodoma piktograma ir prietaisas neveiks.</li> </ul>
5	<p> piktograma šviečia, kai vandens talpyklą reikia ištuštinti.</p> <ul style="list-style-type: none"> <li>• Ištuštinimo įspėjimas: paspaudus mygtuką <b>Maitinimo</b>, bus rodoma ši piktograma.</li> <li>• Prisipildymo vandeniu įspėjimas: bus rodoma piktograma ir tuo pat metu veiks skambutis, kai prietaisas veikia.</li> </ul>
6	<p> piktograma šviečia, kai prietaisas yra prijungtas prie namų „Wi-Fi“ tinklo.</p>
7	<p> piktograma šviečia, kai vyksta kondensatoriaus valymas.</p>

# Programų lentelė

## Džiovinimo su jutikliu programos rekomendacijos

Programa	„Cotton“ (Medvilnė)	Didžiausia apkrova	9 kg
<b>Džiovinimo lygis</b> • Drabužių tipas • Informacija	<b>„Extra“ (Papildoma)</b> • Rankšluosčiai, chalatai ir patalynė • Storoms ir dygsniuotoms medžiagoms		
	<b>„Cupboard“ (Spinta)</b> • Vonios rankšluosčiai, pašluostės, apatiniai ir medvilninės kojinės • Medžiagoms, kurių nereikia lyginti		
	<b>„Iron“ (Lyginimas)</b> • Patalynės užvalkalai, staltiesės, rankšluosčiai, marškinėliai ir darbo rūbai • Medžiagoms, kurias reikia lyginti		
<b>Pastaba bandymų institutams</b>	<ul style="list-style-type: none"> <li>Nustatykite programą <b>„Cotton“ (Medvilnė)</b> <input type="checkbox"/> + <b>„Cupboard“ (Spinta)</b> + <b>„Energy“ (Energija)</b> (Visa arba pusinė apkrova) atitikties bandymams pagal EN 61121 ir Direktyvą Nr. 932/2012.</li> <li><b>„Cotton“ (Medvilnė)</b> <input type="checkbox"/> + <b>„Cupboard“ (Spinta)</b> + <b>„Energy“ (Energija)</b> yra efektyviausia programa EN 61121 ir Direktyvos 932/2012 siūlomomis bandymo sąlygomis.</li> <li>Bandymo rezultatai priklauso nuo kambario temperatūros, apkrovos kiekio ir tipo, vandens kietumo, elektros tiekimo svyravimų ir pasirinktų papildomų parinkčių.</li> </ul>		

Programa	„Mixed Fabric“ (Įvairūs)	Didžiausia apkrova	4 kg
<b>Džiovinimo lygis</b> • Drabužių tipas • Informacija	<b>„Extra“ (Papildoma)</b> • Patalynė, staltiesės, sportiniai kostiumai, striukės ir antklodės • Storoms ir dygsniuotoms medžiagoms, kurių nereikia lyginti		
	<b>„Cupboard“ (Spinta)</b> • Marškiniai ir palaidinės • Medžiagoms, kurių nereikia lyginti		
	<b>„Iron“ (Lyginimas)</b> • Kelnės, suknelės, sijonai ir palaidinės • Medžiagoms, kurias reikia lyginti		

Programa	„Easy Care“ (Lengva priežiūra)	Didžiausia apkrova	3,5 kg
<b>Džiovinimo lygis</b> • Drabužių tipas • Informacija	<b>„Cupboard“ (Spinta)</b> • Marškiniai, marškinėliai, kelnės, apatiniai ir kojinės • Poliamidinėms, akrilinėms ir poliesterio medžiagoms, kurių nereikia lyginti		
	<b>„Iron“ (Lyginimas)</b> • Marškiniai, marškinėliai, apatiniai, striukės ir kojinės • Poliamidinėms, akrilinėms ir poliesterio medžiagoms, kurias reikia lyginti		

Programa	„Duvet“ (Patalynė)	Didžiausia apkrova	2,5 kg
<b>Drabužių tipas</b>	Patalynė, paklodės		
<b>Informacija</b>	Dideliems daiktams • Didelių paklodžių ar dygsniuotų antklodžių neįmanoma išdžiovinti tolygiai dėl netolygaus oro srauto, joms susisukus. Todėl tokius skalbinius gali tekti išimti ir vėl įdėti viduryje ciklo, kad džiovinimo rezultatai būtų tolygūs.		

<b>Programa</b>	<b>„Towels“ (Rankšluosčiai)</b>	<b>Didžiausia apkrova</b>	<b>4,5 kg</b>
<b>Drabužių tipas</b>	Rankšluosčiai, pagalvių užvalkalai		
<b>Informacija</b>	Medvilninėms medžiagoms, kurių nereikia lyginti.		

<b>Programa</b>	<b>„Speed 30“ (Greitas 30)</b>	<b>Didžiausia apkrova</b>	<b>1 kg</b>
<b>Drabužių tipas</b>	Lengvi ir smulkūs drabužiai iki 3 vienetų		
<b>Informacija</b>	Nedideliam kiekiui poliamidinių, akrilinių ir poliesterinių gaminių		

<b>Programa</b>	<b>„Allergy Care“ (Alergenų naikinimas)</b>	<b>Didžiausia apkrova</b>	<b>4,5 kg</b>
<b>Drabužių tipas</b>	Medvilniniai gaminiai, apatiniai, patalynė ir kūdikių drabužiai		
<b>Informacija</b>	Šalina alergenų, pavyzdžiui, dulkių erkutes		

<b>Programa</b>	<b>„Delicates“ (Švelnus)</b>	<b>Didžiausia apkrova</b>	<b>1,5 kg</b>
<b>Drabužių tipas</b>	Šilkas, plonos medžiagos ir apatiniai		
<b>Informacija</b>	Šilumai jautrioms medžiagoms, pvz., sintetinėms medžiagoms		

<b>Programa</b>	<b>„Wool“ (Vilna)</b>	<b>Didžiausia apkrova</b>	<b>1 kg</b>
<b>Drabužių tipas</b>	Vilna		
<b>Informacija</b>	Vilnoniams audiniams, kuriuos galima džiovinti džiovyklėje		

<b>Programa</b>	<b>„Sportswear“ (Sporto apranga)</b>	<b>Didžiausia apkrova</b>	<b>2 kg</b>
<b>Drabužių tipas</b>	Futbolo apranga ir treniruočių drabužiai		
<b>Informacija</b>	Poliesterio medžiagoms		

## Nustatyto laiko džiovinimo programos rekomendacijos

Programa	„Rack Dry“ (Džiovinimas ant stovo)	Didžiausia apkrova	-
<b>Drabužių tipas</b>	Šilkas, vilna, švelnus apatinis trikوتاžas		
<b>Informacija</b>	Suteikia drabužiams gaivos be būgninio džiovinimo		

Programa	„Cool Air“ (Vėsus oras)	Didžiausia apkrova	-
<b>Drabužių tipas</b>	Visoms medžiagoms, kurias reikia atgaivinti		
<b>Informacija</b>	Džiovinama be karščio		

Programa	„Warm Air“ (Šiltas oras)	Didžiausia apkrova	-
<b>Drabužių tipas</b>	Vonios rankšluosčiai, chalatai, šluostės ir akrilinės dygsniuotos medžiagos		
<b>Informacija</b>	Maži daiktai ir drėgni drabužiai, kasdieniai daiktai, tinkami karštam džiovinimui		

### **ATSARGIAI**

- Jei apkrova mažesnė nei 1 kg, naudokite programą „**Warm Air**“ (**Šiltas oras**) iš nustatyto laiko džiovinimo programų. Vilnonius daiktus džiovininkite, naudodami programą „**Wool**“ (**Vilna**), o šilumai jautrias medžiagas, įskaitant šilką ir apatinį trikوتاžą, džiovininkite naudodami programą „**Delicates**“ (**Švelnus**). Laikykitės rekomenduojamos skalbinių apkrovos, kai renkatės norimą programą. Priešingu atveju drabužiai gali būti pažeisti.

### **PASTABA**

- Jei prietaisas sumontuojamas po paviršiumi, našumas gali pablogėti.
- Jei skalbimo metu drabužiai nesukami dideliu greičiu, energijos sąnaudos padidės, džiovinimo laikas pailgės. Didelių paklodžių ar dygsniuotų antklodžių neįmanoma išdžiovinti tolygiai dėl netolygaus oro srauto, joms susisukus. Todėl tokius skalbinius gali tekti išimti ir vėl įdėti viduryje ciklo, kad džiovinimo rezultatai būtų tolygūs.

## Pasirenkamos džiovinimo parinktys

Programa		EcoHybrid		
Programa	„Dry Level“ (Džiovinimo lygis)	Išjungta	„Energy“ (Energija)	„Time“ (laikas)
„Cotton“ (Medvilnė)	„Extra“ (Papildoma)		●	●
	„Cupboard“ (Spinta)		●	●
	„Iron“ (Lyginimas)		●	●
„Mixed Fabric“ (Įvairūs)	„Extra“ (Papildoma)		●	●
	„Cupboard“ (Spinta)		●	●
	„Iron“ (Lyginimas)		●	●
„Easy Care“ (Lengva priežiūra)	„Cupboard“ (Spinta)		●	●
	„Iron“ (Lyginimas)		●	●
„Duvet“ (Patalynė)	-			●
„Towels“ (Rankšluosčiai)	-			●
„Speed 30“ (Greitas 30)	-			●
„Allergy Care“ (Alergenų naikinimas)	-			●
„Delicates“ (Švelnus)	-		●	

Programa		EcoHybrid		
Programa	„Dry Level“ (Džiovinimo lygis)	Išjungta	„Energy“ (Energija)	„Time“ (laikas)
„Wool“ (Vilna)	-		●	
„Sportswear“ (Sporto apranga)	-		●	
„Rack Dry“ (Džiovinimas ant stovo)	-		●	
„Cool Air“ (Vėsus oras)	-	●		
„Warm Air“ (Šiltas oras)	-		●	●

## Pasirenkamos programos ir papildomos funkcijos

### „Delay End“ (Pabaigos atidėjimas)

Leidžia atidėti džiovinimo ciklo pabaigos laiką nuo 3 iki 19 valandų.

- 1 Ijunkite prietaisą.
- 2 Pasirinkite programą.
- 3 Nuspauskite **„Delay End“ (Pabaigos atidėjimas)** mygtuką.
- 4 Spausdami mygtuką **„More Time“ (Daugiau laiko)**, **„Less Time“ (Mažiau laiko)**, nustatykite vėlinimo trukmę valandomis.
- 5 Nuspauskite **Paleidimo/Pristabdymo** mygtuką.

### „Anti Crease“ (apsauga nuo raukšlėjimosi)

Leidžia išvengti sumažinti raukšles, kurios gali susiformuoti, jei išdžiovinus drabužiai iškart neišimami.

Kai parinktis įjungta, įsižiebia lemputė, rodanti, kad nustatyta apsaugos nuo raukšlėjimosi parinktis. Prietaisas pakartotinai veikia 10 sekundžių, o po to 5 minutėms pristabdomas. Parinktis automatiškai išjungiamas praėjus 2 valandoms po džiovinimo ciklo pabaigos.

Jei norite išjungti parinktį, paspauskite mygtuką **„Anti Crease“ (Apsauga nuo**

**rauškšlėjimosi)**, prieš pradėdami džiovinimo ciklą.

### PASTABA

- Kai nustatyta ši parinktis, ekrane bus rodomas stačiakampis su brūkšnine linija, iki kol funkcija nebus išjungta.
- Kai nustatyta ši parinktis, pasibaigus džiovinimo ciklui, veikia tik mygtukas **Maitinimo**.
- Veikiant džiovinimo ciklui, norėdami nustatyti parinktį, pirmiausiai sustabdykite ciklą.
- Prieš iškraudami drabužius, visuomet išjunkite prietaisą.

### „Dry Level“ (Džiovinimo lygis)

Leidžia pasirinkti sausumo lygį džiovinimo programai.

- 1 Ijunkite prietaisą.
- 2 Pasirinkite programą.
- 3 Pasirinkite džiovinimo lygį, pakartotinai paspausdami mygtuką **„Dry Level“ (Džiovinimo lygis)**.

### „Beep On/Off“ (Garsinis signalas įjungtas / išjungtas)

Ijungia ir išjungia skambutį. Nuspauskite ir laikykite nuspaustą mygtuką **„Less Time“ (Mažiau laiko)** ir **„Favorite“ (Mėgstamiausia)** 3 sekundes.

- Šviesos diodų lemputė užsidega įjungus parinktį.

## „EcoHybrid“ (EcoHybrid)

Suteikia galimybę taupyti energiją arba laiką.

- **„Energy“ (Energija):** energijos taupymo parinktis.
- **„Time“ (laikas):** laiko taupymo parinktis.

## „Favorite“ (mėgstamiausia)

Leidžia išsaugoti ar prisiminti pritaikytą programą, kad ją būtų galima naudoti ateityje.

### Kaip išsaugoti mėgstamiausią programą

- 1 Įjunkite prietaisą.
- 2 Pasirinkite džiovavimo programą ir nustatykite programos parinktį arba papildomas funkcijas. („Anti Crease“ (Apsauga nuo raukšlėjimosi), „Dry Level“ (Džiovavimo lygis) ir kt.)

- 3 Nuspauskite ir laikykite **„Favorite“ (Mėgstamiausia)** mygtuką 3 sekundes.

- 4 Nuspauskite **Paleidimo/Pristabdymo** mygtuką, kad įjungtumėte pritaikytą džiovavimo programą.

### Kaip prisiminti mėgstamiausią programą

- 1 Įjunkite prietaisą.
- 2 Nuspauskite **„Favorite“ (Mėgstamiausia)** mygtuką.

- 3 Nuspauskite **Paleidimo/Pristabdymo** mygtuką, kad įjungtumėte pritaikytą džiovavimo programą.

## „Drum Light“ (būgno apšvietimas)

Prietaisui veikiant, galite matyti būgno vidų, kai įjungsite funkciją.

Norėdami įjungti arba išjungti funkciją, paspauskite ir palaikykite **„Dry Level“ (Džiovavimo lygis)** mygtuką 3 sekundes.

- **Šviesa įjungta:** durelės atidarytos.
- **Šviesa išjungta:** durelės uždarytos.

### PASTABA

- Maitinimas automatiškai išjungiamas po 4 minučių.
- Priklausomai nuo durelių apdailos, gali būti neįmanoma matyti būgno vidų.

## „More Time“ (daugiau laiko) / „Less Time“ (mažiau laiko)

Taip galite sutrumpinti arba prailginti džiovavimo laiką, naudodami rankinio džiovavimo programas, pavyzdžiui, **„Rack Dry“ (Džiovinimas ant stovo)**, **„Cool Air“ (Vėsus oras)** ir **„Warm Air“ (Šiltas oras)**.

- Parinktos programos trukmei penkioms minutėms pailginti, paspauskite mygtuką **„More Time“ (Daugiau laiko)**.
- Parinktos programos trukmei penkioms minutėms sutrumpinti, paspauskite mygtuką **„Less Time“ (Mažiau laiko)**.

## „Child Lock“ (Užraktas nuo vaikų)

Leidžia valdyti valdymo skydelio užrakinimą ir atrakinimą. Užtikrina, kad vaikai negalėtų pakeisti prietaiso ciklo ar veikimo.

### Valdymo skydelio užrakinimas

**1** Nuspauskite ir laikykite nuspaustą mygtuką „**Delay End**“ (**Pabaigos atidėjimas**) ir „**Anti Crease**“ (**Apsauga nuo raukšlėjimosi**) 3 sekundes.

**2** Skambės garsinis signalas ir ekrane bus rodomas  $\square$ .

- Kai aktyvinama funkcija, užrakinami visi mygtukai, išskyrus mygtuką **Maitinimo**.

### PASTABA

- Išjungus maitinimą ar užbaigus visus ciklus, nebus iš naujo atstatyta vaiko užrakto funkcija. Privalote išjungti užraktą nuo vaikų, prieš pereidami prie kitų funkcijų.

### Valdymo skydelio atrakinimas

Nuspauskite ir laikykite nuspaustą mygtuką „**Delay End**“ (**Pabaigos atidėjimas**) ir „**Anti Crease**“ (**Apsauga nuo raukšlėjimosi**) 3 sekundes.

- Skambės garsinis signalas, o ekrane vėl bus rodomas likęs dabartinės programos laikas.

## „Rack Dry“ (džiovinimas ant stovo)

Programa skirta drabužiams, kuriuos reikia džiovinti ištiestus, nedžiovinant

būgne, taip pat megztiniams ir jautriems audiniams.

Norėdami naudoti šią programą, turite naudoti džiovinimo rėmelį, kurį reikia įstatyti prietaiso viduje. Prieš džiovinant išmeskite džiovinimo rėmelio pakuotės medžiagas.

### PASTABA

- Kai kurie modeliai nėra parduodami su visais galimais priedais, todėl jums gali reikėti įsigyti džiovinimo rėmelį, jei jo nėra kartu su jūsų modeliu. Dėl įsigijimo kreipkitės į „LG Electronics“ klientų informacijos centrą arba aplankykite „LG“ interneto svetainę <http://www.lg.com>.

**1** Atidarykite dureles.

**2** Įkiškite džiovinimo rėmelio kablį į būgno centrą.

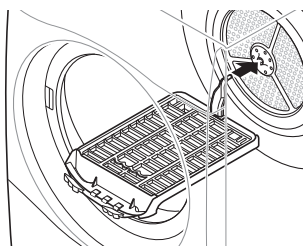

**3** Padėkite džiovinimo stovą ant struktūros, esančios virš pūkų filtro, ir paspauskite, kad užbaigtumėte surinkimą.

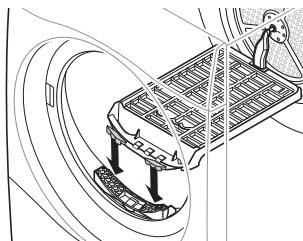

**4** Padėkite drėgnus daiktus ant stovo viršaus. Aplink daiktus palikite vietos, kad oras galėtų cirkuliuoti.

- Džiovinimo rėmelis nejudės, bet būgnas sukis.

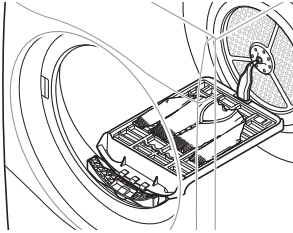

**5** Uždarykite dureles.

**6** Įjunkite maitinimą ir pasirinkite „Rack Dry“ (Džiovinimas ant stovo).

**7** Nuspauskite **Paleidimo/Pristabdymo** mygtuką.

## PASTABA

- Patikrinkite pūkų filtrą ir pašalinkite susikaupusius ant stovo džiovintų daiktų pūkus.
- Mygtukais „More Time“ (Daugiau laiko) / „Less Time“ (Mažiau laiko) galima tiksliai reguliuoti džiovinimo trukmę.

# IŠMANIOSIOS FUNKCIJOS

## „LG ThinQ“ programa

Programa „LG ThinQ“ suteikia galimybę palaikyti ryšį su prietaisu, naudojant išmanųjį telefoną.

### „LG ThinQ“ programos charakteristikos

Su įrenginiu susiekite išmaniuoju telefonu, naudodamiesi patogiomis išmaniosiomis funkcijomis.

#### Smart Pairing (Išmanusis susiejimas)

Ši funkcija automatiškai parenka geriausią džiovyklės ciklą ir nuostatas pagal naudojimo informaciją apie paskutinį užbaigtą skalbimo ciklą.

#### PASTABA

- Norint naudoti šią funkciją, ir skalbyklė, ir džiovyklė turi būti prijungtos prie programėlės **LG ThinQ**.
- Jei programėlėje **LG ThinQ** įjungiate šią funkciją ir panaudoję skalbyklę įjungiate džiovyklę, rekomenduojamas džiovyklės ciklas nustatomas automatiškai.

#### „Smart Diagnosis“

Ši funkcija teikia naudingos informacijos diagnozuoti ir spręsti su įrenginiu susijusias triktis remiantis naudojimo modeliu.

#### Paspaudimo pranešimas

Jūs turite galimybę gauti aktyvųjį pranešimą į išmanųjį telefoną, kai ciklas pasibaigia arba kyla kokių nors problemų. Pranešimai aktyvuojami, net

jeigu „LG ThinQ“ programėlė yra išjungta.

#### Energijos stebėseną

Ši funkcija stebi neseniai naudotų ciklų energijos suvartojimą ir mėnesinį energijos suvartojimo vidurkį.

#### Nuostatos

Leidžia nustatyti įvairias prietaiso ir taikymo programos parinktis.

#### PASTABA

- Jeigu pakeitėte savo belaidį maršrutizatorių, interneto paslaugos tiekėją arba slaptažodį, ištrinkite registruotą prietaisą iš **LG ThinQ** programėlės ir dar kartą jį užregistruokite.
- Taikomoji programa gali būti keičiama iš anksto nepranešus vartotojams, siekiant pagerinti įrenginio veikimą
- Skirtingų modelių funkcijos gali skirtis.

#### Prieš naudojant „LG ThinQ“ programą

- 1 Patikrinkite atstumą tarp įrenginio ir belaidžio maršruto parinktuvo („Wi-Fi“ tinklas).
  - Jei atstumas tarp įtaiso ir belaidžio maršruto parinktuvo yra per didelis, signalas bus per silpnas. Gali prireikti daug laiko užregistruoti ar gali nepavykti įdiegti.

- 2** Išjunkite „**mobiliųjų duomenų**“ savo išmaniajame telefone.

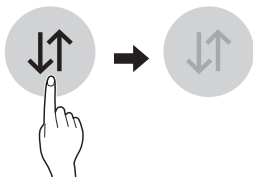

- 3** Prijunkite savo išmanųjį telefoną prie maršruto parinktuvo.

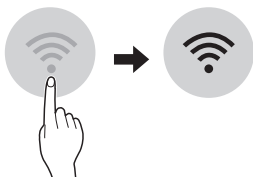

## PASTABA

- Norėdami įsitikinti, kad yra prisijungta prie Wi-Fi, patikrinkite, ar valdymo skydelyje šviečia  piktograma.
  - Įrenginys palaiko tik 2.4 GHz „Wi-Fi“ tinklus. Norėdami patikrinti savo tinklo dažnį, kreipkitės į savo interneto paslaugos teikėją arba vadovaukitės savo belaidžio kelvedžio vadovu.
  - LG ThinQ** nėra atsakinga už jokių tinklo ryšio trukdžių ar gedimų ir klaidas, kylančias dėl tinklo ryšio.
  - Jei kyla problemų prisijungiant prie „Wi-Fi“ tinklo, prietaisas gali būti per toli nuo kelvedžio. Įsigykite „Wi-Fi“ kartotuvą (intervalo plėstuvą), kad pagerintumėte „Wi-Fi“ signalo stiprumą.
  - Gali nebūti „Wi-Fi“ ryšio arba jis gali būti pertrauktas dėl namų tinklo aplinkos.
  - Tinklo ryšys gali tinkamai neveikti dėl interneto paslaugų teikėjo.
  - Dėl aplinkinės belaidės aplinkos belaidis ryšys gali būti lėtas.
- Įrenginio negalima užregistruoti dėl belaidžio signalo perdavimo problemų. Atjunkite įrenginį ir palaukite apie minutę, prieš bandydami dar kartą.
  - Jei įjungta jūsų belaidžio maršruto parinktuvo ugniasienės funkcija, išjunkite šią funkciją arba pridėkite išimtį.
  - Belaidžio tinklo pavadinimas (SSID) turi būti sudarytas iš anglišių raidžių ir skaičių (nenaudokite specialiųjų simbolių).
  - Išmaniojo telefono sąsaja (UI) gali skirtis, priklausomai nuo mobiliosios operacinės sistemos (OS) ir gamintojo.
  - Jei maršruto parinktuvo saugos protokolas nustatytas kaip **WEP**, gali nepavykti konfigūruoti tinklo. Pakeiskite jį į kitus saugos protokolus (rekomenduojamas **WPA2**) ir dar kartą užregistruokite produktą.

## „LG ThinQ“ programos įdiegimas

Naudodamiesi išmaniuoju telefonu „Google Play Store“ parduotuvėje arba „Apple App Store“ parduotuvėje susiraskite **LG ThinQ** programėlę. Vykdykite nurodymus, kad atsisiųstumėte ir įdiegtumėte programėlę.

## Prietaiso naudojimas nuotoliniu būdu

### „Remote Start“ (nuotolinis paleidimas)

Prietaisą nuotoliniu būdu valdykite išmaniuoju telefonu. Taip pat galite stebėti ciklo veikimą, kad žinotumėte, kiek liko ciklo vykdymo laiko.

## Šios funkcijos naudojimas

- 1 Nuspauskite **Maitinimo** mygtuką.
- 2 Pakraukite skalbinius į būgną.
- 3 Paspauskite ir palaikykite „**Anti Crease**“ (**Apsauga nuo raukšlėjimosi**) mygtuką 3 sekundes, kad įjungtumėte nuotolinio valdymo funkciją.
- 4 Pradėkite ciklą naudodamiesi **LG ThinQ** programėle savo išmaniajame telefone.

### PASTABA

- Įjungus šią funkciją ciklą bus galima pradėti tik naudojantis „**LG ThinQ**“ išmaniojo telefono programėle. Jeigu ciklas nebus pradėtas, prietaisas lauks, kada bus pradėtas ciklas, kol nuotoliniu būdu nebus išjungtas naudojant programėlę arba kol ši funkcija nebus išjungta.
- Jei durlės atidarytos, ciklo negalima pradėti nuotoliniu būdu.

### Išjunkite šią funkciją rankiniu būdu.

Kai ši funkcija aktyvinta, paspauskite ir palaikykite „**Anti Crease**“ (**Apsauga nuo raukšlėjimosi**) mygtuką 3 sekundes.

### „Download Cycle“ (atsisiųsti ciklą)

Atsisiųskite naujus ir specialiuosius ciklus, kurie neįtraukti į bazinius įrenginio ciklus.

Sėkmingai registruoti būtina prietaisai gali atsisiųsti įvairius specialiuosius ciklus, skirtus prietaisui.

Kai prietaise baigiamas ciklo atsisiuntimas, prietaisas laiko atsisiųstą ciklą, kol atsisiunčiamas naujas ciklas.

### PASTABA

- Vienu metu įrenginyje gali būti saugomas tik vienas atsisiųstas ciklas.

## Belaidžio LAN modulio specifikacija

Modelis	LCW-004
Dažnio intervalas	Nuo 2412 iki 2472 MHz
Išvesties galia (Maks.)	IEEE 802.11b: 17.82 dBm
	IEEE 802.11g: 17.72 dBm
	IEEE 802.11n: 16.61 dBm

Belaidės funkcijos S/W versija: V 1.0

Vartotojas turi sumontuoti ir eksploatuoti šį įrenginį mažiausiai 20 cm atstumu nuo įrenginio ir korpuso.

## Energijos sąnaudos budėjimo režimu

Energijos sąnaudos budėjimo režimu	0.18 W
Tinklo budėjimo režimo elektros energijos vartojimas	2.0 W

<p><b>Laikotarpis, po kurio elektros energijos sunaudojimo valdymo arba panašia funkcija įrenginys automatiškai perjungiamas į budėjimo ir (arba) išjungties režimą ir (arba) tinklinį budėjimo režimą užtikrinančią būseną</b></p>	<p>20 min.</p>
---	----------------

## Atitikties deklaracija



Šiuo dokumentu „LG Electronics“ pareiškia, kad radijo įrangos tipo džiovyklė atitinka 2014/53/EU direktyvos reikalavimus. Visas EU atitikties deklaracijos tekstas pateiktas šiuo interneto adresu:

<http://www.lg.com/global/support/cedoc/cedoc#>

„LG Electronics“ bendras Europos techninės priežiūros centras B.V.  
Krijgsman 1, 1186 DM Amstelvenas,  
Nyderlandai

## Informacija apie atvirojo kodo programinės įrangos naudojimą



Norėdami gauti šiam gaminyje esantį atvirąjį kodą pagal GPL, LGPL, MPL ir kitas atvirojo kodo licencijas, apsilankykite <http://opensource.lge.com>.

Atsisiųsti galima ne tik atvirąjį kodą, bet ir visas nurodytų licencijų sąlygas, garantijų atsisakymus ir autorių teisių pastabas.

„LGE Electronics“ pateiks atvirąjį kodą CD-ROM laikmenoje sumokėjus atitinkamas išlaidas padengiantį mokestį

(laikmenos, siuntimo ir kt. išlaidos) ir paštu pateikus prašymą [opensource@lge.com](mailto:opensource@lge.com). Šis pasiūlymas galioja trejus metus nuo paskutinio šio produkto siuntimo. Šis pasiūlymas galioja visiems, gavusiems šią informaciją.

## „Smart Diagnosis“

Ši funkcija yra tik modeliuose su  arba  logotipu.

Ši funkcija jums padės nustatyti ir išspręsti su prietaisu susijusias problemas.

### PASTABA

- Dėl priežasčių, kurios nelaikomos „LG“ aplaidumu, paslauga gali neveikti dėl išorinių faktorių, tokių kaip (bet neapsiribojant vien jais) „Wi-fi“ nepasiekiamumas, atjungtas „Wi-fi“, vietinės programų parduotuvės politika ar programos nepasiekiamas.
- Funkcija gali būti keičiama be išankstinio įspėjimo ir gali būti kitokios formos, priklausomai nuo jūsų vietos.

## Nustatykite problemas naudodamiesi „LG ThinQ“

Jei jums iškilo sunkumų su „Wi-fi“ turinčiu prietaisu, jis gali perduoti trikčių šalinimo duomenis į išmanųjį telefoną per „**LG ThinQ**“ programą.



- Paleiskite „**LG ThinQ**“ programą ir meniu lange pasirinkite „**Smart Diagnosis**“ funkciją. Vadovaukitės „**LG ThinQ**“ programoje pateikiamais nurodymais.

## Nustatykite problemas naudodamiesi garsine diagnostika

Norėdami naudoti garsinį diagnostės metodą, vadovaukitės šiomis instrukcijomis.

- Paleiskite „**LG ThinQ**“ programą ir meniu lange pasirinkite „**Smart Diagnosis**“ funkciją. Vadovaukitės „**LG ThinQ**“ programoje pateikiamais garsinės diagnostikos nurodymais.

- 1 Nuspauskite **Maitinimo** mygtuką, kad įjungtumėte prietaisą.
  - Nespauskite jokių kitų mygtukų ar nesukite programų parinkties rankenėlės.

- 2 Pridėkite savo išmaniojo telefono mikrofoną prie  arba  logotipo.

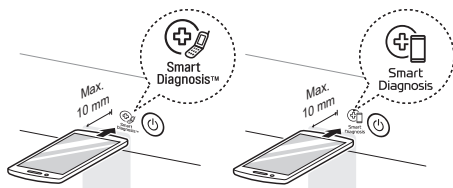

- 3 Paspauskite ir palaikykite „**More Time**“ (**Daugiau laiko**)“ mygtuką 3 sekundes arba ilgiau, laikydami telefono mikrofoną prie logotipo, kol duomenų perdavimas bus baigtas.
  - Laikykite telefoną stabiliai, kol bus baigtas duomenų perdavimas. Rodomas likęs duomenų perdavimo laikas.

- 4 Pasibaigus duomenų perdavimui, programoje bus rodoma diagnostika.

### PASTABA

- Norėdami pasiekti geriausią rezultatą, nejudinkite telefono, kol perduodami tonai.

# PRIEŽIŪRA

## ⚠ IŠPĖJIMAS

- Kai valote prietaisą, ištraukite maitinimo kištuką. Jei neištrauksite kištuko, gali įvykti elektros smūgis.

## Valymas po kiekvieno džiovinimo

### Pūkų filtro valymas

## ⚠ ATSARGIAI

- Teisingai išvalykite pūkų filtrą pagal šiuos nurodymus. Jei to nepadarysite, ant šilumokaicio susikaupę pūkai negalės būti teisingai išvalyti.

## PASTABA

- Prieš išimdami pūkų filtrą, iškraukite iš prietaiso skalbinius.
- Išvalę pūkų filtrus, įstatykite juos atgal. Jei pūkų filtro nėra prietaise, jo naudoti negalima.

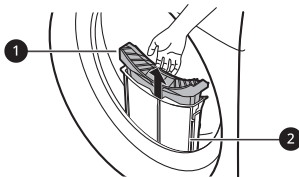

### 1 Vidinis filtras

- Prieš ir po naudojimo visuomet išvalykite vidinį filtrą.

### 2 Išorinis filtras

- Išvalykite išorinį filtrą kas 10 ciklų arba, kai išoriniame filtre prisikaupia pūkų.

## Išvalykite vidinį filtrą.

- 1 Išimkite vidinį filtrą iš išorinio filtro, tuomet atidarykite vidinį filtrą.
  - Filtrą atidarykite atlenkdami jį rodyklės kryptimi.

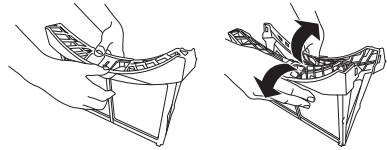

- 2 Visų pirma išvalykite didžiausias pūkų sankaupas, tuomet išvalykite pūkų likučius dulkių siurbliu arba išplaukite po tekančiu vandeniu.

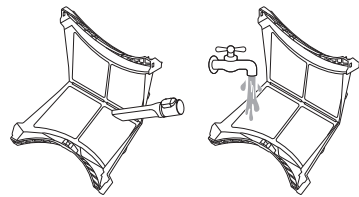

- Visiškai išdžiovinkite filtrą, jei jis drėgnas. Jei to nepadarysite, prietaise gali sklisti nemalonūs kvapas.

- 3 Visiškai išdžiovinę vidinį filtrą, uždarykite jį, paspausdami jo centrą žemyn.

- Įsitikinkite, kad vidinio filtro kairioji ir dešinioji pusės yra tinkamai uždarytos.

#### 4 Įstatykite vidinį filtrą į išorinį filtrą.

### Išvalykite išorinį pūkų filtrą.

- 1 Pašalinkite dulkes ar pūkus aplink filtro angą.

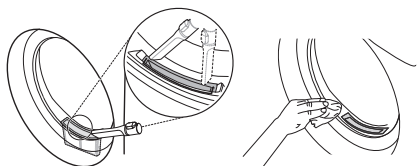

### ⚠️ ATSARGIAI

- Jei pūkai įkrenta į filtro angą, gali pablogėti džiovimo kokybė ir pailgėti džiovimo laikas.

#### 2 Ištraukite išorinį filtrą.

#### 3 Išimkite vidinį filtrą.

- 4 Atidarykite išorinį filtrą, atlenkdami jį rodyklės kryptimi, laikydami už viršutinio išorinio filtro krašto.

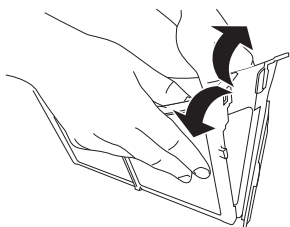

- 5 Išvalykite pūkų likučius dulkių siurbliu arba išplaukite po tekančiu vandeniu.

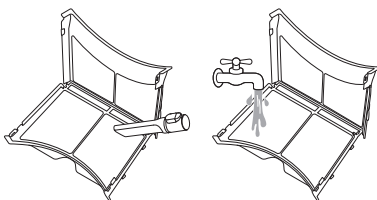

- Visiškai išdžiovinkite filtrą, jei jis drėgnas. Jei to nepadarysite, prietaise gali sklisti nemalonus kvapas.

- 6 Uždarykite išorinį filtrą, pastumdami filtro ❶ šoną.

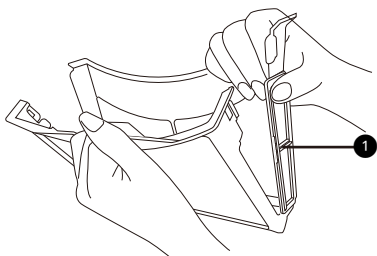

### PASTABA

- Užtikrinkite, kad filtro šonas būtų gerai uždarytas. Jei to nepadarysite, ant filtro susikaupę pūkai gali patekti į prietaisą ir pabloginti džiovimo kokybę.

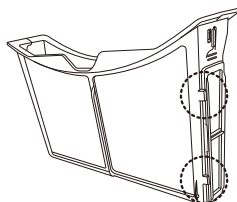

- 7 Uždarykite ir įstatykite atgal abu pūkų filtrus.

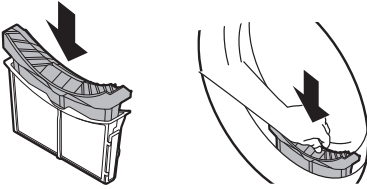

### ⚠️ ATSARGIAI

- Nekraukite ir neiškraukite drabužių, kai pūkų filtras neįstatytas. Drabužiai gali įkristi į filtro angą ir sugadinti prietaisą.

- 1 Ištraukite vandens talpyklą.

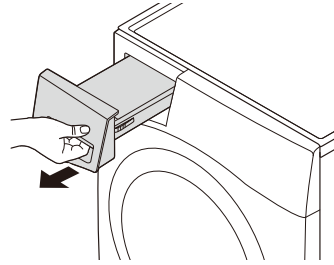

- 2 Išpilkite vandenį iš vandens talpyklos į kriauklę.

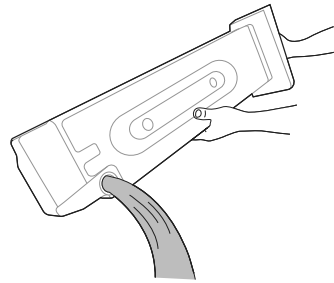

### ⚠️ ATSARGIAI

- Negerkite ir nenaudokite susikondensavusio vandens. Jis gali sukelti sveikatos problemas žmonėms ir gyvūnams.

- 3 Įstatykite vandens talpyklą atgal į prietaisą.

- Iki galo įstumkite vandens talpyklą į prietaisą, iki ji įsistatys į savo vietą.

- 4 Nuspauskite **Paleidimo/Prisabdymo** mygtuką.

## Vandens talpyklos ištuštinimas

Vandens kondensatas renkasi vandens talpykloje.

Ištuštinkite vandens talpyklą po kiekvieno naudojimo. To nepadarius suprastės džiovavimo efektyvumas.

### PASTABA

- Jei vandens talpykla pilna, prietaisui veikiant švies  piktograma ir skambės skambutis. Taip nutikus reikia per artimiausią valandą ištuštinti vandens talpyklą.
- Jei susikondensavęs vanduo yra išleidžiamas per papildomą išleidimo žarną, nereikia ištuštinti vandens talpyklos.

## Periodiškas prietaiso valymas

### Drėgmės jutiklio valymas

Šis prietaisas veikimo metu matuoja skalbinių drėgmės lygį, todėl jį reikia reguliariai valyti, norint pašalinti nuo jutiklio paviršiaus kalkių nuosėdas.

Nuvalykite jutiklius būgno viduje.

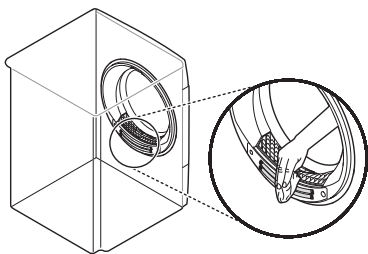

### PASTABA

- Per ventilacijos grotelės išpučiamas šiltas oras.
- Reikia pasirūpinti atitinkama ventiliacija, norint išvengti dujų srauto atgal į kambarį iš įrenginių, deginančių kitą kurą, pvz., atvirų liepsnų.

### ⚠ ATSAUGIAI

- Nevalykite drėgmės jutiklio abrazyvinėmis medžiagomis. Jutiklį visada valykite sausa šiurkščia akriline kempine.

## Vėsaus oro įleidimo grotelių valymas

Nusiurbkite vėsaus oro įleidimo grotelės 3–4 kartus per metus, norėdami užtikrinti, kad nesikaupytų pūkai arba purvas, galintis sutrikdyti oro tėkmę.

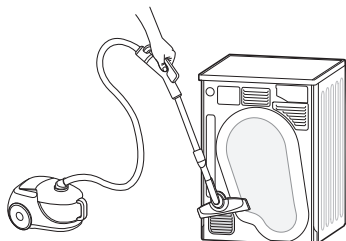

# TRIKČIŲ ŠALINIMAS

Naudojimo metu prietaisas gali pradėti veikti netinkamai. Šiose lentelėse nurodomos galimos trikčių priežastys ir patarimai, kaip panaikinti klaidų pranešimus ir ištaisyti triktis. rekomenduojame atidžiai peržvelgti toliau pateiktas lenteles, siekiant taupyti laiką ir pinigus, be reikalo neskambinant į „LG Electronics“ techninės priežiūros centrą.

## Prieš kreipiantis dėl aptarnavimo

Jūsų prietaisas turi automatinę klaidų stebėjimo sistemą, skirtą anksti aptikti ir diagnozuoti problemas. Jei prietaisas veikia netinkamai arba visai neveikia, prieš skambindami į „LG Electronics“ techninės priežiūros centrą, peržiūrėkite šias lenteles.

### Klaidų pranešimai

Požymiai	Galimos priežastys ir sprendimas
dE DURELIŲ KLAIDA	<b>Durės buvo atidarytos prietaisui veikiant arba prietaisas naudojamas netinkamai uždarius dureles.</b> <ul style="list-style-type: none"> <li>• Visiškai uždarykite dureles.</li> <li>• Jei dE neatleidžiamas, skambinkite į techninės priežiūros tarnybą.</li> </ul>
dE4 DURELIŲ KLAIDA	<b>Tinkamai neveikia durelių jungiklio aptikimo funkcija.</b> <ul style="list-style-type: none"> <li>• Ištraukite maitinimo kištuką ir skambinkite į techninės priežiūros tarnybą.</li> </ul>
EE 1 / EE2 / EE4 TEMPERATŪROS KLAIDA	<b>Sugedo temperatūros jutiklis.</b> <ul style="list-style-type: none"> <li>• Ištraukite maitinimo kištuką ir skambinkite į techninės priežiūros tarnybą.</li> </ul>
F1 TEMPERATŪROS KLAIDA	<b>Temperatūra būgno viduje staiga pakilo.</b> <ul style="list-style-type: none"> <li>• Ištraukite maitinimo kištuką ir skambinkite į techninės priežiūros tarnybą.</li> </ul>
LE 1 VARIKLIO SU SUSTABDYTU ROTORIUMI KLAIDA	<b>Variklis staiga sustojo.</b> <ul style="list-style-type: none"> <li>• Patikrinkite, ar drabužių kiekis neviršija didžiausios apkrovos.</li> <li>• Ištraukite maitinimo kištuką ir skambinkite į techninės priežiūros tarnybą.</li> </ul>

Požymiai	Galimos priežastys ir sprendimas
LE2 / AE <b>KOMPRESORIAUS KLAIDA</b>	<b>Kompresorius staiga sustojo.</b> <ul style="list-style-type: none"> <li>Ištraukite maitinimo kištuką ir skambinkite į techninės priežiūros tarnybą.</li> </ul>
DE <b>IŠLEIDIMO SIURBLIO KLAIDA</b>	<b>Išleidimo siurblio variklis sugedo.</b> <ul style="list-style-type: none"> <li>Ištraukite maitinimo kištuką ir skambinkite į techninės priežiūros tarnybą.</li> </ul>
	<b>Montavimo vietos aplinkos temperatūra yra žemiau nulio.</b> <ul style="list-style-type: none"> <li>Rekomenduojama montavimo vietos aplinkos temperatūra yra 5- 35 °C.</li> </ul>

## Naudojimas

Požymiai	Galimos priežastys ir sprendimas
<b>Prietaisas neįsijungia.</b>	<b>Maitinimo laidas nėra tinkamai prijungtas.</b> <ul style="list-style-type: none"> <li>Įsitikinkite, kad kištukas tvirtai įkištas į įžemintą elektros lizdą, atitinkantį prietaiso duomenų plokštelę.</li> </ul>
	<b>Namų saugiklis perdegė, sutriko grandinės pertraukiklis arba nutrūko energijos tiekimas.</b> <ul style="list-style-type: none"> <li>Atstatykite grandinės pertraukiklį arba pakeiskite saugiklį. Nedidinkite saugiklio pajėgumo. Jei sutrikimas įvyko dėl grandinės perkrovos, ją turi pašalinti kvalifikuotas elektrikas.</li> </ul>
<b>Prietaisas nekaista.</b>	<b>Namų saugiklis perdegė, sutriko grandinės pertraukiklis arba nutrūko energijos tiekimas.</b> <ul style="list-style-type: none"> <li>Atstatykite grandinės pertraukiklį arba pakeiskite saugiklį. Nedidinkite saugiklio pajėgumo. Jei sutrikimas įvyko dėl grandinės perkrovos, ją turi pašalinti kvalifikuotas elektrikas.</li> </ul>

Požymiai	Galimos priežastys ir sprendimas
<p><b>Vandens protėkiai.</b></p>	<p><b>Vandens talpyklos žarna arba papildoma išleidimo žarna nėra tinkamai prijungta.</b></p> <ul style="list-style-type: none"> <li>• Prijunkite vandens talpyklos žarną arba papildomą išleidimo žarną tinkamai.</li> </ul> <hr/> <p><b>Durėlės uždaromos, kai jose yra įstrigusių skalbinių arba pašalinių medžiagų.</b></p> <ul style="list-style-type: none"> <li>• Prieš naudodami prietaisą patikrinkite, ar durėlėse nėra įstrigusių skalbinių arba pašalinių medžiagų. Jei vanduo prateka nuolat, susisieki su „LG Electronics“ klientų informavimo centru.</li> </ul>
<p><b>Pasibaigus džiovinimo ciklui prietaisas veikia ir veikimą pristabdo pats.</b></p>	<p><b>Štai, kaip veikia apsaugos nuo raukšlėjimosi parinktis.</b></p> <ul style="list-style-type: none"> <li>• Įsitikinkite, kad apsaugos nuo raukšlėjimosi parinktis nustatyta. Parinktis skirta išvengti raukšlių, kurių atsiranda, jei išdžiovinus skalbiniai iškart neišimami. Kai parinktis nustatyta, prietaisas veikia 10 sekundžių, o po to 5 minutėms pristabdomas. Parinktės veikimo trukmė yra iki 2 valandų.</li> </ul>

## Efektyvumas

Požymiai	Galimos priežastys ir sprendimas
<b>Drabužiai džiūsta per ilgai.</b>	<b>Apkrova nėra tinkamai išrūšiuota.</b> <ul style="list-style-type: none"> <li>• Atskirkite sunkius daiktus nuo lengvų. Didesni ir sunkesni daiktai džiūsta ilgiau. Lengvi daiktai kartu su sunkiais gali apgauti jutiklį, nes lengvi daiktai džiūsta greičiau.</li> </ul>
	<b>Didelė sunkių medžiagų apkrova.</b> <ul style="list-style-type: none"> <li>• Sunkios medžiagos džiūsta ilgiau, nes turi daugiau drėgmės. Norint sutrumpinti džiovinimo laiką ir palaikyti jį pastovesnį didelėms ir sunkioms medžiagoms, suskirstykite šiuos daiktus į mažesnes vienodo dydžio apkrovas.</li> </ul>
	<b>Prietaiso valdymas netinkamai nustatytas.</b> <ul style="list-style-type: none"> <li>• Naudokite džiovinamai apkrovai tinkamus valdymo nustatymus. Tinkamam kai kurių apkrovų džiovinimui gali prireikti pareguliuoti džiovinimo lygio nustatymą.</li> </ul>
	<b>Reikia išvalyti pūkų filtrą.</b> <ul style="list-style-type: none"> <li>• Pašalinkite pūkus iš pūkų filtro prieš kiekvieną ciklą. Pašalinę pūkus, laikykite pūkų filtrą prieš šviesą ir apžiūrėkite, ar jis nėra purvinas arba užsikimšęs. Kai kurių skalbinių, skleidžiančių daug pūkų, pvz., naujų vonios rankšluosčių, atveju gali prireikti pristabdyti ciklą ir išvalyti filtrą ciklo metu.</li> </ul>
	<b>Namų saugiklis perdegė, sutriko grandinės pertraukiklis arba nutrūko energijos tiekimas.</b> <ul style="list-style-type: none"> <li>• Atstatykite grandinės pertraukiklį arba pakeiskite saugiklį. Nedidinkite saugiklio pajėgumo. Jei sutrikimas įvyko dėl grandinės perkrovos, ją turi pašalinti kvalifikuotas elektrikas.</li> </ul>
	<b>Prietaisas perkrautas.</b> <ul style="list-style-type: none"> <li>• Ypač didelės apkrovas padalykite į mažesnes, taip pagerės džiovinimo veikimas ir efektyvumas.</li> </ul>
<b>Prietaisas nepakankamai pakrautas.</b> <ul style="list-style-type: none"> <li>• Džiovindami labai mažą apkrovą, pridėkite kelis papildomus daiktus, kad užtikrintumėte tinkamą vartymą. Jei apkrova labai maža ir naudojate džiovinimo jutiklio programas, elektroninis valdymas negali tinkamai matuoti apkrovos sausumo ir gali išsijungti per anksti. Naudokite nustatyto laiko džiovinimo programas arba apkrovos pridėkite kelis papildomus šlapius drabužius.</li> </ul>	

Požymiai	Galimos priežastys ir sprendimas
<p><b>Džiovinimo laikas nėra pastovus.</b></p>	<p><b>Džiovinimo nustatymai, apkrovos dydis arba drabužių drėgnumas nėra pastovus.</b></p> <ul style="list-style-type: none"> <li>• Apkrovos džiovinimo laikas skirsis priklausomai nuo naudojamo šildymo tipo (elektrinis), apkrovos dydžio, medžiagų tipo, drabužių drėgnumo ir pūkų filtro. Netgi nesubalansuota apkrova prietaise gali sukelti prastą sukimąsi, dėl kurio drėgnesni drabužiai džius ilgiau.</li> </ul>
<p><b>Ant drabužių lieka riebalų arba purvo dėmių.</b></p>	<p><b>Neteisingai naudojamas medžiagos minkštiklis.</b></p> <ul style="list-style-type: none"> <li>• Skalbdami skalbinius, kurie bus džiovinami prietaise, naudokite tinkamą audinio minkštiklio kiekį pagal jo gamintojo rekomendaciją.</li> </ul>
	<p><b>Kartu džiovinami švarūs ir purvini drabužiai.</b></p> <ul style="list-style-type: none"> <li>• Prietaisą naudokite tik švarių daiktų džiovinimui. Purvas nuo nešvarių drabužių gali patekti ant švarių drabužių toje pačioje arba vėlesnėje apkrovose.</li> </ul>
	<p><b>Drabužiai nebuvo tinkamai išvalyti arba išskalauti prieš dedant juos į prietaisą.</b></p> <ul style="list-style-type: none"> <li>• Dėmės ant sausų drabužių gali būti dėmės, kurios nebuvo pašalintos skalbiant. Užtikrinkite, kad drabužiai būtų visiškai išskalbti arba išskalauti pagal skalbyklės ir skalbimo priemonės instrukcijas. Kai kurias sunkiai pašalinamas dėmes gali prireikti iš anksto apdoroti prieš skalbimą.</li> </ul>
<p><b>Drabužiai susiglamžę.</b></p>	<p><b>Drabužiai buvo džiovinami per ilgai (perdžiūvo).</b></p> <ul style="list-style-type: none"> <li>• Perdžiovinus pakrautus drabužius, jie gali būti susiglamžę. Išbandykite trumpesnę džiovinimo laiką.</li> </ul>
	<p><b>Ciklui pasibaigus drabužiai buvo palikti prietaise per ilgai.</b></p> <ul style="list-style-type: none"> <li>• Naudokite „Anti Crease“ (Apsauga nuo raukšlėjimosi) parinktį.</li> </ul>
<p><b>Drabužiai susitraukė.</b></p>	<p><b>Nesilaikoma drabužių priežiūros instrukcijų.</b></p> <ul style="list-style-type: none"> <li>• Kad drabužiai nesusitrauktų, visada pasidomėkite ir laikykitės medžiagos priežiūros instrukcijų. Kai kurios medžiagos natūraliai traukiasi skalbiamos. Kai kurias kitas medžiagas galima skalbti, tačiau jos trauksis džiovinamos prietaise. Naudokite silpnos šilumos nustatymą arba nenaudokite šilumos.</li> </ul>

Požymiai	Galimos priežastys ir sprendimas
<b>Ant drabužių liko pūkų.</b>	<b>Pūkų filtras buvo netinkamai išvalytas.</b> <ul style="list-style-type: none"> <li>Pašalinkite pūkus iš pūkų filtro po kiekvieno ciklo. Pašalinkite pūkus, laikykite pūkų filtrą prieš šviesą ir apžiūrėkite, ar jis nėra purvinas arba užsikimšęs. Kai kurių skalbinių, skleidžiančių daug pūkų, pvz., naujų vonios rankšluosčių, atveju gali prireikti pristabdyti ciklą ir išvalyti filtrą ciklo metu.</li> </ul>
	<b>Drabužiai nebuvo netinkamai išrūšiuoti.</b> <ul style="list-style-type: none"> <li>Kai kurios medžiagos skleidžia pūkus (pvz., minkštas baltas medvilninis rankšluostis) ir jas reiktų džiovinti atskirai nuo drabužių, prie kurių limpa pūkai (pvz., juodos lininės kelnės).</li> </ul>
	<b>Prietaisas perkrautas.</b> <ul style="list-style-type: none"> <li>Džiovindami ypač dideles apkrovas padalykite į mažesnes.</li> </ul>
	<b>Kišenėse liko nosinių, popieriaus ir t. t.</b> <ul style="list-style-type: none"> <li>Prieš džiovindami drabužius, atidžiai patikrinkite kišenes.</li> </ul>
<b>Po džiovinimo drabužiuose liko didelis statinis krūvis.</b>	<b>Drabužiai buvo džiovinami per ilgai (perdžiūvo).</b> <ul style="list-style-type: none"> <li>Perdžiovinus drabužius, gali susikaupti statinis elektros krūvis. Sureguliuokite nustatymus ir naudokite trumpesnį džiovinimo laiką arba naudokite džiovinimo jutiklio programas.</li> </ul>
	<b>Džiovinamos sintetinės medžiagos, nesiglamžančios medžiagos arba sintetiniai mišiniai.</b> <ul style="list-style-type: none"> <li>Šiose medžiagose lengviau kaupiasi statinė elektra. Išbandykite medžiagos minkštiklį arba naudokite trumpesnį nustatyto laiko džiovinimo laiko nustatymą.</li> </ul>

Požymiai	Galimos priežastys ir sprendimas
<p><b>Panaudojus džiovinimo jutiklio programą ant drabužių liko drėgnų dėmių.</b></p>	<p><b>Apkrova labai didelė arba labai maža. Vienas didelis daiktas, pvz., antklodė arba šalikas.</b></p> <ul style="list-style-type: none"> <li>• Jei daiktai sukrauti per tankiai arba per retai, jutikliui gali būti sunku nustatyti apkrovos sausumą. Labai mažoms apkrovoms naudokite nustatyto laiko džiovinimas programą.</li> <li>• Dideli daiktai, pvz., antklodės arba šalikai, kartais gali susivynioti į kietą audinių kamuolį. Išoriniai sluoksniai išdžius ir bus užfiksuoti jutiklių, o vidus liks drėgnas. Džiovinant vieną didelį daiktą būtų naudinga vieną ar du kartus pristabdyti ciklą ir pertvarkyti daiktą, norint išvynioti ir atidengti drėgnas vietas.</li> <li>• Norint išdžiovinti kelis likusius drėgnus daiktus iš labai didelės apkrovos arba kelias drėgnas vietas ant didelio daikto, užbaigus džiovinimo jutiklio programą, ištuštinkite pūkų gaudyklę, tada nustatykite nustatyto laiko džiovinimas programą daikto (-ų) džiovinimui užbaigti.</li> </ul>

## Kvapai

Požymiai	Galimos priežastys ir sprendimas
<p><b>Iš prietaiso sklinda kvapas.</b></p>	<p><b>Ar prietaisą naudojate pirmą kartą?</b></p> <ul style="list-style-type: none"> <li>• Kvapą skleidžia guma prietaiso viduje. Tai yra natūralus gumos kvapas ir jis automatiškai išnyksta kelis kartus panaudojus prietaisą.</li> </ul>
	<p><b>Ar jaučiate kvapą naudojimo metu?</b></p> <ul style="list-style-type: none"> <li>• Skalbdami drabužius, naudokite skalbimo priemonės pagal gamintojo rekomendacijas. Jei naudojate daugiau skalbimo priemonės, negu rekomenduoja gamintojas, neištirpusios skalbimo priemonės gali kauptis ant drabužių ir skleisti kvapą.</li> <li>• Užuodžiate kvapus nuo drabužių, kai jie buvo palikti prietaise po džiovinimo arba skalbimo mašinoje po skalbimo. Išimkite drabužius iškart pasibaigus džiovinimo arba skalbimo ciklui.</li> <li>• Patikrinkite, ar tokį patį kvapą užuodžiate skalbimo mašinoje. Jei taip, išvalykite skalbimo mašinos būgną pagal skalbimo mašinos vartotojo vadovo rekomendacijas.</li> <li>• Visuomet išvalykite abu pūkų filtrus. Po džiovinimo likę filtruose pūkai gali skleisti kvapą. Be to, po valymo visiškai išdžiovinkite pūkų filtrą.</li> </ul>

## „Wi-Fi“

Požymiai	Galimos priežastys ir sprendimas
<p>Jūsų namų įrenginys ir išmanusis telefonas neprijungti prie „Wi-Fi“ tinklo.</p>	<p><b>„Wi-Fi“ tinklas, prie kurio bandote prisijungti, yra neteisingas.</b></p> <ul style="list-style-type: none"> <li>• Rasite „Wi-Fi“ tinklą, prie kurio prijungtas jūsų išmanusis telefonas, ir jį pašalinkite, tada registruokite savo prietaisą <b>LG ThinQ</b>.</li> </ul>
	<p><b>Įjungti jūsų išmaniojo telefono mobilieji duomenys.</b></p> <ul style="list-style-type: none"> <li>• Išjunkite savo išmaniojo telefono funkciją <b>„Mobile data“</b> ir registruokite įrenginį naudodamiesi „Wi-Fi“ tinklu.</li> </ul>
	<p><b>Belaidžio tinklo pavadinimas (SSID) nustatytas neteisingai.</b></p> <ul style="list-style-type: none"> <li>• Belaidžio tinklo pavadinimas (SSID) turi būti sudarytas iš anglišų raidžių ir skaičių (nenaudokite specialiųjų simbolių).</li> </ul>
	<p><b>Maršrutizatoriaus dažnis ne 2,4 GHz.</b></p> <ul style="list-style-type: none"> <li>• Palaikomas tik 2,4 GHz dažnis. Nustatykite belaidį maršrutizatorių 2,4 GHz ir prijunkite įrenginį prie belaidžio maršrutizatoriaus. Norėdami patikrinti maršruto parinktuvo dažnį, kreipkitės į savo interneto paslaugų teikėją ar maršruto parinktuvo gamintoją.</li> </ul>
	<p><b>Per didelis atstumas tarp įrenginio ir maršrutizatoriaus.</b></p> <ul style="list-style-type: none"> <li>• Jei atstumas tarp įtaiso ir belaidžio maršruto parinktuvo yra per didelis, signalas gali būti silpnas ir ryšys konfigūruojamas netinkamai. Prieikite arčiau prie maršruto parinktuvo.</li> </ul>

# PRIEDAS

## Gaminio vardinių parametų lentelė

### Komisijos deleguotasis reglamentas (ES) Nr. 392/2012

Žvaigždutė(s) reiškia modelio variantą ir gali būti (0-9) arba (A-Z).

LG	RH90V5AV6Q
Medvilninių skalbinių vardinė talpa kg pasirinkus standartinę programą ir esant visai apkrovai	9 kg
Džiovyklės tipas	Kondensacinė buitinė būgninė džiovyklė
Kondensavimo efektyvumo „X“ klasė pagal klasių skalę nuo G (žemiausia efektyvumo klasė) iki A+++ (aukščiausia efektyvumo klasė)	A++
Svertinis metinis energijos suvartojimas ( $AE_C$ ) kWh per metus (kWh / metus)* <sup>1</sup>	228
Automatinė džiovyklė	Taip
Pažymėta Bendrijos ekologiniu ženklu pagal Reglamentą (EB) Nr. 66/2010	Ne
Energijos sąnaudos esant parinktai standartinei medvilnės programai ir maksimaliai apkrovai ( $E_{dry}$ ) (kWh)	1,91
Energijos sąnaudos esant parinktai standartinei medvilnės programai ir daliai apkrovai ( $E_{dry1/2}$ ) (kWh)	1,03
Energijos sąnaudos esant parinktai standartinei medvilnės programai ir maksimaliai apkrovai, kol prietaisas išjungtas ( $P_o$ ) (W)	0,18
Energijos sąnaudos esant parinktai standartinei medvilnės programai ir maksimaliai apkrovai, kol prietaisas paliktas įjungtas ( $P_l$ ) (W)	0,18
Palikto įjungto prietaiso būsenos trukmė ( $T_l$ ) (min)	10

LG	RH90V5AV6Q
<p><b>„Cotton“ (Medvilnė) <input type="checkbox"/> → „Cupboard“ (Spinta) → „Energy“ (Energija)</b> Programa, naudojama esant maksimaliai arba daliai apkrovai, yra standartinė džiovimo programa, kuria remiantis pateikti duomenys etiketėje ir vardinių parametrų lentelėje; ši programa tinka normalaus drėgnumo medvilniniams skalbiniams džiovinti ir energijos sąnaudų požiūriu yra efektyviausia medvilninių gaminių programa.</p>	
Standartinės medvilnės programos svartinė trukmė ( $T_t$ ) esant visai ir daliai apkrovai	169
Standartinės medvilnės programos esant visai arba apkrovai trukmė ( $T_{dry}$ ) (min)	230
Standartinės medvilnės programos trukmė esant daliai apkrovai ( $T_{dry1/2}$ ) (min)	124
Kondensavimo efektyvumo „X“ klasė pagal klasių skalę nuo G (žemiausia efektyvumo klasė) iki A (aukščiausia efektyvumo klasė)	A
Standartinės medvilnės programos vidutinis kondensacijos efektyvumas $C_{dry}$ esant maksimaliai apkrovai	91
Vidutinis kondensavimo efektyvumas $C_{dry1/2}$ režimu nustačius standartinę medvilnės programą ir esant daliai apkrovai	91
Standartinės medvilnės programos esant visai arba daliai apkrovai svartinis ( $C_t$ ) kondensavimo efektyvumas ( $C_t$ )	91
Garso galios lygis dB(A)	64
Laisvai statoma	

\*1 Nustatytas per 160 įprastų džiovimo ciklą, kai visa ir dalinė įkrova džiovinama standartine medvilnės programa, ir pagal įrenginio, veikiančio mažos galios režimais, suvartojamos energijos kiekį. Faktinis kiekvieno ciklo suvartojamos energijos kiekis priklausys nuo įrenginio naudojimo pobūdžio.

