

MANUALE DI INSTALLAZIONE

RISCALDATORE INTEGRATIVO

Si prega di leggere questo manuale di installazione per intero prima di installare il prodotto. L'installazione dovrà essere effettuata in conformità con gli standard nazionali relativi agli impianti elettrici e soltanto da personale autorizzato. Conservare il presente manuale di installazione per consultazioni future, dopo averlo letto attentamente.

Istruzioni originali

THERMA V™ (Riscaldatore integrativo, Accessorio scaldatore elettrico)

AVVERTENZE DI SICUREZZA

Le seguenti istruzioni dovranno essere seguite per prevenire danni materiali o lesioni personali.

- Assicurarsi di leggere attentamente le istruzioni prima di effettuare l'installazione dell'unità.
- Prestare molta attenzione alle avvertenze specificate in tutto il manuale, in quanto includono importanti indicatori di sicurezza.
- L'errato utilizzo del dispositivo causato dall'inesatta esecuzione delle istruzioni potrebbe provocare lesioni o danni al prodotto. La gravità del rischio è classificata mediante i seguenti indicatori.

AVVERTENZE

Questo simbolo indica la possibilità di morte o lesioni gravi.

ATTENZIONE

Questo simbolo indica la possibilità di lesioni o solo di danni alla proprietà.

AVVERTENZE

Installazione

- Non utilizzare interruttori difettosi o non adatti. Installare l'elettrodomestico su un circuito dedicato.
 - Vi è altrimenti il rischio di incendi o scosse elettriche.
- Per lavori sull'impianto elettrico contattare il distributore, il venditore, un elettricista qualificato o un centro di assistenza qualificato.
 - Vi è altrimenti il rischio di incendi o scosse elettriche.
- Mettere sempre a massa l'unità.
 - Vi è altrimenti il rischio di incendi o scosse elettriche.
- Installare in maniera stabile il pannello e la copertura della scatola di comando.
 - Vi è altrimenti il rischio di incendi o scosse elettriche.
- Installare sempre un circuito e un interruttore dedicati.
 - Un cablaggio o un'installazione non corretti potrebbero provocare incendi o scosse elettriche.
- Utilizzare interruttori e fusibili correttamente dimensionati.
 - Vi è altrimenti il rischio di incendi o scosse elettriche.
- Non modificare o allungare il cavo di alimentazione.
 - Vi è altrimenti il rischio di incendi o scosse elettriche.
- Non installare, rimuovere o reinstallare l'unità da soli (cliente).
 - Vi è altrimenti il rischio di incendi, scosse elettriche, esplosioni o lesioni.

- Per l'antigelo, contattare sempre il distributore o un centro di assistenza autorizzato.
 - L'antigelo è quasi sempre un prodotto tossico.
- Per l'installazione, contattare sempre il distributore o un Centro di Assistenza autorizzato.
 - Vi è altrimenti il rischio di incendi, scosse elettriche, esplosioni o lesioni.
- Non installare l'unità su un supporto difettoso.
 - Vi è altrimenti il rischio di lesioni, incidenti o danni all'unità.
- Assicurarsi che l'area di installazione non si deteriori con il passare del tempo.
 - Se dovesse crollare la base, l'unità potrebbe cadere con essa, provocando danni alla proprietà, all'unità stessa e lesioni personali.
- Non installare il sistema di tubazioni idriche come anello aperto.
 - Ciò potrebbe causare il guasto dell'unità.
- Dopo le operazioni di manutenzione, assicurarsi che il connettore del prodotto sia in buone condizioni.
 - Vi è altrimenti il rischio di danni a prodotto.

Funzionamento

- Assicurarsi che il cavo di alimentazione non venga tirato fuori o danneggiato durante il funzionamento.
 - Vi è altrimenti il rischio di incendi o scosse elettriche.
- Non posizionare oggetti sul cavo di alimentazione.
 - Vi è altrimenti il rischio di incendi o scosse elettriche.
- Non attaccare o staccare la spina dell'alimentazione elettrica durante il funzionamento.
 - Vi è altrimenti il rischio di incendi o scosse elettriche.
- Non toccare (operare) l'unità con le mani bagnate.
 - Vi è altrimenti il rischio di incendi o scosse elettriche.
- Non posizionare un calorifero o altri elettrodomestici vicino al cavo di alimentazione.
 - Vi è altrimenti il rischio di incendi o scosse elettriche.
- Evitare che le parti elettriche entrino a contatto con l'acqua.
 - Vi è altrimenti il rischio di incendi, guasti all'unità o scosse elettriche.
- Non riporre o utilizzare gas infiammabili o combustibili nei pressi dell'unità.
 - Vi è altrimenti il rischio di incendi o guasti all'unità.
- Non utilizzare a lungo l'unità in uno spazio ristretto.
 - Ciò potrebbe provocare danni all'unità, quando si verificano perdite.
- Se l'unità produce suoni strani o piccole quantità di fumo, spegnere l'interruttore o scollegare il cavo dell'alimentazione elettrica.
 - Vi è il rischio di subire una scossa elettrica o di incendio.

- In caso di tempeste o uragani, interrompere il funzionamento e chiudere la finestra. Se possibile, rimuovere l'unità dalla finestra prima dell'arrivo dell'uragano.
 - Vi è altrimenti il rischio di danni alla proprietà, guasti all'unità o scosse elettriche.
- Non aprire la copertura frontale mentre l'unità è in funzionamento. (Nel caso l'unità ne sia dotata, non toccare il filtro elettrostatico.)
 - Vi è il rischio di subire lesioni fisiche, una scossa elettrica o di guasti all'unità.
- Non toccare le parti elettriche con le mani bagnate. Prima di toccare le parti elettriche, interrompere l'alimentazione elettrica.
 - Vi è il rischio di subire una scossa elettrica o di incendio.
- Se si rivela necessario toccare i tubi o le parti interne, indossare protezioni o attendere che esse ritornino a una temperatura normale.
 - Vi è altrimenti il rischio di ustioni, lesioni da freddo e lesioni personali.
- Non toccare le parti elettriche prima di 10 minuti dalla disattivazione dell'alimentazione.
 - Vi è altrimenti il rischio di lesioni fisiche, incendi o scosse elettriche.
- Quando l'unità si bagna completamente (a causa di allagamenti o se essa si ritrova immersa nell'acqua), contattare un centro di assistenza qualificato.
 - Vi è altrimenti il rischio di incendi o scosse elettriche.
- Attenzione: non è possibile versare acqua direttamente nell'unità.
 - Vi è altrimenti il rischio di incendi, scosse elettriche o guasti all'unità.
- Durante le operazioni di pulizia o di manutenzione dell'unità, interrompere l'alimentazione elettrica.
 - Vi è il rischio di subire una scossa elettrica.
- Fare attenzione e assicurarsi che nessuno possa calpestare o cadere sull'unità.
 - Ciò potrebbe causare lesioni personali e danni all'unità.
- Per l'installazione, contattare sempre il distributore o un centro di assistenza autorizzato.
 - Vi è altrimenti il rischio di incendi, scosse elettriche, esplosioni o lesioni.

ATTENZIONE

Installazione

- Mantenere a livello in fase di installazione dell'unità.
 - Per evitare vibrazioni o perdite d'acqua.
- Impiegare due o più persone per sollevare e trasportare l'unità.
 - Evitare lesioni personali.
- Non installare l'unità in atmosfere potenzialmente esplosive.

Funzionamento

- Non utilizzare l'unità per scopi speciali come conservare il cibo, opere artistiche e così via.

- Ciò potrebbe provocare danni o la perdita della proprietà.
- Per la pulizia, utilizzare un panno morbido. Non utilizzare detergenti aggressivi, solventi ecc.
 - Potrebbe esserci il rischio di incendio, scosse elettriche o di danni alle parti in plastica dell'unità.
- Non calpestare l'unità e non poggiare oggetti su di essa.
 - Vi è altrimenti il rischio di lesioni personali o guasti all'unità.
- Quando si pulisce l'unità, utilizzare uno sgabello solido o una scala.
 - Prestare attenzione ed evitare lesioni personali.
- Non attivare l'interruttore o l'alimentazione se il pannello frontale, la scocca, la copertura superiore o la scatola di comando sono stati smontati o aperti.
 - Vi è altrimenti il rischio di incendi, scosse elettriche, esplosioni o morte.
- Il presente elettrodomestico può essere utilizzato da bambini a partire dagli 8 anni di età e da persone con capacità fisiche, sensoriali o mentali ridotte o che manchino di esperienza e competenze, se gli sono state fornite istruzioni o supervisione relative all'utilizzo in sicurezza dell'elettrodomestico, e in caso abbiano capito i rischi che ciò comporta. I bambini non devono giocare con l'elettrodomestico. Le operazioni di pulizia e manutenzione non saranno effettuate da bambini sprovvisti di supervisione.
- L'elettrodomestico sarà disconnesso dalla propria fonte di alimentazione nel corso del servizio e in fase di sostituzione delle parti.
- È necessario incorporare un dispositivo per l'esclusione nel cablaggio fisso secondo le normative vigenti.
- Questi componenti devono essere dotati di un conduttore di alimentazione conforme alle normative nazionali.
- Il presente elettrodomestico non è inteso per l'utilizzo da parte di persone (inclusi bambini) con capacità fisiche, sensoriali o mentali ridotte o che manchino di esperienza e competenze, a meno che non gli siano state fornite istruzioni o supervisione relative all'utilizzo dell'elettrodomestico da parte di un responsabile per la loro sicurezza. I bambini dovrebbero essere supervisionati per assicurarsi che non giochino con l'elettrodomestico.



ITALIAN

Smaltimento delle apparecchiature obsolete

1. Quando questo simbolo del bidone dei rifiuti barrato è affisso su un prodotto, significa che il prodotto è coperto dalla Direttiva Europea 2002/96/EC.
2. Tutti i prodotti elettrici ed elettronici devono essere smaltiti separatamente dai rifiuti urbani indifferenziati, mediante impianti di raccolta specifici designati dal governo o dalle autorità locali.
3. Il corretto smaltimento delle apparecchiature obsolete contribuisce a prevenire possibili conseguenze negative per l'ambiente e la salute umana.
4. Per informazioni più dettagliate sullo smaltimento delle apparecchiature obsolete, contattare il comune, il servizio di smaltimento rifiuti o il negozio dove è stato acquistato il prodotto.

INFORMAZIONI MODELLO

Denominazione Numero modello

H A 06 1 M E1

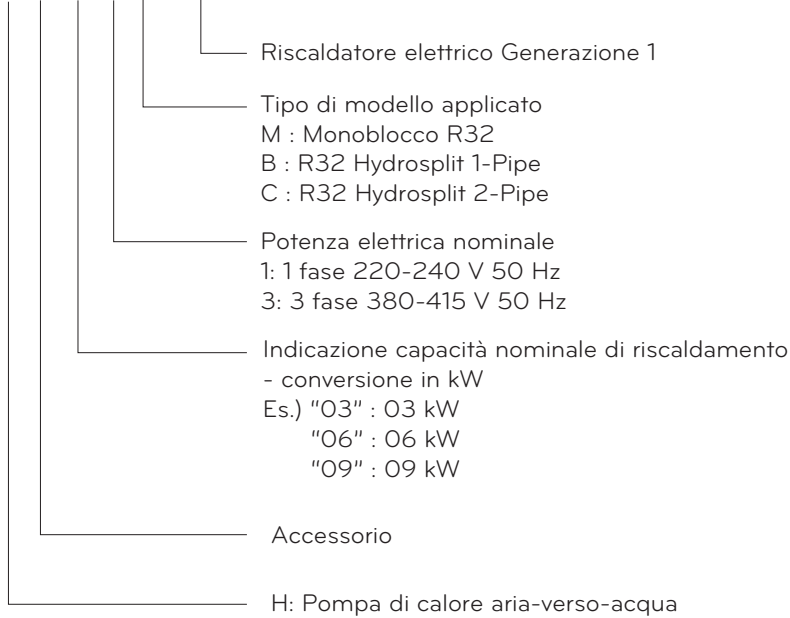







METODO DI INSTALLAZIONE





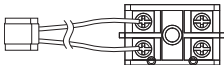

Parte per l'installazione

Prima di iniziare l'installazione, assicurarsi che nella scatola del prodotto siano presenti tutte le parti.

[RISCALDATORE DI BACKUP per R32 Monoblocco]

Articolo	Immagine	Quantità
Riscaldatore integrativo		1
Manuale di installazione		1
Manuale dell'utilizzatore e di installazione		1
Foglio di installazione		1
KIT morsettiera		1
Vite		1

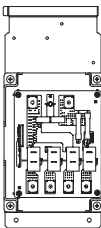
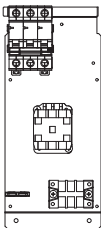
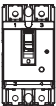
[RISCALDATORE DI BACKUP per Hydrosplit]

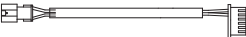
Articolo	Immagine		Quantità
	1Ø	3Ø	
Riscaldatore integrativo			1
	(Hydrosplit 1-pipe)	(Hydrosplit 2-pipe)	
Manuale di installazione			1
Manuale dell'utilizzatore e di installazione			1
Pannello di controllo			1
Interruttore automatico		N/D	1
Vite			3
Termometro			1
Imbracatura Middle Link			1

Manutenzione

è richiesto di eseguire un controllo e una manutenzione periodici. Si consiglia di procedere in base all'elenco di controllo una volta all'anno.

ATTENZIONE

- Spegnerne l'alimentazione prima di effettuare la manutenzione.

Nr.	Categoria	Articolo	Punto di controllo
1	Acqua	Pressione dell'acqua	<ul style="list-style-type: none"> • In stato normale, il manometro (all'interno dell'unità) deve indicare 2.0~2.5 bar. • Se la pressione è inferiore a 0.3 bar, ricaricare l'acqua.
2	Elettricità	Cablaggio della morsettiera	<ul style="list-style-type: none"> • Osservare ed esaminare se è presente un collegamento allentato o difettoso sulla morsettiera.

ATTENZIONE

- Il riscaldatore elettrico va installato verticalmente come nell'immagine qui sotto.

AVVERTENZE

Tenere in considerazione i seguenti punti prima dell'installazione.

- L'alimentazione principale dovrà essere staccata in fase di installazione di accessori di parti terze.
- Gli accessori di parti terze devono ottemperare alle specifiche supportate.
- È necessario utilizzare gli attrezzi più adatti per l'installazione.
- Non effettuare l'installazione con le mani bagnate in nessun caso.

Informazioni generali

Il riscaldatore elettrico è supportato da LG Electronics.

Modello applicato	Fase	Capacità (kW)	Alimentazione
R32 Monoblocco	1Ø	3	220-240 V ~ 50 Hz
		6	
	3Ø	6	380-415 V ~ 50 Hz
Hydrosplit	1Ø	6	220-240 V ~ 50 Hz
	3Ø	6	380~415 V ~ 50 Hz

RISCALDATORE DI BACKUP per R32 Monoblocco

Il riscaldatore elettrico va installato sul lato esterno dell'unità. Si consiglia di installarlo in ambiente interno.

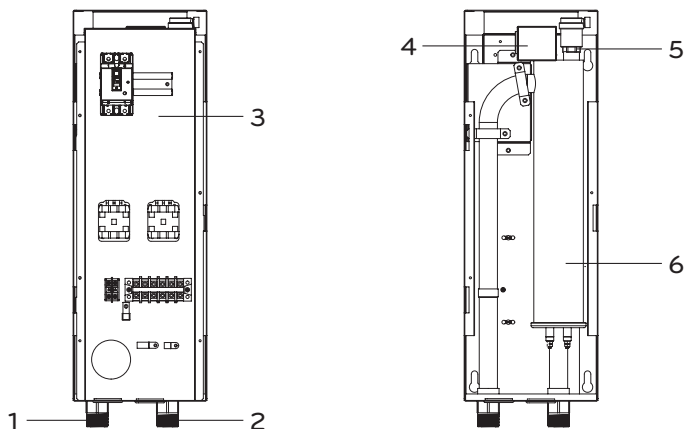

Descrizione

Nr.	Nome	Nota
1	Tubo acqua in uscita	PT Maschio 1 pollice
2	Tubo acqua in ingresso	PT Maschio 1 pollice
3	Scatola di controllo	Morsettiere, interruttore magnetico, interruttore automatico
4	Interruttore termico	Interrompere l'input dell'alimentazione del riscaldatore elettrico a 90 °C (ritorno manuale a 55 °C)
5	Apertura di ventilazione	Spurgo dell'aria in fase di carica dell'acqua
6	Riscaldatore elettrico	

RISCALDATORE DI BACKUP per Hydrosplit

(Hydrosplit 1-pipe)

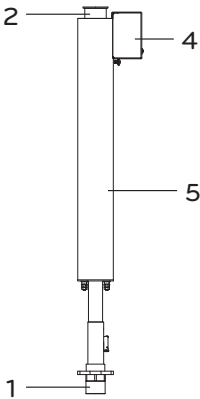

Riscaldatore 1Ø

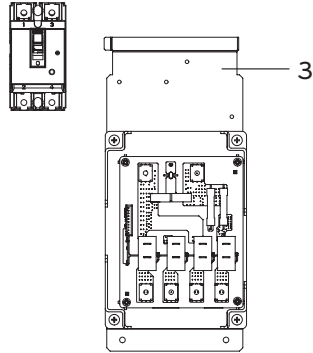

(Hydrosplit 2-pipe)

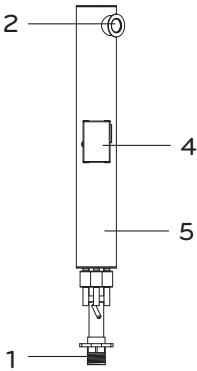

Riscaldatore 3Ø

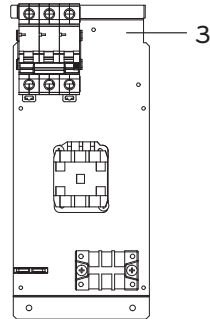

Descrizione

Nr.	Nome	Nota
1	Tubo acqua in uscita	PT Maschio 1 pollice
2	Tubo acqua in ingresso	
3	Pannello di controllo	1Ø : Gruppo PCB, Interruttore automatico
		3Ø : Morsettiere, interruttore magnetico, interruttore automatico
4	Interruttore termico	Interrompere l'input dell'alimentazione del riscaldatore elettrico a 90 °C (ritorno manuale a 55 °C)
5	Riscaldatore elettrico	

! ATTENZIONE

- Se la temperatura dell'acqua in ingresso è superiore ai 65 °C, l'unità non funzionerà per via del sistema di protezione.
- Se la temperatura dell'acqua in ingresso è inferiore ai 5 °C, l'unità non funzionerà per via del sistema di protezione. Attendere mentre l'unità riscalda la temperatura dell'acqua in ingresso.
- La valvola di sicurezza si apre a una pressione idrica di 3 bar. Dopo la carica dell'acqua, il manometro di pressione (lato frontale dell'unità interna) dovrebbe indicare 2.0~2.5 bar. Non superare i 3.0 bar.

Considerazioni generali

Il seguente elenco va considerato prima dell'installazione del Riscaldatore integrativo.

- La posizione dell'installazione dovrebbe essere al riparo dalle condizioni atmosferiche esterne quali pioggia, neve, vento, ghiaccio, ecc.
- Scegliere una posizione resistente all'acqua o con un buon drenaggio.
- Recintare l'area di servizio.
- Tenere i materiali infiammabili lontani dall'unità interna.
- È importante che non siano presenti topi, per evitare che entrino nell'unità interna o attacchino i cavi.
- Non posizionare niente davanti all'unità interna, per assicurare il ricircolo dell'aria intorno all'unità stessa.
- Non posizionare niente sotto l'unità interna, in caso vi siano perdite improvvise d'acqua.
- Se la pressione dell'acqua supera i 3 bar, l'acqua di scolo dovrebbe essere trattata quando l'acqua viene lasciata uscire dalla valvola di sicurezza.

Spazio per la manutenzione

(RISCALDATORE DI BACKUP per R32 Monoblocco)

- Assicurarsi di rispettare gli spazi indicati dalle frecce presenti intorno al fondo, alla parte laterale e laterale superiore dell'unità.
- Sarebbe preferibile disporre di spazi più ampi per facilitare i lavori di manutenzione e quelli idraulici.
- Qualora non fosse assicurato lo spazio minimo per la manutenzione, il ricircolo dell'aria potrebbe essere difficoltoso e le parti interne dell'unità interna potrebbero subire danni a causa del surriscaldamento.
- La lunghezza massima del tubo tra il riscaldatore integrativo e l'unità è 10 m.

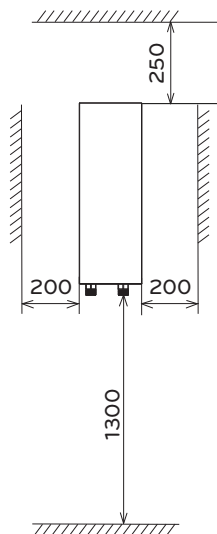

Spazio minimo per la manutenzione
(unità: mm)

Montaggio a parete (RISCALDATORE DI BACKUP per R32 Monoblocco)

Passo 1. Scoprire l'accessorio riscaldatore elettrico.

Passo 2. Attaccare il "Foglio di installazione" alla parete e segnare la posizione dei bulloni. Questo foglio aiuta a trovare la posizione corretta dei bulloni. (Il foglio di installazione è incluso nel pannello frontale del Riscaldatore integrativo.)

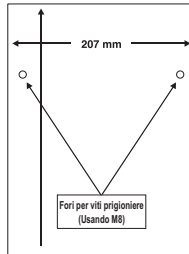

! ATTENZIONE

- Il foglio andrà attaccato a livello. Se non fosse livellato, la piastra di supporto e l'unità interna non sarebbero montate correttamente.

Passo 3. Avvitare i bulloni nei fori segnati.

Quando si avvitano i bulloni, usare i bulloni di fondazione M8 per assicurare la sospensione dell'unità.

Passo 4. Assicurare l'accessorio riscaldatore elettrico alla parete.

! ATTENZIONE

- Il riscaldatore elettrico deve essere posizionato al livello più alto del sistema dei tubi idrici. (In quanto l'apertura di ventilazione è aggiunta nell'accessorio riscaldatore elettrico.)

Come canalizzare un Riscaldatore elettrico

Seguire le procedure seguenti da Passo 1 ~ Passo 4.

Passo 1. Scoprire l'accessorio riscaldatore elettrico.

Passo 2. Controllare il diametro dei tubi dell'unità pre-installati.

Passo 3. Se il diametro dei tubi pre-installati è differente dal diametro del kit riscaldatore elettrico, sarà necessario ridurre o estendere il diametro dei tubi.

Passo 4. Collegare i tubi. Il tubo d'ingresso dell'accessorio riscaldatore elettrico deve essere connesso a quello in uscita dell'unità.

※ In R32 Hydrosplit, collegare il tubo al riscaldatore utilizzando il tubo precedentemente utilizzato nell'unità interna.

AVVERTENZE

Tenere in considerazione i seguenti punti prima dell'installazione.

- L'unità dovrebbe essere arrestata prima di iniziare a lavorare sui tubi.
- Non connettere mai l'alimentazione elettrica mentre si lavora ai tubi del riscaldatore elettrico.
- Prima di iniziare a lavorare sui tubi, l'acqua presente nella parte (o nell'anello di riscaldamento) installata con il riscaldatore elettrico dovrebbe essere scaricata. Dopo aver portato a termine i lavori, è necessario caricare l'acqua.

ATTENZIONE

- Il riscaldatore elettrico dovrebbe essere installato in un luogo con abbastanza spazio per installazione e manutenzione.
- Pulire i tubi dell'acqua e i collegamenti utilizzando dell'acqua.
- Sarà necessario applicare metodi per prevenire le perdite nei collegamenti delle tubature.
- Non urtare il riscaldatore.
- Non lasciare che cadano frammenti di sporco all'interno del serbatoio per evitare la possibilità di deterioramento.
- Dopo aver terminato l'installazione, assicurarsi che non vi siano perdite nei collegamenti.

Come installare il riscaldatore di riserva per Hydrosplit

* Caratteristica poate varia, în funcție de tipul de model.

Seguire le seguenti procedure Passo 1 ~ Passo 7.

Passo 1. Scollegare la custodia del telecomando dal pannello frontale e scollegare il cavo del telecomando.

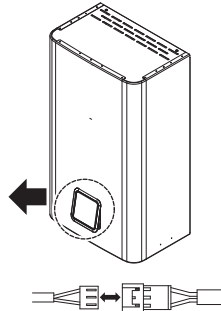

Passo 2. Allentare le viti e rimuovere il pannello frontale dall'unità interna. Tenere premuto a destra e a sinistra mentre si rimuove il pannello anteriore verso l'alto.

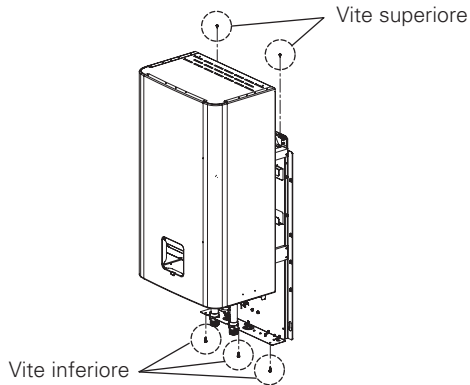

Passo 3. Rimuovere le parti di fissaggio (viti, clip) del tubo dell'acqua dell'unità interna e del tubo dell'acqua separato.

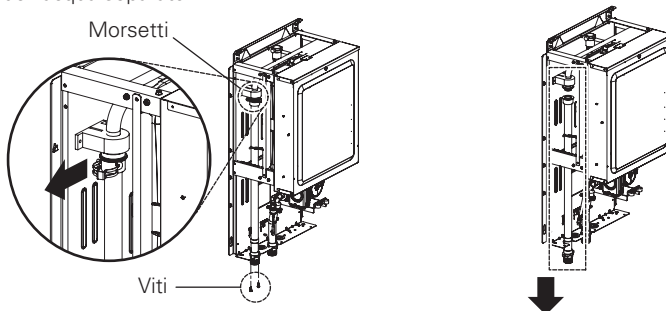

Passo 4. Equipaggiare il RISCALDATORE DI BACKUP e fissare le parti di fissaggio (viti, clip) che sono state rimosse al punto 3. Collegare il filo di terra del riscaldatore al pannello di base usando una vite come mostrato sotto.

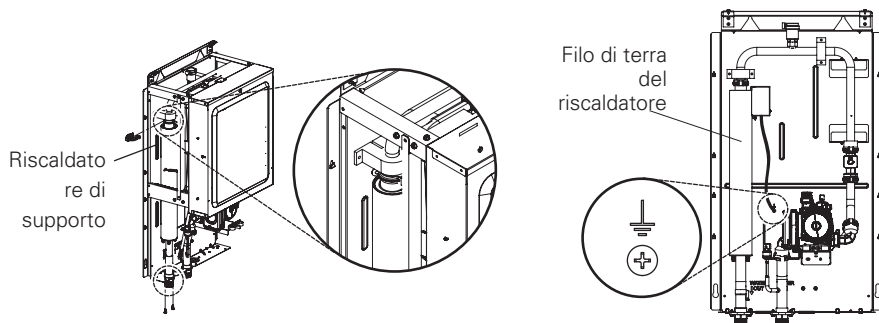

Passo 5. Allentare le viti, quindi sganciare il coperchio dalla scatola di controllo.

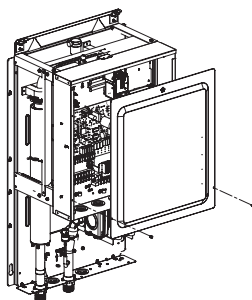

Passo 6. Equipaggiare il gruppo del pannello di controllo del BACKUP HEATER sulla scatola di controllo come illustrato di seguito. Appendere il pannello di controllo al gancio.

Riscaldatore 1Ø

Riscaldatore 3Ø

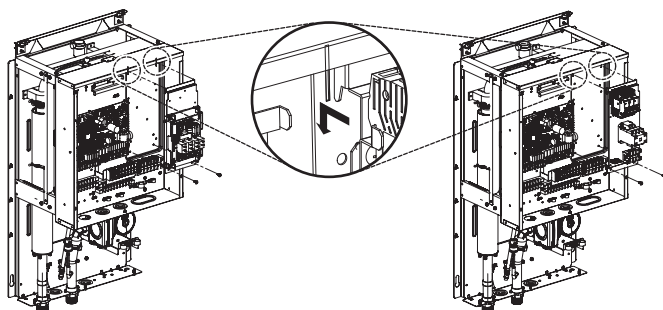

Passo 7. Per il riscaldatore 1Ø, allentare la vite per separare il filo di terra del PCB principale e collegare contemporaneamente il filo di terra del PCB principale e il filo di terra del PCB del riscaldatore alla scatola di controllo usando una vite. Quindi montare l'interruttore automatico sulla staffa della guida DIN.

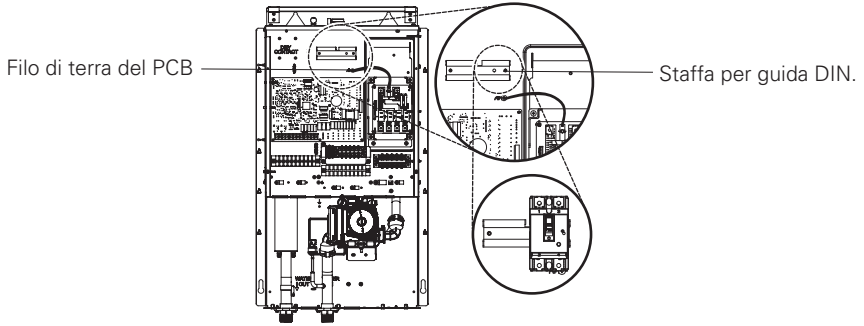

Informazioni sul blocco terminale

Le immagini relative ai simboli utilizzati sono le seguenti :

- L, L1, L2: Attivo (230 V CA)
- N: Neutro (230 V CA)
- BR: Marrone, WH: Bianco, BL: Blu, BK: Nero

(Riscaldatore di riserva per monoblocco R32)

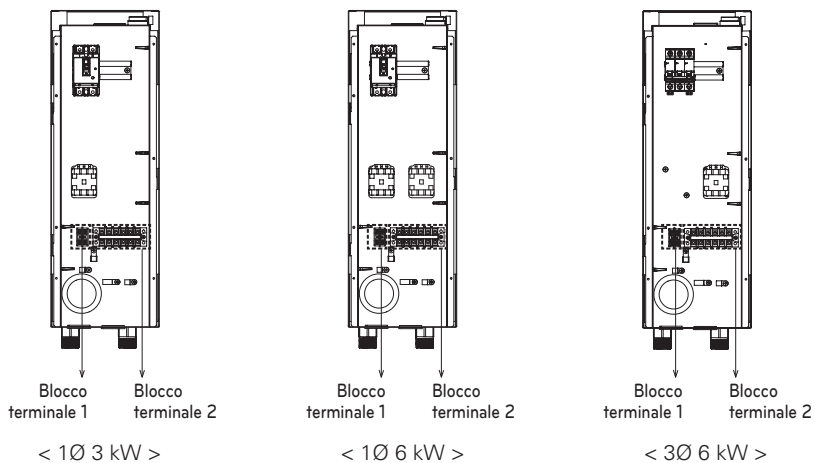

(RISCALDATORE DI BACKUP per Hydrosplit)

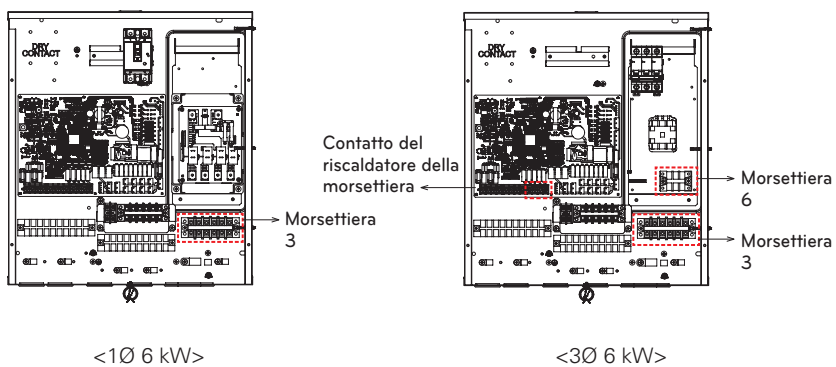

* Caracteristica poate varia, în funcție de tipul de model.

Come collegare il sensore all'unità

(RISCALDATORE DI BACKUP per R32 Monoblocco)

- ① Trova KIT morsettiera riscaldatore integrativo.
- ② Installare il KIT morsettiera dopo aver controllato il foro vite.
- ③ Collegalo a "E / Heater Out" (connettore bianco) di CN_TH3 nel PCB principale (unità).
- ④ Collegare il cavo tra l'unità e il riscaldatore integrativo.
- ⑤ Utilizzare il fermacavo per fissare il cavo attraverso il foro di bassa tensione.

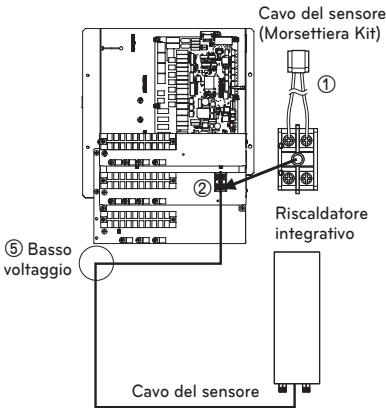

Morsettiera 1 (Nel Riscaldatore integrativo)

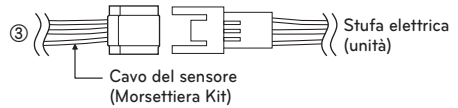
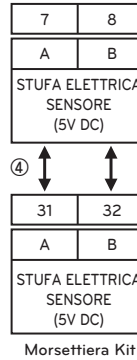

Come collegare il sensore all'unità interna

(RISCALDATORE DI BACKUP per Hydrosplit)

- ① Trova il cablaggio del collegamento centrale e il sensore di temperatura.
- ② Inserire il connettore (bianco) del sensore di temperatura nel connettore (bianco) del cablaggio di collegamento centrale come mostrato sotto.

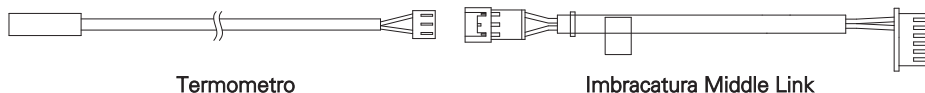

- ③ Inserire il connettore (nero) del cablaggio del collegamento centrale a "CN_TH3" nel connettore PCB principale (nero) come mostrato di seguito. Il sensore deve essere montato correttamente sul tubo di uscita del riscaldatore di riserva come mostrato di seguito.

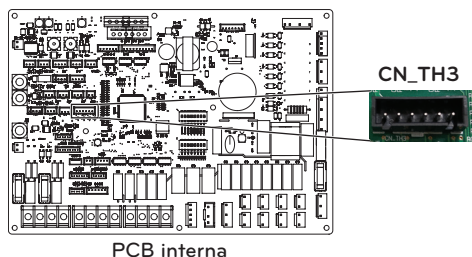

Come cablare un Riscaldatore elettrico (Per Monobloc 3 serie)

Seguire le procedure seguenti da Passo 1 ~ Passo 4.

Passo 1. Scoprire l'accessorio riscaldatore elettrico.

Passo 2. Trovare la morsetteria e collegare i fili. Fare riferimento al manuale di installazione del riscaldatore elettrico. (I fili sono una fornitura di campo.)

Passo 3. Collegare le porte della morsetteria dell'unità e quelle dell'accessorio riscaldatore elettrico.
 - 1Ø 3kW, 3Ø 6kW = singola potenza
 - 1Ø 6kW = Il controllo a 2 fasi è possibile tramite Riscaldatore(A)/Riscaldatore(B).

(1Ø 3 kW) Morsetteria 2 (Nel Riscaldatore integrativo)

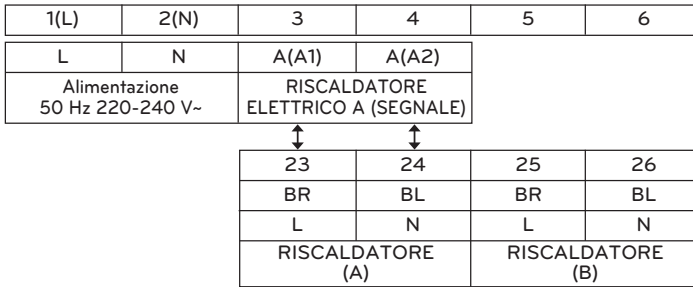

Morsetteria 3 (nell'unità)

(1Ø 6 kW) Morsetteria 2 (Nel Riscaldatore integrativo)

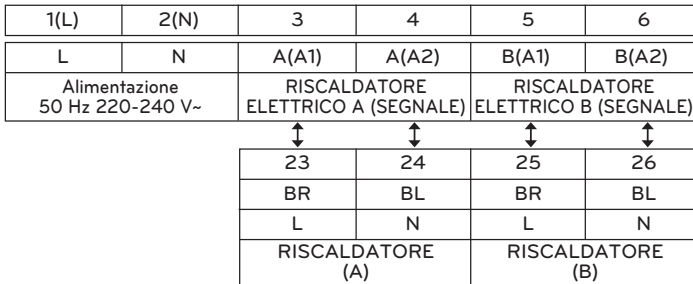

Morsetteria 3 (nell'unità)

(3Ø 6 kW) Morsetteria 2 (Nel Riscaldatore integrativo)

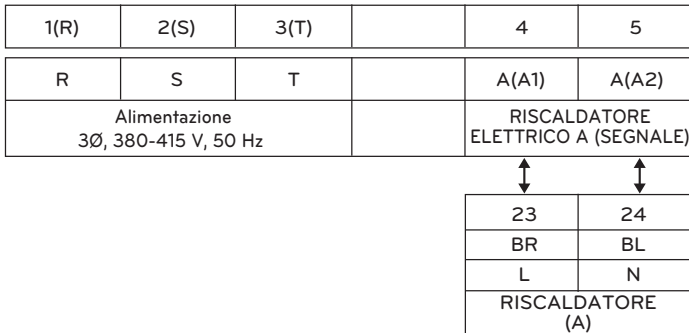

Morsetteria 3 (nell'unità)

Passo 4. Connettere il cavo di alimentazione alla morsettiera 2.

Quando si stringono i cavi di connessione sulla morsettiera è necessario prestare attenzione per prevenire scosse elettriche o ferite.

Morsettiera 2 (in riscaldatore di riserva 1Ø)

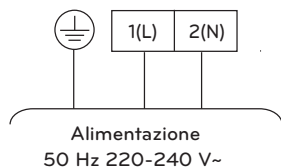

Morsettiera 2 (in riscaldatore di riserva 3Ø)

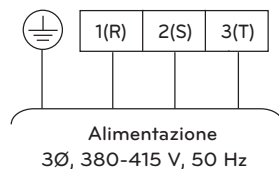

- Per ulteriori informazioni relativamente all'installazione del Riscaldatore elettrico, fare riferimento al manuale di installazione fornito in dotazione con il Riscaldatore elettrico.
- ✳ Il numero di collegamento della morsettiera può variare a seconda del modello. Fare riferimento allo "Schema di cablaggio" nel manuale SVC.

Come cablare un Riscaldatore elettrico (Per Monobloc 4 serie)

Seguire le procedure seguenti da Passo 1 ~ Passo 4.

Passo 1. Scoprire l'accessorio riscaldatore elettrico.

Passo 2. Trovare la morsettiera e collegare i fili. (I fili sono una fornitura di campo.)

Passo 3. Collegare le porte della morsettiera dell'unità e quelle dell'accessorio riscaldatore elettrico.

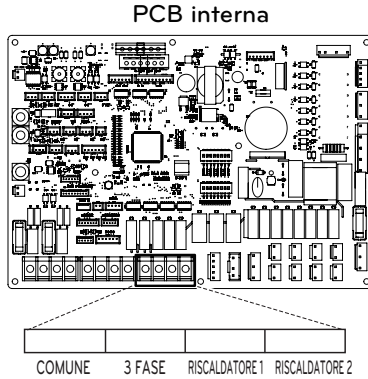

(1Ø 3 kW) Morsettiera 2 (Nel Riscaldatore integrativo)

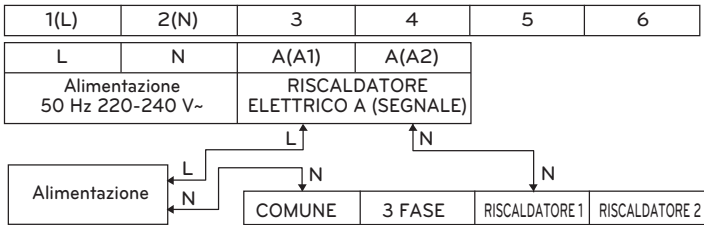

(1Ø 6 kW) Morsettiera 2 (Nel Riscaldatore integrativo)

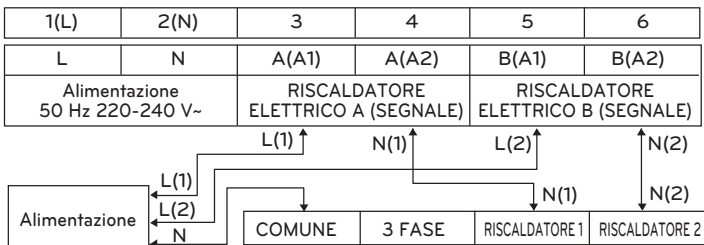

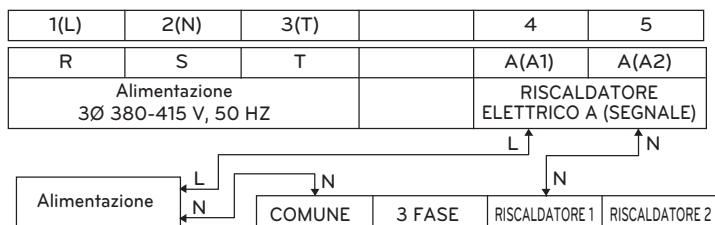
(3Ø 6 kW) Morsetteria 2 (Nel Riscaldatore integrativo)

Passo 4. Connettere il cavo di alimentazione alla morsetteria 2.

Morsetteria 2 (in riscaldatore di riserva 1Ø)

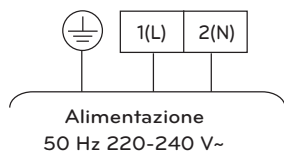

Morsetteria 2 (in riscaldatore di riserva 3Ø)

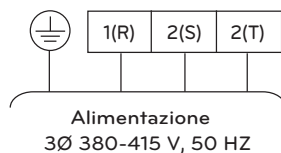
**NOTA**

Spegnere l'alimentazione elettrica prima di impostare l'interruttore DIP. Ogni volta che si regola l'interruttore DIP, spegnere l'alimentazione elettrica per evitare scosse elettriche.

Descrizione	Impostazione	Default
Selezionare la capacità del riscaldatore elettrico	 6 7	Selezionare la capacità del riscaldatore elettrico
	 6 7	La metà della capacità è usata solo per HA061M(AHEH066A)
	 6 7	Utilizzo a pieno carico
		 6 7

* Per la modifica precedente, è necessario regolare 6 e 7 dell'interruttore opzionale 2 del PCB interno.

Come cablare un Riscaldatore elettrico (Per riscaldatore di riserva Hydrosplit 1Ø)

* Caratteristica poate varia, în funcție de tipul de model.

Seguire le procedure seguenti da Passo 1 ~ Passo 5.

Passo 1. Scoprire il pannello di controllo ed equipaggiare il gruppo del pannello di controllo del riscaldatore di riserva.

Fare riferimento al "Passo 5 dell'installazione".

Passo 2. Trovare il filo dell'interruttore termico (Ⓐ), il filo dell'interruttore automatico (Ⓒ) e collegare la morsetteria e la porta dell'interruttore automatico dell'unità interna. Controllare il simbolo Ⓐ "Filo corto" e il simbolo Ⓑ "Filo lungo".

Passo 3. Trovare il filo "BK" e il filo "WH" e collegare la porta dell'interruttore automatico dell'unità interna.

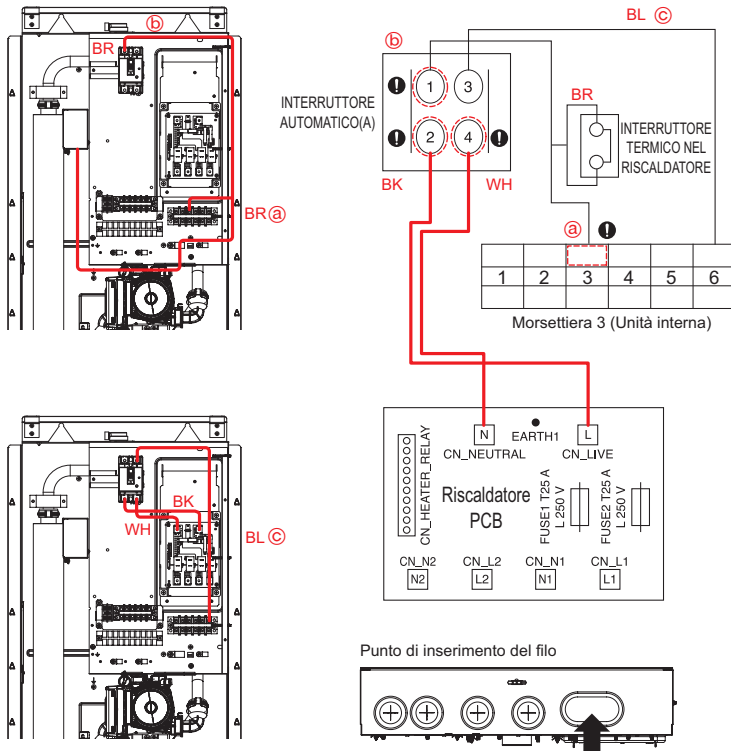

Passo 4. Trovare il filo del riscaldatore e collegare la porta della morsettieria dell'unità interna.

- Inserire il connettore dell'etichetta A del riscaldatore nel connettore dell'etichetta A del PCB.
- Inserire il connettore dell'etichetta B del riscaldatore nel connettore dell'etichetta B del PCB.
- Collegare il filo del PCB del riscaldatore (simbolo@) a CN_HEATER_MAIN nel PCB dell'unità interna.
- Usare il morsetto per evitare lo spostamento involontario dei fili.

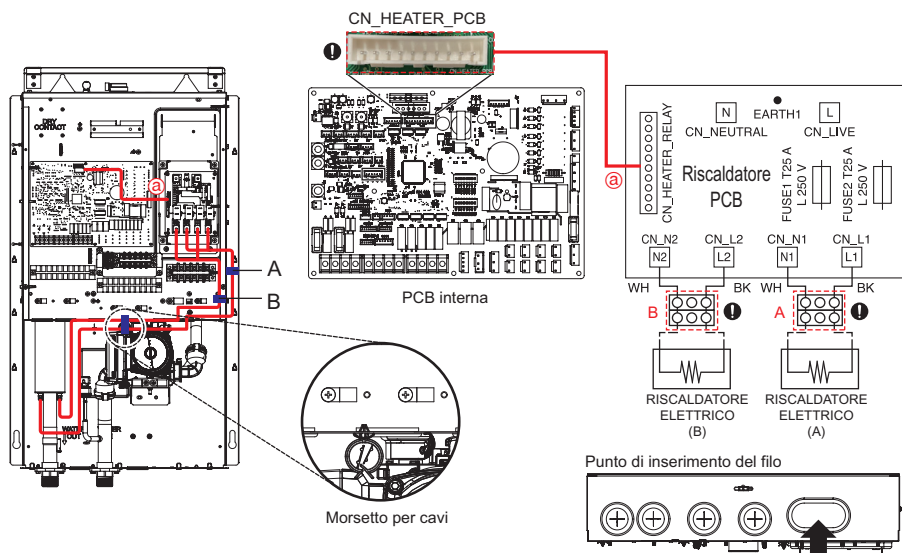

Passo 5. Collegare il cavo di alimentazione alla morsettieria.

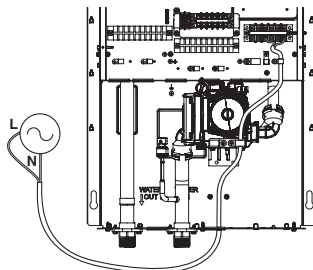
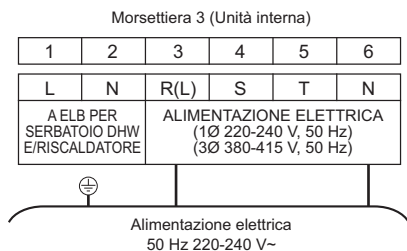

Come cablare il riscaldatore elettrico (3Ø Riscaldatore di riserva per Hydrosplit)

* Caratteristica poate varia, în funcție de tipul de model.

Seguire le seguenti procedure Passo 1 ~ 7.

Passo 1. Scoprire il pannello di controllo ed equipaggiare il gruppo del pannello di controllo del riscaldatore di riserva.

Fare riferimento al "Passo 5 dell'installazione".

Passo 2. Trovare i fili alla TB6 e collegarli alla TB3 dell'unità interna come mostrato di seguito.

Passo 3. Trovare i fili in corrispondenza dell'interruttore automatico (C) e collegarli alla TB3 dell'unità interna come mostrato di seguito.

Usare i morsetti per evitare lo spostamento involontario dei fili.

Collegare tutti i fili "BR" allo stesso tempo.

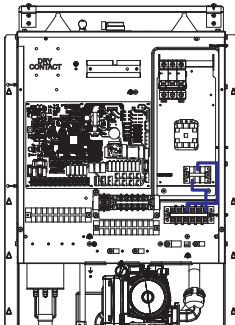

Morsettiera 6
(Nel Riscaldatore integrativo 3Ø)

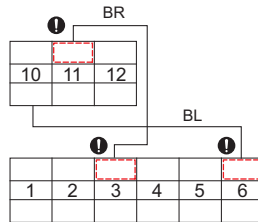

Morsettiera 3 (Unità interna)

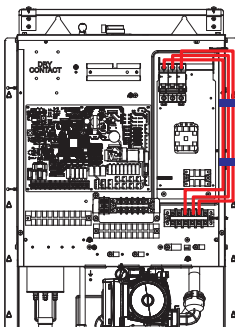

INTERRUTTORE
AUTOMATICO
(C)

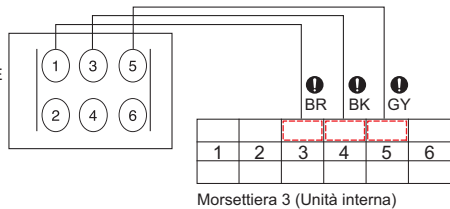

Morsettiera 3 (Unità interna)

Passo 4. Trovare i fili al contraente magnetico **(a)** e **(b)** morsetteria 6.

Collegare alla morsetteria nell'unità PCB Indoor come mostrato di seguito.

Controllare il simbolo **(a)** etichetta "HEATER1" e il simbolo **(b)** etichetta "COMMON"

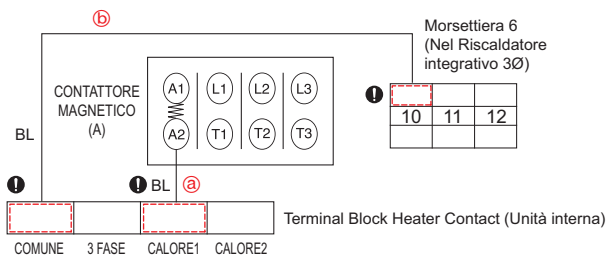
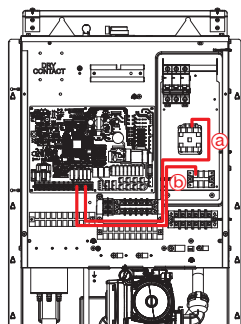

Passo 5. Inserire il connettore(WH) del filo dell'interruttore termico nel connettore(WH) della morsetteria 6 come mostrato di seguito.

⚠ ATTENZIONE

- Il collegamento deve essere effettuato all'interno della scatola di controllo.

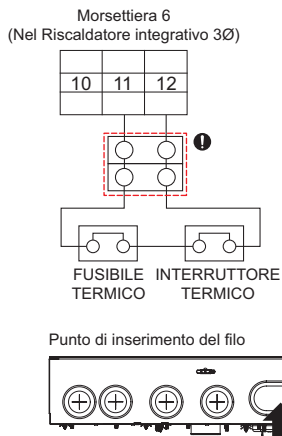
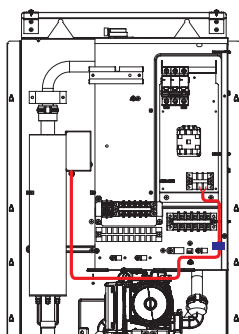

Passo 6. Inserire il connettore "B" dell'interruttore automatico (C) nel connettore "B" di E/riscaldatore e inserire il connettore "A" del contattore magnetico (A) nel connettore "A" di E/riscaldatore come illustrato di seguito.
 Utilizzare i morsetti del cavo per impedire spostamenti indesiderati del cavo di alimentazione e del cavo di collegamento.

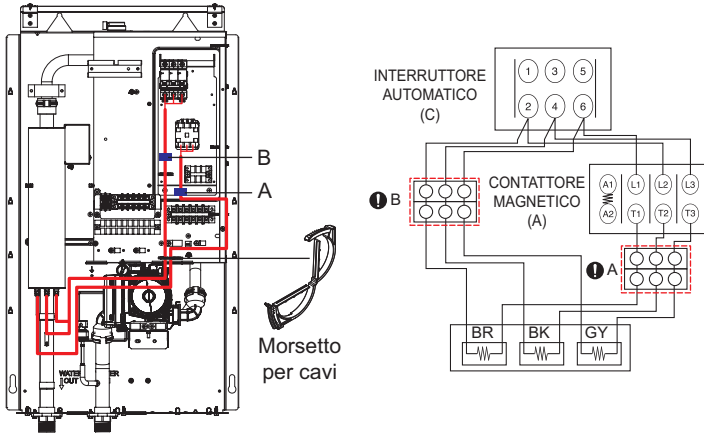

Passo 7. Collegare il cavo di alimentazione alla morsetti.

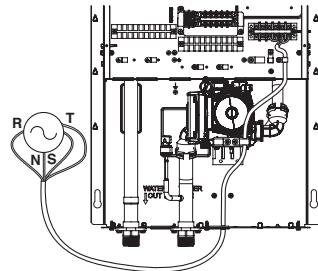
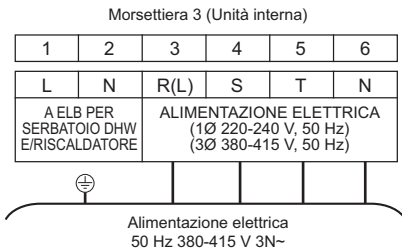

Esempio di installazione tipica (Riscaldatore di riserva per monoblocco)

Riscaldamento piano + Riscaldatore integrativo (solo Riscaldamento)

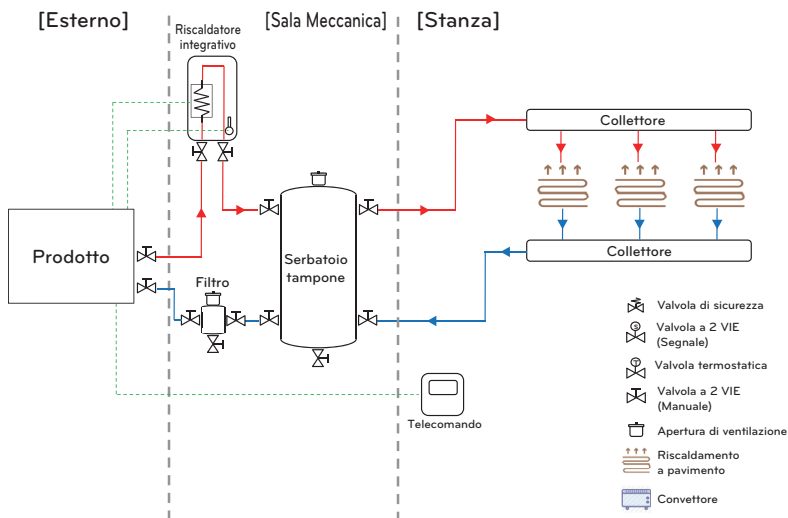

Riscaldamento piano + Connettore + Riscaldatore integrativo (Riscaldamento + Raffreddamento)

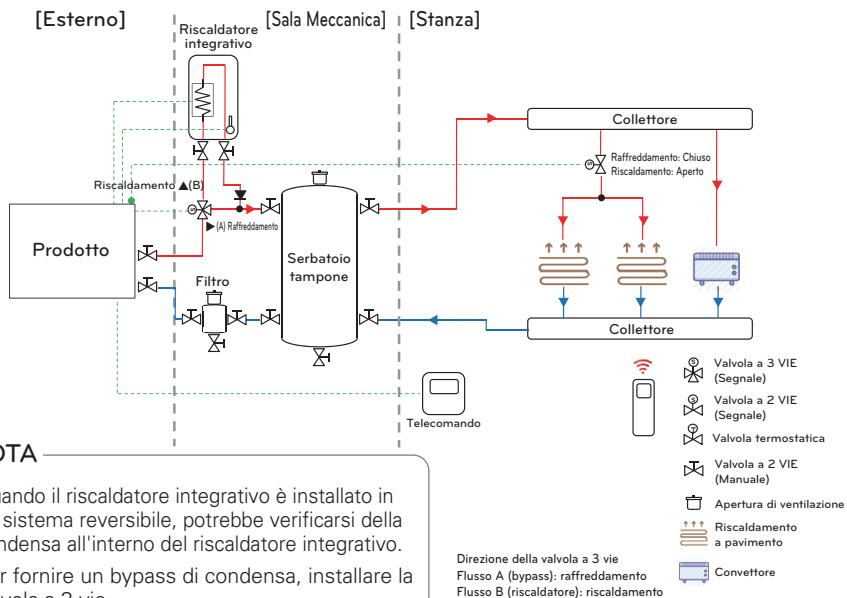

NOTA

- Quando il riscaldatore integrativo è installato in un sistema reversibile, potrebbe verificarsi della condensa all'interno del riscaldatore integrativo.
- Per fornire un bypass di condensa, installare la valvola a 3 vie.
- Durante il raffreddamento, collegare la valvola a 3 vie utilizzando il terminale di collegamento della valvola a 2 vie per evitare che l'acqua penetri nel riscaldatore di riserva.

Direzione della valvola a 3 vie
 Flusso A (bypass): raffreddamento
 Flusso B (riscaldatore): riscaldamento

VALVOLA A 3 VIE (Per Bypass al riscaldatore di supporto)

Seguire le procedure seguenti da Passo 1 ~ Passo 2.

Passo 1. Sollevare il coperchio frontale dell'unità.

Passo 2. Trovare la morsettiera e collegare il cavo come descritto di seguito. (Nell'unità)

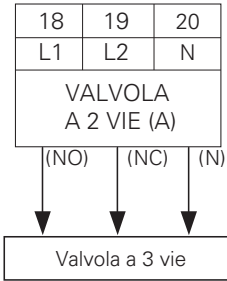

! AVVERTENZE

- Quando la valvola a 2 vie è del tipo NO, la valvola a 3 vie dovrebbe selezionare Flusso A (bypass) quando i cavi (NO) e (N) sono alimentati.
- Quando la valvola a 2 vie è del tipo NC, la valvola a 3 vie dovrebbe selezionare Flusso A (bypass) quando i cavi (NC) e (N) sono alimentati.

! ATTENZIONE

- La valvola a 3 vie dovrebbe essere connessa a una valvola a 2 vie nella morsettiera.
- Mantenere la distanza tra la valvola a 3 vie e il riscaldatore di supporto superiore a 0,5m.
- Per prevenire il flusso inverso, è importante usare una valvola unidirezionale (controllare la valvola) per lo scarico del riscaldatore di supporto.

(1): il flusso A indica il flusso d'acqua dall'unità al serbatoio del tampone. (Raffreddamento)

(2): il flusso B indica il flusso d'acqua dall'unità al riscaldatore integrativo. (Riscaldamento)

Controllo finale

- Direzione del flusso:
 - L'acqua non dovrebbe fluire nell'anello di riscaldamento (B) in modalità raffreddamento.
 - Per verificare la direzione del flusso, controllare la temperatura all'ingresso dell'acqua nell'anello sotto al pavimento.
 - Se il cablaggio è stato effettuato in maniera corretta, le temperature non si avvicineranno ai 6°C in modalità raffreddamento.
- Vibrazione delle tubature o rumori quando la valvola a 3 vie si attiva
 - A causa dell'effetto di pompaggio o di cavitazione, potrebbero esserci rumori o vibrazione delle tubature quando la valvola a 3 vie si attiva.
 - In tal caso, controllare quanto segue
 - Il circuito dell'acqua (sia l'anello sotto al pavimento che l'anello per il serbatoio per acqua sanitaria) sono completamente carichi? Se non lo sono, è necessario caricare ulteriore acqua.
 - Il funzionamento veloce della valvola produce rumore e vibrazioni. Il tempo di funzionamento più appropriato per la valvola è 60~90 secondi.

! ATTENZIONE

- Specifiche del cavo di alimentazione: Il cavo di alimentazione connesso all'unità esterna dovrebbe conformarsi alla norma IEC 60245 o HD 22.4 S4 (cavo isolato con gomma, tipo 60245 IEC 66 o H07RN-F)

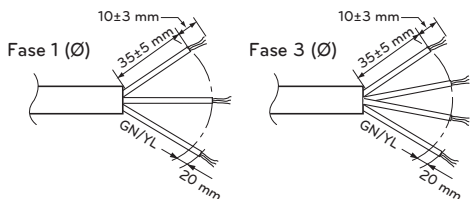

	Capacità (kW)	Fase (Ø)	La zona (mm ²) x Colori
Alimentazione elettrica	3	1	1.5 x 3C
	6		4 x 3C
	6	3	2.5 x 4C

- Specifiche del cavo di collegamento : Il cavo di collegamento collegato all'unità esterna dovrebbe essere conforme alla norma IEC 60245 o HD 22.4 S4 (Questa attrezzatura sarà fornita con un gruppo cordone che soddisfa le norme nazionali.)



	Capacità (kW)	Scopo	Fase (Ø)	La zona (mm ²) x Colori
Cavo di Collegamento	3	SEGNALE (riscaldatore elettrico)	1	0.75 x 2C
		Sensore		0.75 x 2C
	6	SEGNALE (riscaldatore elettrico)		0.75 x 4C
		Sensore		0.75 x 2C
	6	SEGNALE (riscaldatore elettrico)	3	0.75 x 2C
				Sensore

- Se il cavo di alimentazione è danneggiato, dovrà essere sostituito dal produttore, da un suo rappresentante di zona o da personale altrettanto qualificato per evitare l'insorgere di pericoli.
- Per evitare pericoli dovuti a un azzeramento involontario dell'interruttore termico, questo dispositivo non deve essere alimentato attraverso un dispositivo di interruzione esterno, quale un timer, né connesso a un circuito che sia regolarmente attivato o disattivato da tale servizio.

! AVVERTENZE

Tenere in considerazione i seguenti punti prima dell'installazione dei cavi.

- Sarà necessario avere a disposizione un riscaldatore elettrico del tipo per distribuzione.
- Non connettere mai l'alimentazione elettrica mentre si lavora ai cavi del riscaldatore elettrico.
- Il cavo connesso al riscaldatore elettrico dovrebbe essere usato in modo da rispondere alle normative di ciascun Paese.
- L'alimentazione principale del riscaldatore elettrico dovrebbe essere applicata con ELCB.

Specifiche dell'Interruttore automatico

Collegare i cavi elettrici in base alle connessioni adeguate.

- Tutti i cavi devono essere conformi alle normative locali.
- Selezionare una fonte di alimentazione in grado di fornire al dispositivo la corrente necessaria.

Capacità (kW)	Fase (Ø)	ELCB
3	1	20 A
6		40 A
6	3	20 A

Impostazioni sugli interruttori DIP (Nell'unità)

Disattivare l'alimentazione elettrica prima di impostare l'interruttori DIP.

- Quando si effettuano modifiche all'interruttori DIP, è necessario disattivare l'alimentazione elettrica per evitare scosse elettriche.

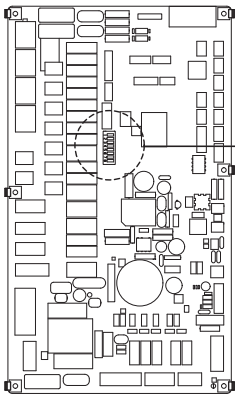

(Unità Per Monobloc 3 serie)

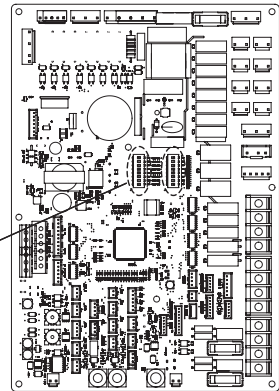
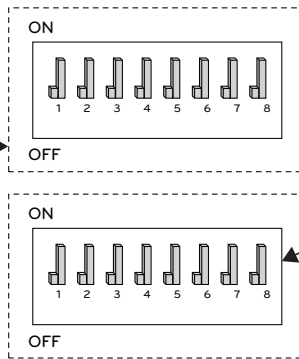

(Unità interna per R32 Hydrosplit,
Unità Per Monobloc 4 serie)

Descrizione	Impostazioni		Default
Selezionare la capacità del riscaldatore elettrico		Il riscaldatore elettrico non è utilizzato	
		Il riscaldatore elettrico viene utilizzato - Mezza capacità per 1Ø 6 kW in R32 Monoblocco - Piena capacità in R32 Hydrosplit	
		Il riscaldatore elettrico non è utilizzato	
		Utilizzo a pieno carico - Solo per riscaldatore di riserva per R32 Monoblocco	

Per ulteriori informazioni su come impostare la temperatura del riscaldatore, fare riferimento al manuale di installazione di Unità.



Representative :

LG Electronics Inc. Single Point of Contact (EU/UK) & EU Importer :
LG Electronics European Shared Service Center B.V.
Krijgsman 1, 1186 DM Amstelveen, The Netherlands

Manufacturer :

LG Electronics Inc 84,
Wanam-ro, Seongsan-gu, Changwon-si, Gyeongsangnam-do, KOREA

UK Importer :

LG Electronics U.K. Ltd
Velocity 2, Brooklands Drive, Weybridge, KT13 0SL