

사용/설치설명서

시스템에어컨

제품을 사용하기 전에 '안전을 위한 주의 사항'을 반드시 읽고 정확하게 사용하십시오.

본 설명서는 제품을 사용하는 사람이 언제든지 볼 수 있는 장소에 보관하십시오.

제품 보증서는 본 설명서에 포함되어 있습니다.

모델 타입 : PI485

취세 설치 자격증 - 제품 설치시 설치기사의 품질의 상징 '취세 설치 자격증'을 꼭 확인하십시오.

취세 설치 자격증을 소유한 설치기사에게 맡겨주시면 최상의 성능과 수명을 보장해 드립니다.



차 례

본 설명서는 공용으로 제작되어 구입한 제품과 다른 이미지나 내용이 포함되어 있을 수 있습니다.
본 설명서는 회사 사정에 따라 변경될 수 있습니다.

안전을 위한 주의 사항	3
PNF-P14A0C	5
부속품.....	5
제품구성.....	5
설치순서.....	6
스위치 설정.....	6
제품 설치 예.....	8
공기청정기 제품 설치 예.....	8
PNF-P14A0R	9
부속품.....	9
제품구성.....	9
제품 설치.....	10
설치순서.....	11
스위치 설정.....	11
폐 가전 처리 절차	13
제품 보증서	14
메모	16

안전을 위한 주의 사항

다음에 표기되어 있는 안전 관련한 주의 사항들은 제품을 안전하고 정확하게 사용하여 예기치 못한 위험이나 손해를 사전에 방지하기 위한 것입니다.

주의 사항은 '경고'와 '주의'의 두 가지로 구분되어 있으며, 의미는 다음과 같습니다.

⚠ 이 그림 기호는 위험을 깨칠 우려가 있는 사항과 조작에 대하여 주의를 환기시키기 위한 기호입니다. 이 기호가 있는 부분은 위험 발생을 피하기 위하여 주의 깊게 읽고 지시에 따라야 합니다.

⚠ 경고 - 지시 사항을 위반할 경우 심각한 상해나 사망에 이를 가능성이 있는 경우를 나타냅니다.

⚠ 주의 - 지시 사항을 위반할 경우 경미한 상해나 제품 손상의 가능성이 있는 경우를 나타냅니다.

- 시스템 에어컨은 이전 설치하는 제품이 아닙니다. 부득이하게 이전 설치할 경우에는 반드시 LG전자 시스템 에어컨 시공 자격을 보유한 시스템 에어컨 전문점에 의뢰하여 주시기 바랍니다.
- 공동주택의 경우 분양 시 기본 품목에 포함된 시스템 에어컨은 주택공급 규칙에 의거 이전 설치할 수 없습니다.
- 에어컨 이전 설치 시 전문 설치기사의 도움을 받으십시오. (이사집센터나 개인이 재설치 할 경우 발생하는 제품의 고장에 대해서는 유상서비스 입니다. 설치 시 반드시 확인하십시오.)

⚠ 경고

설치 관련

전원이 들어온 상태에서 손으로 만지지 마세요.

- 화재, 감전, 폭발, 상해, 고장의 원인이 됩니다.

제품 설치는 반드시 서비스 센터나 설치 전문점에 의뢰하세요.

- 화재, 감전, 폭발, 상해, 고장의 원인이 됩니다.

규격부품(커넥터)을 사용하세요.

- 화재, 감전, 폭발, 상해, 고장의 원인이 됩니다.

설치된 제품을 재설치할 때는 서비스 센터나 설치 전문점에 의뢰하세요.

- 화재, 감전, 폭발, 상해의 원인이 됩니다.

제품을 임의로 분해, 수리, 개조하지 마세요.

- 화재 및 감전의 원인이 됩니다.

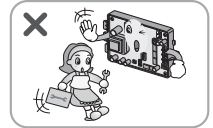
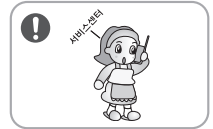
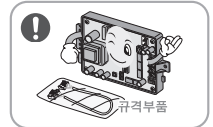
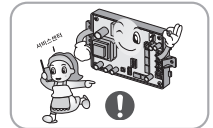
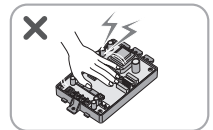

비를 맞는 장소에 설치하지 마세요.
• 제품 고장의 원인이 됩니다.

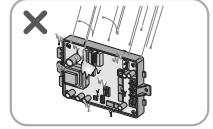

습기가 많은 곳에 설치하지 마세요.
• 제품 고장의 원인이 됩니다.



⚠ 주의

사용 관련

제품 가까이에 화기를 두지 마세요.
• 화재의 원인이 됩니다.

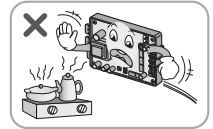

제품 내부에 물을 흘리지 마세요.
• 감전 및 고장의 원인이 됩니다.

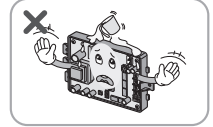

제품이 침수 되었을 경우에는 반드시 서비스 센터나 설치 전문점에 의뢰하세요.
• 화재 및 감전의 원인이 됩니다.



어린이나 노약자는 보호자의 관리하에 사용하세요.
• 안전 사고 및 제품 고장의 원인이 됩니다.

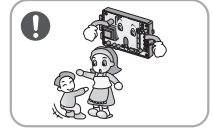

제품에 충격을 주지 마세요.
• 제품에 충격을 줄 경우 고장의 원인이 됩니다.

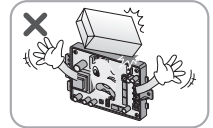

PNF-P14A0C

부속품

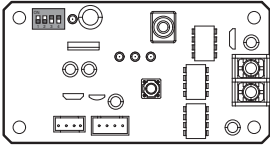

PCB

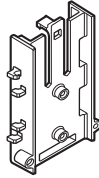

DUCT 제품 정착용 CASE

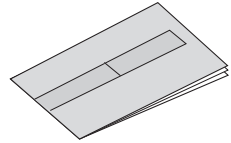

메뉴얼

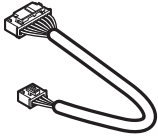

RAC/SRAC/CAC 제품 통신용 케이블

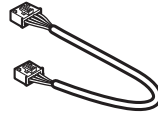

기타 제품 통신용 케이블

※ 케이블 정리용 타이 랍 - 3 EA, 케이블 정리용 클램프 - 1EA
Supporter - 4 EA, 고정용 스크류 - 4 EA

제품구성

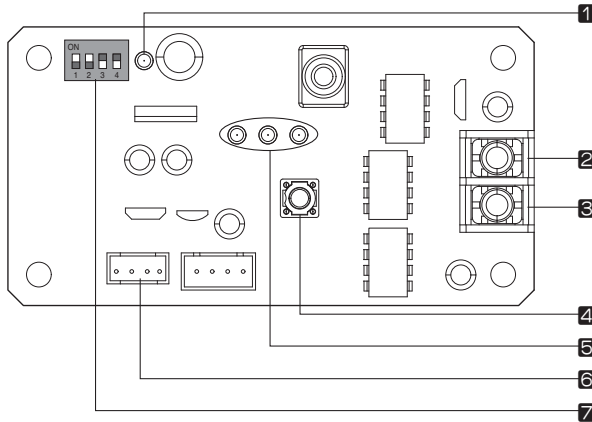

PI485 GATEWAY

- 1 485통신 LED
- 2 BUS_B : 485통신 B 출력
- 3 BUS_A : 485통신 A 출력
- 4 리셋 스위치
- 5 통신 상태 표시 LED
- 6 CN_OUT : 에어컨 실내기 연결 CONNECTOR
- 7 에어컨 선택 스위치

설치순서

- 1 제품 선택 DIP 스위치 설정
- 2 485통신선 연결
- 3 실내기 통신용 커넥터 연결
- 4 통신 상태 LED 점멸 상태 확인
 - LED01G(빨강) : 초기 전원인가 시 5회 점멸 후 3분 주기로 5회 점멸
→ 이상 작동 시 에어컨 실내기 주소 설정을 재 확인하세요.
 - LED03G(오렌지), LED02G(노랑) : 점멸
→ 이상 작동 시 DIP switch 설정을 재 확인하세요.
- 5 485통신 LED 점멸 상태 확인
→ 이상 작동(점멸 안 함)시 485통신 선 A,B연결선을 재 확인 하세요
- 6 정상 작동 확인 후 PI485 고정 및 CABLE 정리

주의

리셋 스위치로 PI485 리셋 후 LED01G, 02G, 03G가 이상작동(점멸 하지 않고 희미하게 깜빡 거림) 하는 경우에는 485통신 선을 분리 후 재 연결 하세요

스위치 설정

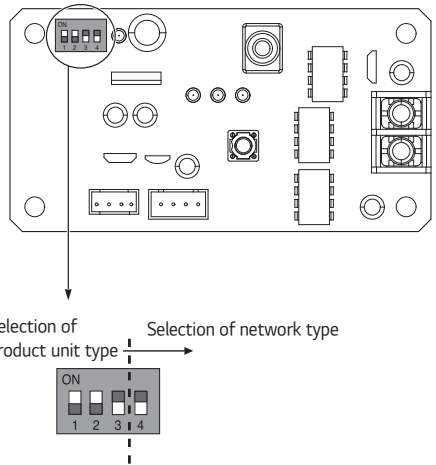

LGAP 적용 싱글 SAC 제품 연결 시 DIP 스위치 설정 방법

→ 3 ON+ALL OFF : LGAP 적용 RAC/SRAC/SAC 싱글 제품 + 기존 중앙제어기 연결 일 경우

→ 3, 4 ON+ALL OFF : LGAP 적용 RAC/SRAC/SAC 싱글 제품/ 공기청정기 + LGAP 적용 중앙 제어기 연결일 경우

주의

DIP 스위치 설정이 잘못 되면 오 작동 할 수 있습니다.

SAC 중앙제어기 연결 시

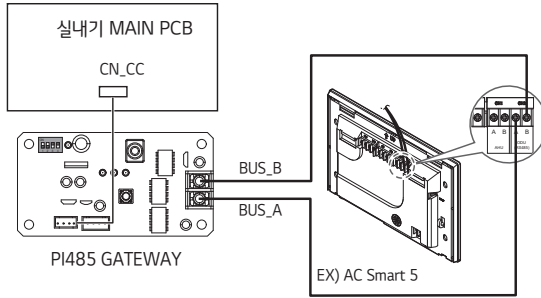

! 주의

설치 후 각 CABLE은 제공된 타이 랩, 클램프 등을 이용하여 정리 바랍니다.

공기청정기 중앙제어기 연결 시

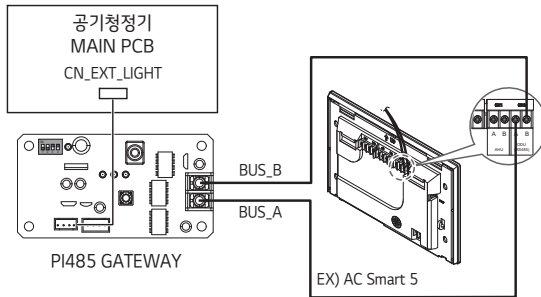

제품 설치 예

카세트 제품 내 설치 할 경우

→ 제품 내 상기 위치에 스크류 고정 BOSS가 있는지 확인 하세요.

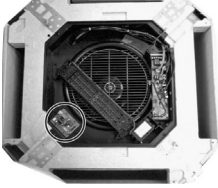

덕트 제품 컨터럴 BOX 내 설치인 경우

→ 공급된 Duct용 CASE를 이용하여 설치 하세요.

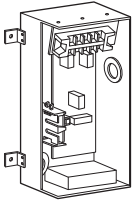

카세트 제품 CONTROL BOX COVER에 설치 할 경우

→ CONTROL BOX COVER에 스크류고정 BOSS가 있는지 확인 하세요.

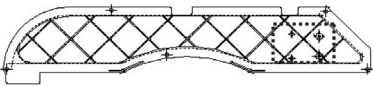

⚠ 주의

각 SAC 제품 구조에 따라 장착 위치가 다를 수 있습니다. SAPM에서 발행하는 기술 정보 및 기술 교본을 참조 하여 설치 바랍니다.

공기청정기 제품 설치 예

공기흡입구를 분리한 후, PCB Cover를 분리하세요. 사진처럼 PCB Cover 안쪽에 PI485 PCB를 설치하세요.

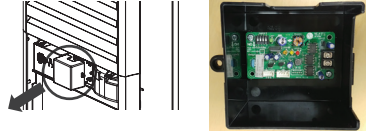

※ 참조 : PI485 PCB ↔ Main PCB 연결 하네스는 공기청정기 제품에 동봉되어 있습니다.

중앙제어기 ↔ PI485 PCB 연결 통신선은 후면 Hole을 통해 연결하세요.

※ 참조 : 통신선을 위한 Hole의 넉아웃 제거 시 제품 안으로 들어가지 않게 주의해 주세요.

※ 참조 : PI485 통신선 연결 시, O형 및 Y형 터미널 적용할 것

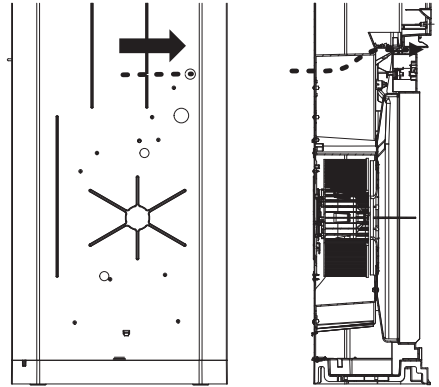

PNF-P14A0R

부속품

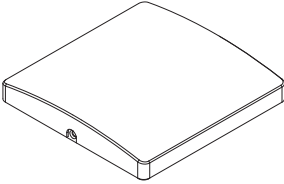

전면 케이스

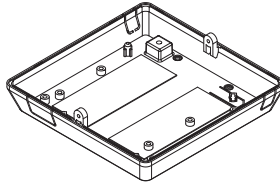

후면 케이스

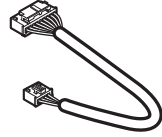

RAC/SRAC/CAC 제품 통신용 케이블

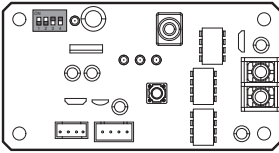

PCB

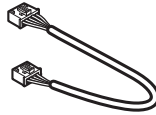

기타 제품 통신용 케이블

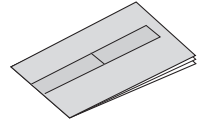

메뉴얼

※ 케이블 정리용 타이 랩 - 3EA, 케이블 정리용 클램프 - 1EA, 고정용 스크류 - 6 EA
 ※ 참고 : 후면 케이스에 PCB가 결합된 상태로 출고 됩니다.

제품구성

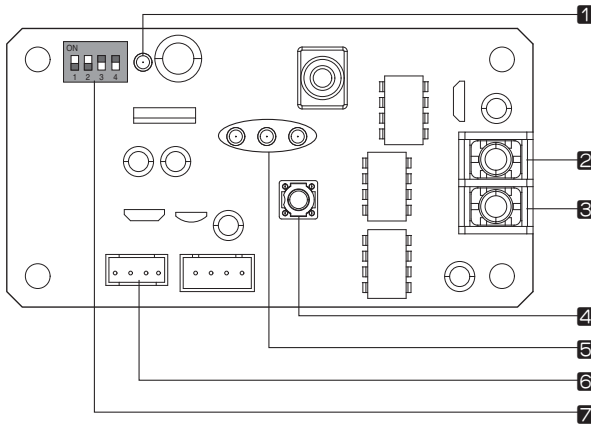

PI485 GATEWAY

- 1 485통신 LED
- 2 BUS_B : 485통신 B 출력
- 3 BUS_A : 485통신 A 출력
- 4 리셋 스위치
- 5 통신 상태 표시 LED
- 6 CN_OUT : 에어컨 실내기 연결 CONNECTOR
- 7 에어컨 선택 스위치

제품 설치

- 1 커넥터 방향 및 케이블 정리가 용이한 방향으로 후면 케이스를 위치시키십시오.

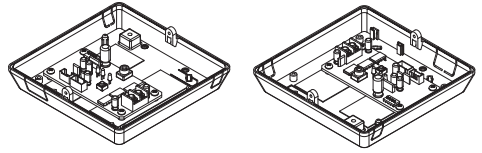

- 2 동봉된 고정나사를 이용하여 후면 케이스를 설치 장소에 고정시키십시오.

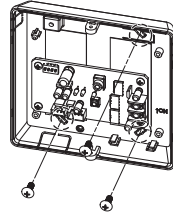

- 3 후면 케이스 너트 아웃 형상을 커넥터 방향 및 크기에 맞추어 제거 하십시오.

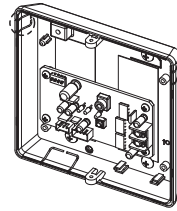

- 4 연결 전선을 연결 방법에 맞게 연결하신 뒤에 클램프로 고정해 주십시오.

- 5 스위치를 스위치 설정 방법에 맞게 설정하십시오.

- 6 케이스 상, 하부에 고정 스크류를 체결하십시오.

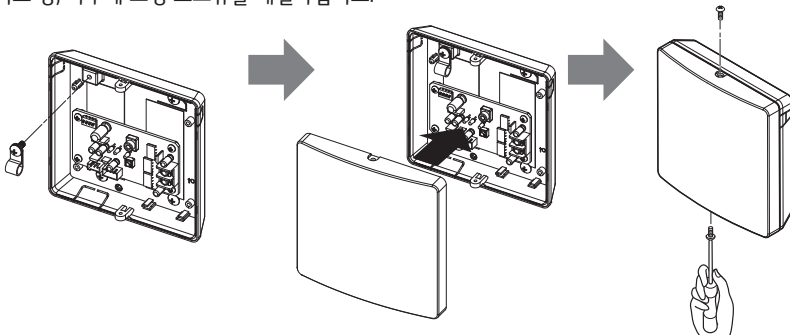

⚠ 주의

1. 설치면은 평평한 곳으로 정하고, 고정나사는 반드시 2곳 이상 설치하세요. 제품이 고정이 되지 않을 수 있습니다.
2. 고정나사를 너무 세게 조이지 마세요. 케이스 변형의 원인이 됩니다.
3. 임의로 케이스를 변형하지 마세요. 제품 동작 이상의 원인이 될 수 있습니다.

설치순서

- 1 제품 선택 DIP 스위치 설정
- 2 485통신선 연결
- 3 실내기 통신용 커넥터 연결
- 4 통신 상태 LED 점멸 상태 확인
 - LED01G(빨강) : 초기 전원인가 시 5회 점멸 후 3분 주기로 5회 점멸
→ 이상 작동 시 에어컨 실내기 주소 설정을 재 확인하세요.
 - LED03G(오렌지), LED02G(노랑) : 점멸
→ 이상 작동 시 DIP switch 설정을 재 확인하세요.
- 5 485통신 LED 점멸 상태 확인
→ 이상 작동(점멸 안 함)시 485통신 선 A,B연결선을 재 확인 하세요
- 6 정상 작동 확인 후 PI485 고정 및 CABLE 정리

주의

리셋 스위치로 PI485 리셋 후 LED01G, 02G, 03G가 이상작동(점멸 하지 않고 희미하게 깜빡 거림) 하는 경우에는 485통신 선을 분리 후 재 연결 하세요

스위치 설정

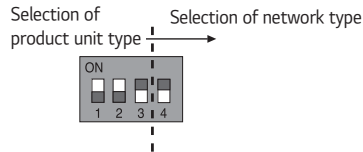
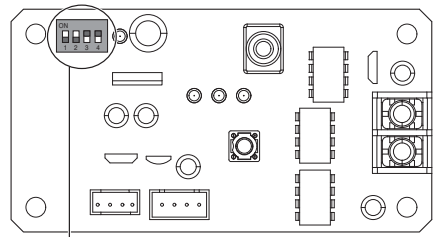

LGAP 적용 싱글 SAC 제품 연결 시 DIP 스위치 설정 방법

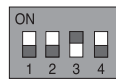

3 ON+ALL OFF : LGAP 적용 RAC/SRAC/SAC 싱글 제품 + 기존 중앙제어기 연결 일 경우

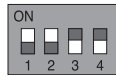

3, 4 ON+ALL OFF : LGAP 적용 RAC/SRAC/SAC 싱글 제품/ 공기청정기 + LGAP 적용 중앙 제어기 연결일 경우

주의

DIP 스위치 설정이 잘못 되면 오 작동 할 수 있습니다.

중앙제어기 연결 시

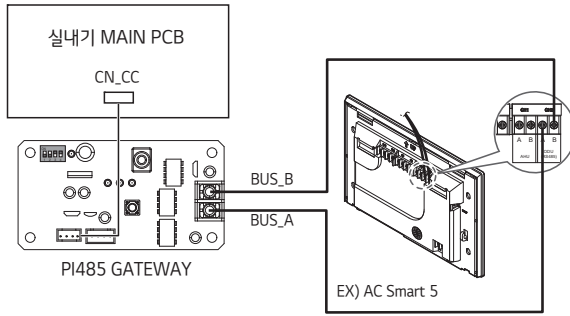

! 주의

설치 후 각 CABLE은 제공된 타이 랫, 클램프 등을 이용하여 정리 바랍니다.

폐 가전 처리 절차

폐 가전 처리 절차

신규 제품 구입 시

LG전자 제품 판매점에서 신제품을 구입한 경우 새 제품 배달 시 기존 제품을 무상으로 처리해 드립니다.

단순 폐기 시

가전제품을 버릴 때는 관할 주민센터 또는 폐가전제품 배출예약시스템으로 연락하여 폐기해야 합니다.
(전화번호: 1599-0903, 인터넷주소: <http://www.15990903.or.kr>)

제품 보증서

제품 보증서

고객에게는 제품 사용 중 발생한 고장에 대하여 구입일로부터 2년 동안 무상 서비스를 받을 수 있는 소중한 권리가 있습니다. 본 제품은 대한민국에서만 보증 기간 내 무상 서비스가 가능합니다.

모델명	무상 보증 기간 : 2년 컴프레서 무상 보증 기간 : 4년 주요 부품 보유 기간 : 8년(제조 일자를 기준으로 기산합니다.)
구입일	

수리를 의뢰할 때는 구입일자가 기재된 본 보증서를 제시해야 충분한 서비스를 받을 수 있으므로 잘 보관해주세요.

1. 본 제품에 대한 품질 보증은 보증서에 기재된 내용으로 보증 혜택을 받습니다.
2. 무상 품질 보증 기간은 구입일로부터 산정되므로 구입일자를 기재 받아주세요.
(구입일자 확인이 안될 경우 제조연월일 또는 수입 통관일로부터 3개월이 경과한 날로부터 품질 보증 기간을 기산합니다.)
3. 설치공사로 인한 문제 및 설치 불량은 설치자의 책임이며, 이 경우 무상서비스를 받을 수 없습니다.
4. 이 보증서는 재발행되지 않습니다.
5. 별도 계약에 의한 공급일 경우에는 주 계약에 따라 보증 내용을 적용합니다.

LG전자(주)

소비자 분쟁해결 기준 안내

소비자 피해 유형		보상내역	
		보증 기간 이내	보증 기간 경과 후
정상적인 사용 상태에서 자연 발생한 성능, 기능상 고장 발생 시	구입 10일 이내에 중요한 수리를 요하는 경우	제품교환 또는 구입가 환불	유상수리
	구입 1개월 이내에 중요 부품에 수리를 요하는 경우	제품교환 또는 무상수리	
	교환된 제품이 1개월 이내에 중요한 수리를 요하는 경우	구입가 환불	
	교환 불가능 시		
	하자 발생 시	무상수리	
	동일하자에 대하여 수리했으나 고장이 재발(3회째)	제품교환 또는 구입가 환불	정액 감가상각 금액에 구입가 10% 가산하여 환불
	여러 부위의 고장으로 총4회 수리 받았으나 고장이 재발(5회째)		
	수리 불가능 시		
	수리용 부품을 보유하고 있지 않아 수리가 불가능한 경우	제품교환	정액 감가상각 금액에 10%를 가산하여 환불
	소비자가 수리 의뢰한 제품을 사업자가 분실 한 경우		
제품 구입 시 운송과정 및 제품 설치 중 발생한 피해	제품교환	-	

소비자 피해 유형		보상내역	
		보증 기간 이내	보증 기간 경과 후
소비자의 고의, 과실에 의한 성능, 기능상 고장	수리가 가능한 경우	유상수리	유상수리
	수리가 불가능한 경우	유상수리에 해당하는 금액 징수 후 제품교환	-
<ul style="list-style-type: none"> - 천재지변(화재, 염해, 가스, 지진, 풍수해 등)에 의해 고장이 발생한 경우 - 사용전원의 이상 및 접속기기의 불량으로 인하여 고장이 발생한 경우 - LG전자 서비스센터 또는 인가된 서비스 지정점인 아닌 곳에서 수리 또는 개조하여 고장이 발생한 경우 - 사용상 정상 마모되는 소모성 부품을 교환하는 경우 - 기타 제품 자체의 하자가 아닌 외부 원인인 경우 		유상수리	유상수리

- 상기 무상보증 기간 및 보상기준은 공정거래위원회 고시 소비자분쟁 해결기준에 의거합니다.
- 명시되지 않은 사항이나 규정에 다툼이 있을 경우 소비자분쟁 해결기준에 따릅니다.
- 제품 고장이 아닌 경우 서비스 비용이 부과될 수 있으므로 반드시 사용설명서를 읽어주세요.
- 수리 시 교체하는 부품은 기존 부품과 다른 원산지나 제조사의 부품이 적용될 수 있고, 새로운 부품이 아닐 수도 있으나 정상적으로 작동되며 기능상으로 동등한 부품이 사용됩니다. 제품이 사용되는 부품 중 일부는 제조한 국가와는 다른 국가에서 생산된 제품이 사용될 수 있습니다.

유상 서비스(고객의 비용 부담)에 대한 책임

서비스 신청 시 다음과 같은 경우는 무상 기간 내라도 유상 처리됩니다.

- 제품 내부에 장난감 또는 음료와 같은 이물질이 들어가 고장이 발생한 경우
- 제품을 떨어뜨리는 등 충격으로 인한 제품 파손 또는 기능상 고장이 발생한 경우
- 고객의 부주의 또는 시너(신나), 벤젠 등과 같은 유기 용제에 의해 제품 외관이 손상되거나 변형된 경우
- 사용 전압을 잘못 선택하여 제품 고장이 발생한 경우
- LG전자 정품이 아닌 부품 및 액세서리(정수 필터 등)를 사용하여 제품 고장이 발생한 경우 (LG전자 정품은 가까운 LG전자 서비스 센터에서 구입해주세요.)
- 고객이 제품을 임의 분해하여 부속품이 분실 또는 파손된 경우
- 제품 기능 설명 또는 분해 없이 간단히 조정만 하는 경우
- LG전자 제품 판매점이나 LG전자 서비스 센터의 수리기사가 아닌 사람이 제품을 수리 또는 개조하여 고장이 발생한 경우
- 초기 제품 설치 이후 고객의 요구로 제품 위치를 바꾸거나, 이사 후 재설치한 경우 (제품 문 분해나 조립 포함)
- 제품 불량은 아니나 점검을 받아보기 위해서 서비스를 요청할 경우
- LG전자 제품 설명서 내에 '안전을 위한 주의 사항'을 지키지 않아 고장이 발생한 경우 ('안전을 위한 주의 사항'을 잘 지키면 제품을 오래 사용할 수 있습니다.)
- 낙뢰, 화재, 풍수해, 염해, 가스, 지진 등과 같은 천재지변에 의해 고장이 발생한 경우
- 고객의 기타 과실에 의하여 고장이 발생한 경우
- 사용상 정상 마모되는 소모성 부품을 교환하는 경우
- 전원 차단기가 내려감으로 서비스를 요청하였으나, 제품에 이상이 없는 경우
- 자사 제품으로 서비스를 요청하였으나, 타사 제품 또는 타제품 불량으로 서비스가 접수된 경우
- (외부)전기공사에 의한 문제(결선/역상 및 결상/차단기 관련 문제)로 서비스를 요청할 경우
- 기타 제품 이외의 문제(배수펌프에 의한 소음/진동/누수, 멀티탭 불량, 전원 코드 미 삽입 등)로 인한 서비스를
- 비정상적인 설치와 개조로 인하여 제품에 하자가 있을 시 유상 SVC이오니 설치 시에 필히 설치 매뉴얼을 확인하시기 바랍니다.
- 주기적으로 필터를 청소하지 않아서 발생된 문제, 열교환기 청소 서비스를 요청할 경우
- 리모컨의 건전지 불량(소모) 누액을 사전 확인 없이 서비스를 요청할 경우
- 전원 콘센트 자체 결함 또는 전원 플러그 연결이 안 된 경우 등과 같이 제품 자체의 하자가 아닌 외부 원인으로 인한 경우
- 사용 전원의 이상 또는 전속기기의 불량으로 인하여 고장이 발생한 경우
- 진열 제품 구입 시 외관의 불량을 충분히 인지하지 못하고 구입 후 서비스를 요청한 경우
- 오페수 시설(정화조/하수구/배기덕트 등) 주변에 설치하여 부식 문제로 서비스를 요청한 경우

메모

메 모

메 모

메 모



이 제품은 대한민국 전용입니다. 전압, 주파수, 전원이 다른 해외에서는 사용할 수 없습니다.

LG전자 서비스 센터 대표 전화번호

사용불편 및 고장접수는 (전국 어디서나)

1544-7777

• 전화를 하기 전

제품 모델명과 고장 상태, 전화번호, 주소를 정확히 알고 있으면 더욱 빠르게 서비스를 받을 수 있습니다.

• 전화가 연결되었을 때

ARS 안내에 따라 제품의 상태를 정확하게 선택하면 전문 상담원에게 최고의 서비스를 받을 수 있습니다.

제안하고 싶은 내용이나 불만 사항을 접수할 때는 고객 상담실(080-023-7777)로 문의하세요.

인터넷 서비스 신청

www.lgservice.co.kr

- 인터넷 서비스를 이용하면 제품의 자가 진단 방법을 알 수 있으며, 실시간 PC 원격 상담을 편리하게 받을 수 있습니다. 또한 원하는 날짜와 시간에 맞춰 서비스를 신청할 수 있습니다.



고객을 위해 우수한 품질의 서비스를 제공하는 기업에게 사단법인 한국서비스진흥협회에서 서비스 품질을 인증하는 마크로 LG전자는 서비스 품질 우수기업입니다.