



MANUAL DO USUÁRIO

Sinal digital LG (SINALIZAÇÃO DO MONITOR)

Leia este manual atentamente antes de operar seu equipamento e guarde-o para consultas futuras.

32SE3B	32SE3KB	43SL5B
43SE3B	43SE3KB	49SL5B
49SE3B	49SE3KB	55SL5B
55SE3B	55SE3KB	
65SE3B	65SE3KB	

www.lg.com/br

Copyright © 2017 LG Electronics Inc. Todos os direitos reservados.

ÍNDICE

3 LICENÇA

4 MONTAGEM E PREPARAÇÃO

- 4 Composição do Produto
- 5 Peças e botões
- 7 Usar o receptor de IR
- 7 Layout retrato
- 8 Prender e remover o suporte do logotipo da LG
- 9 Instalação em uma parede

11 CONTROLE REMOTO

- 13 Exibição do nome do dispositivo conectado a uma porta de entrada
- 13 Ajuste de equilíbrio de branco
- 14 Usar o ID da imagem

15 CRIANDO CONEXÕES

- 15 Conectando-se a um PC
- 17 Conexão de dispositivo externo

20 USO DO MONITOR

- 20 Como usar a Lista de entradas
- 20 Ajustar o formato da tela

22 ENTRETENIMENTO

- 22 Usando a rede
- 22 - Conectando-se a uma rede
- 24 - Estado da rede
- 24 Como usar o menu Minhas mídias
- 24 - Como conectar dispositivos de armazenamento USB

- 27 - Procurando arquivos
- 29 - Visualizando filmes
- 32 - Visualizando as fotos
- 34 - Como ouvir músicas
- 36 - Como visualizar a lista de conteúdos

37 PERSONALIZAR AS CONFIGURAÇÕES

- 37 Acessando os menus principais
- 38 - Configurações de IMAGEM
- 42 - Configurações de ÁUDIO
- 43 - Configurações de HORA
- 44 - Configurações de OPÇÃO
- 47 - Definição de REDE

48 SOLUÇÃO DE PROBLEMAS

50 ESPECIFICAÇÕES DO PRODUTO

62 CÓDIGOS IR

64 PARA CONTROLAR VÁRIOS PRODUTOS

- 64 Conectando o cabo
- 65 Configurações RS-232C
- 65 - Cabo 4P
- 65 - Cabo RS-232C
- 65 Parâmetro de comunicação
- 66 Lista de referência de comandos
- 68 Protocolo de transmissão/recepção

LICENÇA

O suporte às licenças pode variar de acordo com o modelo. Para obter mais informações sobre licenças, acesse www.lg.com/br.



Os termos HDMI e High-Definition Multimedia Interface, e o Logo HDMI são marcas comerciais ou marcas registradas da HDMI Licensing LLC nos Estados Unidos e em outros países.



DivX® é um formato de vídeo digital criado pela DivX, Inc. Este é um dispositivo DivX Certified® oficial que reproduz vídeo DivX.

Para obter o seu código de registro, localize a seção DivX VOD no menu de configurações do dispositivo.

"DivX Certified® reproduz vídeo DivX® e DivX Plus™ em HD (H.264/MKV) até 1080p HD, incluindo conteúdo premium."

"DivX®, DivX Certified® e os logotipos associados são marcas comerciais da DivX, Inc. e são utilizados sob licença."

Abrangidas por uma ou mais das seguintes patentes dos E.U.A.:
7,295,673; 7,460,668; 7,515,710; 7,519,274"



Fabricado sob licença da Dolby Laboratories. Dolby e o símbolo duplo D são marcas registradas da Dolby Laboratories.

MONTAGEM E PREPARAÇÃO

Composição do Produto

Verifique se os seguintes itens constam na caixa do seu produto. Se perceber que algum acessório está faltando, entre em contato com o revendedor em que comprou o produto. As ilustrações neste manual podem ser diferentes do produto e dos acessórios reais.

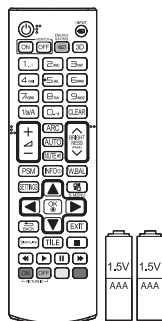

Controle remoto,
pilhas (AAA) 2 EA

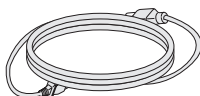

Cabo de força

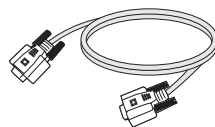

Cabo de sinal D-sub
com 15 pinos



CD (Manual de instruções,
programa SuperSign Elite-c,
manual do SuperSign)/cartão
(*SuperSign Elite-w : Dependendo do
modelo, pode não ser suportado.)

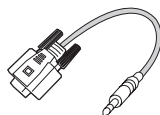

RS-232C Gender

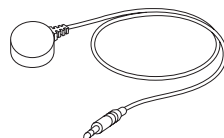

Receptor IR



CUIDADO

- Use sempre componentes originais para garantir a segurança e o desempenho do produto.
- A garantia do produto não cobre danos ou ferimentos causados pelo uso de componentes falsificados.



NOTA

- Os acessórios fornecidos com o produto podem variar dependendo do modelo ou da região.
- As especificações ou o conteúdo do produto neste manual podem ser alterados sem aviso prévio devido à atualização de funções do produto.
- Software e manual SuperSign
 - Baixar do site da LG Electronics.
 - Acesse o site da LG Electronics (<http://partner.lge.com>) e baixe o software mais atualizado para o seu modelo.

Peças e botões

- A imagem pode ser diferente, dependendo do modelo

32/43/49/55SE3B

32/43/49/55SE3KB

43/49/55SL5B

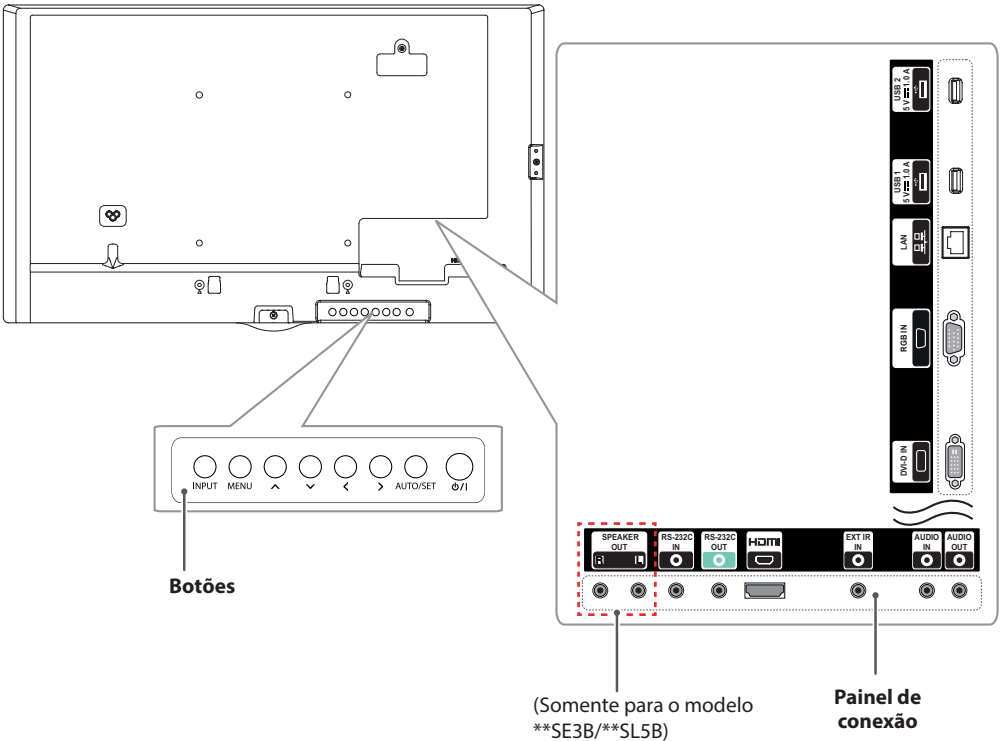

Botões	Descrição
INPUT	Altera a fonte de entrada.
MENU	Acessa os menus principais ou salva sua entrada e sai dos menus.
^ v	Ajusta para cima e para baixo.
< >	Movimenta para a esquerda e para a direita.
AUTO/SET	Exibe o sinal atual e o modo.
⏻ / I	Liga ou desliga.

65SE3B

65SE3KB

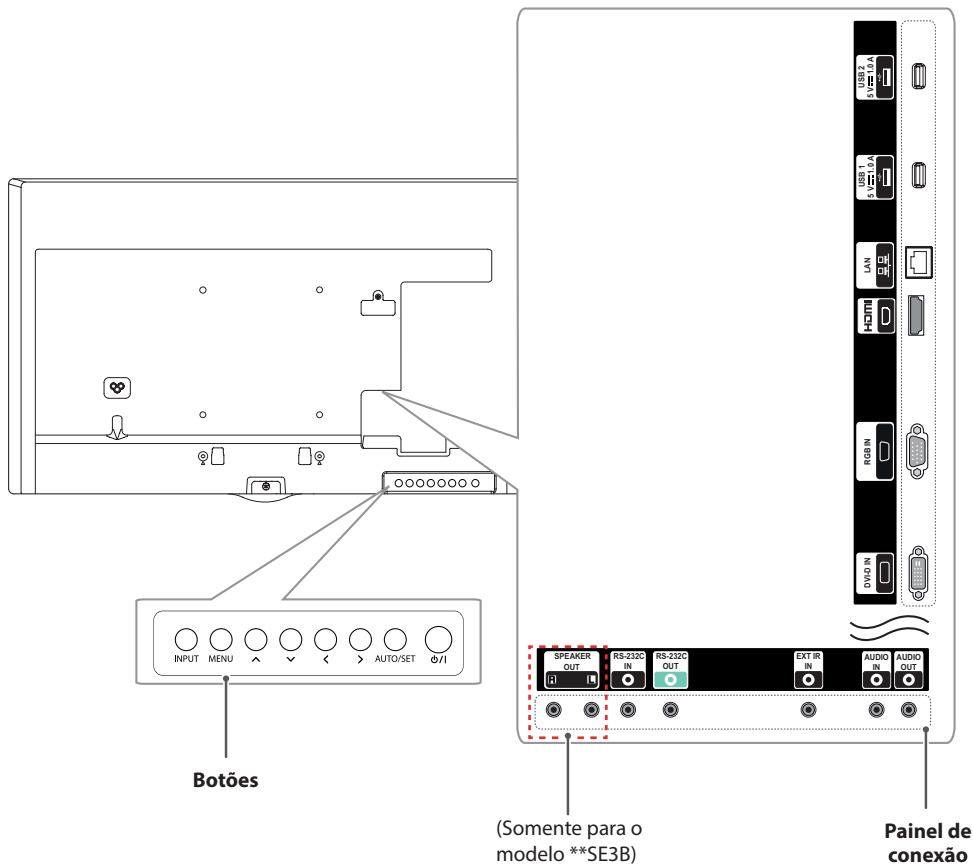

Botões	Descrição
INPUT	Altera a fonte de entrada.
MENU	Acessa os menus principais ou salva sua entrada e sai dos menus.
^ v	Ajusta para cima e para baixo.
< >	Movimenta para a esquerda e para a direita.
AUTO/SET	Exibe o sinal atual e o modo.
⏻ / I	Liga ou desliga.

Usar o receptor de IR

- A imagem pode ser diferente, dependendo do modelo.

Permite que o sensor do controle remoto seja posicionado em um local personalizado. Dessa forma, o monitor poderá controlar outras exibições com um cabo RS-232C. Instale o receptor IV em direção à frente do aparelho.

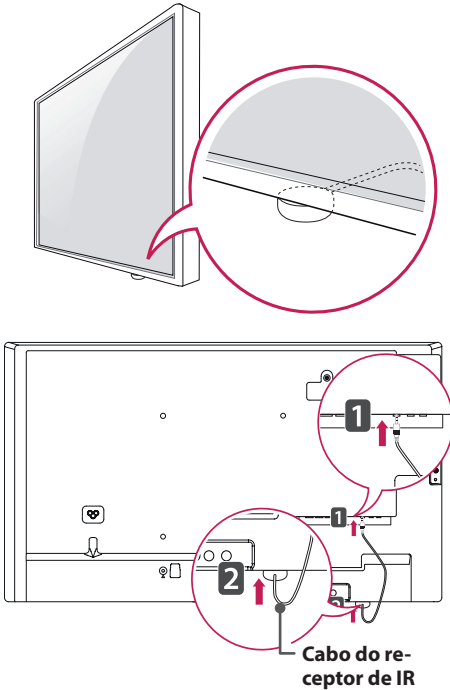

Layout retrato

Ao instalar em um Layout retrato, gire o monitor 90 graus no sentido anti-horário (quando de frente para a tela).

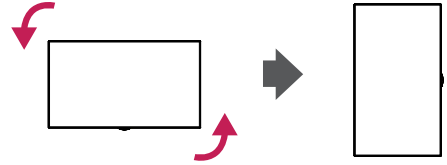

Usando o Bloqueio Kensington

(Não está disponível para todos os modelos.)

O conector do sistema de segurança Kensington encontra-se na parte de trás do monitor. Para mais informações sobre instalação e uso desse sistema, consulte o manual fornecido com o sistema de segurança Kensington ou visite <http://www.kensington.com>.

Instale o cabo do sistema de segurança Kensington entre o monitor e a mesa.

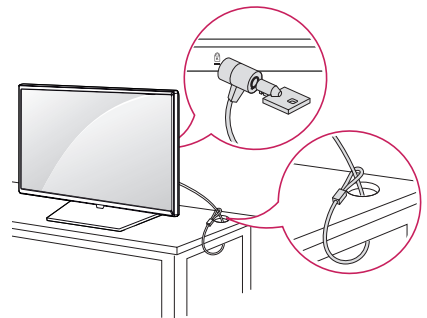

! NOTA

- Quando você vir à partir da parte traseira do conjunto, se o cabo do receptor IV não estiver voltado para frente, o alcance da recepção do sinal pode diminuir.
- O receptor IV é produzido com ímã. É destacável na parte inferior (instalação típica) ou na parte traseira (instalação na parede) do aparelho.
- Desconecte o cabo de força da tomada antes de conectar ou remover o Receptor IR.

! NOTA

- O sistema de segurança Kensington é opcional. Os acessórios adicionais podem ser encontrados na maioria das lojas de produtos eletrônicos.

Prender e remover o suporte do logotipo da LG

- Apenas para determinados modelos.
- A imagem pode ser diferente, dependendo do modelo.

Remover o logotipo da LG

- 1 Coloque um pano limpo sobre o chão e então, coloque o monitor sobre ele com a face voltada para baixo. Com uma chave de fenda, remova o parafuso que prende o Suporte do logotipo da LG à parte inferior traseira do monitor.

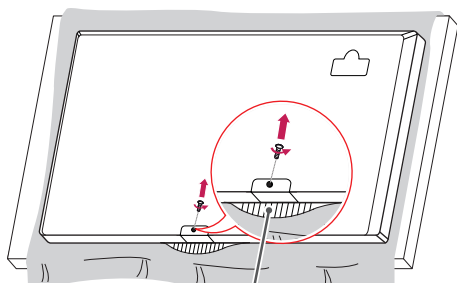

**Suporte do
logotipo da LG**

- 2 Após remover o parafuso, remova o logotipo da LG. Ao recolocar o logotipo da LG, repita o processo em ordem contrária.

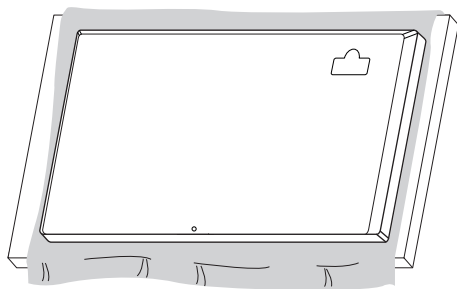

Prender o logotipo da LG no lado direito

- 1 Coloque um pano limpo sobre o chão e então, coloque o monitor sobre ele com a face voltada para baixo. Com uma chave de fenda, remova o parafuso que prende o Suporte do logotipo da LG à parte inferior traseira do monitor.

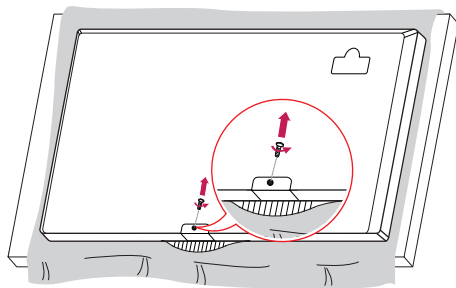

- 2 Após remover o parafuso, remova o logotipo da LG. Solte o Suporte do logotipo da LG com um parafuso, alinhando-o ao orifício no lado direito.

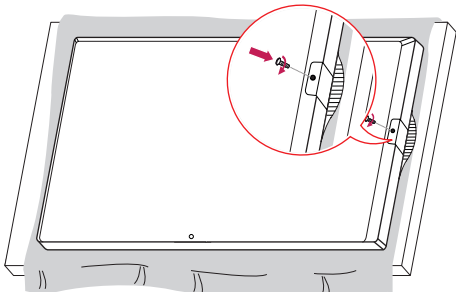

Instalação em uma parede

Para uma ventilação adequada, deixe um espaço de 10 cm de cada lado da parede. As instruções detalhadas da instalação podem ser encontradas com seu revendedor; consulte o Guia de Instalação e Configuração de Suporte para Instalação na Parede.

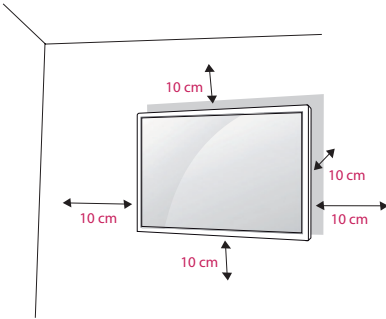

Para instalar o monitor em uma parede, prenda o suporte (opcional) de montagem na parede à parte de trás do monitor.

Certifique-se de que o suporte de montagem de parede esteja bem fixado ao monitor e à parede.

- 1 Use somente parafusos e suportes de montagem em parede que estejam em conformidade com o padrão VESA.
- 2 Parafusos maiores que o comprimento padrão podem danificar a parte interna do monitor.
- 3 Um parafuso que não atenda o padrão VESA pode danificar o produto causando falhas ao monitor. A LG Electronics não é responsável por acidentes relacionados ao uso de parafusos não recomendados.
- 4 Siga o padrão VESA abaixo.
 - 785 mm e maiores
 - * Parafuso de fixação: Diâmetro 6,0 mm x Inclinação 1,0 mm x Comprimento 12 mm

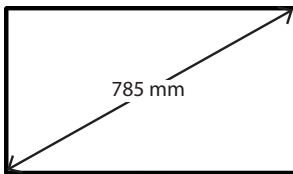

CUIDADO

- Desconecte o cabo de alimentação antes de mover ou instalar o monitor, evitando risco de choque elétrico.
- Se você instalar o monitor no teto ou em uma parede inclinada, ele poderá cair e causar ferimentos. Use um suporte para parede autorizado pela LG e entre em contato com o revendedor local ou equipe qualificada para auxiliar na instalação.
- Não aperte os parafusos usando força excessiva, pois isso pode causar danos no monitor e anular a garantia.
- Use somente parafusos e suportes de montagem na parede que atendam o padrão VESA. Danos ou prejuízos decorrentes de má utilização ou do uso de acessório inadequados não serão cobertos pela garantia.



NOTA

- O kit de montagem de parede inclui um manual de instalação e as peças necessárias.
- O suporte de montagem de parede é opcional. Você pode obter acessórios adicionais no seu revendedor local.
- O tamanho dos parafusos necessários pode ser diferente dependendo da montagem de parede. Certifique-se de usar o comprimento correto.
- Para mais informações, consulte o guia que acompanha o suporte de montagem em parede.
- A garantia não cobre os danos causados pelo uso do produto em um ambiente com poeira excessiva.

Como fixar o monitor na parede (opcional)

O procedimento pode ser diferente, dependendo do modelo.

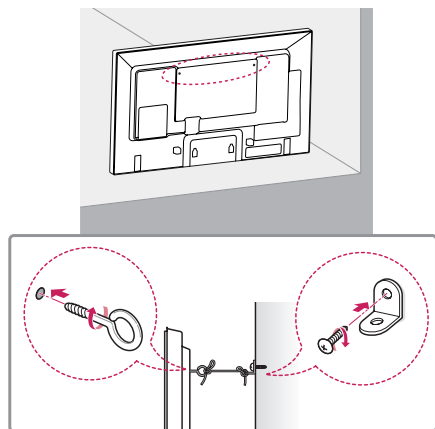

- 1 Insira e prenda os parafusos olhais ou os suportes e parafusos na parte posterior do monitor.
- Se já houver parafusos inseridos na posição dos olhais, remova-os antes.
- 2 Monte os suportes para parede com os parafusos. Combine o local do suporte para parede e os olhais na parte de trás do monitor.
- 3 Ligue os olhais e os suportes de parede com firmeza usando um cabo resistente. Certifique-se de que o cabo de segurança esteja na posição horizontal em relação à superfície plana.

! CUIDADO

- Não deixe as crianças subirem ou se pendurarem no monitor.

! NOTA

- Use uma plataforma ou um gabinete que seja forte e grande o suficiente para suportar o monitor com segurança.
- Suportes, parafusos e cabos são vendidos separadamente. Você pode obter acessórios adicionais com seu revendedor local.
- A ilustração mostra um exemplo geral da instalação e pode ser diferente do produto real.

! AVISO

- Se o monitor não estiver posicionado em um local suficientemente estável, corre-se o risco de cair. Muitos ferimentos, particularmente em crianças, podem ser evitados tomando precauções simples como:
 - » Usar gabinetes ou suportes recomendados pelo fabricante.
 - » Usar somente móveis que possa suportar o monitor com segurança.
 - » Garantir que o monitor não fique pendurado na borda do móvel que o apoia.
 - » Não colocar o monitor em móveis altos (por exemplo, armários ou estantes) sem fixar o móvel e o produto em um suporte adequado.
 - » Não colocar tecidos ou outros materiais entre o monitor e o móvel de suporte.
 - » Conscientizar as crianças sobre os perigos de subir nos móveis para alcançar o monitor ou seus controles.

CONTROLE REMOTO

As descrições contidas neste manual baseiam-se nos botões do controle remoto. Leia atentamente este manual para usar o monitor corretamente.

Para instalar as pilhas, abra a tampa, coloque as pilhas (AAA de 1,5 V) correspondendo os terminais \oplus e \ominus às etiquetas dentro do compartimento e feche a tampa da pilha.

Para remover as pilhas, realize as ações de instalação na ordem inversa. As ilustrações podem diferir dos acessórios reais.



CUIDADO

- Não misture pilhas novas com antigas, pois isso pode danificar o controle remoto.
- Certifique-se de apontar o controle remoto em direção ao sensor de controle remoto no monitor.

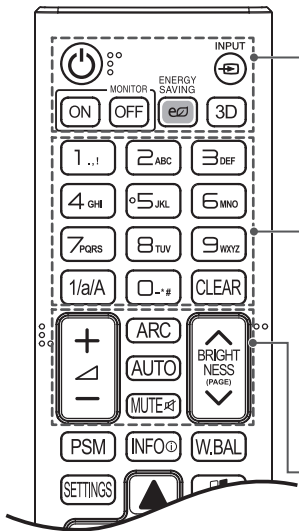
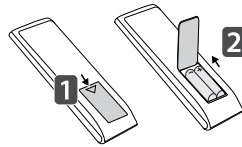

- ⏻ (LIGA/DESLIGA)** Liga ou desliga o monitor.
- MONITOR ON** Liga o monitor.
- MONITOR OFF** Desliga o monitor.
- ENERGY SAVING (eS)** Ajusta o brilho da imagem para reduzir o consumo de energia.
- INPUT** Seleciona o modo de entrada.
- 3D** Usado para visualizar vídeos 3D. (Este modelo não tem suporte para esse recurso.)
- 1/a/A** Alterna entre numérico e alfabético. (Dependendo do modelo, esse recurso pode não ser suportado.)
- Botões de números e letras** Insere caracteres numéricos ou alfabéticos dependendo da configuração. (Dependendo do modelo, esse recurso pode não ser suportado.)
- CLEAR** Exclui o caractere numérico ou alfabético inserido. (Dependendo do modelo, esse recurso pode não ser suportado.)
- Botão aumentar ou diminuir volume** Ajusta o volume.
- ARC** Seleciona o modo de Formato da Tela.
- AUTO** Ajusta automaticamente a posição da imagem e minimiza a instabilidade da imagem (Entrada RGB apenas). (Dependendo do modelo, esse recurso pode não ser suportado.)
- MUTE** Cancela todos os sons.
- BRIGHTNESS** Ajusta o brilho pressionando os botões Para cima e Para baixo no controle remoto. No modo USB, o menu OSD faz com que a função Página mova-se para a próxima lista de arquivos. (Dependendo do modelo, esse recurso pode não ser suportado.)

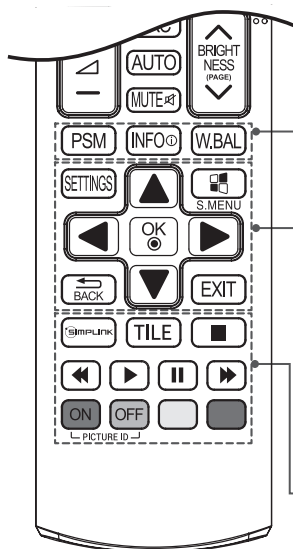

PSM Seleciona o Modo de Imagem.

INFO ⓘ Exibe informações do programa atual e da tela.

W.BAL Acessa o menu Equilíbrio de branco.

SETTINGS Acessa os menus principais ou salva sua entrada e sai dos menus.

S.MENU Teclas do menu do SuperSign (Dependendo do modelo, esse recurso pode não ser suportado.)

Botões de navegação Navega pelos menus ou opções.

OK Seleciona menus ou opções e confirma sua entrada.

BACK Permite voltar uma etapa na função de interação do usuário.

EXIT Sai de todas as tarefas e aplicativos OSD.

SIMPLINK Permite que você controle vários dispositivos de multimídia para seu entretenimento simplesmente usando o controle remoto por meio do menu SimpLink. (Dependendo do modelo, esse recurso pode não ser suportado.)

TILE Seleciona no Modo Quadro.

PICTURE ID ON/OFF Quando o número de ID de imagem corresponde ao de Ajuste ID, você pode controlar qualquer monitor no formato de várias telas.

Botões de controle do menu USB Controla a reprodução de mídia.

Exibição do nome do dispositivo conectado a uma porta de entrada

Exiba os dispositivos conectados a cada uma das portas de entrada externas.

- 1 Acesse a tela Lista de entrada e pressione o botão vermelho (rótulo de entrada) do controle remoto.
- 2 É possível atribuir um Input label (rótulo de entrada) para cada entrada, exceto para USB.

NOTA

- Entradas externas compatíveis: HDMI, DVI-D
- Rótulos disponíveis: PC, DTV
- Os rótulos de entrada são exibidos na tela Rótulo de entrada ou na parte superior esquerda da tela quando você altera a configuração de entrada externa.
- Nos sinais compatíveis com DTV/PC, como 1080p 60 Hz, as configurações da tela poderão mudar de acordo com o rótulo de entrada. A opção Just Scan estará disponível quando um PC estiver conectado a um dispositivo externo.

Ajuste de equilíbrio de branco

Pressione o botão W.BAL no controle remoto.

- **R-Gain (Ganho Vermelho) :**
Ajusta o nível de vermelho. Quanto maior o número, mais intenso será o vermelho. Reduza o número se a tela estiver muito vermelha.
- **G-Gain (Ganho Verde) :**
Ajusta o nível de verde. Quanto maior o número, mais intenso será o verde. Reduza o número se a tela estiver muito verde.
- **B-Gain (Ganho Azul) :**
Ajusta o nível de azul. Quanto maior o número, mais intenso será o azul. Reduza o número se a tela estiver muito azul.
- **Backlight :**
Ajusta o brilho. Quanto maior o número, mais intenso será o brilho. Este recurso funciona da mesma maneira que a luz de fundo do menu do usuário.
- **Reiniciar :**
Redefine o valor do equilíbrio de brancos de acordo com as configurações iniciais.

Usar o ID da imagem

O ID da imagem é usado para alterar as configurações de um display específico usando um único receptor IR para multi-vision. O aparelho que recebe o sinal de IR comunica-se com outro aparelho por uma conexão RS-232C. Cada aparelho é identificado por um Ajuste ID. Se você atribuir um ID de imagem usando o controle remoto, somente as telas com o mesmo ID de imagem e Ajuste ID poderão ser controladas remotamente.

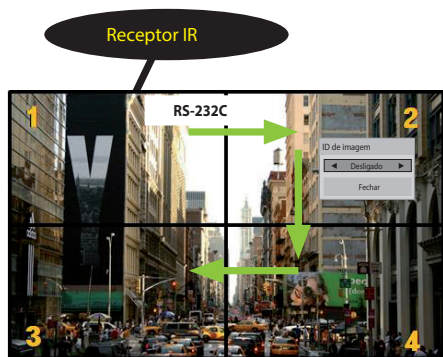

Multi-Vision 2 X 2

Ajustes ID são atribuídos conforme mostra a imagem acima.

- 1 Pressione o botão vermelho ON do controle remoto para atribuir o ID de imagem.
 - 2 Para mudar o ID da imagem, pressione o botão ON ou os botões de seta para a direita e para a esquerda continuamente. Atribua o ID desejado.
- Se você atribuir o Ajuste ID a cada aparelho com multi-vision e depois atribuir o ID de imagem usando o botão vermelho do controle remoto, o comando de tecla será exibido no aparelho com o mesmo Ajuste ID e ID de imagem. Um aparelho com diferentes Ajustes IDs e IDs de imagem não pode ser controlado por sinais de IR.

! NOTA

- Por exemplo, caso o ID de imagem seja atribuído a 2, a tela superior direita (ID de TV: 2) poderá ser controlada pelos sinais de IR.
- Para cada aparelho, você pode alterar as configurações dos menus IMAGEM, ÁUDIO, HORA, REDE e MINHAS MÍDIAS ou as teclas de atalho do controle remoto.
- Se você pressionar o botão verde OFF dos IDs de imagem, eles serão desligados em todas as TVs. Mas se você pressionar qualquer botão do controle remoto, as TVs voltarão a funcionar novamente.
- O ID de imagem será desabilitado ao usar o menu MINHAS MÍDIAS.

CRIANDO CONEXÕES

É possível conectar vários dispositivos externos ao monitor. Altere o modo de entrada e selecione o dispositivo externo que você deseja conectar.

Para obter mais informações sobre conexões do dispositivo externo, consulte o manual do usuário fornecido com cada dispositivo.

Conectando-se a um PC

As ilustrações podem diferir dos acessórios reais. Alguns dos cabos não são fornecidos.

Este monitor oferece suporte ao recurso Plug & Play*.

* Plug & Play: um recurso que permite que um PC reconheça os dispositivos conectados pelo usuário sem configuração de dispositivo ou intervenção do usuário durante a ativação.

32/43/49/55SE3*

43/49/55SL5B

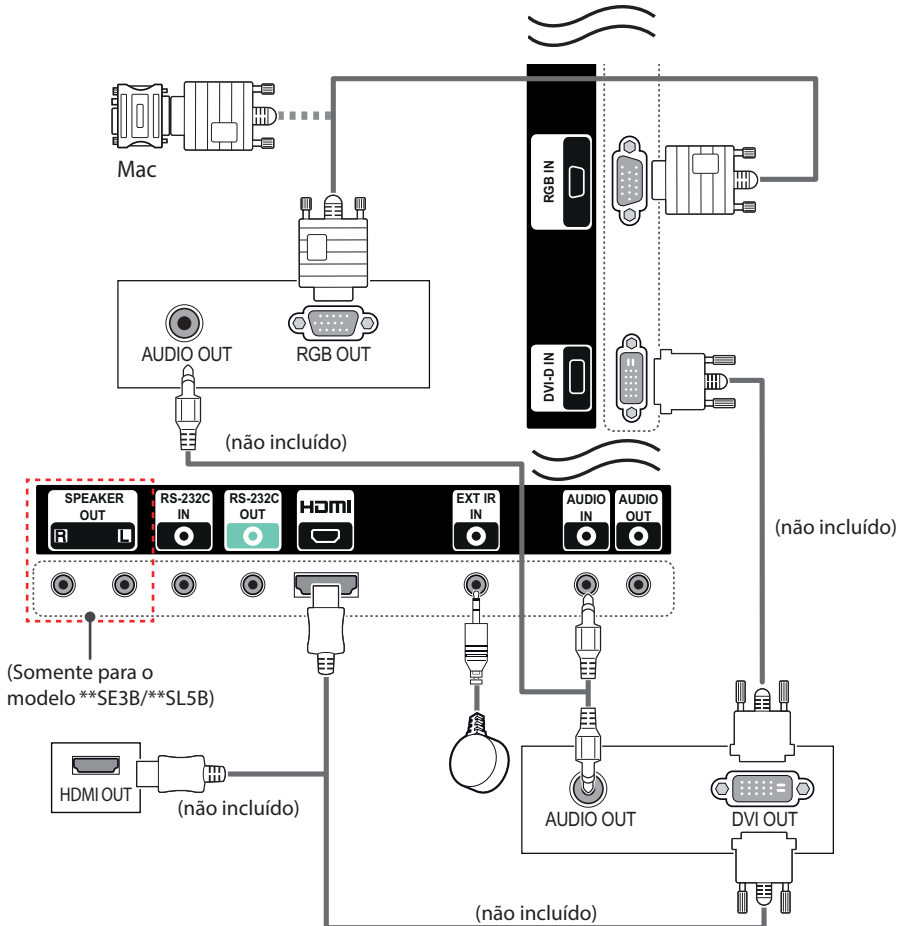

65SE3*

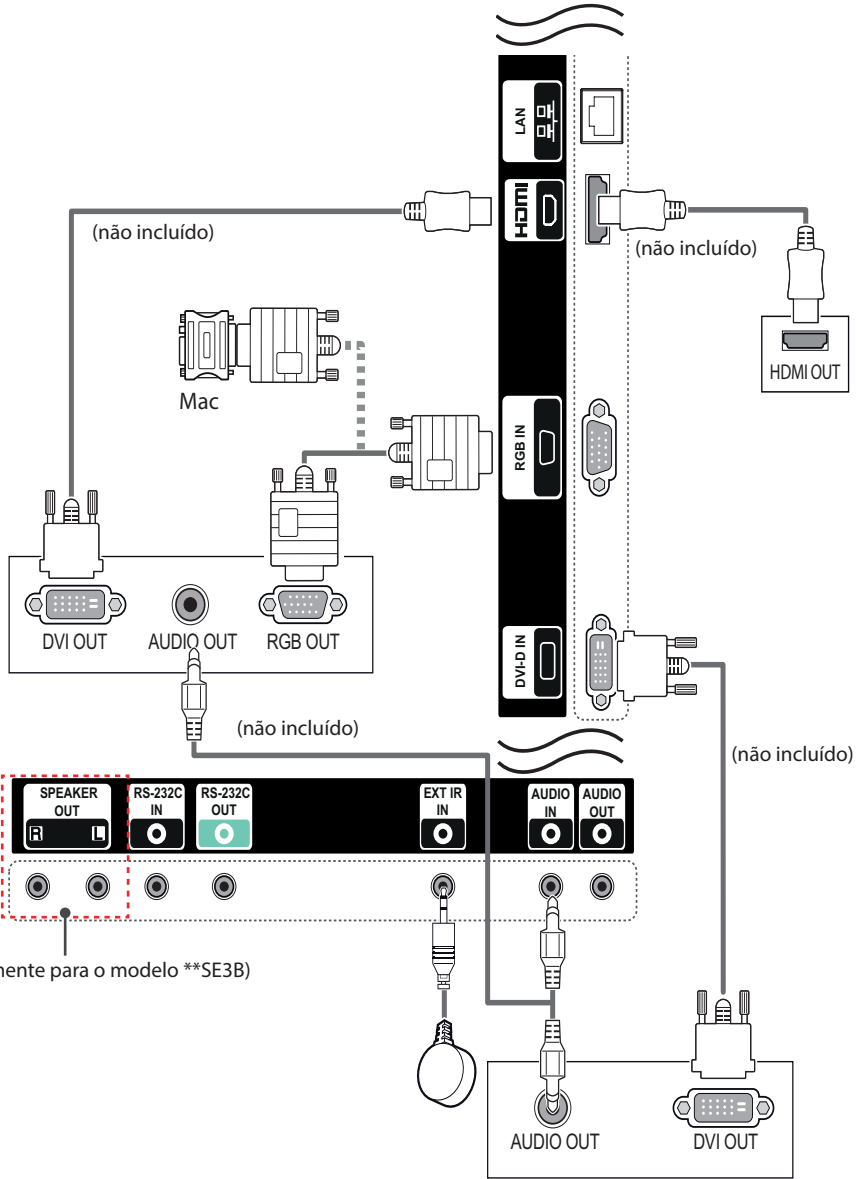

Conexão de dispositivo externo

Conecte um receptor HD, um DVD ou VCR player ao monitor e selecione um modo de entrada apropriado. As ilustrações podem diferir dos acessórios reais. Alguns dos cabos não são fornecidos. Para obter a melhor qualidade de som e imagem, é recomendável conectar dispositivos externos ao monitor usando cabos HDMI.

32/43/49/55SE3*

43/49/55SL5B

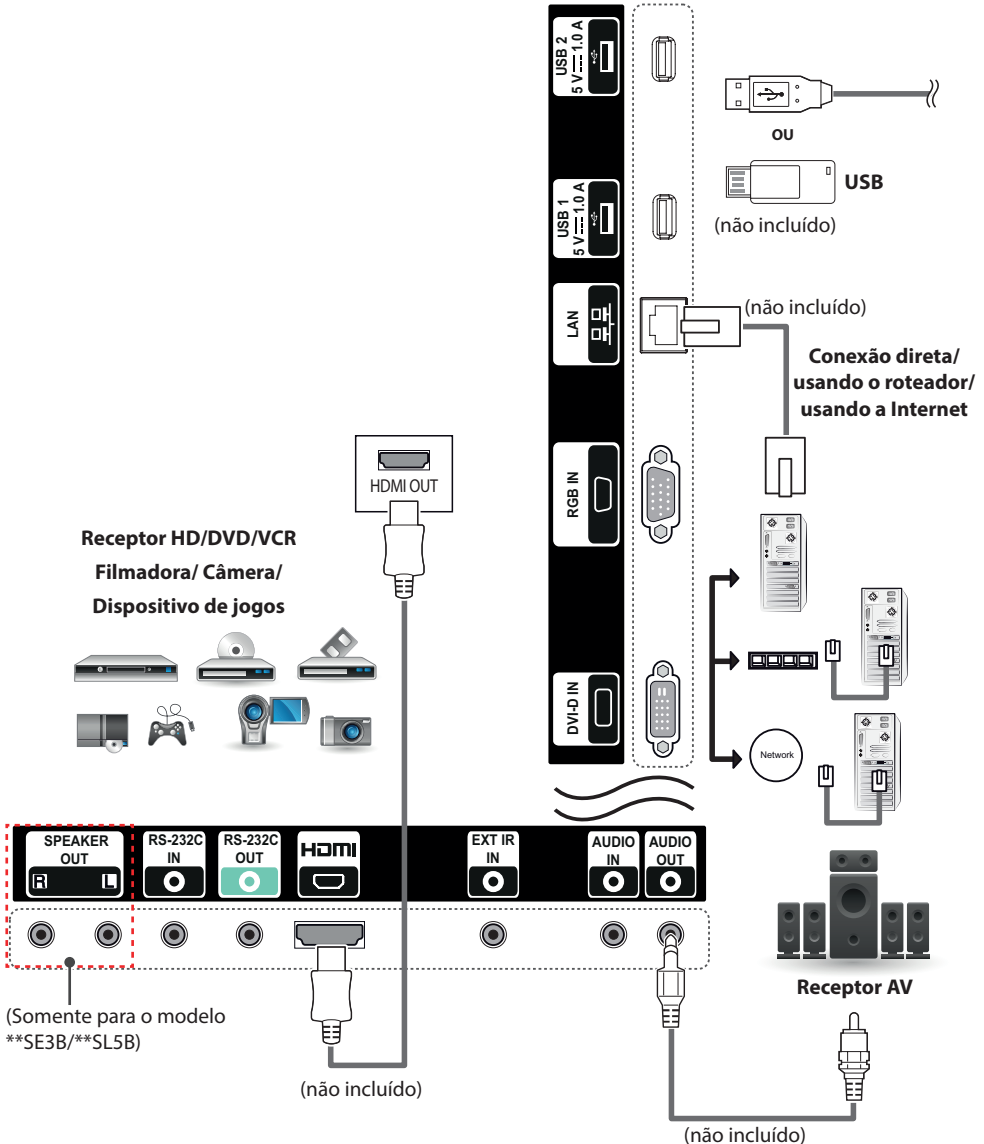

65SE3*

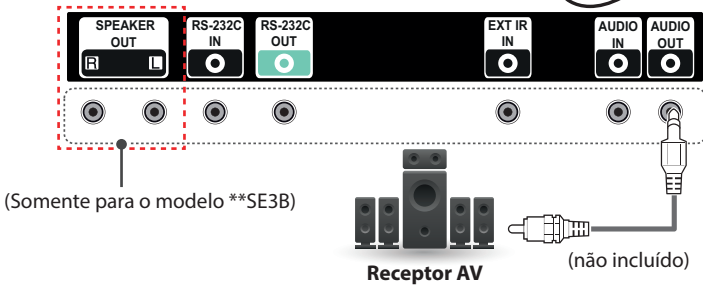
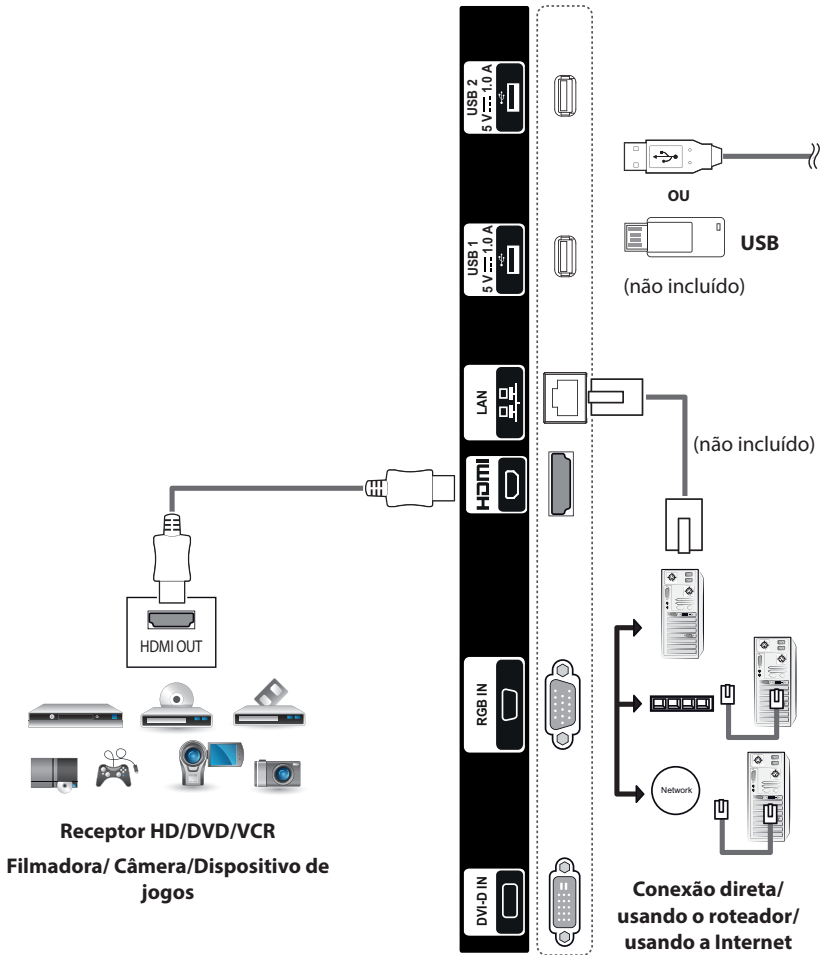

! NOTA

- Use o monitor com a conexão HDMI para obter melhor qualidade de imagem.
- Para atender aos requisitos de conformidade do produto, use um cabo de interface protegido com núcleo de ferrite, como o cabo D-sub 15-pin e o cabo DVI/HDMI.
- Se você ligar o monitor quando ele já tiver esfriado, a tela poderá oscilar. Isso é normal.
- Alguns pontos vermelhos, verdes ou azuis poderão aparecer na tela. Isso é normal.
- Para minimizar o impacto das ondas eletromagnéticas, prenda os cabos com prendedores.
- Usar um cabo HDMI®/™ de alta velocidade.
- Se desejar usar o modo HDMI-PC, defina o rótulo de entrada como PC mode (Modo PC).
- Quando se usa HDMI PC, pode ocorrer um problema de compatibilidade.
- Use um cabo certificado com o logotipo HDMI. Se você não usar um cabo HDMI certificado, a tela poderá não exibir nada ou um erro de conexão poderá ocorrer.
- Tipos de cabos HDMI recomendados
 - Cabo HDMI®/™ de alta velocidade
 - Cabo HDMI®/™ de alta velocidade com Ethernet



- Use o adaptador padrão para Macintosh se um adaptador incompatível estiver disponível no mercado. (Sistema de sinalização diferente)
- Para computadores Apple, pode ser necessário conectar um adaptador a este monitor. Ligue ou visite o site para obter mais informações.

! CUIDADO

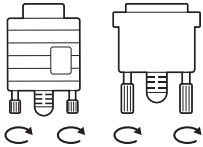

- Conecte o cabo de entrada do sinal e aperte os parafusos no sentido horário.
 - Não pressione a tela com o dedo por um longo período, pois isso pode resultar em distorção temporária na tela.
 - Evite exibir uma imagem fixa na tela por um longo período para impedir a imagem queimada. Use um protetor de tela se possível.
- Se estiver usando um dongle DP para HDMI, certifique-se de utilizar um dongle certificado pelo fabricante da placa de vídeo.
 - Quando conectar-se a portas multicanal de uma placa de vídeo, certifique-se de utilizar dongles DP para HDMI do mesmo modelo.

USO DO MONITOR

Como usar a Lista de entradas

- 1 Pressione **INPUT** para acessar a **lista de fontes de entrada**.
- 2 Pressione os botões de navegação para ir até uma das fontes de entrada e pressione **OK**.
 - **RGB** : Visualize uma tela de computador na tela.
 - **HDMI** : Assista aos conteúdos em PC, DVD ou caixa set-top digital ou outros dispositivos de alta definição.
 - **DVI-D** : Exibe conteúdo multimídia em seu PC, DVD e outros dispositivos HD.
 - **USB** : Reproduz o arquivo multimídia salvo no USB.

Ajustar o formato da tela

Redimensione a imagem para vê-la em seu tamanho ideal pressionando ARC enquanto olha para o monitor.

Formato da Tela \ MODO	RGB	HDMI		DVI-D	
	Computador	DTV	Computador	DTV	Computador
16:9	o	o	o	o	o
Just Scan	x	o	x	o	x
Pelo Programa	x	o	x	o	x
4:3	o	o	o	o	o
Zoom	x	o	x	o	x
Zoom Cinema1	x	o	x	o	x

NOTA

- Você também pode alterar o tamanho da imagem acessando os menus principais.
- O modo Just Scan (Apenas verificação) opera quando um sinal de vídeo tem resolução de 720p ou mais.

CUIDADO

- Se uma imagem fixa for exibida na tela por um longo período, ela será marcada e se tornará desfigurada de modo permanente na tela. Essa é a "imagem distorcida", ou "burn-in", e não é coberta pela garantia.
- Se você não usar o monitor, desligue ou defina um programa protetor de tela do computador ou o sistema para impedir a retenção da imagem.
- Se o formato de tela estiver definido para 4:3 por um longo período, a imagem queimada poderá ocorrer na área do texto da tela.

- **16:9** Esta seleção permitirá ajustar a imagem horizontalmente, na proporção linear, para preencher a tela inteira (útil para visualização de DVDs no formato 4:3).
- **Just Scan** A seguinte seleção o levará a uma exibição de imagem da melhor qualidade, sem perda da imagem original na imagem de alta resolução. NOTA: se houver ruído na imagem original, este poderá ser visto na borda.
- **Pelo Programa** Dependendo do sinal de entrada, o formato da tela muda para 4:3 ou 16:9.
- **4:3** Com a seleção a seguir, você pode visualizar uma imagem com um formato de tela 4:3 original, e barras pretas aparecerão nos lados esquerdo e direito da tela
- **Zoom** A seleção a seguir permitirá visualizar a imagem sem nenhuma alteração, mesmo em tela inteira. Entretanto, as partes superior e inferior da imagem são cortadas.
- **Zoom Cinema 1** Escolha Zoom Cinema quando quiser aumentar a imagem na proporção correta. NOTA: quando você aumenta ou diminui a imagem, esta pode ser distorcida.

ENTRETENIMENTO

Usando a rede

Conectando-se a uma rede

Para conexões de rede com fio, conecte a tela a uma rede local (LAN) via porta LAN, como mostrado no seguinte diagrama. Em seguida, defina as configurações da rede: Para conexões de rede com fio, conecte o módulo Wi-Fi USB à porta USB. Em seguida, defina as configurações da rede: Depois de fazer uma conexão física, um pequeno número de redes domésticas poderá exigir o ajuste da definição de rede do display. Para a maioria das redes domésticas, o display se conectará automaticamente sem nenhum ajuste.

Para obter informações detalhadas, entre em contato com o seu provedor de Internet ou consulte o manual do roteador.

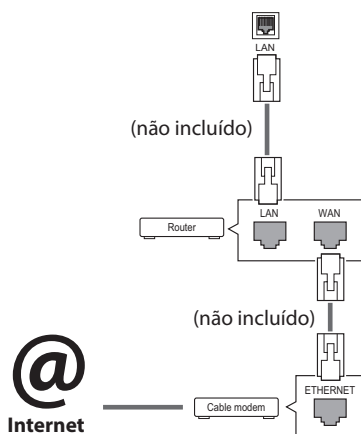

CUIDADO

- Não conecte um cabo de telefone modular à porta da LAN.
- Como existem vários métodos de conexão, siga as especificações de sua operadora de telecomunicação ou o seu provedor de serviços de Internet.

Para configurar a definição de rede: (mesmo que o display já tenha sido conectado automaticamente, executar a configuração novamente não causará nenhum dano).

Conectando a uma rede com fio

- 1 Pressione **SETTINGS** para acessar os menus principais.
- 2 Pressione os botões de navegação para ir até **REDE** e pressione **OK**.
- 3 Pressione os botões de navegação para selecionar **Definição de rede** e pressione **OK**.
- 4 Se você já tiver ajustado a definição de rede, selecione **Reconfiguração**. As novas definições de conexão são redefinidas para a definição de rede atual.
- 5 Selecione **Configuração Automática de IP** ou **Configuração Manual de IP**.
 - **Configuração Manual de IP**
pressione os botões de navegação e de números. O endereço IP deverá ser inserido manualmente.
 - **Configuração automática de IP**
Selecione essa opção se houver um servidor DHCP (roteador) em uma LAN via conexão com fio. O display receberá automaticamente uma alocação de endereço IP. Se você estiver usando um roteador ou modem de banda larga que tenha uma função de servidor DHCP (Dynamic Host Configuration Protocol). O endereço IP será determinado automaticamente.
- 6 Quando tiver terminado, pressione Exit.

Conectando-se a uma rede sem fio

- 1 Pressione **SETTINGS** para acessar os menus principais.
- 2 Pressione os botões de navegação para ir até **REDE** e pressione **OK**.
- 3 Pressione os botões de navegação para selecionar **Definição de rede** e pressione **OK**.
- 4 **Selecione Definir a partir da lista de AP ou Definição simples (modo de botão WPS).**
-Definir a partir da lista de AP
 Selecione um AP a ser conectado a uma rede sem fio.
-Definição simples (modo de botão WPS)
 Pressione o botão do roteador sem fio que permite ao PBC conectar-se facilmente ao roteador.
- 5 Ao terminar, pressione **EXIT**.

**CUIDADO**

- O menu de definição de rede não estará disponível até que o display esteja conectado à rede física.
- Como existem vários métodos de conexão, siga as especificações de sua operadora de telecomunicação ou o seu provedor de serviços de Internet.

**NOTA**

- Se você quiser acessar a Internet diretamente no seu display, a conexão com a Internet deverá estar ativada.
- Se você não puder acessar a Internet, verifique as condições de rede de um PC na rede.
- Quando você usar Definição de rede, verifique o cabo de LAN ou se DHCP no roteador está ativado.
- Se você não concluir a definição de rede, talvez a rede não funcione corretamente.

Dicas para configuração de rede

- Use um cabo de LAN padrão com este display. Cat5 ou melhor com um conector RJ45.
- Muitos problemas de conexão de rede durante a configuração podem ser reparados com frequência através da reconfiguração do roteador ou do modem. Depois de conectar o display à rede doméstica, desligue e ligue rapidamente e/ou desconecte o cabo de força do roteador da rede doméstica ou do modem a cabo. Depois ligue e/ou conecte o cabo de força novamente.
- Dependendo do ISP (provedor de serviços de Internet), o número de dispositivos que podem receber serviços de Internet pode ser limitado pelos termos de serviço aplicáveis. Para obter detalhes, contate seu ISP.
- A LG não é responsável por nenhum funcionamento incorreto do display e/ou do recurso de conexão de rede devido a erros/mal funcionamento na comunicação associados à sua conexão de Internet ou a outro equipamento conectado.
- A LG não é responsável por problemas de conexão de Internet.
- Talvez você experimente resultados indesejados se a velocidade de conexão da rede não atender aos requisitos mínimos do conteúdo sendo acessado.
- Algumas operações de conexão com a Internet talvez não sejam possíveis devido a certas restrições definidas pelo ISP que fornece a conexão.
- Quaisquer tarifas cobradas pelo ISP, incluindo, sem limitação, as cobranças pela conexão são de sua responsabilidade.
- Uma porta LAN 10 Base-T ou 100 Base-TX é exigida ao usar uma conexão com fio com o display. Se o seu serviço de Internet não permite uma conexão desse tipo, não será possível fazer a conexão ao display.
- Um modem DSL é exigido para usar um serviço DSL e um modem a cabo é exibido para usar serviço de modem a cabo. Dependendo do método de acesso e do contrato de assinatura com o seu ISP, talvez você não possa usar o recurso de conexão de Internet contido nesse display ou talvez você esteja limitado a um número de dispositivos que podem ser conectados ao mesmo tempo. (Se o seu ISP limitar a assinatura a um dispositivo, esse display não poderá ser conectado quando um PC já estiver conectado.)
- O uso de um "roteador" talvez não seja permitido ou seu uso pode estar limitado dependendo das políticas e restrições do seu ISP. Para obter detalhes, entre em contato diretamente com seu ISP.

Dicas de configuração de rede sem fio

- As redes sem fio podem ser submetidas a interferência de outros dispositivos que operam em uma frequência de 2,4 GHz (telefones sem fio, dispositivos Bluetooth ou fornos de micro-ondas). Também pode haver interferência de dispositivos com uma frequência de 5 GHz, igual a outros dispositivos Wi-Fi.
- O ambiente sem fio ao redor pode fazer com que o serviço de rede sem fio funcione lentamente.
- Para uma conexão de ponto de acesso, é necessário um dispositivo de ponto de acesso que seja compatível com a conexão sem fio; e o recurso de conexão sem fio deve ser ativado no dispositivo. Entre em contato com o provedor de serviço sobre disponibilidade da conexão sem fio em seu ponto de acesso.
- Verifique as configurações de SSID e de segurança para a conexão do ponto de acesso. Consulte a documentação apropriada do SSID e das configurações de segurança do ponto de acesso.
- Configurações inválidas nos dispositivos de rede (compartilhador de linha com fio/sem fio, hub) podem fazer com que o monitor funcione de maneira lenta ou não funcione corretamente. Instale os dispositivos corretamente de acordo com o manual apropriado e configure a rede.
- O método de conexão pode ser diferente, dependendo do fabricante do ponto de acesso.

Estado da rede

- 1 Pressione **SETTINGS** para acessar os menus principais.
- 2 Pressione os botões de navegação para ir até **REDE** e pressione **OK**.
- 3 Pressione os botões de navegação para selecionar **Estado da rede**.
- 4 Pressione **OK** para verificar o status da rede.
- 5 Ao terminar, pressione **EXIT**.

Opções	Descrição
Definição	Volta ao menu de definição de rede.
Test	Testa o status de rede atual depois da definição de rede.
Fechar	Retorna ao menu anterior.

Como usar o menu Minhas mídias**Como conectar dispositivos de armazenamento USB**

Conecte dispositivos de armazenamento USB, como memória flash USB, HD externo, ao display e use recursos multimídia.

Conecte uma memória flash USB ou uma leitora de cartão USB ao display como mostrado na seguinte ilustração. A tela **Minhas mídias** é exibida.

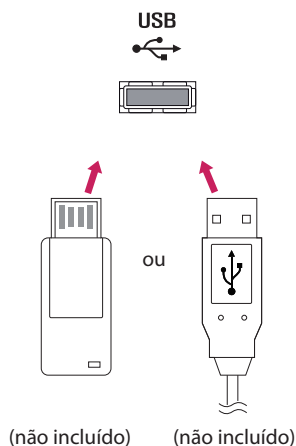
**⚠ CUIDADO**

- Não desligue o display nem remova o dispositivo de armazenamento USB enquanto o menu **MINHAS MÍDIAS** estiver ativado, pois isso pode resultar em perda de arquivos ou danos ao dispositivo de armazenamento USB.
- Faça backup de arquivos salvos em um dispositivo de armazenamento USB frequentemente, pois você pode perder ou danificar os arquivos e isso não é coberto pela garantia.

Dicas para usar os dispositivos de armazena-**mento USB**

- Somente um dispositivo de armazenamento USB pode ser reconhecido.
- Se o dispositivo de armazenamento USB for conectado por meio de um hub USB, ele não será reconhecido.
- Um dispositivo de armazenamento USB que use um programa de reconhecimento automático talvez não seja reconhecido.
- Um dispositivo USB que use seu próprio driver talvez não seja reconhecido.
- A velocidade de reconhecimento de um dispositivo de armazenamento USB pode depender de cada dispositivo.
- Não desligue o display nem desconecte o dispositivo USB enquanto o dispositivo de armazenamento USB conectado estiver funcionando. Quando um dispositivo desse tipo é desconectado ou interrompido bruscamente, os arquivos armazenados ou o dispositivo de armazenamento USB podem ser danificados.
- Não conecte no PC o dispositivo de armazenamento USB que tiver sido intencionalmente alterado. Isso poderá fazer com que o produto apresente funcionamento incorreto. Só use um dispositivo de armazenamento USB que contenha arquivos normais de música, imagem ou filme.
- Use apenas dispositivos de armazenamento USB formatados usando o sistema de arquivos FAT32. Dispositivos de armazenamento formatados com programas utilitários que não são compatíveis com Windows não serão reconhecidos.
- Conecte uma fonte de alimentação a um dispositivo de armazenamento USB (mais de 0,5 A) que exija uma fonte externa. Caso contrário, ele talvez não possa ser reconhecido.
- Conecte um dispositivo de armazenamento USB usando o cabo fornecido pelo fabricante do dispositivo.
- Alguns dispositivos de armazenamento USB podem não ser compatíveis ou não funcionar corretamente.
- O método de alinhamento de arquivo do dispositivo de armazenamento USB é parecido com o do Windows XP, e o monitor pode reconhecer até 100 caracteres em inglês.
- Sempre faça o backup de arquivos importantes, pois os dados armazenados em um único dispositivo de memória USB podem ser danificados. Não nos responsabilizaremos por eventuais perdas de dados.
- Se o HDD USB não tiver uma fonte de alimentação externa, o dispositivo USB não poderá ser detectado. Portanto, certifique-se de conectar a fonte de alimentação externa.
 - Use um adaptador de energia para obter uma fonte de alimentação externa. Não nos responsabilizamos por eventuais problemas derivados da utilização de um cabo USB como fonte de alimentação externa.
- Se o seu dispositivo de memória USB tiver várias partições, ou se você usar um leitor USB para múltiplos cartões, poderá usar até 4 partições ou dispositivos USB.
- Se um dispositivo de memória USB estiver conectado a um leitor de vários cartões USB, os dados do seu volume não poderão ser detectados.
- Se o dispositivo de memória USB não funcionar corretamente, desconecte-o e volte a conectá-lo.
- A rapidez com que um dispositivo de memória USB é detectado difere de um dispositivo para outro.
- Se o USB for conectado no modo em espera, essa unidade específica será carregada automaticamente quando o display for ligado.
- A capacidade recomendada é 1 TB ou menos para um disco rígido externo USB, ou 32 GB ou menos para uma memória USB.
- Qualquer dispositivo com capacidade superior à recomendada poderá não funcionar corretamente.
- Se um disco rígido USB externo com a função Economia de energia não funcionar, desligue e ligue o disco rígido novamente para que ele funcione adequadamente.
- Os dispositivos de armazenamento USB anteriores à versão USB 2.0 também são compatíveis. Mas eles podem não funcionar corretamente com vídeos.
- No máximo 999 pastas ou arquivos podem ser reconhecidos sob uma pasta.

- Recomendamos usar dispositivos de armazenamento USB e cabos certificados. Do contrário, o dispositivo USB pode não ser detectado ou pode ocorrer um erro na reprodução.
- Somente um dispositivo de memória USB pode ser usado para reproduzir os arquivos distribuídos e armazenados pelo SuperSign Manager. Um disco rígido USB ou um leitor para múltiplos cartões não vai funcionar.
- Somente um dispositivo de armazenamento formatado com arquivo FAT 32 pode reproduzir os arquivos distribuídos e armazenados pelo SuperSign Manager.
- Um dispositivo de armazenamento USB 3.0 pode não funcionar.
- Dados referentes a alguns dispositivos de armazenamento USB podem ser danificados em um ambiente de temperatura elevada.
- Recomenda-se que seja evitada a reprodução de conteúdos usando mais de duas portas USB simultaneamente.

Procurando arquivos

Procura arquivos salvos em um dispositivo de armazenamento USB.

- 1 Pressione **SETTINGS** para acessar o menu principal.
- 2 Pressione o botão Pesquisar para ir até **MINHAS MÍDIAS** e pressione **OK**.
- 3 Pressione o botão Pesquisar para ir até a **Lista de Filmes**, **Lista de Fotos**, **Lista de Músicas**, ou **Lista de Conteúdo** que desejar e pressione **OK**.

Formatos de arquivo compatíveis









Tipo	Formatos de arquivo compatíveis			
Filme	Vídeos	Codecs	Contêiner de mídia	Perfil
		MPEG1, MPEG2	DAT, MPG, MPEG, TS, TP	1080P @ 30 fps
		MPEG4 (Divx 3.11, Divx4.12, Divx5.x, Divx6, Divx HD, Xvid 1.01, Xvid 1.02, Xvid 1.03, Xvid 1.10-beta1/2)	AVI, DIVX, MP4, MKV, TS, TRP	1080P @ 30 fps
	H.264	AVI, MP4, MKV, TS, TRP, TP	1080P @ 60 fps	
	Audio	MP3	MP3	8 kbps a 320 kbps (Taxa de bits) 16 kHz a 48 kHz (Taxa de amostra)
		AC3	AC3	32 kbps a 640 kbps (Taxa de bits) 32 kHz, 44,1 kHz, 48 kHz (Taxa da amostra)
		MPEG	MP3	32 kbps a 448 kbps (Taxa de bits) 16 kHz a 48 kHz (Taxa de amostra)
		AAC, HEAAC	MP4	8 kHz a 48 kHz (Taxa da amostra)
		LPCM	AVI, WAV	64 kbps a 1,5 Mbps (Taxa de bits) 8 kHz a 48 kHz (Taxa da amostra)
	Taxa de bits: de 8 kbps a 320 kbps (MP3) Formato de legendas externas: *.smi/*srt/*sub(MicroDVD, Subviewer1.0/2.0)/*.ass/*ssa/*.txt(TMPlayer)/*.psb(PowerDivX) Formato de legendas interno: somente XSUB (Esse é o formato de legenda usado em arquivos DivX6)			

Tipo	Formatos de arquivo compatíveis
Foto	JPEG Mín.: 64 x 64 Máx.: Tipo Normal: 15360 (L) x 8640 (A) Tipo progressivo: 1920 (L) x 1440 (A) BMP Mín.: 64 x 64 Máx.: 9600 x 6400 PNG Mín.: 64 x 64 Máx.: Entrelaçado: 1200 x 800 Não entrelaçado: 9600 x 6400 <ul style="list-style-type: none"> • Arquivos não compatíveis são exibidos como ícones predefinidos.
Música	mp3 [Taxa de bits] 32 Kbps ~ 320 Kbps [Freq. de amostra] 16 kHz ~ 48 kHz [Suporte] MPEG1, MPEG2, Layer2, Layer3 AAC [Taxa de bits] Formato livre [Freq. de amostra] 8 kHz ~ 48 kHz [Suporte] ADIF, ADTS M4A [Taxa de bits] Formato livre [Freq. de amostra] 8 kHz ~ 48 kHz [Suporte] MPEG-4 OGG [Taxa de bits] Formato livre [Freq. de amostra] ~ 48 kHz [Suporte] Vorbis WMA [Taxa de bits] 128 Kbps ~ 320 Kbps [Freq. de amostra] 8 kHz ~ 48 kHz [Suporte] WMA7, 8, 9 Padrão WMA 10 Pro [Taxa de bits] ~ 768 kbps [Canal / Freq. de amostra] M0 : até 2 / 48 kHz M1 : até 5,1 / 48 kHz M2 : até 5,1 / 96 kHz [Suporte] WMA 10 Pro
Conteúdo (quando utilizar SuperSign Manager)	Extensões de arquivos : *.cts/ *.sce Filme Extensões de arquivos: *.mpg/*.mpeg/*.dat/*.ts/*.trp/*.tp/*.mp4/*.mkv/*.avi/*.avi (motion JPEG)/*.mp4 (motion JPEG)/*.mkv (motion JPEG) Formato de vídeo: MPEG1, MPEG2, MPEG4,H.264, DivX 3,11, DivX 4, DivX 5, DivX 6, Xvid 1,00,Xvid 1,01, Xvid 1,02, Xvid 1,03,Xvid 1,10-beta1/2, JPEG Formato de áudio: MP3, Dolby Digital, LPCM, AAC, HE-AAC

Visualizando filmes

Reproduz arquivos de filmes salvos em um dispositivo de armazenamento USB.

- 1 Pressione **SETTINGS** para acessar o menu principal.
- 2 Pressione o botão de navegação para ir até **MINHAS MÍDIAS** e pressione **OK**.
- 3 Pressione o botão de navegação para ir até **Lista de filmes** e pressione **OK**.
- 4 Pressione os botões de navegação para ir até a pasta desejada e pressione **OK**.
- 5 Pressione os botões de navegação para ir até um arquivo desejado e pressione **OK**.
 - **Alterar dispositivo:** Seleciona o dispositivo de armazenamento USB.
 - **Para a pasta raiz:** Retorna para a tela inicial das Minhas Mídias.
 - **Para a pasta acima:** Retorna para a tela anterior.
 - **Sair :** Sai das Minhas Mídias.
- 6 Durante a reprodução de filme, pressione **OK** para acessar as seguintes configurações.

Remoto Botão	Descrição
	Para a reprodução.
	Reproduz um vídeo.
	Pausa ou retoma a reprodução.
	Retrocede em um arquivo.
	Avança em um arquivo.
	Ajusta o brilho da tela para economizar energia.
SETTINGS	Exibe o menu OPÇÃO .
 BACK	Oculto o menu na tela cheia.
EXIT	Volta para Lista de filmes .
	Pula para pontos específicos em um arquivo durante a reprodução. O tempo de um ponto específico será exibido na barra de status. Em alguns arquivos, essa função pode não funcionar corretamente.

Dicas para utilizar a reprodução de arquivos de vídeo

- Algumas legendas criadas pelo usuário talvez não funcionem corretamente.
- Alguns caracteres especiais não são aceitos nas legendas.
- Marcas HTML não são aceitas nas legendas.
- Legendas em idiomas que não sejam nos idiomas compatíveis não estão disponíveis.
- A tela pode sofrer interrupções temporárias (paralisação de imagem, reprodução acelerada, etc.) quando o idioma do áudio é alterado.
- Arquivos de filmes danificados talvez não sejam reproduzidos corretamente ou algumas funções talvez não estejam disponíveis.
- Arquivos de filmes produzidos com codificadores talvez não sejam reproduzidos corretamente.
- Se a estrutura de vídeo e de áudio do arquivo gravado não estiver sobreposta, haverá a saída do vídeo ou do áudio.
- Vídeos em HD com um máximo de 1920 X 1080 @ 25/30P ou 1280 X 720 @ 50/60P são compatíveis, dependendo do modo lado a lado.
- Os vídeos com resoluções maiores que 1920 x 1080 em 25/30 P ou 1280 x 720 em 50/60 P podem não funcionar corretamente dependendo do modo lado a lado.
- Arquivos de vídeo com tipos e formatos diferentes dos especificados talvez não funcionem corretamente.
- A taxa de bits máxima do arquivo de filme para reprodução é de 20 Mbps. (somente, Motion JPEG: 10 Mbps)
- Não garantimos a perfeita reprodução de perfis codificados no nível 4.1 ou superiores em H.264/AVC.
- O codec de áudio DTS não é compatível.
- Arquivos de filme com mais de 30 GB não são compatíveis com a reprodução.
- O arquivo de filme DivX e seu arquivo de legenda devem estar localizados na mesma pasta.
- O nome do arquivo de vídeo e o nome do arquivo de legendas devem ser idênticos para que sejam exibidos.
- A reprodução de um vídeo por meio de uma conexão USB sem suporte à alta velocidade talvez não funcione corretamente.
- Arquivos codificados com GMC (Global Motion Compensation) talvez não possam ser reproduzidos.

Opções de vídeo

- 1 Pressione **SETTINGS** para acessar os menus pop-up.
- 2 Pressione os botões de navegação para ir até **Ajustar reprodução de vídeo**, **Ajustar vídeo**, ou **Set Audio** **Ajustar áudio**, e pressione **OK**.

! NOTA

- Os valores da opção alterado em **Lista de filmes** não afetam a **Lista de fotos** ou **Lista de músicas**. Por isso, eles não são afetados pelos valores da opção alterados na **Lista de fotos** ou **Lista de música**.
- Os valores de opção alterados na **Lista de fotos** e na **Lista de música** não afetam uns aos outros.
- Ao reproduzir um vídeo após interrompê-lo, você pode reproduzi-lo de onde parou automaticamente.

Selecione **Ajustar reprodução de vídeo** para acessar os seguintes menus:

Menu	Descrição
Tam. Imagem	Seleciona o formato de imagem desejado durante a reprodução do filme.
Idioma de áudio	Altera o grupo de idioma do áudio durante a reprodução do filme. Arquivos com uma única faixa de áudio não podem ser selecionados.
Legenda	Ativa/Desativa a legenda.
Idioma	Ativado para legendas SMI e é possível selecionar o idioma na legenda.
Página de código	Pode selecionar a fonte da legenda. Quando definida como padrão, a mesma fonte dos menus será usada.
Sinc.	Ajusta a sincronização de tempo da legenda de -10 segundos até +10 segundos por etapas de 0,5 segundos durante a reprodução do filme.
Posição	Altera a posição da legenda para cima ou para baixo durante a reprodução do filme.
Tamanho	Seleciona o tamanho desejado da legenda durante a reprodução do filme.
Repetir	Liga ou desliga a função repetir da reprodução do filme. Quando ativada, o arquivo na pasta é reproduzido repetidamente. Mesmo quando a reprodução repetida é desativada, será possível executar a reprodução se o nome do arquivo for semelhante ao arquivo anterior.

! NOTA

- Só há suporte para 10.000 blocos de sincronização dentro do arquivo de legenda.
- Ao reproduzir um vídeo, você poderá ajustar o tamanho da imagem pressionando o botão **ARC**.
- As legendas no seu idioma serão suportadas apenas quando o menu OSD também estiver no mesmo idioma.
- As opções de página de código serão desativadas, dependendo do idioma dos arquivos de legenda.
- Selecione a página de código apropriada para os arquivos de legenda.



Visualizando as fotos

Visualize arquivos de imagem salvos em um dispositivo de armazenamento USB.

- 1 Pressione **SETTINGS** para acessar o menu principal.
- 2 Pressione o botão de navegação para ir até **MINHAS MÍDIAS** e pressione **OK**.
- 3 Pressione o botão de navegação para ir até a **Lista de fotos** e pressione **OK**.
- 4 Pressione os botões de navegação para ir até a pasta desejada e pressione **OK**.
- 5 Pressione os botões de navegação para ir até um arquivo desejado e pressione **OK**.

- **Alterar dispositivo:** Seleciona o dispositivo de armazenamento USB.
- **Para a pasta raiz:** Retorna para a tela inicial das Minhas Mídias.
- **Para a pasta acima:** Retorna para a tela anterior.
- **Sair :** Sai das Minhas Mídias.

- 6 Ao visualizar fotos, você pode acessar as seguintes configurações.

Menu	Descrição
Slideshow	Inicia ou para uma apresentação em slides com fotos selecionadas. Se não houver nenhuma foto selecionada, todas as fotos salvas na pasta atual serão exibidas durante uma apresentação em slides. Para definir uma velocidade de apresentação em slides, selecione OPÇÕES .
BGM	Liga ou desliga a música de fundo. Para definir a pasta de música de fundo, selecione OPÇÕES . Você pode ajustar a Opção usando o botão SETTINGS do controle remoto.
	Gira as fotos no sentido horário (90°, 180°, 270°, 360°). ! NOTA <ul style="list-style-type: none"> • O tamanho compatível das fotos é limitado. Não é possível girar uma foto se a resolução da largura girada for maior que o tamanho da resolução compatível.
	Amplia as fotos em 100%, 200% ou 400%. ! NOTA <ul style="list-style-type: none"> • As imagens de 100 x 100 pixels ou menos não suportam um zoom parcial.
	Ajusta o brilho da tela para economizar energia.
Option	Para exibir as OPÇÕES .
Hide	Oculta a janela de opções. Para exibir as opções, pressione OK .
Exit	Volta para a Lista de fotos .

Opções de fotos

- 1 Pressione **SETTINGS** para mostrar os menus **OPÇÕES**.
- 2 Pressione os botões de navegação para ir até **Ajustar visualização de fotografias**, **Ajustar vídeo** ou **Ajustar áudio**, e pressione **OK**.

! NOTA

- Os valores da opção alterado em **Lista de filmes** não afetam a **Lista de fotos** ou **Lista de músicas**. Por isso, eles não são afetados pelos valores da opção alterados na **Lista de fotos** ou **Lista de música**.
- Os valores de opção alterados na **Lista de fotos** e na **Lista de música** não afetam uns aos outros.









Selecione **Ajustar visualização de fotografias** Ajustar visualização de fotografias para acessar os seguintes menus:

Menu	Descrição
Velocidade do Slide	Seleciona a velocidade da apresentação de slides. (Opções: Rápida, Média ou Lenta.)
BGM	Seleciona uma pasta de música para a música de fundo.
Repetir	Reproduz novamente a música de fundo.
Aleatório	Reproduz a música de fundo em ordem aleatória.

Como ouvir músicas

Reproduz arquivos de música salvos em um dispositivo de armazenamento USB.









- 1 Pressione **SETTINGS** para acessar o menu principal.
- 2 Pressione o botão de navegação para ir até **MY MEDIA** e pressione **OK**.
- 3 Pressione o botão de navegação para ir até **Lista de músicas** e pressione **OK**.
- 4 Pressione os botões de navegação para ir até a pasta desejada e pressione **OK**.
- 5 Pressione os botões de navegação para ir até um arquivo desejado e pressione **OK**.
 - **Alterar dispositivo:** Seleciona o dispositivo de armazenamento USB.
 - **Para a pasta raiz:** Retorna para a tela inicial das Minhas Mídias.
 - **Abrir Music Player:** Abre a janela de configurações da música. Este recurso é ativado somente durante a reprodução.
 - **Para a pasta acima:** Retorna para a tela anterior.
 - **Sair :** Sai das Minhas Mídias.
- 6 Durante a reprodução de música, pressione **OK** ou o botão azul (■) para acessar as seguintes configurações.

Remoto Botão	Descrição
	Para a reprodução do arquivo e voltar para a Lista de músicas .
	Reproduz um arquivo de música.
	Pausa ou retoma a reprodução.
	Pula para o arquivo anterior.
	Pula para o próximo de arquivo.
	Ajusta o brilho da tela para economizar energia (somente para Desligado e Vídeo Desligado.)
SETTINGS	Exibe o menu OPÇÕES .
 BACK	Oculto a janela de opções. Para exibir as opções, pressione OK .
EXIT	Retorna a Lista de músicas .
	Pula para pontos específicos em um arquivo durante a reprodução. O tempo de um ponto específico será exibido na barra de status. Em alguns arquivos, essa função pode não funcionar corretamente.

Dicas para reproduzir arquivos de música

- Essa unidade não pode fornecer suporte a arquivos MP3 incorporados a Marca ID3.

! NOTA

- Um arquivo de música danificado ou corrompido não é executado, mas exibe 00:00 no tempo de reprodução.
- Uma música baixada de um serviço pago com proteção dos direitos autorais não começa, mas exibe informações incorretas no tempo de reprodução.
- Se você pressionar **OK**, , a proteção de tela é interrompida.
- Os botões , , , ,  no controle remoto também estão disponíveis neste modo.
- Você pode usar o botão  para selecionar a próxima música e o botão  para selecionar a música anterior.

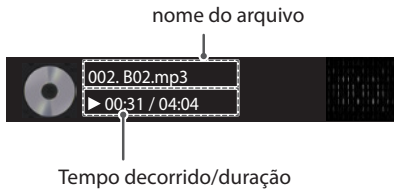
**Opções de música**

- 1 Pressione **SETTINGS** para acessar os menus pop-up.
- 2 Pressione os botões de navegação para ir até **Ajustar reprodução de áudio** ou **Ajustar áudio** e pressione **OK**.

! NOTA

- Os valores da opção alterado em **Lista de filmes** não afetam a **Lista de fotos** ou **Lista de músicas**. Por isso, eles não são afetados pelos valores da opção alterados na **Lista de fotos** ou **Lista de música**.
- Os valores de opção alterados na **Lista de fotos** e na **Lista de música** não afetam uns aos outros.

Quando você selecionar **Ajustar reprodução de áudio**,

Menu	Descrição
Repetir	Repete a reprodução da música.
Aleatório	Reproduz as faixas musicais aleatoriamente.

Como visualizar a lista de conteúdos

Reproduz os arquivos armazenados usando a opção **Exportar** no **SuperSign Manager**.

- 1 Pressione **SETTINGS** para acessar o menu principal.
 - 2 Pressione o botão de navegação para ir até **MINHAS MÍDIAS** e pressione **OK**.
 - 3 Pressione o botão de navegação para ir até a **Lista de conteúdo** e pressione **OK**.
 - 4 Pressione os botões de navegação para ir até a pasta desejada e pressione **OK**.
 - 5 Pressione os botões de navegação para ir até um arquivo desejado e pressione **OK**.
- **Alterar dispositivo:** Seleciona o dispositivo de armazenamento USB.
 - **Para a pasta raiz:** Retorna para a tela inicial das Minhas Mídias.
 - **Para a pasta acima:** Retorna para a tela anterior.
 - **Sair :** Sai das Minhas Mídias.

NOTA

- Ao reproduzir arquivos de mídia da **Lista de conteúdo**, apenas os botões **BACK**, **EXIT** ou o botão de volume ficam disponíveis. Ao selecionar os botões **BACK** ou **EXIT**, você para os arquivos de mídia e retornar à **Lista de conteúdo**.
- Quando você usar o recurso de distribuição que utiliza o software SuperSign, o dispositivo de armazenamento usado para armazenar os conteúdos será determinado com base no tamanho do espaço restante na memória. (Nota: Se as portas USB 1 e 2 possuírem o mesmo espaço de memória, o conteúdo será salvo no dispositivo de armazenamento ligado à porta USB 1.)
- Se a pasta AutoPlay (Reprodução automática) estiver no dispositivo USB e seus arquivos tiverem formatos compatíveis, eles poderão ser reproduzidos automaticamente quando o dispositivo USB estiver conectado ao monitor.
- Recomenda-se que seja evitada a reprodução de conteúdos usando mais de duas portas USB simultaneamente.
- Com relação à reprodução de agendas de distribuição ou conteúdo pelo software SuperSign, é reproduzida a programação executada pela última vez.

PERSONALIZAR AS CONFIGURAÇÕES

Acessando os menus principais

- 1 Pressione **SETTINGS** para acessar os menus principais.
 - 2 Pressione os botões de navegação para ir até um dos menus a seguir e pressione **OK**.
 - 3 Pressione os botões de navegação para ir até a configuração ou a opção desejada e pressione **OK**.
 - 4 Quando concluir, pressione **EXIT**. Ao retornar ao menu anterior, pressione **BACK**.
- **IMAGEM:** Ajusta o tamanho, a qualidade ou o efeito da imagem.
 - **ÁUDIO:** Ajusta a qualidade e o efeito do áudio ou o nível do volume.
 - **HORA:** Ajusta a hora, data ou o temporizador.
 - **OPÇÕES:** Personaliza as configurações gerais.
 - **REDE:** Define a configuração de rede.
 - **MINHAS MÍDIAS** Exibe e reproduz conteúdo de filmes, fotos e música no seu dispositivo USB ou Signage (dispositivo de armazenamento interno).

Configurações de IMAGEM

- 1 Pressione **SETTINGS** para acessar os menus principais.
- 2 Pressione os botões de navegação para ir até **IMAGEM** e pressione **OK**.
- 3 Pressione os botões de navegação para ir até a configuração ou a opção desejada e pressione **OK**.
- Ao retornar ao nível anterior, pressione **BACK**.
- 4 Quando concluir, pressione **EXIT**.
Ao retornar ao menu anterior, pressione **BACK**.

As configurações de imagem disponíveis são descritas em:

Definição	Descrição	
Energy Saving	Reduz o consumo de energia ajustando o brilho máximo da tela.	
	Nível	
	Desligado	Desativa a função de economia de energia.
	Mínimo/Médio/Máximo	Seleciona o nível de brilho da luz de fundo.
	Vídeo Desligado	A tela é desativada em 3 segundos.
Poupança de Energia Inteligente	Ajusta a luz de fundo e o contraste conforme o brilho da tela.	
	Nível	
	Desligado	Desativa a função Poupança de Energia Inteligente.
	Ligado	Habilita a função Poupança de Energia Inteligente para economizar energia até o valor máximo definido na taxa de economia de energia inteligente.
Modo de Imagem	Seleciona o modo de imagem otimizado para visualizar o ambiente ou o programa.	
	Modo	
	Vivo	Intensifica contraste, brilho e nitidez para exibir imagens intensas.
	Padrão	Exibe imagens em níveis padrão de contraste, brilho e nitidez.
	APS	O modo APS (Auto power saving) reduz o consumo de energia reduzindo o brilho do controle.
	Cinema	Otimiza a imagem do vídeo para uma aparência de cinema para que você assista aos filmes como se estivesse no cinema.
	Esportes	Otimiza a imagem do vídeo para ações dinâmicas e elevadas, enfatizando as cores primárias como branco, os gramados ou o céu azul.
	Jogos	Otimiza a imagem do vídeo para uma tela de jogo rápida, como PCs ou jogos.
	Calibração	Aplica equilíbrio de branco personalizado pelo usuário com base no padrão.
Expert 1/2	Menu para ajustar a qualidade da imagem que permite aos especialistas e amadores desfrutarem da melhor visualização do monitor.	
Formato da tela	Altera o tamanho da imagem para visualizar a imagem em seu tamanho ideal.	

Definição	Descrição	
TELA (Somente modo RGB)	Personaliza as opções de exibição do PC no modo RGB.	
	Opções	
	Resolução	Seleciona uma resolução adequada.
	Configuração automática	Define para ajustar a posição da tela, o relógio e a fase automaticamente. A imagem exibida permanecerá instável por alguns segundos enquanto a configuração estiver em andamento.
	Posição/Tamanho/Fase	Ajuste as opções quando a imagem não estiver clara, especialmente quando os caracteres estiverem trêmulos, depois da configuração automática.
	Reiniciar	Restaura as opções para a configuração padrão.

Opções básicas de imagem

Definição	Descrição
Backlight	Ajusta o brilho da tela controlando a luz de fundo do LCD. Se você diminuir o nível de brilho, a tela se tornará mais escura e o consumo de energia também será reduzido sem nenhuma perda do sinal do vídeo.
Contraste	Aumenta ou diminui o gradiente do sinal de vídeo. Você pode usar o Contraste quando a parte clara da imagem estiver saturada.
Brilho	Ajusta o nível de base do sinal na imagem. Você pode usar o Brilho quando a parte escura da imagem estiver saturada.
Nitidez	Ajusta o nível de nitidez nas bordas entre as áreas claras e escuras da imagem. The lower the level, the softer the image. [Quanto mais baixo o nível, mais suave a imagem.]
Cor	Ajusta a intensidade de todas as cores.
Tom	Ajusta o balanço entre os níveis de vermelho e de verde.
Temp. cor	Defina como quente e realce cores como o vermelho, ou defina como frio para tornar a imagem azulada.
Configurações Avançadas/Avançado (Expert)	Você pode ajustar a imagem para cada Modo de imagem , ou ajustar as configurações de imagem de acordo com uma imagem específica. Primeiro, selecione um Modo de imagem desejado. *Esta opção não está disponível se o Modo de imagem for definido como Vívido .
Opções de Imagem	Define a opção adicional da imagem.
Reiniciar (Imagem)	Restaura as opções para a configuração padrão.

! NOTA

- Quando você selecionar um modo de imagem, os menus relacionados são ajustados automaticamente.
- Ao usar a função Poupança de Energia Inteligente, a tela pode parecer saturada na área branca de uma imagem estática.
- Se Energy Saving estiver definido como Mínimo, Médio ou Máximo, a função Poupança de Energia Inteligente estará desabilitada.

Configurações Avançadas - Modo de imagem (Padrão/ APS/ Esporte/ Jogos/ Calibração)

Definição	Descrição
Contraste Dinâmico	Ajusta o contraste para o melhor nível de acordo com o brilho da imagem.
Cor Dinâmica	Ajusta as cores para deixá-las com um aspecto natural.
Gama de Cores	Seleciona o conjunto de cores que pode ser exibido.
Cor da pele	O espectro cor da pele pode ser definido individualmente para aplicar a cor da pele definida pelo usuário.
Cor do Céu	Cor do céu é definida separadamente.
Cor da grama	Espectro de cores naturais (prados, montanhas, etc) pode ser definido separadamente.
Gama	Define a curva gradativa conforme o resultado do sinal da imagem em relação ao sinal de entrada.

Avançado (Expert) - Modo de imagem (Cinema/ Expert1/ Expert2)

Definição	Descrição
Contraste Dinâmico	Ajusta o contraste para o melhor nível de acordo com o brilho da imagem. (Essa função passa a valer no modo seguinte: HDMI-DTV).
Gama de Cores	Seleciona o conjunto de cores que pode ser exibido.
Realce de contorno	Mostra cantos mais claros e distintos do vídeo, mantendo sua naturalidade.
Filtro de cor	Filtra o espectro específico de cores em RGB para ajustar a saturação e a matiz da maneira mais precisa.
Temp. cor	Ajusta o tom geral da tela conforme desejado. No modo Expert, a sintonia fina detalhada pode ser definida por meio do método Gama, etc.
Sistema de Gestão de Cores	Este é um sistema que os especialistas usam quando eles fazem a sintonia final da cor com um padrão de teste. Eles podem selecionar seis áreas de cores (Vermelho / Verde / Azul / Ciano / Magenta / Amarelo) sem afetar as outras cores. Em imagens normais, os ajustes podem não resultar em alterações visíveis.

Opções de Imagem - Modo HDMI(DTV)

Definição	Descrição
Redução de Ruído	Reduz o ruído da tela no vídeo.
Redução de ruído MPEG	Reduz o ruído causado pela compactação do vídeo digital.
Nível de Preto	Ajusta o brilho e o contraste da tela para adaptar o nível de preto da imagem de entrada, usando o nível de preto da tela.
Cinema Real	Otimiza a tela para a visualização de filmes.
TruMotion (Esse recurso é suportado apenas pelos 65SE3B e 65SE3KB.)	<p>Corrige as imagens para exibir seqüências de movimento mais fluidas.</p> <ul style="list-style-type: none"> • Desligar: desliga o TruMotion. • Suavizar/Limpar: De-judder/De-blur podem ser definidos como Automático. • De-Judder / De-Blur pode ser definido manualmente. <ul style="list-style-type: none"> - De-Judder: esta função ajustar o feito tremido da tela. - De-Blur: esta função ajusta e elimina o embaçado da tela.

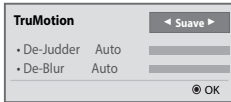

Configurações de ÁUDIO

- 1 Pressione **SETTINGS** para acessar os menus principais.
- 2 Pressione os botões de navegação para ir até **ÁUDIO** e pressione **OK**.
- 3 Pressione os botões de navegação para ir até a configuração ou a opção desejada e pressione **OK**.
- Ao retornar ao nível anterior, pressione **BACK**.
- 4 Quando concluir, pressione **EXIT**.
Ao retornar ao menu anterior, pressione **BACK**.

As opções de áudio disponíveis são descritas em:

Definição	Descrição	
Modo de Áudio	Permite otimizar o som para instalação de monitor personalizada.	
	Nível	
	Padrão	Adequado para todos os tipos de vídeo.
	Notícias/ Música/ Cinema/ Esportes/ Jogos	Define o áudio otimizado para um gênero específico.
Efeito Sonoro	o usuário pode selecionar vários efeitos sonoros. - A função Efeito Sonoro está disponível apenas para o modo Padrão no menu Modo de Áudio .	
	Nível	
	Clear Voice II	Aumenta a clareza do áudio.
	Virtual Surround	A tecnologia de processamento de áudio exclusiva da LG cria a impressão de áudio surround 5.1 a partir de dois alto-falantes. - Se o Clear Voice II estiver ajustado como Ligado , o Virtual Surround não será selecionado.
	Equalizador	Ajusta o volume ao nível escolhido usando o Equalizador.
	Balço	Ajusta o balanço do áudio para a esq./dir.
Reiniciar	Você pode redefinir as configurações no menu Efeito Sonoro.	
Sincronização AV	Sincroniza diretamente o áudio e o vídeo quando estes não estiverem sincronizados. Se você definir Sincronização AV como Ligada , poderá ajustar a saída de som com a imagem da tela. <ul style="list-style-type: none"> ● Alto-falantes: ajusta a sincronização do som dos alto-falantes. O botão "-" deixa a saída de áudio mais rápida, e o botão "+", mais lenta que o valor padrão. ● Bypass: o áudio de um dispositivo externo sem atraso de áudio. O áudio é enviado antes do vídeo, uma vez que a entrada de vídeo requer tempo para ser processada pelo monitor. 	

! NOTA

- Alguns modelos podem não ter alto-falantes integrados. Nesse caso, você precisa conectar alto-falantes externos para ouvir o áudio.

Configurações de HORA

- 1 Pressione **SETTINGS** para acessar os menus principais.
- 2 Pressione os botões de navegação para ir até **TEMPO** e pressione **OK**.
- 3 Pressione os botões de navegação para ir até a configuração ou a opção desejada e pressione **OK**.
- Ao retornar ao nível anterior, pressione **BACK**.
- 4 Quando concluir, pressione **EXIT**.
Ao retornar ao menu anterior, pressione **BACK**.

As configurações de tempo disponíveis são descritas em:

Definição	Descrição			
Relógio	Define o recurso da hora.			
	Nível			
	<table border="1"> <tr> <td>Automático</td> <td>A hora atual é introduzida de acordo com o país selecionado quando conectado a uma rede.</td> </tr> <tr> <td>Manual</td> <td>A hora atual deve ser introduzida manualmente.</td> </tr> </table>	Automático	A hora atual é introduzida de acordo com o país selecionado quando conectado a uma rede.	Manual
Automático	A hora atual é introduzida de acordo com o país selecionado quando conectado a uma rede.			
Manual	A hora atual deve ser introduzida manualmente.			
Tempo de Atividade/ Tempo de Inatividade	Ajusta a hora para ligar ou desligar o Monitor.			
Desl. automatico(15 Min.)	Se o Auto Desligar estiver ativo e não houver sinal de entrada, o aparelho passará para o modo desligado automaticamente depois de 15 minutos.			
Standby Autom.	Se o monitor for deixado sem funcionar por um período definido, ele automaticamente entra no modo de espera.			

NOTA

- Tempo de Inatividade/Tempo de atividade pode ser salvo por até sete programações. O monitor é ligado ou desligado no tempo predefinido na lista de programações. Se vários horários predefinidos forem armazenados na lista de programações, isso funcionará no tempo mais próximo à hora atual.
- Depois de definir o tempo de atividade ou inatividade, essas funções operarão diariamente no horário predefinido.
- Quando os horários de ligar e desligar programados são os mesmos, a hora de desligar tem prioridade em relação ao horário de ligar se o aparelho for ligado, e vice-versa se o aparelho for desligado.
- Se a porta 123 estiver bloqueada por um firewall, o monitor não conseguirá receber a hora atual a partir da rede.

Configurações de OPÇÃO

- 1 Pressione **SETTINGS** para acessar os menus principais.
- 2 Pressione os botões de navegação para ir até **OPÇÃO** e pressione **OK**.
- 3 Pressione os botões de navegação para ir até a configuração ou a opção desejada e pressione **OK**.
- Ao retornar ao nível anterior, pressione **BACK**.
- 4 Quando concluir, pressione **EXIT**.
Ao retornar ao menu anterior, pressione **BACK**.

As configurações de opção disponíveis são descritas em:

Definição	Descrição	
Idioma	Seleciona um idioma para o texto de exibição.	
País	Selecione seu país.	
DivX(R) VOD	Registra ou libera DivX. Verifica o Código de registro do DivX para a reprodução de vídeos protegidos pelo DivX. Registrar em http://vod.divx.com . Utiliza o código de registro para alugar ou comprar filmes em www.divx.com/vod . *Arquivos DivX alugados ou comprados não podem ser reproduzidos se o Código de Registro do DivX de um dispositivo diferente for utilizado. Use somente o Código de Registro do DivX fornecido para este dispositivo. * Arquivos convertidos que não estão em conformidade com o padrão DivX Codec podem não ser reproduzidos ou podem reproduzir imagens alteradas.	
Configuração Inicial	Exclui todas as configurações opcionais e retorna ao modo inicial predeterminado.	
Ajuste ID	É possível atribuir um Número de ID definido exclusivo (atribuição de nome) para cada produto quando vários produtos estão conectados para exibição. Especifique o número (de 1 a 255 ou de 1 a 1.000) usando o botão e saia. Use o Ajuste ID atribuído para controlar individualmente cada produto usando o programa de controle do produto.	
Modo Quadro	Modo Quadro	Para usar esta função - Deve ser exibido com vários outros produtos. - Selecione Modo Quadro, defina linhas e colunas e, em seguida, insira o ID do quadro para definir o local. - Modo quadro: linha x coluna (linha = 1 a 15, coluna = 1 a 15). - 15 x 15 disponível.
	Ajuste Automático	Define para ajustar a posição da tela, o relógio e a fase automaticamente. A imagem exibida permanecerá instável por alguns segundos enquanto a configuração estiver em andamento.
	Posição	Mova a posição da tela horizontal e verticalmente.
	Tamanho	Ajuste o tamanho horizontal e vertical da tela levando em conta o tamanho do conector.
	Natural	Para a visualização mais natural, a imagem é parcialmente omitida para contabilizar a distância entre as telas.
	Reiniciar	Função para inicializar e liberar o modo Lado a Lado. Todas as configurações Lado a Lado são liberadas ao selecionar Modo Quadro e a tela volta para a Tela inteira.

DEFINIÇÕES	Descrição	
Agenda de conteúdo	Cria programações simples e define a reprodução usando os arquivos em Minhas mídias.	
	Nível	
	Adicionar agendamento	Cria uma agenda de conteúdo. - Mídia: Selecione o arquivo para o qual você deseja aplicar a agenda de conteúdo. - Selecione [Criar] para registrar a agenda de conteúdo.
	Reproduz	Reproduz uma agenda de conteúdo.
	Excluir tudo	Exclui todas as agendas registradas.
<p> NOTA</p> <ul style="list-style-type: none"> • As informações sobre agendas registradas são armazenadas no dispositivo USB de armazenamento. Esse recurso não funciona quando o dispositivo de armazenamento USB for removido. • O tamanho da imagem é 1920 x 1080. • Você pode usar somente arquivos de foto e vídeo. • É possível adicionar até 50 arquivos (arquivos de foto + arquivos de vídeo = 50). • São suportadas apenas fotos cuja resolução seja de 1920 x 1080 ou inferior. • O tempo de exibição padrão para fotos é de 1 minuto. O tempo de reprodução para filmes varia conforme o tempo de funcionamento. • É possível criar até 7 agendas. • Não é possível registrar uma agenda quando nenhum arquivo foi selecionado. • Agendas de conteúdo que tenham tido informações forçosamente modificadas usando um PC, etc., podem não funcionar corretamente. • Com relação à reprodução de agendas de distribuição ou conteúdo pelo software SuperSign, é reproduzida a programação executada pela última vez. 		

Modo Quadro

Este monitor pode ser disposto em modo lado a lado com monitores adicionais para criar uma grande exibição de vários quadros.

Desligado

Quando a opção Modo Lado a Lado está desabilitada

1X2

Quando são usados 2 monitores



ID do quadro

2X2

Quando são usados 4 monitores

**3X3**

Quando são usados 9 monitores

**4X4**

Quando são usados 16 monitores

**5X5**

Quando são usados 25 monitores

**Modo Quadro - Modo Natural**

Quando ativa, a parte da imagem que normalmente seria exibida no espaço entre os monitores é omitida.

Antes



Depois



Definição de REDE

- 1 Pressione **SETTINGS** para acessar os menus principais.
- 2 Pressione os botões de navegação para ir até **REDE** e pressione **OK**.
- 3 Pressione os botões de navegação para ir até a configuração ou a opção desejada e pressione **OK**.
- Ao retornar ao nível anterior, pressione **BACK**.
- 4 Quando concluir, pressione **EXIT**.
Ao retornar ao menu anterior, pressione **BACK**.

As configurações de opção disponíveis são descritas em:

Definição	Descrição
Definição de rede	Configure a definição de rede.
	Definição de rede Quando o dongle Wi-Fi estiver conectado, será possível visualizar e conectar a qualquer rede sem fio disponível.
Estado da rede	Exibe o estado da rede.

Opções de conexão de rede

Definição	Descrição
Definir a partir da lista de AP	Seleciona uma PA para conectar a uma rede sem fio.
Configuração simples (Tecla do modo WPS)	Pressione o botão no roteador sem fio compatível com PBC para conectar facilmente ao roteador.

SOLUÇÃO DE PROBLEMAS

Nenhuma imagem exibida

Problema	Resolução
O cabo de força do produto está conectado?	<ul style="list-style-type: none"> • Verifique se o cabo de força está conectado adequadamente à tomada.
É exibida a mensagem Fora da faixa ?	<ul style="list-style-type: none"> • O sinal do PC (placa de vídeo) está fora da faixa de frequência vertical ou horizontal do produto. Ajuste a faixa de frequência consultando as especificações neste manual.
É exibida a mensagem Checar o sinal do cabo ?	<ul style="list-style-type: none"> • O cabo de sinal entre o PC e o produto não está conectado. Verifique o cabo de sinal. • Pressione o menu INPUT no controle remoto para verificar o sinal de entrada.

A mensagem Unknown Product (Produto desconhecido) aparece quando o produto é conectado.

Problema	Resolução
Você instalou o driver?	<ul style="list-style-type: none"> • Consulte o manual do usuário da placa de vídeo para verificar se a função Plug & Play é compatível.

A imagem da tela parece anormal.

Problema	Resolução
A posição da tela está errada?	<ul style="list-style-type: none"> • Sinal analógico D-Sub - Pressione o botão "AUTO" (Automático) no controle remoto para selecionar automaticamente o status de tela ideal que se ajusta ao modo atual. Se o ajuste não estiver satisfatório, selecione [IMAGEM] - [Tela] - [Posição] no menu OSD. • Veja se a resolução da placa de vídeo e a frequência são suportadas pelo produto. Se a frequência estiver fora do intervalo, defina a resolução recomendada no menu Configuração do display no Painel de controle.
As linhas finas aparecem na tela de fundo?	<ul style="list-style-type: none"> • Sinal analógico D-Sub - Pressione o botão "AUTO" no controle remoto para selecionar automaticamente o status de tela ideal que se ajusta ao modo atual. Se o ajuste não estiver satisfatório, selecione [IMAGEM] - [Tela] - [Tamanho] no menu OSD.
Ruído horizontal é exibido ou os caracteres parecem borrados.	<ul style="list-style-type: none"> • Sinal analógico D-Sub - Pressione o botão "AUTO" (Automático) no controle remoto para selecionar automaticamente o status de tela ideal que se ajusta ao modo atual. Se o ajuste não estiver satisfatório, selecione [IMAGEM] - [Tela] - [Fase] no menu OSD.
A tela é exibida de modo anormal.	<ul style="list-style-type: none"> • O sinal de entrada adequado não é conectado à porta de sinal. Conecte o cabo do sinal que corresponde ao sinal de entrada de origem.

Imagem posterior aparece no produto.

Problema	Resolução
A imagem posterior aparece quando o produto é desligado.	<ul style="list-style-type: none"> • Se você usar uma imagem fixa por um longo tempo, os pixels podem ser danificados. Use a função de protetor de tela. • Quando uma imagem escura é exibida na tela depois de uma imagem com alto contraste (preto e branco ou cinza), pode fazer com que a imagem fixe na tela. Este comportamento é normal para produtos com tela LCD.

A função de áudio não funciona.

Problema	Resolução
Sem som?	<ul style="list-style-type: none"> • Veja se o cabo de áudio está conectado corretamente. • Ajuste o volume. • Veja se o som está definido corretamente.
O som está muito abafado.	<ul style="list-style-type: none"> • Selecione o som do equalizador apropriado.
O som está muito baixo.	<ul style="list-style-type: none"> • Ajuste o volume.

A cor da tela está anormal.

Problema	Resolução
A tela apresenta baixa resolução de cor (16 cores).	<ul style="list-style-type: none"> • Defina o número de cores para mais de 24 bits (true color). Selecione Painel de Controle - Vídeo - Configurações - Tabela de Cores no Windows.
A cor da tela está instável ou monocromática.	<ul style="list-style-type: none"> • Verifique o status da conexão do cabo de sinal. Ou reinicie a placa de vídeo do PC.
Pontos pretos aparecem na tela?	<ul style="list-style-type: none"> • Vários pixels (cor vermelha, verde, branca ou preta) podem aparecer na tela, o que pode ser atribuído a características exclusivas do painel de LCD. Não se trata de funcionamento incorreto do LCD.

A operação não funciona corretamente.

Problema	Resolução
A energia é desligada inesperadamente.	<ul style="list-style-type: none"> • A opção Desativar temporizador foi ajustada? • Verifique as configurações de controle de energia. Interrupção do fornecimento de energia.

ESPECIFICAÇÕES DO PRODUTO

As especificações do produto mostradas abaixo podem ser alteradas sem aviso prévio devido à atualização das funções do produto.

"~" se refere a corrente alternada (AC), e " — " se refere a corrente contínua (CC).

Tela LCD	Tipo de tela	Painel LCD (Liquid Crystal Display).
Sinal de vídeo	Carga tênsil Resolução	1920 x 1080 a 60 Hz - Isso pode não ter suporte em alguns tipos de placa de vídeo ou SO.
	Resolução recomendada	1920 x 1080 a 60 Hz - Isso pode não ter suporte em alguns tipos de placa de vídeo ou SO.
	Frequência horizontal	RGB: 30 kHz a 83 kHz HDMI: 28,1 kHz a 83 kHz
	Frequência vertical	RGB: 50 Hz a 75 Hz HDMI: 56 Hz a 60 Hz
	Tipo de sincronização	Sincronização à parte, digital
Conector de entrada	**SE3B/**SL5B	HDMI, DVI-D, RGB, Audio IN/OUT, Speaker OUT, EXT IR IN, USB, RS-232C IN/OUT, LAN
	**SE3KB	HDMI, DVI-D, RGB, Audio IN/OUT, EXT IR IN, USB, RS-232C IN/OUT, LAN
Bateria integrada		Aplicada
Condições ambientais	Temperatura operacional	0 °C a 40 °C
	Umidade operacional	10 % a 80 %
	Temperatura em local de armazenamento	-20 °C a 60 °C
	Umidade em local de armazenamento	5 % a 85 %

* Aplicável somente para modelos que fornecem suporte a alto-falantes

Áudio/ÁUDIO	Saída de áudio RMS	10 W + 10 W (R + L)
	Sensibilidade de entrada	0,7 Vrms
	Impedância do alto-falante	6 Ω

32SE3B

Tela LCD	Pixel pitch	0,36375 mm (H) x 0,36375 mm (V)
Fontes de alimentação	Tensão nominal	CA 100-240 V~ 50/60 Hz 1,4 A
	Consumo de energia	Modo ligado: 50 W típ. Modo de hibernação: ≤ 0,5 W Modo de standby: ≤ 0,5 W
Dimensões (Largura x Altura x Profundidade) / Peso	Monitor	729,4 mm x 428,9 mm x 55,5 mm / 5,2 kg
	Monitor + Suporte	729,4 mm x 481 mm x 154,2 mm / 6 kg
	Monitor + Alto-falante	729,4 mm x 428,9 mm x 95,7 mm / 5,7 kg
	Monitor + Alto-falante + Suporte	729,4 mm x 481 mm x 154,2 mm / 6,5 kg

32SE3KB

Tela LCD	Pixel pitch	0,36375 mm (H) x 0,36375 mm (V)
Fontes de alimentação	Tensão nominal	CA 100-240 V~ 50/60 Hz 1,4 A
	Consumo de energia	Modo ligado: 50 W típ. Modo de hibernação: ≤ 0,5 W Modo de standby: ≤ 0,5 W
Dimensões (Largura x Altura x Profundidade) / Peso	Monitor	729,4 mm x 428,9 mm x 55,5 mm / 5,4 kg
	Monitor + Suporte	729,4 mm x 481 mm x 154,2 mm / 6,2 kg

43SE3B

Tela LCD	Pixel pitch	0,4902 mm (H) X 0,4902 mm (V)
Fontes de alimentação	Tensão nominal	CA 100-240 V~ 50/60 Hz 0,9 A
	Consumo de energia	Modo ligado: 60 W típ. Modo de hibernação: ≤ 0,5 W Modo de standby: ≤ 0,5 W
Dimensões (Largura x Altura x Profundidade) / Peso	Monitor	969,6 mm x 563,9 mm x 38,6 mm / 9,8 kg
	Monitor + Suporte	969,6 mm x 622,2 mm x 193 mm / 12,3 kg
	Monitor + Alto-falante	969,6 mm x 563,9 mm x 67,9 mm / 10,3 kg
	Monitor + Alto-falante + Suporte	969,6 mm x 622,2 mm x 193 mm / 12,8 kg

43SE3KB

Tela LCD	Pixel pitch	0,4902 mm (H) X 0,4902 mm (V)
Fontes de alimentação	Tensão nominal	CA 100-240 V~ 50/60 Hz 0,9 A
	Consumo de energia	Modo ligado: 60 W típ. Modo de hibernação: ≤ 0,5 W Modo de standby: ≤ 0,5 W
Dimensões (Largura x Altura x Profundidade) / Peso	Monitor	969,6 mm x 563,9 mm x 54,0 mm / 10 kg
	Monitor + Suporte	969,6 mm x 622,2 mm x 193 mm / 12,5 kg

43SL5B

Tela LCD	Pixel pitch	0,4902 mm (H) X 0,4902 mm (V)
Fontes de alimentação	Tensão nominal	CA 100-240 V~ 50/60 Hz 0,9 A
	Consumo de energia	Modo ligado: 65 W típ. Modo de hibernação: ≤ 0,5 W Modo de standby: ≤ 0,5 W
Dimensões (Largura x Altura x Profundidade) / Peso	Monitor	969,6 mm x 563,9 mm x 38,6 mm / 9,8 kg
	Monitor + Suporte	969,6 mm x 622,2 mm x 193 mm / 12,3 kg
	Monitor + Alto-falante	969,6 mm x 563,9 mm x 67,9 mm / 10,3 kg
	Monitor + Alto-falante + Suporte	969,6 mm x 622,2 mm x 193 mm / 12,8 kg

49SE3B

Tela LCD	Pixel pitch	0,55926 mm (H) X 0,55926 mm (V)
Fontes de alimentação	Tensão nominal	CA 100-240 V~ 50/60 Hz 1,0 A
	Consumo de energia	Modo ligado: 65 W típ. Modo de hibernação: ≤ 0,5 W Modo de standby: ≤ 0,5 W
Dimensões (Largura x Altura x Profundidade) / Peso	Monitor	1102,2 mm x 638,5 mm x 38,6 mm / 14,1 kg
	Monitor + Suporte	1102,2 mm x 696,8 mm x 219,6 mm / 17,4 kg
	Monitor + Alto-falante	1102,2 mm x 638,5 mm x 67,9 mm / 14,6 kg
	Monitor + Alto-falante + Suporte	1102,2 mm x 696,8 mm x 219,6 mm / 17,9 kg

49SE3KB

Tela LCD	Pixel pitch	0,55926 mm (H) X 0,55926 mm (V)
Fontes de alimentação	Tensão nominal	CA 100-240 V~ 50/60 Hz 1,0 A
	Consumo de energia	Modo ligado: 65 W típ. Modo de hibernação: ≤ 0,5 W Modo de standby: ≤ 0,5 W
Dimensões (Largura x Altura x Profundidade) / Peso	Monitor	1102,2 mm x 638,5 mm x 54,0 mm / 14,3 kg
	Monitor + Suporte	1102,2 mm x 696,8 mm x 219,6 mm / 17,6 kg

49SL5B

Tela LCD	Pixel pitch	0,55926 mm (H) X 0,55926 mm (V)
Fontes de alimentação	Tensão nominal	CA 100-240 V~ 50/60 Hz 1,0 A
	Consumo de energia	Modo ligado: 75 W típ. Modo de hibernação: ≤ 0,5 W Modo de standby: ≤ 0,5 W
Dimensões (Largura x Altura x Profundidade) / Peso	Monitor	1102,2 mm x 638,5 mm x 38,6 mm / 14,1 kg
	Monitor + Suporte	1102,2 mm x 696,8 mm x 219,6 mm / 17,4 kg
	Monitor + Alto-falante	1102,2 mm x 638,5 mm x 67,9 mm / 14,6 kg
	Monitor + Alto-falante + Suporte	1102,2 mm x 696,8 mm x 219,6 mm / 17,9 kg

55SE3B

Tela LCD	Pixel pitch	0,630 mm (H) x 0,630 mm (V)
Fontes de alimentação	Tensão nominal	CA 100-240 V~ 50/60 Hz 1,1 A
	Consumo de energia	Modo ligado: 70 W típico Modo de hibernação: ≤ 0,5 W Modo de standby: ≤ 0,5 W
Dimensões (Largura x Altura x Profundidade) / Peso	Monitor	1238 mm x 714,9 mm x 38,6 mm / 17,3 kg
	Monitor + Suporte	1238 mm x 773,4 mm x 219,6 mm / 20,6 kg
	Monitor + Alto-falante	1238 mm x 714,9 mm x 67,9 mm / 17,8 kg
	Monitor + Alto-falante + Suporte	1238 mm x 773,4 mm x 219,6 mm / 21,1 kg

55SE3KB

Tela LCD	Pixel pitch	0,630 mm (H) x 0,630 mm (V)
Fontes de alimentação	Tensão nominal	CA 100-240 V~ 50/60 Hz 1,1 A
	Consumo de energia	Modo ligado: 70 W típico Modo de hibernação: ≤ 0,5 W Modo de standby: ≤ 0,5 W
Dimensões (Largura x Altura x Profundidade) / Peso	Monitor	1238 mm x 714,9 mm x 54,0 mm / 17,5 kg
	Monitor + Suporte	1238 mm x 773,4 mm x 219,6 mm / 20,8 kg

55SL5B

Tela LCD	Pixel pitch	0,630 mm (H) x 0,630 mm (V)
Fontes de alimentação	Tensão nominal	CA 100-240 V~ 50/60 Hz 1,1 A
	Consumo de energia	Modo ligado: 85 W típico Modo de hibernação: ≤ 0,5 W Modo de standby: ≤ 0,5 W
Dimensões (Largura x Altura x Profundidade) / Peso	Monitor	1238 mm x 714,9 mm x 38,6 mm / 17,3 kg
	Monitor + Suporte	1238 mm x 773,4 mm x 219,6 mm / 20,6 kg
	Monitor + Alto-falante	1238 mm x 714,9 mm x 67,9 mm / 17,8 kg
	Monitor + Alto-falante + Suporte	1238 mm x 773,4 mm x 219,6 mm / 21,1 kg

65SE3B

Tela LCD	Pixel pitch	0,744 mm (H) x 0,744 mm (V)
Fontes de alimentação	Tensão nominal	CA 100-240 V~ 50/60 Hz 1,4 A
	Consumo de energia	Modo ligado: 95 W típico Modo de hibernação: ≤ 0,5 W Modo de standby: ≤ 0,5 W
Dimensões (Largura x Altura x Profundidade) / Peso	Monitor	1456,9 mm x 838 mm x 41,1 mm / 27,7 kg
	Monitor + Suporte	1456,9 mm x 898,1 mm x 293,7 mm / 32,9 kg
	Monitor + Alto-falante	1456,9 mm x 838 mm x 70,4 mm / 28,2 kg
	Monitor + Alto-falante + Suporte	1456,9 mm x 898,1 mm x 293,7 mm / 33,4 kg

65SE3KB

Tela LCD	Pixel pitch	0,744 mm (H) x 0,744 mm (V)
Fontes de alimentação	Tensão nominal	CA 100-240 V~ 50/60 Hz 1,4 A
	Consumo de energia	Modo ligado: 95 W típico Modo de hibernação: ≤ 0,5 W Modo de standby: ≤ 0,5 W
Dimensões (Largura x Altura x Profundidade) / Peso	Monitor	1456,9 mm x 838 mm x 56,5 mm / 27,9 kg
	Monitor + Suporte	1456,9 mm x 898,1 mm x 293,7 mm / 33,1 kg

Dimensões do produto

As ilustrações neste manual podem ser diferentes do produto e dos acessórios reais.

Consulte a seção **Montagem em uma parede** para obter os tamanhos de parafuso.

As especificações do produto mostradas abaixo podem ser alteradas sem aviso prévio devido à atualização das funções do produto.

32SE3*

(unidade: mm)

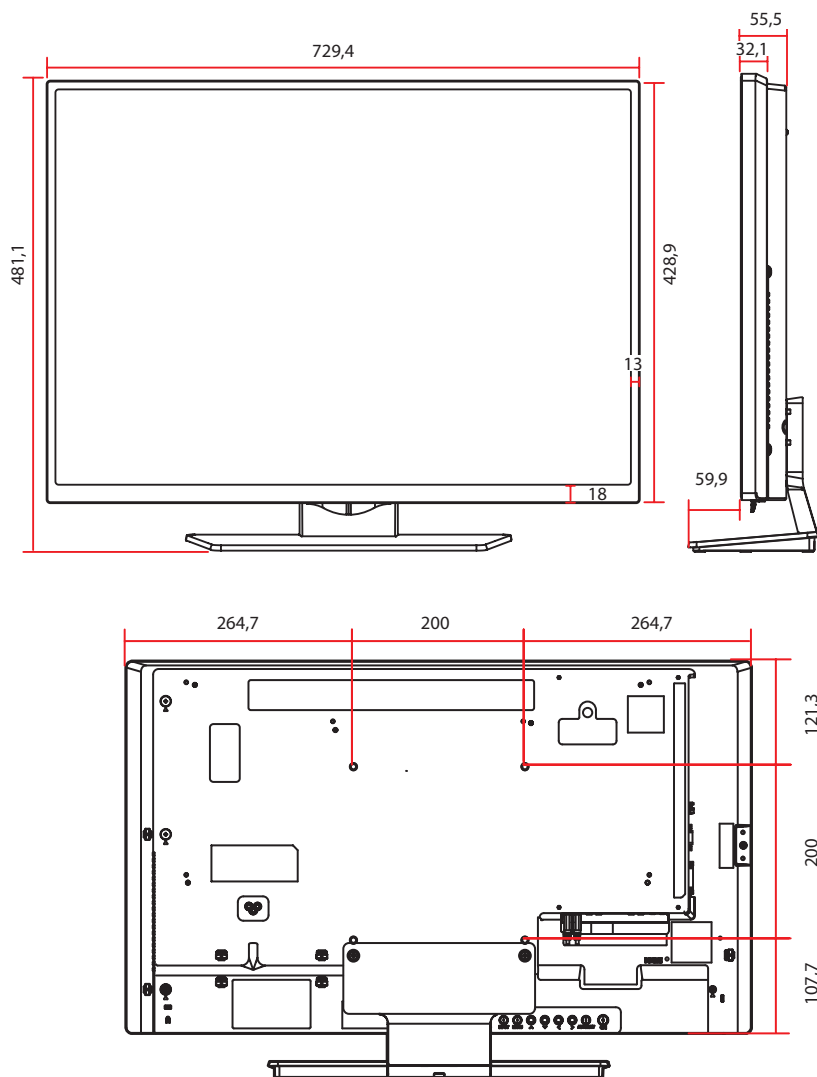

43SE3*

43SL5B

PORTUGUÊS
DO BRASIL

(unidade: mm)

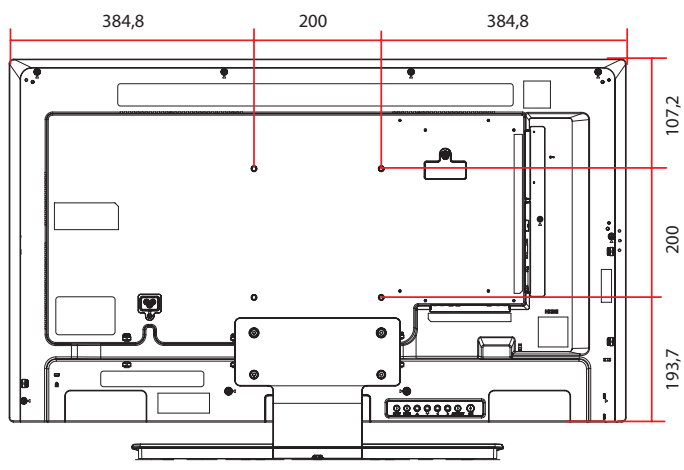
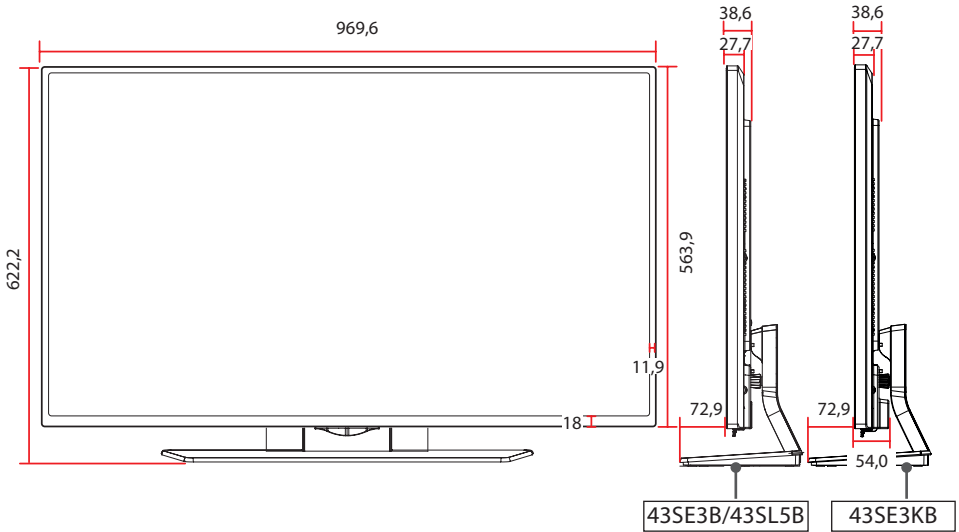

49SE3*

49SL5B

(unidade: mm)

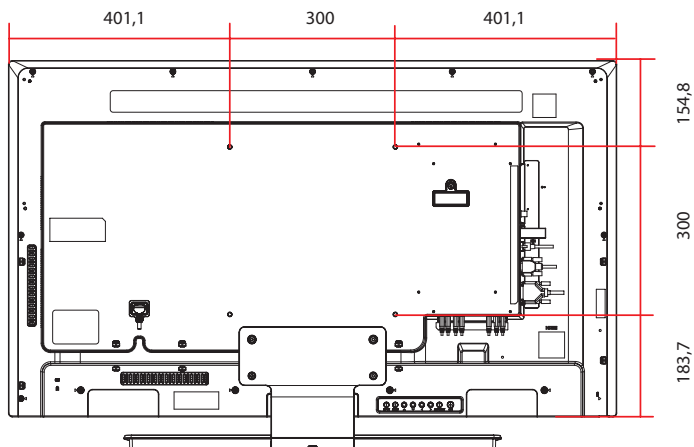
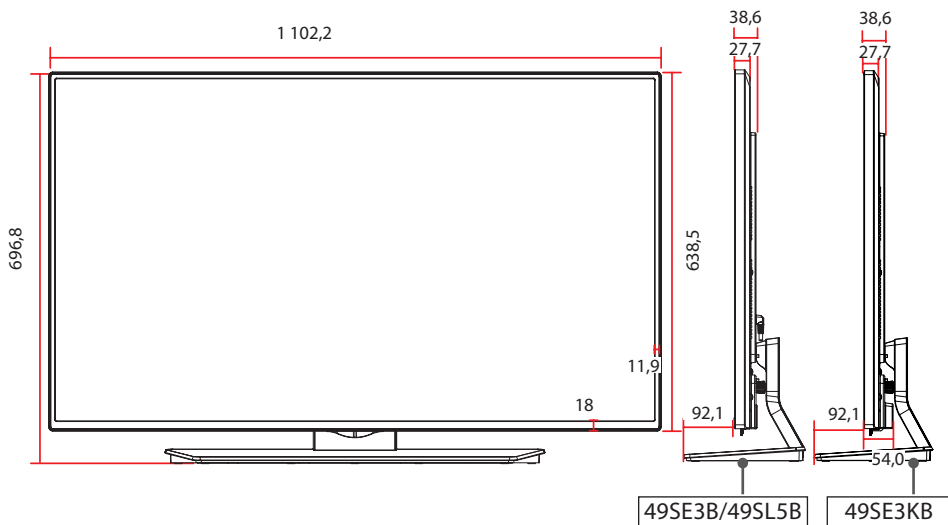

55SE3*

55SL5B

(unidade: mm)

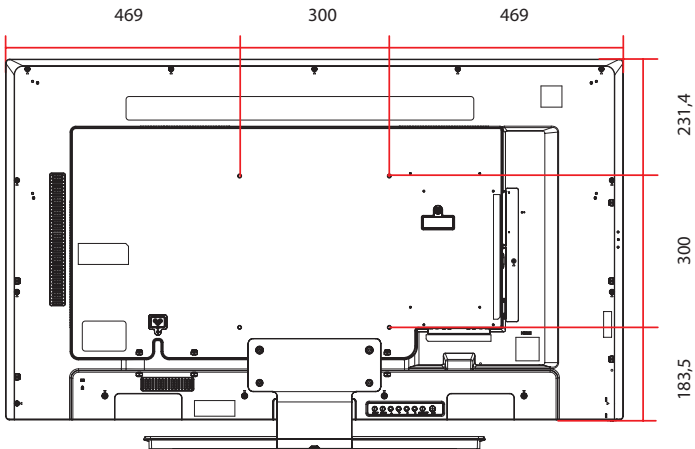
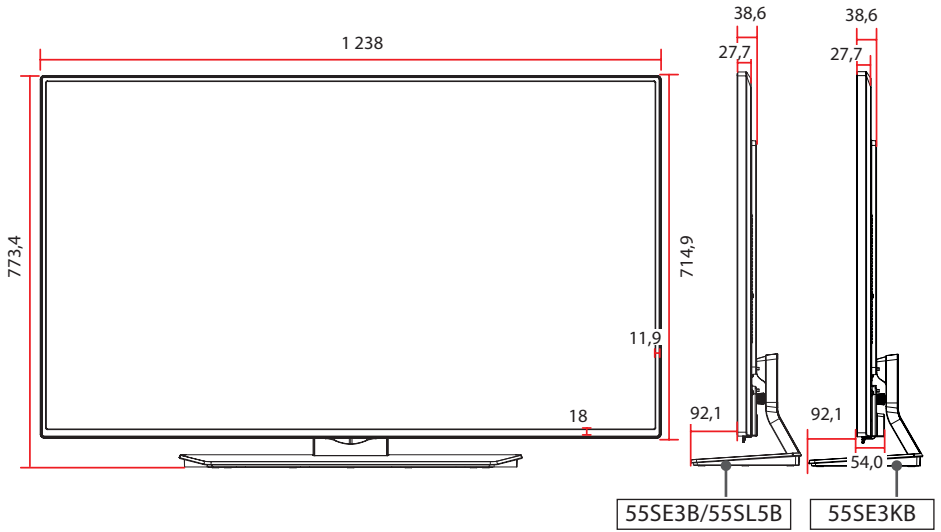

65SE3*

(unidade: mm)

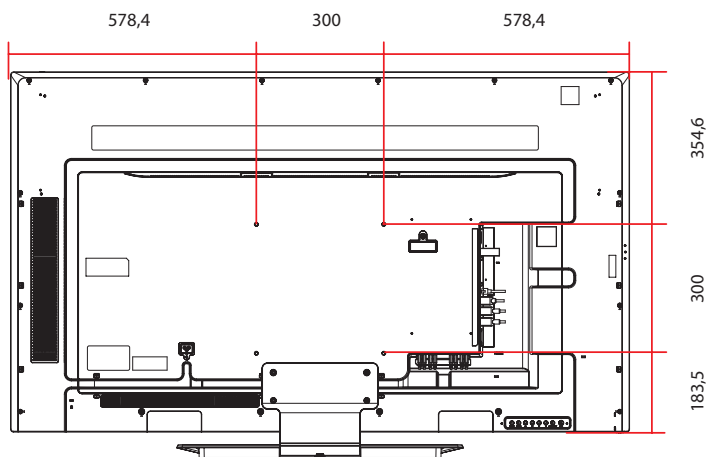
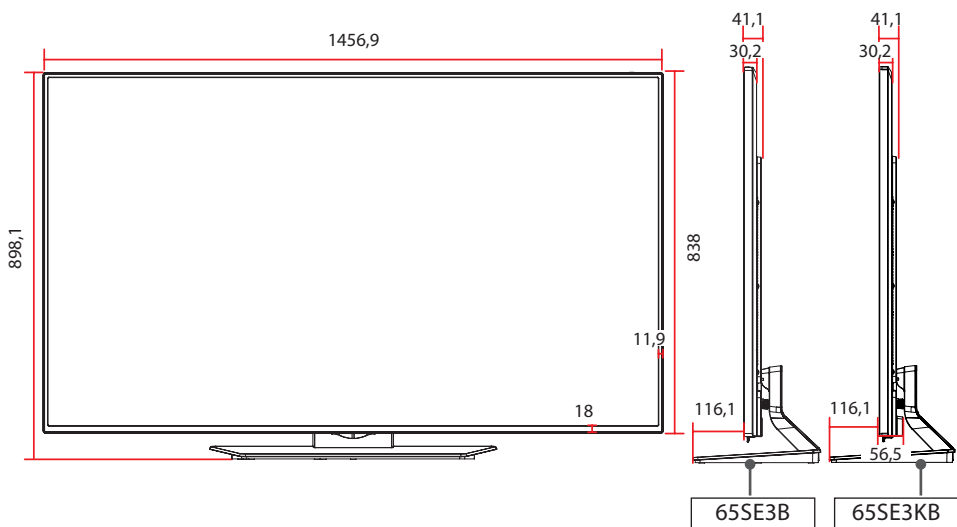

Modo compatível RGB (PC)

Resolução	Horizontal Frequência (kHz)	Vertical Frequência (Hz)
720 x 400	31,468	70,8
640 x 480	31,469	59,94
800 x 600	37,879	60,317
1024 x 768	48,363	60
1280 x 720	44,772	59,855
1280 x 960	60	60
1152 x 864	57,717	59,934
1280 x 1024	63,981	60,02
1920 x 1080	67,5	60

Modo suportado HDMI / DVI-D (DTV)

Resolução	Horizontal Frequência (kHz)	Vertical Frequência (Hz)
480/60P	31,5	60
576/50P	31,25	50
720/50P	37,5	50
720/60P	45	60
1080/50i	28,1	50
1080/60i	33,75	60
1080/50P	56,25	50
1080/60P	67,5	60

Modo suportado HDMI / DVI-D (PC)

Resolução	Horizontal Frequência (kHz)	Vertical Frequência (Hz)
640 x 480	31,469	59,94
800 x 600	37,879	60,317
1024 x 768	48,363	60
1280 x 720	44,772	59,855
1366 x 768	47,7	60
1280 x 1024	63,981	60,02
1680 x 1050	65,290	59,954
1920 x 1080	67,5	60

! NOTA

- Na entrada DVI-D ou HDMI, você pode selecionar o modo PC/DTV opcionalmente. Recomenda-se selecionar o modo PC ao conectar a um PC e o modo DTV ao conectar a outros dispositivos.

! NOTA

- Resoluções do PC disponíveis conforme a opção da etiqueta de entrada nos modos de entrada RGB e HDMI/DVI-D: 640 x 480 / 60 Hz, 1280 x 720 / 60 Hz, 1920 x 1080 / 60 Hz e resoluções DTV: 480p, 720p, 1080p.
- Frequência vertical: a exibição do produto funciona pela imagem da tela que muda dezenas de vezes a cada segundo, como uma lâmpada fluorescente. A frequência vertical ou taxa de atualização é o número de imagens exibidas por segundo. A unidade é Hz.
- Frequência horizontal: o intervalo horizontal é o tempo para exibir uma linha vertical. Quando 1 é dividido pelo intervalo horizontal, o número de linhas horizontais exibido a cada segundo pode ser tabelado como a frequência horizontal. A unidade é kHz.

CÓDIGOS IR

- Nenhum dos modelos é compatível com a função HDMI/USB.
- Dependendo do modelo, alguns códigos de tecla não são compatíveis.

Código (Hexa)	Função	NOTA
08	 Fontes de alimentação	BOTÃO R/C
0B	ENTRADAS	BOTÃO R/C
C4	MONITOR ON	BOTÃO R/C
C5	MONITOR OFF	BOTÃO R/C
95	ENERGY SAVING (e2)	BOTÃO R/C
DC	3D	BOTÃO R/C
10 a 19	Teclado numérico 0 a 9	BOTÃO R/C
53	1/a/A	BOTÃO R/C
2F	CLEAR	BOTÃO R/C
02	Volume  (+)	BOTÃO R/C
03	Volume  (-)	BOTÃO R/C
79	ARC	BOTÃO R/C
99	AUTO	BOTÃO R/C
09	MUTE	BOTÃO R/C
E0	BRIGHTNESS ^ (Mover para cima)	BOTÃO R/C
E1	BRIGHTNESS v (Mover para baixo)	BOTÃO R/C
4D	PSM	BOTÃO R/C
AA	INFO 	BOTÃO R/C
5F	W.BAL	BOTÃO R/C
43	SETTINGS	BOTÃO R/C
40	Para cima 	BOTÃO R/C
41	Para baixo 	BOTÃO R/C
07	Lateral esquerda 	BOTÃO R/C
06	Para a direita 	BOTÃO R/C
3F	S.MENU	BOTÃO R/C
44	OK	BOTÃO R/C
28	BACK	BOTÃO R/C
5B	EXIT	BOTÃO R/C
7E	 SIMPLINK	BOTÃO R/C
7B	TILE (Modo Quadro)	BOTÃO R/C
B1		BOTÃO R/C
B0		BOTÃO R/C
BA		BOTÃO R/C

Código (Hexa)	Função	NOTA
8F	◀	BOTÃO R/C
8E	▶	BOTÃO R/C
72	Tecla vermelha (PICTURE ID ON)	BOTÃO R/C
71	Tecla verde (PICTURE ID OFF)	BOTÃO R/C
63	Tecla amarela	BOTÃO R/C
61	Tecla Azul	BOTÃO R/C

PARA CONTROLAR VÁRIOS PRODUTOS

- Use esse método para conectar vários produtos a um único PC. Você pode controlar vários produtos de uma vez conectando-os a um único PC.
- No menu Opções, o Ajuste ID deve estar entre 1 a 255 (ou entre 1 a 1.000) sem duplicá-los.

Conectando o cabo

Conecte o cabo RS-232C como mostrado na imagem.

- O protocolo RS-232C é usado para comunicação entre o PC e o produto. Você pode ligar ou desligar o produto, selecionar uma fonte de entrada ou ajustar o menu OSD no seu PC.

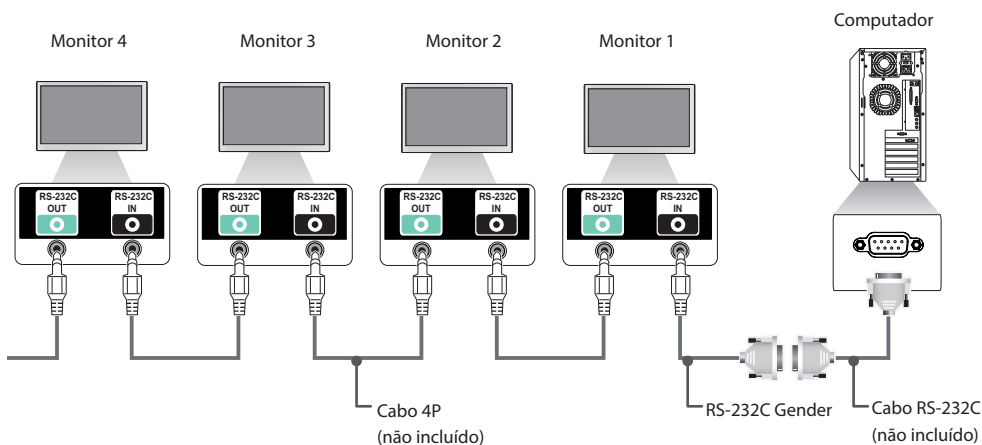

Configurações RS-232C

Cabo 4P

Configurações de 4 fios (Cabo padrão RS-232C)



Parâmetro de comunicação

- **Taxa de bauds** 9.600 bps
- **Comprimento dos dados** 8 bits
- **Bit de paridade** Nenhum
- **Bit de parada** 1 bit
- **Controle de fluxo** Nenhum
- **Código de comunicação** código ASCII
- Usar um cabo cruzado (inverso)

! NOTA

- Ao utilizar uma conexão de 3 fios (não padronizada), um encadeamento em série IR não poderá ser utilizado.
- Se deseja controlar várias unidades ao mesmo tempo, use cabos de 4 polos com 3,5 mm (vendidos separadamente).

Cabo RS-232C

Configurações de 8 fios (Cabo padrão RS-232C)

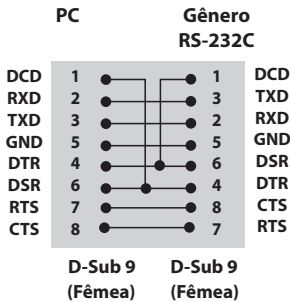

Lista de referência de comandos

		COMANDO		DADOS (Hexadecimal)
		1	2	
01	Fontes de alimentação	k	a	00 a 01
02	Selecionar entrada	x	b	Consulte [Selecionar entrada]
03	Formato da tela	k	c	Consulte [Formato da tela]
04	Energy saving	j	q	Consulte [Energy saving]
05	Modo de imagem	d	x	Consulte [Modo de Imagem]
06	Contraste	k	g	00 a 64
07	Brilho	k	h	00 a 64
08	Nitidez	k	k	00 a 32
09	Cor	k	i	00 a 64
10	Tonalidade	k	j	00 a 64
11	Temp.cor	x	u	00 a 64
12	H position (Posição horizontal)	f	q	00 a 64
13	V position (Posição vertical)	f	r	00 a 64
14	H size (Tamanho horizontal)	f	s	00 a 64
15	Ajuste Automático	j	u	01
16	Balanço	k	t	00 a 64
17	Modo de áudio	d	y	Consulte [Modo de áudio]
18	Mudo	k	e	00 a 01
19	Volume	k	f	00 a 64
20	Hora 1 (ano/mês/dia)	f	a	Consulte [Clock 1].
21	Hora 2 (hora/minuto/segundo)	f	x	Consulte [Clock 2].
22	Programação da hora de desligar	f	c	00 a 01
23	Programação da hora de ligar	f	b	00 a 01
24	Desativar temporizador (repetir modo/hora)	f	e	Consulte [Desativar temporizador]
25	Tempo de atividade (Repetir/Hora)	f	d	Consulte [Ativar temporizador]
26	Ligar entrada do temporizador	f	u	Consulte [Ligar entrada do temporizador]
27	Standby Autom.	m	n	00 a 01
28	Desligamento automático	f	g	00 a 01
29	Idioma	f	i	Consulte [Idioma]
30	Reiniciar	f	k	00 a 02
31	Temperatura atual	d	n	FF
32	Tecla	m	c	Consulte [Tecla]
33	Tempo transcorrido	d	l	FF

		COMANDO		DADOS (Hexadecimal)
		1	2	
34	Número de série do produto	f	y	FF
35	Versão do software	f	z	FF
36	Ganho de vermelho do balanço de branco	j	m	00 a FE
37	Ganho de verde do balanço de branco	j	n	00 a FE
38	Ganho de azul do balanço de branco	j	o	00 a FE
39	Luz de fundo	m	g	00 a 64
40	Vídeo Desligado	k	d	00 a 01
41	Modo Quadro	d	d	Ver [Modo de quadro]
42	Verificação do Modo quadro	d	z	FF
43	ID do quadro	d	i	Consulte 'ID do quadro'.
44	Tile H Position (Posição horizontal do quadro)	d	e	00 a 32
45	Tile V Position (Posição vertical do quadro)	d	f	00 a 32
46	Tile H Size (Tamanho horizontal do quadro)	d	g	00 a 32
47	Tile V Size (Tamanho vertical do quadro)	d	h	00 a 32
48	Modo natural (No Modo quadro)	d	j	00 a 01

NOTA

- Durante as operações USB, como DivX ou EMF, nenhum comando, exceto Power (k a) e Key (m c), é executado e tratado como NG.
- Dependendo do modelo, alguns comandos não são compatíveis.
- O comando 'f' que mostra o status de um determinado comando não exibe o OSD como resultado para ser compatível com o programa SuperSign.

Protocolo de transmissão/recepção

Transmissão

[Command1][Command2][][Set ID][][Data][Cr]

*[Command1]	Identifica a configuração de fábrica e os modos de configuração do usuário.
*[Command2]	Controla os monitores.
*[Set ID]	Usado para selecionar um aparelho que você deseja controlar. Um ID do AP pode ser atribuído para cada aparelho, de 1 a 255 (de 01H a FFH), ou de 1 a 1.000 (de 001H a 3e8H) em certos modelos, em OPÇÕES no menu OSD. Selecionar "00H" ou "000H" para o ID do aparelho permite o controle simultâneo de todos os monitores conectados. (Essa opção pode não ser compatível dependendo do modelo.)
*[Data]	Transmite dados do comando. A contagem de dados pode aumentar dependendo do comando.
*[Cr]	Retorno de carro. Corresponde a '0x0D' no código ASCII.
*[]	Espaço em branco. Corresponde a '0x20' no código ASCII.

Reconhecimento

[Command2][][Set ID][][OK/NG][Data][x]

- * O Produto transmite o ACK (confirmação) com base nesse formato ao receber dados normais. No momento, se os dados forem FF, ele indicará os dados do status atual. Se os dados estiverem no modo de gravação, ele retorna os dados do computador.
- * Se um comando for enviado com Ajuste ID '00' (=0x00) ou '000' (=0x000); os dados serão refletidos em todos os monitores e estes enviarão qualquer reconhecimento (ACK).
- * Se o valor de dados 'FF' for enviado no modo de controle através de RS-232C, o valor de configuração atual de uma função poderá ser verificado (apenas para algumas funções).
- * Dependendo do modelo, alguns comandos podem não ser compatíveis.

01. Liga/Desliga (Comando: k a)

Controla o processo de Ligar/Desligar do aparelho.

Transmission

[k][a][][Set ID][][Data][Cr]

Dados 00: Desligado
01: Ligado

Acknowledgement

[a][][Set ID][][OK/NG][Data][x]

*Somente quando o monitor estiver completamente ligado, o sinal de confirmação tem retorno adequado.

*Pode haver um atraso entre os sinais de transmissão e confirmação.

02. Selecionar entrada (Comando: x b)

Seleciona um sinal de entrada.

Transmission

[x][b][][Set ID][][Data][Cr]

Dados 60: RGB
70: DVI-D (PC)
80: DVI-D (DTV)
90: HDMI (HDMI1) (DTV)
91: OPS (DTV)
A0: HDMI (HDMI1) (PC)
A1: OPS (PC)
C0: DISPLAYPORT (DTV)
D0: DISPLAYPORT (PC)

Acknowledgement

[b][][Set ID][][OK/NG][Data][x]

*Alguns comandos podem não ser compatíveis com alguns modelos.

03. Formato da tela (Comando: k c)

Ajusta o formato da tela.

Transmission

[k][c][][Set ID][][Data][Cr]

Dados 01: 4:3
02: 16:9
04: Zoom (HDMI)(DTV)
06: Formato automático (HDMI)(DTV)
09: Original (≥ 720p) (HDMI) (DTV)
10 a 1F: Zoom cinema 1 a 16 (HDMI) (DTV)

*As opções disponíveis poderão variar de acordo com o sinal de entrada. Para mais informações, consulte a seção de formato de tela do manual do usuário.

*O formato de tela pode diferir dependendo da configuração de entrada do modelo.

Acknowledgement

[c][][Set ID][][OK/NG][Data][x]

04. Energy Saving (comando: j q)

Ajusta o modo Energy Saving.

Transmission

[j][q][][Set ID][][Data][Cr]

Dados 00: Desligado
01: Mínimo
02: Médio
03: Máximo
04: Automático
05: Vídeo desligado

Acknowledgement

[q][][Set ID][][OK/NG][Data][x]

**Isso pode não ser compatível com alguns modelos.

05. Modo da imagem (Command: d x)

Seleciona um modo de imagem.

Transmission

[d][x][][Set ID][][Data][Cr]

Dados 00: Vívido
01: Padrão
02: Cinema
03: Esporte
04: Jogo
05: Expert 1
06: Expert 2
08: APS
11: Calibração

Acknowledgement

[x][][Set ID][][OK/NG][Data][x]

06. Contraste (comando: k g)

Ajusta o contraste da tela.

Transmission

[k][g][][Set ID][][Data][Cr]

Dados 00 a 64: Contraste 0 a 100

Acknowledgement

[g][][Set ID][][OK/NG][Data][x]

07. Brilho (comando: k h)

Ajusta o brilho da tela.

Transmission

[k][h][][Set ID][][Data][Cr]

Dados 00 a 64: Brilho 0 a 100

Acknowledgement

[h][][Set ID][][OK/NG][Data][x]

08. Nitidez (comando: k k)

Ajusta o formato da tela.

Transmission

[k][k][][Set ID][][Data][Cr]

Dados 00 a 32: Nitidez 0 a 50

Acknowledgement

[k][][Set ID][][OK/NG][Data][x]

09. Cor (Comando: ki)

Para ajustar a cor da tela.

Transmission

[k][i][][Set ID][][Data][Cr]

Dados 00 a 64: Cor 0 a 100

Acknowledgement

[i][][Set ID][][OK/NG][Data][x]

10. Tonalidade (comando: k j)

Ajusta a tonalidade da tela.

Transmission

[k][j][][Set ID][][Data][Cr]

Dados 00 a 64: Tom vermelho 50 a verde 50

Acknowledgement

[j][][Set ID][][OK/NG][Data][x]

11. Temperatura da cor (Command: x u)

Ajusta a temperatura da cor da tela.

Transmission

[x][u][][Set ID][][Data][Cr]

Dados 00 a 64: quente 50 a frio 50

Acknowledgement

[u][][Set ID][][OK/NG][Data][x]

12. Posição horizontal (Comando: f q)

Ajusta a posição horizontal da tela.

Essa função só estará disponível quando Modo lado a lado estiver ajustado em Desligado.

*A faixa operacional varia de acordo com a resolução da entrada RGB.

(Disponível apenas no modo de entrada RGB-PC)

Transmission

[f][q][][Set ID][][Data][Cr]

Dados 00 a 64: mín. -50 (esquerdo) a máx. 50 (direito)

Acknowledgement

[q][][Set ID][][OK/NG][Data][x]

13. Posição vertical (Comando: f r)

Ajusta a posição vertical da tela.
Essa função só estará disponível quando Modo lado a lado estiver ajustado em Desligado.

*A faixa operacional varia de acordo com a resolução da entrada RGB.

(Disponível apenas no modo de entrada RGB-PC)

Transmission

[f][r][][Set ID][][Data][Cr]

Dados 00 a 64: mín. -50 (para baixo) a máx. 50 (para cima)

Acknowledgement

[r][][Set ID][][OK/NG][Data][x]

14. Tamanho horizontal (Comando: f s)

Ajusta o tamanho horizontal da tela.
Essa função só estará disponível quando Modo lado a lado estiver ajustado em Desligado.

*A faixa operacional varia de acordo com a resolução da entrada RGB.

(Disponível apenas no modo de entrada RGB-PC)

Transmission

[f][s][][Set ID][][Data][Cr]

Dados 00 a 64: mín. -50 (pequeno) a máx. 50 (grande)

Acknowledgement

[s][][Set ID][][OK/NG][Data][x]

15. Config. autom. (Comando: j u)

Corrige a posição automaticamente e a instabilidade da imagem.

(Disponível apenas no modo de entrada RGB-PC)

Transmission

[j][u][][Set ID][][Data][Cr]

Dados 01: Execução

Acknowledgement

[u][][Set ID][][OK/NG][Data][x]

16. Balanço (comando: k t)

Ajusta balanço do som.

Transmission

[k][t][][Set ID][][Data][Cr]

Dados 00 a 64: esquerda 50 para direita 50

Acknowledgement

[t][][Set ID][][OK/NG][Data][x]

17. Modo de áudio (Command: d y)

Seleciona um modo de áudio.

Transmission

[d][y][][Set ID][][Data][Cr]

Dados 01: Padrão
02: Música
03: Cinema
04: Esporte
05. JOGOS
07. Notícias

Acknowledgement

[y][][Set ID][][OK/NG][Data][x]

18. Mudo (Comando: ke)

Ativa/desativa o mudo.

Transmission

[k][e][][Set ID][][Data][Cr]

Dados 00: Mudo
01: Desativar mudo

Acknowledgement

[e][][Set ID][][OK/NG][Data][x]

19. Volume (Comando: kf)

Ajusta o volume da reprodução.

Transmission`[k][f][][Set ID][][Data][Cr]`

Dados 00 a 64: Volume 0 a 100

Acknowledgement`[f][][Set ID][][OK/NG][Data][x]`**20. Clock 1 (ano/mês/dia) (Comando: f a)**

Ajusta o valor de Clock 1 (ano/mês/dia).

Transmission`[f][a][][Set ID][][Data1][][Data2][][Data3][Cr]`Data1 00 a 14: Ano 2010 a 2040
Data2 01 a 0C: Janeiro a dezembro
Data3 01 a 1F: 1º a 31º

*Digite "fa [Set ID] ff" para visualizar as configurações Clock 1 (ano/mês/dia).

Acknowledgement`[a][][Set ID][][OK/NG][Data1][Data2][Data3][x]`**21. Clock 2 (hora/minuto/segundo) (Comando : f x)**

Ajusta o valor de Clock 2 (hora/minuto/segundo).

Transmission`[f][x][][Set ID][][Data1][][Data2][][Data3][Cr]`Data1 00 a 17: 00 a 23 horas
Data2 00 a 3B: 00 a 59 minutos
Data3 00 a 3B: 00 a 59 segundos

*Digite "fx [Set ID] ff" para visualizar as configurações Clock 2 (hora/minuto/segundo).

**Esta função está disponível apenas quando Clock 1 (ano/mês/dia) é definido.

Acknowledgement`[x][][Set ID][][OK/NG][Data1][Data2][Data3][x]`**22. Off time schedule (Comando : f c)**

Ativa/Desativa a programação da hora de desligar.

Transmission`[f][c][][Set ID][][Data][Cr]`Dados 00: Desligado
01: Ligado**Acknowledgement**`[c][][Set ID][][OK/NG][Data][x]`**23. On time schedule (Command: f b)**

Ativa/Desativa a programação da hora de ligar.

Transmission`[f][b][][Set ID][][Data][Cr]`Dados 00: Desligado
01: Ligado**Acknowledgement**`[b][][Set ID][][OK/NG][Data][x]`

24. Off timer (repeat mode/time) (Comando: f e)

Define as configurações da hora de desligar (repetir modo/hora).

Transmission

[f][e][][Set ID][][Data1][][Data2][][Data3][Cr]

Data1

1. F1 a F7 (leitura de dados)

F1: Leitura do 1º dado do temporizador de desligamento

F2: Leitura do 2º dado do temporizador de desligamento

F3: Leitura do 3º dado do temporizador de desligamento

F4: Leitura do 4º dado do temporizador de desligamento

F5: Leitura do 5º dado do temporizador de desligamento

F6: Leitura do 6º dado do temporizador de desligamento

F7: Leitura do 7º dado do temporizador de desligamento
2. E1 a E7 (exclusão de um índice), E0 (Exclusão de todos os índices)

E0: Apagar toda a configuração do temporizador de desligamento

E1: Apagar a 1ª configuração do temporizador de desligamento

E2: Apagar a 2ª configuração do temporizador de desligamento

E3: Apagar a 3ª configuração do temporizador de desligamento

E4: Apagar a 4ª configuração do temporizador de desligamento

E5: Apagar a 5ª configuração do temporizador de desligamento

E6: Apagar a 6ª configuração do temporizador de desligamento

E7: Apagar a 7ª configuração do temporizador de desligamento

3. 01 a 0C (configurar o dia da semana do temporizador de desligamento)

01: Uma vez

02: Diário

03: Seg - Sex

04: Seg - Sab

05: Sab - Dom

06: Todo domingo

07: Toda segunda

08: Toda terça

09: Toda quarta

0A: Toda quinta

0B: Toda sexta

0C: Todo sábado

Data2 00 a 17:00 a 23 horas

Data3 00 a 38:00 a 59 minutos

*Para ler ou excluir a lista de Hora de desligamento, ajuste FFH para [Data2] e [Data3].

Exemplo 1: fd 01 f1 ffff - Ler o 1º dado do índice do temporizador de desligamento.

Exemplo 2: fe 01 e1 ffff - Excluir o 1º dado do índice do temporizador de desligamento.

Exemplo 3: fe 01 04 02 03 - Ajusta o temporizador de desligamento para 02:03 para segunda a sábado.

*Esta função está disponível apenas quando Clock 1 (ano/mês/dia) e Clock 2 (hora/minuto/segundo) estão ajustados.

Acknowledgement

[e][][Set ID][][OK/NG][Data1][Data2][Data3][x]

25. On timer (repetir modo/hora) (Comando: f d)

Define as configurações da hora de ligar (repetir modo/hora).

Transmission

[f][d][][Set ID][][Data1][][Data2][][Data3][Cr]

Data1

1. F1 a F7 (leitura de dados)

F1: Leitura do 1º dado do temporizador de ligamento

F2: Leitura do 2º dado do temporizador de ligamento

F3: Leitura do 3º dado do temporizador de ligamento

F4: Leitura do 4º dado do temporizador de ligamento

F5: Leitura do 5º dado do temporizador de ligamento

F6: Leitura do 6º dado do temporizador de ligamento

F7: Leitura do 7º dado do temporizador de ligamento

2. E1 a E7 (exclusão de um índice), E0 (Exclusão de todos os índices)

E0: Apagar toda a configuração do temporizador de ligamento

E1: Apagar a 1ª configuração do temporizador de ligamento

E2: Apagar a 2ª configuração do temporizador de ligamento

E3: Apagar a 3ª configuração do temporizador de ligamento

E4: Apagar a 4ª configuração do temporizador de ligamento

E5: Apagar a 5ª configuração do temporizador de ligamento

E6: Apagar a 6ª configuração do temporizador de ligamento

E7: Apagar a 7ª configuração do temporizador de ligamento

3. 01 a 0C (configurar o dia da semana do temporizador de ligamento)

01: Uma vez

02: Diário

03: Seg - Sex

04: Seg - Sab

05: Sab - Dom

06: Todo domingo

07: Toda segunda

08: Toda terça

09: Toda quarta

0A: Toda quinta

0B: Toda sexta

0C: Todo sábado

Data2 00 a 17:00 a 23 horas

Data3 00 a 38:00 a 59 minutos

*Para ler ou excluir a lista do temporizador de ligamento você definiu, [Data2][Data3] deve ser definido como FFH.

Exemplo 1: fd 01 f1 ffff - Ler 1º dado do índice do temporizador de ligamento.

Exemplo 2: fd 01 f1 ffff - Apagar 1º dado do índice do temporizador de ligamento.

Exemplo 3: fd 01 04 02 03 - Ajustar o temporizador de ligamento em 02:03 para segunda a sábado.

*Esta função está disponível apenas quando Clock 1 (ano/mês/dia) e Clock 2 (hora/minuto/segundo) estão ajustados.

Acknowledgement

[d][][Set ID][][OK/NG][Data1][Data2][Data3][x]

26. On timer input (Comando: f u)

Adiciona uma nova entrada de programação selecionando a entrada para a configuração atual do temporizador de ligamento.

Transmission

[f][u][][Set ID][][Data1][Cr]

[f][u][][Set ID][][Data1][Data2][Cr]

Dados (adicionar programação)

60: RGB

70: DVI-D

90: HDMI (HDMI1)

91: OPS (DTV)

C0: DISPLAYPORT (DTV)

Data 1

1. f1h a f7h (leitura de dados)

F1: Selecionar a 1ª origem de entrada da programação

F2: Selecionar a 2ª origem de entrada da programação

F3: Selecionar a 3ª origem de entrada da programação

F4: Selecionar a 4ª origem de entrada da programação

F5: Selecionar a 5ª origem de entrada da programação

F6: Selecionar a 6ª origem de entrada da programação

F7: Selecionar a 7ª origem de entrada da programação

Data 2

1. ffh (leitura de dados)

Para ler a entrada da programação, insira FFH para [Data2].

Se nenhuma programação estiver disponível para [Data 1] ao tentar ler ou alterar os dados da programação, o texto NG será exibido e a operação falhará.

(Exemplo 1: fu 01 60 - mover as entradas da programação existentes uma linha para baixa e salvar RGB como origem de entrada para a 1ª entrada da programação.)

(Exemplo 2: fu 01 f1 ff - ler o 1º dado de entrada da programação.)

*Esta função é suportada apenas quando 1 (ano/mês/data), 2 (hora/minuto/segundo) e On Time (repetir modo/hora) são definidos.

**A entrada pode não ser compatível com alguns modelos.

Acknowledgement

[u][][Set ID][][OK/NG][Data][x]

[u][][Set ID][][OK/NG][Data1][Data2][x]

27. Automatic standby (Comando: m n)

Define as configurações de espera automática.

Transmission

[m][n][][Set ID][][Data][Cr]

Dados 00: Desligar (não desligará após 4/6/8 horas)

01: 4 horas (Desligar após 4 horas)

02: 6 horas (Desligar após 6 horas)

03: 8 horas (Desligar após 8 horas)

Acknowledgement

[n][][Set ID][][OK/NG][Data][x]

28. Auto off (Comando: f g)

Define as configurações de desligamento automático.

Transmission

[f][g][][Set ID][][Data][Cr]

Dados

00: Desligar (Não desligará após 15 minutos)

01: Ligado (Desligar após 15 minutos)

Acknowledgement

[g][][Set ID][][OK/NG][Data][x]

29. Idioma (Comando: f i)

Define o idioma do OSD.

Transmission

[f][i][][Set ID][][Data][Cr]

Dados

00: Tcheco

01: Dinamarquês

02: Alemão

03: Inglês

04: Espanhol (UE)

05: Grego

06: Francês

07: Italiano

08: Holandês

09: Norueguês

0A: Português

0B: Português (Brasil)

0C: Russo

0D: Finlandês

0E: Sueco

0F: Coreano

10: Chinês (Cantonês)

11: Japonês

12: Chinês (Mandarim)

Acknowledgement

[i][][Set ID][][OK/NG][Data][x]

30. Redefinir (Comando: f k)

Redefine as configurações de Imagem, Tela e Áudio ou restaura os padrões de fábrica.
(A redefinição da tela pode ser realizada apenas no modo de entrada RGB.)

Transmission

[f][k][][Set ID][][Data][Cr]

Dados

- 00: Redefinir imagem
- 01: Redefinição de tela
- 02: Configurações iniciais (padrões de fábrica)

Acknowledgement

[k][][Set ID][][OK/NG][Data][x]

31. Temperatura atual (Comando: d n)

Verifica o valor da temperatura interna.

Transmission

[d][n][][Set ID][][Data][Cr]

Dados FF: Verificar status

Acknowledgement

[n][][Set ID][][OK/NG][Data][x]

[n][][Set ID][][OK/NG][Data1][Data2][Data3][x]

*A temperatura é exibida como um valor hexadecimal.

32. Chave (comando: m c)

Envia o código de tecla do controle remoto IR.

Transmission

[m][c][][Set ID][][Data][Cr]

Dados IR_KEY_CODE

Acknowledgement

[c][][Set ID][][OK/NG][Data][x]

Para códigos de tecla, consulte Códigos IR.

*Alguns códigos de tecla podem não ser compatíveis com alguns modelos.

33. Tempo transcorrido (Comando: d l)

Verifica o tempo transcorrido.

Transmission

[d][l][][Set ID][][Data][Cr]

Dados FF: Ler status

Acknowledgement

[l][][Set ID][][OK/NG][Data][x]

*Os dados recebidos são mostrados como um valor hexadecimal.

34. Nº de série do produto (Comando: f y)

Verifica o número de série do produto.

Transmission

[f][y][][Set ID][][Data][Cr]

Dados FF: Verificar o número e série do produto

Acknowledgement

[y][][Set ID][][OK/NG][Data][x]

*Os dados estão no código ASCII.

35. Versão do software (Comando: f z)

Verifica a versão do software do produto.

Transmission

[f][z][][Set ID][][Data][Cr]

Dados FF: Verificar a versão do software

Acknowledgement

[z][][Set ID][][OK/NG][Data][x]

36. Ganho de vermelho do balanço de branco (Comando: j m)

Ajusta o valor do ganho de vermelho do balanço de branco.

Transmission

[j][m][][Set ID][][Data][Cr]

Dados 00 a FE: Ganho de vermelho 0 a 254

Acknowledgement

[m][][Set ID][][OK/NG][Data][x]

37. Ganho de verde no balanço de branco (Comando: j n)

Ajusta o valor do ganho de verde do balanço de branco.

Transmission

[j][n][][Set ID][][Data][Cr]

Dados 00 a FE: Ganho de verde 0 a 254

Acknowledgement

[n][][Set ID][][OK/NG][Data][x]

38. Ganho de verde do balanço de branco (Comando: j o)

Ajusta o valor do ganho de azul do balanço de branco.

Transmission

[j][o][][Set ID][][Data][Cr]

Dados 00 a FE: Ganho de azul 0 a 254

Acknowledgement

[o][][Set ID][][OK/NG][Data][x]

39. Luz de fundo (Comando: m g)

Ajusta o brilho da luz de fundo.

Transmission

[m][g][][Set ID][][Data][Cr]

Dados 00 a 64: brilho da luz de fundo 0 a 100

Acknowledgement

[g][][Set ID][][OK/NG][Data][x]

**Isso pode não ser compatível com alguns modelos.

40. Screen off (Comando: k d)

Liga ou desliga a tela.

Transmission

[k][d][][Set ID][][Data][Cr]

Dados 00: liga a tela
01: Desliga a tela

Acknowledgement

[d][][Set ID][][OK/NG][Data][x]

41. Modo mosaico (Comando: d d)

Para definir o Modo mosaico e os valores de Coluna/Linha de mosaico.

Transmission

[d][d][][Set ID][][Data][Cr]

Data 00 a FF: 1.º byte - Fila de mosaico
2.º byte - Coluna de mosaico

*00, 01, 10, 11 significa que o Modo mosaico está desligado.

** Dependendo do modelo, pode não ser suportado.

Acknowledgement

[d][][Set ID][][OK/NG][Data][x]

42. Verificar o Modo mosaico (Comando: d z)

Para verificar o modo de mosaico.

Transmission

[d][z][][Set ID][][Data][Cr]

Data FF: verificar o estado do Modo mosaico.

** Dependendo do modelo, pode não ser suportado.

Acknowledgement

[z][][Set ID][][OK/NG][Data1][Data2][Data3][x]

Data1 00: Modo mosaico desligado

01: Modo mosaico ligado

Data2 00 a 0F: fila de mosaico

Data3 00 a 0F: coluna de mosaico

43. ID da tela no mosaico (Comando: d i)

Para definir a ID da tela no mosaico.

Transmission

[d][i][][Set ID][][Data][Cr]

Data

01 a E1: ID da tela no mosaico entre 01 e 225**

FF: verificar ID da tela no mosaico

** Os dados definidos não podem ser superiores a (Coluna de mosaico) x (Fila de mosaico).

** Dependendo do modelo, pode não ser suportado.

Acknowledgement

[i][][Set ID][][OK/NG][Data][x]

*Será devolvido o valor NG (No Good - inválido) se os dados forem superiores a (Coluna de mosaico) x (Fila de mosaico), exceto 0xFF.

44. Posição H do mosaico (Comando: d e)

Para ajustar a Posição horizontal do mosaico.

* Esta função está disponível apenas quando a opção Natural do Modo mosaico se encontra Desligada com o Modo mosaico Ligado.

Transmission

[d][e][][Set ID][][Data][Cr]

Data 00 a 32: -50 (Esquerda) até 0 (Direita)

*Os Valores Esquerda/Direita dependem do Tamanho horizontal do mosaico.

** Dependendo do modelo, pode não ser suportado.

Acknowledgement

[e][][Set ID][][OK/NG][Data][x]

45. Posição V do mosaico (comando : d f)

Para ajustar a Posição vertical do mosaico.

* Esta função está disponível apenas quando a opção Natural do Modo mosaico se encontra Desligada com o Modo mosaico Ligado.

Transmission

[d][f][][Set ID][][Data][Cr]

Data 0 a 32: 0 (Inferior) a 50 (Superior)

*Os valores Inferior/Superior dependem do Tamanho vertical do mosaico.

** Dependendo do modelo, pode não ser suportado.

Acknowledgement

[f][][Set ID][][OK/NG][Data][x]

46. Tamanho H do mosaico (Comando: d g)

Para ajustar o Tamanho horizontal do mosaico.

*Defina a Posição H do mosaico para 0 x 32 antes de definir o Tamanho H do mosaico.

* Esta função está disponível apenas quando a opção Natural do Modo mosaico se encontra Desligada com o Modo mosaico Ligado.

Transmission

[d][g][][Set ID][][Data][Cr]

Data 00 a 32: 0 a 50

** Dependendo do modelo, pode não ser suportado.

Acknowledgement

[g][][Set ID][][OK/NG][Data][x]

47. Tamanho V do mosaico (Comando: d h)

Para ajustar o Tamanho vertical do mosaico.

*Defina a Posição V do mosaico para 0 x 00 antes de definir o Tamanho V do mosaico.

* Esta função está disponível apenas quando a opção Natural do Modo mosaico se encontra Desligada com o Modo mosaico Ligado.

Transmission

[d][h][][Set ID][][Data][Cr]

Data 00 a 32: 0 a 50

** Dependendo do modelo, pode não ser suportado.

Acknowledgement

[h][][Set ID][][OK/NG][Data][x]

48. Modo natural (no Modo mosaico) (comando : d j)

Para apresentar a imagem de um modo natural, a parte da imagem que normalmente seria apresentada na falha entre os monitores é omitida.

Transmission

[d][j][][Set ID][][Data][Cr]

Data 00: desligado
 01: ligado

Acknowledgement

[j][][Set ID][][OK/NG][Data][x]

TERMO DE GARANTIA

A LG Electronics do Brasil Ltda. garante este produto pelo período de 90 dias mais trinta e três meses contados a partir da data de emissão da Nota Fiscal de compra ou documento que comprove a entrega efetiva do produto ao usuário, desde que o mesmo tenha sido instalado conforme orientações descritas neste manual de instruções e, somente em Território Nacional.

Durante o período estipulado, a garantia cobre o reparo de defeitos ou vícios que se apresentem nos produtos. Somente o técnico do Serviço Autorizado credenciado pela LG Electronics do Brasil Ltda. está autorizado a reparar defeitos em produtos que se encontrem na garantia, mediante apresentação da Nota Fiscal de compra ou documento que comprove a entrega efetiva do produto ao usuário.

O consumidor tem o prazo de 90 (noventa) dias, contados a partir da data de emissão da nota fiscal de compra ou documento que comprove a entrega efetiva do produto ao usuário, para reclamar de quaisquer vícios aparentes (aqueles de fácil e imediata constatação) do produto ou dos acessórios que o acompanham.

A garantia de peça sujeita ao desgaste natural (peças plásticas e acessórios em geral), fica restrita ao prazo legal de 90 (noventa) dias, a contar da data de emissão da Nota Fiscal de compra ou documento que comprove a entrega efetiva do produto ao usuário.

A garantia perde seu efeito se:

- O produto ou os acessórios que o acompanham apresentarem falha decorrente de culpa exclusiva do consumidor, seja pelo mau uso ou em desacordo com o manual do usuário;
- A instalação do produto estiver em desacordo com as recomendações do Manual de Instruções, ou tiver sido realizada por terceiro não autorizado pela LG Electronics do Brasil Ltda.;
- O produto sofrer qualquer dano provocado por acidente, queda, agentes da natureza ou consertos realizados por pessoas ou entidades terceiras não autorizadas pela LG Electronics do Brasil Ltda.;
- O número de série do produto estiver danificado ou adulterado.

A garantia não cobre:

- Quaisquer despesas de locomoção e/ou transporte do produto, bem como despesas de viagem e estadia do técnico (quando for o caso) relativamente a produtos instalados fora do perímetro urbano onde se localiza o Serviço Autorizado LG mais próximo, correndo por conta e risco do consumidor. Se o consumidor desejar ser atendido no local em que o produto estiver instalado, ficará a critério do Serviço Autorizado a cobrança de taxa de visita e deslocamento, devendo o consumidor consultá-lo antes de solicitar o serviço;
- O mau funcionamento do produto devido à instalação ou rede elétrica local inadequada.

A Garantia Legal e Contratual somente poderá ser exercida perante Serviço Autorizado LG, cujos endereços estão disponíveis no website www.lg.com.

A GARANTIA SOMENTE É VÁLIDA MEDIANTE A APRESENTAÇÃO DA NOTA FISCAL DE COMPRA DESTE PRODUTO OU DE DOCUMENTO QUE COMPROVE A ENTREGA EFETIVA DO PRODUTO AO CONSUMIDOR.

LG Electronics do Brasil Ltda.
Av. D. Pedro I, W 7777 - CEP: 12091-000
Área industrial do Piracangagua II
Taubaté - SP/Brasil

**Serviço de Atendimento
ao Cliente Corporativo**
3003 5454 Capitais e Regiões Metropolitanas
0800 727 5454 Demais localidades
* Somente chamadas originadas de telefone fixo
www.lg.com/br/suporte

EM CASO DE DÚVIDA, CONSULTE NOSSO SAC

! NOTA

- 32/43/49/55/65SE3B e 32/43/49/55/65SE3KB não estão certificados com o ENERGY STAR da EPA.



This product qualifies for ENERGY STAR®.

Changing the factory default configuration and settings or enabling certain optional features and functionalities may increase energy consumption beyond the limits required for ENERGY STAR® certification.

Refer to ENERGYSTAR.gov for more information on the ENERGY STAR® program.

Não deixe de ler as Precauções de segurança antes de usar o produto.

Mantenha o Manual do usuário (CD) em um local acessível para consultas futuras.

O modelo e o número de série do APARELHO são encontrados na parte traseira e na lateral do equipamento. Anote-os caso precise dos serviços de manutenção.

MODELOS _____

Nº DE SÉRIE _____



LG

Life's Good

Para obter o código-fonte de GPL, LGPL e MPL, bem como outras licenças de código-fonte aberto contidas neste produto, visite <http://opensource.lge.com>.

Além do código-fonte, todos os termos de licença, as isenções de garantia e os avisos de direitos autorais referidos estão disponíveis para download.

A LG Electronics fornecerá o código-fonte em CD-ROM a uma taxa que cobre o custo da distribuição (como custo da mídia, entrega e manuseio), mediante solicitação por e-mail a opensource@lge.com. Esta oferta é válida por três (3) anos a partir da data em que você adquiriu o produto.

AVISO - Este é um produto classe A. Em um ambiente doméstico, este produto pode causar interferências, casos em que o usuário talvez precise tomar as providências adequadas.

Ruído temporário é normal durante a ativação e desativação deste dispositivo.