



MANUAL DEL PROPIETARIO

BARRA DE SONIDO INALÁMBRICA

Lea este manual detenidamente antes de utilizar su equipo y guárdelo para futuras consultas.

Modelo

S65Q (S65Q, SPQ5-W)

S65Q (S65Q, SPQ5B-W)

Guía rápida de la barra de sonido

Instalación y uso del producto

- 1** Conecte la barra de sonido al televisor con un cable óptico o un cable HDMI.

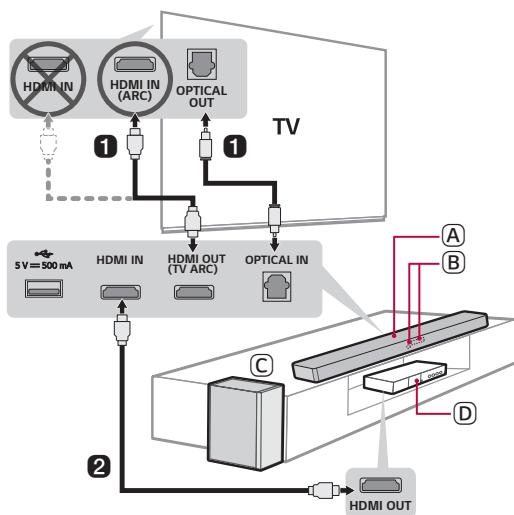

- (A) Barra de sonido
- (B) Receptor del mando a distancia/Pantalla de estado
- (C) Subwoofer inalámbrico - instálelo cerca de la barra de sonido.
- (D) Dispositivo externo - (reproductor de Blu-ray, videoconsola, etc.)

- 2 Si está usando un dispositivo externo (p. ej., reproductor de Blu-ray, videoconsola, etc.), conéctelo a la barra de sonido con un cable HDMI.
- 3 Conecte los dispositivos a la alimentación en el orden siguiente: subwoofer inalámbrico → barra de sonido. A continuación, encienda la barra de sonido. Cuando la conexión se establezca automáticamente con la barra de sonido, el LED del subwoofer inalámbrico se encenderá en verde. (→ Consulte “Conexión del producto” en la página 6).

4 Uso del producto con el televisor (→ Consulte “Conexión mediante un cable óptico”, “Conexión con LG Sound Sync (inalámbrico)”, “Conexión con un cable HDMI” en la página 26, 28, 29).

- 1 Pulse el botón **Función**  varias veces hasta que aparezca “OPT/HDMI ARC” en la pantalla de estado.
- 2 En la configuración del televisor, ajuste el altavoz de salida en [HDMI ARC], [Óptico] o [Altavoz externo].
- 3 Cuando el televisor está correctamente conectado al producto, aparece “OPT” o “ARC” en la pantalla de estado junto con un sonido.

5 Conexión del producto al smartphone mediante Bluetooth (→ Consulte “Conexión mediante Bluetooth” en la página 34).



- 1 Pulse el botón **Ajustes**  en el smartphone y seleccione **Bluetooth**. Active la función **Bluetooth**. ( **Desactivado** >  **Activado**)
- 2 Pulse el botón **Emparejar Bluetooth** . Tras un momento, verá “BT READY” en la pantalla de estado.
- 3 Busque y pulse el producto en su smartphone. El producto aparece como “LG S65Q (XX)”.
- 4 Una vez que el producto esté conectado al smartphone mediante **Bluetooth**, podrá ver cómo la pantalla de estado cambia de “PAIRED” → “Nombre del dispositivo Bluetooth conectado” → “BT”.

6 Conexión a la aplicación LG Sound Bar (→ Consulte “Conexión con un smartphone mediante la aplicación LG Sound Bar” en la página 37.)

- 1 Busque e instale la **aplicación LG Sound Bar** en Google Play o App Store desde su smartphone.
- 2 Para obtener más información sobre su uso, seleccione [Ayuda] en [Ajustes].

Conexión manual de la barra de sonido al subwoofer inalámbrico (→ Consulte “Conexión manual del subwoofer inalámbrico” en la página 8).

Si ve un LED rojo en la parte delantera del subwoofer inalámbrico, esto significa que la barra de sonido no está conectada al subwoofer. En este caso, conéctelos en el orden siguiente.

- ① Pulse el botón **Encendido/Apagado**  en la barra de sonido para apagarla.
- ② Pulse el botón **PAIRING** de la parte trasera del subwoofer inalámbrico desconectado. Compruebe si el LED parpadea en verde.
 - Si sigue viendo un LED rojo en la parte delantera del subwoofer inalámbrico, mantenga pulsado el botón de la parte trasera del subwoofer de nuevo.
- ③ Pulse el botón **Encendido/Apagado**  en la barra de sonido para encenderla.
- ④ Una vez establecida la conexión, verá una luz LED verde en la parte delantera del subwoofer inalámbrico.

Guía rápida de la barra de sonido

- 2 Instalación y uso del producto

Instalación

- 6 Conexión del producto

Explorar el producto

- 13 Parte frontal
- 15 Parte trasera
- 16 Explorar el mando a distancia

Conexión con el televisor

- 26 Conexión mediante un cable óptico
- 28 Conexión con LG Sound Sync (inalámbrico)
- 29 Conexión con un cable HDMI

Conexión a un dispositivo externo

- 31 Conexión con un cable HDMI
- 33 Conexión mediante un cable óptico

Uso del producto como un sistema de audio

- 34 Conexión mediante Bluetooth
- 37 Conexión con un smartphone mediante la aplicación LG Sound Bar
- 39 Conexión a un dispositivo de almacenamiento USB

Montaje del producto en una pared

- 41 Comprobación previa al montaje en pared
- 43 Montaje del producto en una pared
- 45 Organización de cables (opcional)

Precauciones de seguridad

- 46 Seguridad y normativas

Antes de informar de fallos de funcionamiento del producto

- 49 Solución de problemas

Apéndice

- 52 Especificaciones
- 54 Marcas comerciales registradas y licencias
- 56 Información del aviso de software de código abierto
- 56 Manipulación del producto

Instalación

Conexión del producto

Si conecta la barra de sonido al subwoofer inalámbrico, podrá disfrutar de un sonido más completo.

Conexión automática al subwoofer inalámbrico

Una vez finalizada la instalación, el subwoofer inalámbrico se conecta a la barra de sonido automáticamente. Conecte la barra de sonido al subwoofer en el orden siguiente.

- 1 Conecte el cable de alimentación conectado al subwoofer inalámbrico a una toma de corriente.
- 2 Conecte el cable de alimentación al adaptador de CA.
- 3 Conecte el cable del adaptador de CA al terminal **DC IN** (entrada del adaptador de CA) de la parte posterior del producto.
- 4 Conecte el cable de alimentación conectado al adaptador de CA a una toma de corriente.

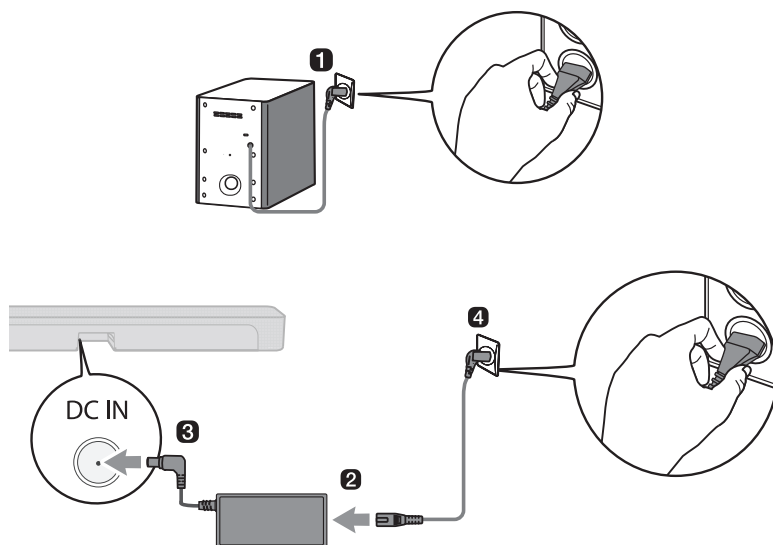

- 5 Una vez establecida la conexión automáticamente, verá que el LED de la parte delantera del subwoofer inalámbrico se ilumina en verde.

Nota

- Asegúrese de usar el adaptador de CA incluido. El uso de otros adaptadores de CA puede provocar fallos de funcionamiento y anulará la garantía del producto.

Comprobar la conexión mediante el LED de la parte delantera del subwoofer inalámbrico

Puede comprobar el estado de conexión si consulta el LED de la parte delantera del subwoofer inalámbrico.

Color del LED	Estado
Parpadeo en verde	Conexión en curso
Verde	Conexión correcta
Rojo	Conexión incorrecta o el subwoofer está en estado de espera
Apagado	El cable de alimentación no está conectado

Conexión manual del subwoofer inalámbrico

Si ve un LED rojo en la parte delantera del subwoofer inalámbrico, esto significa que la barra de sonido no está conectada al subwoofer. En este caso, conéctelos en el orden siguiente.

- 1 Pulse el botón **Encendido/Apagado** (⏻) en la barra de sonido para apagarla.
- 2 Pulse el botón **PAIRING** de la parte trasera del subwoofer inalámbrico. Compruebe si el LED de la parte delantera del subwoofer parpadea en verde. Si sigue viendo un LED rojo en el subwoofer inalámbrico, mantenga pulsado el botón de la parte trasera del subwoofer de nuevo.

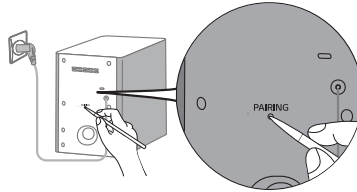

- 3 Pulse el botón **Encendido/Apagado** (⏻) en la barra de sonido para encenderla.
- 4 Una vez establecida la conexión, verá que el LED de la parte delantera del subwoofer inalámbrico se ilumina en verde.

✓ Nota

- Instale la barra de sonido lo más cerca posible del subwoofer inalámbrico. Cuanta menos distancia haya entre la barra de sonido y el subwoofer inalámbrico, mayor será la calidad de sonido.
- Asegúrese de que no hay obstáculos entre la barra de sonido y el subwoofer inalámbrico.
- Para evitar las interferencias inalámbricas, mantenga una distancia mínima de 1 m entre la barra de sonido o el subwoofer inalámbrico y cualquier dispositivo periférico que genere ondas electromagnéticas potentes (p. ej., routers inalámbricos, hornos microondas, etc.).

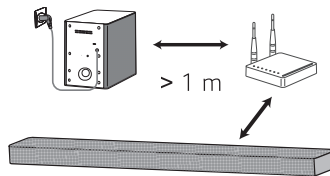

Configuración del sonido envolvente

La función de sonido envolvente le permite escuchar el sonido 3D inmersivo que generan varios canales de audio de los altavoces, independientemente de los canales que tenga el contenido grabado originalmente.

Por ejemplo, si escucha música grabada en 2.0 canales con efectos de sonido estándar, podrá escuchar la siguiente diferencia.

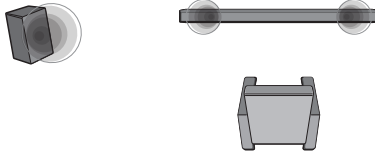

Cuando el sonido envolvente está desactivado

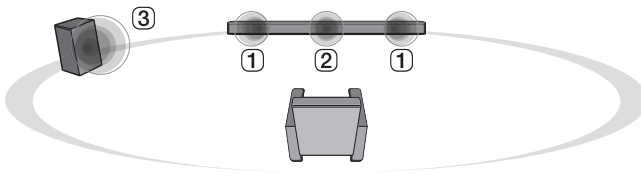

Cuando el sonido envolvente está activado:

✓ Nota

• Estas son las posiciones de los altavoces.

- ① Altavoces frontales
- ② Altavoz central
- ③ Subwoofer

Activación/desactivación del sonido envolvente

- 1 Pulse el botón **Ajustes** . El producto accede al modo de configuración y puede ver "OFF-AUTO POWER" o "ON-AUTO POWER".

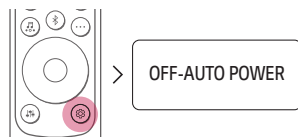

- 2 Mientras "OFF-AUTO POWER" o "ON-AUTO POWER" se desplaza por la pantalla de estado, pulse el botón **Izquierda/Derecha** para seleccionar el ajuste de sonido envolvente. Puede ver el estado del sonido envolvente, "OFF-SURROUND" o "ON-SURROUND".

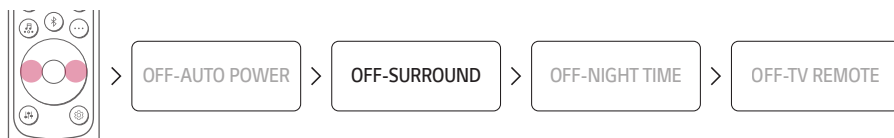

- 3 Mientras "OFF-SURROUND" o "ON-SURROUND" se desplaza por la pantalla de estado, pulse el botón **Arriba/Abajo** para activar o desactivar el sonido envolvente.

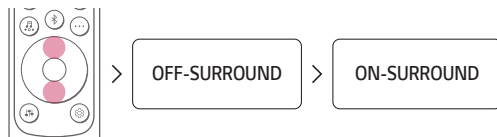

Sonido de altavoz basado en los canales de entrada

Efectos de sonido	
Entrada	Salida
AI SOUND PRO	
Sonido personalizado mediante inteligencia artificial	
2.0 canales	
5.1 canales o más	
STANDARD	
Podrá disfrutar de un sonido optimizado.	
2.0 canales	
5.1 canales o más	
CINEMA	
Sonido 3D cinematográfico	
2.0 canales	
5.1 canales o más	
CLEAR VOICE	
Sonido claro de las voces que mejora la calidad de sonido de la voz	
2.0 canales	
5.1 canales o más	
SPORTS	
Sonido realista similar al de un estadio	
2.0 canales	
5.1 canales o más	
MUSIC	
Efecto de sonido optimizado mediante la tecnología MERIDIAN	
2.0 canales	
5.1 canales o más	
GAME	
Sonido optimizado para los juegos	
2.0 canales	
5.1 canales o más	

Efectos de sonido

Entrada

Salida

DTS VIRTUAL : X

Sonido con surround inmersivo y cinematográfico

2.0 canales

5.1 canales o más



BASS BLAST (BASS BLAST+)

Sonido con graves reforzados

2.0 canales

5.1 canales o más



Explorar el producto

Parte frontal

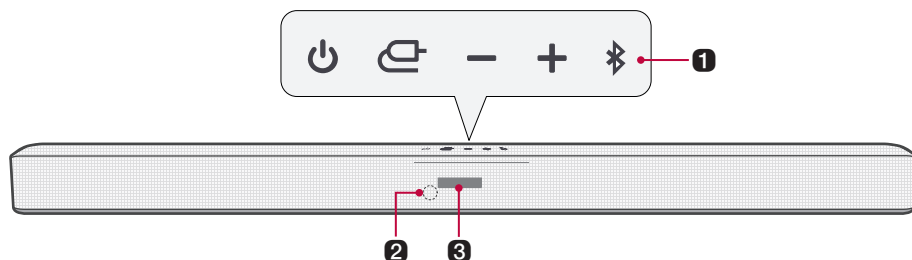

1 Encendido/Apagado

Este botón enciende y apaga el producto.

Función

Pulse el botón varias veces para seleccionar la función o el modo de entrada que desee.

- OPT/HDMI ARC: Conecta el producto a un televisor compatible con un cable óptico, ARC o LG Sound Sync.
- BT: Conecta el producto mediante **Bluetooth**.
- LG TV: Conecta el producto a un televisor compatible con LG Sound Sync (inalámbrico).
- HDMI: Conecta el producto a un puerto de entrada HDMI.
- USB: Conecta el producto a un dispositivo de almacenamiento USB.

Volumen

Ajusta el volumen del sonido.

Emparejamiento Bluetooth

Le permite emparejar su dispositivo **Bluetooth**, como un smartphone, con este producto durante tres minutos. (→ Consulte “Conexión mediante Bluetooth” en la página 34).

Le permite emparejar su televisor LG con este producto durante tres minutos. (→ Consulte “Conexión con LG Sound Sync (inalámbrico)” en la página 28.)

2 Receptor del mando a distancia

Recibe las señales procedentes del mando a distancia.

3 Pantalla de estado

Se muestran en formato texto opciones como el modo de entrada y el volumen.

- la pantalla de estado se puede controlar como automático, apagada y encendida. (→ Consulte “Usar la pantalla” en la página 23.)

✔ **Nota**

- Con el fin de reducir el consumo eléctrico, el producto se apagará automáticamente cuando transcurran 15 minutos sin recibir ninguna señal de entrada desde un dispositivo externo.
-

Parte trasera

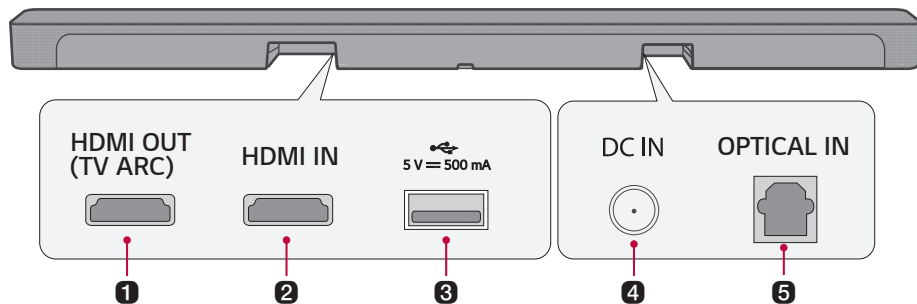

1 HDMI OUT (TV ARC)

Conecte un cable HDMI para conectar el televisor al producto.

2 HDMI IN

Conecte un cable HDMI para conectar un dispositivo externo al producto.

3 Puerto USB

Conecte un dispositivo de almacenamiento USB para reproducir música con el producto.

4 DC IN

Conecte el adaptador de CA incluido con el producto.

5 OPTICAL IN

Conecte un cable óptico para conectar el televisor al producto.

Explorar el mando a distancia

Puede usar el mando a distancia para controlar todas las funciones del producto, desde encenderlo y apagarlo hasta activar el sonido cinematográfico.

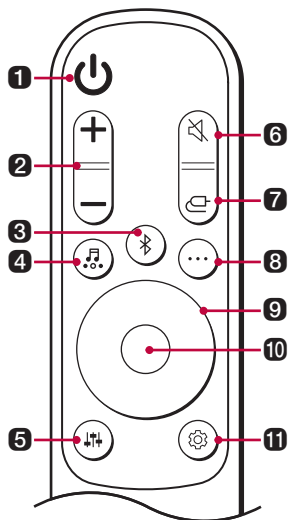

Sustitución de la pila

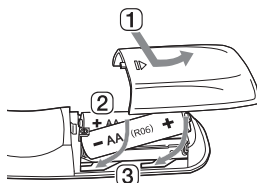

Use pilas AA de 1,5 V. Cambie las dos pilas introduciéndolas en el mando a distancia respetando la dirección indicada.

- 1 Abra la cubierta de las pilas de la parte trasera del mando a distancia.
- 2 Introduzca las pilas con los extremos + y - tal como se indica en las marcas.
- 3 Cierre la cubierta de las pilas.

Existe riesgo de incendio o explosión si se reemplaza la batería por una de tipo incorrecto.

1 Encendido/Apagado (🔌)

Enciende o apaga el producto.

2 Volumen (🔊)

Ajusta el volumen del sonido.

3 Emparejamiento Bluetooth (📶)

Le permite emparejar su dispositivo **Bluetooth**, como un smartphone, con este producto durante tres minutos. (→ Consulte "Conexión mediante Bluetooth" en la página 34.)

Le permite emparejar su televisor LG con este producto durante tres minutos. (→ Consulte "Conexión con LG Sound Sync (inalámbrico)" en la página 28.)

4 Efectos de sonido

Pulse este botón para seleccionar el campo de sonido que desee.

- AI SOUND PRO: La inteligencia artificial selecciona los ajustes de sonido óptimos en función de su contenido.
- STANDARD: Podrá disfrutar de un sonido optimizado.
- CINEMA: Reproduzca contenido con sonido 3D similar al de un cine.
- CLEAR VOICE: Sonido claro de las voces que mejora la calidad de sonido de la voz.
- SPORTS: Sonido realista similar al de un estadio.
- MUSIC: Disfrute de la tecnología de sonido de alta calidad de MERIDIAN.
- GAME: Sonido optimizado para los juegos.
- DTS VIRTUAL : X: Sonido con surround inmersivo y cinematográfico.
- BASS BLAST (BASS BLAST+): Se mejoran los sonidos graves.

5 Ajuste del sonido

Esta opción ajusta el nivel de sonido del altavoz conectado. Pulse el botón **Ajuste del sonido**  y, a continuación, el botón **Izquierda/Derecha** para seleccionar el altavoz que desee antes de pulsar el botón **Arriba/Abajo** para aumentar o reducir el volumen de sonido. Los altavoces ajustables y los intervalos de ajuste son los siguientes:

- WF (Subwoofer): -15 - 6
 - C (Altavoz central): -6 - 6
 - TRE (Altavoz frontal (agudos)): -5 - 5
 - BAS (Altavoz frontal (graves)): -5 - 5
-

6 Silencio

Esta opción desactiva el sonido procedente del producto.

7 Función

Pulse el botón varias veces para seleccionar el modo de entrada o la función que desee.

8 Información

Vea la información de la fuente de entrada conectada o el **Bluetooth**.

- BT: Nombre del dispositivo **Bluetooth** conectado
- OPT/ARC/HDMI: Fuente de sonido actual
- USB: Nombre del archivo de sonido actual

9 Arriba/Abajo/Izquierda/Derecha

Este botón se usa para modificar los ajustes de las funciones que desee.

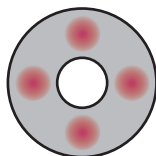

Arriba/Abajo: recorre las carpetas del dispositivo de almacenamiento USB. Puede pulsar el botón para seleccionar la carpeta deseada.

Izquierda/Derecha: Si reproduce una canción anterior; pulse el botón Izquierda. Si reproduce una canción siguiente, pulse el botón Derecha.

10 Reproducir/Pausa

Si reproduce una canción o la pone en pausa, pulse este botón.

- Al escuchar música en un dispositivo de almacenamiento USB, puede seleccionar el modo de reproducción si pulsa el botón durante 3 segundos o más y, a continuación, pulsa **Arriba/Abajo** para seleccionar la opción de repetición que desee.
 - OFF: Reproduce los archivos en orden y, a continuación, finaliza la reproducción.
 - ONE: Reproduce el archivo actual de forma repetida.
 - FOLDER: Solo reproduce los archivos de la carpeta en bucle.
 - ALL: Reproduce todos los archivos en bucle.
 - SHUFFLE: Reproduce un archivo aleatorio hasta que se reproducen todos los archivos y, a continuación, finaliza la reproducción.
-

11 Ajustes

Le permite cambiar los ajustes de este producto: AUTO POWER, SURROUND, NIGHT TIME, TV REMOTE, DISPLAY. Pulse el botón **Ajustes**  y seleccione el ajuste con el botón **Izquierda/Derecha** antes de pulsar el botón **Arriba/Abajo** para activar o desactivar el ajuste.

- AUTO POWER: cuando el televisor o un dispositivo externo se encienden o apagan, el producto también se enciende o apaga automáticamente. Está disponible solo cuando el producto está conectado al televisor mediante un cable óptico. (→ Consulte “Uso del apagado automático” en la página 21).
 - SURROUND: la función de sonido envolvente le permite escuchar el sonido 3D inmersivo que generan varios canales de audio de los altavoces, independientemente de los canales que tenga el contenido grabado originalmente. (→ Consulte “Activación/desactivación del sonido envolvente” en la página 10).
 - NIGHT TIME: reduce el volumen general del sonido, pero realza el volumen de los sonidos suaves y delicados. Esta función resulta muy útil al escuchar música o ver películas de noche. (→ Consulte “Uso de Horario nocturno” en la página 22).
 - TV REMOTE: esta práctica función le permite ajustar el volumen del producto con el mando a distancia del televisor. (→ Consulte “Control del producto con el mando a distancia del televisor” en la página 20).
 - DISPLAY: la pantalla de estado se puede controlar como automático, apagada y encendida. (→ Consulte “Usar la pantalla” en la página 23.)
-

Control del producto con el mando a distancia del televisor

El volumen del producto se puede ajustar con el mando a distancia de un televisor LG y de otras marcas.

Funciones controlables con el mando a distancia del televisor

Volumen, silencio activado/desactivado

Marcas de televisor compatibles

LG, Panasonic, Philips, Samsung, Sharp Electronics, Sony, Toshiba, Vizio

Activación/desactivación de esta función

- 1 Pulse el botón **Ajustes** . El producto accede al modo de configuración y puede ver "OFF-AUTO POWER" u "ON-AUTO POWER".

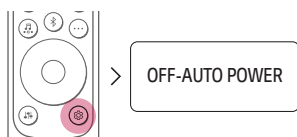

- 2 Mientras "OFF-AUTO POWER" o "ON-AUTO POWER" se desplaza por la pantalla de estado, pulse el botón **Izquierda/Derecha** para seleccionar el ajuste de mando a distancia del televisor. Puede ver el estado del mando a distancia del televisor, "ON-TV REMOTE" u "OFF-TV REMOTE".



- 3 Mientras "ON-TV REMOTE" o "OFF-TV REMOTE" se desplaza por la pantalla de estado, pulse **Arriba/Abajo** para encender o apagar el mando a distancia del televisor.



✓ Nota

- Pulse el botón **Ajustes** del mando a distancia del televisor para comprobar si la salida de audio del televisor está ajustada en [Altavoz externo].
- No puede controlar el producto con el mando Magic Remote de un televisor LG.
- Si las funciones SIMPLINK o Sound Sync del televisor están activadas, esta función podría no ofrecer un funcionamiento correcto. Pulse el botón **Ajustes** del mando a distancia del televisor para desactivar esta función.
- Esta función puede no funcionar bien cuando la unidad y el televisor están conectados mediante un cable HDMI.

Uso del apagado automático

Esta función enciende o apaga el producto automáticamente cuando el televisor o el dispositivo externo se encienden o apagan.

Cuando el dispositivo conectado se enciende, el producto se enciende automáticamente y selecciona una función según la señal de entrada.

Activación/desactivación de la función de apagado automático

- 1 Pulse el botón **Ajustes** . El producto accede al modo de configuración y puede ver "OFF-AUTO POWER" u "ON-AUTO POWER".

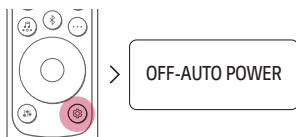

- 2 Mientras "OFF-AUTO POWER" u "ON-AUTO POWER" se desplaza por la pantalla de estado, pulse el botón **Arriba/Abajo** para activar o desactivar la función de apagado automático.

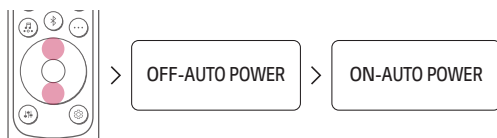

Uso de Horario nocturno

Reduce el volumen general del sonido, pero realiza el volumen de los sonidos suaves y delicados. Esta función resulta muy útil al escuchar música o ver películas de noche.

Activación/desactivación de la función de horario nocturno

- 1 Pulse el botón **Ajustes**  El producto accede al modo de configuración y puede ver "OFF-AUTO POWER" u "ON-AUTO POWER".

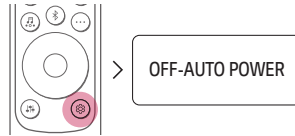

- 2 Mientras "OFF-AUTO POWER" o "ON-AUTO POWER" se desplaza por la pantalla de estado, pulse el botón **Izquierda/Derecha** para seleccionar el ajuste Horario nocturno. Puede ver el estado de la función Horario nocturno, "ON-NIGHT TIME" u "OFF-NIGHT TIME".



- 3 Mientras "ON-NIGHT TIME" o "OFF-NIGHT TIME" se desplaza por la pantalla de estado, pulse **Arriba/Abajo** para activar o desactivar Horario nocturno.



Usar la pantalla

la pantalla de estado se puede controlar como automático, apagada y encendida.

Opción	Pantalla de estado
AUTO	Se atenúa después de 20 segundos de pulsar un botón.
ON	Está siempre encendido.
OFF	Se apaga después de 20 segundos de pulsar un botón.

Activar o desactivar la función de la pantalla

- 1 Pulse el botón **Ajustes** . El producto accede al modo de configuración y puede ver "OFF-AUTO POWER" u "ON-AUTO POWER".

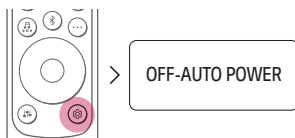

- 2 Mientras "OFF-AUTO POWER" u "ON-AUTO POWER" se desplaza por la pantalla de estado, pulse el botón **Izquierda/Derecha** para seleccionar el ajuste de la pantalla. Puede ver el estado de la pantalla, "AUTO-DISPLAY", "ON-DISPLAY" u "OFF-DISPLAY".

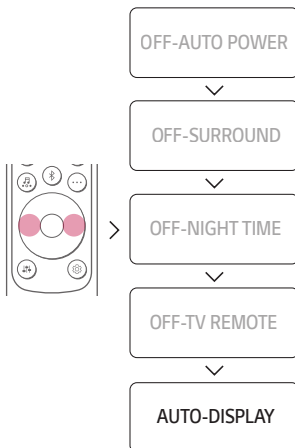

- 3** Mientras **"AUTO-DISPLAY"**, **"ON-DISPLAY"** u **"OFF-DISPLAY"** se está desplazando por la pantalla de estado, pulse el botón Arriba/Abajo para cambiar la pantalla a "AUTO", encenderla o apagarla.

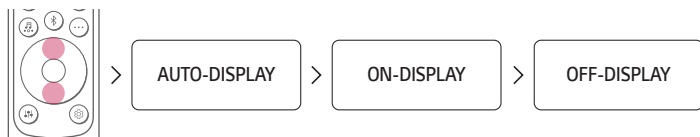

Uso del inicio rápido

Esta función reduce el tiempo de arranque al permanecer en el modo de espera con un consumo eléctrico reducido.

Activación/desactivación de la función de inicio rápido

Mantenga pulsado el botón  en el producto durante 3 segundos con el producto encendido. A continuación, podrá ver **"ON-QUICK START"**.

Para desactivar esta función, mantenga pulsado el botón  en el producto durante 3 segundos con el producto encendido; a continuación, se mostrará **"OFF-QUICK START"**.

Cómo desactivar las conexiones a redes inalámbricas.

Desactive la función de encendido automático y apague el producto.

Conexión con el televisor

Conexión mediante un cable óptico

Transmita el audio del televisor al producto conectándolo al televisor con un cable óptico. Puede añadir diversos efectos 3D al audio original para llenar la habitación con un sonido más profundo y completo.

Ver el televisor después de conectarlo mediante un cable óptico

- 1 Si el terminal del cable digital tiene una cubierta, retire primero las cubiertas de los dos extremos.

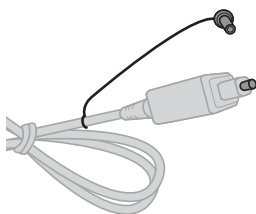

- 2 Utilizando un cable óptico, conecte el terminal **OPTICAL IN** de la parte trasera del producto al terminal **Salida digital óptica (SALIDA ÓPTICA)** del televisor como se muestra en la imagen.

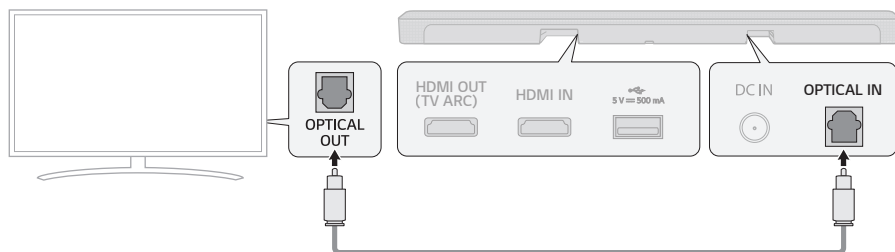

- 3 Pulse el botón **Función**  varias veces hasta que aparezca "OPT/HDMI ARC" en la pantalla de estado.

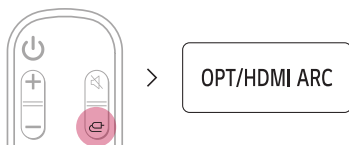

- 4 Pulse el botón **Ajustes** en el mando a distancia del televisor para acceder al menú [Altavoz] y configure el altavoz de salida en [Óptico] o [Altavoz externo]. Los elementos de ajustes y de menús pueden variar en función del fabricante del televisor.

✓ Nota

- Si la señal de entrada óptica y la señal ARC intentan conectarse a la vez, la señal ARC tendrá prioridad.

Cuando usa un televisor LG

Puede ajustar el volumen con el mando a distancia del televisor LG si el televisor está conectado al producto mediante un cable óptico. Solo puede hacerlo en televisores compatibles con la función Sound Sync de los televisores LG. Consulte el manual de usuario de su televisor para ver si su televisor es compatible.

Funciones controlables con el mando a distancia del televisor LG

Volumen, silencio activado/desactivado



✓ Nota

- Cuando el televisor está correctamente conectado al producto, aparece "LGOPT" en la pantalla de estado.
- Cuando usa el producto con el mando a distancia de un televisor LG, el volumen y el estado de silencio establecidos en el televisor se reflejan en el dispositivo automáticamente.
- Podrá seguir usando el mando a distancia del dispositivo incluso después de conectarlo a un televisor LG.
- Puede que, para usar LG Sound Sync, tenga que cambiar el ajuste de sonido del televisor. Puede variar en función del televisor.

Conexión con LG Sound Sync (inalámbrico)

Puede ajustar el volumen con el mando a distancia del televisor LG si el televisor está conectado al producto mediante LG Sound Sync (inalámbrico). Consulte el manual de usuario de su televisor para ver si su televisor es compatible.

Disfrutar del televisor tras establecer una conexión inalámbrica

- 1 Pulse el botón **Función**  varias veces hasta que aparezca "LG TV" en la pantalla de estado. Tras unos instantes, se mostrará "BT READY". O Pulse el botón **Emparejar Bluetooth** . Tras unos instantes, se mostrará "BT READY".

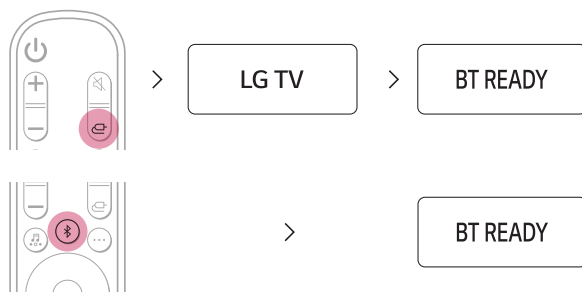

- 2 Pulse el botón **Ajustes** en el mando a distancia del televisor para acceder al menú [Altavoz] y configurar el altavoz de salida en [LG Sound Sync (inalámbrico)].
- 3 Cuando el producto está conectado al televisor mediante **Bluetooth**, puede ver que la pantalla de estado cambia de "PAIRED" (Conectado) → "LG TV" (Listo para usar).

Nota

- Cuando usa el producto con el mando a distancia de un televisor LG, el volumen y el estado de silencio establecidos en el televisor se reflejan en el dispositivo automáticamente.
- Podrá seguir usando el mando a distancia del dispositivo incluso después de conectarlo a un televisor LG.
- Si apaga el producto con el botón de **encendido y apagado**  LG Sound Sync (inalámbrico) se desconectará.
- Según el televisor, el producto puede conectarse al televisor LG aunque esté conectado con la función **Bluetooth**.

Conexión con un cable HDMI

Puede transmitir el audio del televisor al producto si conecta el televisor al producto mediante un cable HDMI. Añade diversos efectos 3D al audio original para llenar la habitación con un sonido más profundo y completo.

Ver el televisor después de conectarlo mediante un cable HDMI

- 1 Utilice el cable HDMI para conectar el terminal **HDMI OUT (TV ARC)** de la parte trasera del producto al terminal **HDMI IN (ARC)** del televisor, como se muestra en la imagen.

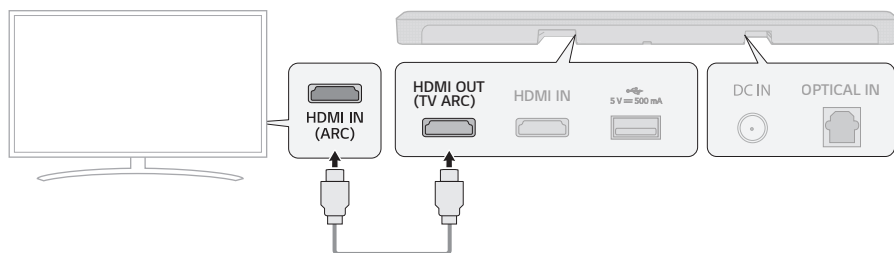

- 2 Pulse el botón **Función**  varias veces hasta que aparezca "OPT/HDMI ARC" en la pantalla de estado.

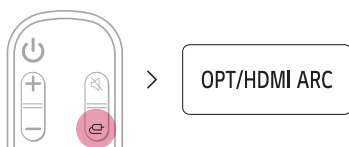

- 3 Pulse el botón **Ajustes** en el mando a distancia del televisor para acceder al menú [Altavoz] y configure el altavoz de salida en [HDMI ARC]. Los elementos de ajustes y de menús pueden variar en función del fabricante del televisor.
- 4 Cuando el televisor está correctamente conectado al producto, aparece "ARC" en la pantalla de estado.

✓ Nota

- Asegúrese de que su televisor es compatible con la función ARC antes de pulsar el botón Ajustes en el mando a distancia del televisor y activar ARC. Si desea obtener más información sobre cómo configurar la función, consulte el manual de usuario, ya que el procedimiento puede variar según el televisor.
- Utilice un cable certificado que tenga el logotipo HDMI.

SIMPLINK

- SIMPLINK hace referencia a la función HDMI-CEC que le permite usar un mismo mando a distancia de televisor para controlar fácilmente un dispositivo de audio o reproductor conectados a un televisor LG mediante HDMI.
 - Funciones controlables con un mando a distancia de televisor LG compatible con SIMPLINK: encendido/apagado, control de volumen, silencio activado/desactivado, etc.
- Si desea obtener más información sobre cómo configurar SIMPLINK, consulte el manual de usuario de su televisor LG.



✔ Nota

- La función SIMPLINK puede no comportarse correctamente según el estado del producto u otros dispositivos conectados.
 - Funciones HDMI-CEC por fabricante de televisor: LG SIMPLINK, Sony BRAVIA Sync/Link, Philips EasyLink, Samsung Anynet+, etc.
-

Conexión a un dispositivo externo

Conexión con un cable HDMI

Conecte el televisor y el dispositivo externo (videoconsola, reproductor de DVD, etc.) con un cable HDMI y disfrute de un sonido profundo y rico.

Conexión de un dispositivo externo mediante HDMI

- 1 Conecte un dispositivo externo, como un reproductor de DVD o Blu-ray. Siga la ilustración mostrada a continuación para conectar el terminal **HDMI OUT** del dispositivo al terminal **HDMI IN** de la parte trasera del producto.
- 2 Utilice el cable HDMI para conectar el terminal **HDMI OUT (TV ARC)** de la parte trasera del producto al terminal **HDMI IN (ARC)** del televisor.

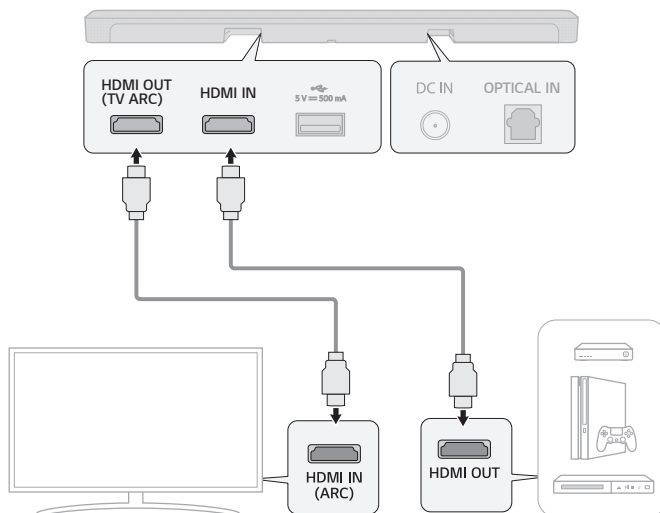

- 3 Pulse el botón **Función**  varias veces hasta que aparezca “HDMI” en la pantalla de estado.



- 4 Cuando el dispositivo externo está conectado al producto correctamente, puede escuchar el sonido del dispositivo.

✓ **Nota**

- Compruebe los ajustes de salida de audio en el menú Ajustes de su dispositivo externo (p. ej., reproductor de Blu-ray o televisor). La salida de audio se debe ajustar en [Sin codificación], [Secuencia de bits], [Automático] o [Pasarela]. Si desea obtener más información sobre cómo configurar la salida, consulte el manual de usuario del dispositivo externo.
- Utilice un cable certificado que tenga el logotipo HDMI.

Conexión mediante un cable óptico

Conecte el televisor y el dispositivo externo (videoconsola, reproductor de DVD, etc.) con un cable óptico y disfrute de un sonido profundo y rico.

Conexión de un dispositivo externo mediante un cable óptico

- 1 Use el cable óptico para conectar el terminal **OPTICAL IN** de la parte trasera del producto al terminal **SALIDA ÓPTICA** de su dispositivo externo (p. ej., televisor, reproductor de Blu-ray) como se muestra en la ilustración.

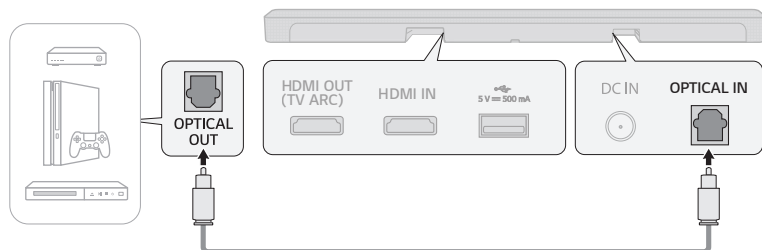

- 2 Pulse el botón **Función**  varias veces hasta que aparezca "OPT/HDMI ARC" en la pantalla de estado.

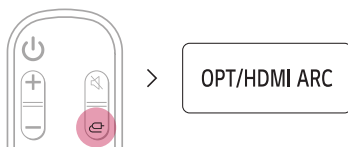

- 3 Cuando el dispositivo externo está correctamente conectado al producto, aparece "OPT" en la pantalla de estado.

Uso del producto como un sistema de audio

Conexión mediante Bluetooth

Puede reproducir los archivos de música almacenados en un dispositivo **Bluetooth** o ejecutar aplicaciones de música para disfrutar de la música con este producto.

Compruebe primero lo siguiente.

- Los dispositivos **Bluetooth** que se conecten al producto deben cumplir las especificaciones siguientes.
 - Tecnología Bluetooth 4.2
 - Códec: SBC, AAC
- Los pasos necesarios para conectar el dispositivo al producto pueden variar según el tipo y modelo de dispositivo **Bluetooth**. Si desea obtener más información sobre cómo conectar el dispositivo, consulte el manual de usuario del dispositivo externo.

Seleccione [**Bluetooth**] en el menú **Ajustes** de su teléfono.

Los elementos del menú Ajustes pueden variar en función del fabricante del smartphone y el modelo.

- 1 Encienda el producto.
- 2 Pulse el botón **Emparejar Bluetooth** . Tras unos instantes, aparecerá "BT READY" en la pantalla de estado.



- 3 Pulse el botón **Ajustes**  /  del smartphone y seleccione  **Bluetooth**.

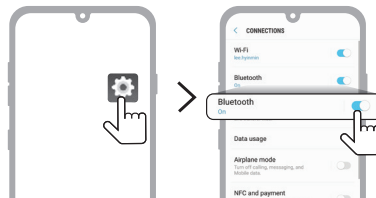

(Teléfono Android)

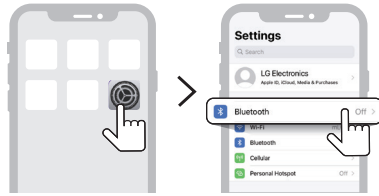

(iPhone)

- 4 Active la función **Bluetooth**. (Desactivado > Activado)
- 5 Verá en su smartphone una lista de dispositivos conectables. Busque y pulse "LG S65Q (XX)"

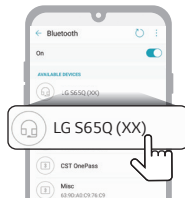

- 6 Cuando el producto esté conectado al smartphone mediante **Bluetooth**, verá que la pantalla de estado cambia de "**PAIRED**" (Conectado) → "**Nombre del dispositivo Bluetooth conectado**" → "**BT**" (Listo para usar).
- 7 Si no encuentra el producto "LG S65Q (XX)", pulse el botón **Actualizar** (🔄) en la parte superior derecha del smartphone Android o desactive el **Bluetooth** y actívalo de nuevo en el iPhone.

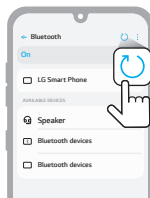

(Teléfono Android)

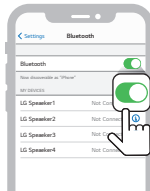

(iPhone)

- 8 Ejecute una aplicación de música y reproduzca música en el smartphone.

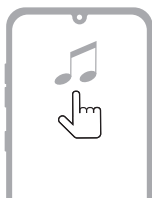

✔ **Nota**

- Cuanto más cerca esté el dispositivo **Bluetooth** del producto, mejor será la conexión.
 - Si pulsó el botón **Emparejamiento Bluetooth** (📶) del producto y seleccionó la opción **"BT"**, pero no pudo conectarse al dispositivo **Bluetooth**, verá **"BT READY"** en la pantalla de estado. Compruebe el estado del dispositivo **Bluetooth**.
 - Cuando utilice el **Bluetooth**, debe ajustar el nivel de volumen en un nivel adecuado.
 - XX son los últimos 2 dígitos de la dirección MAC del producto. Por ejemplo, si la dirección MAC es 9C:02:98:4A:F7:08, se mostrará como "LG S65Q (08)".
-

Conexión con un smartphone mediante la aplicación LG Sound Bar

Use la **aplicación LG Sound Bar** para ejecutar diversas funciones del producto cómodamente.

Compruebe primero lo siguiente.

- La **aplicación LG Sound Bar** está disponible en las versiones indicadas a continuación.
 - Sistema operativo Android™: versión 6.0 o posterior
 - SO iOS: versión 12 o posterior
 - Las versiones mínimas compatibles con cada SO pueden cambiar posteriormente.

Instalación de la aplicación

Instale la **aplicación LG Sound Bar** en su smartphone. Para instalar la **aplicación LG Sound Bar**, puede escanear el código QR con una aplicación de escaneo de códigos QR o descargarla de Google Play o App Store.

Descarga con un código QR

- 1 Escanee el código QR a continuación con una aplicación de escaneo de códigos QR.
- 2 Se le redirigirá a una página desde la que puede descargar la **aplicación LG Sound Bar**. Pulse la aplicación para instalarla.



(SO para móviles Android)



(SO iPhone)

Descarga desde Google Play o App Store

Vaya a Google Play o App Store desde su smartphone y busque la **aplicación LG Sound Bar** para instalarla.



(Teléfono Android)

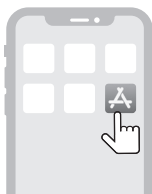

(iPhone)

✔ Nota

- Los elementos del menú Ajustes pueden variar en función del fabricante del smartphone y el SO.
 - Google, Android y Google Play son marcas comerciales de Google LLC.
-

Conexión a un dispositivo de almacenamiento USB

Disfrute de sonido de alta calidad mediante la conexión de un dispositivo de almacenamiento USB que contenga archivos de música en el producto.

Conexión del producto a un dispositivo de almacenamiento USB

- 1 Conecte el dispositivo de almacenamiento USB al puerto **USB** de la parte trasera del producto.
 - El producto no puede reproducir ningún dispositivo conectado mediante un concentrador de dispositivos de almacenamiento USB ni un cable de dispositivo de almacenamiento USB.
 - El producto no se puede conectar a ningún dispositivo de almacenamiento USB, reproductor de MP3 tipo USB o lector de tarjetas que necesite la instalación de un controlador de dispositivo independiente.

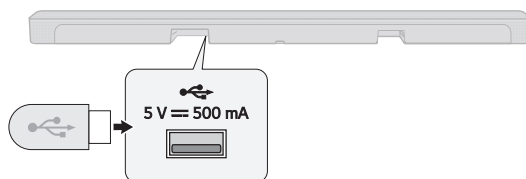

- 2 Pulse el botón **Función**  varias veces hasta que aparezca "USB" en la pantalla de estado.

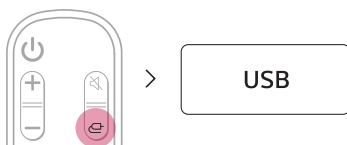

- 3 Cuando el producto se conecte correctamente a un dispositivo de almacenamiento USB, se mostrará en la pantalla de estado el número de archivos de música que contiene el dispositivo USB. Pulse el botón **Reproducir/Pausa**  del mando a distancia para disfrutar de la música.

✓ Nota

- Se recomienda comprar un cambiador de conector USB independiente para facilitar la conexión de dispositivos de almacenamiento USB.
- Compre un cambiador de conector USB que tenga un cable de extensión USB 2.0.
- Los dispositivos USB con un volumen de almacenamiento de gran tamaño pueden tardar varios minutos en explorar los archivos.
- LG Electronics no se responsabiliza de la pérdida de datos. Realice una copia de seguridad de los datos de su almacenamiento USB para minimizar los daños provocados por la pérdida de datos.
- Solo son compatibles los formatos FAT16/FAT32/NTFS. El formato exFAT no es compatible.

Dispositivos de almacenamiento USB compatibles

- Reproductor MP3
- Reproductor MP3 Flash
- Dispositivo Flash USB
- USB 2.0

Este producto puede no reconocer algunos dispositivos de almacenamiento USB.

Especificaciones de archivo reproducible

Extensión de archivo	Frecuencia de muestreo / Velocidad de bits
MP3	32 kHz - 48 kHz / 8 kbps - 320 kbps
WMA	32 kHz - 48 kHz / 56 kbps - 128 kbps
OGG	32 kHz - 48 kHz / 64 kbps - 320 kbps

Extensión de archivo	Frecuencia de muestreo
FLAC (16 bits/24 bits)	32 kHz, 44,1 kHz, 48 kHz, 88,2 kHz, 96 kHz, 176,4 kHz, 192 kHz
WAV (16 bits/24 bits)	32 kHz, 44,1 kHz, 48 kHz, 88,2 kHz, 96 kHz, 176,4 kHz, 192 kHz

- Número de archivos reproducibles: hasta 2000
- Número máximo de directorios: hasta 200
- Este producto no puede reproducir archivos protegidos mediante DRM (Gestión de derechos digitales).
- Este producto no puede reproducir archivos de vídeo desde un dispositivo de almacenamiento USB.

Montaje del producto en una pared

Comprobación previa al montaje en pared

Puede montar este producto en una pared.

Siga las instrucciones que se indican a continuación para montar el producto en la pared.

Compruebe primero lo siguiente.

- Puede resultar difícil conectar los dispositivos externos y los cables tras el montaje en pared. Primero, conecte al producto un dispositivo externo con el cable de conexión correcto antes de montarlo en la pared.
- Tenga en cuenta lo siguiente al montar el producto en la pared. Pueden producirse daños en el producto o lesiones físicas durante el proceso.
 - No coloque objetos encima del producto montado en la pared.
 - Fije el producto a la pared con firmeza mediante los tornillos de fijación de forma que no se caiga.
 - Asegúrese de que está lejos del alcance de los niños. Tirar del producto montado o agitarlo puede provocar su caída.

Componentes necesarios para montar el producto

Barra de sonido

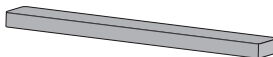

Soporte de pared



Tornillos de la barra de sonido



Guía de instalación del soporte de pared



Se venden por separado

Tornillos del soporte



Tacos de pared



✔ Nota

- Los tornillos y los tacos de pared necesarios para montar el producto no están incluidos. Recomendamos Hilti (HUD-1 6 x 30) para realizar el montaje.
-

Montaje del producto en una pared

- 1 Busque la guía de instalación del soporte de pared en la caja del producto.
- 2 Alinee "TV Bottom Line" en la guía de instalación del soporte de pared con la parte inferior del televisor y fíjela en la pared. Alinee el centro del televisor montado en la pared con la parte marcada como "TV Center" en la guía de instalación.

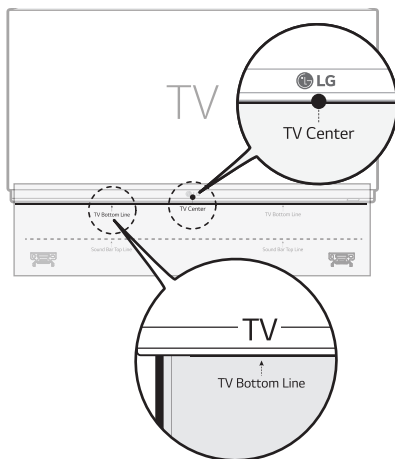

- 3 Marque con un lápiz los orificios para tornillos de la guía de instalación en la que se fijarán los soportes de pared.

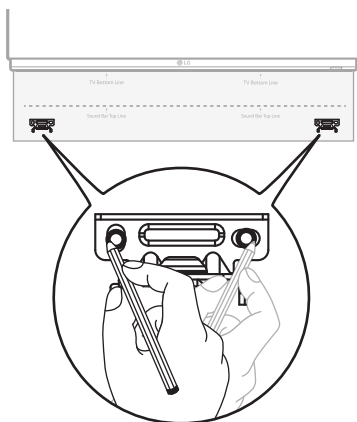

- 4 Taladre los orificios para tornillos en las posiciones marcadas en la guía de instalación.
- 5 Retire de la pared la guía de instalación del soporte de pared.

- 6** Fije los soportes en la pared con firmeza con los tacos de pared y los tornillos.

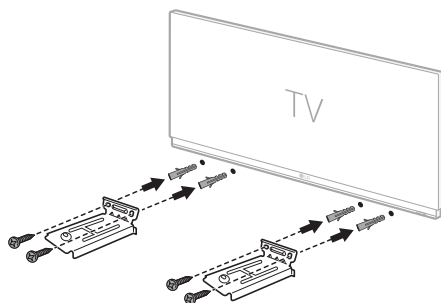

- 7** Coloque el producto sobre los soportes. Coloque el producto en los soportes de forma que los orificios para tornillos de la parte inferior del producto queden alineados con los orificios para tornillos del soporte de pared.

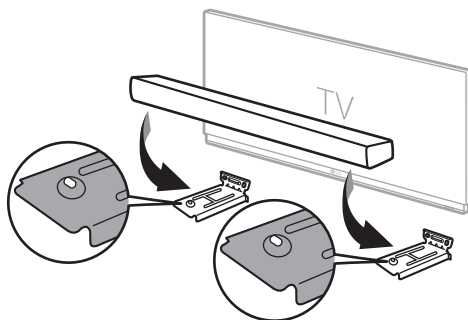

- 8** Fije con firmeza el producto a los soportes de pared mediante los tornillos proporcionados.

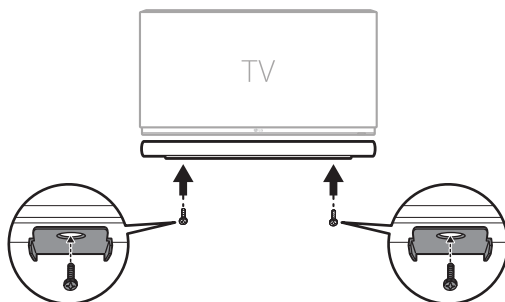

Organización de cables (opcional)

Puede organizar el cable con bridas.

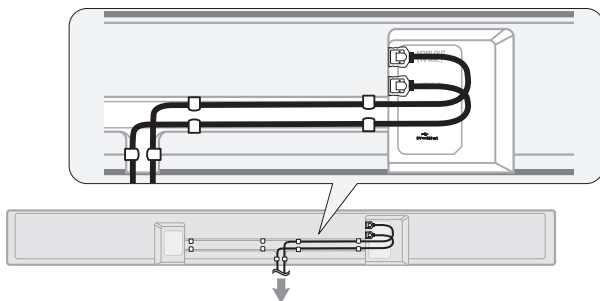

✔ Nota

- Después de haber realizado todas las conexiones, puede conectar los cables según sea necesario.
-

Precauciones de seguridad

| Seguridad y normativas



CUIDADO: PARA REDUCIR EL RIESGO DE DESCARGAS ELÉCTRICAS, NO RETIRE LA TAPA (O PARTE TRASERA) NO HAY NINGUNA PIEZA QUE PUEDA SER REPARADA POR EL USUARIO; ACUDA A PERSONAL DE SERVICIO CUALIFICADO.



Este símbolo de relámpago con punta de flecha dentro de un triángulo equilátero está diseñado para alertar al usuario de la presencia de voltajes peligrosos no aislados en el interior del producto, que podrían tener la suficiente magnitud como para constituir un riesgo de descarga eléctrica.



El signo de exclamación dentro de un triángulo equilátero está diseñado para alertar al usuario de la presencia de instrucciones importantes de operación y mantenimiento (reparación) en la documentación incluida con el producto.

ADVERTENCIA:

- PARA PREVENIR RIESGOS DE INCENDIO O DESCARGAS ELÉCTRICAS, NO EXPONGA ESTE PRODUCTO A LA LLUVIA O LA HUMEDAD.
- No instale este equipo en un espacio cerrado, como una estantería o mueble similar.

CUIDADO:

- No utilice productos de alta tensión alrededor de este producto. (p. ej, un matamoscas eléctrico). Este producto podría no funcionar correctamente debido a las descargas eléctricas.
- No coloque fuentes de llamas abiertas, como velas encendidas, sobre el aparato.
- No bloquee los orificios de ventilación. Instale el aparato siguiendo las instrucciones del fabricante. Las ranuras y orificios de la carcasa sirven para ventilar y garantizar un funcionamiento fiable del producto y para protegerlo de un posible sobrecalentamiento. Las aberturas no deben bloquearse nunca al colocar el producto encima de una cama, sofá, alfombra u otra superficie similar: Este producto no se colocará en una instalación empotrada, por ejemplo, en una estantería, a menos que se disponga de la ventilación adecuada y siempre se hará siguiendo las instrucciones del fabricante.
- El aparato no debe exponerse al agua (goteo o salpicaduras) y no se deben poner objetos que contengan líquido, como jarrones, sobre él.
- Para la información de marcado de seguridad, incluida la identificación del producto y la alimentación nominal, consulte la etiqueta principal de la parte inferior o la otra superficie del producto.
- No permita que los niños coloquen las manos o cualquier objeto en el *conducto del altavoz.
 - * conducto del altavoz: Un orificio en la caja del altavoz para lograr un potente sonido de graves. (carcasa)

PRECAUCIÓN relacionada con el cable de alimentación

El enchufe de alimentación es el dispositivo de desconexión. En caso de emergencia, se podrá acceder fácilmente al enchufe de alimentación.

Consulte la página de especificaciones del manual del propietario para estar seguro de conocer los requisitos de corriente.

No sobrecargue las tomas de pared. Las tomas sobrecargadas, sueltas o dañadas, las alargaderas, los cables de alimentación desgastados o el aislamiento de los cables dañados pueden suponer un peligro. Las citadas condiciones pueden dar lugar al riesgo de descargas eléctricas o un incendio. Periódicamente examine el cable de su dispositivo, y si su apariencia indica daño o deterioro, desconéctelo, interrumpa el uso del dispositivo y reemplace el cable por un recambio exacto obtenido en un centro de servicio autorizado.

Proteja el cable de alimentación de los abusos físicos o mecánicos, evitando que se retuerza, que aplaste o se enganche en una puerta y no pisándolo. Ponga especial atención a los enchufes, tomas de corriente y al punto donde el cable sale del dispositivo.

Para los modelos que usan un adaptador

Use únicamente el adaptador de CA suministrado con este dispositivo. No utilice una fuente de alimentación de otro dispositivo o de otro fabricante. Usar cualquier otro cable o fuente de alimentación puede dañar el dispositivo y anular su garantía.

Para modelos con batería

Este dispositivo está provisto de una batería o acumulador portátil.

CUIDADO: Existe riesgo de incendio o explosión si se reemplaza la batería por una de tipo incorrecto.

Para modelos que usan una batería incorporada

No guarde o transporte el producto a presiones mayores que 11,6 kPa ni a una altitud mayor que 15 000 m.

- Sustitución de una batería con un tipo incorrecto que puede rechazar una protección (por ejemplo, en el caso de algunos tipos de baterías de litio);
- Tirar una batería en el fuego o en un horno caliente o aplastar o cortar mecánicamente una batería, lo cual puede provocar una explosión;
- Dejar una batería en un entorno circundante de temperatura extremadamente alta que puede provocar una explosión o la fuga de líquidos o gases inflamables; y
- Una batería sometida a una presión de aire extremadamente baja que puede provocar una explosión o la fuga de líquidos o gases inflamables.

Símbolos

~ : Corriente alterna (CA).

— : Corriente directa (CC).

Ⓜ : Este dispositivo es un dispositivo de clase II.

⏻ : Estado de alimentación en espera.

⏻ : El dispositivo está encendido

⚡ : Tensión peligrosa.

Antes de informar de fallos de funcionamiento del producto

| Solución de problemas

Si experimenta los problemas siguientes mientras usa el producto, realice diversas comprobaciones, dado que pueden no ser fallos de funcionamiento.



Errores generales

Problema	Solución
El producto no funciona correctamente.	<ul style="list-style-type: none">• Desenchufe los cables de alimentación y posibles dispositivos externos, como el televisor, subwoofer o amplificador del producto y, a continuación, enchúfelos de nuevo.
El dispositivo no se enciende.	<ul style="list-style-type: none">• ¿Está el cable de alimentación está correctamente conectado en la toma de corriente?<ul style="list-style-type: none">- Conecte el enchufe de alimentación a la toma de corriente correctamente.
No hay sonido	<ul style="list-style-type: none">• ¿Se ha establecido el volumen al mínimo?<ul style="list-style-type: none">- Pulse el botón Volumen del mando a distancia para subir el volumen.- Si está usando un dispositivo externo, como un decodificador, dispositivo portátil o dispositivo Bluetooth, ajuste el volumen del dispositivo externo.• ¿Está activada la función de silencio?<ul style="list-style-type: none">- Si aparece "MUTE" en la pantalla de estado, la función de silencio se encuentra activada. Pulse el botón Silencio para desactivar el silencio.• ¿Se ha seleccionado la función correcta del producto según el dispositivo externo conectado?<ul style="list-style-type: none">- Pulse el botón Función para comprobar si ha seleccionado la función correcta.
El subwoofer no emite sonido	<ul style="list-style-type: none">• ¿Está el producto correctamente conectado al subwoofer inalámbrico?<ul style="list-style-type: none">- Si el LED de la parte delantera del subwoofer inalámbrico parpadea en verde o está iluminado en rojo, esto quiere decir que no está conectado. Si se ha establecido la conexión, aparecerá una luz verde. Vuelva a conectar el producto al subwoofer inalámbrico. (→ Consulte "Conexión del producto" en la página 6).
El mando a distancia no funciona correctamente.	<ul style="list-style-type: none">• Cuando use el mando a distancia, apunte con él a la parte frontal del producto.• Use el mando a distancia en un radio de 7 m del producto.• Cambie las pilas por unas nuevas en cuanto sea necesario.
La función de apagado automático no funciona.	<ul style="list-style-type: none">• Compruebe la conexión con dispositivos externos (p. ej., decodificadores, dispositivos portátiles, dispositivos Bluetooth).

LG Sound Sync no funciona.

- Compruebe si su televisor es compatible con LG Sound Sync.
- Compruebe si el televisor está conectado al producto correctamente con un cable óptico.
 - Pulse el botón **Ajustes** del mando a distancia del televisor para comprobar si la función está activada en [LG Sound Sync].

El volumen del producto es bajo

- Compruebe lo siguiente y cambie los ajustes según proceda.
 - Ejecute la **aplicación LG Sound Bar**, pulse el botón **Ajustes**  en la primera pantalla y cambie la función [DRC] a [Desactivado] en el menú [Sound Settings].
 - Cuando el producto está conectado a un televisor, pulse el botón **Ajustes** en el mando a distancia del televisor; seleccione el menú [Altavoz] y cambie el ajuste [Salida de sonido digital] de [PCM] a [AUTO] o [SECUENCIA DE BITS].
 - Si el producto está conectado a un dispositivo de reproducción, como un reproductor de DVD o reproductor de discos Blu-ray, vaya al menú Ajustes del dispositivo conectado. Cambie el ajuste [Salida de sonido digital] de [PCM] a [PASARELA PRINCIPAL] o [SECUENCIA DE BITS]. Ajuste la opción [DRC] del dispositivo conectado en [DESACTIVADO].
 - Si el modo Horario nocturno del producto está activado, desactívelo pulsando el botón **Ajustes**  a continuación **Izquierda/Derecha** y, posteriormente, **Arriba/Abajo**.

El producto no reconoce un dispositivo de almacenamiento USB

- El producto puede no ser compatible con el formato de archivos del dispositivo de almacenamiento USB. Formatee el dispositivo de almacenamiento USB y conéctelo de nuevo. Al formatearlo, consulte los formatos de dispositivo de almacenamiento USB que admite el producto y seleccione un formato de archivo adecuado. (→ Consulte "Conexión a un dispositivo de almacenamiento USB" en la página 39).



No se puede emparejar un dispositivo Bluetooth

- Pulse el botón Ajustes en el dispositivo **Bluetooth** y compruebe si está activada la función **Bluetooth**. Si está activada la función **Bluetooth**, desactívela y actívela de nuevo.
 - Elimine los obstáculos que pudiera haber entre el producto y el dispositivo **Bluetooth**.
 - El emparejamiento (la conexión) **Bluetooth** podría no funcionar según el tipo de dispositivo **Bluetooth** o el entorno próximo.
-

Problemas en la conexión inalámbrica

Problema	Solución
Hay interferencias de radio	<ul style="list-style-type: none">• Instale el producto y el subwoofer inalámbrico lo más cerca posible el uno del otro.• No instale el producto sobre mobiliario de metal.• La comunicación inalámbrica podría no funcionar correctamente en áreas con señal débil.
La conexión Bluetooth está provocando un fallo de funcionamiento o generando ruidos	<ul style="list-style-type: none">• ¿Escucha ruidos o experimenta fallos de funcionamiento al usar el Bluetooth?<ul style="list-style-type: none">- No permita que ninguna parte de su cuerpo se ponga en contacto con el transceptor del dispositivo Bluetooth o el producto.- No instale el dispositivo Bluetooth en una pared ni en un lugar cerrado.- Elimine los obstáculos que pudiera haber entre el producto y el dispositivo Bluetooth.- Instale el dispositivo Bluetooth cerca del producto.• Si el dispositivo Bluetooth está demasiado lejos del producto, la conexión Bluetooth puede interrumpirse o producirse fallos de funcionamiento.<ul style="list-style-type: none">- Instale el dispositivo Bluetooth a 1 m de distancia de dispositivos que usen la misma frecuencia que el producto, como routers inalámbricos, equipos médicos y hornos microondas.

Desactivación del modo de demostración

Problema	Solución
El mando a distancia no funciona	<ul style="list-style-type: none">• ¿Permanece sin cambios el texto de la pantalla de estado, incluso aunque pulse el botón Función  varias veces?• ¿Solo ve el texto "DEMO" en la pantalla de estado?<ul style="list-style-type: none">- Puede que esté activado en el producto el modo de demostración. Desenchufe el cable de alimentación del producto y, a continuación, enchúfelo de nuevo.- Si el mando a distancia sigue sin funcionar, pulse el botón Volumen del producto para ajustar el nivel de volumen en el 2 y, a continuación, mantenga pulsado el botón Función  durante unos 5 segundos. Si la función actualmente seleccionada aparece en la pantalla de estado, esto quiere decir que el modo de demostración se ha desactivado.

Apéndice

Especificaciones

General	
Consumo de energía	Consulte la etiqueta principal. Modo de espera conectado a la red: 1,0 w
Adaptador de CA	<ul style="list-style-type: none">• Modelo: DA-50F25• Fabricante: Asian Power Devices Inc.• Entrada: 100 - 240 V ~ 50 - 60 Hz• Salida: 25 V $\overline{\text{---}}$ 2 A• Modelo: MS-Z2000R250-050D0-P• Fabricante: MOSO POWER SUPPLY TECHNOLOGY CO., LTD.• Entrada: 100 - 240 V ~ 50/60 Hz• Salida: 25 V $\overline{\text{---}}$ 2 A• Modelo: A650-250200W-M21• Fabricante: Dongguan Aohai Technology Co., Ltd.• Entrada: 100 - 240 V ~ 50/60 Hz• Salida: 25 V $\overline{\text{---}}$ 2 A
Dimensiones (An x Al x La)	Aprox 1000,0 mm x 63,0 mm x 105,0 mm (base incluida)
Intervalo de temperatura de funcionamiento	De 5 °C a 40 °C
Intervalo de humedad de funcionamiento	Del 5 % al 60 %
Suministro eléctrico mediante bus (USB)	5 V $\overline{\text{---}}$ 500 mA
Frecuencia de muestreo de audio de entrada digital disponible	32 kHz, 44,1 kHz, 48 kHz, 88,2 kHz, 96 kHz
Formato de entrada de audio digital disponible	Dolby Audio™, DTS Digital Surround, PCM

Entrada/salida	
OPTICAL IN	3,0 V (p-p), (terminal de conexión de audio óptico) x 1
HDMI IN	19 contactos (terminal de conexión HDMI™ tipo A) x 1
HDMI OUT (TV ARC)	19 contactos (terminal de conexión HDMI™ tipo A) x 1

Amplificador (salida RMS)

Total	420 W RMS
Frontal	90 W RMS × 2 (impedancia: 4 Ω, THD 10 %)
Centro	40 W RMS (impedancia: 4 Ω, THD 10 %)
Subwoofer	200 W RMS (impedancia: 3 Ω, THD 10 %)

Subwoofer inalámbrico

Requisitos eléctricos	Consulte la etiqueta principal en el subwoofer inalámbrico.
Consumo de energía	Consulte la etiqueta principal en el subwoofer inalámbrico.
Tipo	1 altavoz de 1 vía
Impedancia	3 Ω
Potencia nominal	200 W RMS
Potencia máxima	400 W RMS
Dimensiones (An × Al × La)	Aprox. 171,0 mm × 390,0 mm × 261,0 mm

- El diseño y las especificaciones están sujetos a cambios sin previo aviso.

| Marcas comerciales registradas y licencias

Todas las marcas comerciales y los nombres comerciales son propiedad de sus respectivos propietarios.



Dolby, Dolby Audio y el símbolo de la doble D son marcas comerciales de Dolby Laboratories Licensing Corporation. Fabricado bajo licencia de Dolby Laboratories. Incluye obras no publicadas confidenciales. Copyright 2012-2021 Dolby Laboratories. Todos los derechos reservados.



En cuanto a las patentes de DTS, consulte <http://patents.dts.com>. Fabricado bajo licencia de DTS, Inc. (para empresas con sede en Estados Unidos/Japón/Taiwán) o bajo licencia de DTS Licensing Limited (para el resto de empresas). DTS, Digital Surround, Virtual:X y el logotipo de DTS son marcas comerciales registradas o marcas comerciales de DTS, Inc. en Estados Unidos y otros países. © 2022 DTS, Inc. TODOS LOS DERECHOS RESERVADOS.



La marca de la palabra **Bluetooth**® y los logotipos son marcas registradas de **Bluetooth** SIG, Inc. y el uso de esas marcas por parte de LG Electronics se realiza bajo licencia.

Otras marcas comerciales y nombre comerciales son propiedad de sus respectivos propietarios.



Los términos HDMI, HDMI High-Definition Multimedia Interface (Interfaz multimedia de alta definición), HDMI Trade Dress (diseño e imagen comercial HDMI) y los logotipos HDMI son marcas comerciales o marcas registradas de HDMI Licensing Administrator, Inc.



“Made for iPhone” y “Made for iPod” significa que un accesorio electrónico ha sido concebido para conectarlo concretamente a un iPhone o iPod, respectivamente, y que el desarrollador ha certificado que cumple las normas de rendimiento de Apple. Apple no es responsable del funcionamiento de este dispositivo o de su conformidad con normas de seguridad y reguladoras. Tenga en cuenta que el uso de este accesorio con iPhone o iPod puede afectar al rendimiento inalámbrico.



Información del aviso de software de código abierto

Para obtener el código fuente bajo GPL, LGPL, MPL y otras licencias de fuentes abiertas que tengan las obligaciones de revelar un código fuente, que esté contenido en este producto, y para acceder a todos los términos sobre licencia referidos, así como a los avisos sobre copyright y otros documentos relevantes, por favor, visite <https://opensource.lge.com>.

LG Electronics también le proporcionará código abierto en CD-ROM por un importe que cubre los gastos de su distribución (como el soporte, el envío y la manipulación) previa solicitud por correo electrónico a opensource@lge.com.

Esta oferta es válida para cualquier persona en posesión de esta información durante un periodo de tres años después del último envío de este producto.

Manipulación del producto

Al enviar el producto

Guarde la caja y los materiales de embalaje originales. Si necesita enviar el producto, para la máxima protección, vuelva a embalarlo como lo recibió originalmente de fábrica.

Para mantener las superficies exteriores limpias

- No utilice líquidos volátiles, del tipo de sprays insecticidas, cerca del producto.
- Si limpia aplicando mucha presión, podría dañar la superficie.
- No deje productos de goma o plástico en contacto con el producto durante un periodo prolongado de tiempo.

Limpieza del producto

Para limpiar el producto, utilice un paño suave y seco. Si las superficies están muy sucias, utilice un trapo suave ligeramente humedecido con una solución de detergente suave. No utilice productos fuertes, como alcohol, bencina o disolvente, porque podrían dañar la superficie de la unidad.

