



Korisnički priručnik



(LED monitor*)

* LG LED monitori su LCD monitori s LED pozadinskim osvjetljenjem.

Prije rukovanja kompletom pažljivo pročitajte ovaj priručnik i zadržite ga radi buduće upotrebe.

27GR93U

www.lg.com

Autorska prava © 2023 LG Electronics Inc. Sva prava pridržana.

SADRŽAJ

LICENCA3

OBAVIJEST S INFORMACIJAMA O SOFTVERU S OTVORENIM IZVORNIM KODOM4

SASTAVLJANJE I PRIPREMA.....4

- Podržani upravljački programi i softver 5
- Opis proizvoda i gumba 5
 - Način korištenja upravljačkog gumba
- Premještanje i podizanje monitora..... 6
 - Postavljanje na stol
 - Prilagodba visine postolja
 - Podešavanje kuta
 - Značajka okretanja
 - Korištenje sigurnosnog uređaja Kensington
 - Montiranje ploče zidnog nosača
 - Montiranje na zid

KORIŠTENJE MONITORA..... 15

- Povezivanje s računalom..... 15
 - HDMI priključak
 - DisplayPort priključak
- Povezivanje s A/V uređajima..... 16
 - HDMI priključak
- Povezivanje perifernih uređaja..... 17
 - Priključak USB uređaja
 - Priključivanje slušalica

POSTAVKE KORISNIKA..... 18

- Aktiviranje glavnog izbornika..... 18
 - Značajke glavnog izbornika
- Postavke korisnika..... 20
 - Postavke izbornika

RJEŠAVANJE PROBLEMA 30

SPECIFIKACIJE PROIZVODA 34

- Tvornički način podrške..... 36
- HDMI vrijednosti (video)..... 38
- LED indikator napajanja..... 39

LICENCA

Svaki model ima zasebne licence. Dodatne informacije o licenci potražite na www.lg.com.



The terms HDMI, HDMI High-Definition Multimedia Interface, and the HDMI Logo are trademarks or registered trademarks of HDMI Licensing Administrator, Inc.



Logotip SuperSpeed USB Trident registrirani je zaštitni znak tvrtke USB Implementers Forum, Inc.



VESA, logotip VESA, logotip sukladnosti za DisplayPort i logotip sukladnosti za DisplayPort za dvostruke izvore su registrirani zaštitni znakovi organizacije Video Electronics Standards Association.



Za DTS patente, pogledajte <http://patents.dts.com>.

Proizvedeno po licenci tvrtke DTS Licensing Limited. DTS, Simbol, & DTS zajedno sa Simbolom, Headphone: X i DTS Headphone: X logo su registrirani zaštitni znaci i/ili zaštitni znaci tvrtke DTS, Inc. u Sjedinjenim Državama i/ili drugim zemljama. © DTS, Inc. Sva prava pridržana.

OBAVIJEST S INFORMACIJAMA O SOFTVERU S OTVORENIM IZVORNIM KODOM

Za dobivanje izvornog koda prema licencama GPL, LGPL, MPL i drugim licencama otvorenog koda koje imaju obvezu otkriti izvorni kod koji se nalazi u ovom proizvodu i za pristup svim navedenim uvjetima licenciranja, obavijestima o autorskim pravima i drugim relevantnim dokumentima posjetite <http://opensource.lge.com>.

LG Electronics vam nudi i mogućnost dostave izvornog koda na CD ROM-u uz određenu naknadu troškova za medij, dostavu i obradu narudžbe. Pišite nam na opensource@lge.com.

Ova je ponuda valjana za svakoga tko te podatke primi u razdoblju od tri godine nakon naše posljednje isporuke ovog proizvoda.

SASTAVLJANJE I PRIPREMA



UPOZORENJE

- Uvijek koristite originalne komponente kako bi se zajamčila sigurnost i pravilan rad proizvoda.
- Oštećenja ili ozljede uzrokovane neoriginalnim komponentama nisu pokrivena jamstvom.
- Preporučuje se upotreba priloženih komponenti.
- Ako upotrebljavate generički kabel koji nije certificirala tvrtka LG, slika se možda neće prikazivati ili će se javljati šum slike.
- Ilustracije u ovom priručniku predstavljaju tipične postupke i mogu se razlikovati od stvarnog proizvoda.

- Prilikom sastavljanja proizvoda nemojte stavljati strane tvari (ulja, maziva itd.) na vijke. (To može oštetiti proizvod.)
- Upotreba pretjerane sile pri pritezanju vijaka može oštetiti monitor. Takva oštećenja nisu pokrivena jamstvom proizvoda.
- Monitor nemojte nositi okrenut naopako, držeći ga za bazu postolja. Na taj bi se način mogao odvojiti od postolja, pasti i pritom nekoga ozlijediti.
- Pri podizanju ili premještanju monitora nemojte dodirivati zaslon. U slučaju primjene sile mogli biste oštetiti zaslon monitora.
- Valni uzorak po izgledu, za razliku od opće metode prevlačenja, primjenjuje se na dodatni blistavi materijal u sirovinama. Bez izgleda oljuštenosti, dugotrajan je. Uporabite ga s povjerenjem jer uopće nema problema s uporabom proizvoda.



NAPOMENA

- Dijelovi mogu izgledati drugačije od onih koji su ovdje prikazani.
- Sve informacije i specifikacije iz ovog priručnika podložne su promjenama bez prethodne najave kako bi se poboljšale radne karakteristike proizvoda.
- Za kupnju dodatne opreme posjetite trgovinu elektroničkom robom ili internetsku stranicu za kupnju ili se obratite distributeru od kojeg ste kupili proizvod.
- Priloženi kabel za napajanje može ovisiti o regiji u kojoj ste uređaj kupili.

Podržani upravljački programi i softver

Možete preuzeti i instalirati najnoviju inačicu s internet stranice LGE (www.lg.com).

| Upravljački programi i softver | Instalacijski prioritet |
|--------------------------------|-------------------------|
| Upravljački program monitora | Preporučeno |
| OnScreen Control | Preporučeno |
| LG Calibration Studio | Opcionalno |

Opis proizvoda i gumba

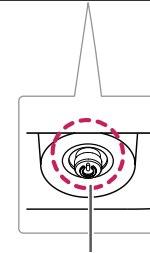







Upravljački gumb

Način korištenja upravljačkog gumba

Možete jednostavno upravljati funkcijama monitora pritiskom na upravljačku tipku ili njegovim pomicanjem prstom ulijevo/udesno/gore/dolje.

Osnovne funkcije

| | | | |
|---|---|---------------------------------------|---|
|  |  | Uključivanje | Kako biste uključili monitor, jednom prstom pritisnite upravljaču tipku. |
|  | | Isključivanje | Kako biste isključili monitor, jednom prstom pritisnite upravljački gumb i zadržite pritisak. |
|  |  | Upravljanje glasnoćom | Glasnoćom možete upravljati pomicanjem upravljačke tipke ulijevo/udesno. |
|  |  | Upravljanje svjetlinom zaslona | Svjetlinom zaslona možete upravljati pomicanjem upravljačke tipke gore/dolje. |

Premještanje i podizanje monitora

Prilikom premještanja ili podizanja monitora slijedite ove upute kako bi se spriječilo nastajanje ogrebotina na monitoru ili njegovo oštećivanje te kako bi se osigurao siguran transport bez obzira na njegov oblik ili veličinu.

- Prije premještanja preporučuje se smještanje monitora u originalnu kutiju ili pakiranje.
- Prije premještanja ili podizanja monitora isključite kabel za napajanje i sve ostale kabele.
- Čvrsto držite donji i bočni dio okvira monitora. Nemojte držati za samu ploču monitora.
- Kada držite monitor, zaslon ne smije biti okrenut prema vama kako se ne bi ogrebao.
- Monitor prilikom prenošenja nemojte izlagati udarcima ni jakim vibracijama.
- Prilikom premještanja monitora držite ga uspravno te ga nikada nemojte okretati na bok ili ga naginjati na bilo koju stranu.

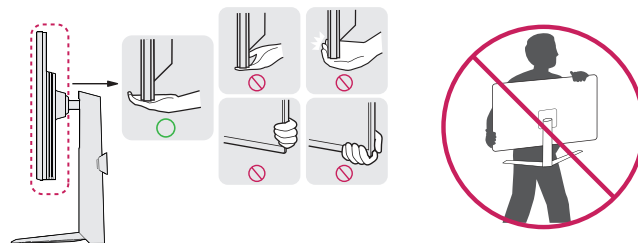



UPOZORENJE

- Koliko god je to moguće, izbjegavajte dodirivanje zaslona monitora.
 - To može dovesti do oštećivanja zaslona ili nekih piksela koji se koriste za stvaranje slika.
- Ako monitor koristite bez postolja, upravljački gumb na ploči monitora mogao bi prouzročiti nestabilnost monitora i njegov pad, što može izazvati oštećenje monitora i ozljede. Uslijed toga može doći do kvara i na upravljačkom gumbu.

Postavljanje na stol

- Podignite monitor i smjestite ga na stol u uspravnom položaju. Smjestite ga najmanje 100 mm od zida kako bi se zajamčilo dostatno prozračivanje.

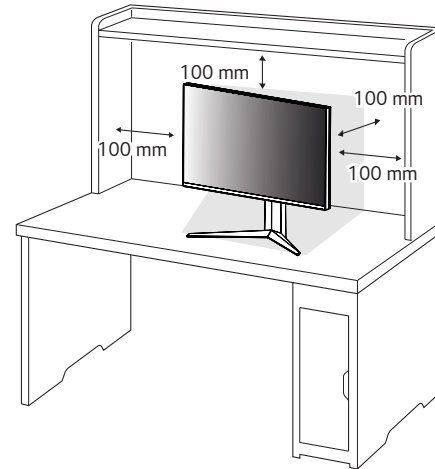

**UPOZORENJE**

- Prije pomicanja ili postavljanja monitora, iskopčajte kabel napajanja. Postoji opasnost od strujnog udara.
- Svakako koristite kabel napajanja isporučen s proizvodom te ga priključite u uzemljenu strujnu utičnicu.
- Ako trebate drugi kabel napajanja, obratite se lokalnom distributeru ili najbližoj maloprodajnoj trgovini.

Prilagodba visine postolja

- 1 Monitor koji ste prethodno postavili na postolje stavite u uspravan položaj.
- 2 Prilikom upravljanja monitorom svakako ga držite objema rukama.

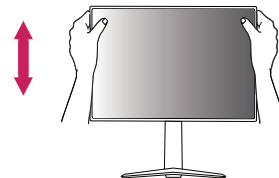
Maks. 110,0 mm**UPOZORENJE**

- Kako biste izbjegli ozljede, prilikom podešavanja visine monitora nemojte stavljati ruku na tijelo postolja.

Podešavanje kuta

- 1 Monitor koji ste prethodno postavili na postolje stavite u uspravan položaj.
- 2 Podesite kut zaslona.

Kut pod kojim se zaslon nalazi možete prilagoditi tako da se zaslon nagne naprijed ili natrag za od -5° do 15° kako bi gledanje bilo što ugodnije.

UPOZORENJE

- Kako prilikom prilagodbe zaslona ne biste ozlijedili prste, donji dio monitora nemojte držati kako je prikazano na slici u nastavku.

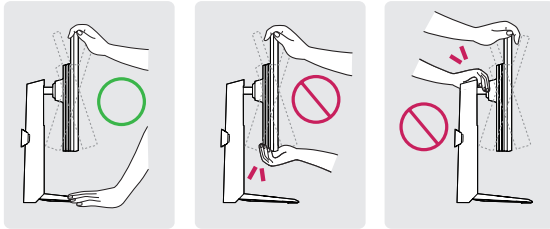

- Pazite da prilikom prilagođavanja kuta monitora ne dodirujete ili pritišćete područje zaslona.

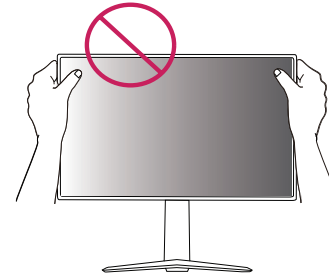

Značajka okretanja

Značajka okretanja omogućuje zaokretanje monitora za 90 stupnjeva udesno.

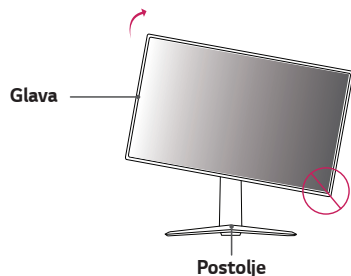

UPOZORENJE

- Kako ne biste ogrebali bazu postolja, pazite da postolje ne dođe u dodir s monitorom prilikom zakretanja monitora.
- Kada upotrebljavate funkciju okretanja, nemojte zaokretati monitor prebrzo ili upotrebljavajući preveliku silu.
 - Monitor bi mogao dotaknuti postolje i ogrebat bazu postolja.
 - Postupajte oprezno jer biste mogli ozlijediti prst ako ga zaglavite između monitora i postolja.

- 1 Podignite monitor na maksimalnu visinu.

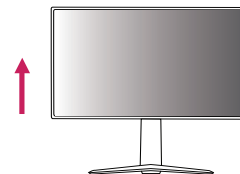

- 2 Podesite kut monitora u smjeru strelice kako je prikazano na slici.

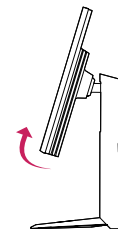

- 3 Zakrenite monitor udesno kako je prikazano na slici.



- 4 Dovršite postavljanje okretanjem monitora za 90°, kao što je prikazano u nastavku.



UPOZORENJE

- Budite pažljivi jer možete ozlijediti prst ako ga zaglavite između glave i stola.



NAPOMENA

- Značajka zaslona Auto Pivot (Automatsko okretanje) nije podržana.
- Zaslone se može jednostavno okrenuti pomoću prečaca za okretanje zaslona koji nudi operacijski sustav Windows. Napominjemo da neke verzije operacijskog sustava Windows i neki upravljački programi za grafičke kartice mogu koristiti drugačije postavke prečaca za okretanje zaslona ili možda uopće ne podržavaju prečac za okretanje zaslona.

Korištenje sigurnosnog uređaja Kensington

Priključak za sigurnosni sustav Kensington nalazi se na donjoj strani monitora. Više informacija o postavljanju i korištenju potražite u korisničkom priručniku za sigurnosni uređaj Kensington ili na web-mjestu <http://www.kensington.com>. Monitor sa stolom povežite pomoću kabela za sigurnosni sustav Kensington.

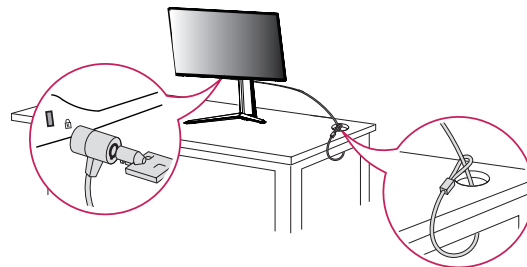

NAPOMENA

- Sigurnosni sustav Kensington ubraja se u dodatnu opremu. Dodatnu opremu možete nabaviti u većini trgovina elektroničkom opremom.

Montiranje ploče zidnog nosača

Ovaj monitor u skladu je sa specifikacijama ploča zidnih nosača i drugih kompatibilnih uređaja.

- 1 Monitor položite prednjom stranom prema dolje. Kako biste zaštitili zaslon monitora, prekrijte ga mekanom tkaninom ili zaštitnom oblogom koja je isporučena s proizvodom.
- 2 Odvijte četiri vijka pričvršćena za stražnju stranu monitora.
- 3 Ploču zidnog nosača postavite na monitor i poravnajte je s otvorima za vijke.
- 4 Pomoću odvijača zategnite četiri vijka kako biste ploču pričvrstili za monitor.

NAPOMENA

- Ploča zidnog nosača prodaje se zasebno.
- Dodatne informacije o montaži potražite u vodiču za postavljanje zidnog nosača.
- Prilikom montiranja ploče zidnog nosača nemojte koristiti prekomjernu silu jer biste tako mogli oštetiti zaslon.

Montiranje na zid

Monitor montirajte najmanje 100 mm od zida i ostavite oko 100 mm prostora sa svake strane monitora kako biste osigurali dovoljnu ventilaciju. Detaljne upute za montiranje potražite u lokalnoj trgovini. Osim toga, upute za montiranje i postavljanje nagibnog zidnog nosača možete pronaći u priručniku.

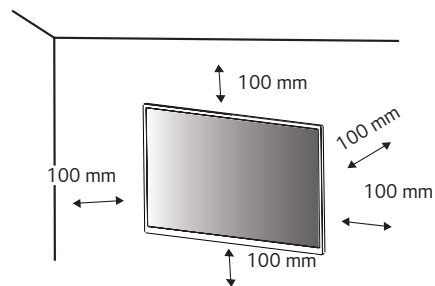

Kako biste monitor montirali na zid, na stražnju stranu monitora pričvrstite zidni nosač (dodatno).

Zidni nosač mora biti dobro pričvršćen za monitor i za zid.

- 1 U slučaju upotrebe vijaka koji su dulji od standardnih mogli biste oštetiti unutarne dijelove uređaja.
- 2 Vijak koji nije usklađen sa standardom VESA može oštetiti proizvod i dovesti do pada monitora. LG Electronics ne snosi odgovornost za bilo kakve nezgode povezane s korištenjem nestandardnih vijaka.

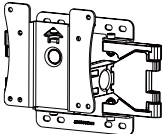
| | |
|--------------------------------------|--|
| Ploča zidnog nosača (mm) | 100 x 100 |
| Standardni vijak | M4 x L10 |
| Broj vijaka | 4 |
| Ploča zidnog nosača (dodatno) | LSW 149  |



NAPOMENA

- Koriste vijke čija specifikacija odgovara standardu VESA.
- Komplet zidnog nosača sadrži vodič za instalaciju i sve potrebne dijelove.
- Zidni nosač spada u dodatnu opremu. Nabaviti ga možete od lokalnog distributera.
- Duljina vijka može se razlikovati za svaki zidni nosač. Obavezno koristite vijke odgovarajuće duljine.
- Više informacija potražite u korisničkom priručniku za zidni nosač.



UPOZORENJE

- Prije premještanja ili postavljanja monitora iskopčajte kabel napajanja kako biste izbjegli strujni udar.
- Ako ga postavite na strop ili kosi zid, monitor može pasti i uzrokovati ozljede. Koristite ovlaštenu LG nosač za zid te se obratite lokalnom zastupniku ili kvalificiranom osoblju.
- Upotreba pretjerane sile pri pritezanju vijaka može oštetiti monitor. Takva oštećenja nisu pokrivena jamstvom proizvođača.

- Koristite zidni nosač i vijke koji su usklađeni s VESA standardom. Šteta uzrokovana korištenjem neodgovarajućih komponenti neće biti pokrivena jamstvom proizvođača.
- Mjereno od poledine monitora, vijci smiju biti dugi najviše 8 mm.

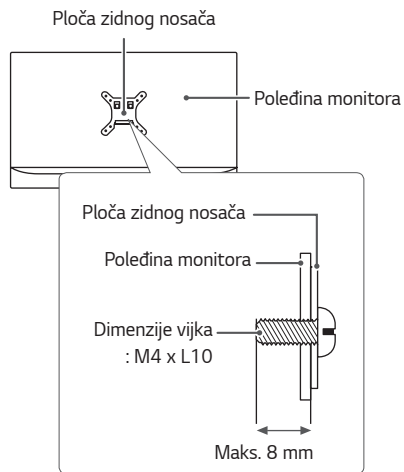

KORIŠTENJE MONITORA

- Ilustracije u ovom priručniku mogu se razlikovati od kupljenog proizvoda. Pritisnite upravljački gumb, otvorite **Settings (Postavke)** → **Input (Ulaz)** i odaberite željeni ulaz.



UPOZORENJE

- Nemojte dugotrajno pritiscati zaslon. To može dovesti do izobličenja slike.
- Nemojte na zaslonu dugotrajno prikazivati nepomične slike. To može dovesti do urezivanja slike. Koristite čuvar zaslona kad god je to moguće.



NAPOMENA

- Pri ukopčavanju kabela za napajanje u zidnu utičnicu, koristite uzemljenu višestruku (s 3 rupe) ili uzemljenu utičnicu.
- Kada se monitor uključi u prostoru s niskom temperaturom, slika na njemu može treperiti. To je uobičajeno.
- Na zaslonu se ponekad mogu pojaviti crvene, zelene ili plave točke. To je uobičajeno.

Povezivanje s računalom

- Ovaj monitor podržava značajku *Plug and Play.
- * Plug and Play: značajka koja vam omogućava da svojem računalu dodate uređaj bez potrebe za ponovnom konfiguracijom ili ručnim instaliranjem upravljačkih programa.

HDMI priključak

Prenosi digitalni video i audio signal s računala na monitor.



UPOZORENJE

- Korištenje DVI-HDMI ili DP (DisplayPort) na HDMI kabela može uzrokovati probleme s kompatibilnošću.
- Koristite certificirani kabel s logotipom HDMI. Ako ne koristite certificirani HDMI kabel, na zaslonu se možda neće prikazati slika ili može doći do pogreške u povezivanju.
- Preporučene vrste HDMI kabela
 - Ultra brzi HDMI®/™ kabel

DisplayPort priključak

Prenosi digitalni video i audio signal s računala na monitor.

NAPOMENA

- Ovisno o verziji DP (DisplayPort) priključka na računalu, možda se neće reproducirati slika ili zvuk.
- Ako imate grafičku karticu koja podržava izlazni priključak Mini DisplayPort, koristite Mini DP na DP (Mini DisplayPort na DisplayPort) kabel ili "gender" kabel koji podržava DisplayPort 1.4. (Prodaju se odvojeno)

Povezivanje s A/V uređajima

HDMI priključak

HDMI kabel služi za prijenos digitalnih audiosignala i videosignala s AV uređaja na monitor.

NAPOMENA

- Korištenje DVI-HDMI ili DP (DisplayPort) na HDMI kabela može uzrokovati probleme s kompatibilnošću.
- Koristite certificirani kabel s logotipom HDMI. Ako ne koristite certificirani HDMI kabel, na zaslonu se možda neće prikazati slika ili može doći do pogreške u povezivanju.
- Preporučene vrste HDMI kabela
 - Ultra brzi HDMI®/™ kabel

Povezivanje perifernih uređaja

Priključak USB uređaja

USB priključak na uređaju radi kao USB čvorište.

Kako biste mogli koristiti USB 3.0, računalo i uređaj povežite A-B USB 3.0 kabelom. Perifernim uređajima koji su povezani putem ulaza USB IN može se upravljati s računala.

! NAPOMENA

- Preporučujemo da instalirate sva ažuriranja sustava Windows kako bi sustav bio potpuno ažuriran prije povezivanja s proizvodom za upotrebu.
- Periferni uređaji prodaju se zasebno.
- U USB priključak moguće je priključiti tipkovnicu, miš ili USB uređaj.
- Brzina punjenja može se razlikovati ovisno o uređaju.

! UPOZORENJE

Upozorenja za korištenje USB uređaja

- USB uređaj s instaliranim programom za automatsko prepoznavanje ili s vlastitim upravljačkim programom možda se neće prepoznati.
- Neki USB uređaji možda nisu podržani ili neće ispravno raditi.
- Preporučuje se korištenje USB čvorišta ili tvrdog diska s napajanjem. (Ako nema dovoljno napajanja, USB uređaj možda se neće ispravno prepoznati.)

Priključivanje slušalica

Periferne uređaje s monitorom možete povezati putem priključka za slušalice.

! NAPOMENA

- Periferni uređaji prodaju se zasebno.
- Ako koristite slušalice s kutnim utikačem, moglo bi doći do poteškoća prilikom povezivanja drugog vanjskog uređaja s monitorom. Stoga preporučamo upotrebu slušalica s ravnim utikačem.



Kutni utikač

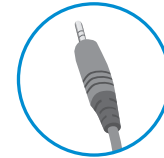

Ravni utikač
(Preporučeno)

- Ovisno o postavkama zvuka na računalo i vanjskom uređaju, funkcije slušalica i zvučnika možda će biti ograničene.

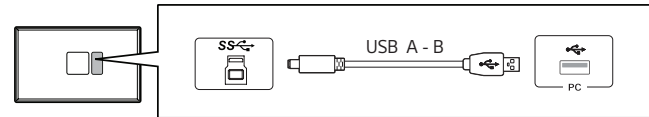

- Spojite USB A na B kabel da biste koristili funkciju mikrofona sa slušalicama opremljenim mikrofonom.

POSTAVKE KORISNIKA

Aktiviranje glavnog izbornika

- 1 Pritisnite upravljački gumb na donjoj strani monitora.
- 2 Opcije možete postaviti pomicanjem upravljačkog gumba gore/dolje (▲/▼) i lijevo/desno (◀/▶).
- 3 Kako biste zatvorili glavni izbornik, pritisnite upravljački gumb još jednom.



| Gumb | Status izbornika | Opis |
|-------------------------------|---------------------------------|---|
| | Glavni izbornik onemogućen | Omogućavanje glavnog izbornika. |
| | Glavni izbornik omogućen | Pristup značajkama u opciji Settings (Postavke) . (Zadržite pritisak gumba kako biste isključili monitor. Na ovaj način možete isključiti monitor u svakom trenutku, pa i kada je prikaz na zaslonu uključen) |
| | ◀ Glavni izbornik onemogućen | Podešavanje glasnoće monitora. |
| | ▶ Glavni izbornik omogućen | Pristup značajci Input (Ulaz) . |
| | ▶ Glavni izbornik onemogućen | Podešavanje glasnoće monitora. |
| | ▶ Glavni izbornik omogućen | Pristup značajci Game Mode (Način rada Igra) . |
| | ▲ Glavni izbornik onemogućen | Podešavanje razine svjetline monitora. |
| | ▲ Glavni izbornik omogućen | Isključivanje monitora. |
| | ▼ Glavni izbornik onemogućen | Podešavanje razine svjetline monitora. |
| ▼ Glavni izbornik omogućen | Zatvaranje glavnog izbornika. | |

Značajke glavnog izbornika

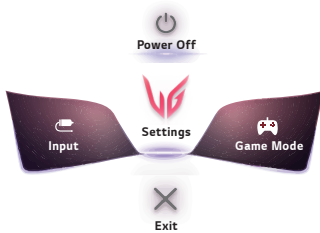

| Glavni izbornik | Opis |
|------------------------------------|---|
| Input (Ulaz) | Postavljanje ulaznog signala. |
| Power Off (Isključivanje) | Isključivanje monitora. |
| Settings (Postavke) | Konfiguriranje postavki zaslona. |
| Game Mode (Način rada Igra) | Postavljanje načina rada Igra za igranje. |
| Exit (Izlaz) | Zatvaranje glavnog izbornika. |

Postavke korisnika

Postavke izbornika

- 1 Za prikaz OSD izbornika pritisnite upravljački gumb na donjoj strani monitora i otvorite **Settings (Postavke)**.
- 2 Konfigurirajte opcije pomicanjem upravljačkog gumba gore/dolje/lijevo/desno.
- 3 Za povratak na izbornik više razine ili postavljanje drugih stavki izbornika pomaknite upravljački gumb ulijevo ◀ ili ga pritisnite (⏪).
- 4 Ako želite zatvoriti OSD izbornik, upravljački gumb pomičite ulijevo ◀ sve dok ga ne zatvorite.



Game Mode
(Način rada Igra)



Game Adjust
(Podešavanja za igre)



Picture Adjust
(Podešavanje slike)



Input
(Ulaz)





General
(Općenito)

Game Mode (Način rada Igra) na SDR (Ne-HDR) signalu.

| Settings (Postavke) > | Opis | |
|---|--|--|
| Game Mode (Način rada Igra) | | |
| Game Mode (Način rada Igra) | Gamer 1 (Igrač 1) | U ovom načinu rada korisnici mogu prilagoditi elemente, uključujući opcije povezane s igrama. |
| | Gamer 2 (Igrač 2) | Način slike Gamer 1 (Igrač 1) i Gamer 2 (Igrač 2) omogućuju vam spremanje dva kompleta prilagođenih postavki prikaza, uključujući i postavke značajki koje se odnose na igranje. |
| | FPS | Ovaj način rada optimiziran je za FPS igre. Ova je značajka prikladna za veoma tamne FPS igre. |
| | RTS | Ovaj način rada optimiziran je za RTS igre. |
| | Vivid | Optimizira zaslon za žive boje. |
| | Reader (Čitanje) | Optimiziranje zaslona za pregled dokumenata. Možete povećati svjetlinu zaslona u OSD izborniku. |
| | HDR Effect | Optimizira zaslon za visoki dinamički opseg. |
| | sRGB | Standardni RGB prostor boje za monitor i pisač. |
| | Color Weakness (Nemogućnost raspoznavanja boja) | Način rada za korisnike koji ne razlikuju crvenu i zelenu boju. Korisnicima koji ne raspoznaju boje omogućuje lakše razlikovanje dviju boja. |
| | Calibration 1 (Kalibracija 1) | Prilagođava se kalibriranom zaslonu. |
| | Calibration 2 (Kalibracija 2) | |
|  NAPOMENA | <ul style="list-style-type: none"> • Calibration 1 (Kalibracija 1)/Calibration 2 (Kalibracija 2) : Instalirajte LG Calibration Studio za pokretanje kalibracije. | |

Game Mode (Način rada Igra) na HDR signalu.

| Settings (Postavke) > | | |
|---|-------------------|--|
| Game Mode (Način rada Igra) | | Opis |
| Game Mode (Način rada Igra) | Gamer 1 (Igrač 1) | U ovom načinu rada korisnici mogu prilagoditi elemente, uključujući opcije povezane s igrama. |
| | Gamer 2 (Igrač 2) | Način slike Gamer 1 (Igrač 1) i Gamer 2 (Igrač 2) omogućuju vam spremanje dva kompleta prilagođenih postavki prikaza, uključujući i postavke značajki koje se odnose na igranje. |
| | FPS | Ovaj način rada optimiziran je za FPS igre. Ova je značajka prikladna za veoma tamne FPS igre. |
| | RTS | Ovaj način rada optimiziran je za RTS igre. |
| | Vivid | Optimiziran zaslon za žive boje. |
|  NAPOMENA | | |
| <ul style="list-style-type: none"> • HDR sadržaj možda neće raditi pravilno ovisno o postavci OS Windows10. Provjerite HDR postavku On / Off (uključivanje/isključivanje) sustava Windows. • Kad je HDR značajka uključena, znakovi ili kvaliteta slike mogu biti loši sukladno izvedbi grafičke kartice. • Dok je HDR značajka uključena, može doći do pojave zasljepljenja ili pucanja prilikom mijenjanja ulaza monitora ili on / off (uključivanja/isključivanja) napajanja sukladno izvedbi grafičke kartice. • Informacije o tome podržavaju li grafička kartica i igra HDR možete pronaći na web-mjestu proizvođača. | | |

| Settings (Postavke) > Game Adjust (Podešavanja za igre) | | Opis | | | | | | |
|--|--|--|---|---|------------------------|--|-------------------------|-------------------------------|
| Game Adjust (Podešavanja za igre) | Adaptive-Sync / VRR | <p>Omoгуčava čiste i prirodne slike sinkronizacijom vertikalne frekvencije ulaznog signala sa frekvencijom izlaznog signala.</p> <p> UPOZORENJE</p> <ul style="list-style-type: none"> • Podržano sučelje: DisplayPort (Adaptive-Sync), HDMI (Varijabilna Brzina Osvježavanja). • Podržane Grafika kartica: Grafika kartica da podržane NVIDIA's G-SYNC ili AMD's FreeSync je potrebno • Podržana verzija : obavezno instalirajte najnoviji upravljački program za grafičku karticu. • Za više detalji informacija, odnosi se na NVIDIA veb stranica (www.nvidia.com) i AMD veb stranica (www.amd.com). | | | | | | |
| | | <table border="1"> <tr> <td>Extended (Produljeno)</td> <td>Omoгуčite širi raspon frekvencije funkcije Adaptive-Sync/VRR nego što je osnovni način. Zaslون će možda titrati tijekom igre.</td> </tr> <tr> <td>Basic (Osnovno)</td> <td>Omoгуčite raspon osnovne frekvencije funkcije Adaptive-Sync/VRR.</td> </tr> <tr> <td>Off (Isključeno)</td> <td>Isključuje Adaptive-Sync/VRR.</td> </tr> </table> | Extended (Produljeno) | Omoгуčite širi raspon frekvencije funkcije Adaptive-Sync/VRR nego što je osnovni način. Zaslون će možda titrati tijekom igre. | Basic (Osnovno) | Omoгуčite raspon osnovne frekvencije funkcije Adaptive-Sync/VRR. | Off (Isključeno) | Isključuje Adaptive-Sync/VRR. |
| | | Extended (Produljeno) | Omoгуčite širi raspon frekvencije funkcije Adaptive-Sync/VRR nego što je osnovni način. Zaslون će možda titrati tijekom igre. | | | | | |
| | | Basic (Osnovno) | Omoгуčite raspon osnovne frekvencije funkcije Adaptive-Sync/VRR. | | | | | |
| | Off (Isključeno) | Isključuje Adaptive-Sync/VRR. | | | | | | |
| Black Stabilizer (Stabilizator crne boje) | Možete upravljati kontrastom crne boje kako bi se bolje vidjeli tamni prizori. Moći ćete lakše prepoznati predmete na zaslonu u tamnim igrama. | | | | | | | |
| | | | | | | | | |



| | | | | |
|---|---|--|---|--|
| Game Adjust (Podešavanja za igre) | Response Time (Vrijeme odziva) | Postavljanje vremena odziva za prikazane slike na temelju brzine slike na zaslonu. U normalnim okruženjima preporučuje se korištenje opcije Fast (Brzo) . U slučaju prikazivanja brzih slika preporučuje se korištenje opcije Faster (Brže) . Kada odaberete Brži način, Magljenje pokreta se može dogoditi ovisno o sadržaju. | | |
| | | Faster (Brže) | Postavljanje vremena odziva na Faster (Brže). | |
| | | Fast (Brzo) | Postavljanje vremena odziva na Fast (Brzo). | |
| | | Normal (Uobičajeno) | Postavljanje vremena odziva na Normal (Uobičajeno). | |
| | | Off (Isključeno) | Značajka za poboljšanje vremena odziva neće se koristiti. | |
| | Crosshair (Križić) | Značajka Crosshair (Križić) omogućuje korištenje križića za nišanje u sredini zaslona za pucačine iz prvog lica (First Person Shooter (FPS)). Korisnik može odabrati jedan od četiri različita križića koji najbolje odgovara njegovoj igri. | | |
| | FPS Counter (FPS Brojača) | On (Uključeno) | Pokazivač se prikazuje u gornjem lijevom dijelu zaslona. On će odražavati stvarnu frekvenciju okvira koja je primljena na ulazu. Također možete podsit položaj FPS Counter (FPS Brojača). (gornje lijevo / gornje desno / donje desno / donje lijevo) | |
| | | Off (Isključeno) | Nemojte koristiti FPS Counter (FPS Brojača) značajku. | |
| | |  NAPOMENA <ul style="list-style-type: none"> • FPS Counter (FPS Brojača) i Crosshair (Križić) se ne mogu istodobno koristiti. | | |
| | Game Reset (Vraćanje postavki igre) | Vraćanje postavki igre na zadane vrijednosti. | | |
| | | No (Ne) | Poništava odabir. | |
| | | Yes (Da) | Vraća na zadane postavke. | |

| Settings (Postavke) > Picture Adjust (Podešavanje slike) | | Opis | |
|---|----------------------------------|--|---|
| Picture Adjust (Podešavanje slike) | Brightness (Svjetlina) | Podešavanje svjetline zaslona. | |
| | Contrast (Kontrast) | Podešava kontrast zaslona. | |
| | Sharpness (Oštrina) | Podešava oštrinu prikaza na zaslonu. | |
| | Gamma (Gama) | Mode 1, Mode 2, Mode 3 | Što je gama vrijednost veća, to je slika tamnija. Također, što je gama vrijednost manja, to je slika svjetlija. |
| | | Mode 4 | Ako ne trebate podešavati gama postavke, odaberite Mode 4. |
| | Color Temp (Top. boje) | Custom (Prilagođeno) | Korisnik može podesiti crvenu, zelenu ili plavu boju. |
| | | Warm (Toplo) | Postavljanje boje zaslona na crvenkastu nijansu. |
| | | Medium (Srednje) | Postavljanje boje zaslona između crvene i plave nijanse. |
| | | Cool (Hladno) | Postavljanje boje zaslona na plavkastu nijansu. |
| | | Manual | Korisnik može podesiti temperaturu boje. |
| | R/G/B | Boju slike možete prilagoditi pomoću crvene, zelene i plave boje. | |
| | Six Color (Šest boja) | Ispunjavanje zahtjeva korisnika za bojama na način da podešava boju i zasićenje za šest boja (Red, Green, Blue, Cyan, Magenta, Yellow) i sprema te postavke. | |
| | | Hue (Nijansa) | Podešavanje nijanse slike na zaslonu. |
| | | Saturation (Zasićenost) | Podešavanje zasićenosti boja na slici na zaslonu. Što je vrijednost manja, boje će biti manje zasićene i svijetle. Što je vrijednost veća, boje će biti zasićenije i tamnije. |
| | Black Level (Razina crne) | Postavlja razinu pomaka (samo za HDMI). • Pomak: kao referenca za videosignal, predstavlja najtamniju boju koju monitor može prikazati. | |
| | | High (Visoko) | Zadržava trenutni omjer kontrasta na zaslonu. |
| Low (Nisko) | | Smanjuje razinu crne boje i povećava razinu bijele boje u trenutnom omjeru kontrasta zaslona. | |

| | | | |
|---------------------------------------|--|--|--|
| Picture Adjust (Podešavanje slike) | Variable Backlight | Ovisno o igri ili sadržaju videozapisa, pruža prošireni kontrast i stupnjevanje. | |
| | | Faster (Brže) | Preferira se za iskustva igranja igara na računalo. |
| | | Fast (Brzo) | Preferira se za iskustva igranja igara na konzoli. |
| | | Normal (Uobičajeno) | Preferira se za reprodukciju videosadržaja te za internet ili obradu teksta. |
| | | Off (Isključeno) | Isključuje značajku Variable Backlight. |
| | |  NAPOMENA <ul style="list-style-type: none"> • Kada su te značajke omogućene, možda će se prikazati efekt aureole na crnim pozadinama. To je normalno i nije kvar. • Kada je ta značajka omogućena, može doći do povremenog treperenja zaslona. • Funkcija se može upotrebljavati samo na HDR sadržaju. • Preporučuje se da je isključite kada ne igrate igre. | |
| | DFC | On (Uključeno) | Automatsko podešavanje svjetline, ovisno o zaslonu. |
| | | Off (Isključeno) | Onemogućavanje značajke DFC. |
| | Picture Reset (Vraćanje postavki slike) | Do you want to reset your picture settings? | |
| | | No (Ne) | Poništava odabir. |
| | | Yes (Da) | Vraća na zadane postavke. |

| Settings (Postavke) > Input (Ulaz) | | Opis | |
|------------------------------------|------------------------------------|--|---|
| Input (Ulaz) | Input List (Popis ulaza) | Odabir ulaznog signala. | |
| | Aspect Ratio (Format slike) | Podešavanje formata zaslona. | |
| | | Full Wide (Potpuno široko) | Prikaz videozapisa u širokokutnom formatu, bez obzira na ulaz videosignala. |
| | | 4:3 | Prikazuje se video zapis na 4:3. |
| | Auto Input Switch | Kada je automatska ulazna preklopka podešena na On (Uključeno) , zaslon će se automatski prebaciti na novi ulaz kada je spojen. | |
| | | On (Uključeno) | Omogućava Auto Input Switch . |
| Off (Isključeno) | | Onemogućava Auto Input Switch . | |

| Settings (Postavke) > General (Općenito) | | Opis | |
|--|--|--|--|
| General (Općenito) | Language (Jezik) | Postavljanje željenog jezika za zaslon izbornika. | |
| | Hexagon Lighting | Možete uključiti ili isključiti osvjetljenje na stražnjoj strani monitora, a također možete odabrati ili prilagoditi boju osvjetljenja. | |
| | User-defined Key 1 | Možete prilagoditi glavni izbornik tako da lako pristupate željenom izborniku. | |
| | User-defined Key 2 | User-defined Key 1 (Korisnički definirani ključ 1) i User-defined Key 2 (Korisnički definirani ključ 2) pojavljuju se s lijeve/desne strane glavnog izbornika. | |
| | DTS Headphone:X | | Omogućuje realizaciju trodimenzijalnog zvuka sa slušalicama ili naglavnim slušalicama. |
| | | Game | Ovaj način rada je optimiziran za Igru. |
| | | Entertainment | Ovaj način rada je optimiziran za Zabavu. |
| | | Sports | Ovaj način rada je optimiziran za Sport. |
| | | Off (Isključeno) | Onemogućuje DTS Slušalice:X funkciju. |
| | SMART ENERGY SAVING | High (Visoka) | Ušteda energije upotrebom značajke SMART ENERGY SAVING visoke učinkovitosti. |
| | | Low (Niska) | Ušteda energije upotrebom značajke SMART ENERGY SAVING niske učinkovitosti. |
| | | Off (Isključeno) | Onemogućavanje značajke SMART ENERGY SAVING. |
| | Deep Sleep mode (Duboki san) | | Kada je omogućen način rada Deep Sleep mode (Duboki san), potrošnja energije je minimizirana dok je monitor u načinu rada mirovanje. |
| | | On (Uključeno) | Omogućuje Deep Sleep mode (Duboki san). |
| | | Off (Isključeno) | Onemogućuje Deep Sleep mode (Duboki san). |
| | Power LED (LED indikator napajanja) | | Služi za uključivanje ili isključivanje LED indikatora napajanja na donjoj strani monitora. |
| | | On (Uključeno) | LED indikator napajanja automatski će se uključiti. |
| | | Off (Isključeno) | LED indikator napajanja isključit će se. |
| | Automatic Standby (Automatsko stanje mirovanja) | | Značajka koja automatski isključuje monitor kada se na zaslonu dulje vrijeme ne kreće slika. Možete postaviti mjerač vremena za funkciju automatskog isključivanja. (8H (8 h), 6H (6 h), 4H (4 h) i Off (Isključeno)) |

| | | | |
|--------------------|---|---|--|
| General (Općenito) | Input Compatibility Version (Verziju Kompatibilnosti Ulaza) | Podesite Input Compatibility Version (Verziju Kompatibilnosti Ulaza) tako da odgovara verziji povezanog vanjskog uređaja. | |
| | | HDMI | 2.1(PC)/2.1(AV)/1.4 Ako želite koristiti HDR, izaberite Input Compatibility Version (Verziju Kompatibilnosti Ulaza) na 2.1(PC) ili 2.1(AV). |
| | | DisplayPort | 1.4(DSC)/1.4/1.2 Ako želite koristiti HDR, izaberite Input Compatibility Version (Verziju Kompatibilnosti Ulaza) na 1.4(DSC) ili 1.4. |
| | |  NAPOMENA <ul style="list-style-type: none"> Postavite ovo na 2.1 (AV) ako povezani uređaj podržava 2.1 u HDMI, ali slika ili zvuk ne rade ispravno. | |
| | Buzzer (Zujalica) | Ova vam značajka omogućuje postavljanje zvuka generiranog iz Buzzer (Zujalica) kada se monitor uključi. | |
| | | On (Uključeno) | Omogućuje opciju Buzzer (Zujalica) . |
| | | Off (Isključeno) | Onemogućuje opciju Buzzer (Zujalica) . |
| | OSD Lock (Zaključavanje OSD prikaza) | Onemogućuje konfiguriranje i podešavanje izbornika. | |
| | | On (Uključeno) | Omogućuje opciju OSD Lock (Zaključavanje OSD prikaza) . |
| | | Off (Isključeno) | Onemogućuje opciju OSD Lock (Zaključavanje OSD prikaza) . |
| | |  NAPOMENA <ul style="list-style-type: none"> Onemogućene su sve značajke osim značajki Brightness (Svjetlina), Contrast u izborniku Picture Adjust (Podešavanje slike) te Input (Ulaz), OSD Lock (Zaključavanje OSD prikaza) i Information (Informacije) u izborniku General (Općenito). | |
| | Information (Informacije) | Informacije za prikaz će biti pokazane kao sljedeće: Total Power On Time (Ukupno vrijeme uključenosti), Resolution (Rezolucija) | |
| | Reset to Initial Settings | Do you want to reset your settings? | |
| | | No (Ne) | Poništavanje vraćanja postavki. |
| | | Yes (Da) | Vraća na zadane postavke. |

RJEŠAVANJE PROBLEMA

| Ništa se ne prikazuje na zaslonu. | |
|--|--|
| Je li kabel napajanja monitora priključen? | <ul style="list-style-type: none"> • Provjerite je li kabel za napajanje pravilno priključen u utičnicu. |
| Svijetli li LED indikator napajanja? | <ul style="list-style-type: none"> • Provjerite je li kabel za napajanje priključen i pritisnite gumb za uključivanje/isključivanje. |
| Je li napajanje uključeno, a LED indikator napajanja svijetli bijelom bojom? | <ul style="list-style-type: none"> • Provjerite je li omogućen priključeni ulaz (Settings (Postavke) > Input (Ulaz)). |
| Treperi li LED indikator napajanja? | <ul style="list-style-type: none"> • Ako se monitor nalazi u načinu rada za štednju energije, pomaknite miš ili pritisnite bilo koju tipku na tipkovnici kako bi se monitor uključio. • Provjerite je li računalo uključeno. |
| Prikazuje li se poruka The screen is not currently set to the recommended resolution. If you have no video or the screen flickers, see the troubleshooting guide in the product owner's manual. (Zaslon trenutno nije postavljen na preporučenu razlučivost. Ako se ne vidi slika ili zaslon treperi, pogledajte rješenja problema u korisničkom priručniku za proizvod.) ? | <ul style="list-style-type: none"> • Do ovog simptoma dolazi ako su signali koji dolaze s računala (grafička kartica) izvan preporučenog horizontalnog ili vertikalnog frekventijskog raspona monitora. U odjeljku Specifikacije proizvoda u ovom priručniku potražite podatke o postavljanju odgovarajuće frekvencije. |
| Prikazuje li se poruka No Signal (Nema signala) ? | <ul style="list-style-type: none"> • Ta se poruka prikazuje kada kabela između računala i monitora nema ili je iskopčan. Provjerite kabel i ponovo ga priključite. |
| Jeste li instalirali upravljački program monitora? | <ul style="list-style-type: none"> • Obavezno instalirajte pokretač prikaza s naše internet stranice: http://www.lg.com. • Svakako provjerite podržava li videokartica funkciju Plug and Play. |

| Neke su funkcije onemogućene. | |
|---|---|
| Jesu li vam nakon što pritisnete gumb izbornika neke funkcije nedostupne? | <ul style="list-style-type: none"> • OSD prikaz je zaključan. Odaberite Settings (Postavke) > General (Općenito) i za opciju OSD Lock (Zaključavanje OSD prikaza) odaberite vrijednost Off (Isključeno). |

| Zaslon zadržava sliku. | |
|--|--|
| Urezuje li se slika čak i kada je monitor isključen? | <ul style="list-style-type: none"> • Prikaz statičke slike tijekom duljeg vremena može dovesti do oštećenja zaslona i uzrokovati urezivanje slike. • Kako biste produljili vijek trajanja monitora, koristite čuvar zaslona. |

| Prikaz na zaslonu nestabilan je i nejasan. / Slike koje se prikazuju na monitoru ostavljaju tragove sjena. | |
|---|---|
| Jeste li odabrali preporučenu razlučivost? | <ul style="list-style-type: none"> • Ako je odabrana razlučivost HDMI 1080i 60/50 Hz (isprepletano), zaslon bi mogao treperiti. Promijenite razlučivost na 1080p ili na preporučenu razlučivost. |

| 3840 x 2160 rezolucija nije dostupna za DisplayPort. (144 Hz) | |
|--|---|
| Je li povezan s ispravnim ulazom? | <ul style="list-style-type: none"> • Ako je povezan s HDMI ulazom, postavite ga na DisplayPort ulaz. Idite na Settings (Postavke) > General (Općenito) > Input Compatibility Version (Verziju Kompatibilnosti Ulaza) i postavite opciju na 1.4(DSC). • Provjerite podržava li grafička kartica DSC (Display Stream Compression) (Kompresija video strima). • Provjerite je li upravljački program grafičke kartice ažuriran na najnoviju verziju. |

| 3840 x 2160 rezolucija nije dostupna za HDMI. (144 Hz) | |
|---|---|
| Je li povezan s ispravnom grafičkom karticom? | <ul style="list-style-type: none"> • Provjerite podržava li grafička kartica 3840 x 2160 / 144 Hz za HDMI. (Serija NVIDIA RTX3000, serija AMD RX6000 ili viša) • Provjerite je li upravljački program grafičke kartice ažuriran na najnoviju verziju. |



NAPOMENA

- Vertikalna frekvencija: Kako bi se slika prikazala, zaslon se mora osvježiti nekoliko desetaka puta u sekundi, poput fluorescentne svjetiljke. Broj osvježavanja zaslona u sekundi naziva se vertikalnom frekvencijom ili brzinom osvježavanja i izražava se u Hz.
- Horizontalna frekvencija: Vrijeme potrebno za prikaz jedne horizontalne linije naziva se horizontalni ciklus. Ako 1 podijelimo s horizontalnim intervalom, rezultat je broj horizontalnih linija koje se prikazuju u sekundi. To nazivamo vodoravnom frekvencijom koja se izražava u kHz.
- U Windows izborniku **Upravljačka ploča** > **Prikaz** > **Postavke** provjerite je li razlučivost ili frekvencija grafičke kartice unutar raspona koji dopušta monitor te je li postavljena na preporučenu (optimalnu) razlučivost. (Postavke se mogu razlikovati ovisno o operacijskom sustavu koji koristite.)
- Ako grafičku karticu ne postavite na preporučenu (optimalnu) razlučivost, to može uzrokovati mutan tekst, zatamnjeni zaslon, odrezano područje prikaza ili krivo poravnanje zaslona.
- Načini postavljanja mogu se razlikovati ovisno o računalu i operacijskom sustavu, a ovisno o karakteristikama grafičke kartice, neke razlučivosti možda neće biti dostupne. U tom slučaju za pomoć se obratite proizvođaču računala ili grafičke kartice.
- Neke grafičke kartice ne podržavaju razlučivost 3840 x 2160. Ako se razlučivost ne može prikazati, obratite se proizvođaču grafičke kartice.

| Boja zaslona nije ispravna. | |
|--|--|
| Prikazuje li se slika na zaslonu bez boja (u 16 boja)? | <ul style="list-style-type: none"> • Odaberite 24-bitnu boju (true color) ili višu postavku. U sustavu Windows odaberite Upravljačka ploča > Prikaz > Postavke > Kvaliteta boje. (Postavke se mogu razlikovati ovisno o operacijskom sustavu koji koristite.) |
| Izgleda li boja zaslona nestabilno ili je monokromatska? | <ul style="list-style-type: none"> • Provjerite je li signalni kabel pravilno priključen. Ponovo priključite kabel ili ponovo umetnite grafičku karticu računala. |
| Na zaslonu se vide točke? | <ul style="list-style-type: none"> • Pri korištenju monitora na zaslonu se mogu prikazati pikselizirane točke (crvene, zelene, plave, bijele ili crne). To je uobičajeno za LCD zaslon. To nije pogreška i ne utječe na performanse monitora. |

| Iz priključka za slušalice ne dopire zvuk. | |
|--|--|
| Prikazuju li se slike putem DP (DisplayPort) ili HDMI ulaza bez zvuka? | <ul style="list-style-type: none"> • Provjerite je li kabel ispravno priključen u priključak za slušalice. • Pokušajte pojačati glasnoću pomoću upravljačkog gumba. • Podesite audio izlaz računala na monitor koji koristite. u sustavu Microsoft Windows idite na Upravljačka ploča > Hardver i zvuk > Zvuk > postavite monitor kao zadani uređaj. (Postavke se mogu razlikovati ovisno o operacijskom sustavu koji koristite.) |

SPECIFIKACIJE PROIZVODA

| | | | |
|--------------------|--|--|------------------------------------|
| LCD zaslon | Dubina boje | HDMI | Podržane su 8-bitne/10-bitne boje. |
| | | DP (DisplayPort) | Podržane su 10-bitne boje. |
| Razlučivost | Maks. razlučivost | 3840 x 2160 pri 144 Hz (HDMI) 3840 x 2160 pri 144 Hz (DP) | |
| | Preporučena razlučivost | 3840 x 2160 pri 144 Hz (HDMI) 3840 x 2160 pri 144 Hz (DP) | |
| Izvori napajanja | Nazivno napajanje | 19 V --- 3,3 A | |
| | Potrošnja energije (uobičajeno) | Uključeno: 50 W (Uobičajeno)* Stanje mirovanja (Stanje pripravnosti) : ≤ 0,5 W ([Deep Sleep Mode]: [On])** Isključeno: ≤ 0,3 W | |
| AC/DC adapter | DA-65G19, proizvođač: Asian Power Devices Inc. Ili model ADS-65AI-19-3 19065E, proizvođač: SHENZHEN HONOR ELECTRONIC Ili model ADS-65FAI-19 19065EPG-1, proizvođač: SHENZHEN HONOR ELECTRONIC Ili model ADS-65FAI-19 19065EPK-1, proizvođač: SHENZHEN HONOR ELECTRONIC Ili model ADS-65FAI-19 19065EPCU-1, proizvođač: SHENZHEN HONOR ELECTRONIC Ili model MS-V3420R190-065LO-DE, proizvođač: MOSO POWER SUPPLY TECHNOLOGY CO LTD Ili model MS-V3420R190-065LO-KR, proizvođač: MOSO POWER SUPPLY TECHNOLOGY CO LTD Ili model MS-V3420R190-065LO-US, proizvođač: MOSO POWER SUPPLY TECHNOLOGY CO LTD Izlaz: 19 V --- 3,42 A | | |
| Uvjeti u okruženju | Radni uvjeti | Temperatura | 0 °C do 40 °C |
| | | vlažnost | Ispod 80 % |
| | Uvjeti za čuvanje | Temperatura | -20 °C do 60 °C |
| | | vlažnost | Ispod 85 % |

| | | |
|-----------------------|--|----------------------------|
| Dimenzije | Veličina monitora (širina x visina x dubina) | |
| | S postoljem | 613,5 x 577,7 x 253,7 (mm) |
| | Bez postolja | 613,5 x 371,6 x 51,3 (mm) |
| Težina (bez ambalaže) | S postoljem | 6,4 kg |
| | Bez postolja | 4,5 kg |

Specifikacije su podložne promjenama bez prethodne najave.

Simbol ~ označava izmjeničnu struju, a simbol --- istosmjernu struju.

Razina opcije Potrošnja energije može se razlikovati ovisno o načinu rada i postavkama monitora.

* Način potrošnje električne energije On (Uključeno) mjeri se sa standardnim LGE testom (Puni bijeli uzorak, maksimalna rezolucija).

** Monitor ide u Način spavanja za nekoliko minuta (maksimalno pet minuta).

Tvornički način podrške

HDMI

| Razlučivost | Horizontalna frekvencija (kHz) | Vertikalna frekvencija (Hz) | Polaritet (H/V) | Opaske |
|-------------|--------------------------------|-----------------------------|-----------------|---|
| 640 x 480 | 31,469 | 59,94 | -/- | |
| 800 x 600 | 37,879 | 60,317 | +/+ | |
| 1024 x 768 | 48,363 | 60,004 | -/- | |
| 1280 x 720 | 45 | 60 | +/+ | |
| 1280 x 1024 | 79,976 | 75,025 | +/+ | |
| 1920 x 1080 | 67,5 | 60 | +/+ | |
| 1920 x 1080 | 66,587 | 59,934 | +/- | |
| 3840 x 2160 | 65,688 | 29,981 | +/- | Preporučeni Vrijeme - Input Compatibility Version: 1.4 |
| 1920 x 1080 | 166,668 | 144,052 | +/- | |
| 2560 x 1440 | 182,996 | 119,998 | +/- | |
| 3840 x 2160 | 133,313 | 59,997 | +/- | Preporučeni Vrijeme - Input Compatibility Version: 2.1(AV) |
| 2560 x 1440 | 222,268 | 144,05 | +/- | |
| 3840 x 2160 | 333,333 | 144,05 | +/- | Preporučeni Vrijeme - Input Compatibility Version: 2.1(PC) |

DisplayPort

| Razlučivost | Horizontalna frekvencija (kHz) | Vertikalna frekvencija (Hz) | Polaritet (H/V) | Opaske |
|-------------|--------------------------------|-----------------------------|-----------------|--|
| 640 x 480 | 31,469 | 59,94 | -/- | |
| 800 x 600 | 37,879 | 60,317 | +/+ | |
| 1024 x 768 | 48,363 | 60,004 | -/- | |
| 1280 x 720 | 45 | 60 | +/+ | |
| 1280 x 1024 | 79,976 | 75,025 | +/+ | |
| 1920 x 1080 | 67,5 | 60 | +/+ | |
| 1920 x 1080 | 166,587 | 143,981 | +/- | |
| 3840 x 2160 | 133,313 | 59,997 | +/- | Preporučeni Vrijeme - Input Compatibility Version: 1.2 |
| 2560 x 1440 | 222,151 | 143,973 | +/- | |
| 3840 x 2160 | 214,68 | 95,033 | +/- | |
| 3840 x 2160 | 268,438 | 119,999 | +/- | Preporučeni Vrijeme - Input Compatibility Version: 1.4 |
| 3840 x 2160 | 333,333 | 144,05 | +/- | Preporučeni Vrijeme - Input Compatibility Version: 1.4(DSC) |

* DSC: Display Stream Compression.

* Za prikaz 144 Hz ili više, pobrinite se da upotrebljavate grafičku karticu koja podržava DSC (Display Stream Compression).

HDMI vrijednosti (video)

| Tvornički način podrške (Unaprijed postavljeni način rada) | Horizontalna frekvencija (kHz) | Vertikalna frekvencija (Hz) | Opaske |
|---|--------------------------------|-----------------------------|--------|
| 480P | 31,5 | 60 | |
| 720P | 45 | 60 | |
| 1080P | 67,5 | 60 | |
| 1080P | 135 | 120 | |
| 2160P | 135 | 60 | |
| 2160P | 255 | 120 | |

LED indikator napajanja

| Način rada | Boja LED diode |
|--|---------------------------|
| Uključeno | Crveno (nekoliko sekundi) |
| Stanje mirovanja (Stanje pripravnosti) | Isključeno |
| Isključeno | Isključeno |



Model i serijski broj proizvoda nalaze se na poleđini i jednoj strani proizvoda.
Zapišite ih ispod za slučaj da zatrebate neku uslugu.

Model _____

Serijski br. _____