

User's Guide Specification

담당	관리자
Park SY 10.04.20	KANG KWANG SUK 10.04.20

1. Model Description

MODEL	PK940, LX9500	BRAND	LG	Part No.	MFL62882713 (1005-REV01)
SUFFIX	MEXICO	Product Name	PK940, LX9500		

2. Printing Specification

1. Trim Size (Format) : 182mm x 257 mm
2. Printing Colors
 - Cover : 1 COLOR (BLACK)
 - Inside : 1 COLOR (BLACK)
3. Stock (Paper)
 - Cover : Coated paper , S/White 150 g/m²
 - Inside : Uncoated paper , 백상지 60 g/m²
4. Printing Method : Off set
5. Bindery : Perfect bind
6. Language : Spanish (1)
7. Number of pages : 188

NOTES

"This part contain Eco-hazardous substances (Pb, Cd, Hg, Cr6+, PBB, PBDE, etc.) within LG standard level, Details should be followed Eco-SCM management standard[LG(56)-A-2524]. Especially, Part should be followed and controlled the following specification.
 (1)Eco-hazardous substances test report should be submitted when Part certification test and First Mass Production.
 (2) Especially, Don't use or contain lead(Pb) and cadmium(Cd) in ink.

3. Special Instructions

(1) Origin Notification

- | | | | |
|-----------------------------|--------------------------------|---------------------------------|-------------------------------|
| * LGEMX : Printed in Mexico | * LGENT : Printed in China | * LGEMA : Printed in Poland | * LGETH : Printed in Thailand |
| * LGERS : Printed in Mexico | * LGENP : Printed in China | * LGEWA : Printed in U.K. | * LGEVN : Printed in Vietnam |
| * LGEAZ : Printed in Brazil | * LGEIL : Printed in India | * LGEEG : Printed in Egypt | |
| * LGESP : Printed in Brazil | * LGEDI : Printed in Indonesia | * LGERA : Printed in Russia | |
| * LGESY : Printed in China | * LGEIN : Printed in Indonesia | * LGEAK : Printed in Kazakhstan | |

4. Changes

9				
8				
7				
6				
5				
4				
3				
2				
1	May/10/10	Park sun young	S0-88364	Changed spanish sentence by LGERS request.
REV. NO.	MM/DD/YY	SIGNATURE	CHANGE NO.	CHANGE CONTENTS

Pagination sheet

P/NO. [MFL62882713](#)
Total pages : [188](#) pages

Front cover

LG(EN)
P/NO.

2	...

...	...

186	187

Rear cover

--



El número de modelo y serie del televisor se encuentra en la parte posterior y en un lateral del televisor respectivamente. Anótelos a continuación para tenerlos disponibles en caso de necesitar asistencia.

MODELO _____

SERIE _____

(Para Televisor LCD con LED)



Este producto reúne los requisitos ENERGY STAR en el ajuste "Usar en Casa". Cambiar los ajustes de imagen predeterminados de fábrica o activar otras funciones, incrementará el consumo de energía, pudiendo exceder los límites de las condiciones impuestas por la clasificación Energy Star.

MANUAL DE USUARIO TELEVISOR LCD CON LED / PLASMA

Lea atentamente este manual antes de poner en marcha su equipo y guárdelo para futuras consultas.

TELEVISOR LCD CON LED

47LX9500
55LX9500
47LEX8
55LEX8
60LEX9
72LEX9

TELEVISOR PLASMA

50PK940
60PK940

P/NO : MFL62882713 (1005-REV01)

www.lg.com

ADVERTENCIA / PRECAUCIÓN



ADVERTENCIA / PRECAUCION
RIESGO DE CHOQUE ELECTRICO
NO ABRIR



PARA REDUCIR EL RIESGO DE DESCARGA ELECTRICA NO RETIRE LA CUBIERTA NI LA PARTE POSTERIOR DE ESTE APARATO.



El símbolo de descarga dentro del triángulo equilátero, señala al usuario la presencia de voltaje peligroso sin aislamiento en el interior del aparato de tal intensidad que podría presentar riesgo de descarga eléctrica.



El símbolo de admiración dentro del triángulo equilátero, indica al usuario que el manual que acompaña a este aparato contiene instrucciones referentes a su funcionamiento y mantenimiento.

ADVERTENCIA/PRECAUCION

PARA REDUCIR EL RIESGO DE INCENDIO O DESCARGA ELECTRICA, NO EXPONGA EL TELEVISOR A LA LLUVIA O HUMEDAD.

ADVERTENCIA

INSTRUCCIONES DE SEGURIDAD IMPORTANTES

Lea estas instrucciones.

Guarde estas instrucciones.

Tenga en cuenta todas las advertencias.

Siga todas las instrucciones.



- 1** No utilice este producto cerca del agua.



- 2** Límpielo sólo con un paño seco.



- 3** No bloquee las aberturas de ventilación. Instale siguiendo las instrucciones del fabricante.

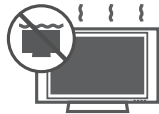

- 4** No lo coloque cerca de fuentes de calor, como radiadores, rejillas de aire caliente, estufas u otros aparatos (incluidos los amplificadores) que emitan calor.



- 5** Proteja el cable de alimentación para que no lo pisen ni aplasten, especialmente en las clavijas, las tomas y el punto de salida del aparato.



- 6** Utilice únicamente acoplamientos y accesorios especificados por el fabricante.



- 7** Utilícelo sólo con el estante fijo o con ruedas, trípode, soporte o mesa especificados por el fabricante o con el accesorio suministrado con el aparato. Si utiliza un carrito, tenga cuidado al moverlo junto con el aparato para evitar lesiones en caso de que éste se caiga.



S3125A

- 8** Desenchufe este producto en caso de no utilizarlo durante un largo periodo de tiempo. Desenchufe este equipo durante tormentas con aparato eléctrico o si no piensa usarlo durante largos periodos de tiempo.



- 9** Sólo el personal calificado puede encargarse del servicio técnico. La asistencia técnica es necesaria si el aparato presenta algún daño, como por ejemplo, si el cable o la clavija de alimentación están dañados, si se derrama líquido o se introducen objetos dentro del aparato, si el aparato ha estado expuesto a la lluvia o humedad, si no opera correctamente o si se ha caído.



ADVERTENCIA

- 10 No toque el aparato o la antena durante una tormenta eléctrica.
- 11 Cuando monte el televisor en la pared, asegúrese de no colgar el televisor en cables eléctricos y de señal de la parte trasera..
- 12 No golpee el producto ni permita que le caigan objetos encima ni en la pantalla.
- 13 **PRECAUCIÓN** en cuanto al cable de alimentación: Se recomienda colocar la mayoría de los aparatos en un circuito dedicado. Es decir, un circuito de salida única que alimenta sólo a ese aparato y que no tiene tomas o circuitos adicionales.

Compruebe la página de especificaciones de este manual del propietario para estar seguro. No conecte demasiados electrodomésticos a la misma toma de pared de corriente alterna ya que hacerlo podría suponer riesgo de incendio o choque eléctrico.

No sobrecargue las tomas de pared. Las tomas de pared sobrecargadas, sueltas o dañadas, los alargadores, los cables de alimentación deshilachados o el aislante agrietado de los cables podrían resultar peligrosos. Cualquiera de estas condiciones podría provocar un incendio o una descarga eléctrica. Examine periódicamente el cable de su aparato y si parece dañado o deteriorado, desenchúfelo, deje de usarlo y solicite al centro de servicio técnico autorizado que lo sustituyan por un nuevo equivalente. Proteja el cable de alimentación de daños físicos o mecánicos y evite doblarlo, aplastarlo, pellizcarlo o pisarlo con una puerta o caminar sobre él. Ponga especial atención en los enchufes, tomas de pared y el punto por donde el cable sale del aparato.

No utilice cables de alimentación dañados o mal conectados. No tire del cable de alimentación para desenchufar la TV. Asegúrese de desenchufar el cable de alimentación sujetando el enchufe.



- 14 **ADVERTENCIA** - A fin de reducir el riesgo de incendio o choque eléctrico, no exponga este aparato a la lluvia, humedad u otros líquidos. No toque la TV con las manos mojadas. No instale este producto cerca de objetos inflamables como gasolina o velas, ni exponga la TV al flujo directo de aparatos de aire acondicionado.



- 15 No exponga este aparato a goteos o salpicaduras, ni coloque sobre él objetos que contengan líquidos, como floreros, tazas, etc. (por ejemplo en estantes sobre la unidad).



16 TOMA A TIERRA

Asegúrese de conectar el cable de toma a tierra para evitar posibles descargas eléctricas. (es decir, que una TV con un enchufe de tres polos, debe conectarse a una toma de pared con tres polos). Si no es posible la puesta a tierra, contacte con un electricista calificado para que instale un interruptor automático independiente.

No intente conectar la unidad a tierra mediante cables telefónicos, pararrayos o tuberías de gas.

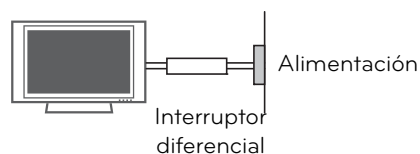

17 DESCONECTAR EL DISPOSITIVO DE LA RED

Este dispositivo se desconecta desenchufándolo del cable de red. El enchufe debe contar con un acceso sin obstáculos.

- 18 Mientras esta unidad esté conectada a un tomacorriente de CA se desconectará de dicha fuente aunque apague la unidad mediante el INTERRUPTOR DE PRENDIDO.

19 Limpieza

Antes de iniciar labores de limpieza, desenchufe el cable de alimentación y limpie cuidadosamente la unidad con un paño suave para evitar arañazos superficiales. No rocíe directamente agua vaporizada u otros líquidos sobre la TV para evitar posibles choques eléctricos. No limpie la unidad con productos químicos como alcoholes, disolventes o benceno..

20 Transporte

Asegúrese de que el producto esté apagado, desenchufado y que todos los cables hayan sido desconectados. Harán falta dos o más personas para transportar TVs de gran tamaño. No someta el panel frontal de la TV a presiones o esfuerzos excesivos.

21 Ventilación

Instale su TV en un lugar que disponga de ventilación apropiada. No la instale en espacios cerrados como, por ejemplo, una estantería. No cubra el producto con paños u otros materiales, como plásticos, mientras esté enchufada. No instale la unidad en lugares con exceso de polvo.

22 Tener cuidado de no tocar las aberturas de ventilación. Al ver la televisión durante un largo período, las aberturas de ventilación pueden calentarse.

23 Si percibe olor a quemado o de cualquier otro tipo, o detecta sonidos extraños procedentes de su TV, desenchufe el cable de alimentación y contacte con el servicio técnico autorizado.

24 No presione en exceso el panel con sus manos u objetos afilados, como tornillos, lápices o bolígrafos, y evite rayarlo.



25 Mantenga el producto lejos de la luz directa del sol.

26 Para la Televisor LCD con LED

Si siente la TV fría al tocar, puede que haya un pequeño "flicker" cuando se ha encendido.

Esto es normal, no hay nada malo con la TV. Unos pocos defectos de puntos pueden ser visibles en la pantalla, apareciendo en un color rojo, verde o azul. Pero ellos no tienen ningún efecto equivocado para la función del monitor.

Evítese a tocar la pantalla LCD o agarrarla con su(s) dedo(s) por un periodo largo de tiempo.

Si lo hace, eso puede provocar una distorsión temporal en la pantalla.

CONTENIDO

ADVERTENCIA / PRECAUCIÓN	2
ADVERTENCIA	3
FUNCIONES DE ESTE TV	8

PREPARACIÓN

Accesorios.....	10
Opciones adicionales.....	11
Información del panel frontal.....	12
Información del panel posterior	15
Instrucciones.....	18
Montaje para la pared VESA.....	22
Organizador de cables.....	24
Instalación de un pedestal de escritorio.....	26
Soporte del eslabon giratorio.....	26
Sistema de seguridad Kensington.....	26
Fijación de la TV a la pared para evitar que se caiga cuando esté instalada sobre un soporte tipo pedestal.....	27
Conexión de la Antena o cable.....	28

CONEXIONES DE EQUIPO EXTERNO

Instalación del HDSTB	29
Instalación del DVD.....	33
Instalación del VCR.....	36
Configuración de otra fuente de A/V.....	38
Conexión USB.....	38
Configuración del Audífono.....	39
Conexión de salida de Audio.....	40
Conexión inalámbrica ca de equipo externo (opciones adicionales).....	41
Instalación de la PC.....	42
Configuración de red.....	47

VER LA TV / CONTROL DE CANAL

Funciones de los botones del control remoto	55
Funciones del control remoto de movimiento mágico	58
Encendido del TV	61
Ajuste del Canal.....	61
Ajuste del volumen	61
Configuración Inicial	62

Selección y ajuste del menú pantalla.....	64
Quick Menu (menú rápido).....	66
Menú de Casa	67
Asistencia al cliente	
- Act. Software.....	68
- Prueba de imagen/Prueba de sonido	69
- Inform. producto/servicio.....	70
- Prueba de red.....	71
Manual Simple.....	72
Búsqueda de canales	
- Escaneo automático (Sintonización automática)	73
- Agregar/Eliminar los Canales (Sintonización Manual)	74
- Edición de Canal.....	75
Lista de canales	76
Configuración de los canales favoritos.....	77
Información de canal.....	78
INFO. BREVE	79
Lista de entradas	80
Etiqueta de entrada.....	81
Restaurar valores de fábrica (Configuración Inicial)	82
Configuración de modo.....	83
Modo Demo.....	84
Modo AV.....	85
Juego/Agenda.....	86
SIMPLINK.....	90

VÍDEO EN 3D

Vídeo en 3D	92
Ver vídeos en 3D.....	94

MIS MEDIOS

Modos de entrada	96
Método de conexión.....	97
Lista de películas	102
Lista de fotos	109
Lista de música.....	115
Código de registro del DivX	120
Desactivación	121

RED

Aviso legal.....	122
------------------	-----

NETCAST

Menú Netcast.....	123
YOUTUBE.....	124
PICASA.....	126

CONTROL DE IMAGEN

Tamaño de la imagen (Aspecto de Pantalla)	128
Asistente de imagen.....	130
Ahorro de energía	132
Ajustes de la imagen preestablecida (Modo imagen)	133
Control manual de imagen - Modo usuario....	134
Tecnología de Mejora de la Imagen (Control Avanzado).....	135
Control experto de imagen.....	136
Restablecimiento de la imagen.....	139
TruMotion	140
Atenuación local LED	141
Indicador de poder.....	142
Minimización de imagen fantasma.....	143

CONTROL DE SONIDO Y DE IDIOMA

Volumen automático.....	144
Voz Clara II.....	145
Ajuste de Balance.....	146
Ajuste de sonido preestablecido (Modo de audio).....	147
Ajuste de sonido - Modo usuario.....	148
Reajuste de audio.....	149
Disposición de bocinas de TV	150
Disfrute de la transmisión Estéreo/SAP....	151
Idioma del audio	152
Selección del lenguaje en la pantalla.....	153
Subtítulos	
- Sistemas de texto oculto de programas analógicos.....	154
- Sistemas de texto oculto de programas digitales	155
- Opciones del texto oculto	156

CONFIGURACIÓN HORARIA

Programación del reloj	
- Configuración Auto del Reloj.....	157
- Configuración Manual del Reloj.....	158
Ajustes de Encendido / Apagado Automático del temporizador.....	159
Configuración del temporizador de apagado automático	160

CONTROL PATERNO /CLASIFICACIONES

Establecer contraseña y bloqueo del sistema	161
Bloqueo de canales.....	164
Clasificaciones de Películas y TV	165
Clasificación Descargable.....	168
Bloqueo de entrada externa.....	169
Bloqueo de teclas.....	170

APÉNDICE

Lista de verificación de problemas.....	171
Mantenimiento.....	174
Especificaciones del producto.....	175
Códigos de IR.....	178
Configuración de dispositivo externo del control	180
Aviso sobre software de código abierto ..	186

FUNCIONES DE ESTE TV

- Algunas de estas características no están disponibles para todos los modelos.



Televisión de alta definición. El sistema de emisión y reproducción de TV digital de alta resolución está compuesto por casi un millón o más de píxeles, pantallas con relación de aspecto 16:9 y audio digital AC3. Un sub-equipo de TV digital, formato HDTV incluye resoluciones de 1 080 progresivo, 1 080 entrelazado y 720 progresivo.



Fabricado bajo licencia de Dolby Laboratories.

"Dolby" y el símbolo de la doble-D son marcas comerciales de Dolby Laboratories.



HDMI, el logotipo HDMI y el interfaz multimedia de alta definición son marcas comerciales o registradas de HDMI Licensing LLC.



Muestra una definición FULL HD 1 920 x 1 080 progresivo para una imagen mas detallada.



ACERCA DE VÍDEO EN DIVX: DivX® es un formato de vídeo digital creado por DivX, Inc. Este es un dispositivo con certificado oficial DivX que reproduce vídeo DivX. Visite www.divx.com para obtener más información y herramientas de software para convertir sus archivos en vídeos DivX. ACERCA DE VÍDEO EN DIVX "ONDEMAND": Este dispositivo DivX Certified® debe registrarse para reproducir contenido DivX Video-on-Demand (VOD). Para generar el código de registro, localice la sección DivX VOD en el menú de configuración del dispositivo. Vaya a vod.divx.com con este código para completar el proceso de registro y aprender más acerca de DivX VOD. "Certificado DivX para reproducir vídeos DivX de hasta HD 1080p, incluyendo contenido premium" "Pat. 7,295,673; 7,460,688; 7,519,274"



Este televisor cuenta con las calibraciones concretas necesarias para la certificación profesional por parte de la Imaging Science Foundation. El usuario podrá acceder a los modos "día" y "noche" ISF resultantes a fin de aprovechar al máximo todo lo que su HDTV de LG puede ofrecer.

El modo ISFccc permite realizar calibraciones sofisticadas y detalladas.

La realización de calibraciones detalladas debe ser realizada por un técnico certificado.

Por favor, contacte con su distribuidor local para solicitar la asistencia de un técnico certificado por ISF.



THX (Thomlinson Holman's Experiment: Experimento Thomlinson Holman) es el estándar de certificación de audio y vídeo de THX establecido por George Lucas, director de La guerra de las galaxias y Thomlinson.

Este es el primer producto para uso doméstico certificado en lo relativo a la función THX y garantiza una calidad en pantalla que sobrepasa las especificaciones estándar de visualización en los campos de hardware y software.



El televisor LG incluye un sistema de altoparlantes exclusivo, ajustado por el renombrado experto en audio, Mark Levinson. Los altoparlantes están integrados en lugares estratégicos tras la cubierta frontal, y emplean minúsculas vibraciones para girar la totalidad del bisel frontal hacia el sistema del altoparlante. Esto genera un aspecto limpio y elegante, a la vez que mejora el audio incrementando los "puntos óptimos", proporcionando un campo de sonido más rico y amplio.



A diferencia de otros sensores que sólo detectan la luminosidad de la luz ambiental, el "Sensor inteligente" de LG usa 4 096 niveles de detección para evaluar su entorno. Usando un sofisticado logaritmo, el televisor LG procesa elementos relativos a la calidad de imagen incluyendo el brillo, contraste, color, nitidez y el balance de blancos. El resultado es una imagen optimizada para su entorno, más agradable para el espectador y capaz de ahorrar hasta un 50% del consumo eléctrico.



El modo AV optimiza la imagen en el modo película, deportes y juego acorde al contenido de video y audio. El visor tiene la habilidad de escoger rápidamente el modo correcto para la imágenes que se están visualizando.



Mejora y amplifica automáticamente el sonido dentro del rango de frecuencia de la voz humana para ayudar a mantener audibles los diálogos ante un aumento del ruido de fondo.



Ver videos, fotos y escuchar música en su TV a través de USB 2.0 ('videos' depende del modelo)



INFORMACIÓN IMPORTANTE PARA EVITAR EL EFECTO "DEGRADACIÓN DE LA IMAGEN POR SOBRE EXPOSICIÓN / QUEMADO" EN LA PANTALLA DE SU TELEVISOR

- Al visualizar una imagen fija (Ej.: logotipos, menús de pantalla, videojuegos e imágenes procedentes de computadoras) en el televisor durante un período de tiempo prolongado, dicha imagen puede quedar impresa permanentemente sobre la pantalla. Este fenómeno se conoce como "degradación de la imagen por sobreexposición" o "quemado". Problema que no está cubierto por la garantía del fabricante.
- A fin de evitar la degradación de la imagen por sobreexposición, no permita la visualización de imágenes fijas en su pantalla durante un período de tiempo prolongado (2 horas o más para una pantalla LCD, 1 hora o más para pantallas de plasma).
- El efecto de degradación de imagen por sobreexposición también puede producirse en las zonas de bandas del formato letter-box (apaisado) de su televisor si usa el ajuste de formato de pantalla en 4:3 durante un período de tiempo prolongado..

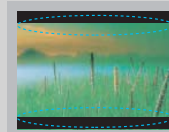
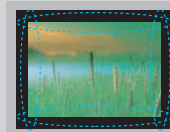
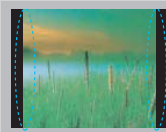

PREPARACIÓN

ACCESORIOS

Asegurese de que los siguientes accesorios estén incluidos con su TV. Si algún accesorio no está incluido, favor de contactar al distribuidor del producto en el lugar donde realizó la compra.

Los accesorios que se incluyen pueden ser diferentes a los de las imágenes a continuación.

PREPARACIÓN



Manual de Usuario



Nero MediaHome 4
Essentials CD

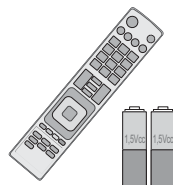

Control Remoto,
Baterías (AAA)

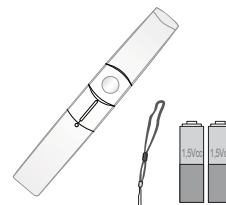

Control remoto de movimiento,
Correa,
Baterías (AA)

No incluido en todos los modelos



Paño de limpieza

* Solo limpie las manchas exteriores con un paño.

* No limpie con demasiada fuerza para intentar quitar las manchas. Tenga cuidado, ya que si limpia con demasiada fuerza podría rayar o decolorar la superficie

Opciones Extras (Adicionales)

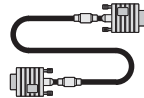

Cable D-sub de 15
terminales

Cuando utilice la conexión VGA (cable D-sub de 15 pins) para la PC, el usuario debe usar cables de interfaz de señal recubiertos (cable D-sub de 15 clavijas) con núcleos de ferrita para mantener el cumplimiento estándar del producto.

No incluido en todos los modelos



Núcleo de ferrita
(Negro)

El núcleo de ferrita puede usarse para reducir la onda electromagnética al conectar el cable de alimentación. Cuanto más cerca esté el núcleo de ferrita del tomacorriente, mejor será el resultado.



Introduzca firmemente el enchufe en el tomacorriente.







Núcleo de ferrita
(Blanco)

El núcleo de ferrita puede ser utilizado para reducir la onda electromagnética cuando se conecta el cable LAN. Coloque el núcleo de ferrita lejos de la TV y el viento el cable LAN en el núcleo de ferrita una vez. En caso de el cable LAN, instalar como se muestra para reducir la onda electromagnética.



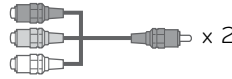



47/55LX9500, 47/55LEX8, 60/72LEX9

 <p>x 4 x 4 (M4 x 12) (M4 x 22)</p> <p>para la base ensamblada (Refiérase a la p.20)</p>	 <p>Sujetacables (Refiérase a la p.25)</p>	 <p>x 2</p> <p>Cable componente genérico, cable AV genérico</p>
 <p>x 2</p> <p>Anteojos 3D</p>	 <p>Cubierta posterior de la base</p>	

Televisor Plasma

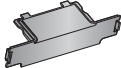
(Para 50PK940)

 <p>x 4 x 4 (M4 x 14) (M4 x 28)</p> <p>para la base ensamblada (Refiérase a la p.18)</p>	 <p>x 2</p> <p>Sujetacables (Refiérase a la p.24)</p>	 <p>Cable de Alimentación</p>	 <p>Cubierta de protección (Refiérase a la p.19)</p>	 <p>Clip del administrador de cables (Refiérase a la p.24)</p>
--	--	--	--	---

OPCIONES ADICIONALES

Las opciones adicionales pueden cambiarse o modificarse para mejorar la calidad sin ninguna notificación. Póngase en contacto con su distribuidor para comprar estos elementos. Este dispositivo sólo es compatible con LG LED LCD TV o Plasma TV.



Caja multimedia inalámbrica
(AN-WL100W)



LAN inalámbrica para adaptador
de banda ancha /DLNA
(AN-WF100)

PREPARACIÓN

INFORMACIÓN DEL PANEL FRONTAL

- Es probable que esta vista no coincida con su TV.

PREPARACIÓN

50/60PK940

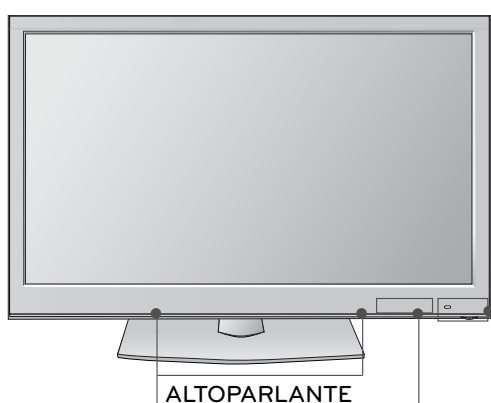

Sensor inteligente
Ajusta la imagen según las condiciones del entorno.

Sensor de Control Remoto

Indicador de Encendido/Standby
Se ilumina en rojo en el modo de espera. Cuando el televisor está encendido, la iluminación está apagada.

Botón táctil
Puede utilizar el botón solamente tocando el botón ligeramente con el dedo.

⏻/⏻	INPUT	MENU	ENTER	- VOL +	∨ CH ∧
Botón POWER	Botón INPUT	Botón MENU	Botón ENTER	Botones de VOLUMEN (-, +)	Botones de CANAL (∨, ∧)

47/55LX9500

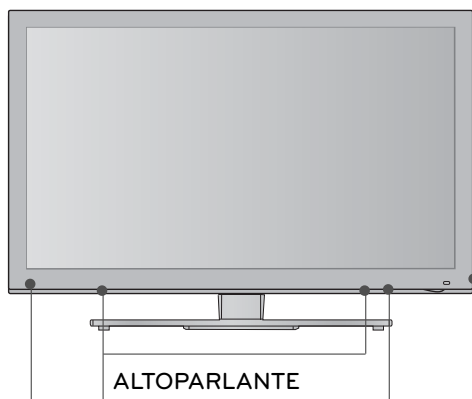

Emisor

Es la parte que contiene la señal de intercambio del emisor con los anteojos 3D.

Asegúrese de que la pantalla no esté bloqueada por objetos o personas cuando mire un vídeo en 3D.

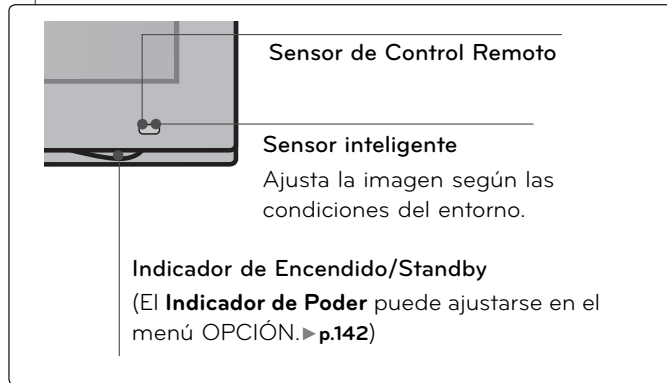
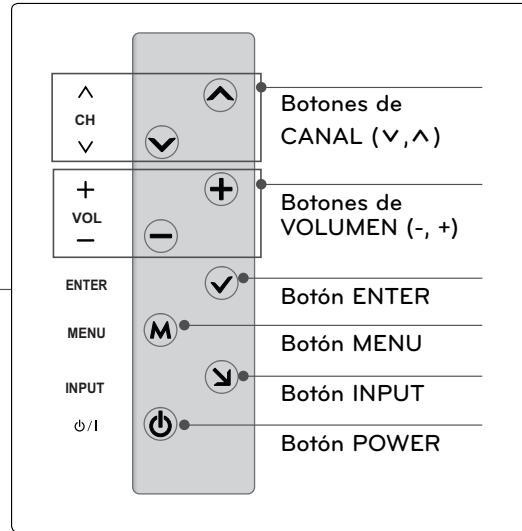

PREPARACIÓN

- Es probable que esta vista no coincida con su TV.

PREPARACIÓN

47/55LEX8, 60/72LEX9

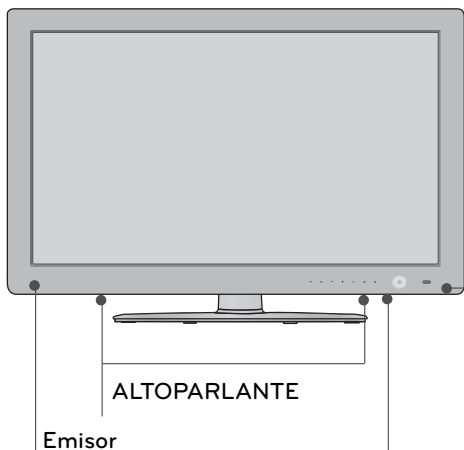

Sensor de Control Remoto

Sensor inteligente
Ajusta la imagen según las condiciones del entorno.

Indicador de Encendido/Standby
(El **Indicador de Poder** puede ajustarse en el menú OPCIÓN. ▶ p.142)

Botón táctil
Puede utilizar el botón solamente tocando el botón ligeramente con el dedo.

CH ↓ ↑	VOL - +	ENTER ✓	MENU M	INPUT ↘	⏻/⏿
Botones de CANAL (↓, ↑)	Botones de VOLUMEN (-, +)	Botón ENTER	Botón MENU	Botón INPUT	Botón POWER

INFORMACIÓN DEL PANEL POSTERIOR

■ Es probable que esta vista no coincida con su TV.

50/60PK940

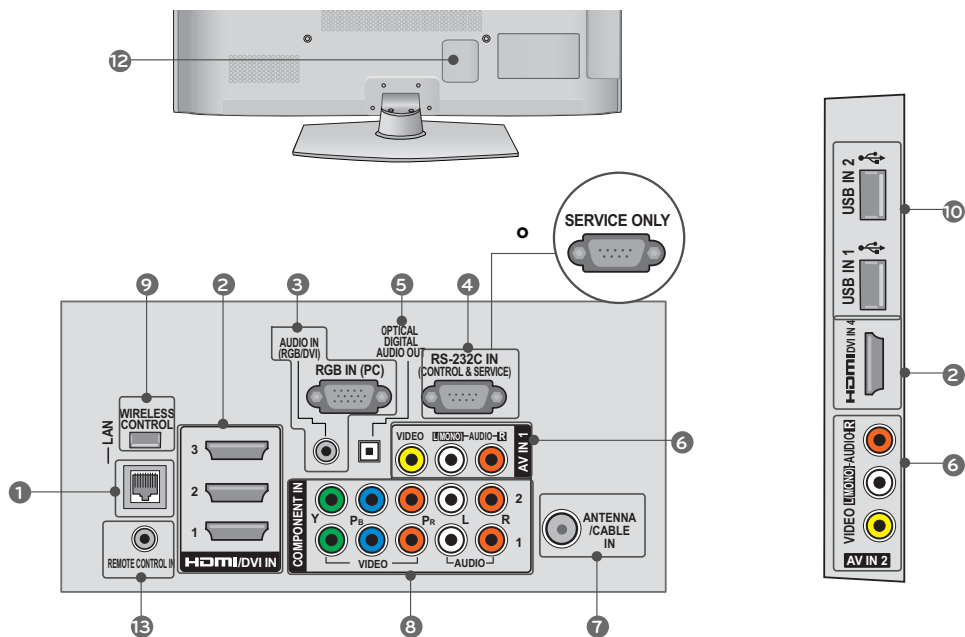

PREPARACIÓN

PREPARACIÓN

PREPARACIÓN

47/55LX9500, 47/55LEX8, 60/72LEX9

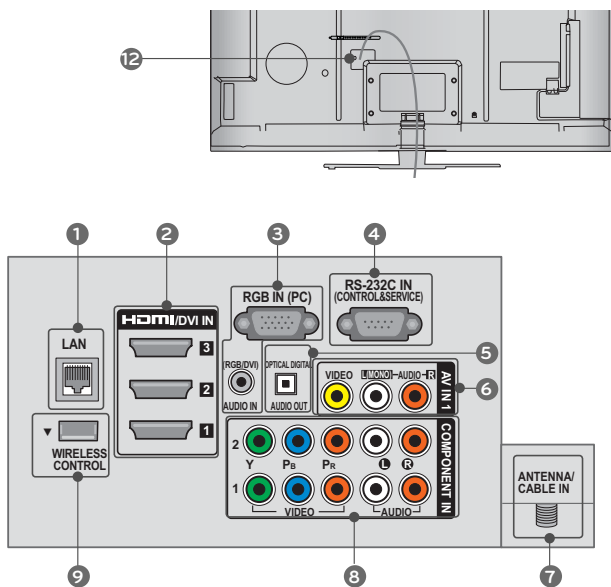

⚠ PRECAUCIÓN

Para HDMI IN 4 y USB IN 1, 2

► Para una conexión óptima, los cables HDMI y dispositivos USB deben tener biselados menos de 10 mm (0,39 pulgadas) de espesor.

*A ≤ 10 mm (0,39 pulgadas)

1 LAN

Conexión de red para Netflix, Yahoo! TV Widgets, etc (para EE.UU).

También se utiliza para archivos de vídeo, fotografía y música en una red local.

2 HDMI/DVI IN, HDMI IN

Conexión digital.

Compatible con video HD y audio digital. No es compatible con 480 entrelazado.

Acepta video DVI con un adaptador o un cable de HDMI a DVI (no incluido).

3 RGB IN (PC)

Conexión análoga a la PC. Utilice un cable D-sub de 15 pins (cable VGA).

AUDIO IN (RGB/DVI)

Enchufe de auriculares 0,32 cm (1/8 pulgadas) para la entrada de audio análoga de la PC.

4 RS-232C IN (CONTROL & SERVICE), SERVICE ONLY o RS-232C IN (SERVICE ONLY)

Utilizado por otros fabricantes.

Este puerto se usa para mantenimiento y reparación o para el modo Hotel.

5 OPTICAL DIGITAL AUDIO OUT

Salida óptica de audio digital para usar con amplificadores y sistemas de cine en casa.

Nota: En el modo de espera, este puerto no funciona.

6 AV (Audio/Video) IN

Conexión análoga compuesta. Compatible solo con una definición de video estándar (480 entrelazado).

7 ANTENNA/CABLE IN

Conecte las señales de la transmisión/ cables de señal a este puerto.

8 COMPONENT IN

Conexión análoga.

Compatible con HD.

Utiliza un cable rojo, verde y azul para video y uno rojo y blanco para audio.

9 WIRELESS CONTROL

Conecte el dispositivo inalámbrico a la TV para controlar dispositivos externos conectados al dispositivo multimedia de forma inalámbrica.

10 USB INPUT

Úselo para ver fotografías, películas y escuchar música en MP3.

11 HEADPHONE

Conexión de auriculares de 0,32 cm (1/8")

Impedancia 16 Ω , Salida de audio máxima 15 mW

12 Socket del Cordón de Alimentación

Esta TV funciona con alimentación de corriente alterna (ca)

Cuidado: Nunca aplique voltaje de corriente continua (cc) a esta TV.

13 REMOTE CONTROL IN

Para un control remoto con cables.

PREPARACIÓN

INSTRUCCIONES (Para 50/60PK940)

- La imagen puede ser diferente a la de su televisor.

PREPARACIÓN

INSTALACIÓN (Para 50PK940)

- Coloque con cuidado la pantalla de la TV sobre una superficie acolchada que la proteja de posibles daños

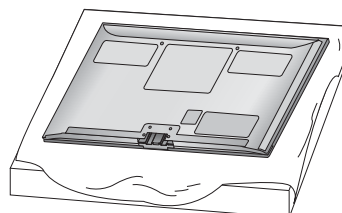

- Monte las piezas del **SOPORTE DEL CONJUNTO** con la **BASE DEL SOPORTE** del televisor.

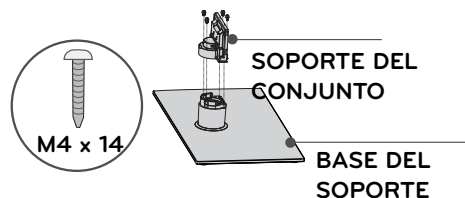

- Monte las piezas del **CLIP DEL ADMINISTRADOR DE CABLES** con la **SOPORTE DEL CONJUNTO** del televisor.

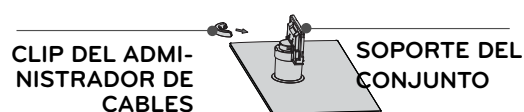

- Monte la TV como se ilustra.

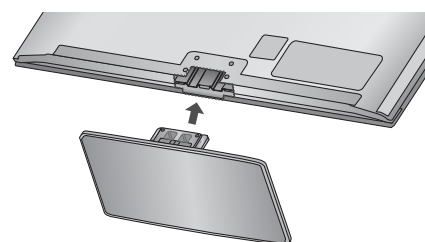

- Coloque los 4 tornillos en los orificios mostrados.

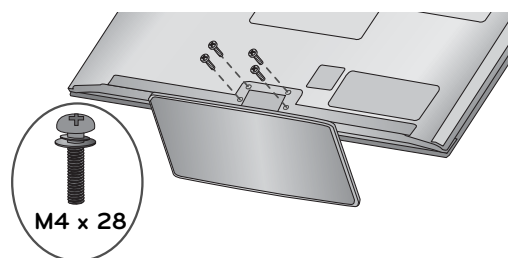

NOTA

- Al realizar un montaje de sobremesa, compruebe que los tornillos estén apretados correctamente. (De no ser así, el producto podría inclinarse hacia delante tras su instalación). Si, por el contrario, apretara los tornillos en exceso, podría deformarse por abrasión en el área de apriete del mismo. No sobreapriete los tornillos.

SEPARACIÓN

- 1 Coloque con cuidado la pantalla de la TV sobre una superficie acolchada que la proteja de posibles daños.

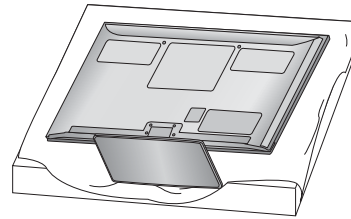

- 2 Retire los tornillos que sujetan la base.

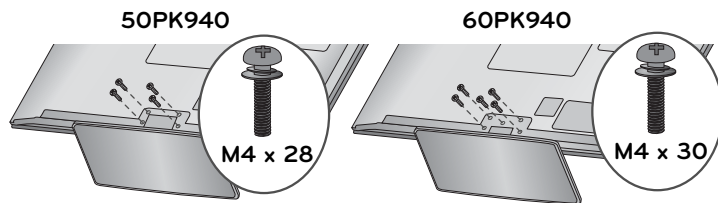

- 3 Separar el soporte del televisor.

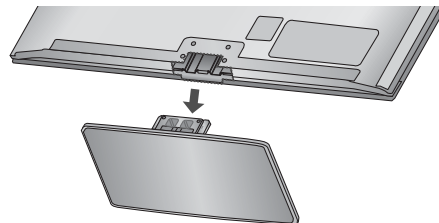

CUBIERTA DE PROTECCIÓN

Tras extraer el soporte, instale la **CUBIERTA DE PROTECCIÓN** incluida sobre el hueco dejado por este.

Inserte la **CUBIERTA DE PROTECCIÓN** en el televisor hasta que escuche un sonido de chasquido.

Al instalar la unidad en un soporte de pared, utilice la cubierta de protección.

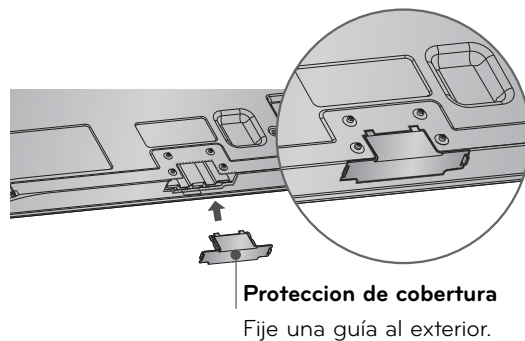

PREPARACIÓN

INSTRUCCIONES (Para 47/55LX9500, 47/55LEX8)

PREPARACIÓN

- La imagen puede ser diferente a la de su televisor.

INSTALACIÓN

- Coloque con cuidado la pantalla de la TV sobre una superficie acolchada que la proteja de posibles daños.

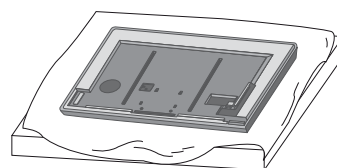

- Monte las piezas del **SOPORTE DEL CONJUNTO** con la **BASE DEL SOPORTE** del televisor.

En este momento, apriete los tornillos que sujetan el **SOPORTE DEL CONJUNTO**.

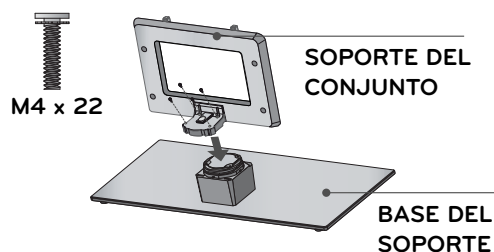

- Coloque los 4 tornillos en los orificios mostrados.

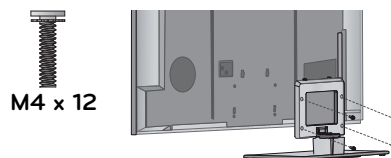

- Monte la partes de la **CUBIERTA POSTERIOR DE LA BASE** con la TV.



NOTA

- Al realizar un montaje de sobremesa, compruebe que los tornillos estén apretados correctamente. (De no ser así, el producto podría inclinarse hacia delante tras su instalación). Si, por el contrario, apretara los tornillos en exceso, podría deformarse por abrasión en el área de apriete del mismo. No sobreapriete los tornillos.

SEPARACIÓN

- 1 Coloque con cuidado la pantalla de la TV sobre una superficie acolchada que la proteja de posibles daños.

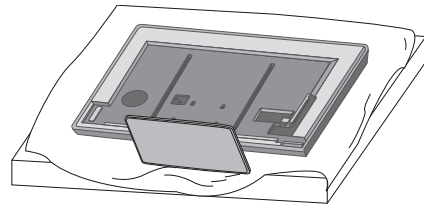

- 2 Desmonte la **CUBIERTA PORTERIOR DE LA BASE** de la TV.

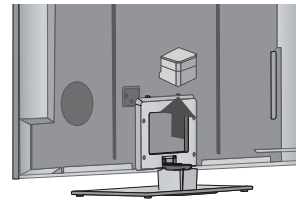

- 3 Retire los tornillos que sujetan la base.

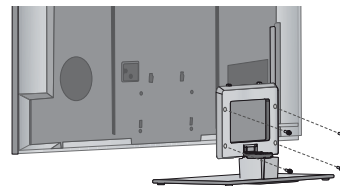

- 4 Separar el soporte del televisor.

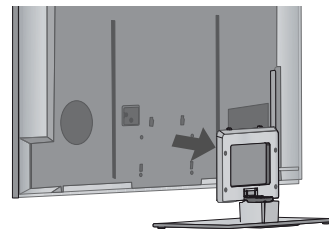

PREPARACIÓN

MONTAJE PARA LA PARED VESA

Realice la instalación mural sobre una pared sólida, perpendicular al suelo. Al montar sobre otros materiales de construcción, por favor, póngase en contacto con su instalador más cercano.

En instalaciones del techo o sobre paredes inclinadas, la unidad puede caer y provocar graves daños personales.

Le recomendamos que utilice un soporte de montaje de pared de la marca LG, cuando ud. ponga la TV en la pared.

LG recomienda que el montaje de pared lo realice un instalador profesional calificado.

PREPARACIÓN

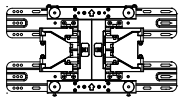
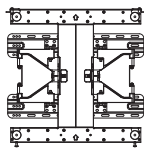
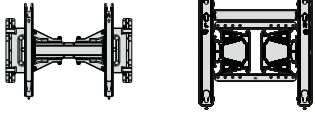
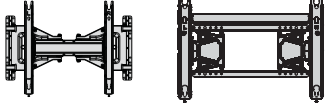
Modelos	VESA (A * B) 	Tornillo estándar	Cantidad	Soporte para instalación en pared (de venta por separado)
47LX9500, 47LEX8	200 * 200	M6	4	LSW200B, LSW200BG, LSW200BX, LSW200BXG 
55LX9500, 55LEX8	400 * 400	M6	4	LSW400B, LSW400BG 
50PK940	400 * 400	M6	4	AW-50PG60M AW-50PG60MS 
60PK940	600 * 400	M8	4	AW-60PG60M AW-60PG60MS 

! NOTA

- ▶ La longitud de los tornillos necesarios varía en función de la pared en la que se realice el montaje.
Para obtener más información, consulte las instrucciones incluidas con el equipo de montaje.
- ▶ Las dimensiones estándar para el equipo de montaje mural se muestran en la tabla.
- ▶ Al adquirir nuestro equipo de montaje mural, le será suministrado un manual de instrucciones detallado y todas las piezas necesarias para la instalación.
- ▶ No utilice tornillos más largos que los de dimensión estándar mostrados, ya que podría dañar el interior de la TV.
- ▶ Para montajes murales que no cumplan con las especificaciones para tornillos del estándar VESA, la longitud de estos puede diferir dependiendo de sus especificaciones.
- ▶ No utilice tornillos que no cumplan con las especificaciones relativas a los mismos del estándar VESA.
No apriete los tornillos en exceso, ya que podría dañar la TV o provocar que cayera provocando daños personales. LG no se hace responsable de este tipo de accidentes.
- ▶ LG no se hace responsable por los daños ocasionados en la TV o las lesiones personales producidas cuando no se utilice un equipo de montaje que cumpla con el estándar VESA o se monte sobre un muro que no haya sido especificado o si el cliente no sigue las instrucciones de instalación de la TV.

! PRECAUCIÓN

- ▶ No instale su equipo de montaje mural mientras la TV está encendida. Eso podría provocar lesiones personales por choques eléctricos.

PREPARACIÓN

ORGANIZADOR DE CABLES

- La imagen puede ser diferente a la de su televisor.

Televisor Plasma

Cómo usar el SOPORTE PARA CABLES

- 1 Tras conectar los cables necesarios, instale el **SUJETACABLES** como se indica para agruparlos. En caso de el cable LAN, instalar como se muestra para reducir la onda electromagnética.

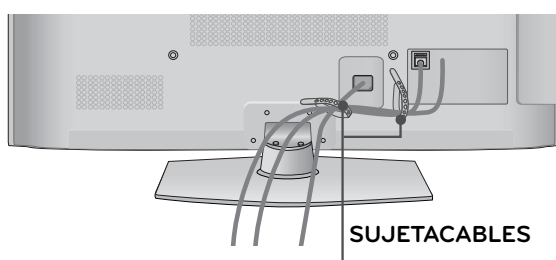

Cómo usar el CLIP DE MANEJO DE CABLES

Conecte los cables necesarios.

- 1 Para conectar un equipo adicional, vea la sección de **CONEXIONES DE EQUIPO EXTERNO**.

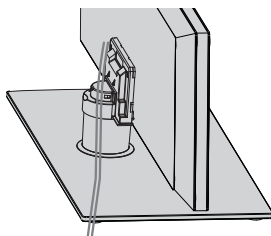

- 2 Instale el **ORGANIZADOR DE CABLES** en el televisor hasta escuchar un clic.

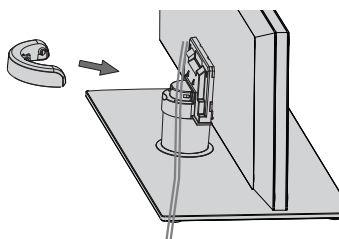

CÓMO QUITAR EL ORGANIZADOR DE CABLES

- Sostenga el **ORGANIZADOR DE CABLES** con ambas manos y tírelo hacia atrás como se indica.

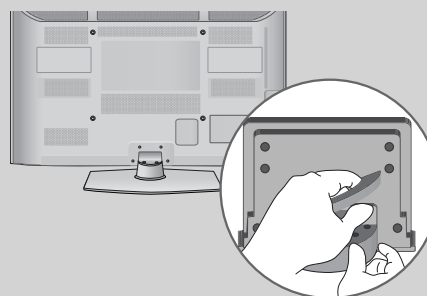

- La imagen puede ser diferente a la de su televisor.

47/55LX9500, 47/55LEX8, 60/72LEX9

- 1 Fije el cable de alimentación con la **ABRAZADERA DE CABLES** de la cubierta posterior de la TV.
Ayudará a evitar que el cable de alimentación se desenchufe accidentalmente.

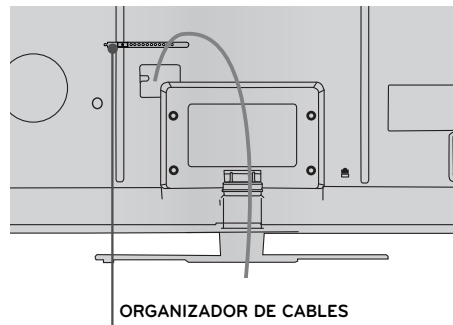

- 2 Tras conectar los cables necesarios, instale el **SUJETACABLES** como se indica para agruparlos.

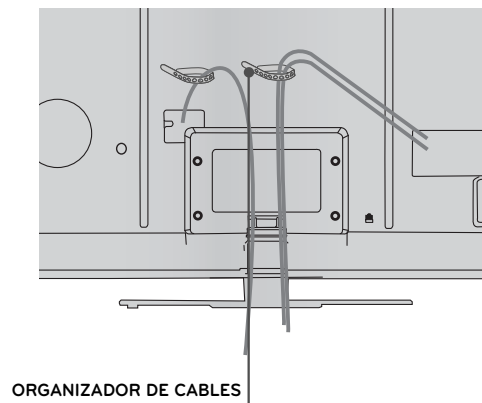

PREPARACIÓN

INSTALACIÓN DE UN PEDESTAL DE ESCRITORIO

- La imagen puede ser diferente a la de su televisor.

Para conseguir una ventilación adecuada, deje un espacio de 10,1 cm de separación entre la pared y los costados del televisor.

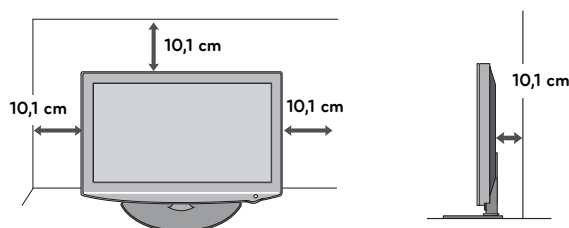

PREPARACIÓN

⚠ CUIDADO

- ▶ Asegure la ventilación adecuada dejando el espacio recomendado.
- ▶ No instale la unidad próxima o sobre ninguna fuente de calor.

SOPORTE DEL ESLABON GIRATORIO

Después de instalar la TV, puede ajustar el TV manualmente 20 grados a la izquierda y derecha para satisfacer su ángulo de visión.

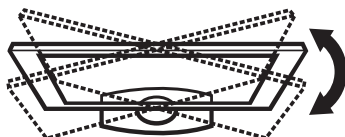

SISTEMA DE SEGURIDAD KENSINGTON

- Esta característica no se encuentra disponible para todos los modelos.

- El televisor tiene instalado un conector de Sistema de seguridad Kensington en el panel posterior. Conecte el cable de Sistema de seguridad Kensington como se indica a continuación.
- Para obtener información detallada sobre la instalación y uso del Sistema de seguridad Kensington, consulte la guía del usuario que se incluye con este sistema.

Para obtener información adicional, visite <http://www.kensington.com>, la página Web de Kensington. Esta empresa vende sistemas de seguridad para equipos electrónicos de alto costo, como PC portátiles y proyectores LCD.

NOTA: El Sistema de seguridad Kensington es un accesorio opcional.

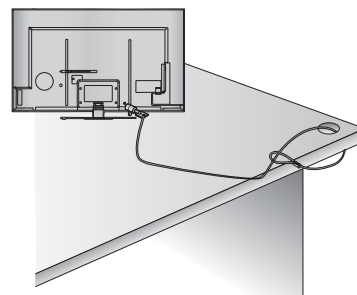

FIJACIÓN DE LA TV A LA PARED PARA EVITAR QUE SE CAIGA CUANDO ESTÉ INSTALADA SOBRE UN SOPORTE TIPO PEDESTAL

- Debe adquirir los componentes necesarios para prevenir que el televisor vuelque (cuando no se use el montaje de pared).
- La imagen puede ser diferente a la de su televisor.

Instalelo cerca de la pared así el producto no se cae cuando esté presionado hacia atrás.

Las instrucciones mostradas a continuación son más seguras para instalar el producto en la pared así no se caerá cuando el producto esté presionado hacia enfrente. Esto protegerá el producto y la gente de la caída hacia enfrente. También prevendrá el producto del daño causado por la caída.

Cuidado: Favor de estar seguro de que los niños no se suban ni se cuelguen del producto.

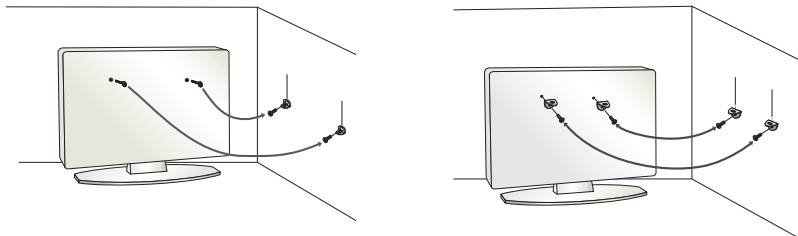

- Use los soportes y los tornillos para fijar el producto en la pared como se muestra.
 - * Si el producto tiene los tornillos en el lugar de los tornillos de ojo antes de insertar estos últimos, afloje los tornillos.
- Asegúrese de los soportes con los tornillos (De venta por separado) en la pared que estén ajustados firmemente.
- Para usar el producto seguramente asegúrese de que la altura de los soportes montados en la pared sea la misma que la del producto.
- Asegúrese de que los tornillos de ojo o soportes estén apretados en forma segura.

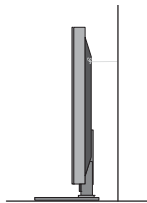

- Use un cordón fuerte (De venta por separado) para ajustar el producto. Es más seguro usar un cordón, así se quedará horizontalmente entre la pared y el producto.

NOTA

- ▶ Utilice una plataforma o armario suficientemente fuerte y grande para soportar el tamaño y el peso de la TV.
- ▶ Para utilizar la TV con seguridad, asegúrese que la altura los soportes están a la misma altura en la pared y en el aparato de televisión..

PREPARACIÓN

- Para prevenir daños, no conecte a la corriente hasta que estén instaladas todas las conexiones entre los dispositivos.
- La imagen puede ser diferente a la de su televisor.

PREPARACIÓN

CONEXIÓN DE LA ANTENA O CABLE

1. Antena (analógica o digital)

Toma de entrada de pared o antena exterior sin conexiones a caja de cables.

Para lograr la mejor calidad de imagen, ajuste la posición de la antena si fuera necesario.

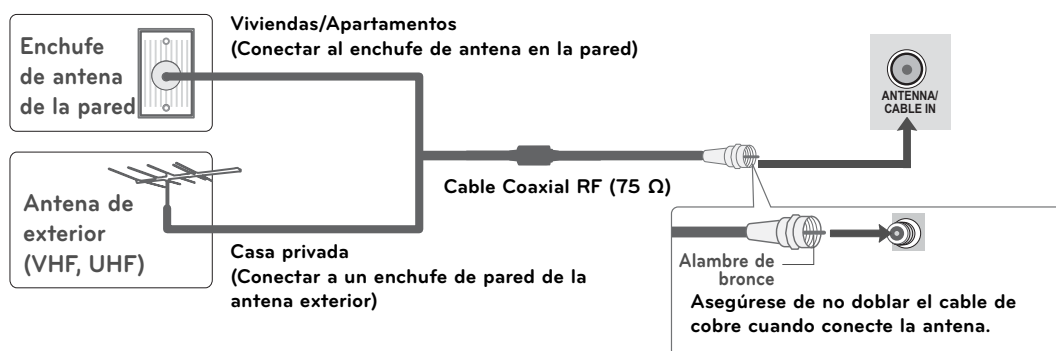

2. Cable

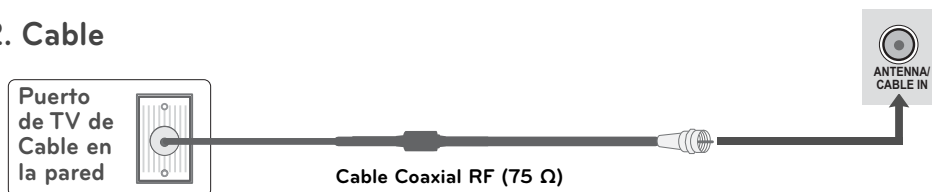

- Si está siendo utilizada una antena para dos unidades, use un divisor de señal para conectarse.
- Para obtener información acerca de las antenas, visite nuestra base de datos de información en <http://lgknowledgebase.com>. Buscar una antena.

CONEXIONES DE EQUIPO EXTERNO

- Para evitar daños en el equipo, no enchufe ningún cable de alimentación hasta haber finalizado la conexión completa de todo el equipo.
- La imagen puede ser diferente a la de su televisor.

INSTALACIÓN DEL HDSTB

Este TV puede recibir señales de la transmisión digital/cable sin una caja sintonizadora externa. Pero si ud. recibe señales digitales desde una caja sintonizadora u otro dispositivo externo digital, refiérase a las siguientes figuras.

Conexión de componentes

1. Cómo conectar

- 1 Conecte las salidas de video (Y, PB, PR) del decodificador digital a los puertos de **COMPONENT IN VIDEO 1, 2 o 3*** en la unidad. Haga coincidir los colores de los conectores (Y = Verde, PB = Azul, PR = Rojo).
- 2 Conecte la salida de audio del decodificador digital a los puertos de **COMPONENT IN AUDIO 1, 2 o 3*** en la unidad.

2. Cómo usar

- Encienda el Set-top box digital. (Refiérase al manual de usuario del Set-top box digital.)
- Seleccione la fuente de entrada del **Componente1**, **Componente2** o **Componente3** en el televisor con el botón de **INPUT** en el control remoto.

* *Componente3: Para Televisor LCD con LED*

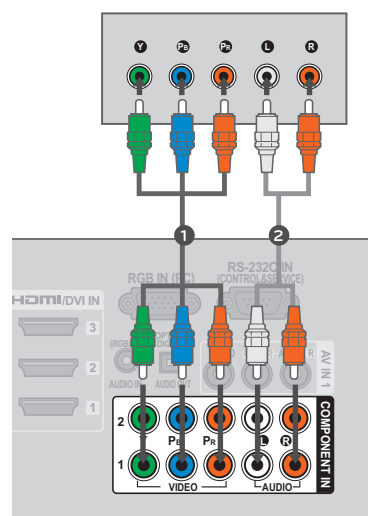

Y, CB/PB, CR/PR

Resolución	Frecuencia Horizontal (kHz)	Frecuencia Vertical (Hz)
720 x 480 entrelazado	15,73	59,94
	15,73	60,00
720 x 480 progresivo	31,47	59,94
	31,50	60,00
1 280 x 720 progresivo	44,96	59,94
	45,00	60,00
1 920 x 1 080 entrelazado	33,72	59,94
	33,75	60,00
1 920 x 1 080 progresivo	26,97	23,976
	27,00	24,00
	33,71	29,97
	33,75	30,00
	67,432	59,94
	67,50	60,00

CONEXIONES DE EQUIPO EXTERNO

Para Televisor LCD con LED

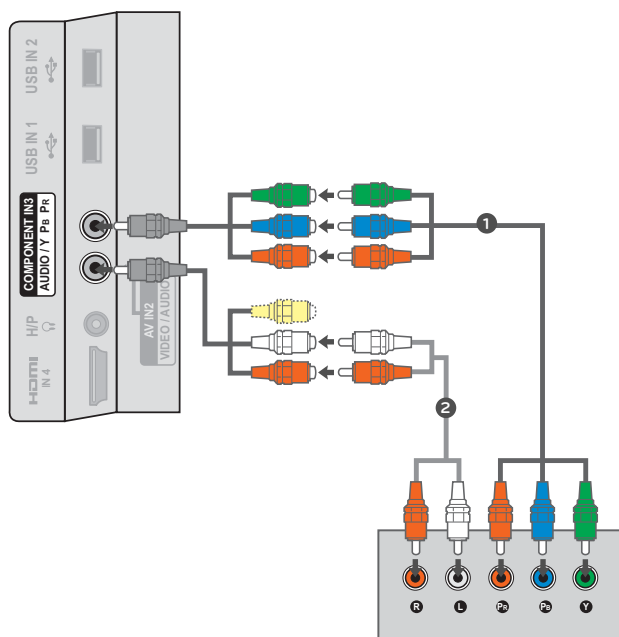

CONEXIONES DE EQUIPO EXTERNO

Conexión HDMI

1. Cómo conectar

- 1 Conecte la salida HDMI del decodificador de señales digitales al conector **HDMI/DVI IN 1, 2, 3** o **4** en el televisor.
- 2 No se necesita conexión de audio por separado. HDMI admite audio y video.

2. Cómo usar

- Encienda el decodificador digital.
(Refiérase al manual de usuario del decodificador digital.)
- Seleccione la fuente de entrada del **HDMI1**, **HDMI2**, **HDMI3** o **HDMI4** en el televisor con el botón de **INPUT** en el control remoto.

! NOTA

- ▶ Si un cable HDMI no admite HDMI de alta velocidad, puede provocar parpadeos o no mostrar la imagen. Si este es el caso, utilice cables recientes que admitan HDMI de alta velocidad.
- ▶ Formato de audio HDMI admitido: Dolby Digital (32 KHz, 44,1 KHz, 48KHz), Linear PCM (32 KHz, 44,1 KHz, 48 KHz)

HDMI-DTV

Resolución	Frecuencia Horizontal (kHz)	Frecuencia Vertical (Hz)
720 x 480 progresivo	31,47	59,94
	31,50	60,00
1 280 x 720 progresivo	44,96	59,94
	45,00	60,00
1 920 x 1 080 entrelazado	33,72	59,94
	33,75	60,00
1 920 x 1 080 progresivo	26,97	23,976
	27,00	24,00
	33,71	29,97
	33,75	30,00
	67,432	59,94
	67,50	60,00

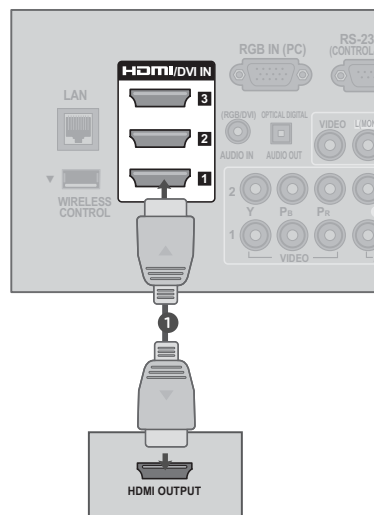

CONEXIONES DE EQUIPO EXTERNO

Conexión de DVI a HDMI

1. Cómo conectar

- 1 Conecte la salida de DVI del decodificador digital al puerto de **HDMI/DVI IN 1, 2, 3** o **4*** en la unidad.
- 2 Conecte las salidas de audio del decodificador al puerto de **AUDIO IN (RGB/DVI)** en la unidad.

2. Cómo usar

- Encienda el decodificador digital.
(Refiérase al manual de usuario del decodificador digital.)
- Seleccione la fuente de entrada del **HDMI1, HDMI2, HDMI3** o **HDMI4*** en el televisor con el botón de **INPUT** en el control remoto.

* *HDMI 4: Para Televisor Plasma*

! NOTA

- ▶ Se precisa un cable o adaptador de DVI a HDMI para realizar esta conexión. El DVI no es compatible con el audio, por ello, se necesita una conexión de audio por separado.

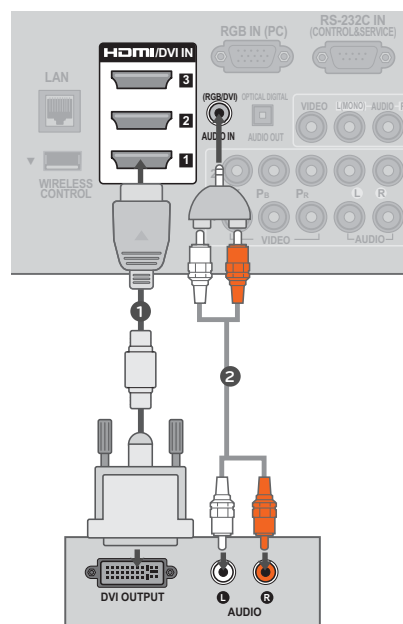

INSTALACIÓN DEL DVD

Conexión de componentes

1. Cómo conectar

- 1 Conecte las salidas de video (Y, Pb, Pr) del DVD a los puertos de **COMPONENT IN VIDEO 1, 2 o 3*** en la unidad.
Haga coincidir los colores de los conectores (Y = Verde, Pb = Azul, Pr = Rojo).
- 2 Conecte las salidas de audio del DVD a los puertos de **COMPONENT IN AUDIO 1, 2 o 3*** en la unidad.

2. Cómo usar

- Encienda el reproductor de DVD, inserte un DVD.
- Seleccione la fuente de entrada del **Componente1, Componente2** o **Componente3** en el televisor con el botón de **INPUT** en el control remoto.
- Refiérase al manual de usuario del reproductor de DVD para seguir las instrucciones.

* *Componente3: Para Televisor LCD con LED*

Puertos de la Entrada de Componente

Puede obtener una mejor calidad de imagen si conecta el reproductor de DVD a los puertos de la entrada del componente como la imagen mostrada.

Puertos de Componente en la TV	Y	Pb	Pr
Puertos de la salida del reproductor de DVD	Y	Pb	Pr
	Y	B-Y	R-Y
	Y	Cb	Cr
	Y	Pb	Pr

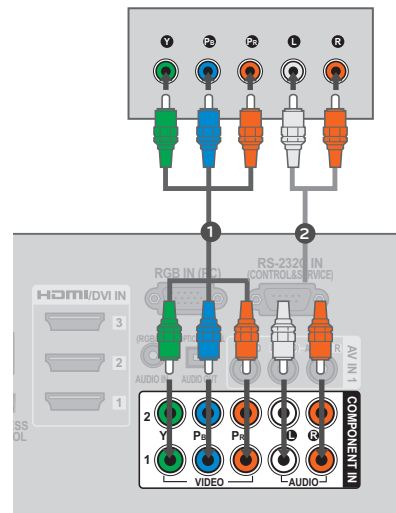

Para Televisor LCD con LED

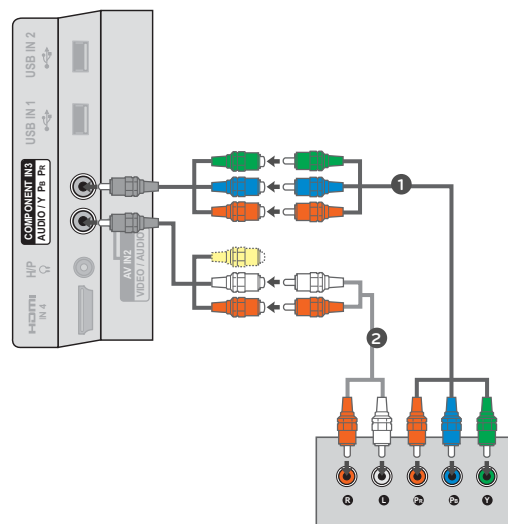

CONEXIONES DE EQUIPO EXTERNO

Conexión compuesta (RCA)

1. Cómo conectar

- 1 Conecte las salidas de **AUDIO/VIDEO** entre la TV y el DVD. Coincida los colores de salidas (Video = amarillo, Audio izquierdo = blanco, Audio derecho = rojo).

2. Cómo usar

- Encienda el reproductor de DVD, inserte un DVD..
- Seleccione la fuente de entrada del **AV1** o **AV2** en el televisor con el botón de **INPUT** en el control remoto.
- Refiérase al manual de usuario del reproductor de DVD para seguir las instrucciones.

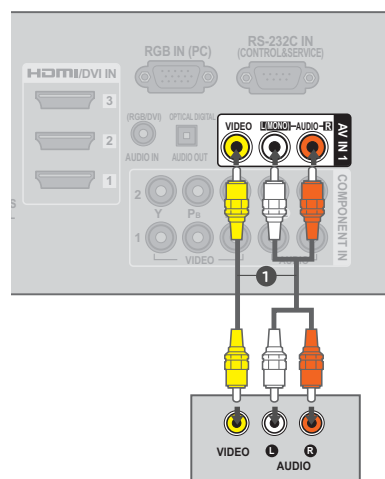

Para Televisor LCD con LED

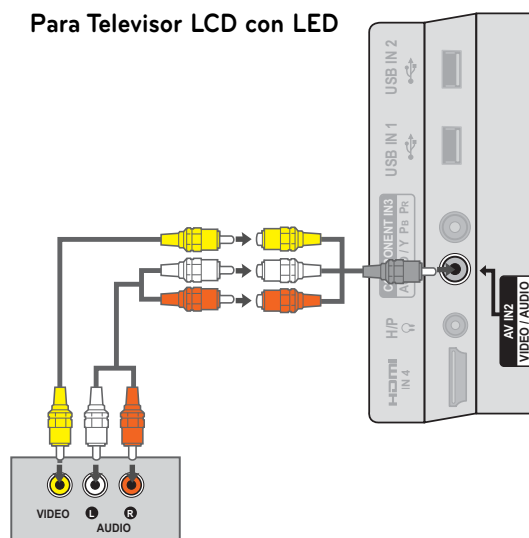

Conexión HDMI

1. Cómo conectar

- 1 Conecte la salida de HDMI del DVD al puerto de **HDMI/DVI IN 1, 2, 3** o **4** en la unidad.
- 2 No se necesita conexión de audio por separado. HDMI admite audio y video.

2. Cómo usar

- Seleccione la fuente de entrada del **HDMI1, HDMI2, HDMI3, o HDMI4** en el televisor con el botón de **INPUT** en el control remoto.
- Refiérase al manual de usuario del reproductor de DVD para seguir las instrucciones.

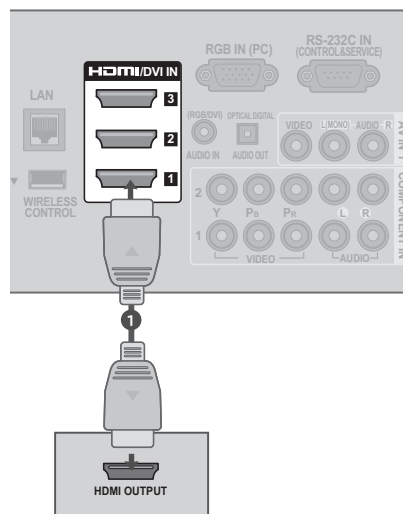

CONEXIONES DE EQUIPO EXTERNO

! NOTA

- ▶ Los cables HDMI que no admiten la versión 1.3 de HDMI, provocan parpadeos o no muestran la imagen en pantalla. Si este es el caso, utilice cables recientes que soporten la versión 1.3 de HDMI.
- ▶ Formato de audio HDMI admitido: Dolby Digital (32 KHz, 44,1 KHz, 48 KHz), Linear PCM (32 KHz, 44,1 KHz, 48 KHz)

CONEXIONES DE EQUIPO EXTERNO

INSTALACIÓN DEL VCR

Conexión de la antena

1. Cómo conectar

- 1 Conecte el conector de la antena exterior de RF del VCR al conector de la **ANTENNA/CABLE IN** del televisor.
- 2 Conecte el cable de antena al puerto de la antena RF del VCR.

2. Cómo usar

- Ponga el interruptor de salida del VCR en 3 ó 4 y luego sintonice el televisor en el mismo número de canal.
- Inserte una cinta de video en el VCR y presione el botón AUDIO PLAY del VCR (Vea el manual de usuario del VCR).

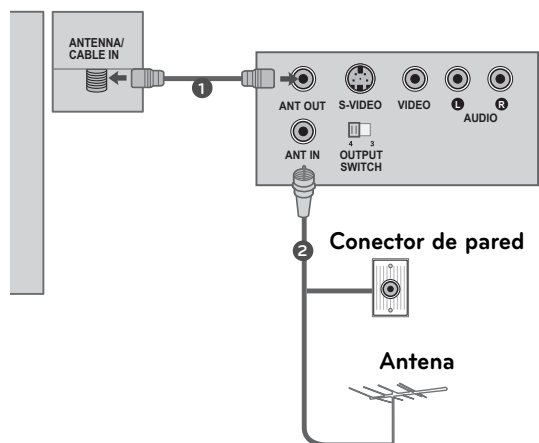

Conexión compuesta (RCA)

1. Cómo conectar

- 1 Conecte las salidas de **AUDIO/VIDEO** entre la TV y el VCR. Coincida los colores de salidas (Video = amarillo, Audio izquierdo = blanco, Audio derecho = rojo).

2. Cómo usar

- Inserte una cinta de video en el VCR y presione el botón **PLAY** del VCR. (Vea el manual de usuario del VCR).
- Seleccione la fuente de entrada del **AV1** o **AV2** en el televisor con el botón de **INPUT** en el control remoto.

! NOTA

- ▶ Si ud. tiene un VCR monofónico, conecte el cable de audio de VCR al puerto **AUDIO L/MONO** de la unidad.

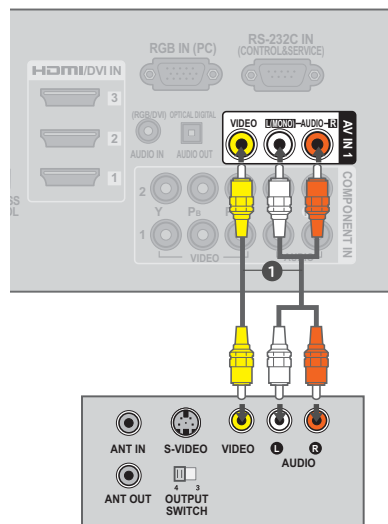

Para Televisor LCD con LED

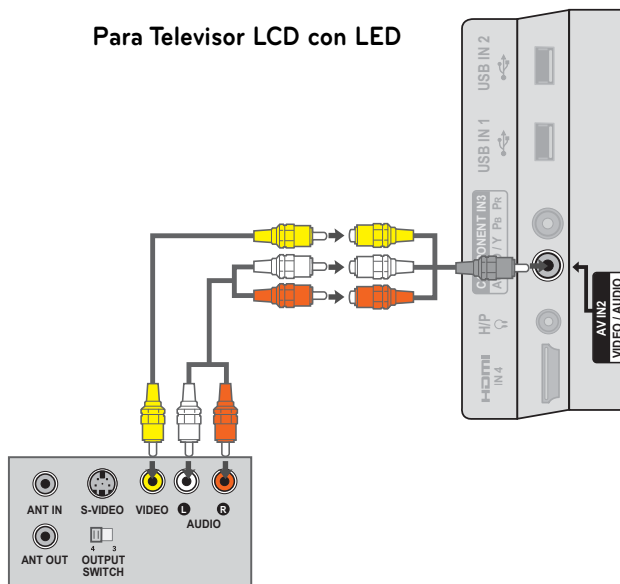

CONEXIONES DE EQUIPO EXTERNO

CONFIGURACIÓN DE OTRA FUENTE DE A/V

1. Cómo conectar

- 1 Conecte los puertos de **AUDIO/VIDEO** entre la TV y un equipo externo.
Coincida los colores de puertos (Video = amarillo, Audio izquierdo = blanco, Audio derecho = rojo)

2. Cómo usar

- Seleccione la fuente de entrada del **AV1** o **AV2** en el televisor con el botón de **INPUT** en el control remoto.
- Opere el equipo externo correspondiente. Refiérase a la guía de la operación de equipo externo..

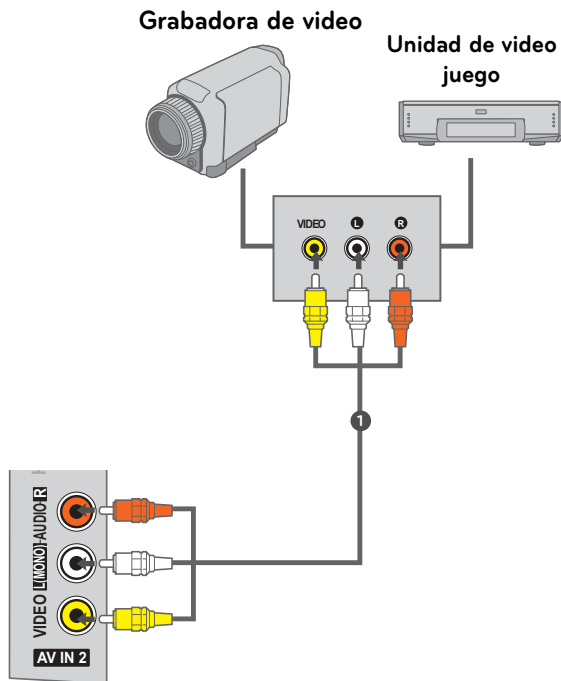

CONEXIÓN USB

1. Cómo conectar

- 1 Conecte el dispositivo USB a los conectores **USB IN 1** o **2** en el televisor.

2. Cómo usar

- Una vez conectados los conectores **USB IN** use la función USB. (▶ p.97)

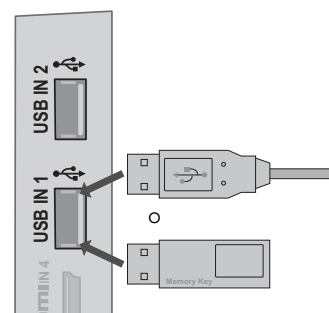

CONFIGURACIÓN DEL AUDÍFONO (PARA TELEVISOR LCD CON LED)

Puede escuchar el sonido por los auriculares.

1. Cómo conectar

- 1 Conecte los auriculares en la conexión correspondiente.
- 2 Para ajustar el volumen de los auriculares, pulse el botón **VOL +/-**. Si pulsa el botón **MUTE**, se desactivará el sonido de los auriculares.

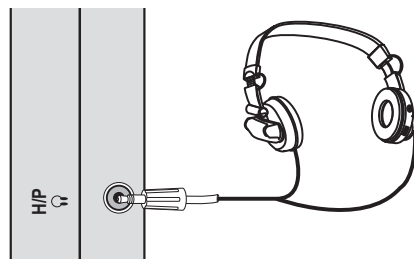

! NOTA

- ▶ Las opciones del menú AUDIO se desactivarán al conectar los auriculares.
- ▶ Al cambiar el MODO AV con unos auriculares conectados, el cambio se aplicará al vídeo, pero no al audio.
- ▶ La Salida Óptica de Audio Digital no está disponible cuando se conecte unos auriculares.

CONEXIONES DE EQUIPO EXTERNO

CONEXIÓN DE SALIDA DE AUDIO

Conecte el cable de audio de TV al equipo de audio externo (sistema de estéreo) por el puerto de Salida Óptica de Audio.

Si desea disfrutar de emisiones digitales a través de los altoparlantes con sonido 5.1ch, conecte la toma OPTICAL DIGITAL AUDIO OUT a la parte posterior del televisor a un sistema de cine en casa (o a un amplificador).

1. Cómo conectar

- 1 Conecte una salida del cable OPTICAL al puerto de TV óptico de la **OPTICAL DIGITAL AUDIO OUT**.
- 2 Conecte otro extremo de cable óptico a la entrada de audio digital óptico en el equipo de audio.
- 3 Ajuste la "Bocinas de TV - Apagado" en el menú AUDIO (► p.150). Cuando se conecta a un equipo de audio externo como amplificadores o bocinas por favor apague las bocinas de TV.

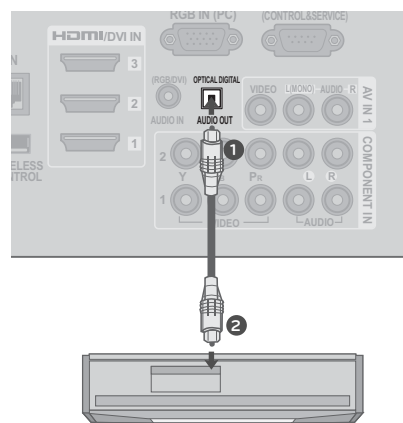

! NOTA

- Cuando conecte equipos de audio externos, como amplifi-2 cadores o bocinas, puede apagar los altoparlantes del televisor desde el menú (► p.150).

! PRECAUCIÓN

- No mire dentro del puerto de salida óptica. Mirar el rayo láser puede dañar su vista.
- El audio con la función ACP (protección anticopia de audio) podrían bloquear la salida de audio digital.

CONEXIÓN INALÁMBRICA DE EQUIPO EXTERNO (OPCIONES ADICIONALES)

Las TV LG con un puerto de control inalámbrico admiten el dispositivo multimedia inalámbrico LG, vendido por separado. Cuando conecte el dispositivo inalámbrico, (incluido en la unidad multimedia) a la TV, los dispositivos externos podrán conectarse a la unidad multimedia inalámbrica LG y el video y el audio se enviarán a la TV de forma inalámbrica.

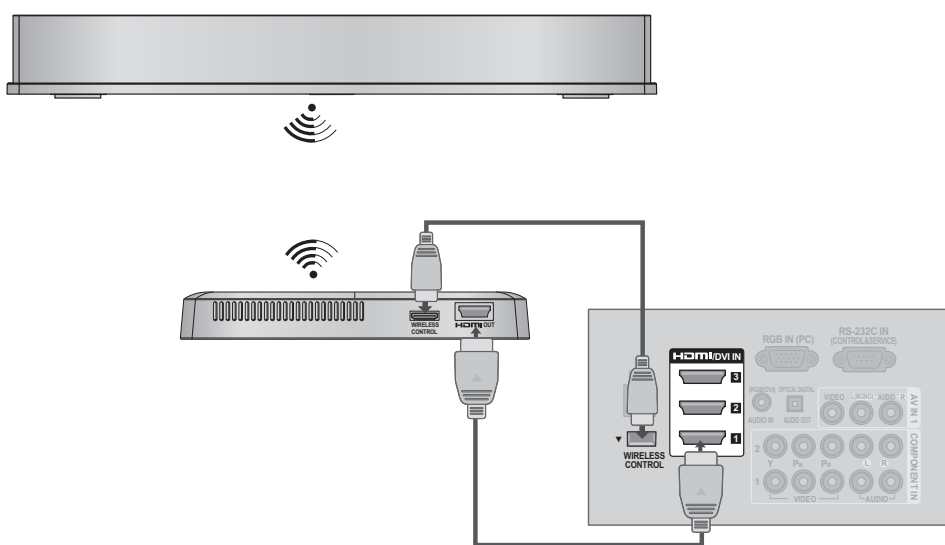

1. Cómo conectar

- 1 Conecte la conexión **WIRELESS CONTROL** del dispositivo inalámbrico a la conexión **WIRELESS CONTROL** de la TV.
- 2 Conecte la conexión **HDMI OUT** del dispositivo inalámbrico a la conexión **HDMI IN** de la TV.

2. Cómo usar

- Seleccione la fuente de entrada que desee utilizar en la TV utilizando el botón **INPUT** del mando a distancia.
- Consulte el manual de la unidad multimedia inalámbrica para conocer las instrucciones de funcionamiento.

! NOTA

- ▶ Cuando se usa el dispositivo externo conectado a la caja multimedia inalámbrica, es posible que algunas funciones del menú del televisor no funcionen.

CONEXIONES DE EQUIPO EXTERNO

INSTALACIÓN DE LA PC

Esta TV proporciona la capacidad de Plug and Play, significa que la PC se ajusta automáticamente por las programaciones de la TV.

Conexión VGA (D-Sub de 15 pins)

1. Cómo conectar

- 1 Conecte la salida de VGA de la PC al puerto de **RGB IN (PC)** en la unidad.
- 2 Conecte las salidas de audio de la PC al puerto de **AUDIO IN (RGB/DVI)** en la unidad.

2. Cómo usar

- Encienda la PC y la unidad
- Seleccione la fuente de entrada del **RGB-PC** en el televisor con el botón de **INPUT** en el control remoto.

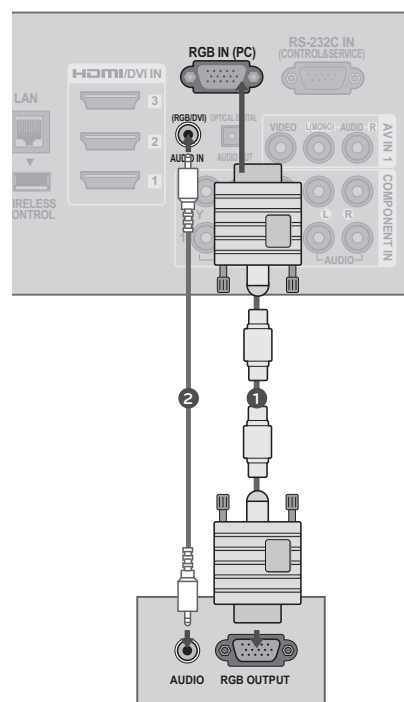

Conexión de DVI a HDMI

1. Cómo conectar

- 1 Conecte la salida de DVI de la PC al puerto de **HDMI/DVI IN 1, 2, 3 o 4*** en la unidad.
- 2 Conecte las salidas de audio de la PC al puerto de **AUDIO IN (RGB/DVI)** en la unidad.

2. Cómo usar

- Encienda la PC y la unidad.
- Seleccione la fuente de entrada del **HDMI1, HDMI2, HDMI3 o HDMI4*** en el televisor con el botón de **INPUT** en el control remoto.

* HDMI 4: Para Televisor Plasma

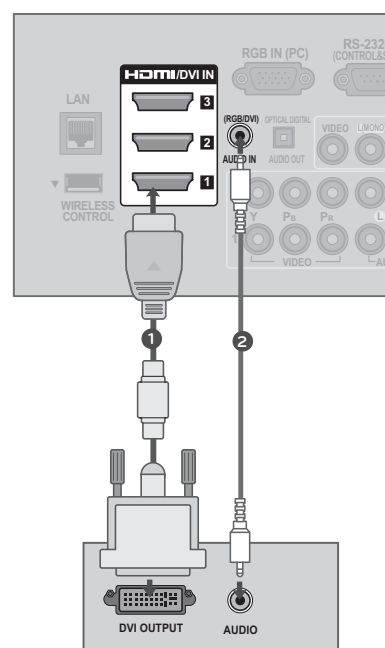

! NOTA

- ▶ Nosotros le recomendamos que use **1 920 x 1 080** para el modo PC, esto le ofrecerá la mejor calidad de imagen.
- ▶ Dependiendo de la tarjeta gráfica, el modo DOS puede no funcionar si utiliza un cable HDMI a DVI.
- ▶ En el modo PC, podría verse ruido asociado con la resolución, un diseño vertical, contraste o brillo. Si observa ruidos, cambie la salida de la PC a otra resolución, cambie la tasa de actualización a otra tasa o ajuste el brillo y el contraste en el menú de IMAGEN hasta que la imagen se vea clara.
- ▶ Evite mantener una imagen fija en pantalla durante largos periodos de tiempo. La imagen fija podría grabarse permanentemente en pantalla.
- ▶ Las formas de la entrada de sincronización para la frecuencia horizontal y vertical están separadas.
- ▶ Según la tarjeta de gráficos que posea, algunas resoluciones podrían no posicionarse adecuadamente en la pantalla.
- ▶ Si hay overscan en modo HDMI-PC 1 920 x 1 080, cambio de la relación de aspecto de **Sólo búsqueda**.
- ▶ Al escoger HDMI-PC, Ajuste la "Etiqueta de entrada - PC" en el menú OPCIÓN.

Resolución de Despliegue (RGB-PC, HDMI-PC)

Resolución	Frecuencia Horizontal (kHz)	Frecuencia Vertical (Hz)
640 x 350	31,468	70,09
720 x 400	31,469	70,08
640 x 480	31,469	59,94
800 x 600	37,879	60,31
1024 x 768	48,363	60,00
1280 x 768	47,776	59,87
1360 x 768	47,712	60,015
1 280 x 1 024	63,981	60,02
1 920 x 1080 RGB-PC	66,587	59,934
1 920 x 1 080 HDMI-PC	67,50	60,00

CONEXIONES DE EQUIPO EXTERNO

Configuración de pantalla para el modo PC

Seleccionar la resolución

Puede seleccionar la resolución en el modo RGB-PC.

También pueden ajustarse la Ubicación, Fase y Tamaño

Podrá escoger esta opción sólo cuando la resolución del PC esté ajustada en 1 024 X 768, 1 280 X 768 o 1 360 X 768.

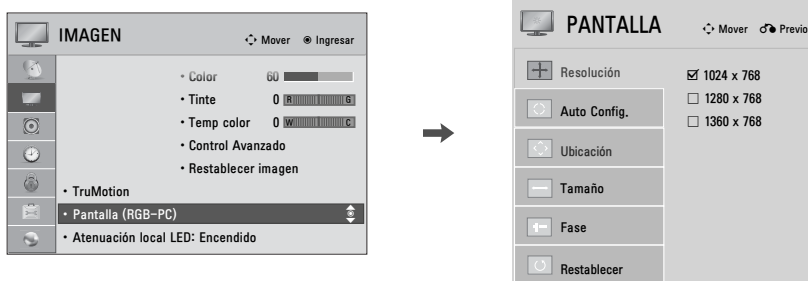

- 1   Seleccione **IMAGEN**.
- 2   Seleccione **Pantalla (RGB-PC)**.
- 3   Seleccione **Resolución**.
- 4   Seleccione la resolución deseada.
- 5 

Auto configuración

Ajusta automáticamente la posición de la imagen y minimiza la inestabilidad de la imagen. Luego del ajuste, si la imagen aún no es adecuada, intente usar los ajustes manuales o una resolución diferente o actualice la tasa de la PC.

Reajustar la pantalla (Regreso a los valores originales de la fábrica)

Restaura los ajustes de **Ubicación**, **Tamaño** y **Fase** a los predeterminados de fábrica. Esta característica solo opera en modo RGB-PC.

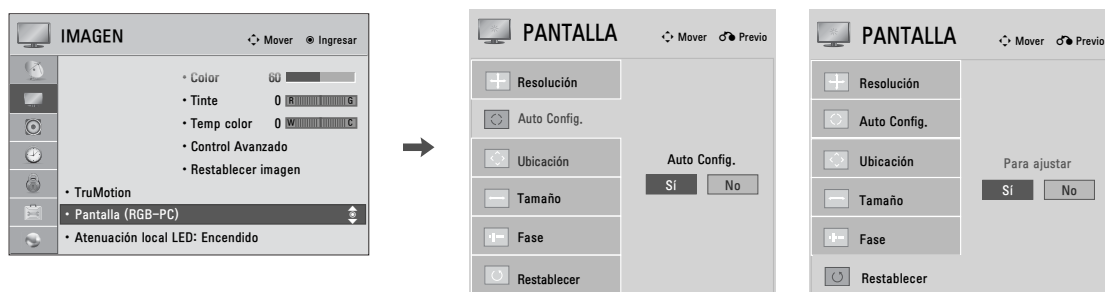

- 1 Seleccione **IMAGEN**.
- 2 Seleccione **Pantalla (RGB-PC)**.
- 3 Seleccione **Auto Config.** o **Restablecer**.
- 4 Seleccione **Sí**.
- 5 Seleccione **Sí**.

- Si la posición de la imagen aún no es la adecuada, intente auto ajustar nuevamente.
- Si la imagen debe ajustarse nuevamente luego del auto ajuste en RGB-PC, puede ajustar la **Ubicación**, **Tamaño** o **Fase**.







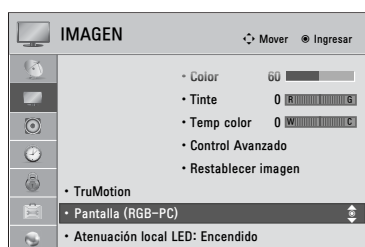

CONEXIONES DE EQUIPO EXTERNO

Ajuste para la Ubicación, Tamaño y Fase de la pantalla

Si la imagen no está clara tras el ajuste automático o si el texto parpadea, ajuste manualmente la fase de la imagen.

Esta característica solo opera en modo RGB-PC.



- 1   Seleccione **IMAGEN**.
- 2   Seleccione **Pantalla (RGB-PC)**.
- 3   Seleccione **Ubicación, Tamaño o Fase**.
- 4   Realice los ajustes adecuados.
- 5 

- **Ubicación:** Esta función es para ajustar la imagen a la izquierda/derecha y arriba/abajo a su preferencia.
- **Tamaño:** Esta función es para minimizar cualquier barra vertical o rayas visibles en el fondo de pantalla. Y también cambiará el tamaño de pantalla.
- **Fase:** Esta función le deja remover cualquier ruido horizontal y hace clara o nitida la imagen de caracteres.

CONFIGURACIÓN DE RED

Conexión de red por cable

Esta TV puede conectarse a una red de área local (LAN) mediante el puerto LAN. Tras realizar la conexión física, es necesario configurar la TV para la comunicación por red.

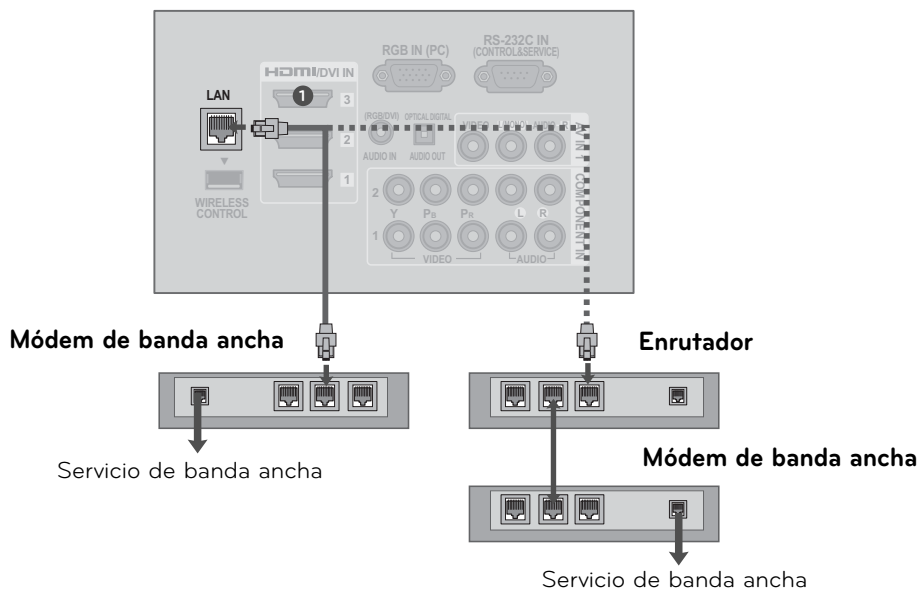

1. Cómo conectar

- 1 Conecte el puerto LAN del módem o enrutador al puerto LAN de la TV.

2. Cómo usar

- Seleccione "**Configuración de Red**" (Configuración de red) en el menú RED.
- Tras conectar el puerto **LAN**, utilice el menú NETCAST.
- Para obtener más información y solución de problemas de la configuración NETCAST, visite nuestra base de datos de información en <http://lgknowledgebase.com>. Buscar NetCast.

PRECAUCIÓN

- ▶ No conecte un cable de teléfono modular al Puerto LAN
- ▶ Dado que hay varios métodos de conexión, siga las especificaciones del proveedor de Internet o de servicio.

CONEXIONES DE EQUIPO EXTERNO

CONEXIONES DE EQUIPO EXTERNO

Configuración de red por cable

Si hay disponible una red inalámbrica y por cable, es preferible utilizar la red por cable. Tras realizar la conexión física, en un pequeño número de redes domésticas puede ser necesario ajustar la configuración de red. Para obtener una información más detallada, póngase en contacto con su proveedor de Internet o lea el manual del enrutador.

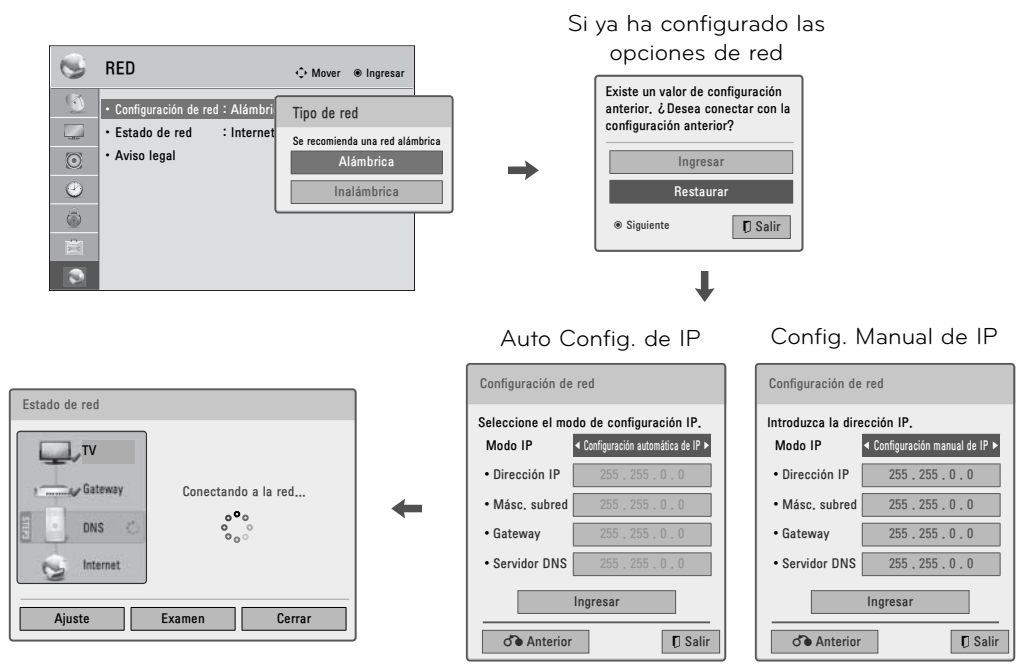

- 1 Seleccione **RED**.
- 2 Seleccione **Configuración de red**.
- 3 Seleccione **Alámbrica**.
- 4 Si ya ha configurado las opciones de red: Seleccione **Restaurar**. La nueva configuración de conexión sustituirá a la configuración de red actual.
- 5 Seleccione **Configuración automática de IP** o **Configuración manual de IP**.
- 6 Al seleccionar la configuración manual de IP: será necesario introducir las direcciones IP manualmente.
- 7 Seleccione **Enter**.

- Esta función requiere una conexión a Internet de banda ancha de conexión permanente.
- No es necesario conectar a un PC para utilizar esta función.
- Si la configuración de red no funciona, compruebe las condiciones de la red. Compruebe el cable LAN y asegúrese de que el enrutador tiene la opción DHCP activadas si desea utilizar la configuración automática.
- Si no se configura la red completamente, la red podría no funcionar con normalidad.
- Configuración automática de IP: Seleccione esta opción si la red local incluye un servidor DHCP mediante una conexión por cable, esta unidad recibirá una dirección IP automáticamente. Si utiliza un enrutador o módem de banda ancha con función DHCP (Dynamic Host Configuration Protocol) (Protocolo de Configuración de Host Dinámica). La dirección IP se configurará automáticamente.
- Configuración manual de IP: Seleccione esta opción si no hay ningún servidor DHCP en la red y desea configurar las direcciones IP manualmente.

! NOTA

- ▶ Para obtener más información y solución de problemas de la configuración NETCAST, visite nuestra base de datos de información en <http://lgknowledgebase.com> y busque NETCAST.
- ▶ Utilice un cable LAN estándar para la TV. Cat5 o mejor con un conector RJ45.
- ▶ Muchos problemas de red causados durante la configuración pueden solucionarse a menudo reconfigurando el enrutador o el módem. Tras conectar la unidad a la red doméstica, encienda y apáguela rápidamente o desconecte el cable de alimentación del enrutador o módem por cable de la red doméstica. A continuación, vuelva a encender o conectar el cable de alimentación.
- ▶ Dependiendo del proveedor de Internet (ISP), el número de dispositivos que pueden recibir conexión a Internet puede estar limitado por los términos del contrato de servicio. Para obtener más detalles, contacte a su ISP
- ▶ LG no es responsable de ninguna avería de la TV o la conexión de Internet causado por errores o averías de comunicación asociados con la conexión de banda ancha o con otro equipo conectado.
- ▶ LG no es responsable de los problemas que tenga lugar con la conexión a Internet.
- ▶ Algún contenido disponible mediante la conexión de red puede no ser compatible con la TV. Si tiene alguna pregunta acerca de este contenido, póngase en contacto con el productor del contenido.
- ▶ Puede que experimente resultados no deseados si la velocidad de la conexión de red no cumple con los requisitos del contenido al que se está accediendo.
- ▶ Puede que algunas operaciones de conexión a Internet no se puedan reducir debido a ciertas restricciones configuradas por el proveedor de servicio (ISP) que le suministra la conexión de banda ancha.
- ▶ Cualquier cobro por parte del ISP incluyendo, sin limitaciones, los gastos de conexión son su responsabilidad.
- ▶ Es necesario un puerto de LAN A10 Base-T o 100 Base-TX para la conexión de la TV. Si el servicio de Internet no permite esta conexión, no podrá conectar la TV.]
- ▶ Es necesario un módem DSL para utilizar el servicio DSL y un módem por cable para utilizar el servicio por cable módem. Dependiendo del método de acceso y del acuerdo de suscripción con su ISP, podría no ser capaz de utilizar la función de conexión a Internet incluida en la unidad o podría tener limitaciones al número de dispositivos que pueden conectarse simultáneamente. (Si el ISP limita la suscripción a un dispositivo, la TV podría no conectarse si ya hay conectado un PC.)
- ▶ La utilización de un "Enrutador" podría no permitirse o tener el uso limitado dependiendo de las políticas y restricciones del ISP. Para obtener una información detallada, póngase en contacto directamente con su ISP.
- ▶ La red inalámbrica funciona a frecuencias de radio de 2.4GHz que también son utilizadas por otros dispositivos domésticos como los teléfonos inalámbricos, dispositivos Bluetooth®, hornos microondas y pueden verse afectadas por estas. Puede verse interrumpida por la máquina utilizando frecuencias de radio de 5Ghz. Es la misma máquina que la unidad multimedia inalámbrica, teléfono inalámbrico y otros dispositivos Wi-Fi de LG.
- ▶ Apague el equipo que no vaya a utilizar en la red doméstica. Algunas dispositivos pueden generar tráfico de red.
- ▶ En algunas ocasiones, colocar el punto de acceso o el enrutador inalámbrico a una mayor altura puede mejorar la recepción.
- ▶ Para conectar un PA (punto de acceso) inalámbrico, es necesario un PA que admita conexión inalámbrica; a su vez, debe activarse la función de conexión inalámbrica del PA. Si tiene preguntas sobre las conexiones inalámbricas de PA, póngase en contacto con el proveedor de PA.
- ▶ Compruebe la configuración de seguridad del SSID del PA (punto de acceso) para la conexión inalámbrica del PA. Póngase en contacto con el proveedor de PA para obtener información sobre la configuración de seguridad del SSID del PA.
- ▶ Si configura los equipos de red (enrutador inalámbrico/por cable, hub, etc.) en forma incorrecta, el televisor puede funcionar mal o en forma lenta. Realice una instalación correcta; para ello, consulte el manual del equipo y establezca la red.
- ▶ Cuando un PA está configurado para incluir 802.11 n y si el Cifrado está designado como WEP (64/128 bits) o WPA (TKIP/AES), no se podrá realizar la conexión. Es posible que existan diferentes métodos de conexión según el fabricante del PA.

CONEXIONES DE EQUIPO EXTERNO

Conexión de red inalámbrica

El adaptador LG Wireless LAN for Broadband/DLNA Adaptor, que se vende de forma separada, permite a la TV conectarse a una red inalámbrica. La configuración de red y el método de conexión pueden variar dependiendo del equipo utilizado y el entorno de red. Consulte las instrucciones de configuración suministradas con el punto de acceso o el enrutador inalámbrico para conocer en detalle los pasos de conexión y la configuración de red.

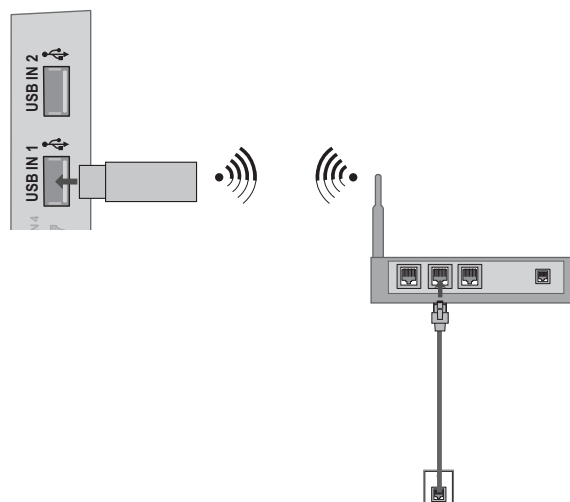

1. Cómo conectar

- 1 Conecte el "LG Wireless LAN for Broadband/DLNA Adaptor (LED LCD TV: vendido por separado)" al puerto **USB IN 1** o **2** de la TV.

2. Cómo usar

- Seleccione "**Configuración de Red**" (Configuración de red) en el menú RED.
- Tras la conexión, podrá utilizar el menú NETCAST.

! NOTA

- ▶ Al usar el enrutador, se recomienda el uso de un puerto por cable para disfrutar de las fotos, la música o los videos almacenados en la PC.
- ▶ Cuando se usa el puerto inalámbrico del enrutador, es posible que algunas funciones estén restringidas.

Configuración de red inalámbrica

Antes de conectar el reproductor a la red es necesario configurar el punto de acceso (PA) o el enrutador inalámbrico.

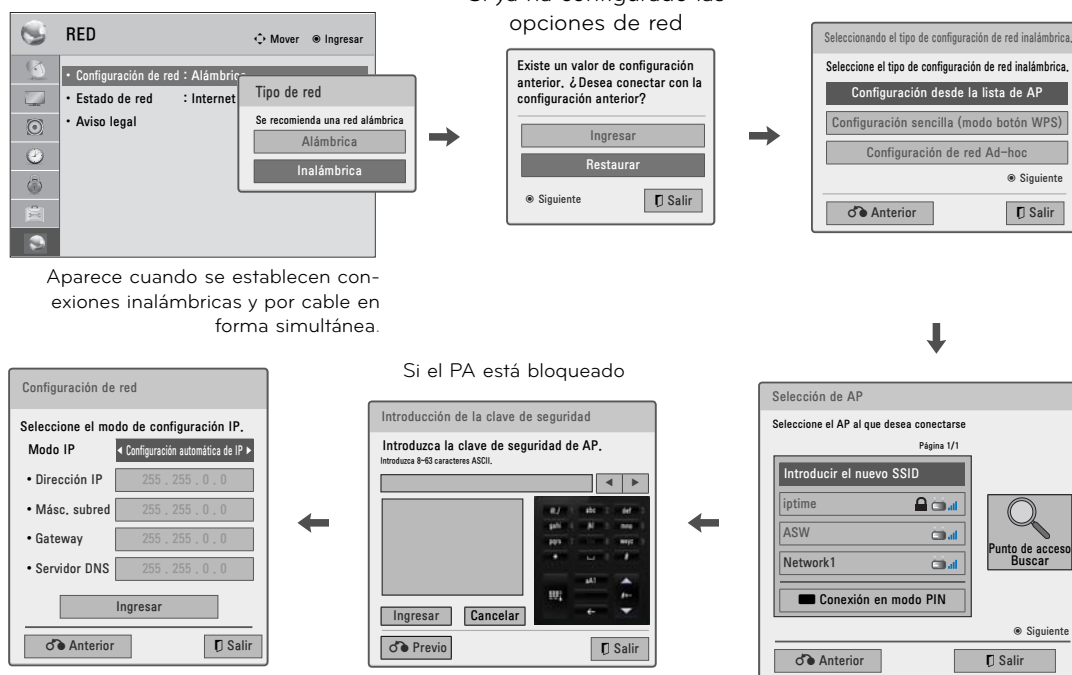

Aparece cuando se establecen conexiones inalámbricas y por cable en forma simultánea.

- 1 Seleccione **RED**.
- 2 Seleccione **Configuración de red**.
- 3 Seleccione **Inalámbrica**.
- 4 Si ya ha configurado las opciones de red: Seleccione **Restaurar**. La nueva configuración de conexión sustituirá a la configuración de red actual.
- 5 Seleccione **Configuración desde la lista de AP**.
- 6 Explora todos los PA (puntos de acceso) o enrutadores inalámbricos disponibles dentro del rango y los muestra en una lista.
- 7 Seleccione un PA (Punto de Acceso) o enrutador inalámbrico de la lista. (Si el PA está bloqueado, introduzca la clave de seguridad del PA).
- 8 Introduzca el SSID del PA.
- 9 Repita los pasos 4-5 de la página 48.

CONEXIONES DE EQUIPO EXTERNO

Cuando se haya configurado un código de seguridad PIN (Número de Identificación Personal)

Si desea conectar el PA (Punto de Acceso) o el enrutador con el PIN, utilice esta función.

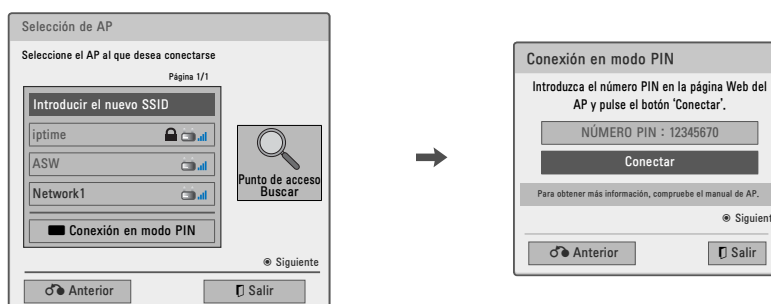

1 Repita los pasos 1-6 de la página 51.

2 **ROJO** Conecte el punto de acceso con el modo **PIN**.

3 Puede ver la ID de red y la clave de seguridad en la pantalla de la TV. Introduzca el número PIN en el dispositivo.

4 **ENTER** Seleccione **Conectar**.

5 Repita los pasos 4-5 de la página 48.

■ El número PIN es un número de 8 dígitos exclusivo para el dispositivo.

Configuración sencilla (modo botón WPS)

Si el punto de acceso o el enrutador inalámbrico admite PIN o WPS (Wi-Fi Protected Setup), está disponible para utilizar el punto de acceso o enrutador inalámbrico en un rango de 120 puntos. No es necesario que conozca el nombre del punto de acceso (SSID: Identificador de conjunto de servicio) y el código de seguridad de su punto de acceso o enrutador inalámbrico.

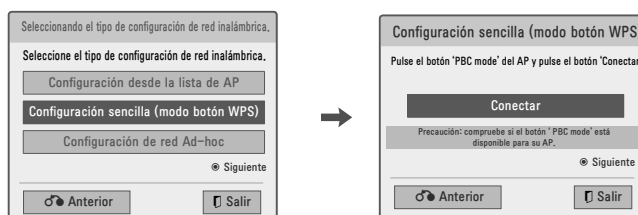

1 Repita los pasos 1-4 de la página 51.

2 **ENTER** Seleccione **Configuración sencilla (modo botón WPS)**.

3 **ENTER** Seleccione **Conectar**.

4 Repita los pasos 4-5 de la página 48.

Modo Ad-hoc

Este es el método de comunicación directo con la máquina para comunicarse sin PA.
Es lo mismo que conectar dos PC con un cable cruzado.

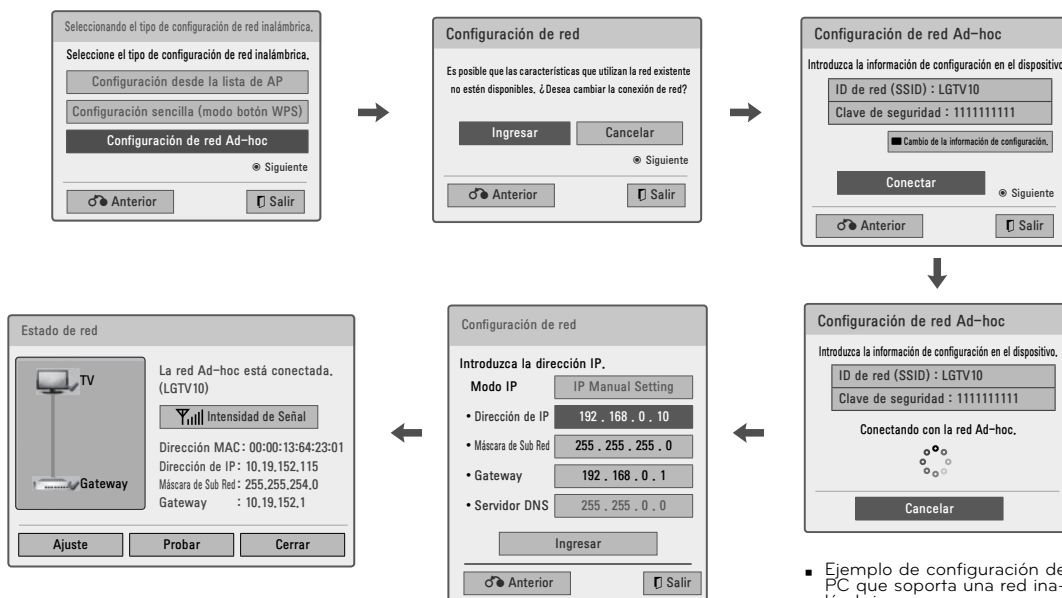

- Ejemplo de configuración de PC que soporta una red inalámbrica
 1. Busque un dispositivo de red inalámbrica en su PC.
 2. Seleccione LGTV10 que aparece en la lista (Seleccione el mismo nombre que el ID de red que aparece en la pantalla de TV.)
 3. Escriba 1111111111 en el cuadro de diálogo, Inserte la clave de seguridad. (Escriba la clave de seguridad que aparece en la pantalla de TV.)
- Configuración de la PC
El protocolo de Internet (TCP/IP) de la PC debe establecerse manualmente. Establezca la dirección IP, la máscara de sub red y el gateway predeterminado según su propio criterio.
- Configuración del televisor
Compruebe la dirección IP y el gateway de la PC.
Introduzca la dirección del gateway de la PC en la dirección IP y la dirección IP de la PC en el gateway, a continuación, seleccione Ingresar.



1 Repita los pasos 1-3 de la página 51.

2   Seleccione **Configuración de red Ad-hoc**.

3   Seleccione **Ingresar**.

4  Seleccione **Conectar** para conectar una red Ad-hoc.
Puede ver la ID de red y la clave de seguridad en la pantalla de la TV.
Introduzca la ID de red y la clave de seguridad del dispositivo.
Si tiene problemas con el funcionamiento de la red, cambie la información de configuración utilizando el botón ROJO.

5   Insert the IP address.

6   Se ha completado la configuración de red.
Seleccione Cerrar.

CONEXIONES DE EQUIPO EXTERNO

CONEXIONES DE EQUIPO EXTERNO

Estado de red

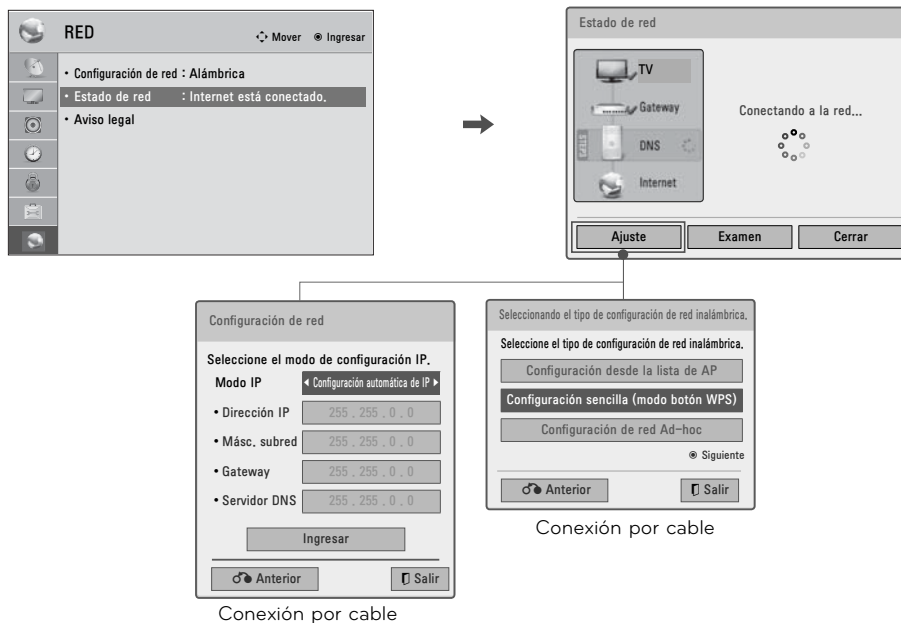

- 1 Seleccione **RED**.
- 2 Seleccione **Estado de red**.
- 3 Compruebe el estado de la red.

- **Setting (Configuración):** Regresa al menú de configuración de red o el menú de tipo de configuración de red inalámbrica.
- **Test (Prueba):** Prueba el estado de red actual tras configurarla.
- **Close (Cerrar):** Regresa al menú anterior.

VER LA TV / CONTROL DE CANAL

FUNCIONES DE LOS BOTONES DEL CONTROL REMOTO

Cuando use el control remoto dirija el sensor del control remoto hacia panel frontal de la TV.

Los control remoto que se pueden ser diferentes a los de las imágenes a continuación.

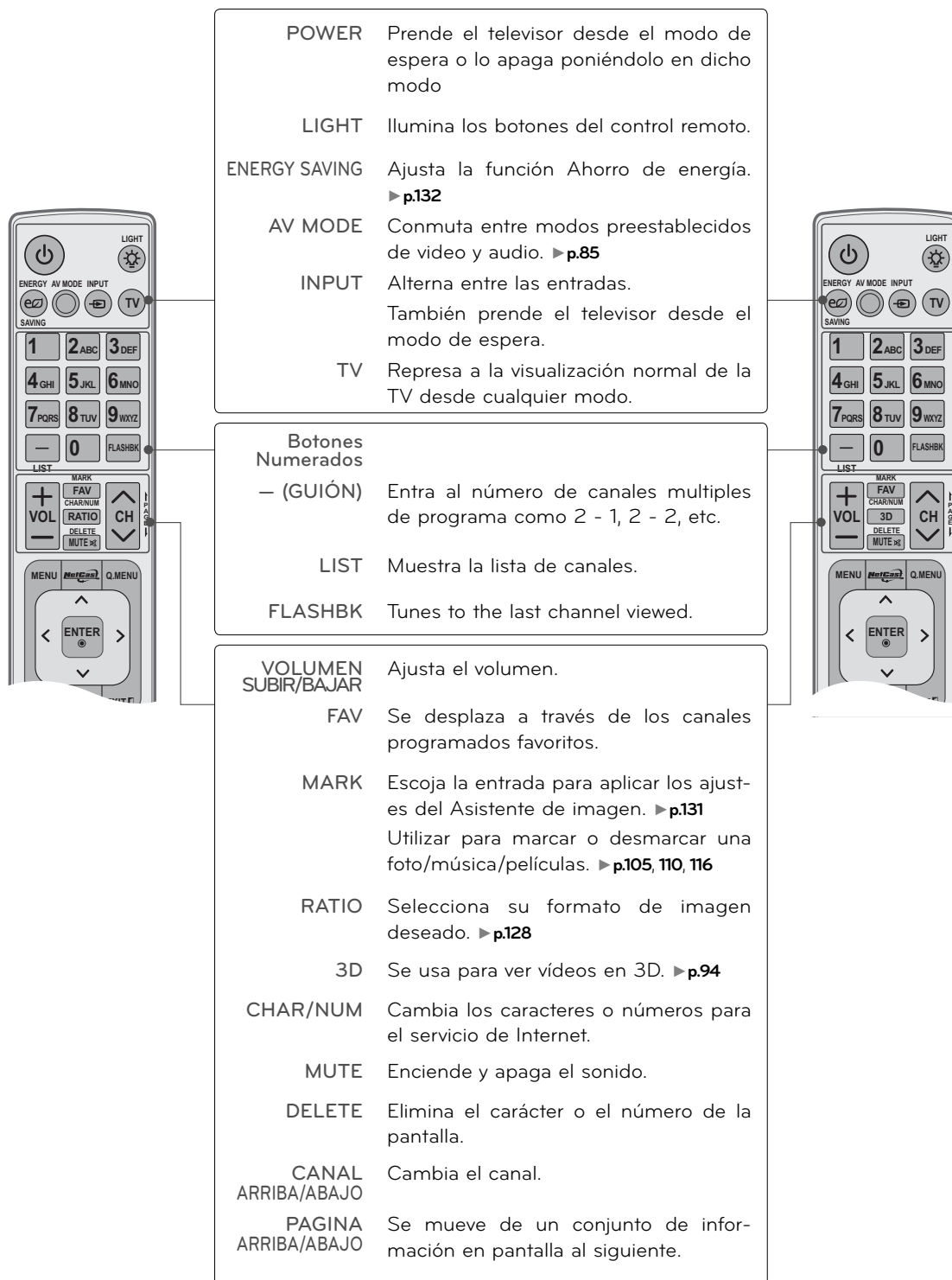

CONEXIONES DE EQUIPO EXTERNO

VER LA TV / CONTROL DE CANAL

VER LA TV / CONTROL DE CANAL

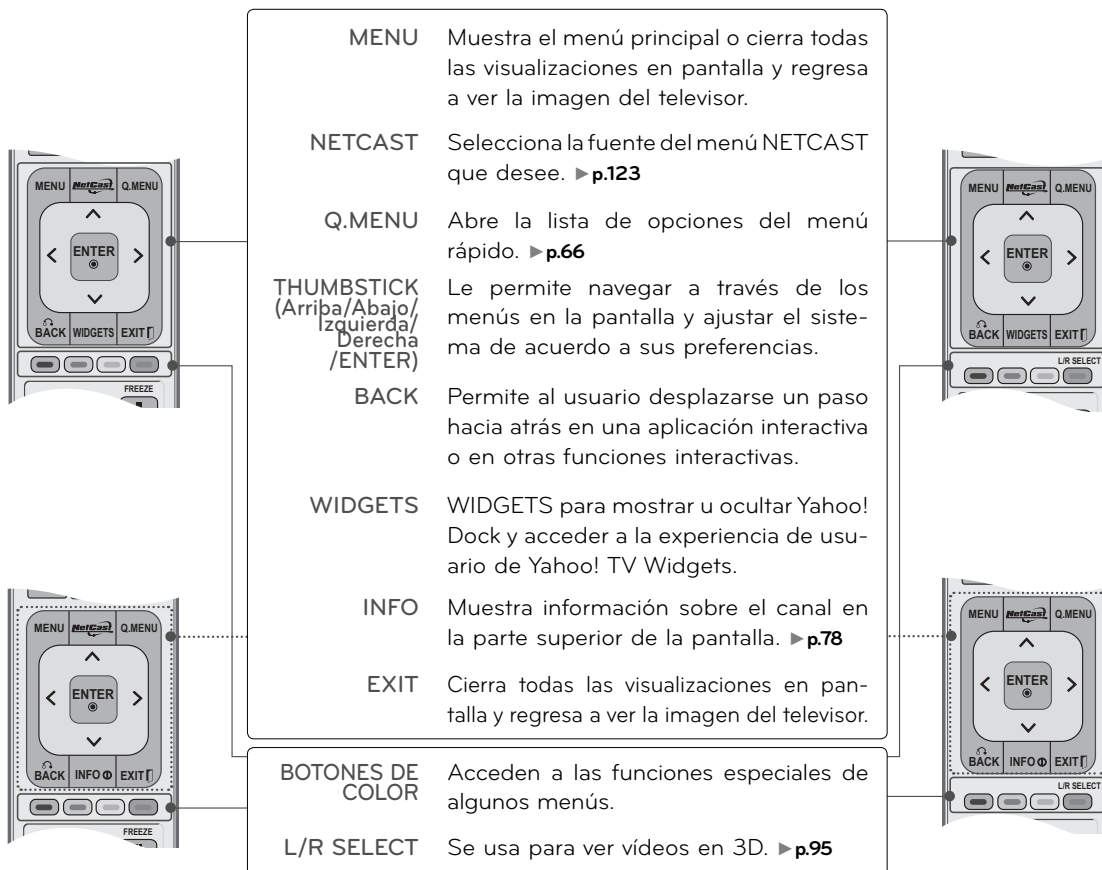

	<p>Botones USB, SIMPLINK</p> <ul style="list-style-type: none"> • Controla menú MIS MEDIOS (Lista de películas, Lista de fotos, Lista de música) • Controla los dispositivos compatibles con la función SIMPLINK. <p>FREEZE (Para Plasma TV) Pausa la imagen actual en la pantalla. (No funciona en el modo USB ni Simplink.) La TV regresará al modo de visión normal automáticamente si no recibe ninguna señal o no se realiza ninguna acción durante 5 minutos. Si mantiene la imagen de pantalla congelada, puede quedar grabada una imagen residual en la pantalla.</p> <p>SIMPLINK Consulte una lista de dispositivos AV conectados al televisor. Al alternar este botón, aparece el menú SIMPLINK en la pantalla. ► p.90</p> <p>RATIO Selecciona su formato de imagen deseado. ► p.128</p>	

Colocando las Baterías

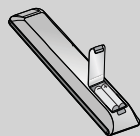
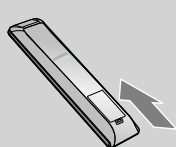

- Abra la tapa del compartimiento de las baterías en la parte posterior e instale las baterías con la polaridad correcta.
- Instale dos baterías de 1,5 Vcc tipo AAA. No mezcle las baterías nuevas con las usadas.
- Cierre la tapa.

VER LA TV / CONTROL DE CANAL

FUNCIONES DEL CONTROL REMOTO DE MOVIMIENTO MÁGICO

VER LA TV / CONTROL DE CANAL

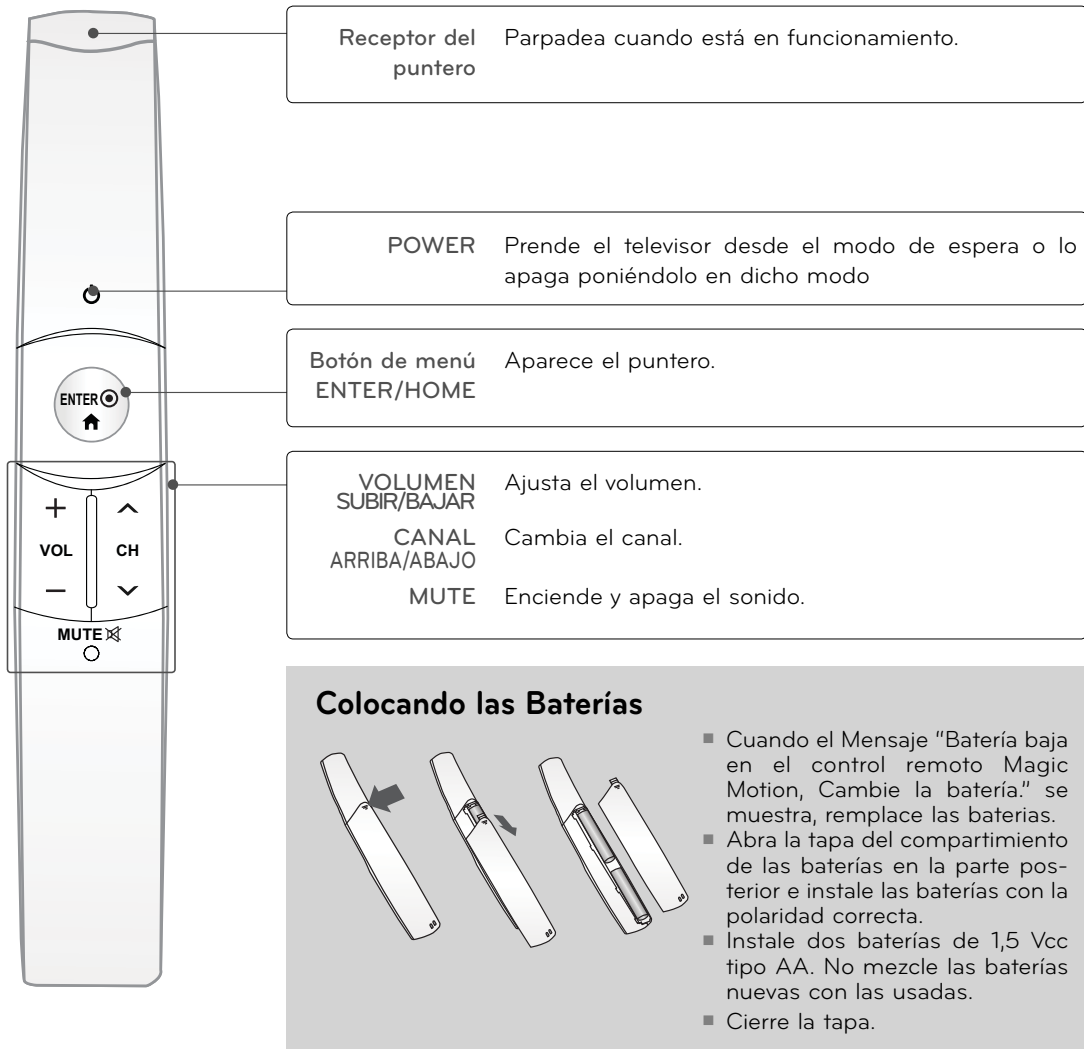

Especificaciones de RF del Control remoto de movimiento mágico

El Control remoto de movimiento mágico se comunica con la TV mediante una radiofrecuencia (RF) de ancho de banda de 2,4 GHz.

- Salida: 1 dBm o inferior
- Distancia de comunicación máxima: 10 m (30 pies) en un espacio abierto
- Ancho de banda: 2,4 GHz (2,4035 GHz - 2,4783 GHz)
- Índice de transferencia: 250 kbps

Registro del Control remoto de movimiento mágico

El Control remoto de movimiento mágico funciona al emparejarlo con la TV.
Registre el Control remoto de movimiento mágico después de adquirir la TV.

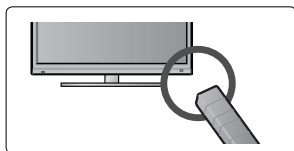

Cómo registrar el Control remoto de movimiento mágico

Para registrar el control remoto, presione el botón **ENTER** del control remoto apuntando a su TV.



Cómo volver a registrar el control remoto mágico después de un error de registro

Restablezca el control remoto al mantener presionados los botones **ENTER** y **MUTE** durante 5 segundos. (Una vez restablecido, parpadeará la luz en el receptor del punto RF). Luego, repita el procedimiento anterior para registrar el control remoto.

Cómo usar el Control remoto de movimiento mágico



1 Presione este botón si no aparece el puntero en la pantalla de la TV. El puntero aparecerá en la pantalla.

El puntero desaparecerá si no se usó por un determinado tiempo.

2

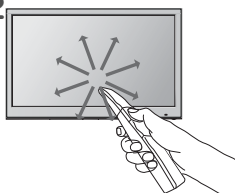

Puede mover el puntero; para ello, apunte el receptor del puntero del control remoto a su TV, luego, muévelo a la izquierda, derecha, arriba o abajo. Si el puntero no funciona correctamente después de hacer clic en el botón ENTER, deje el control remoto durante 10 segundos y, luego, vuelva a usarlo.

Precauciones al usar el Control remoto de movimiento mágico

- Use el control remoto dentro de una distancia de comunicación máxima (10 m). El uso del control remoto fuera de esta distancia o el uso con un objeto que obstruya puede causar un error en la comunicación.
- Puede producirse un error de comunicación debido a los dispositivos cercanos. Los dispositivos eléctricos como hornos microondas o productos LAN inalámbricos pueden causar interferencia, dado que usarán el mismo ancho de banda (2,4 GHz) que el Control remoto de movimiento mágico.
- El Control remoto de movimiento mágico puede dañarse o funcionar incorrectamente si se cayó o recibió un golpe fuerte.
- Cuando juega un juego con el Control remoto de movimiento mágico, sujételo con firmeza; para ello, coloque la correa alrededor de su muñeca y ajuste la longitud con el aro ajustable.
- Al usar el Control remoto de movimiento mágico, tenga cuidado de no golpearlo con los muebles que estén cerca o con otras personas.
- El Fabricante y el instalador no puede proporcionar servicios relacionados con la seguridad humana como el dispositivo inalámbrico de aplicación, tiene la posibilidad de interferencia de ondas eléctricas.

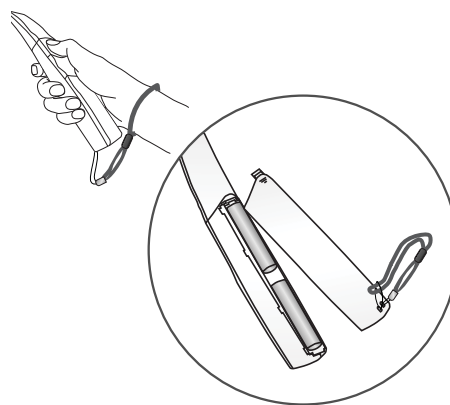

VER LA TV / CONTROL DE CANAL

Menu Puntero

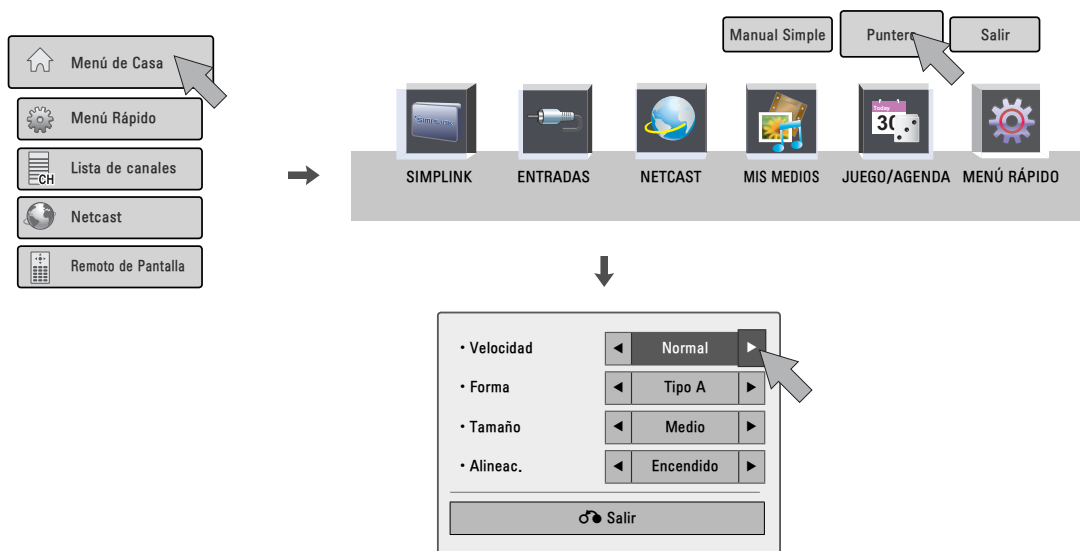

-    Seleccione **Menú de Casa**.
-   Seleccione **Puntero**.
-   Realice los ajustes adecuados.
-   Seleccione **Salir**.

- **Velocidad:** Cambia la velocidad del puntero.
- **Forma:** Selecciona la forma del puntero.
- **Tamaño:** Cambia el tamaño del puntero.
- **Alineac.:** Cuando el Alineador Automático del Cursor está activo, se puede alinear fácilmente la dirección del control remoto dirigiendo el puntero a la pantalla del TV y moviendo el control remoto rápidamente entre la derecha y la izquierda, haciendo que el puntero se mueva al centro de la pantalla.

ENCENDIDO DEL TV

- 1 Primero conecte el cable de alimentación correctamente.
En este momento, el TV cambia al modo en espera.
 - En el modo de espera para encender el TV, presione los botones O/I , **INPUT**, **CH** (\wedge o \vee) en el TV o presione O/I , **INPUT**, **CH** (\wedge o \vee), **números (0-9)** del control remoto.
 - 2 Seleccione la fuente de visualización utilizando el botón **INPUT** en el control remoto.
 - 3 Cuando deje de usar la TV, presione el botón **POWER** en el control remoto. El televisor vuelve al modo apagado.
-

! NOTA

- ▶ Si usted va a estar ausente en vacaciones, desconecte el TV del tomacorriente.
- ▶ Si no completa los ajustes iniciales, estos aparecerán cada vez que prenda el televisor hasta que complete dicho proceso.

AJUSTE DEL CANAL

- 1 Presione el botón **CH** (\wedge o \vee) o de **NUMBER** para seleccionar un número del canal.
-

AJUSTE DEL VOLUMEN

Ajuste el volumen según su preferencia personal.

- 1 Presione el botón **VOL** (+ o -) para ajustar el volumen.
 - 2 Si ud. quiere apagar el sonido, presione el botón **MUTE**.
 - 3 Ud. puede cancelar esta función presionando el botón **MUTE** o **VOL** (+ o -).
-

VER LA TV / CONTROL DE CANAL

CONFIGURACIÓN INICIAL

Esta función guía al usuario para que pueda configurar fácilmente los elementos esenciales para ver el televisor por primera vez cuando lo adquiere. Se visualizará en la pantalla cuando encienda el televisor por primera vez. También puede activarse desde los menús del usuario.

- La selección preestablecida es "Usar en Casa ". Recomendamos el establecimiento de la televisión a modo "Usar en Casa " para la mejor imagen en su entorno familiar.
- "Demo de Tienda" Modo sólo destinado para su utilización en entornos de venta al por menor. Los clientes pueden ajustar el "menú **Modo imagen**" manualmente mientras que la inspección de la televisión, pero la televisión regresará automáticamente a la preestablecida en almacén después de 5 minutos.
- El modo "Demo de Tienda" proporciona un ajuste óptimo para la visualización de la unidad en establecimientos de venta al por menor. El modo "Demo de Tienda" inicia la TV para ajustar la calidad de la imagen.

VER LA TV / CONTROL DE CANAL

Paso1. Selección de idioma

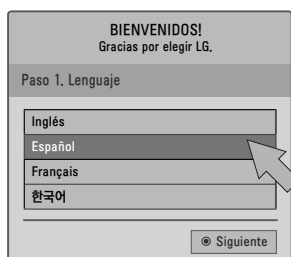

Seleccione Idioma del menú.

Paso2. Configuración de Modo

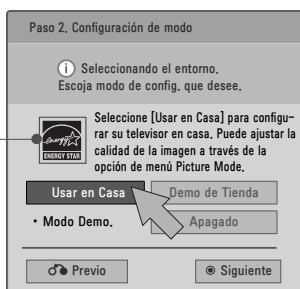

Seleccione **Usar en Casa**.

Para Televisor LCD con LED

Paso 3. Indicador de Poder (Para Televisor LCD con LED)

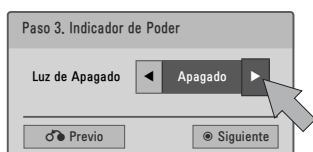



- 1   Seleccione **Encendido** o **Apagado**.

■ Esta función está desactivada en "Paso2. Configuración de modo - Exhibición".

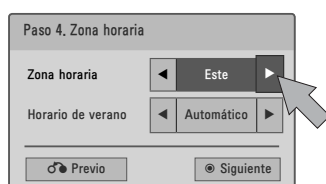

Paso 4. Zona horaria

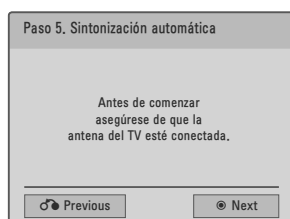

- 1   Seleccione **Zona horaria**.
- 2   Seleccione **Horario de verano**.

Paso 5. Sintonización automática







- 1   Verifique su conexión de antena y ejecute la función **Sintonización automática**.

VER LA TV / CONTROL DE CANAL

SELECCIÓN Y AJUSTE DEL MENÚ PANTALLA

El OSD (On Screen Display, Despliegue En la Pantalla) de su TV puede ser un poco diferente que este manual.

1   Visualizar todos los menús.

2   Seleccione un elemento del menú.

3  Acepte la selección actual.

4  Regresar a la pantalla del televisor.

VER LA TV / CONTROL DE CANAL

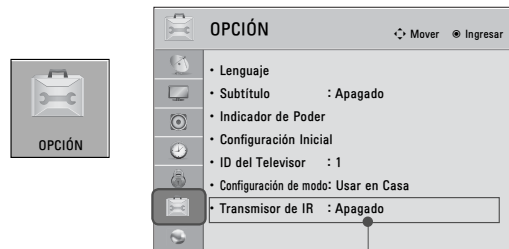
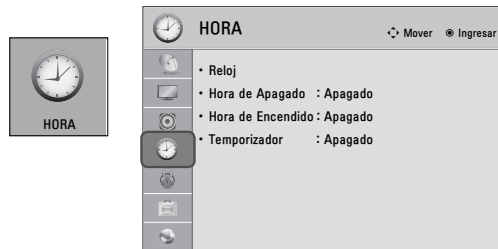
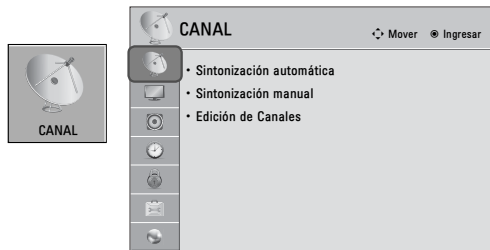

■ Para obtener más información, consulte la sección "**Dispositivo multimedia inalámbrico**" del manual de instrucciones.

! NOTA

- ▶ **Método de ISM:** Para **Televisor Plasma**.
- ▶ **Luz de Fondo, TruMotion, Atenuación local LED, Indicador de Poder:** Para **Televisor LCD con LED**.

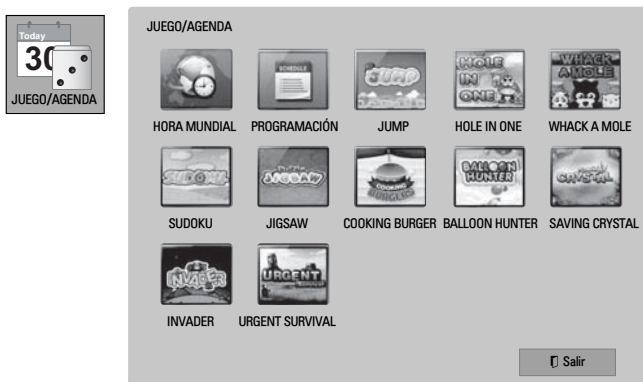
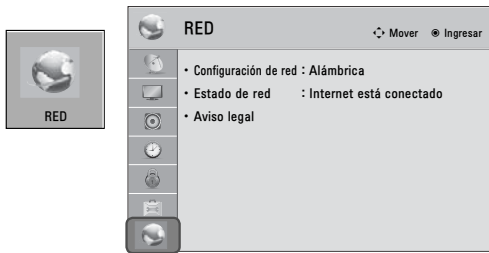









VER LA TV / CONTROL DE CANAL

QUICK MENU (MENÚ RÁPIDO)

Los menús de visualización en pantalla de su TV pueden diferir ligeramente de las ilustraciones mostradas en este manual.

El menú rápido (Q.Menu) es un menú destinado a las funciones que el usuario utiliza con más frecuencia.

-  **Aspecto de pantalla:** Selecciona el formato de imagen que desee.
-  **Modo imagen:** Selecciona modos de imagen predeterminadas de fábrica en función de las condiciones de observación.
-  **Modo de audio:** Selecciona modos de sonido predeterminados de fábrica para los diferentes tipos de programa.
-  **Multi Audio:** Cambia el lenguaje de audio (señal digital).
-  **SAP:** Seleccione sonido MTS (Señal Analoga).
-  **Temporizador:** Seleccione el plazo de tiempo antes de que su TV se apague automáticamente.
-  **Borr/Agr:** Seleccione el canal que desee agregar o eliminar
-  **Subtítulo:** Seleccione encendido o apagado.
-  **Dispositivo USB:** Seleccione "Expulsar" para expulsar el dispositivo USB.

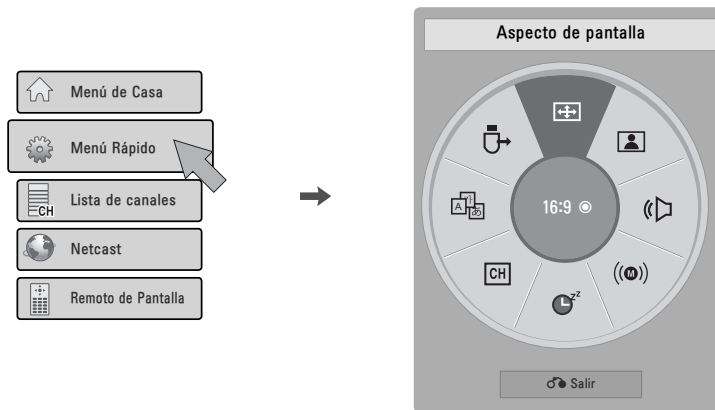

-  Seleccione **Menú Rápido**.
-  Select the desired channel.
-  Seleccione **Close**.

■ **Menú Rápido** puede seleccionarse al presionar el botón **Q.MENU** en el control remoto estándar o al seleccionar la pantalla **Menú de Casa**.

MENÚ DE CASA

El OSD (On Screen Display, Despliegue En la Pantalla) de su TV puede ser un poco diferente que este manual.

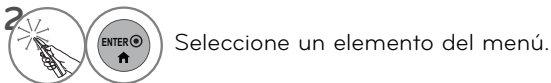

 SIMPLINK	La función SIMPLINK le permite controlar y leer dispositivos AV conectados mediante cable HDMI sin ningún otro cable ni ajuste adicional. Este televisor podría funcionar con dispositivos compatibles con HDMI-CEC, pero sólo serán completamente compatibles con dispositivos distinguidos con el logotipo  .
 ENTRADAS	Seleccione la fuente de entrada deseada.
 NETCAST	Seleccione la opción de menú NETCAST y disfrute Servicio en Línea
 MIS MEDIOS	Úselo para ver fotografías, películas y escuchar música en MP3.
 JUEGO/AGENDA	Le permite disfrutar de juegos instalados en la TV o establecer la program
 MENÚ RÁPIDO	El menú rápido (Q.Menu) es un menú destinado a las funciones que el usuario utiliza con más frecuencia.
	Podrá acceder fácil y eficazmente a la información del televisor visualizando un manual simple en el propio aparato.
	Establece la configuración del Control remoto de movimiento mágico.
	Cierre el menú Inicio.

VER LA TV / CONTROL DE CANAL

ASISTENCIA AL CLIENTE

Act. Software

Puede actualizar la unidad utilizando el software más reciente para mejorar el funcionamiento del producto o añadir nuevas funciones. Puede actualizar el software conectando directamente la TV al servidor de actualización de software. La función de actualización de software podría no funcionar correctamente dependiendo del entorno de red. En este caso, puede obtener la versión más reciente del software del Centro de atención al cliente de LG Electronics y, a continuación, actualice la TV.

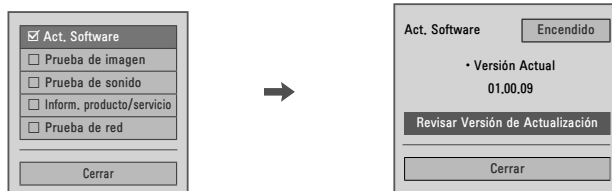







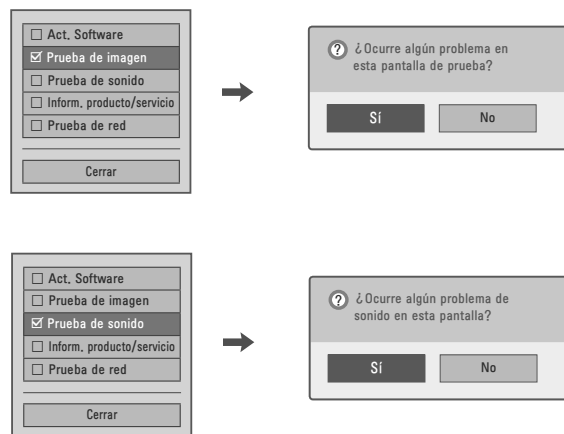

- 1 Seleccione **Asistencia al cliente**.
- 2 Seleccione **Act. Software**.
- 3 Seleccione **Revisar Versión de Actualización** para comprobar la versión más reciente.
Al seleccionar "Act. Software: Encendido"
 - Si el televisor está conectado a Internet y encuentra una actualización de software en el servidor de LG, aparecerá automáticamente un menú emergente de actualización.
 - Si se transmite la información del software digital actualizada, el menú emergente de actualización aparecerá automáticamente.

- El tiempo de descarga del software variará dependiendo del tamaño del software y las condiciones de red.
- Durante el procedimiento de actualización de software, no apague ni desenchufe la TV ni desconecte el cable LAN.
- Tras la actualización de software, podrá confirmar la actualización de software en el menú Software Update (Actualización de software).
- Una vez completada la actualización, la TV se reiniciará automáticamente en 5 segundos.
- Las funciones de la TV pueden mejorarse o cambiarse mediante la actualización de software.
- El tiempo o funcionalidad disponible menú NetCast puede depender de condiciones de red de su ISP.
- Cuando se haya completado la actualización, puede ser necesario ajustar la configuración del menú CANAL, IMAGEN y AUDIO.
- Esta TV no se puede actualizar a versiones anteriores de software
- Utilice el botón Comprobar versión de actualización para actualizar a la versión de software más reciente del servidor de red de forma manual.
- No puede abrir NetCast mientras se está actualizando el software.

Prueba de imagen/Prueba de sonido

Esta función supone un apoyo al cliente que puede ejecutar pruebas de imagen y sonido.





- 1   Seleccione **Asistencia al cliente**.
- 2   Seleccione **Prueba de imagen** o **Prueba de sonido**.
- 3   Seleccione **Sí**.
- 4  Regresar al menú anterior.
-  Regresar a la pantalla del televisor.

VER LA TV / CONTROL DE CANAL

Inform. producto/servicio

Esta función muestra información del soporte y el producto.

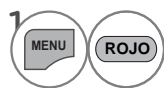
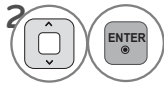
El Centro de Atención al Cliente puede variar dependiendo del país.

-  Seleccione **Asistencia al cliente**.
-  Seleccione **Inform. producto/servicio**.
Puede comprobar la información de producto/servicio según el modelo.
-  Regresar al menú anterior.
-  Regresar a la pantalla del televisor.

Prueba de red

Compruebe el estado de la red.



1   Seleccione **Asistencia al cliente**.

2   Seleccione **Prueba de red**.

3  Compruebe el estado de la red.

VER LA TV / CONTROL DE CANAL

MANUAL SIMPLE

Podrá acceder fácil y eficazmente a la información del televisor visualizando un manual simple en el propio aparato.

Mientras se muestra el manual simple, el audio permanecerá desactivado.

-    Seleccione **Menú de Casa**.
-   Seleccione **Manual Simple**.
-   Escoja la sección del manual que desea examinar.
-   Seleccione **Salir**.

- **ROJO:** Va a la página **Índice**.
- **AZUL:** Reproduce el **Manual simple** de forma automática o manual.

BÚSQUEDA DE CANALES

Escaneo atómico (Sintonización automática)

Busca automáticamente todos los canales disponibles por las entradas de antena o cable y los guarda en la memoria de la lista de canales.

Ejecute esta función si cambia de vivienda o cambia el emplazamiento del televisor.

La función de sintonización automática memoriza sólo los canales que están disponibles en este momento.

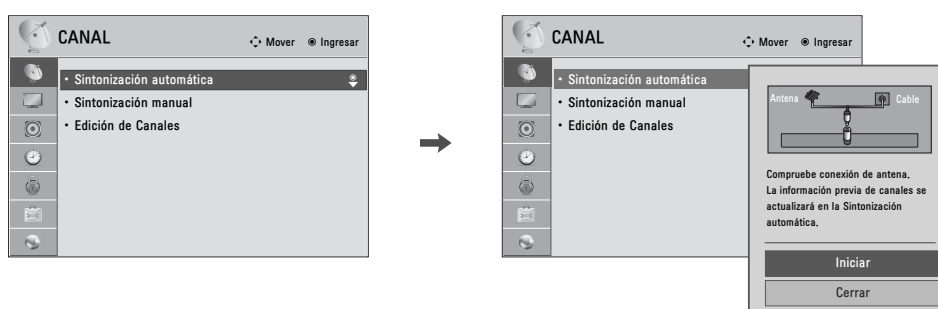

- Seleccione **CANAL**.
- Seleccione **Sintonización automática**.
- Seleccione **Iniciar**.
- Ejecutar la **Sintonización automática**.
- Regresar al menú anterior.
- Regresar a la pantalla del televisor.

- El televisor solicitará una contraseña si el control parental ha sido activado (menú de BLOQUEAR). Use la contraseña establecida en el menú de BLOQUEAR para permitir una búsqueda de canal.
- Al establecer la sintonización automática o manual, el número máximo de canales que podrá guardar es de 1 000. Esto está sujeto a cambios dependiendo de las condiciones de la señal de emisión.
- Memoriza todos los canales disponibles en el siguiente orden: DTV, TV, CADTV y CATV.





VER LA TV / CONTROL DE CANAL

Agregar/Eliminar los Canales (Sintonización Manual)

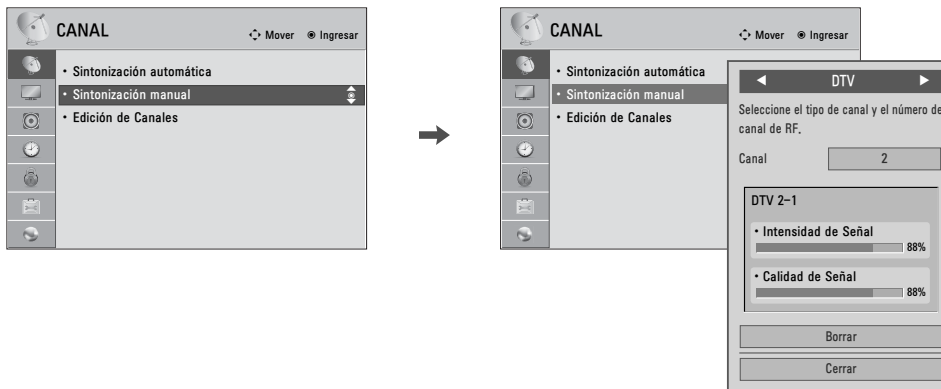
Si selecciona señal de entrada DTV o CADTV, puede visualizar el monitor de intensidad de la señal en la pantalla para ver la calidad de la señal que se recibe.

VER LA TV / CONTROL DE CANAL



-   Seleccione **CANAL**.
-   Seleccione **Sintonización manual**.
-   Seleccione **DTV, TV, Cable DTV** o **Cable TV**.
-   Seleccione el canal que desee agregar o borrar.
-   Seleccione **Agregar** o **Borrar**.
-  Regresar al menú anterior.
-  Regresar a la pantalla del televisor.

- El televisor solicitará una contraseña si el control parental ha sido activado (menú de BLOQUEAR). Use la contraseña establecida en el menú de BLOQUEAR para permitir una búsqueda de canal.
- Al establecer la sintonización automática o manual, el número máximo de canales que podrá guardar es de 1 000.

Edición de Canal

Los canales de la Lista de edición de Canales aparecen en negro y los canales eliminados de la lista aparecen en azul.

Al omitir un número de canal, no podrá escogerlo mediante el botón CH/V durante la visualización del televisor.

Si desea escoger el programa omitido, introduzca directamente su número mediante los botones NUMÉRICOS o escóalo en el menú Edición de Canales.

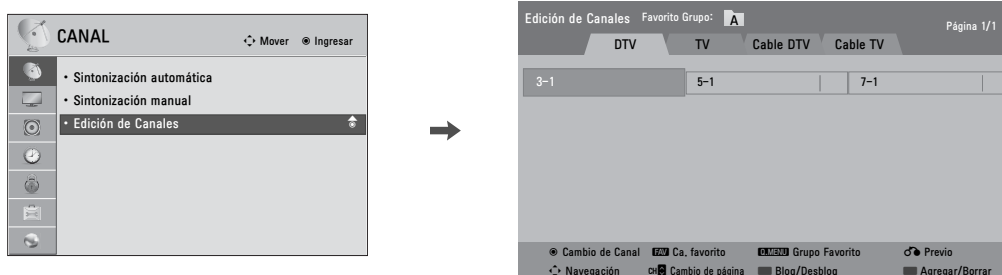

- 1 Seleccione **CANAL**.
- 2 Seleccione **Edición del canal**.
- 3 Seleccione un canal.
- 4 Agregar o Borrar el canal.
 Bloquea o desbloquea el canal.
 Puede bloquear/desbloquear los canales incluso si selecciona "Sist. de Bloqueo-Apagado" en el menú BLOQUEO.
- Cambie al número de canal escogido.
- Mover las paginas en la lista de canales cuando la lista es demasiado larga.
- 5 Regresar al menú anterior.
- Regresar a la pantalla del televisor.

■ Mantenga presionado el botón **^** y use los botones **< o >** para desplazarse entre DTV, TV, Cable DTV y Cable TV.

VER LA TV / CONTROL DE CANAL

LISTA DE CANALES

Podrá examinar los programas almacenados en la memoria visualizando la lista de canales.

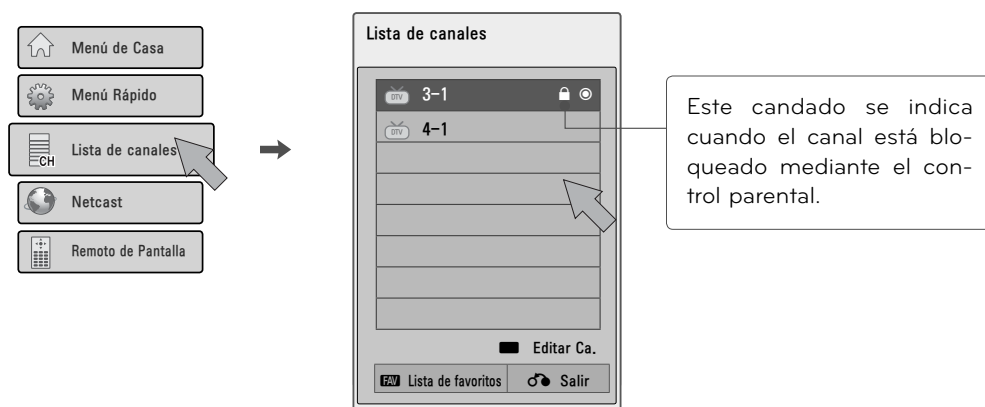

VER LA TV / CONTROL DE CANAL

-  Seleccione **Lista de canales**.
-  Seleccione el canal al que desea cambiar.
-  Vaya al menú "**CANAL - Edición de Canales**".
-  Seleccione **Salir**.

CONFIGURACIÓN DE LOS CANALES FAVORITOS

La lista de Canales favoritos es una función muy cómoda que le permitirá cambiar rápidamente entre sus canales preferidos sin tener que esperar a que el televisor sintonice todos los canales intermedios.



- 1    Seleccione **Lista de canales**.
- 2   Seleccione **Lista de favoritos**.
- 3   Seleccione el grupo de canales que desee de A a D.
- 4   Escoja el canal que prefiera
- 5   Seleccione **Reg. Ca.** para registrar o cancelar el registro del canal actual en la lista de canales favoritos.
- 6   Seleccione **Salir**.

■ También puede configurar la **Lista de favoritos** en el menú **CANAL - Edición de Canales**.

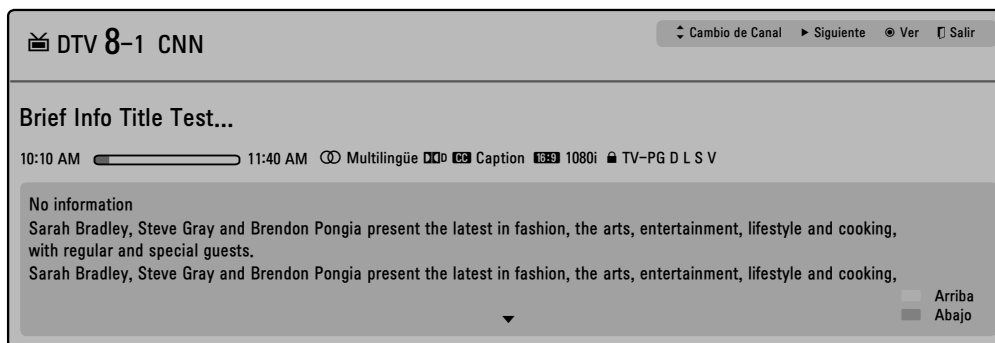

VER LA TV / CONTROL DE CANAL

INFORMACIÓN DE CANAL



VER LA TV / CONTROL DE CANAL

Visualizar la información de canal

-  Muestra en pantalla la información de programa del canal actual.
-  Muestra la información del programa del canal anterior o siguiente
-  Regresar al menú anterior.





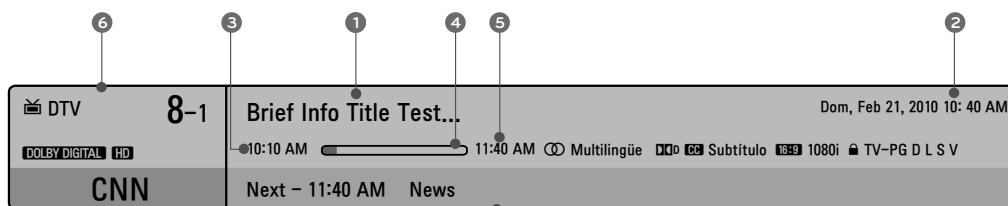

INFO. BREVE

La información breve muestra la información de la pantalla actual.

1  Mostrar la Información breve en pantalla.

2  Regresar a la pantalla del televisor.



	Multilingüe : El programa contiene dos o más canales de audio disponibles. Use el menú Q.MENU para escoger la pista de audio que desee.
	Subtítulo : El programa contiene subtítulos disponibles en uno o más idiomas. Use el menú Q.MENU para escoger los subtítulos que desee.
	Dolby Digital : El programa contiene señal Dolby digital de entrada en la televisión y la fuente de entrada HDMI.
	El formato de imagen original del video es 4:3.
	El formato de imagen original del video es 16:9.
480 entrelazado 480 progresivo 720 progresivo 1080 entrelazado 1080 progresivo	La resolución de video es de 720 x 480 entrelazado La resolución de video es de 720 x 480 progresivo La resolución de video es de 1 280 x 720 progresivo La resolución de video es de 1 920 x 1 080 entrelazado La resolución de video es de 1 920 x 1 080 progresivo
	V-Chip : El programa contiene información V-Chip. Referente al menú de BLOQUEAR: A (Edad), D (Diálogo), L (Lenguaje), S (Sexo), V (Violencia), FV (Violencia de Fantasía)

- 1 Título de programa
- 2 Día de semana, Mes, Año, Hora actual
- 3 Hora de inicio de programa
- 4 Barra de progreso de programa
- 5 Hora de termino de Programa
- 6 Información de estandarte

VER LA TV / CONTROL DE CANAL

LISTA DE ENTRADAS

Solo estas señales de entrada que están conectadas a un televisor pueden activarse y seleccionarse.

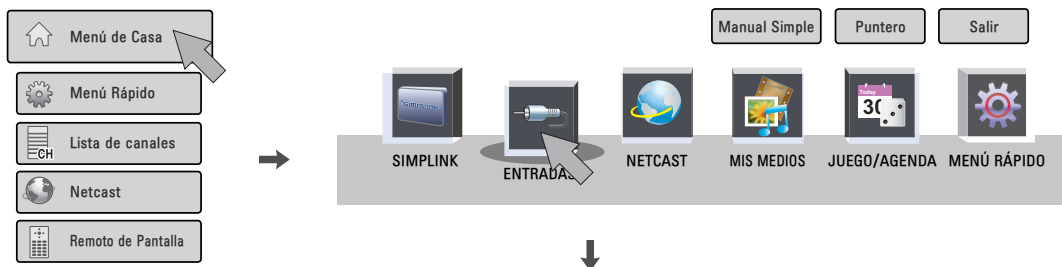

Ej.)

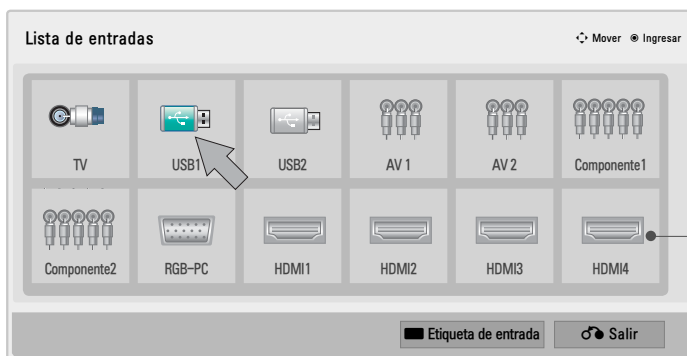

Las entradas desconectadas están inactivas (se indican en gris)

VER LA TV / CONTROL DE CANAL

- 1 Seleccione **Menú de Casa**.
- 2 Seleccione **ENTRADAS**.
- 3 Seleccione la fuente de entrada deseada.
- 4 Seleccione **Salir**.

- **TV**: Selecciónelo para mirar estaciones de aire, cable y digitales.
- **USB**: selecciónelo para usar archivos de película, fotos o música.
- **AV**: Selecciónelo para mirar una video casetera u otro equipo externo.
- **Componente**: Selecciónelos para mirar un DVD o un decodificador digital.
- **RGB-PC**: Selecciónelo para ver la PC.
- **HDMI**: Selecciónelo para ver en dispositivos de alta definición.

- Cuando se encuentra conectado un dispositivo externo, este menú emergente se visualiza automáticamente. Si selecciona **Si**, puede seleccionar la fuente de entrada que desee percibir.
- Pero, si selecciona "**SIMPLINK - Encendido**", en modo HDMI, este menú emergente podría no visualizarse.

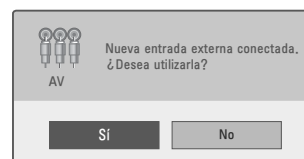

ETIQUETA DE ENTRADA

Esto indica qué dispositivo está conectado a cada puerto de entrada.

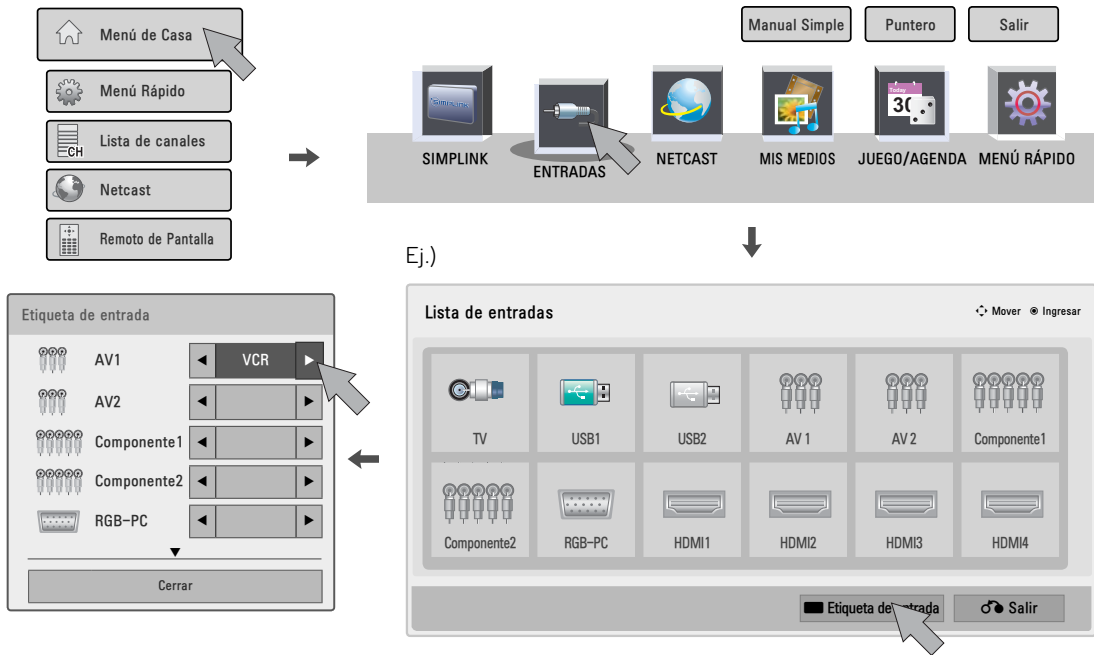

VER LA TV / CONTROL DE CANAL

- 1 Seleccione **Menú de Casa**.
- 2 Seleccione **ENTRADAS**.
- 3 Seleccione **Input Label**.
- 4 Seleccione la fuente de entrada deseada y, luego, seleccione para elegir la etiqueta de entrada.
- 5 Seleccione **Salir**.

■ También puede seleccionar la **Etiqueta de entrada** con el botón AZUL del control remoto de la TV.



VER LA TV / CONTROL DE CANAL

RESTAURAR VALORES DE FÁBRICA (CONFIGURACION INICIAL)

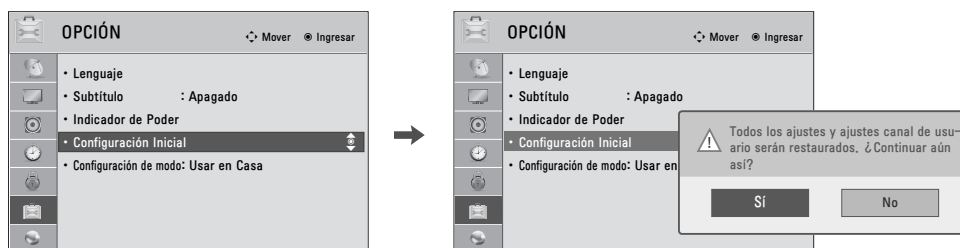
Esta función reinicia la TV a los valores predeterminados de fábrica y elimina todos los canales guardados.

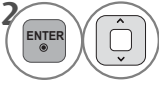

VER LA TV / CONTROL DE CANAL







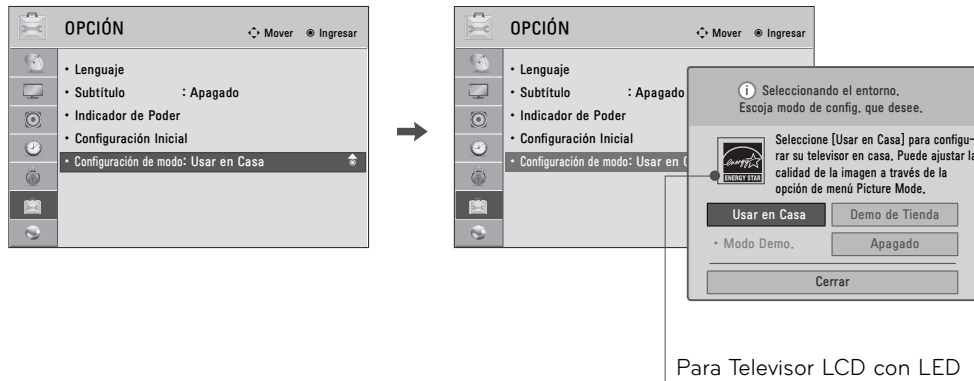

- 1  Seleccione **OPCIÓN**.
- 2  Seleccione **Configuración Inicial**.
- 3  Seleccione **Sí**.
- 4  La TV se apaga automáticamente y comienza a restaurar los valores de fábrica.

- Al seleccionar "Sist. de Bloqueo - Encendido", aparecerá un mensaje pidiéndole que introduzca la contraseña.
- Si olvida su contraseña, pulse "0-3-2-5" en el control remoto.

CONFIGURACIÓN DE MODO

La selección preestablecida es "Usar en Casa". Recomendamos el establecimiento de la televisión a modo "Usar en Casa" para la mejor imagen en su entorno familiar.



-   Seleccione **OPCIÓN**.
-   Seleccione **Configuración de modo**.
-   Seleccione **Usar en Casa**.
-  Regresar al menú anterior.
-  Regresar a la pantalla del televisor.

- **"Demo de Tienda"** Modo sólo destinado para su utilización en entornos de venta al por menor. Los clientes pueden ajustar el "menú **IMAGEN - Modo imagen**" manualmente mientras que la inspección de la televisión, pero la televisión regresará automáticamente a la preestablecida en almacén después de 5 minutos.
- **"Demo de Tienda"** proporciona un ajuste óptimo para la visualización de la unidad en establecimientos de venta al por menor. El modo **"Demo de Tienda"** inicia la TV para ajustar la calidad de la imagen.







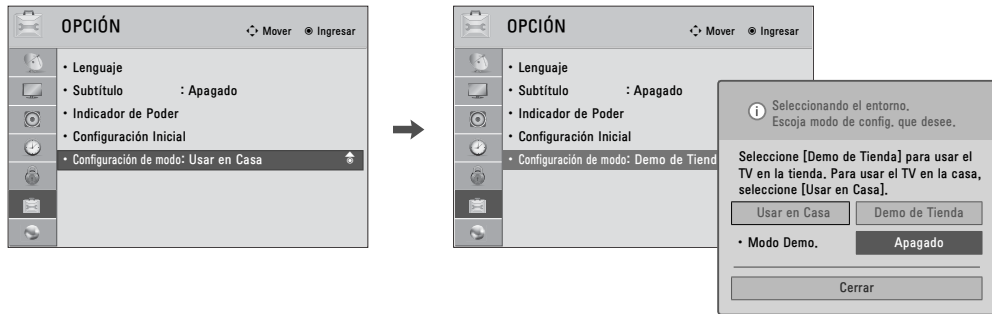



VER LA TV / CONTROL DE CANAL

MODO DEMO. (MODO DE DEMOSTRACIÓN)

Visualice el pase de diapositivas que explica distintas funciones de este televisor.



VER LA TV / CONTROL DE CANAL

-   Seleccione **OPCIÓN**.
-   Seleccione **Configuración de modo**.
-   Seleccione **Demo de Tienda**.
-    Seleccione **Encendido**.
-  Regresar al menú anterior.
Tras un breve período de tiempo, comenzará el, **Modo Demo..**
Si desea detener la demostración, pulse cualquier botón (Excepto botón VOL +, - y MUTE).

■ Esta característica se desactiva en "Usar en Casa".

MODO AV

El Modo AV cambia entre los ajustes de video y audio.

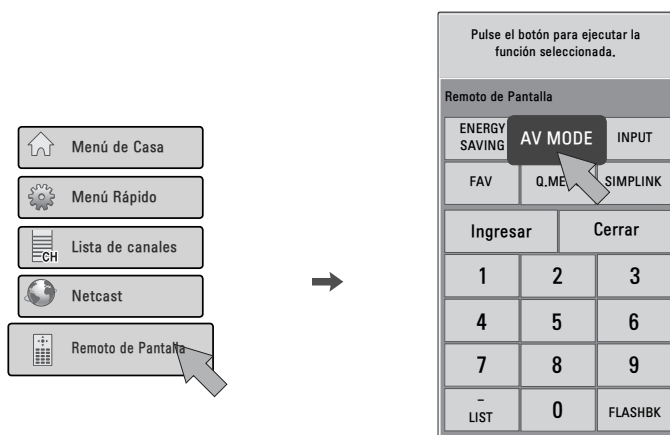

-  Seleccione **Remoto de Pantalla**.
-  Seleccione **AV MODE**.
-  Seleccione **AV MODE** varias veces para seleccionar la opción de menú deseada.

- Si selecciona "**Cine / THX Cine**" en modo AV, el **Cine** se seleccionará para el "menú IMAGEN - Modo imagen" para el "menú AUDIO - Modo de audio" respectivamente.
- Si selecciona "**Apagado**" en modo AV, el "**Modo imagen**" y el "**Modo de audio**" volverán a tener el valor seleccionado anteriormente.
- **Apagado**: Desactiva el MODO AV.
- **Cine / THX Cine**: optimiza video y audio para disfrutar películas.
- **Deporte**: Optimiza video y audio para disfrutar de eventos deportivos.
- **Juego**: Optimiza video y audio para jugar a videojuegos.
- Presione repetidamente el botón **AV MODE** para seleccionar el modo que desee.

VER LA TV / CONTROL DE CANAL

JUEGO/AGENDA

HORA MUNDIAL

El temporizador apagado cambia la unidad automáticamente al modo de espera en el tiempo prefijo.

VER LA TV / CONTROL DE CANAL

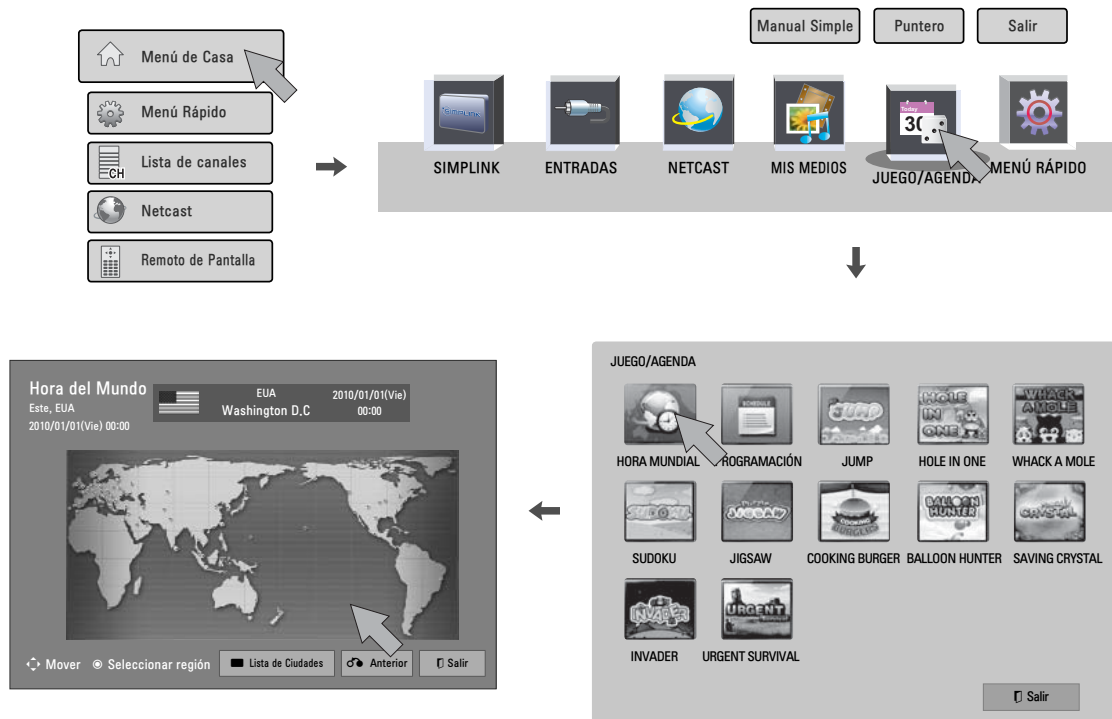



-    Seleccione **Menú de Casa**.
-   Seleccione **JUEGO/AGENDA**.
-   Seleccione **HORA MUNDIAL**.
-   Seleccione la ciudad que desea. Permite ver la hora de todo el mundo.
-   Seleccione **Salir**.

■ En el reloj mundial, no aparece el horario de verano.

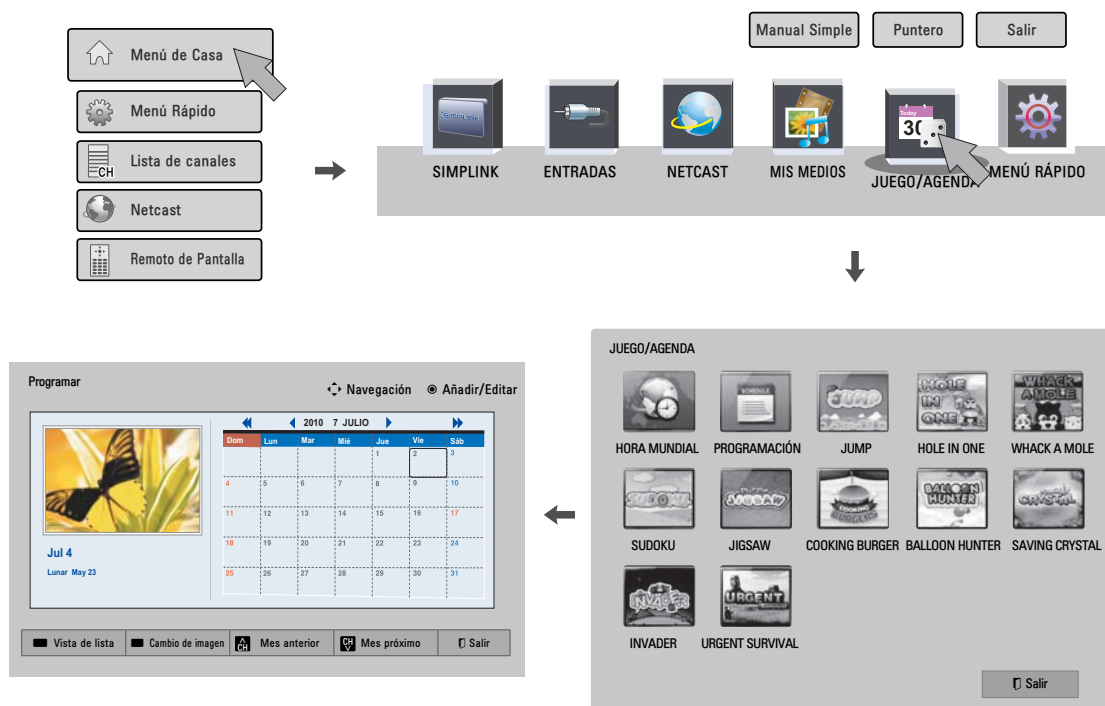
Programación



VER LA TV / CONTROL DE CANAL







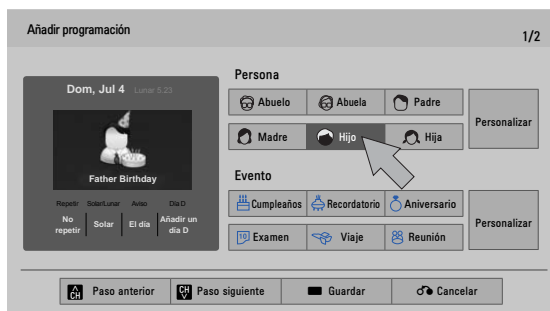

- 1    Seleccione **Menú de Casa**.
- 2   Seleccione **JUEGO/AGENDA**.
- 3   Seleccione **PROGRAMACIÓN**.
- 4   Seleccione una fecha deseada. Permite ver la programación.

VER LA TV / CONTROL DE CANAL

Registro de programación

VER LA TV / CONTROL DE CANAL



- 5   Selecciona la opción de menú deseada.
- 6   Se muestra el ícono.
- 7   Selecciona **Vista de lista** para usar la programación.
- 8   Selecciona **Salir**.

Juego

Le permite disfrutar de los juegos instalados en la TV.

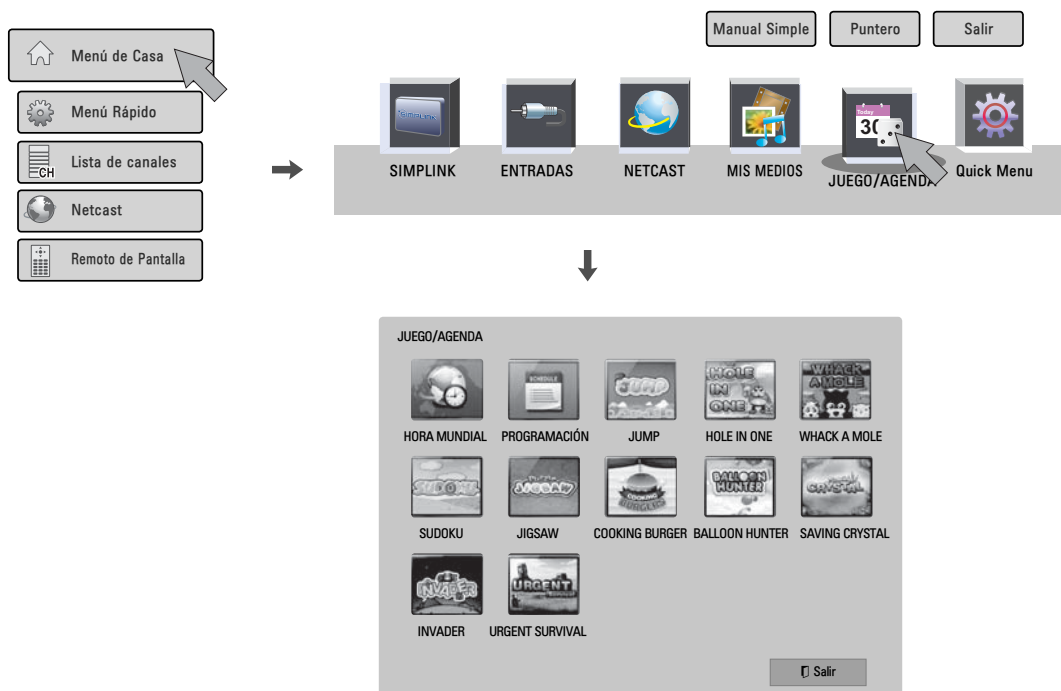

VER LA TV / CONTROL DE CANAL

- Seleccione **Menú de Casa**.
- Seleccione **JUEGO/AGENDA**.
- Entre en el modo de juego seleccionado.
- Seleccione **Salir**.

VER LA TV / CONTROL DE CANAL

SIMPLINK

La función SIMPLINK le permite controlar y leer dispositivos AV conectados mediante cable HDMI sin ningún otro cable ni ajuste adicional. Este televisor podría funcionar con dispositivos compatibles con HDMI-CEC, pero sólo serán completamente compatibles con dispositivos distinguidos con el logotipo SIMPLINK.

SIMPLINK puede activarse y desactivarse desde los menús de usuario.

VER LA TV / CONTROL DE CANAL

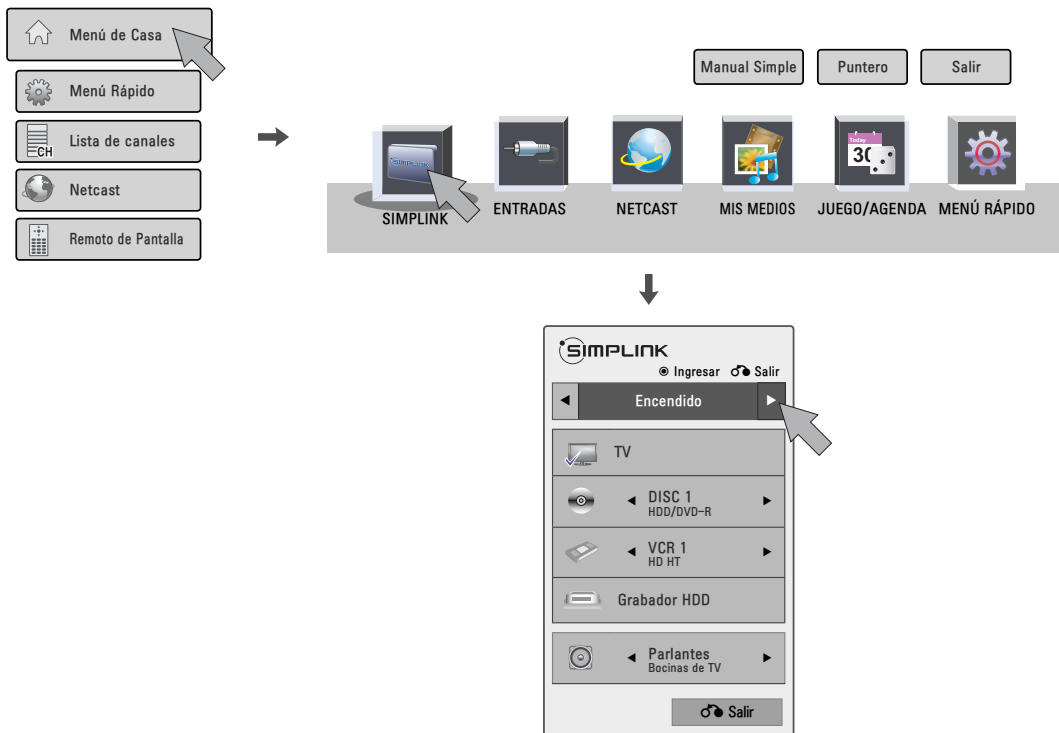

- Seleccione **Menú de Casa**.
- Seleccione **SIMPLINK**.
- Seleccione **Encendido**.
- Seleccione el dispositivo deseado.
- Controle los dispositivos AV conectados.

- 1 **Visualización del televisor:** Cambie al canal del televisor anterior, sin importar el modo actual.
- 2 **Reproducción de DISC (Disco):** Seleccione y reproduzca los discos. Cuando existan varios discos disponibles, los títulos de los discos aparecerán en la parte inferior de la pantalla.
- 3 **Reproducción de VCR:** Reproduzca y controle el VCR conectado.
- 4 **Reproducción de grabaciones HDD:** Reproduzca y controle las grabaciones almacenadas en HDD.
- 5 **Salida de audio a bocina HT/ Salida de audio a televisor:** Seleccione parlante HT o parlante TV para salida de audio.

- ▶ Cuando no hay un dispositivo conectado (aparece en gris)
- ▶ Dispositivo seleccionado
- ▶ Cuando hay un dispositivo esta conectado (Muestra un color brillante)

Funciones de SIMPLINK

- **Reproducción directa:** Luego de conectar los dispositivos AV al televisor, puede controlar directamente los dispositivos y medios de reproducción sin ninguna configuración adicional.
- **Seleccione dispositivo AV:** Le permite seleccionar uno de los dispositivos conectados al televisor y reproducirlo.
- **Reproducción del disco:** Controle los dispositivos AV conectados presionando los botones **^ v < >**, **ENTER**, **▶**, **■**, **II**, **◀◀** y **▶▶**.
- **Apague todos los dispositivos:** Para que esta función aplique, todos los dispositivos conectados al televisor deben de estar detenidos
- **Desconecte el audio:** Ofrece una forma fácil de desactivar el audio.
- **Sync Power on:** Al iniciar la lectura en un equipo conectado a la toma HDMI que disponga de función Simplink, el televisor se prenderá automáticamente.

Nota: Para activar el enlace simple, debe usarse un cable HDMI de alta velocidad con función *CEC. (*CEC, del inglés, Consumer Electronics Control).

(Un dispositivo, el cual se conecta al televisor a través del cable HDMI pero no es compatible con Simplink, no proporciona esta función)

! NOTA

- ▶ Conecte la terminal HDMI/DVI IN o HDMI IN del televisor a la terminal posterior (salida HDMI) del dispositivo SIMPLINK con el cable HDMI.
- ▶ Al encender la fuente de Entrada con el botón INPUT en el control remoto, se desactivará el dispositivo SIMPLINK.
- ▶ Al escoger un dispositivo que disponga de la función de cine en casa, la salida de sonido cambiará automáticamente a los altoparlantes del sistema de cine en casa, desactivándose los del televisor.
- ▶ Si un sistema de home theater SIMPLINK no se reproduce en el audio del televisor, conecte la terminal de SALIDA DE AUDIO DIGITAL a la parte posterior del televisor a la terminal de ENTRADA DE AUDIO DIGITAL en la parte posterior del dispositivo SIMPLINK con un cable ÓPTICO.

VÍDEO EN 3D (PARA TELEVISOR LCD CON LED)

VÍDEO EN 3D

Vídeo en 3D es la tecnología de usar la vista diferente entre los ojos para hacer que la pantalla de la TV parezca un espacio en 3D.

- ▶ Al encender la TV, es posible que ocurra una superposición de imagen de izquierda a derecha. Es necesario optimizarla.
- ▶ Al mirar una imagen estereográfica y luego mirar otras ubicaciones y nuevamente volver a mirar la imagen estereográfica, es posible que tarde unos segundos para volver ver la imagen estereográfica correctamente.
- ▶ Si al mirar una imagen estereográfica está rodeado de ventanas o tiene lámparas de tres longitudes de onda con luz fluorescente (de 50 Hz a 60 Hz), es posible que la imagen parpadee levemente. De ser así, se recomienda colocar cortinas para evitar la luz directa del sol o, simplemente, bajar las luces.
- ▶ Si usa anteojos 3D de otra empresa, es posible que el vídeo en 3D no funcione correctamente.
- ▶ Si hay un obstáculo entre el emisor y los anteojos 3D, la visión en 3D no podrá verse normalmente.
- ▶ Coloque el televisor lo más lejos posible de otros electrodomésticos y equipos infrarrojos.

Precaución al ver vídeos en 3D

- ▶ Al ver un vídeo en 3D, vea la TV dentro de un ángulo y una distancia de visión efectiva.
 - Si se excede del ángulo o la distancia de visión, es posible que no pueda ver el vídeo en 3D.
- ▶ Si el rango de recepción está fuera del rango especificado, es posible que no pueda ver la pantalla como vídeo en 3D. Si está viendo el vídeo recostado, es posible que no pueda ver la pantalla.
- ▶ Si mira vídeos en 3D a una distancia corta durante un período prolongado, es posible que dañe su vista.
- ▶ Mirar TV o jugar un juego con los anteojos 3D durante un período prolongado puede causar somnolencia o fatiga en los ojos. Si tiene dolor de cabeza o siente fatiga o somnolencia, deje de mirar TV y descanse.
- ▶ Las mujeres embarazadas, las personas de edad avanzada, las personas con problemas cardíacos o con somnolencia frecuente no deben mirar vídeos en 3D.
- ▶ Los espectadores pueden confundir el vídeo en 3D con la realidad y sorprenderse o excitarse.
- ▶ Evite que los niños menores de 5 años miren vídeos en 3D. Puede causar problemas al desarrollo normal de la visión.
- ▶ Advertencia: Convulsiones por fotosensibilidad
Algunas imágenes específicas del juego de vídeo y de la luz o algunos patrones específicos del vídeo pueden causar convulsiones a algunas personas. Si usted o algún miembro de su familiar tiene antecedentes de epilepsia o convulsiones, consulte con su médico antes de ver un vídeo en 3D. También es posible que se produzcan los siguientes síntomas en situaciones no especificadas sin antecedentes previos.
 - Si experimenta mareos, transición visual, inestabilidad visual o facial, pérdida de conocimiento, convulsión, confusión, pérdida del sentido de la dirección o náuseas durante o después de ver un vídeo en 3D, deje de mirar el vídeo en 3D de inmediato y consulte con su doctor.

Los riesgos de las convulsiones por fotosensibilidad pueden reducirse si realiza lo siguiente:

- Descanse de 5 a 15 minutos por cada hora de vídeo vista.
- Las personas que tengan una diferencia de visión entre los ojos deberán mirar el vídeo después de llevar a cabo las medidas de corrección de la visión adecuadas.
- Mire el vídeo en el nivel de visión con la pantalla 3D, directamente en frente de la pantalla.
- Si se siente cansado, mareado o tiene dolor de cabeza, deje de mirar el vídeo y descanse.
- No mire el vídeo en 3D si tiene sueño, está cansado o enfermo, y evite mirar vídeos en 3D durante períodos prolongados.

Precaución al usar los anteojos 3D

- ▶ Los anteojos 3D se venden por separado. Consulte el manual de los anteojos 3D para ver las instrucciones de funcionamiento.
- ▶ No use los anteojos 3D para reemplazar los anteojos comunes, anteojos de sol o anteojos de protección.
- ▶ No guarde los anteojos 3D en lugares calientes o fríos.
- ▶ No aplique la fuerza en los anteojos 3D ni los deje caer.
- ▶ Dado que los cristales (película polarizada) de los anteojos 3D son sensibles a rasguños, siempre use un paño suave y limpio para limpiar el producto. Tenga cuidado, ya que cualquier partícula ajena en el paño puede causar rasguños.

Rango de vista de vídeos en 3D

El tamaño de la TV, el ángulo de visión y otras circunstancias pueden cambiar la distancia de visión y el ángulo de vista.

Distancia de visión	2 m - 7 m (6,5 ft - 22,9 ft)
Ángulo de visión	120°, cuando la distancia de visión es de 2 m (6,5 ft)

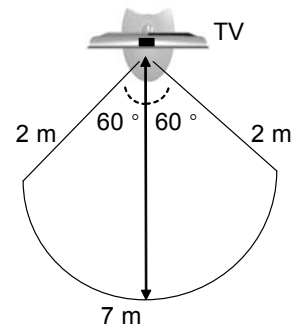

VÍDEO EN 3D

VER VÍDEOS EN 3D

1 Reproduzca el título producido en 3D.

Consulte el siguiente cuadro para obtener información sobre los formatos de entrada de vídeo en 3D admitidos.

VÍDEO EN 3D

	Señal	Resolución	Horizontal Frecuencia (kHz)	Frecuencia vertical (Hz)	Formato de vídeo en 3D reproducible
Entrada HDMI	720 progresivo	1 280 x 720	45,00	60,00	Arriba y abajo, Lado a lado Frame Packing HDMI (V. 1,4 con HDMI 3D)
	1080 entrelazado		33,75		Arriba y abajo, Lado a lado
	1080 progresivo	1 920 x 1 080	67,50	24,00	Arriba y abajo, Lado a lado, Tablero de ajedrez Único secuencial de marco
			27,00		Arriba y abajo, Lado a lado, Tablero de ajedrez Frame Packing HDMI (V. 1,4 con HDMI 3D)
			33,75		30,00
Entrada USB	1080 progresivo	1 920 x 1 080	33,75	30,00	Arriba y abajo, Lado a lado Tablero de ajedrez

Los contenidos multimedia y el reproductor deben admitir Frame Packing HDMI (V. 1.4 con HDMI 3D) para reproducir imágenes estereográficas con formato Frame Packing.

El vídeo, que ingresa con formato Frame Packing HDMI (V. 1.4 con HDMI 3D), se transfiere automáticamente a la pantalla estereográfica.

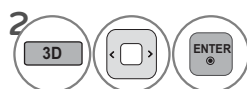

2 Después de seleccionar la forma, como se indica en la pantalla de la TV, colóquese los anteojos 3D.

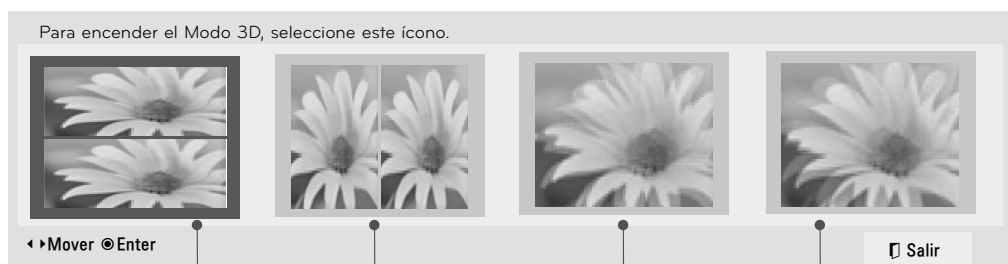

Arriba y abajo



Lado a lado

Tablero de ajedrez

Secuencial de marco

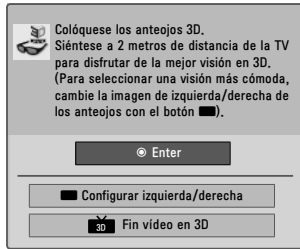
3   o  Seleccione **Configurar izquierda/derecha**.



4   Seleccione **Izquierda/derecha** o **Derecha/izquierda**. Seleccione la pantalla con vídeo en 3D que tenga mejor visibilidad.

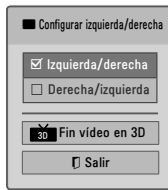

5  Regrese al modo de visualización de la TV.

NOTA

- ▶ Si usted selecciona el modo 3D, "Indicador de Poder" se apagará automáticamente.
- ▶ Es posible que determinados menús no funcionen al mirar vídeos en 3D.
- ▶ Solo puede seleccionar Estándar → Película → Juegos con el botón **AV MODE** del control remoto.
- ▶ Ahorro de energía permanece deshabilitada con en 3D.
- ▶ El vídeo en 3D no funciona con el bloqueo de entrada externa, la transición de entrada externa, la edición del menú **Etiqueta de entrada**, **MIS MEDIOS** y **SIMPLINK**.

MIS MEDIOS

MODOS DE ENTRADA

El menú MIS MEDIOS se abrirá automáticamente cuando inserte una unidad USB. También puede ingresar seleccionando MIS MEDIOS en el menú de usuario. Tras elegir el tipo de medio que desee, elija un dispositivo para poder abrir archivos. Las opciones son: Dispositivo USB o DLNA.

MIS MEDIOS

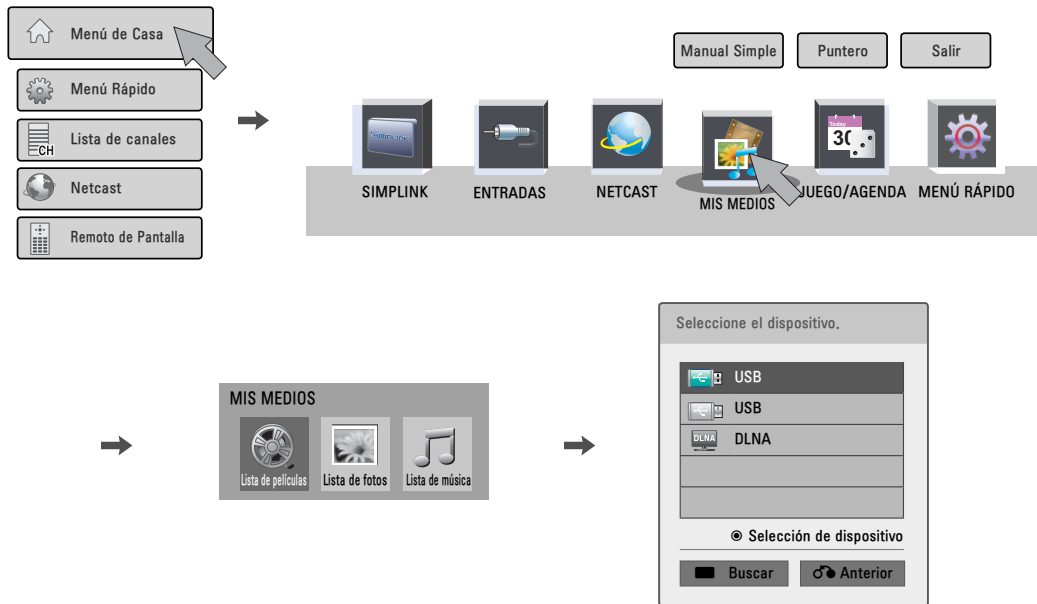

- 1 Seleccione **Menú de Casa**.
 - 2 Seleccione **MIS MEDIOS**.
 - 3 Seleccione **Lista de películas, Lista de fotos o Lista de música**.
 - 4 Seleccione el dispositivo deseado.
- Buscar otros dispositivos de red.

La TV puede mostrar archivos de imagen JPG, archivos DivX HD y reproducir archivos de audio MP3.

Cuando desconecte el dispositivo USB

Seleccione el menú Dispos USB antes de desconectar el dispositivo USB.

- 1 Seleccione **Menú Rápido**.
- 2 Seleccione **Dispos USB**.
- 3 Seleccione **Expulsar**.

MÉTODO DE CONEXIÓN

Conexión USB

- 1 Conecte el dispositivo USB al conector USB a un lado de la TV

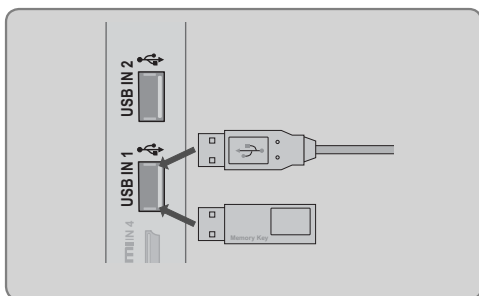

Conexión del dispositivo USB

- ▶ Sólo se puede reconocer un dispositivo de almacenamiento USB.
- ▶ No se admite la conexión de un dispositivo de almacenamiento USB a través de un concentrador USB
- ▶ Es posible que no se reconozca un dispositivo de almacenamiento USB mediante el programa de reconocimiento automático.
- ▶ La velocidad de reconocimiento de un dispositivo de almacenamiento USB dependerá de cada dispositivo.
- ▶ No apague el televisor ni desconecte el dispositivo USB cuando el dispositivo de almacenamiento USB conectado esté funcionando. Al separar o desenchufar repentinamente dicho dispositivo, se pueden dañar los archivos almacenados o el dispositivo de almacenamiento USB.
- ▶ Únicamente utilice un dispositivo USB de almacenamiento el cual contiene archivos normales de música o imágenes.
- ▶ Use sólo un dispositivo de almacenamiento USB formateado como sistema de archivo FAT 32 o NTFS, incluido con el sistema operativo Windows. El resto podrían no ser reconocidos.
- ▶ Algunos dispositivos de almacenamiento USB requieren adaptador de corriente. El adaptador de corriente debe conectarse para que el televisor pueda reconocerlo.
- ▶ Si un dispositivo no es reconocido por el televisor, pruebe con un cable diferente. No se admiten cables de excesiva longitud.
- ▶ Algunos dispositivos de almacenamiento USB podrían no ser compatibles o no funcionar adecuadamente.
- ▶ Realice copias de seguridad de sus archivos importantes, ya que los datos almacenados en el dispositivo USB podrían resultar dañados. La gestión de datos es responsabilidad del cliente, y en consecuencia, el fabricante no cubre en garantía los daños en los datos guardados en el producto.
- ▶ Si su memoria USB tiene múltiples particiones, o si utiliza un lector de memoria multipuerto, puede utilizar hasta 4 particiones o una memoria USB.
- ▶ El método de alineación del dispositivo USB de almacenaje es similar al de Windows XP y los nombres de archivos pueden reconocer hasta 100 caracteres ingleses.
- ▶ La capacidad recomendada para un disco duro externo USB es de 1TB o menos y para una memoria clave USB es de 32 GB o menos.
- ▶ Si un disco duro externo USB con "Ahorro de energía" no funciona, apague el disco duro y encienda de nuevo para que funcione. Consulte el manual de usuario para la aplicación de un disco duro externo USB.
- ▶ Dispositivos de almacenamiento USB a continuación USB 2.0 son compatibles, así. Pero puede que no funcionen correctamente en la lista de películas.
- ▶ Se puede reconocer un máximo de 999 carpetas o archivos en una sola carpeta.
- ▶ Si hay demasiadas carpetas y archivos en una sola carpeta, es posible que no funcione correctamente.

MIS MEDIOS

DLNA

Acerca de DLNA

Esta TV es un producto de medios digitales certificado por DLNA.

Puede mostrar y reproducir películas, fotos y contenido musical de su servidor DLNA.

La DLNA (The Digital Living Network Alliance) es una organización del sector de productos electrónicos de usuario, la

industria informática y empresas de dispositivos móviles. Digital Living proporciona a los consumidores un medio para compartir fácilmente medios digitales a través de una red por cable o inalámbrica doméstica. El logotipo de certificado DLNA facilita encontrar productos que cumplan con las Directrices de interoperabilidad DLNA. Esta unidad cumple con las directrices de interoperabilidad DLNA v1.5. Cuando un PC que ejecute software de servidor DLNA o cualquier otro dispositivo compatible con DLNA se conecta a esta TV, puede ser necesario cambiar la configuración del software o de otros dispositivos. Consulte las instrucciones de funcionamiento del software o el dispositivo para obtener más información.

NOTA

- ▶ El CD-ROM de Nero MediaHome 4 Essentials incluido es una edición de software personalizada solo para compartir archivos y carpetas con la unidad.
- ▶ El software Nero MediaHome 4 Essentials incluido no permite las siguientes funciones: Transcoding, interfaz de usuario remota, control de TV, servicios de Internet y Apple iTunes
- ▶ Este manual explica las operaciones con ejemplos de la versión en inglés de Nero MediaHome 4 Essentials.
- ▶ Si hay demasiadas carpetas y archivos en una carpeta, es posible que no funcione correctamente.
- ▶ Para la opción DLNA, use el programa Nero MediaHome que se proporciona con la TV. Sin embargo, no podemos garantizar que programas de otros fabricantes funcionen correctamente.
- ▶ Puede seleccionar un canal mientras ve la pequeña vista previa de lista de canales en pantalla de la TV.
- ▶ Compruebe la configuración de red si la opción DLNA no funciona correctamente.
- ▶ Si existe un funcionamiento anormal o se produce un error en Nero Media Home, es posible que la opción DLNA no funcione correctamente. En este caso, cierre Nero Media Home y reinicie el programa. Puede descargar la última versión de Nero Media Home; para ello, haga clic en el signo de pregunta en la parte inferior izquierda del programa.
- ▶ Si la red está inestable, es posible que el dispositivo esté lento o que el archivo deba cargarse durante la reproducción.
- ▶ Si reproduce un vídeo en modo DLNA, no se admiten las funciones Multiaudio y Subtítulos.
- ▶ Al seleccionar Pantalla completa en modo DLNA, la relación de la pantalla puede diferir de la original.
- ▶ Cuando más de una TV está conectada a un único servidor en modo DLNA, es posible que no se pueda reproducir un archivo correctamente, según el rendimiento del servidor.
- ▶ Si el servidor no proporciona la información de tiempo de reproducción, aparece como "--:--:--."
- ▶ Al usar la Lista de películas, los archivos DRM/*:tp/*:trp en el servidor DLNA no puede reproducirse.
- ▶ Según los fabricantes de PA, es posible que la función DLNA no funcione correctamente.

Instalación de Nero MediaHome 4 Essentials

Nero MediaHome 4 Essentials es un sencillo software de servidor DLNA para Windows.

Requisitos del PC antes de instalar Nero MediaHome 4 Essentials

- Windows® XP (Service Pack 2 o superior), Windows Vista® (no es necesario Service Pack), Windows® XP Media Center Edition 2005 (Service Pack 2 o superior), Windows Server® 2003
- Windows Vista® 64-bit edition (la aplicación funcionará en modo 32 bits)
- Espacio de disco duro: 200 MB de espacio de disco duro sólo para una instalación típica de Nero MediaHome
- Procesadores 1.2 GHz Intel® Pentium® III o AMD Sempron™ 2200+
- Memoria: 256 MB RAM
- Una tarjeta gráfica con al menos 32 MB de memoria de vídeo, con una resolución mínima de 800 x 600 píxeles y una configuración de color de 16 bits
- Windows® Internet Explorer® 6.0 o superior
- DirectX® 9.0c revisión 30 (Agosto 2006) o superior
- Entorno de red: 100 Mb Ethernet, WLAN (IEEE 802.11b/g/n)

- 1 Encienda el equipo e inserte el CD-ROM Nero MediaHome 4 Essentials en la unidad de CD del equipo. Un asistente de instalación le conducirá por el proceso de instalación de forma rápida y sencilla.
- 2 Cierre todos los programas de Microsoft Windows y cierre los programas antivirus que haya en funcionamiento.
- 3 Inserte el CD-ROM de Nero MediaHome 4 Essentials en la unidad de CD del equipo.
- 4 Haga clic en **Nero MediaHome 4 Essentials**. Se preparará la instalación y aparecerá el asistente de instalación.
- 5 Haga clic en el botón **Next** (Siguiente) para mostrar el número de serie en la pantalla de entrada. Haga clic en **Next** (Siguiente) para ir al paso siguiente.
- 6 Si acepta todas las condiciones, haga clic en la casilla **I accept the License Conditions** (Acepto las condiciones de la licencia) y haga clic en **Next** (Siguiente). La instalación no podrá realizarse sin aceptar este acuerdo.
- 7 Haga clic en **Typical** (Típica) y en **Next** (Siguiente). Se iniciará el proceso de instalación.
- 8 Si desea tomar parte en la recogida anónima de datos, seleccione la casilla y haga clic en el botón **Next** (Siguiente).
- 9 Haga clic en el botón **Exit** (Salir) para completar la instalación.

MIS MEDIOS

Compartir archivos y carpetas

Tras instalar Nero MediaHome, debe añadir las carpetas que desea compartir.

- 1 Haga doble clic en el icono **Nero MediaHome 4 Essentials** del escritorio.
- 2 Haga clic en el icono **Network** (Red) de la izquierda y defina el nombre de red en el campo **Network name** (Nombre de red). El nombre de red que introduzca se reconocerá como la TV.
- 3 Haga clic en el icono **Shares** (Compartir) de la izquierda.
- 4 Haga clic en la ficha **Local Folders** (Carpetas locales) de la pantalla **Shared** (Archivos compartidos).
- 5 Haga clic en el icono **Add** (Agregar) en la ventana **Browse Folder** (Examinar).
- 6 Seleccione la carpeta que contenga los archivos que desea compartir. La carpeta seleccionada se añadirá a la lista de carpetas compartidas.
- 7 Haga clic en el icono **Start Server** (Iniciar servidor) para iniciarlo.

NOTA



- ▶ Si las carpetas o archivos compartidos no se muestran en la TV, haga clic en la carpeta de la pestaña **Local Folders** (Carpetas locales) y haga clic en Rescan Folder (Actualizar carpeta) en el botón More (Más).
- ▶ Visite www.nero.com para obtener más información y herramientas de software.

Reproducción de contenido compartido

Puede ver y reproducir contenido de películas, fotografías y música guardado en el equipo o en otro servidor multimedia DLNA.

- 1 Inicie el servidor en el equipo o en otro dispositivo conectado a la red doméstica.

2   Seleccione **MIS MEDIOS**.

3   Seleccione **Lista de películas**, **Lista de fotos** o **Lista de música**.

Seleccione the **DLNA**.

4   Dependiendo del servidor multimedia, puede ser necesario que la TV obtenga permiso del servidor.

Si desea volver a explorar los servidores disponibles, pulse el botón de color azul.

! NOTA

- ▶ Para reproducir el archivo en el servidor multimedia, la TV y el servidor deben conectarse al mismo punto de acceso.
- ▶ Ya que la compatibilidad y las funciones de reproducción disponibles en el menú **MIS MEDIOS** se prueban en un entorno de servidor DLNA (Nero MediaHome 4 Essentials), los requisitos para la función de reproducción de archivos del menú **MIS MEDIOS** pueden ser diferentes dependiendo de los servidores de medios.
- ▶ Los requisitos de archivo de esta página no son siempre compatibles. Puede haber algunas restricciones en las funciones de archivo y la capacidad del servidor de medios.
- ▶ Se pueden ver en miniatura incluso los archivos de foto o de música no admitidos.
- ▶ En el modo de película DLNA no se admite la función de miniatura de película.
- ▶ Si hay un archivo de música no reproducible en el menú **MIS MEDIOS**, la unidad saltará el archivo y reproducirá el siguiente.
- ▶ La información de archivo indicada en la pantalla puede no siempre ser correcta para los archivos de música y película del menú **MIS MEDIOS**.
- ▶ La TV admite solamente archivos de subtítulo de película proporcionados por Nero MediaHome 4.
- ▶ El nombre del archivo de subtítulos y el de la película deben ser idénticos y estar situados en la misma carpeta.
- ▶ Si se han añadido archivos de subtítulo tras indexar un directorio, el usuario deberá eliminar y volver a añadir la carpeta a la lista de objetos compartidos.
- ▶ La calidad de reproducción y funcionamiento de la función **MIS MEDIOS** puede verse afectada por la condición de la red doméstica.
- ▶ Al reproducir medios a través de la conexión DLNA, no se admite la reproducción de archivos DivX, la cual está protegida por DRM.
- ▶ Se pueden reconocer hasta 200 carpetas en una sola carpeta y 999 archivos o carpetas.
- ▶ Si hay demasiadas carpetas y archivos en una sola carpeta, es posible que no funcione correctamente.

MIS MEDIOS

LISTA DE PELÍCULAS

Se muestra todos los archivos de vídeo que reconoce.

El On-Screen Display en su modelo puede ser ligeramente diferente.

Archivo de película admitido

- Resolución (Resolución): abajo de 1 920 píxeles (ancho) x 1 080 píxeles (alto)
- Velocidad de fotogramas: bajo 30 fotogramas/seg (1 920 x 1 080), bajo 60 fotogramas/seg (1 280 x 720)
- Velocidad de bits máxima del archivo de película que puede leerse: 20 Mb/s (mega bits por segundo)
- Velocidad de bits del formato de audio: entre 32 y 320 kb/s (MP3)
- Formato de subtítulos admitido: *.smi, *.srt, *.sub (MicroDVD, SubViewer1.0/2.0), *.ass, *.ssa, *.txt (TMPlayer), *.psb(PowerDivx)
- Formato de interno externo admitido: sólo, XSUB (es el formato de subtítulo utilizado en archivos DivX6)

Precauciones al reproducir archivos de vídeo

- ▶ Algunos subtítulos creados por usuario podrían no funcionar correctamente.
- ▶ Algunos caracteres especiales no son compatibles con el sistema de subtítulos.
- ▶ Las etiquetas HTMS no son compatibles con el sistema de subtítulos.
- ▶ La información relativa al tiempo en un archivo de subtítulos externo, debe organizarse en orden ascendente para su lectura.
- ▶ Cambio de fuente y color en los subtítulos no es compatible
- ▶ Subtítulos en otros idiomas de un determinado, no son compatibles.
- ▶ Los archivos de vídeo con archivos de subtítulos de 1 MB o más puede que no se reproduzcan correctamente
- ▶ La pantalla podría sufrir interrupciones temporales (paralización de la imagen, lectura más rápida, etc.) al cambiar el idioma de audio.
- ▶ Un archivo de película dañado podría no leerse correctamente o impedir el uso de ciertas funciones del lector.
- ▶ Los archivos de películas creados con ciertos codificadores podrían no leerse correctamente.
- ▶ Si la estructura de vídeo y audio del archivo grabado no es intercalada, el archivo no se reproduce correctamente.
- ▶ No puede garantizarse una lectura uniforme para los contenidos de video con una resolución por fotograma superior al máximo admitido.
- ▶ Los archivos de películas con tipo y formato distintos a los especificados, podrían no funcionar correctamente.
- ▶ El codificador de archivos de video de GMC (Global Motion Compensation) y Qpel (Quarterpel Motion Estimation) no es compatible.
- ▶ Sólo 10 000 de los bloques de sincronización se puede apoyar en el archivo de subtítulos.
- ▶ No se garantiza la lectura uniforme de imágenes codificadas con nivel 4.1 ó superior en H.264/AVC.
- ▶ El códec de audio DTS no es compatible.
- ▶ Un archivo de película con un tamaño superior a 30 GB es incompatible y no podrá leerse. .
- ▶ Al leer un video a través de una conexión USB no compatible con transmisión de datos de alta velocidad, podría no funcionar correctamente.
- ▶ Los dispositivos de almacenamiento USB de versión inferior a USB 2.0, también son compatibles. Pero podrían no funcionar correctamente en la lista de películas.
- ▶ Los archivos de video y subtítulos deben estar localizados en la misma carpeta. En este momento, el nombre de un archivo de película y el de su archivo de subtítulos deben ser idénticos para que puedan mostrarse.
- ▶ Al disfrutar de una película mediante la función Lista de películas, podrá ajustar la imagen mediante los botones de ENERGY SAVING y AV MODE del control remoto. Los ajustes de usuario no funcionan para cada modo de imagen.
- ▶ Trick Mode no es compatible con otras funciones que ▶▶ si los archivos de vídeo no tienen información de índices
- ▶ Al reproducir archivos de video mediante la red, el modo Rebobinar/Adelantar es dos veces más rápido.
- ▶ Los nombres de archivo de vídeo que contienen caracteres especiales no se pueden reproducir.

Archivos Formatos de Video

Extensión de archivo	Audio/ Video	Codec	Soporte de Perfil/Nivel	Explicación
.asf .wmv	Video	Perfil VC-1 avanzado	Perfil @Level 3 avanzado (e.g. 720p60, 1080i60, 1080p30)	Sólo admite los canales compatibles con el estándar SMPTE 421M VC-1.
		Perfiles VC-1 Simple y principal	Perfil simple a nivel medio (ej. CIF, QVGA) Perfil principal a nivel alto (e.g. 1080p30)	
	Audio	Estándar WMA		
		WMA 9 Profesional		
.divx .avi	Video	DivX3.11	Perfil simple avanzado (e.g. 720p/1080i)	No se admite la compensación de movimiento global o la estimación de movimiento quarterpel.
		DivX4		
		DivX5		
		DivX6		
	Video	XViD	Perfil principal a nivel 4.1 Perfil alto a nivel 4.1 (e.g. 720p60, 1080i60, 1080p30)	
		H.264 / AVC		
	Audio	MPEG-1 Layer I, II		
		MPEG-1 Layer III (MP3) Dolby Digital		
.mp4 .m4v	Video	H.264 / AVC	Perfil principal a nivel 4.1 Perfil alto a nivel 4.1 (e.g. 720p60, 1080i60, 1080p30)	No se admite la compensación de movimiento global o la estimación de movimiento quarterpel. No se admiten los canales que utilicen esta sintaxis.
		MPEG-4 Part 2	Perfil simple avanzado (e.g. 720p/1080i)	
	Audio	MP3		
.mkv	Video	H.264 / AVC	Perfil principal a nivel 4.1 Perfil alto a nivel 4.1 (e.g. 720p60, 1080i60, 1080p30)	La mayoría del contenido MKV disponible está codificado por el códec x264 de código abierto.
	Audio	MP3		
		Dolby Digital		
.ts .trp .tp	Video	H.264 / AVC	Perfil principal a nivel 4.1 Perfil alto a nivel 4.1 (e.g. 720p60, 1080i60, 1080p30)	Sólo admite los canales compatibles con el estándar SMPTE 421M VC-1.
		MPEG-2	Perfil principal a nivel alto (e.g. 720p60, 1080i60)	
		VC-1	Perfil simple a nivel medio (ej. CIF, QVGA) Perfil principal a nivel alto (e.g. 1080p30) Perfil avanzado@Level3 (e.g. 720p60, 1080i60, 1080p30)	
	Audio	MPEG-1 Layer I, II		
		MPEG-1 Layer III (MP3) Dolby Digital		
	Audio	MP3		
.vob	Video	MPEG-1	Perfil principal a nivel alto (e.g. 720p60, 1080i60)	
		MPEG-2		
	Audio	Dolby Digital		
		MPEG-1 Layer I, II DVD-LPCM		
.mpg	Video	MPEG-1	Main Profile@High Level (e.g. 720p60, 1080i60)	Sólo admite los canales compatibles con el TS, PS or ES
	Audio	MPEG-1 Layer I, II		

MIS MEDIOS

Componentes de la pantalla

MIS MEDIOS

1 Seleccione **Menú de Casa**.

2 Seleccione **MIS MEDIOS**.

3 Seleccione **Lista de películas**.

- 1 Se desplaza a la carpeta del nivel superior.
- 2 Página actual/Total de páginas
- 5 Página actual/páginas totales de contenido
- 4 Contenidos centrados bajo la carpeta 1
- 5 Cambiar a una entrada diferente.
- 6 Mover a **Lista de fotos** o **Lista de música**.
- 7 Cambia el número de las miniaturas mostradas simultáneamente.
- 8 Permite marcar ciertos archivos.
- 9 Regresar a la pantalla del televisor.

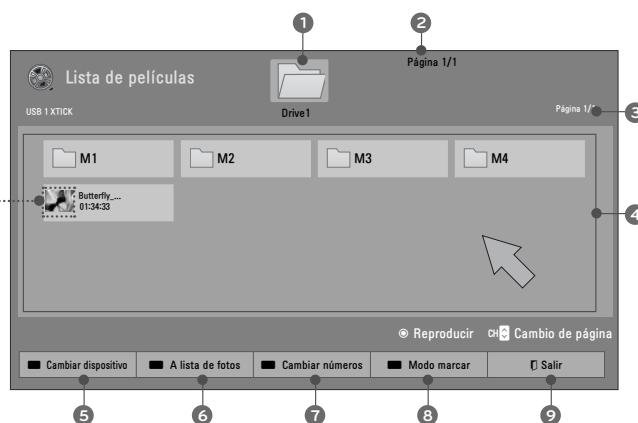







Los archivos atípicos se muestran con este gráfico.

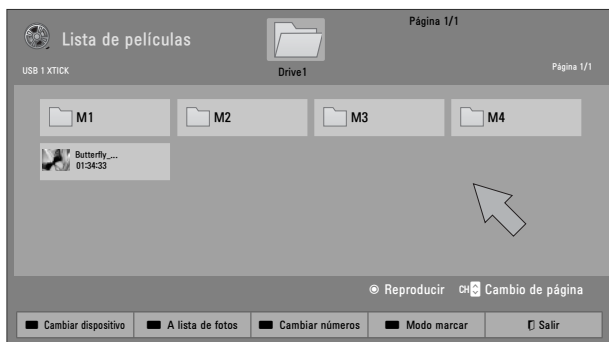

Los archivos no admitidos se muestran con este gráfico.

Selección de películas



- 1   Seleccione la carpeta o el disco de destino
- 2   Seleccione todas las películas.
- 3  Reproduce el archivo de película.

Modo Marca

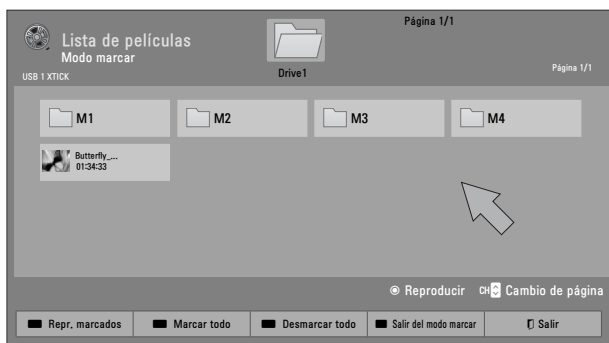

- 1   Seleccione la carpeta o el disco de destino
- 2   Seleccione **Modo marcar**.
- 3   Seleccione el título de la película deseada
- 4   Seleccione **Repr.marcados**.

Reproduce el archivo de película marcado. Muestra la barra de estado de la película actual en la parte inferior de la pantalla.

Repr.marcados	Reproduce el primer archivo seleccionado. Una vez finaliza la lectura de una película, se iniciará automáticamente la lectura de la siguiente escogida.
Marcar todo	Marcar todas las películas de la carpeta.
Desmarcar todo	Deseleccionar todos los archivos de marcado
Salir del modo marcar	Entra o sale del modo de marcado.

- Cuando uno o más archivos de película estén marcados, la película marcada se reproducirá en secuencia.

MIS MEDIOS





Lectura de una película



MIS MEDIOS



- 1 ■ Detener reproducción
 - ▶ Regresa a la reproducción normal.
 - ▬ Pausar reproducción. Si no se pulsa ningún botón en el control remoto durante 10 minutos tras una pausa, la TV regresará al estado de reproducción.
 - ◀▶ Seleccione la velocidad requerida: x2, x8, x16, x32 (atrás / adelante),
- 2 Aumenta o disminuye el brillo de la pantalla.
- 3 Oculta el menú en pantalla. Para ver el menú de nuevo, pulse el botón **ENTER**.
- 4 Regresar al menú anterior.





- 1   Muestra el menú de **opciones**.
- 2   Selecciona la opción de menú deseada.

! NOTA

- ▶ Al reproducir un archivo de vídeo tras detenerlo, puede reproducirlo automáticamente donde lo detuvo.
- ▶ Si selecciona "Sí" al reproducir el mismo archivo una vez detenido el vídeo, comenzará de nuevo donde se detuvo.
- ▶ Si hay en una carpeta una serie de archivos continuos, el siguiente archivo se reproducirá automáticamente. Pero esto excluye casos donde la función Repetir de Lista de películas Option (Opciones de lista de películas) se activa (Consulte la página 107) o cuando se configura como una reproducción marcada.

Configuración de las opciones del menú Establecer reproducción de vídeo.



- 1   Selecciona la opción de menú deseada.
- 2   Hacer los ajustes apropiados

Código de página

Idioma de los subtítulos grupo	Soporte de idioma
Latin1	Inglés, Español, Francés
Coreano	Inglés, Coreano

- **Tamaño de imagen:** Escoja el tamaño original o completo.
- **Full Mode** Los archivos se reproducen en modo de pantalla completa, independientemente de la relación de aspecto del vídeo.
- **Original Mode** Los archivos se reproducen de acuerdo con la relación de aspecto del vídeo.
- **Lenguaje de Audio:** Cambia el grupo de idioma del audio de los archivos de vídeo. Los archivos con una única pista de audio no puede ser seleccionado.
- **Idioma subtítulo:** Los subtítulos pueden activarse o desactivarse. Ante dos o más opciones de subtítulos, podrá escoger uno de ellos.
- **Lenguaje:** Activado para subtítulos SMI y puede seleccionar el idioma del subtítulo.
- **Página de código:** Selección de fuente del subtítulo. Los contenidos se muestran en el idioma seleccionado en "Opción - Lengua - Idioma del menú."
- **Sinc:** Cuando el video no está sincronizado con los subtítulos, éstos pueden ajustarse por unidades de 0,5 segundos.
- **Ubicación:** Desplace el emplazamiento de los subtítulos.
- **Tamaño:** Cambia el tamaño de la fuente del subtítulo.
- **Repetir** Activa o desactiva la función de repetición de la reproducción de películas. Al activarse, el archivo de la carpeta se reproducirá repetidamente. Al apagarse, si el siguiente nombre de archivo es similar al anterior, se puede reproducir en forma secuencial.

MIS MEDIOS

* La imagen que se muestra puede ser diferente a la TV.

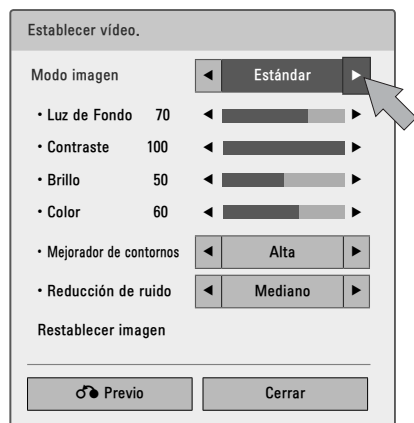

Configuración de las opciones del menú **Establecer vídeo.**

para Televisor LCD con LED





Para TV de plasma



1   Hacer los ajustes apropiados y luego seleccione **Cerrar**.

Configuración de las opciones del menú **Establecer audio.**



1   Hacer los ajustes apropiados y luego seleccione **Cerrar**.

LISTA DE FOTOS

La visualización en la pantalla de su modelo puede variar levemente.

Archivo de foto compatible: *.JPG

- Baseline (Línea base) : 64 píxeles (ancho) x 64 píxeles (alto) a 15.360 píxeles (ancho) x 8640 píxeles (alto)
- Progressive (Progresiva) : 64 píxeles (ancho) x 64 píxeles (alto) a 1920 píxeles (ancho) x 1440 píxeles (alto)
- Sólo puede ejecutar archivos JPG.
- Los archivos no admitidos se mostrarán con un icono no predefinido.
- Un mensaje de error aparece cuando los archivos están dañados o formatos de archivo que no se pueden reproducir.
- Archivos de imagen dañados no se mostrarán correctamente.
- Puede tomar algún tiempo para ver imágenes de alta resolución en pantalla completa.

Para 47/55LX9500

	Extensiones de archivo	Elemento	Perfil
2D	jpeg jpg jpe	formato de archivo admitido	SOF0: Inicio SOF1: Extender secuencial SOF2: Progresivo
		tamaño de foto	Mín: 64 x 64 Máx., tipo normal: 15360 (Ancho) x 8640 (Alt.) Tipo progresivo: 1920 (Ancho) x 1440 (Alt.)
3D	mpo	formato de archivo admitido	mpo
		tamaño de foto	Tamaño de 4:3: 3,648 x 2,736 2,592 x 1,944 2,048 x 1,536 Tamaño de 3:2: 3,648 x 2,432

MIS MEDIOS

Componentes de la pantalla

1 Seleccione **Menú de Casa**.

2 Seleccione **MIS MEDIOS**.

3 Seleccione **Lista de fotos**.

- 1** Muévase a la carpeta de nivel superior.
- 2** Página actual/Total de páginas
- 3** Página actual/páginas totales de contenido
- 4** El contenido de la carpeta se concentra en **1**
- 5** Cambiar a una entrada diferente.
- 6** Muévase a **Lista de Música** o **Lista de películas**.
- 7** Cambia el número de las miniaturas mostradas simultáneamente.
- 8** Permite marcar ciertos archivos.
- 9** Regresar a la pantalla del televisor.





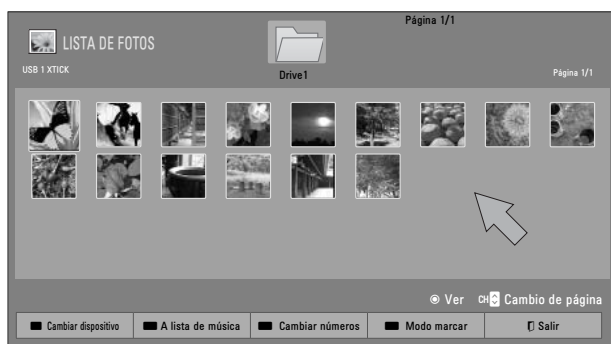

Los archivos atípicos se muestran con este gráfico.

Los archivos no admitidos se muestran con este gráfico.

MIS MEDIOS









Selección de fotos



- 1   Seleccione la carpeta o el disco de destino.
- 2   Seleccione las fotos deseadas.
- 3   Se mostrará el archivo de fotografía.

Modo de Marca



- 1   Seleccione la carpeta o el disco de destino.
- 2   Seleccione **Modo marcar**.
- 3   Seleccione las fotos deseadas.
- 4   Seleccione **Ver marcados**.
Visualiza los archivos de fotografía marcados.

Ver marcados	Muestra el elemento seleccionado.
Marcar todo	Marca todas las fotos de la pantalla.
Desmarcar todo	Cancele la selección de las fotos marcadas.
Salir del modo marcar	Entra o sale del modo de marcado.





■ Cuando se marca una o más fotos, se pueden ver las fotos en forma individual o una presentación de las fotos marcadas. Si no se marca ninguna foto, se pueden ver todas las fotos en forma individual o todas las fotos en la 4 Seleccione el menú emergente carpeta, como presentación.

Menú de pantalla completa

Se encuentran disponibles más funciones en el modo de pantalla completa.









La relación de aspecto de una foto puede cambiar el tamaño de la foto exhibida en pantalla completa.

- 1  Seleccione la carpeta o el disco de destino.
- 2   Seleccione las fotos deseadas.
- 3  La foto seleccionada se visualiza en el modo de pantalla completa.

MIS MEDIOS





4 Seleccione Presentación, BGM, (Girar), Borrar, , ,  (Ahorro de energía), Opción o Ocultar.

- ▶ **Presentación:** Las fotos seleccionadas se visualizan durante la presentación de diapositivas. Si no se selecciona ninguna foto, todas las fotos en la carpeta actual se visualizan durante la presentación de diapositivas.
 - Defina el intervalo de tiempo de la presentación en **Opción-Establecer visualización de fotos.** menu (Refiérase a la p.113).
 - Puede ajustar la **opción** usando el botón **Q.MENU** del control remoto.
- ▶ **BGM (Música de fondo):** Escuche música mientras ve las fotos en tamaño completo.
 - Defina el dispositivo BGM y álbum en **Opción-Establecer visualización de fotos.** menu (Refiérase a la p.113)
 - Puede ajustar la **opción** usando el botón **Q.MENU** del control remoto.
- ▶ **U (Girar):** Girar fotos. Gira la foto 90°, 180°, 270°, 360° en el sentido de las agujas del reloj. No podrá girarse cuando el ancho de la foto sea mayor que la altura de resolución admitida..
- ▶ / : Ver la foto en modo de pantalla completa o en modo original.
- ▶  (**Ahorro de energía**): Aumenta el brillo de la pantalla usando el botón ENERGY SAVING.
- ▶ **Opción:** Establecer valores de la velocidad de diapositivas y carpeta de música (Refiérase a la p.113)
 - Usted no puede cambiar la carpeta de música mientras se está reproduciendo BGM
 - Sólo puede seleccionar la carpeta MP3 guardada en el dispositivo que muestra la foto actual.
- ▶ **Ocultar:** Oculte el menú en la pantalla de tamaño completo. Para ver nuevamente el menú en pantalla completa, presione el botón **ENTER**.
- ▶ **Salir:** Retrocede a la pantalla de menú anterior.

Utilización de la función Lista de fotos



MIS MEDIOS

-  Seleccione la **Opción** de menú
-  Seleccione la opción de menú deseada.

Configura las opciones del menú Establecer visualización de fotos.

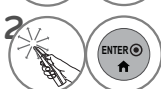

-  Seleccione la **Opción** de menú
-  Realice los ajustes adecuados.

MIS MEDIOS

* La imagen que se muestra puede ser diferente a la TV.

Configuración de las opciones del menú **Establecer vídeo.**

para Televisor LCD con LED

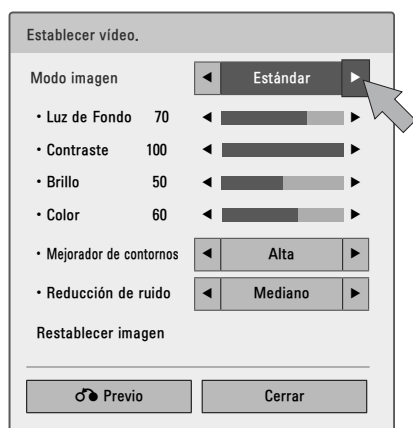

Para TV de plasma



1  Hacer los ajustes apropiados y luego seleccione **Cerrar**.

Configuración de las opciones del menú **Establecer audio.**

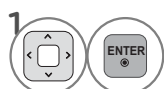

1  Hacer los ajustes apropiados y luego seleccione **Cerrar**.

LISTA DE MÚSICA

Este televisor no puede reproducir archivos protegidos contra copia.
La visualización en la pantalla de su modelo puede variar levemente.

Archivos de música compatibles: *.MP3
Frecuencia de tasa binaria 32kb/s - 320kb/s

- Frecuencia de muestreo MPEG1 capa3: 32 kHz, 44,1 kHz, 48 kHz
- Frecuencia de muestreo MPEG2 capa3: 16 kHz, 22,05 kHz, 24 kHz

Componentes de la pantalla

1 Seleccione **Menú de Casa**.

2 Seleccione **MIS MEDIOS**.

3 Seleccione **Lista de música**.

1 Previsualizar: si el álbum tiene una portada, se visualizará.

2 Se mueve a la carpeta de nivel superior.

3 Página actual/Total de páginas

4 Página actual/Total de páginas se concentra

5 El contenido de la carpeta se concentra en 2

6 Cambiar a una entrada diferente.

7 Muévase a **Lista de películas** o **Lista de fotos**.

8 Cambia el número de las miniaturas mostradas simultáneamente.

9 Permite marcar ciertos archivos.

10 Regresar a la pantalla del televisor.

Los archivos atípicos se muestran con este gráfico.

Los archivos no admitidos se muestran con este gráfico.

MIS MEDIOS

MIS MEDIOS

Selección de música y menú emergente

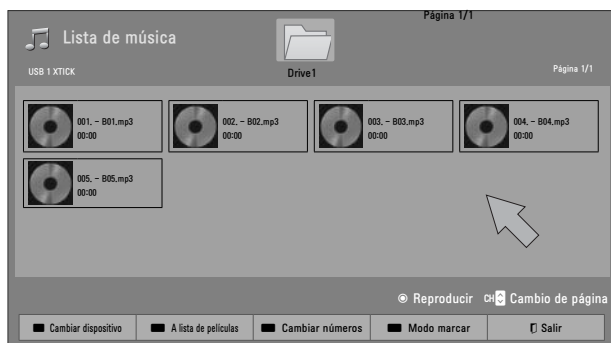

- 1 Seleccione la carpeta o el disco de destino.
- 2 Seleccione la música deseada del archivo
- 3 Se reproducen los archivos de música.

Modo de marcado

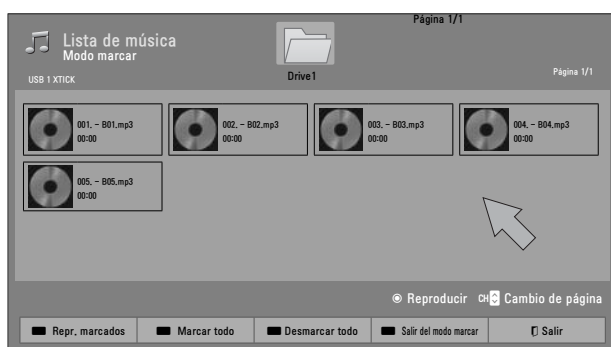

- 1 Seleccione la carpeta o el disco de destino.
- 2 Seleccione **Modo marcar**.
- 3 Seleccione la música deseada del archivo
- 4 Seleccione **Reproducir Marcado**.
Reproduce el archivo de música marcado.

Reproducir Marcado	Reproduzca la música seleccionada. Una vez que finaliza la reproducción de una canción, la siguiente canción será reproducida automáticamente.
Marcar todas	Marcar todas las canciones en la carpeta.
Desmarcar todo	Cancele la selección de todas las canciones.
Salir del modo marcar	Entra o sale del modo de marcado.

■ Cuando uno o más archivos de música estén marcados, la música marcada se reproducirá en secuencia.

Utilización de la función Lista de películas (Lista de películas)

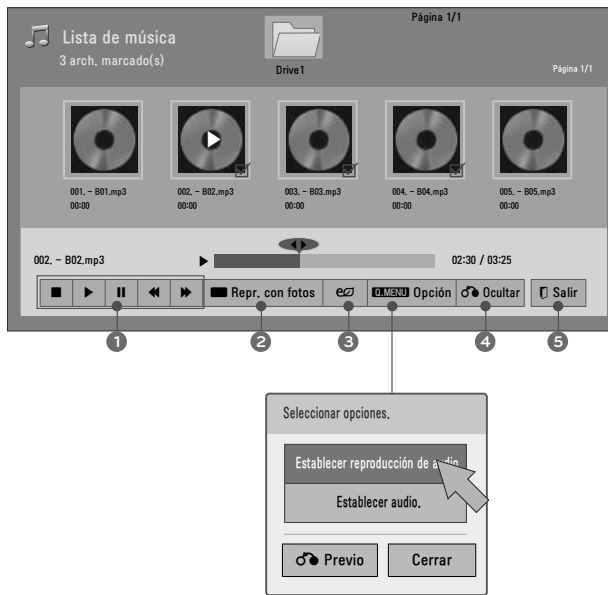

- 1 ■ Detener reproducción
 - ▶ Regresa a la reproducción normal.
 - || Pausar reproducción.
 - ◀▶ Selecciona la canción anterior o siguiente.
- 2 **Reproducir con foto:** Comienza a reproducir las canciones seleccionadas y, a continuación, pasa a la lista de fotografías.
- 3 Aumenta o disminuye el brillo de la pantalla.
- 4 Oculta el menú en pantalla.
- 5 Visualice a la pantalla de menú anterior.

1 Visualice la **Opción** menú.

2 Seleccione **Establecer reproducción de audio.** o **Establecer audio.**

! NOTA



- ▶ Sólo puede escuchar música del dispositivo desde el que se está reproduciendo.

MIS MEDIOS

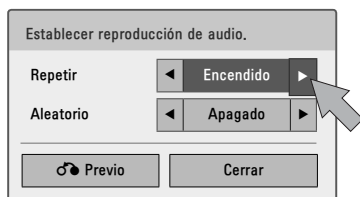
Configuración de las opciones del menú **Establecer reproducción de audio.**





MIS MEDIOS

1   Hacer los ajustes apropiados y luego seleccione **Cerrar**.

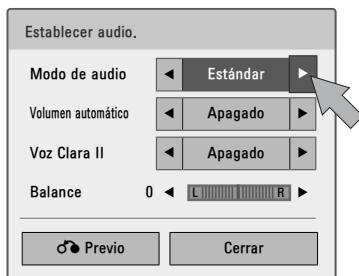
Configuración de las opciones del menú **Establecer audio.**



1   Hacer los ajustes apropiados y luego seleccione **Cerrar**.

- Si no pulsa ningún botón durante unos instantes, el cuadro de información de reproducción flotará en la pantalla. Esto evitará daños en los píxeles de la pantalla causados por una imagen fija durante un largo periodo de tiempo.

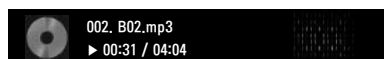

! NOTA

- ▶ Un archivo de música dañado o alterado muestra 00:00 como el tiempo de reproducción.
- ▶ Los archivos de música protegidos contra copia no se reproducirán.
- ▶ Presione el botón **ENTER** o **■** para desactivar el protector de pantalla.

MIS MEDIOS

CÓDIGO DE REGISTRO DEL DIVX

Usando el número de registro, es posible alquilar o comprar películas en www.divx.com/vod. Únicamente son legibles los archivos DivX correspondientes con el código de registro del televisor adquirido)



MIS MEDIOS

-   Seleccione **MIS MEDIOS**.
-   Seleccione DivX opciones.
-  Seleccione **Cód. Reg. DivX**.
-  Visualizar el **Cód. Reg. DivX**.

! NOTA

- ▶ Al cargar, algunos botones pueden no funcionar.
- ▶ Si usa el código de registro DivX de otro dispositivo, el archivo DivX alquilado o adquirido no podrá leerse. Por lo tanto, use siempre el código de registro DivX asignado a este producto.
- ▶ El video o audio de un archivo convertido mediante un estándar distinto al del códec del formato DivX, podría estar corrupto o no poder leerse.
- ▶ El archivo DRM/*:tp/*:trp en el servidor DLNA no se reproduce cuando la Lista de películas está en funcionamiento.

DESACTIVACIÓN

El objetivo de la función es permitir la desactivación de dispositivos a usuarios que hayan activado todos los dispositivos disponibles a través del servidor web y tengan restringida la activación de más dispositivos. El sistema DivX VOD permite al cliente activar hasta 6 dispositivos por cuenta.

Elimine la información de autenticación actual para recibir una autenticación de usuario nueva de DivX para el televisor. Una vez ejecutada esta función, se requerirá de nuevo una autenticación de usuario DivX para ver archivos DRM DivX.



1 Seleccione **MIS MEDIOS**.

2 Seleccione DivX opciones.

3 Seleccione **Desactivacion**.

4 Seleccione **Sí**.





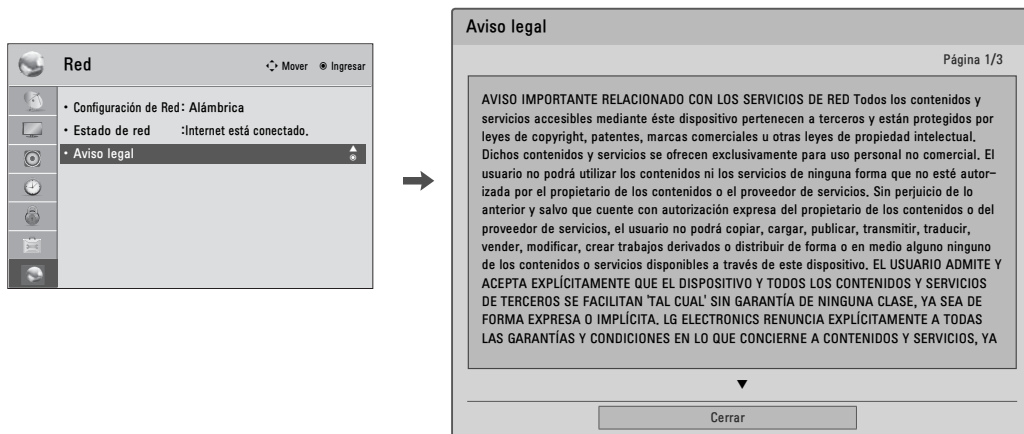

5 Visualizar el **Desactivacion**.

RED

AVISO LEGAL



RED

-   Seleccione **RED**.
-   Seleccione **Aviso legal**.
-   Compruebe los avisos legales.
-  Regresar a la pantalla del televisor.

AVISO IMPORTANTE RELACIONADO CON LOS SERVICIOS DE RED

Todos los contenidos y servicios accesibles mediante éste dispositivo pertenecen a terceros y están protegidos por leyes de copyright, patentes, marcas comerciales u otras leyes de propiedad intelectual. Dichos contenidos y servicios se ofrecen exclusivamente para uso personal no comercial. El usuario no podrá utilizar los contenidos ni los servicios de ninguna forma que no esté autorizada por el propietario de los contenidos o el proveedor de servicios. Sin perjuicio de lo anterior y salvo que cuente con autorización expresa del propietario de los contenidos o del proveedor de servicios, el usuario no podrá copiar, cargar, publicar, transmitir, traducir, vender, modificar, crear trabajos derivados o distribuir de forma o en medio alguno ninguno de los contenidos o servicios disponibles a través de este dispositivo.

EL USUARIO ADMITE Y ACEPTA EXPLÍCITAMENTE QUE EL DISPOSITIVO Y TODOS LOS CONTENIDOS Y SERVICIOS DE TERCEROS SE FACILITAN 'TAL CUAL' SIN GARANTÍA DE NINGUNA CLASE, YA SEA DE FORMA EXPRESA O IMPLÍCITA. LG ELECTRONICS RENUNCIA EXPLÍCITAMENTE A TODAS LAS GARANTÍAS Y CONDICIONES EN LO QUE CONCIERNE A CONTENIDOS Y SERVICIOS, YA SEA DE FORMA EXPRESA O IMPLÍCITA, INCLUIDAS ENTRE OTRAS, LAS GARANTÍAS DE COMERCIALIZACIÓN, CALIDAD SATISFACTORIA, IDONEIDAD PARA UN FIN EN PARTICULAR Y NO INFRACCIÓN DE LOS DERECHOS DE TERCEROS. LG NO GARANTIZA LA EXACTITUD, VALIDEZ, PUNTUALIDAD, LEGALIDAD O INTEGRIDAD DE LOS CONTENIDOS O SERVICIOS DISPONIBLES A TRAVÉS DE ESTE DISPOSITIVO Y NO GARANTIZA QUE EL DISPOSITIVO NI LOS SERVICIOS CUMPLAN LOS REQUISITOS DEL USUARIO, NI QUE EL FUNCIONAMIENTO DEL DISPOSITIVO O LOS SERVICIOS SE

REALICEN DE FORMA CONTINUADA O QUE NO TENGAN ERRORES. BAJO NINGUNA CIRCUNSTANCIA, INCLUIDA LA NEGLIGENCIA, SERÁ LG RESPONSABLE, YA SEA POR CONTRATO O RESPONSABILIDAD EXTRACONTRACTUAL, DE LOS DAÑOS DIRECTOS, INDIRECTOS, FORTUITOS, ESPECIALES O DERIVADOS, O CUALQUIER OTRO DAÑO ORIGINADO POR CUALQUIER INFORMACIÓN CONTENIDA EN EL DISPOSITIVO O POR CUALQUIER CONTENIDO O SERVICIO AL QUE ACCEDA EL USUARIO O UN TERCERO, AUNQUE SE HAYA ADVERTIDO DE LA POSIBILIDAD DE TALES DAÑOS.

Los servicios de terceros podrán ser modificados, suspendidos, eliminados, finalizados o interrumpidos, y se podrá inhabilitar su acceso en cualquier momento y sin previo aviso. LG no ofrece ninguna garantía o representación de que los contenidos o servicios permanezcan disponibles durante un periodo de tiempo concreto. Los contenidos y servicios se transmiten a través de terceros mediante redes o instalaciones de transmisión sobre las que LG no posee ningún control. LG puede limitar el uso o acceso a determinados servicios o contenidos, en cualquier caso y sin previo aviso ni responsabilidad. LG renuncia explícitamente a cualquier responsabilidad por las modificaciones, interrupciones, desactivación, eliminación o suspensión de los contenidos o servicios disponibles a través de este dispositivo.

LG tampoco será responsable de los servicios de atención al cliente relacionados con los contenidos y servicios. Toda pregunta o solicitud de servicio relacionada con los contenidos o servicios se deberá realizar directamente a los respectivos proveedores de contenidos y servicios.

NETCAST

MENÚ NETCAST

Estos servicios son proporcionados por un proveedor de contenido independiente.
El menú NetCast puede ser diferente dependiendo del país.



1. Seleccione **NetCast**.
2. Seleccione la opción de menú **NETCAST**. Disfrute Servicio en Línea

■ YouTube

YouTube es un sitio web para compartir vídeo donde los usuarios pueden cargar, ver y compartir clips de vídeo.

■ Picasa

Picasa es una aplicación de Google que permite apreciar archivos de imagen digitales.

- Para ver el manual de usuario proporcionado por el proveedor de contenido, visite nuestro sitio web en <http://www.lg.com>.
- También puede seleccionar la opción **NETCAST** con el botón NETCAST del control remoto de la TV.

! NOTA

- ▶ La lista de vídeos buscada desde la TV puede ser diferente de la buscada desde un navegador del PC.
- ▶ La configuración de la TV no afectará a la calidad de reproducción de YouTube.
- ▶ La reproducción de vídeos de YouTube puede pausarse, detenerse o esperar mientras se descarga dependiendo de la velocidad de la conexión de banda ancha.
- ▶ Para utilizar servicios que requieren inicio de sesión, regístrese en el sitio web del servicio correspondiente mediante la PC e inicie sesión a través de la TV para disfrutar diversas funciones adicionales.
- ▶ Al presionar el botón rojo para establecer la ciudad que desea, el fondo de NetCast se establece de acuerdo con el clima de la ciudad seleccionada.
- ▶ For Plasma TV: Si después de congelar la imagen o el video en pantalla el usuario no realiza ninguna acción durante 2 minutos, se activa automáticamente el protector de pantalla para evitar que la imagen fija permanezca en la pantalla.

NETCAST

YOUTUBE

YouTube es un sitio web para compartir vídeo donde los usuarios pueden cargar, ver y compartir clips de vídeo.

Componentes de la pantalla

- 1 Menú de YouTube
- 2 Lista de vídeos



- ROJO** Configura el menú de opciones.
- Netcast** Regresa al menú de Netcast.
- EXIT** Volver a la visualización de TV

NOTE

- ▶ Cuando presiona el botón Q.Menu mientras el video de YouTube se reproduce en modo completo, puede establecer las opciones de video.

Menú de YouTube

Inicio: permite ver videos populares en tiempo real.

Ofrecidos: Se mostrará la lista de videos ofrecidos.

Popular: Se mostrará la lista de los videos mejor calificados del servidor YouTube.

Más vistos: Se mostrará la lista de los videos más vistos.







Buscar: Se mostrará el menú de teclado.

Historial Se mostrará la lista de videos reproducidos anteriormente. Se pueden guardar un máximo de 20 videos.

Favoritos: En el estado de inicio de sesión, este menú mostrará los videos dispuestos en el servidor de YouTube con su cuenta (Algunos videos pueden no aparecer en la lista **Favoritos**, incluso si los videos se encuentran en el servidor).

Inicio de sesión (Cierre de sesión): Muestra el menú de teclado para iniciar la sesión o regresa al estado de sesión cerrada.

Uso del control remoto

	Detiene el video y muestra la lista de videos relacionados.
	Pausa el video durante su reproducción.
	Reproduce el video seleccionado.
	Avanza o retrocede la reproducción.
	Configura el menú de opciones.
	Regresa al menú de Netcast.
	Regresar a la pantalla del televisor.

NETCAST

PICASA

Picasa es un sitio web para compartir, organizar y editar fotografías donde los usuarios pueden cargar, ver y compartir sus fotos.

Componentes de la pantalla

1 Menú Picasa
2 Lista de fotos

	Navegar por las fotos que desees.
	Se mostrará el archivo de la foto seleccionada.
	Regresa al menú de Netcast.
	Regresar a la pantalla del televisor.

Menú Picasa

Inicio: Se mostrará la lista de fotos ofrecidas.

Amigos: Junto a las fotografías puede registrar como amigos a los usuarios que desee.

Buscar: Se mostrará el menú de teclado.

Mis fotos: Puede ver las imágenes cargadas en la web.





Inicio de sesión (Cierre de sesión): Muestra el menú de teclado para iniciar la sesión o regresa al estado de sesión cerrada.

CONTROL DE IMAGEN

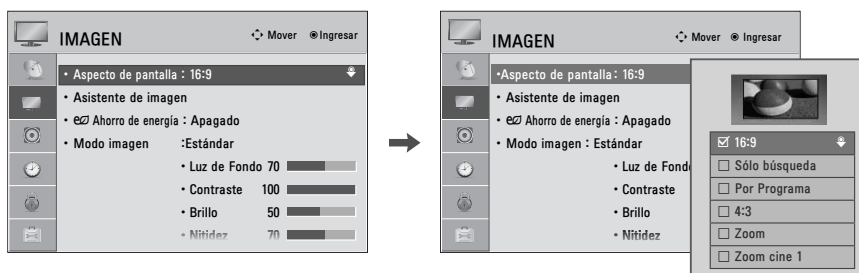
TAMAÑO DE LA IMAGEN (ASPECTO DE PANTALLA)

Esta función le permite elegir de una imagen analoga una relación de aspecto 4:3 mostrada en la TV. Podrá escoger una relación de aspecto diferente dependiendo de la fuente de entrada (emisión analógica, emisión digital, aux., etc.).



-   Seleccione **IMAGEN**.
-   Seleccione **Aspecto de pantalla**.
-   Seleccione el formato de imagen deseado.
-  Regresar al menú anterior.
-  Regresar a la pantalla del televisor.

- También ud. puede hacer el cambio de Aspecto de pantalla con el menú **Q. MENÚ**.
- Presione el botón **RATIO** repetidamente para seleccionar el formato de la imagen deseado.

CONTROL DE IMAGEN

Al ajustar las opciones de Zoom o Cinema Zoom (Zoom de cine) en Q.MENU

-   Seleccione **Aspecto de pantalla**.
-   Seleccione **Zoom** o **Zoom cine**.
-   Ajuste el Zoom a proporción **Zoom cine**. El rango de Cinema zoom es 1-16
-   Mueva la imagen en la pantalla.

16:9

Seleccione cuando desea ajustar la imagen horizontalmente, en una proporción lineal para llenar la pantalla completa.



Sólo búsqueda

Normalmente los bordes de las señales de video quedan recortadas un 1-2%. El modo Sólo búsqueda desactiva este recorte y muestra el video completo. Notas: Si hubiera ruido en los bordes de la señal original, serán visibles cuando el modo Sólo búsqueda esté activado. Esta función sólo se opera en los modos de DTV/CADTV/Component/HDMI-DTV/DVI-DTV (720 progresivo/1 080 entrelazado/1 080 progresivo).



Por Programa

Selecciona la proporción de imagen adecuada para que corresponda con la imagen fuente.

(4:3 → 4:3)



(16:9 → 16:9)



4:3

La selección siguiente le dejará ver una imagen con la proporción original de aspecto 4:3.



Zoom

Seleccione cuando desea ver la imagen sin ninguna alteración. Sin embargo, las porciones superior e inferior de la imagen serán cortadas.



Zoom cine

Seleccione Zoom cine cuando desee ampliar la imagen en la proporción correcta.

Esta función amplía una imagen hasta obtener una relación de aspecto de cine-scope (2.35:1) sin distorsión.

Nota: La imagen puede verse distorsionada al ampliarla o reducirla.



CONTROL DE IMAGEN

ASISTENTE DE IMAGEN

Esta función le permitirá ajustar la calidad de imagen de la imagen original.

Úsela para calibrar la calidad en pantalla ajustando el nivel de negro y blanco, etc. Podrá calibrar la calidad en pantalla siguiendo unos sencillos pasos.

Cuando usted ajusta la imagen a Bajo, Recomendado o Alto, Usted puede ver el ejemplo del cambio que hizo.

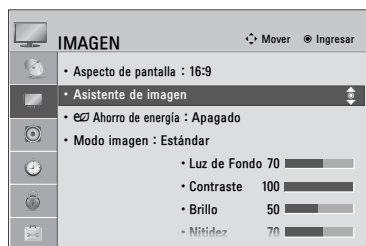

1 Seleccione **IMAGEN**.

2 Seleccione **Asistente de imagen**.



3 Ajuste el **Asistente de imagen**.



4 Ajuste **Estándar/Preferido**.

- Si selecciona **Preferido**, el OSD (menú en pantalla) puede ser diferente del mostrado en el manual.

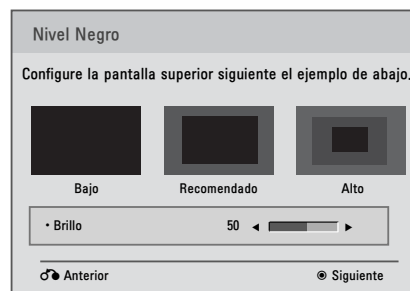

5 Ajuste el **Nivel Negro**.

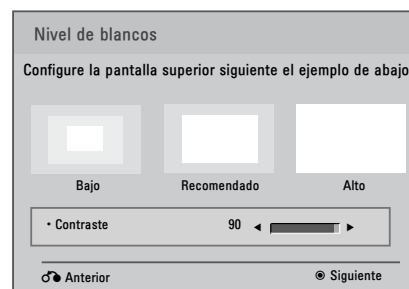

6 Ajuste el **Nivel de blanco**.

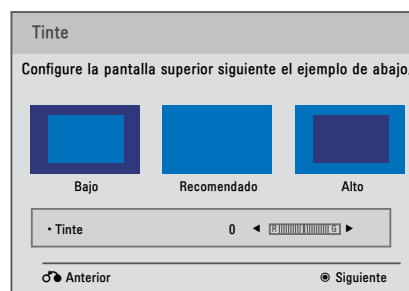

7 Ajuste el **Tinte**.

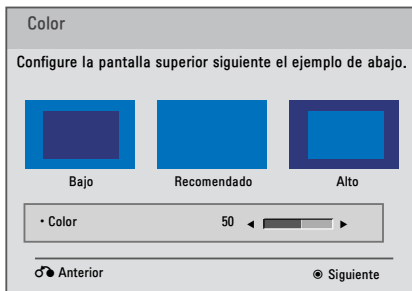

8 Ajuste el **Color**.

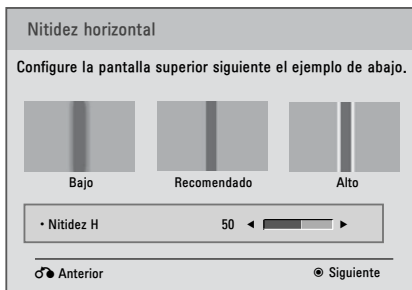

9 Ajuste el **Nitidez horizontal**.

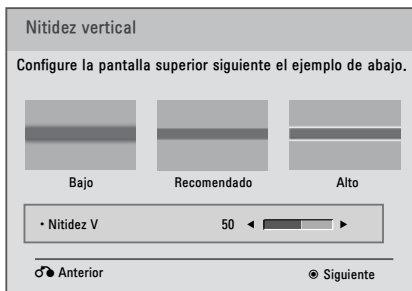

10 Ajuste el **Nitidez vertical**.

para Televisor LCD con LED

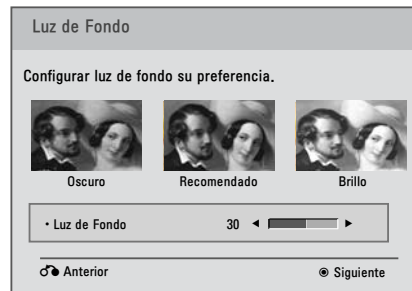

11 Ajuste el **Luz de Fondo**.

Ej.)

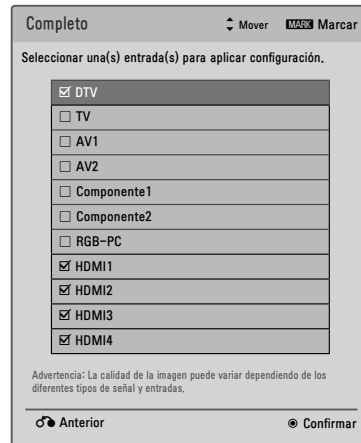

12 Escoja una fuente de entrada para aplicar los ajustes.

13 Guardar.

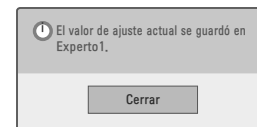

14 Finalice el Asistente de imagen.

- Si detiene los ajustes antes del paso final, dichos cambios no quedarán aplicados en el televisor.
- Una vez que el **Asistente de imagen** ajusta la calidad de imagen, la función **Ahorro de energía** cambia automáticamente a modo **Apagado** (para Televisor LCD con LED).
- Para restaurar los cambios realizados por el **Asistente de imagen**, utilice la opción **Restablecer imagen** cuando el modo de imagen se encuentre en **Experto1**.

CONTROL DE IMAGEN

AHORRO DE ENERGÍA

Reduce el consumo de energía del televisor.

El ajuste predeterminado de fábrica adecuándose a un nivel cómodo para el visionado en el hogar.

Si reduce el nivel de consumo de energía disminuye el nivel de la luz de fondo.

Puede incrementar el brillo de su pantalla ajustando el nivel Ahorro de Energía o Modo imagen.

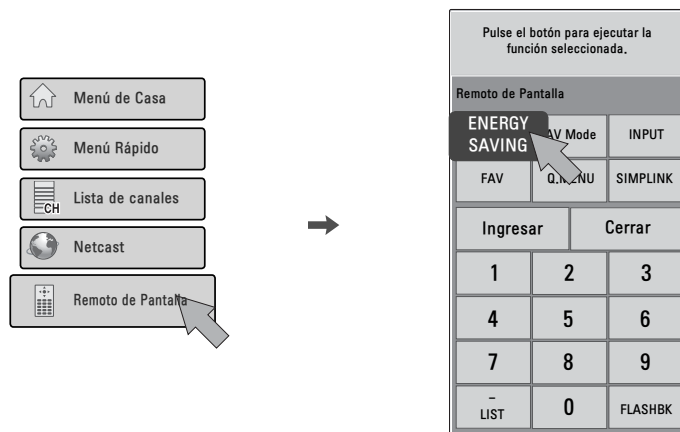

- Seleccione **Remoto de Pantalla**.
- Seleccione **ENERGY SAVING**.
- Seleccione **ENERGY SAVING** varias veces para seleccionar la opción de menú deseada.

- Al escoger **Apagado de Pantalla**, el televisor se apagará pasados 3 segundos. Si se presiona cualquier botón del control remoto se encenderá la pantalla nuevamente.
- Si ajusta "**Ahorro de energía-Automático, Máximo**", la función Luz de fondo no funcionará (para Televisor LCD con LED).
- Al seleccionar "**Ahorro de energía: Apagado, Mínimo o Medio**", puede ajustar la función **Luz de fondo** (para TV LCD con LED).
- Si ajusta "Ahorro de energía: Sensor inteligente", las opciones Nitidez, Color, Temperatura de color no funcionarán (Para TV plasma).
- Al escoger Automático, la Luz de fondo se ajustará automáticamente mediante el Sensor Inteligente según las condiciones del entorno (para televisor LCD con LED).
- Al seleccionar Apagado, el Ahorro de energía no se usa.
- Presione el botón de **ENERGY SAVING** repetitivamente para seleccionar la configuración apropiada para el ahorro de energía.
- También puede ajustar el **Ahorro de energía** en el menú **IMAGEN**.
- **Sensor inteligente**: La imagen más adecuada se ajusta automáticamente según las condiciones que rodean (Para TV plasma).

AJUSTES DE LA IMAGEN PRESTABLECIDA (MODO IMAGEN)

Hay configuraciones predeterminadas de fábrica disponibles en los menús del usuario. Puede usar una configuración predeterminada, cambiar cada configuración manualmente o utilizar el sensor inteligente.

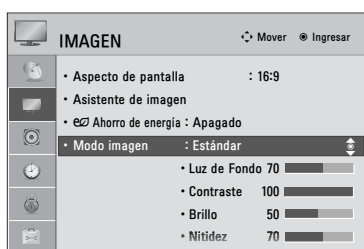

Otros modelos

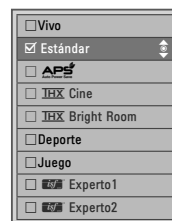

Televisor Plasma

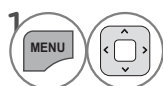

1 Seleccione **IMAGEN**.

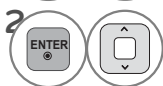

2 Seleccione **Modo imagen**.

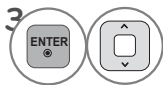

3 Seleccione sus opciones deseadas.



4 Regresar al menú anterior.



Regresar al menú anterior.

- Los ajustes **Vivo**, **Estándar**, **Natural**, **Cine**, **Deporte** y **Juego** son preestablecidos en fábrica para lograr la mejor calidad de imagen.
- **Vivo**: este es el modo para maximizar el efecto del video en el expositor de la tienda. Intensifica el contraste, brillo, color y la nitidez para ofrecer imágenes vivas
- **Estándar**: este es el modo con el que se obtienen condiciones óptimas de visualización para el usuario general.
- **APS** (Auto ahorro de energía): Este es el modo de maximizar la reducción del consumo de energía sin perjudicar la calidad de la imagen. Esta característica está disponible solo para modelos de plasma.
- **Cine**: este modo optimiza el video para disfrutar películas.
- **THX cine**: El usuario podrá disfrutar del mejor nivel en la calidad de la pantalla satisfactoriamente con cualquier película sin los ajustes por separado. **THX Cine** la calidad de visualización óptima cuando es más oscuro.
Cuándo selecciona **THX Cine**, el aspecto de relación cambia a Sólo búsqueda.
- **THX Bright Room**: Estas son las especificaciones para optimizar la visión de TV en una sala iluminada.

- **THX Bright Room**, el aspecto de relación cambia a Sólo búsqueda.
- **Deporte**: este es el modo de video para enfatizar el video dinámico y los colores primarios (ej.: blanco, uniforme, césped, azul del cielo, etc.) obteniendo el ajuste óptimo de la pantalla para disfrutar los deportes.
- **Juego**: este es el modo para obtener velocidad de respuesta rápida en una pantalla rápida de videojuego.
- **Experto**: este es el modo para ajustar el video de forma pormenorizada para expertos en calidad de video y usuarios generales.
- También ud. puede hacer la Modo imagen con el menú **Q. MENÚ**.
- Cuando selecciona **Sensor inteligente**, **Ahorro de energía** se cambia a **Automático** (Televisor LCD con LED)
- Cuando selecciona **Sensor inteligente**, cambia luz de fondo, contraste, brillo, nitidez, color, tinte y Temp color de forma automática (Televisor LCD con LED).
- **Sensor inteligente**: La imagen más adecuada se ajusta automáticamente según las condiciones que rodean

CONTROL DE IMAGEN

CONTROL MANUAL DE IMAGEN - MODO USUARIO

Ajuste la apariencia de la imagen según sus preferencias y situaciones de visualización.



CONTROL DE IMAGEN

-  Seleccione **IMAGEN**.
-  Seleccione **Modo imagen**.
-  Seleccione sus opciones deseadas.
-  Seleccione **Luz de Fondo** (para Televisor LCD con LED), el **Contraste**, **Brillo**, **Nitidez**, **Color**, **Tinte**, **Temp color**, o **Control Avanzado**.
-  Realice los ajustes adecuados.
-  Regresar al menú anterior.
-  Regresar a la pantalla del televisor.







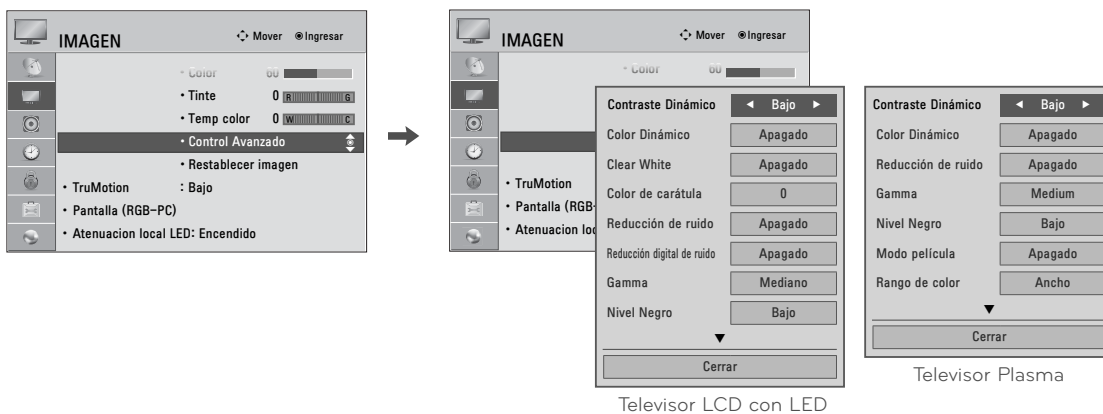

- **Luz de Fondo** (Televisor LCD con LED): esta función ajusta el brillo del panel LCD para controlar la luminosidad de la pantalla. Se recomienda modificar la luz de fondo al ajustar el brillo del aparato. Al disminuir la luz de fondo, el brillo de los negros se vuelve más oscuro sin pérdidas en la señal de video y el consumo eléctrico se reduce.
- La luz de fondo solo puede ajustarse en "**Ahorro de energía: Apagado, Mínimo o Medio**".
aumenta o disminuye el gradiente de la señal de video. Podría usar el mando de contraste cuando las partes brillantes de la imagen queden saturadas.
- **Brillo**: Ajuste el nivel base de la señal en la imagen. Puede usar brillo cuando la oscuridad de la imagen este saturada.
- **Nitidez**: ajusta el nivel de nitidez de los bordes entre las zonas de imagen iluminadas y oscuras. Cuanto más bajo sea el nivel, más suave la imagen.
- **Color**: ajusta la intensidad de todos los colores.
- **Tinte**: ajusta el balance entre niveles de rojo y verde.
- **Temp color**: Ajuste en cálido para mejorar los colores de gama más cálida como el rojo o en frío para dar a la imagen un tono más azulado.

TECNOLOGÍA DE MEJORA DE LA IMAGEN (CONTROL AVANZADO)

El control avanzado le permite realizar ajustes en las funciones avanzadas de la pantalla LG.



Para reiniciar a los ajustes preestablecidos de fábrica tras realizar ajustes para cada fuente de entrada, ejecute el Restablecer imagen para cada Modo imagen.



- 1   Seleccione **IMAGEN**.
- 2   Seleccione **Control Avanzado**.
- 3   Seleccione sus opciones deseadas.
- 4  Realice los ajustes adecuados.
- 5  Regresar al menú anterior.
-  Regresar a la pantalla del televisor.

CONTROL DE IMAGEN

CONTROL EXPERTO DE IMAGEN

El modo  Experto1 y  Experto2 proporciona más opciones de configuración avanzada para los usuarios. Normalmente es utilizado por profesionales para calibrar la TV.

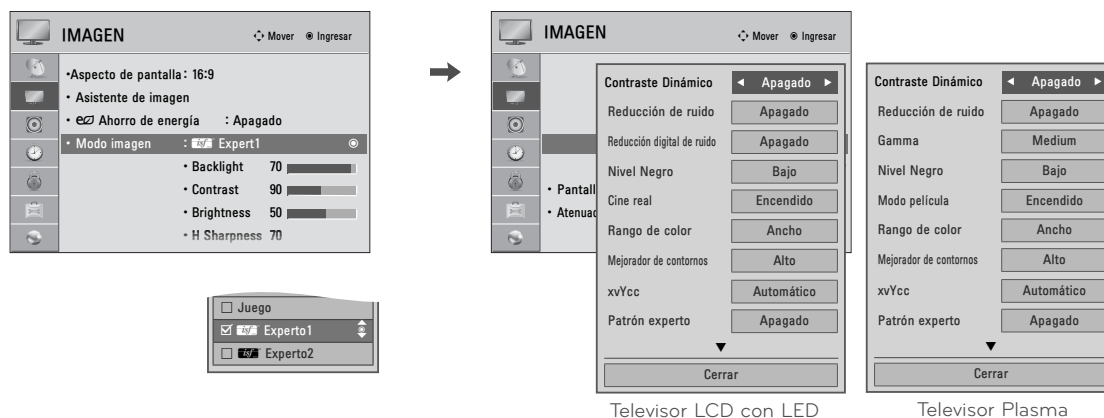



CONTROL DE IMAGEN

-   Seleccione **IMAGEN**.
-   Seleccione **Modo imagen**.
-   Seleccione  **Experto1** o  **Experto2**.
-   Seleccione **Control de Experto**.
-   Seleccione su opción del menú deseada.
-  Realice los ajustes adecuados.
-  Regresar al menú anterior.
-  Regresar a la pantalla del televisor.

* Esta característica no se encuentra disponible para todos los modelos.

Contraste Dinámico	<ul style="list-style-type: none"> ■ Ajusta el contraste para mantenerlo en el nivel óptimo dependiendo del brillo de la pantalla. La resolución de la graduación mejora haciendo más brillantes las partes brillantes y más oscuras, las oscuras.
Color Dinámico	<ul style="list-style-type: none"> ■ Ajusta los colores en pantalla para que aparezcan vivos y limpios. Esta función mejora el tono, saturación e iluminación de forma que rojos, azules, y verdes parezcan más vivos.
Color de carátula	<ul style="list-style-type: none"> ■ Detecta la zona de piel del vídeo y la ajusta para mostrar un color de piel natural
Reducción de ruido	<ul style="list-style-type: none"> ■ Reduce el ruido en pantalla sin afectar la calidad de vídeo.
Reducción digital de ruido	<ul style="list-style-type: none"> ■ Elimina el ruido causado por la compresión de vídeo.
Gamma	<ul style="list-style-type: none"> ■ Puede ajustar el brillo de la zona oscura y la zona del nivel de gris de la imagen. <p>Bajo: ilumina la zona de nivel oscuro y gris de la imagen. Medio: graduación rápida de la imagen original. Alto: oscurece la zona de nivel oscuro y gris de la imagen.</p>
Nivel Negro	<p>Bajo: La reflexión de pantalla se pone más oscura. Alto: La reflexión de pantalla se pone más clara. Automático: Cuando advierta el nivel negro en la pantalla, se establecerá en alto o bajo automáticamente.</p> <ul style="list-style-type: none"> ■ Ajuste el nivel de negro de la pantalla al nivel adecuado. ■ Esta función permite escoger "Bajo" o "Alto" en el siguiente modo: TV, AV (NTSC-M), HDMI o por componentes. De lo contrario, el "Nivel Negro" se ajusta en "Automático".
Clear White	<ul style="list-style-type: none"> ■ Aclara y hace más brillantes las zonas blancas de la imagen.
Protección Visual	<ul style="list-style-type: none"> ■ Ajuste el brillo de la pantalla para evitar el brillo excesivo de la misma. Atenúa imágenes muy brillantes. ■ Esta función se activa en "Modo imagen -Estándar, Deportes, Juego".
Cine real o Modo película	<ul style="list-style-type: none"> ■ Hace que los videoclips grabados en la película parezcan más naturales mediante la eliminación de efecto "judder". ■ Las películas en DVD y Blu-ray están filmadas a 24 fotogramas por segundo. Con LG Real Cinema, cada fotograma es procesado sistemáticamente 5 veces cada 1/24 de segundo, generando 120 f/s con TruMotion ó 2 veces cada 1/24 de segundo, generando 48 f/s sin TruMotion, eliminando así por completo el efecto de imagen desdoblada.
Rango de color	<p>Televisor LCD con LED: Control Avanzado Televisor Plasma: Control Avanzado, Control de Experto Estándar/sRGB: Muestra el área de los colores estándar. Ancho: modo para usar y ajustar la zona de color de la pantalla.</p> <ul style="list-style-type: none"> ■ Maximice el uso del color para incrementar la calidad. <p>Televisor LCD con LED: Control de Experto</p> <ul style="list-style-type: none"> ■ Muestra el dominio de color de la señal. <p>Estándar: Muestra el área de los colores estándar. Ancho: modo para usar y ajustar la zona de color de la pantalla. EBU: modo para ver el área de color estándar de EBU. SMPTE: Modo de pantalla estándar SMPTE área de color. BT709: Modo de pantalla BT709 área de color estándar.</p>

CONTROL DE IMAGEN

Mejorador de contornos	<ul style="list-style-type: none"> Mostrar las esquinas del video más claras y nítidas, pero siempre naturales.
xvYCC	<ul style="list-style-type: none"> Esta es la función para mostrar colores vivos. Esta función representa colores más vivos al igual que señales de video convencionales. Esta función se activa en "Modo imagen - Cine,  Experto" cuando la señal xvYCC entra a través de la toma HDMI.
Filtro de Color	<ul style="list-style-type: none"> Esta es la función para filtrar la zona específica de color del video. Puede usar el filtro RGB para ajustar exactamente la saturación y el tono de color.
Patrón experto	<ul style="list-style-type: none"> Este es el modelo necesario para ajuste experto. Esta función se activa en "Modo imagen -  Experto" al Patrón experto de televisión digital (DTV).
Temp color	<ul style="list-style-type: none"> Ajusta el color global de la pantalla cambiando el color del blanco. <ol style="list-style-type: none"> Gamma : Seleccione 1.9, 2.2, 2.4 Método : 2 puntos <ul style="list-style-type: none"> Patrón: Interior, Exterior Contraste Rojo/Verde/Azul, Brillo Rojo/Verde/Azul: El rango de ajuste es de -50 - +50. Método : IRE de 10 puntos (Televisor LCD con LED) <ul style="list-style-type: none"> Patrón: Interior, Exterior IRE (Institute of Radio Engineers: Instituto de ingenieros de radio) es la unidad para visualizar el tamaño de la señal de video y puede ajustarse entre 10, 20, 30 - 100. Puede ajustar el rojo, verde o azul de acuerdo a cada valor. Luminosidad: Esta función muestra la luminancia calculada por 2,2 gamas. Puede ingresar el valor de la luminancia como usted desee a 100 IRE, el objetivo de luminancia por 2,2 gamas es mostrado cada 10 pasos de 10 IRE' hasta 90 IRE. Rojo/Verde/Azul: El rango de ajuste es de -50 - +50. Método : IRE de 20 puntos (Televisor Plasma) <ul style="list-style-type: none"> IRE (Instituto de ingenieros de radio) es la unidad para mostrar el tamaño de la señal de video y se puede fijar entre 5, 10, 15 - 100. Usted puede ajustar los colores rojo, verde o azul de acuerdo a cada establecimiento Rojo / Verde / Azul: La gama de ajuste es -50 - +50. Aplicar a todas las entradas
Sistema de Mantenimiento de Color	<ul style="list-style-type: none"> Al igual que la herramienta usada por los expertos para realizar ajustes mediante los modelos de prueba, esta no afecta a otros colores, pero puede usarse para ajustar selectivamente las 6 zonas de color (Rojo/Verde/Azul/Amarillo/Cian/Magenta). La diferencia de color podría no distinguirse aun cuando realice ajustes para el video general. Ajuste el Rojo/Verde/Azul/Amarillo/Cian/Magenta. <ul style="list-style-type: none"> Color Rojo/Verde/Azul/Amarillo/Cian/Magenta: El rango de ajuste es de -30 - +30. Tinte Rojo/Verde/Azul/Amarillo/Cian/Magenta: El rango de ajuste es de -30 - +30. Esta característica se desactiva en modo RGB-PC y HDMI-PC.

RESTABLECIMIENTO DE LA IMAGEN

Las configuraciones de los modos de pantalla seleccionados vuelven a las configuraciones predeterminadas de fábrica.

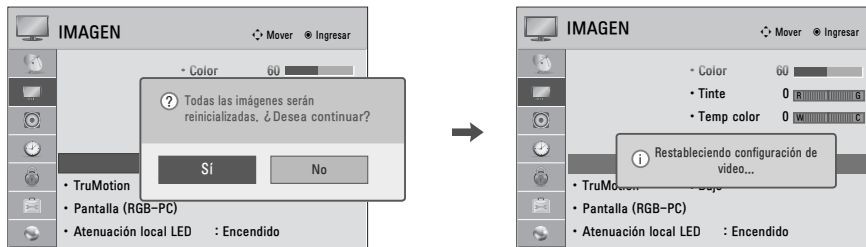

- 1   Seleccione **IMAGEN**.
- 2   Seleccione **Restablecer imagen**.
- 3   Seleccione **Sí**.
- 4  Inicialice el valor ajustado.
-  Regresar a la pantalla del televisor.

CONTROL DE IMAGEN

TRUMOTION - para Televisor LCD con LED



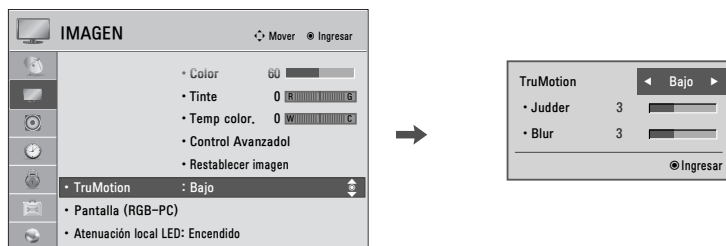

Tecnología de vídeo avanzada que proporciona unas imágenes más claras y suaves, incluso durante escenas de acción rápida, creando una estructura más estable para una imagen más nítida.



CONTROL DE IMAGEN

- 1   Seleccione **IMAGEN**.
- 2   Seleccione **TruMotion**.
- 3   Seleccione **Bajo, Alto, Usuario** o **Apagado**.

Ajuste de TruMotion (Judder y Blur) al seleccionar un usuario

- 4   Seleccione **Judder** o **Blur**.
- 5  Realice los ajustes adecuados.
- 6  Regresar al menú anterior.
-  Regresar a la pantalla del televisor.

- **Apagado:** apagar **TruMotion**.
- **Bajo:** proporciona movimientos de película regulares.
- **Alto:** proporciona movimientos de película más regulares.
- **Judder:** Ajusta el ruido de la pantalla.
- **Blur:** Ajusta la post-imagen de la pantalla.
- **TruMotion** funciona con todos los tipos de entrada, excepto los del modo PC.
- Si selecciona "**Modo de imagen: Juego**" establezca "**TruMotion**" en "**Apagado**".

ATENUACIÓN LOCAL LED - para Televisor LCD con LED

Tras analizar la señal de video de entrada por áreas de la pantalla, ajusta la retroiluminación para mejorar el contraste. Esta función permanece deshabilitada con la opción "Modo imagen - Juego" y modo PC.

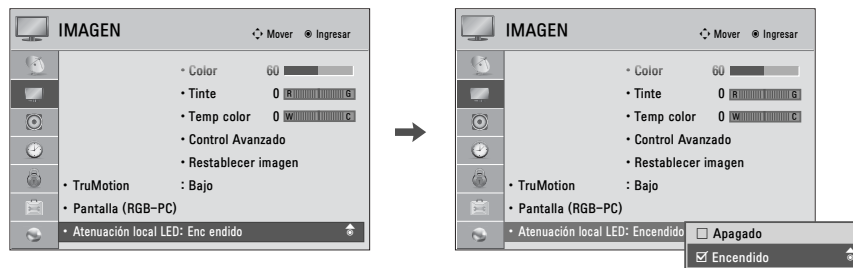

- 1   Seleccione **IMAGEN**.
- 2   Seleccione **Atenuación local LED**.
- 3   Seleccione **Encendido** o **Apagado**.
- 4  Regresar al menú anterior.
-  Regresar a la pantalla del televisor.



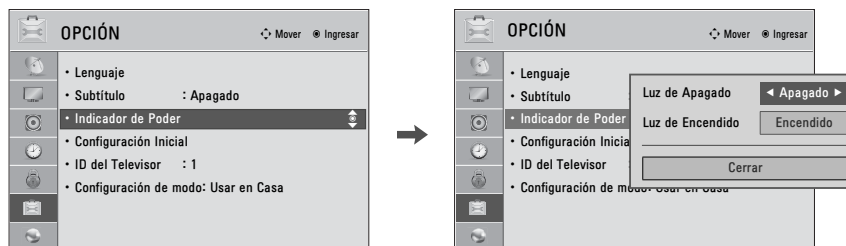

CONTROL DE IMAGEN

INDICADOR DE PODER - para Televisor LCD con LED

Ajuste el indicador luminoso de prendido/modo de espera de la parte frontal del televisor.



CONTROL DE IMAGEN

- 1   Seleccione **OPCIÓN**.
- 2   Seleccione **Indicador de Poder**.
- 3   Seleccione **Luz de Apagado** o **Luz de Encendido**.
- 4  Seleccione sus opciones deseadas.
- 5  Regresar al menú anterior.
-  Regresar a la pantalla del televisor.

- **Luz de Apagado:** establece si ajustar el indicador luminoso de la parte frontal del televisor para que esté Encendido o Apagado cuando la unidad se encuentra en el modo de espera.
- **Luz de Encendido:** establece si ajustar el indicador luminoso de la parte frontal del televisor para que esté Encendido o Apagado cuando la unidad está apagada.

MINIMIZACIÓN DE IMAGEN FANTASMA - para Televisor Plasma

Una imagen congelada para que aparezca en pantalla durante un período prolongado, resultará en una imagen fantasma que permanecerá incluso al cambiar de imagen. Puede utilizar Orbiter para evitar la adherencia de la imagen. Las otras dos funciones son para eliminar las imágenes fantasma.

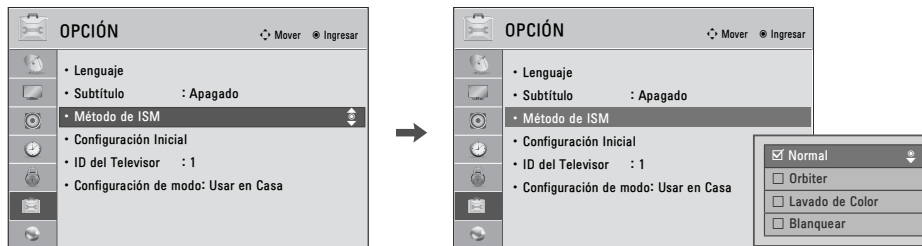

- 1 Seleccione **OPCIÓN**.
- 2 Seleccione **Método ISM**.
- 3 Seleccione **Normal, Orbiter, Lavado de Color** o **Blanquear**.
- 4 Regresar a la pantalla del televisor.

- **Normal:** Si pegar la imagen no es un problema, el ISM no es necesario - set a la normalidad.
- **Orbiter:** Para evitar una imagen fantasma en la pantalla, la imagen se moverá cada 2 minutos para ayudar a evitar las imágenes fantasma. Sin embargo, lo mejor es no permitir que imágenes fijas permanezcan en la pantalla
- **Lavado de Color:** El bloque de color con la pantalla se movió un poco y el patrón blanco son mostrados si es difícil de ver la imagen en todos los colores.
- **Blanquear:** Elimina imagen fantasma de la pantalla. Utilizar con moderación. Ver la televisión normalmente durante un tiempo antes de utilizar esta función para ver si la imagen fantasma desaparece por sí sola.

! NOTA



- Una imagen fantasma excesiva puede ser imposible borrar por completo con la función lavado de blanco. Para volver a la visualización normal, pulse cualquier botón.

CONTROL DE SONIDO Y DE IDIOMA

VOLUMEN AUTOMÁTICO

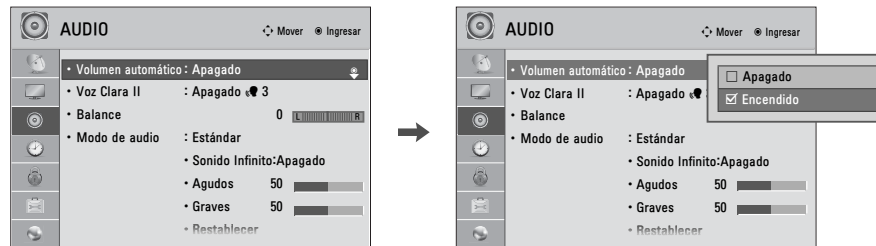
Volumen automático le asegura que el nivel de volumen permanece constante si está viendo anuncios o un programa de televisión. Debido a que la señal de cada cadena de televisión dispone de características propias, podría ser preciso ajustar el volumen cada vez que cambie de canal. Esta función permite a los usuarios disfrutar de niveles uniformes de volumen realizándose ajustes automáticos para cada canal.







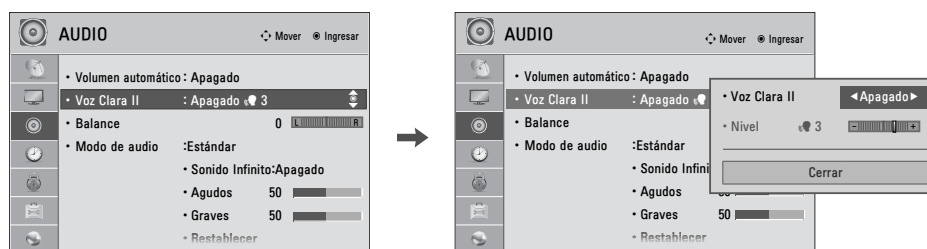

-   Seleccione **AUDIO**.
-   Seleccione **Volumen automático**.
-   Seleccione **Encendido** o **Apagado**.
-  Regresar al menú anterior.
-  Regresar a la pantalla del televisor.





VOZ CLARA II

Como diferencia el registro de sonidos de los otros, logra que la calidad de sonido de las voces sea mejor



- 1   Seleccione **AUDIO**.
- 2   Seleccione **Voz Clara II**.
- 3   Seleccione **Encendido o Apagado**.

Ajuste del nivel de la función Voz Clara II con la selección Encendido

- 4  Seleccione **Nivel**.
- 5  Realice los ajustes adecuados.
- 6  Regresar al menú anterior.
-  Regresar a la pantalla del televisor.

CONTROL DE SONIDO Y DE IDIOMA

AJUSTE DE BALANCE

Puede ajustar el balance de sonido de las bocinas a los niveles que desea ud.



-   Seleccione **AUDIO**.
-   Seleccione **Balance**.
-   Realice los ajustes adecuados.
-  Regresar al menú anterior.
-  Regresar a la pantalla del televisor.

AJUSTES DE SONIDO PREESTABLECIDOS (MODO DE AUDIO)

Modo de audio le permite disfrutar del mejor sonido sin ningún ajuste especial porque la televisión configura las opciones de sonido apropiadas según el contenido del programa.

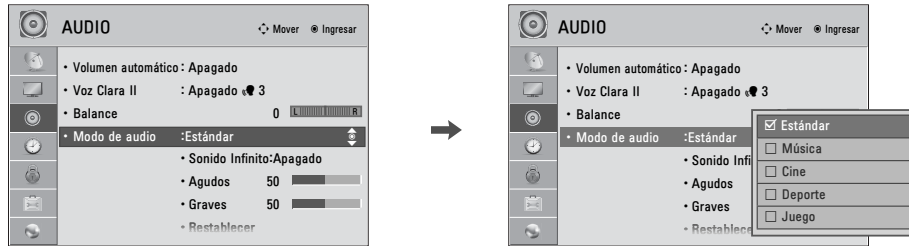

-   Seleccione **AUDIO**.
-   Seleccione **Modo de audio**.
-   Seleccione **Estándar, Música, Cine, Deporte** o **Juego**.
-  Regresar al menú anterior.
-  Regresar a la pantalla del televisor.

- **Estándar, Música, Cine, Deporte, Juego** son prefijados para la buena calidad de sonido en la fábrica.
- También ud. puede hacer el cambio a Modo de audio en el menú **Q. MENÚ**.
- **Estándar**: ofrece sonido de calidad estándar.
- **Música**: optimiza el sonido para escuchar música.
- **Cine**: optimiza el sonido para disfrutar películas.
- **Deporte**: optimiza el sonido para disfrutar eventos deportivos.
- **Juego**: optimiza el sonido para jugar con videojuegos.

CONTROL DE SONIDO Y DE IDIOMA

AJUSTE DE SONIDO - MODO USUARIO

Usted puede ajustar sonidos agudos y bajos a los niveles de su preferencia.



- 1 Seleccione **AUDIO**.
- 2 Seleccione **Modo de audio**
- 3 Seleccione **Estándar, Música, Cine, Deporte** o **Juego**.
- 4 Seleccione **Sonido Infinito, Agudos** o **Graves**.
- 5 Realice los ajustes adecuados.
- 6 Regresar al menú anterior.
- Regresar a la pantalla del televisor.

- Si la calidad del sonido o volumen no es el nivel que usted desea, le recomendamos que use por separado un sistema de teatro en casa o un amplificador para distintos entornos de usuario.
- Si selecciona **"Voz Clara II - Encendido"**, La característica Infinite Sound no funciona
- **Sonido Infinito:** Infinite Sound es una tecnología de procesamiento de sonido propiedad de LG que logra un sonido envolvente 5.1 con sólo dos altavoces frontales.

REAJUSTE DE AUDIO

Las configuraciones de los modos de sonido seleccionados vuelven a las configuraciones predeterminadas de fábrica.

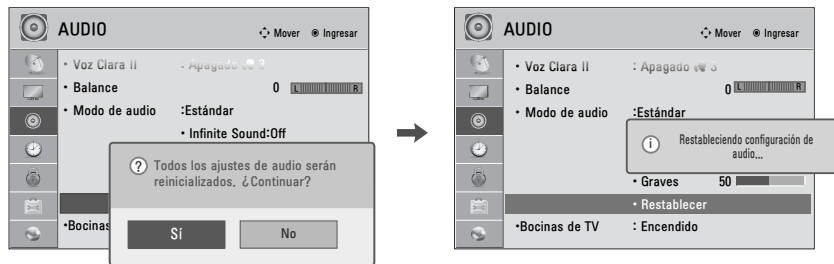





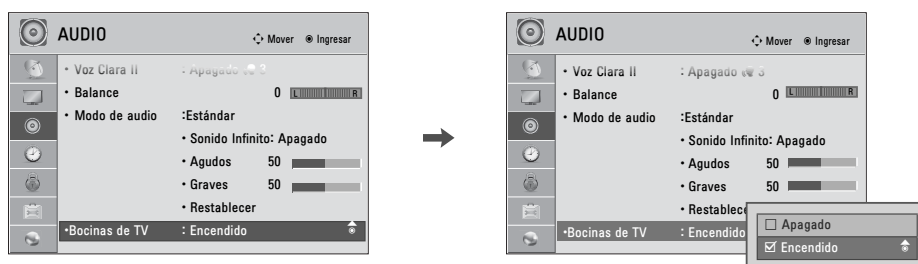

-   Seleccione **AUDIO**.
-   Seleccione **Restablecer**.
-   Seleccione **Sí**.
-  Inicialice el valor ajustado.
-  Regresar a la pantalla del televisor.

CONTROL DE SONIDO Y DE IDIOMA

DISPOSICIÓN DE BOCINAS DE TV

Si desea usar un sistema externo Hi-Fi o SRS System, apague los parlantes internos del televisor.



-   Seleccione **AUDIO**.
-   Seleccione **Bocinas de TV**.
-   Seleccione **Encendido** o **Apagado**.
-  Regresar al menú anterior.
-  Regresar a la pantalla del televisor.

DISFRUTE DE LA TRANSMISIÓN ESTÉREO/SAP

Solo para análogos: este televisor puede recibir programas de estéreo MTS y de cualquier SAP (programa de audio secundario) que acompañe el programa de estéreo si la estación transmite una señal de sonido adicional. El sonido mono se utiliza automáticamente si se transmite solo en mono.

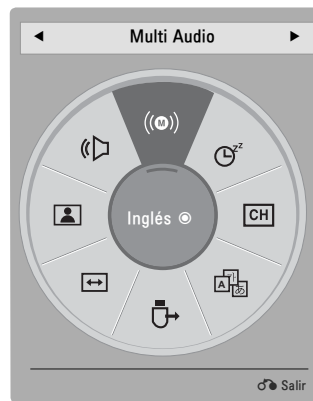

Televisor análogo

- 1   Seleccione **SAP**.
- 2   Seleccione **MONO, ESTÉREO** o **SAP**.
- 3  Regresar a la pantalla del televisor.

Televisor digital

- 1   Seleccione **Multi Audio**.
- 2   Seleccione otro idioma.
- 3  Regresar a la pantalla del televisor

CONTROL DE SONIDO Y DE IDIOMA

IDIOMA DEL AUDIO

Esta función opera sólo en modo DTV/CADTV.

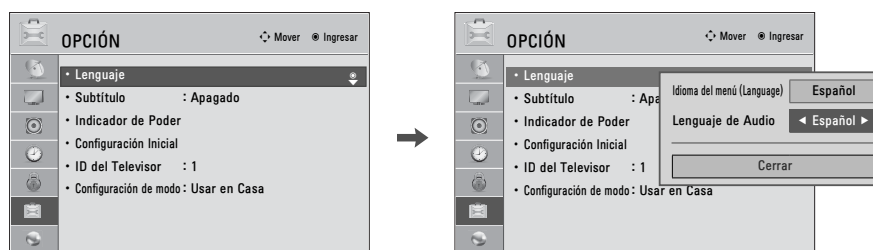

-   Seleccione **OPCIÓN**.
-   Seleccione **Lenguaje**
-   Seleccione **Lenguaje de Audio**.
-  Seleccione su idioma deseado.
-  Regresar al menú anterior.
-  Regresar a la pantalla del televisor.

SELECCIÓN DEL LENGUAJE EN LA PANTALLA

Los menus pueden ser mostrados en la pantalla en el idioma inicial seleccionado.

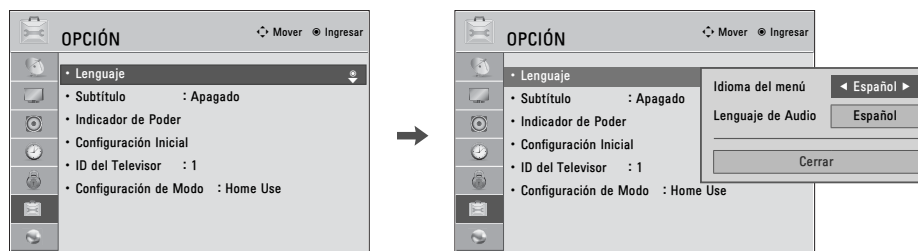

-   Seleccione **OPCIÓN**.
-   Seleccione **Language**.
-   Seleccione **Idioma del menú (Language)**.
-  Seleccione su idioma deseado.
De aquí en adelante la exhibición en la pantalla aparecerá en el idioma seleccionado.
-  Regresar al menú anterior.
-  Regresar a la pantalla del televisor.

CONTROL DE SONIDO Y DE IDIOMA

SUBTÍTULOS

Sistemas de texto oculto de programas analógicos

Se debe proporcionar subtítulos para ayudar a ver TV a las personas que no escuchan. Seleccione un modo de subtulado para visualizar la información de subtulado si el programa lo proporciona. El subtulado análogo visualiza información en cualquier posición de la pantalla y se trata generalmente del cuadro de diálogo del programa. El subtulado o el texto, si la estación los proporciona, serían aconsejables para los canales digitales o análogos de la antena o cable. Este televisor está programado para memorizar el modo de subtulado o texto que fue configurado la última vez que apagó el equipo. Esta función sólo está disponible cuando Modo Subtítulos está definido en Encendido.

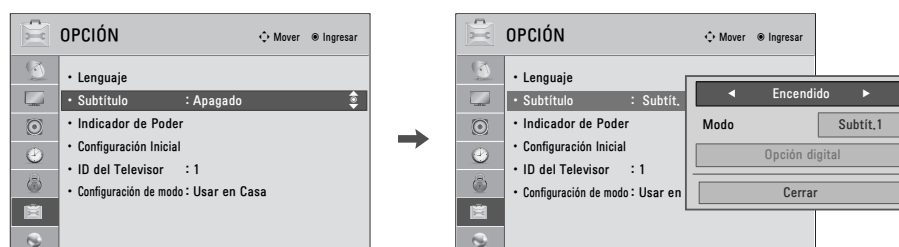









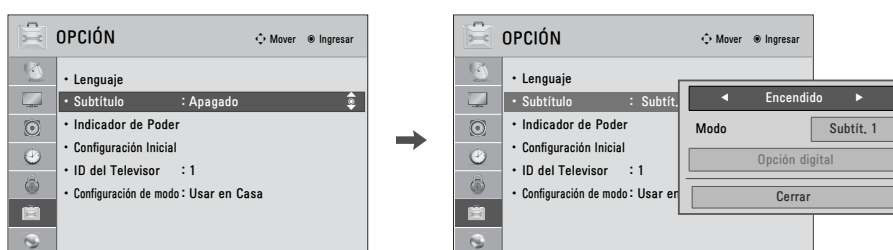

- 1 Seleccione **OPCIÓN**.
- 2 Seleccione **Subtítulo**.
- 3 Seleccione **Encendido**.
- 4 Seleccione **Subtit.1 - 4, Texto1 - 4**.
- 5 Regresar al menú anterior.
- Regresar a la pantalla del televisor.

- Al seleccionar Apagado, se desactivan los submenús para Análogo, DTV y Opción digital.
- **SUBTÍTULO**
Término que se utiliza para las palabras que aparecen en la parte inferior de la pantalla de la televisión; Se trata normalmente de las partes de audio del programa que se proporcionan para las personas con deficiencias auditivas.
- **TEXTO**
Término que se utiliza para las palabras que aparecen en un gran marco negro y que cubren casi toda la pantalla; Se trata normalmente de los mensajes proporcionados por el proveedor del programa.

Sistemas de texto oculto de programas digitales

Seleccione el idioma en el que desea que aparezcan los textos ocultos de DTV/CADTV. Sólo podrán escogerse otros idiomas para las fuentes digitales si están incluidos en el programa. Esta función sólo está disponible cuando Modo Subtítulos está definido en Encendido.



-   Seleccione **OPCIÓN**.
-   Seleccione **Subtítulo**.
-   Seleccione **Encendido**.
-   Seleccione **Subtít.1 - 4, Texto1 - 4 o Servicio1 - 6**.
-  Regresar al menú anterior.
-  Regresar a la pantalla del televisor.

CONTROL DE SONIDO Y DE IDIOMA

Opciones del texto oculto

Personalice el texto oculto de DTV/CADTV que aparece en la pantalla.

Esta función sólo está disponible cuando Modo Subtítulos está definido en Encendido.

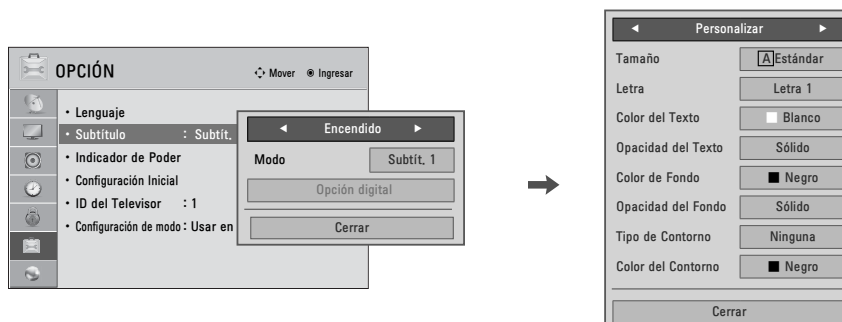

1 Seleccione **OPCIÓN**.

2 Seleccione **Subtítulo**.

3 Seleccione **Encendido**.

4 Seleccione **Opción digital**.

5 Seleccione **Personalizar**.

Personalizar el Tamaño, Letra, etc., según sus preferencias.

6 En la parte inferior de la pantalla se proporciona un icono de previsualización. Utilícelo para ver el idioma del texto oculto.

7 Regresar al menú anterior.

Regresar a la pantalla del televisor.

- **Tamaño:** Ajuste el tamaño en el que aparecerán las palabras.
- **Letra:** Seleccione un tipo de letra para las palabras.
- **Color del Texto:** Escoja un color para el texto.
- **Opacidad del Texto:** Especifique la opacidad del color del texto.
- **Color de Fondo:** Seleccione un color de fondo.
- **Opacidad del Fondo:** Seleccione la opacidad del color de fondo.
- **Tipo de Contorno:** Seleccione un tipo de borde.
- **Color del Contorno:** Seleccione un color para el borde.

CONFIGURACIÓN HORARIA

PROGRAMACION DEL RELOJ

Configuración Auto del Reloj

El tiempo se selecciona automáticamente desde una señal de canal digital.

La señal del canal digital incluye información de la hora actual proporcionada por la emisora que transmite.

Si la hora actual es incorrecta, puede ajustar manualmente el reloj mediante la función de reloj automático.

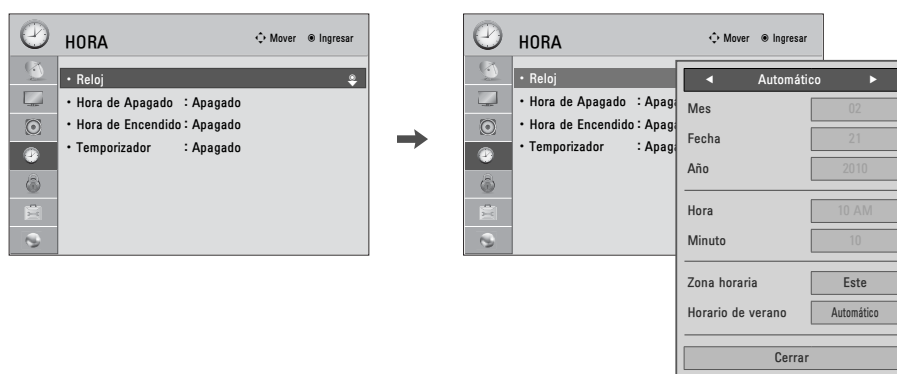





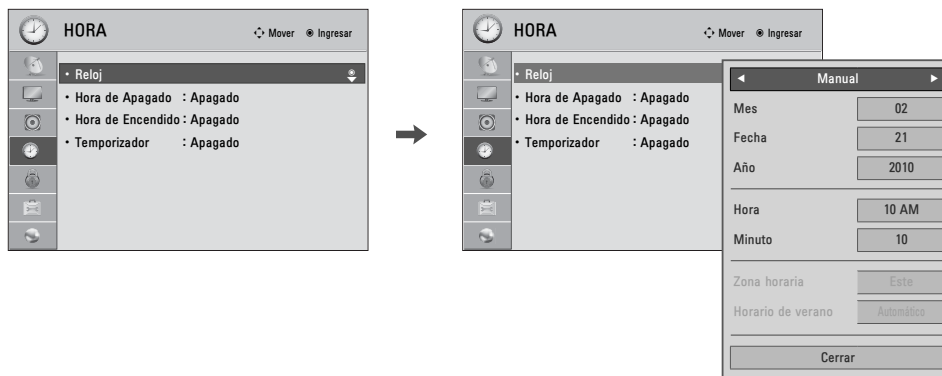

-   Seleccione **HORA**.
-   Seleccione **Reloj**.
-   Seleccione **Automático**.
-   Seleccione la zona horaria de su área de recepción.
: **Este, Central, Montaña, Pacífico, Alaska o Hawaii**.
-   Seleccione Automático, Apagado, Encendido, dependiendo de si su región hace o no uso del Horario de verano.
-  Regresar al menú anterior.
-  Regresar a la pantalla del televisor.

CONFIGURACIÓN HORARIA

Configuración Manual del Reloj

Si la hora actual programada esta equivocada, restablezca el reloj manualmente.



-   Seleccione **HORA**.
-   Seleccione **Reloj**.
-   Seleccione **Manual**.
-  Seleccione bien el año, el mes, la fecha, la hora o el minuto
-  Ajustar bien el año, el mes, la fecha, la hora o el minuto
-  Regresar al menú anterior.
-  Regresar a la pantalla del televisor.

AJUSTES DE ENCENDIDO/ APAGADO AUTOMÁTICO DEL TEMPORIZADOR

El temporizador apagado cambia la unidad automáticamente al modo de espera en el tiempo prefijo. La función de apagado se invalida en la función de encendido si ambos están configurados para el mismo tiempo. La unidad debe estar en el modo de espera para que funcione el temporizador encendido.

Después de dos horas de que está cambiada la unidad por la función de encendido, se cambiará al modo de espera automáticamente si no haya presionado ningún botón.

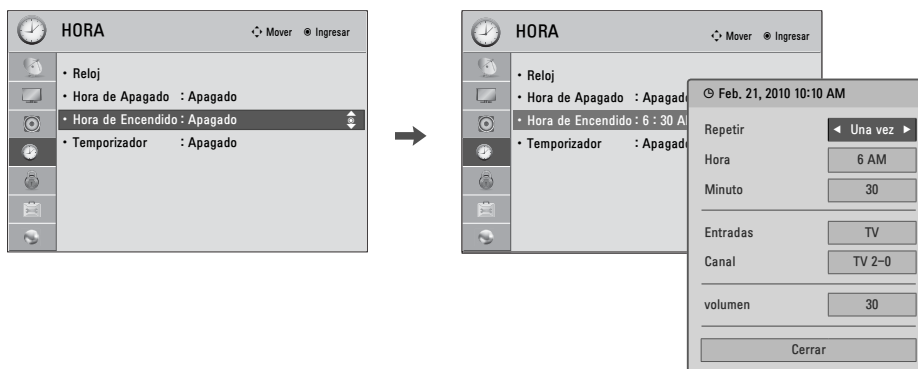

- 1 Seleccione **HORA**.
- 2 Seleccione **Hora de Apagado** o **Hora de Encendido**.
- 3 Seleccione **Repetir**.
- 4 Seleccione **Apagado, Una vez, Diariamente, Lun.-Vie., Lun.-Sáb., Sáb.-Dom.** o **Lunes**.
- 5 Seleccione y ajustar **Hora** o **Minuto**.
- 6 Regresar al menú anterior.
- Regresar a la pantalla del televisor.

- Para cancelar la función de **Hora de Apagado /Hora de Encendido**, seleccionar Apagado.

- Sólo para la función Hora de Encendido

- 1 Seleccione **Entrada**.
- 2 Seleccione la fuente de entrada deseada.
- 3 Si selecciona **TV**: Seleccione el canal que desea.
- 4 Regresar al menú previo.

CONFIGURACIÓN HORARIA

CONFIGURACIÓN DEL TEMPORIZADOR DE APAGADO AUTOMÁTICO

La Hora del Apagador para Dormir apaga el TV después de un tiempo prefijado.

Si apaga el TV después de haber programado la hora del Apagador para dormir, el ajuste se borrará.

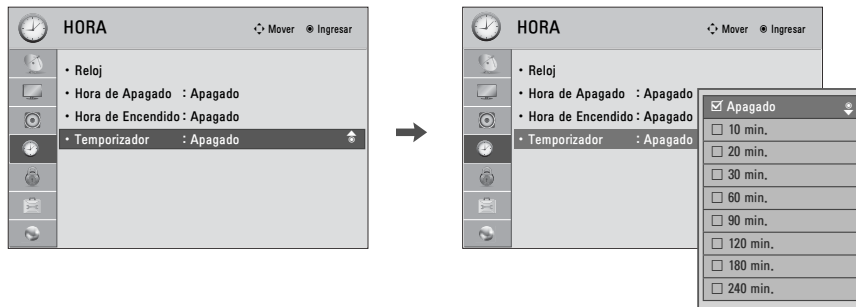

-  Seleccione **HORA**.
-  Seleccione **Temporizador**.
-  Realice los ajustes adecuados..
-  Regresar al menú anterior.
-  Regresar a la pantalla del televisor.

- Para cancelar **Temporizador**, seleccione **Apagado**.
- También ud. puede hacer la Temporizador con el menú **Q. MENÚ**.

CONTROL PATERNO /CLASIFICACIONES

Es posible utilizar el control paterno para bloquear los canales específicos, las clasificaciones y otras fuentes de visualización.

La función del control paterno (V-Chip) se utiliza para bloquear la visualización de un programa que se basa en las clasificaciones enviadas por la emisora. La configuración por defecto permite ver todos los programas. Es posible bloquear la visualización según el tipo de programa y las categorías que se quieran bloquear. También es posible bloquear la visualización de todos los programas durante un período de tiempo. Para utilizar esta función, debe hacer lo siguiente:

1. Configure las clasificaciones y las categorías que desee bloquear.
2. Especifique una contraseña.
3. Permita el bloqueo

Clasificaciones y categorías V-Chip

Las pautas para la clasificación las proporcionan las emisoras. La mayoría de los programas y películas de televisión se pueden bloquear mediante las clasificaciones de la televisión y/o las categorías individuales. Tanto las películas que se han emitido en los cines como las películas de salida directa de alquiler utilizan únicamente el sistema de clasificación de películas de la Asociación Americana de Películas (MPAA).

Clasificación para los programas de televisión que incluye a las películas para televisión:

- TV-G (Para todos los públicos)
- TV-PG (Se sugiere la compañía paterna)
- TV-14 (Para mayores de 14 años. Se recomienda la supervisión paterna)
- TV-MA (Sólo público adulto)
- TV-Y (Para todas las edades)
- TV-Y7 (Para niños mayores de 7 años)

ESTABLECER CONTRASEÑA Y BLOQUEO DEL SISTEMA

Configuración de su Contraseña

Le deja configurar el esquema de bloqueo para bloquear unos canales especificados, clasificación y fuentes de vista. Una contraseña es requerida para acceder a este menú si el sistema de bloqueo está activado.

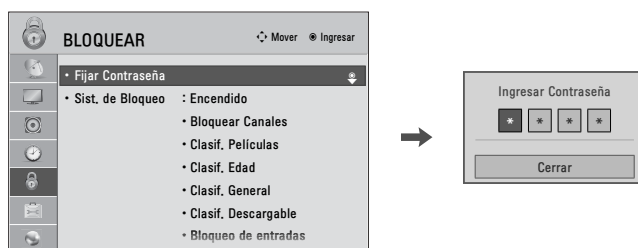

1. Seleccione **BLOQUEAR**.
2. Meter la contraseña





- Entre la contraseña requerida.
- La TV está configurada con la contraseña inicial "0-0-0-0"
- Si usted olvida su contraseña, presione "0-3-2-5" en el control remoto

CONTROL PATERNO / CLASIFICACIONES

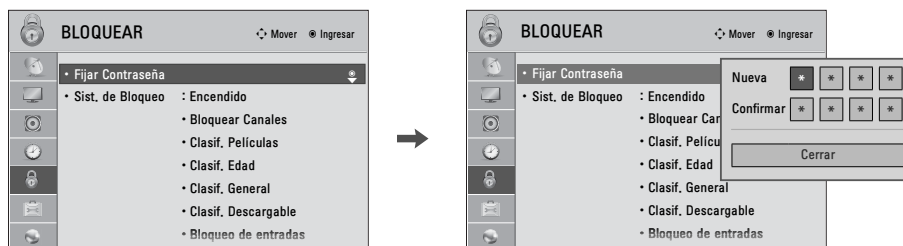
Establecer Contraseña

Cambie la contraseña introduciendo dos veces una nueva.



-    Seleccione **BLOQUEAR**.
-  Meter la contraseña.
-  Seleccione **Fijar Contraseña**.
-   Escoja 4 dígitos para su **Nueva** contraseña e introdúzcalos.
  Después de introducir los 4 dígitos, vuelva a hacerlo en el campo **Confirmar**.
-  Regresar al menú anterior.
-  Regresar a la pantalla del televisor.

Bloqueo Del Sistema

Activa o desactiva el estado de bloqueo establecido con anterioridad.

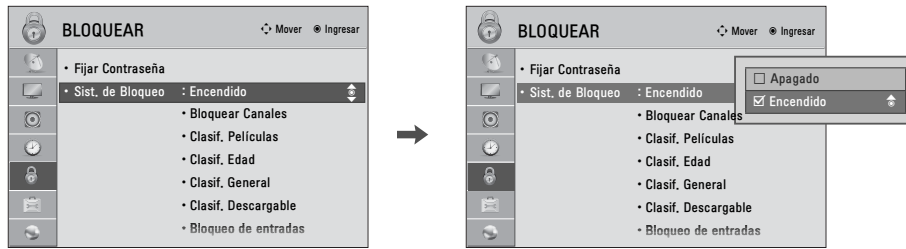

1    Seleccione **BLOQUEAR**.

2  Meter la contraseña.

3  Seleccione **Sist. de Bloqueo**.

4   Seleccione **Encendido o Apagado**.

5  Regresar al menú anterior.

 Regresar a la pantalla del televisor.

■ Al seleccionarlo, activara el Bloqueo del sistema.

CONTROL PATERNO / CLASIFICACIONES

BLOQUEO DE CANALES

Bloquea cualquier canal que no desee visualizar o que no desea que sus hijos puedan ver.

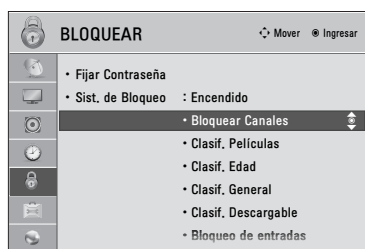

-    Seleccione **BLOQUEAR**.
-  Meter la contraseña.
-  Seleccione **Bloquear Canales**.
-   Seleccione un canal para bloquear o desbloquear..
-  Bloquear o desbloquear un canal.
-  Regresar al menú anterior.
-  Regresar a la pantalla del televisor.

■ Si el canal está bloqueado, ponga la contraseña para desbloquear temporalmente.

CLASIFICACIONES DE PELÍCULAS Y TV

Clasificaciones de películas

Bloquea películas conforme a los límites de clasificación especificados, de tal forma que los niños no puedan ver ciertas películas. Puede configurar este límite para que bloquee todas las películas cuya clasificación sea superior a un nivel especificado. Tenga presente que este límite sólo será aplicable a las películas que aparezcan en TV, no a los propios programas de TV, como series de TV.

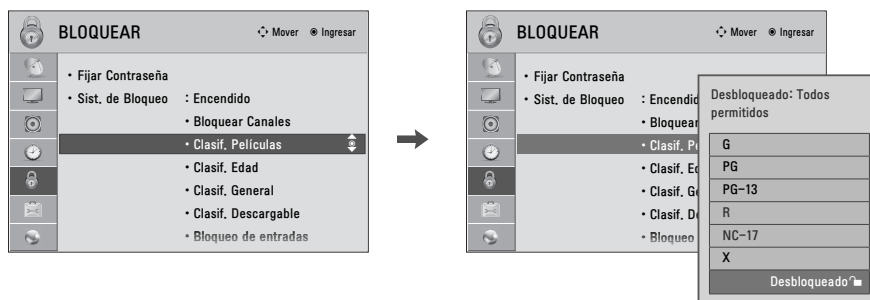

1 Seleccione **BLOQUEAR**.

2 Meter la contraseña.

3 Seleccione **Clasif. Películas**.

4 Seleccione **G, PG, PG-13, R, NC-17, X** o **Desbloqueado**.

5 Regresar al menú anterior.

Regresar a la pantalla del televisor.

- Si un parámetro de la función **Clasif. Películas, Clasif. Edad** o **Clasif. General** está bloqueado, introduzca la contraseña para desbloquearlo temporalmente.
 - G (Audiencia General)
 - PG (Guía por padres sugerida)
 - PG-13 (Advertencia para padres)
 - R (Restringido)
 - NC-17 (Restringido 17 años y menores)
 - X (Sólo Adultos)
 - Desbloqueado (Todos permitidos) G
- Si selecciona PG-13: Estarán disponibles las películas G y PG mientras que se bloquearán las PG-13, R, NC-17 y X.

CONTROL PATERNO / CLASIFICACIONES

Clasificación de TV- Infantil

Evita que los niños vean ciertos programas infantiles de TV, conforme al límite de clasificación establecido. Esta clasificación no es aplicable a otros programas de TV.

A menos que bloquee ciertos programas de TV pensados para audiencias maduras en el menú secundario de clasificación de la TV, sus hijos estarán expuestos a estos programas..

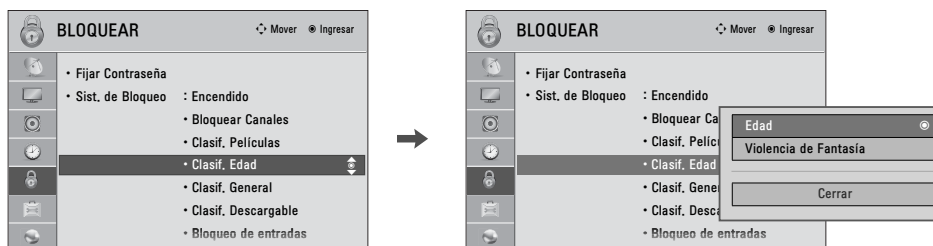

-    Seleccione **BLOQUEAR**.
-  Meter la contraseña.
-  Seleccione **Clasif. Edad**.
-   Seleccione **Edad** o **Violencia de Fantasía**.
-   Seleccione las opciones de bloqueo.
-  Regresar al menú anterior.
-  Regresar a la pantalla del televisor.

- **Edad** (se aplica a TV-Y, TV-Y7)
- **Violencia de fantasía** (se aplica a TV-Y7)

Clasificación de TV - General

En base a la Clasificación esta opción bloquea ciertos programas de TV que usted y su familia no desean ver.

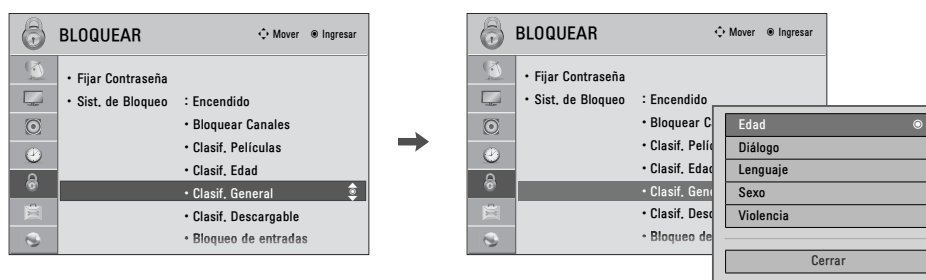

1 Seleccione **BLOQUEAR**.

2 Meter la contraseña.

3 Seleccione **Clasif. General**.

4 Seleccione **Edad, Diálogo, Lenguaje, Sexo o Violencia**.

5 Seleccione las opciones de bloque.

6 Regresar al menú anterior.

Regresar a la pantalla del televisor.

- **Edad** (Edad se aplica a TV-G,TV-PG,TV-14, TV-MA)
- **Diálogos**- diálogos con contenido sexual (se aplica a TV-PG y TV-14)
- **Lenguaje**- lenguaje adulto (se aplica a TV-PG, TV-14 y TV-MA)
- **Sexo** - situaciones sexuales (se aplica a TV-PG, TV-14 y TV-MA)
- **Violencia** (se aplica a TV-PG,TV-14,TV-MA)

CONTROL PATERNO / CLASIFICACIONES

CLASIFICACIÓN DESCARGABLE

Esta función está disponible solamente para la señal de los canales digitales.

Esta función funciona solamente cuando la TV ha recibido datos del grado Region 5.

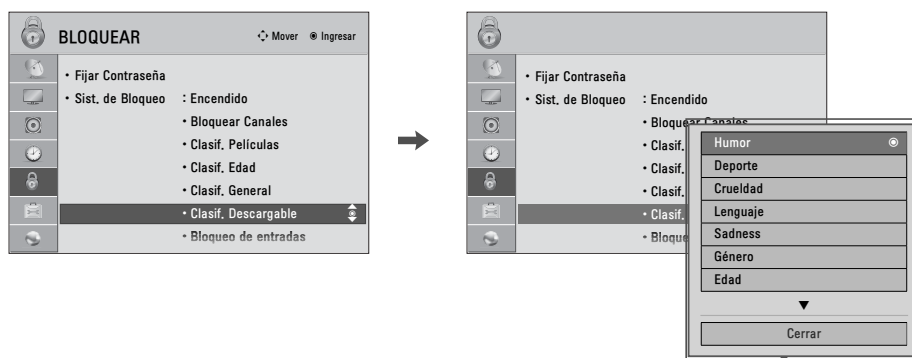

■ De acuerdo con la tabla del grado, OSD(Desplegado en la pantalla) de su TV puede diferenciar levemente de lo que se muestra en este manual.





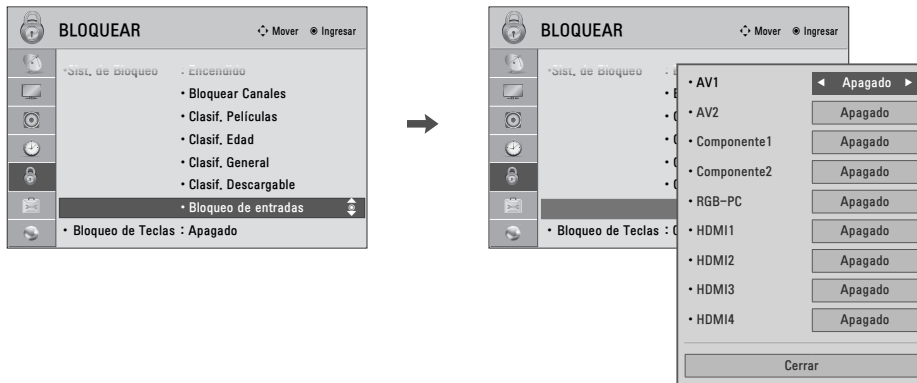

- 1 Seleccione **BLOQUEAR**.
- 2 Meter la contraseña.
- 3 Seleccione **Clasif. Descargable**.
- 4 Seleccione la opción de frecuencia de descarga deseada.
- 5 Seleccione la opción deseada y bloquéela.
- 6 Regresar al menú anterior.
- Regresar a la pantalla del televisor.

■ Si un parámetro de la función Clasif. Descargable está bloqueado, introduzca la contraseña para desbloquearlo temporalmente.

BLOQUEO DE ENTRADA EXTERNA

Le permite bloquear una entrada.









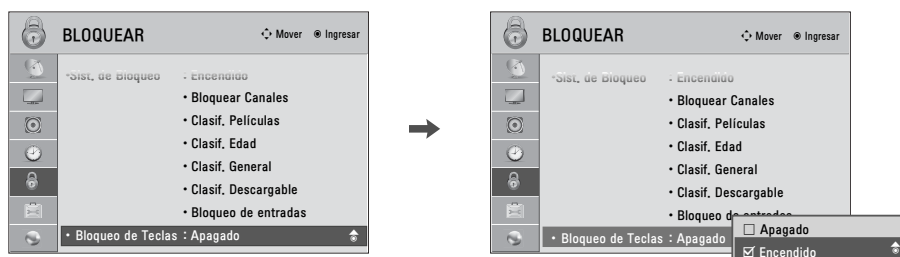

-    Seleccione **BLOQUEAR**.
-  Meter la contraseña.
-  Seleccione **Bloqueo de entradas**.
-   Seleccione una fuente.
-  Seleccione **Apagado o Encendido**
-  Regresar al menú anterior.
-  Regresar a la pantalla del televisor.

CONTROL PATERNO / CLASIFICACIONES

BLOQUEO DE TECLAS

Esta función puede usarse para prevenir visualizaciones no autorizadas bloqueando los controles del panel frontal, por lo que sólo puede usarse con el control remoto. Este televisor está programado para recordar la última opción definida, incluso si apaga el televisor.



-    Seleccione **BLOQUEAR**.
-  Meter la contraseña.
-  Seleccione **Bloqueo de entradas**.
-   Seleccione una fuente.
-  Seleccione **Apagado o Encendido**
-  Regresar al menú anterior.
-  Regresar a la pantalla del televisor.

- En Bloqueado Encendido, si la unidad está apagada, presione el botón **POWER / I**, **INPUT, CH (^ v)** de la unidad o los botones de **POWER, INPUT, CH (^ v)** o números del control remoto.
- Con Bloqueo de Teclas Encendido, se aparecerá '**▲ Bloqueo de Teclas**' en la pantalla si cualquier botón del panel frontal ha presionado cuando mira la unidad.

APÉNDICE

LISTA DE VERIFICACIÓN DE PROBLEMAS

Funcionamiento anómalo	
El control remoto no funciona	<ul style="list-style-type: none"> ■ Verifique para ver si hay algún objeto entre el producto y el control remoto causando la obstrucción. Asegúrese de apuntar el control remoto directamente al televisor. Están puestas las baterías con la polaridad correcta (+con + y -con -)? ■ Está correcta la configuración del modo remoto de la operación: TV, VCR etc.? * Esta característica no se encuentra disponible para todos los modelos. ■ Ponga nuevas baterías.
La TV se apaga repentinamente	<ul style="list-style-type: none"> ■ Está configurado el tiempo para dormir? ■ Verifique las configuraciones de control de la potencia. La potencia interrumpida. ■ El Televisor se apagará automáticamente en 15 minutos en caso de que no haya señal.
Problemas de video Verifique	
No imagen No sonido	<ul style="list-style-type: none"> ■ Verifique si el producto está encendido. ■ Intente otro canal. El problema puede ser con la transmisión. ■ Está metido el cordón de alimentación dentro del tomacorriente de la pared? ■ Verifique la dirección y/o la ubicación de su antena. ■ Pruebe el tomacorriente, enchufe un cordón de alimentación de otro producto en el tomacorriente donde estaba enchufado el cordón de alimentación del producto.
La imagen aparece lentamente después de encender la TV	<ul style="list-style-type: none"> ■ Es normal, la imagen es muda durante el proceso de inicio del producto. Favor de contactar a su centro de servicio, si la imagen no aparece cinco minutos después.
Color o imagen deficiente, o No color	<ul style="list-style-type: none"> ■ Ajuste Color en la opción del menú. ■ Mantenga una distancia suficiente entre el producto y el VCR. ■ Intente otro canal. El problema puede ser con la transmisión. ■ Están instalados apropiadamente los cables de video? ■ Active cualquier función para restablecer el brillo de la imagen.
Barra horizontal/vertical o imagen temblante	<ul style="list-style-type: none"> ■ Verifique la interferencia local como aparatos eléctricos o herramientas de potencia.
Recepción pobre en algunos canales	<ul style="list-style-type: none"> ■ Estación o cable con problemas experimentales, sintonice a otra estación. ■ Si la señal de estación es débil, reubique la antena para recibir estación más debil. ■ Verifique las fuentes de la interferencia posible.
Lineas o rayas en las imagenes	<ul style="list-style-type: none"> ■ Verifique la antena (Cambie la dirección de la antena).
No hay recepción de imagen al conectar la toma HDMI	<ul style="list-style-type: none"> ■ Si un cable HDMI no admite HDMI de alta velocidad, puede provocar parpadeos o no mostrar la imagen. Si este es el caso, utilice cables recientes que admitan HDMI de alta velocidad.

APÉNDICE

Problemas de audio	
No salida de una de las bocinas	<ul style="list-style-type: none">▪ Ajuste el Balance en la opción del menú.
Sonido raro desde interior del producto	<ul style="list-style-type: none">▪ Un cambio en la ambiente de humedad o temperatura puede causar un sonido raro cuando enciende o apaga el producto y esto no significa la falla del producto.
No hay sonido al conectar tomas HDMI/USB	<ul style="list-style-type: none">▪ Compruebe el cable HDMI de alta velocidad.▪ Verifique que el cable USB admite la versión 2,0.▪ Lea archivos MP3 normales. <p>* Esta característica no se encuentra disponible para todos los modelos.</p>

Problemas del modo PC	
La señal está fuera del rango (Formato no válido)	<ul style="list-style-type: none">▪ Ajuste la resolución, la frecuencia horizontal o vertical. Verifique la fuente de la entrada.
Barra o raya vertical en el fondo, ruido horizontal y posición incorrecta	<ul style="list-style-type: none">▪ Ponga a trabajar auto-configuración o ajuste el reloj, la fase o la posición H/V. (opción)
El color de pantalla es inestable o color único	<ul style="list-style-type: none">▪ Verifique el cable de señal. Reinstale la tarjeta de video de la PC.
Al conectar el cable HDMI al PC, no se transmitirá el audio.	<ul style="list-style-type: none">▪ Examine el manual de la tarjeta gráfica del PC para chequear si ésta admite audio HDMI y como ajustarla correctamente.

Problemas de la lista de películas	
El archivo no aparece en la lista de películas.	<ul style="list-style-type: none"> ■ Chequear si su extensión está admitida.
Se indica el mensaje "Este archivo no es válido" o el audio funciona con normalidad pero el video no lo hace.	<ul style="list-style-type: none"> ■ Chequee si el archivo se lee con normalidad en el PC. (Chequee si el archivo está dañado). ■ Chequee si su resolución está admitida. ■ Chequee si el códec de video/audio está admitido. ■ Chequee si la velocidad de imagen está admitida.
Se indica el mensaje "Audio no compatible" o el video funciona con normalidad pero el audio no lo hace..	<ul style="list-style-type: none"> ■ Chequee si el archivo se lee con normalidad en el PC. (Chequee si el archivo está dañado). ■ Chequee si el códec de audio está admitido. ■ Chequee si la velocidad de bits está admitida. ■ Chequee si la frecuencia de muestreo está admitida.
Los subtítulos no funcionan..	<ul style="list-style-type: none"> ■ Chequee si el archivo se lee con normalidad en el PC. (Chequee si el archivo está dañado). ■ Chequee si el archivo de video y el de subtítulos tienen el mismo nombre. ■ Chequee si el archivo de video y el de subtítulos están situados en la misma carpeta. ■ Chequear si el archivo de subtítulos está admitido. ■ Chequear si el idioma está admitido. (Al abrir el archivo de subtítulos en el Bloc de notas, podrá chequear el idioma del archivo de subtítulos).

APÉNDICE

MANTENIMIENTO

Las malfunciones anticipadas pueden ser prevenidas. La limpieza regular y cuidadosa puede extender la suma de tiempo que ud. va a tener su nueva TV. Asegurese apagar la TV y desenchufar el cordón de alimentación antes de empezar cualquier tipo de limpieza.

Limpiando la pantalla

- 1 Aquí hay una buena manera para mantener su pantalla limpia por un tiempo. Moje una tela suave en una mezcla de agua tibia con un poco de suavizante de ropa, o detergente de platos. Escurra la tela hasta que esté casi seca, luego limpie la pantalla con ella.
- 2 Asegurese que no haya exceso de agua por la pantalla, luego dejela secar por el aire antes de encender su TV.

Limpiando el gabinete

- Para remover la suciedad o polvo, limpie el gabinete con una tela suave, seca y sin pelusa.
- Favor de asegurarse no usar una tela mojada.

Ausencia Extendida

PRECAUCIÓN

- ▶ Si ud. espera dejar su TV por un tiempo largo (como las vacaciones), será buena idea desenchufar el cordón de alimentación para proteger la TV contra el daño posible por alguna descarga electrica.

ESPECIFICACIONES DEL PRODUCTO

MODELOS		47LX9500 (47LX9500-UA)	55LX9500 (55LX9500-UA)
Dimensiones (Ancho x Altura x Profundidad)	incluyendo la base	1085.9 mm x 710.6 mm x 255.0 mm (42.7 pulgadas x 27.9 pulgadas x 10.0 pulgadas)	1255.8 mm x 805.0 mm x 255.0 mm (49.4 pulgadas x 31.6 pulgadas x 10.0 pulgadas)
	excluyendo la base	1085.9 mm x 654.2 mm x 31.6 mm (42.7 pulgadas x 25.7 pulgadas x 1.2 pulgadas)	1255.8 mm x 749.6 mm x 31.6 mm (49.4 pulgadas x 29.5 pulgadas x 1.2 pulgadas)
Peso	incluyendo la base	26.7 kg (58.8 libras)	32.7 kg (72.0 libras)
	excluyendo la base	22.1 kg (48.7 libras)	28.1 kg (61.9 libras)
Consumo de corriente		2,1 A	2,6 A
Potencia requerida		AC 120 V ~ 50 / 60 Hz	
Sistema de la TV		NTSC-M, ATSC, 64 & 256 QAM	
Cobertura de programas		VHF 2-13, UHF 14-69, CATV 1-135, DTV 2-69, CADTV 1-135	
Impedancia de Antena Externa		75 Ω	
Condición de ambiente	Temp.de operación	0 °C to 40 °C (32 °F to 104 °F)	
	Humedad de operación	Menor que 80 %	
	Temp.para almacenar	-20 °C to 60 °C (-4 °F to 140 °F)	
	Humedad para almacenar	Menor que 85 %	

■ Las especificaciones mostradas arriba se pueden cambiar sin previo aviso para la mejora de calidad.

APÉNDICE

MODELOS		47LEX8 (47LEX8-UA)	55LEX8 (55LEX8-UA)
Dimensiones (Ancho x Altura x Profundidad)	incluyendo la base	1126.6 mm x 757.9 mm x 284.4 mm (44.3 pulgadas x 29.8 pulgadas x 11.1 pulgadas)	1306.0 mm x 867.0 mm x 345.0 mm (51.4 pulgadas x 34.1 pulgadas x 13.5 pulgadas)
	excluyendo la base	1126.6 mm x 692.0 mm x 29.3 mm (44.3 pulgadas x 27.2 pulgadas x 1.1 pulgadas)	1306.0 mm x 797.0 mm x 30.7 mm (51.4 pulgadas x 31.3 pulgadas x 1.2 pulgadas)
Peso	incluyendo la base	22.9 kg (50.4 libras)	34.5 kg (76.0 libras)
	excluyendo la base	19.6 kg (43.2 libras)	28.8 kg (63.4 libras)

MODELOS		60LEX9 (60LEX9-UA)	72LEX9 (72LEX9-UA)
Dimensiones (Ancho x Altura x Profundidad)	incluyendo la base	1126.6 mm x 757.9 mm x 284.4 mm (44.3 pulgadas x 29.8 pulgadas x 11.1 pulgadas)	1306.0 mm x 867.0 mm x 345.0 mm (51.4 pulgadas x 34.1 pulgadas x 13.5 pulgadas)
	excluyendo la base	1126.6 mm x 692.0 mm x 29.3 mm (44.3 pulgadas x 27.2 pulgadas x 1.1 pulgadas)	1306.0 mm x 797.0 mm x 30.7 mm (51.4 pulgadas x 31.3 pulgadas x 1.2 pulgadas)
Peso	incluyendo la base	22.9 kg (50.4 libras)	34.5 kg (76.0 libras)
	excluyendo la base	19.6 kg (43.2 libras)	28.8 kg (63.4 libras)

Potencia requerida	AC 120 V ~ 50 / 60 Hz	
Sistema de la TV	NTSC-M, ATSC, 64 & 256 QAM	
Cobertura de programas	VHF 2 - 13 UHF 14 - 69 CATV 1 - 135 DTV 2 - 69 CDTV 1 - 135	
Impedancia de Antena Externa	75 Ω	
Condición de ambiente	Temp.de operación	0 °C - 40 °C (32 °F - 104°F)
	Humedad de operación	Menor que 80%
	Temp.para almacenar	-20 °C - 60 °C (-4 °F - 140°F)
	Humedad para almacenar	Menor que 85%

- Las especificaciones mostradas arriba se pueden cambiar sin previo aviso para la mejora de calidad.

MODELS		50PK940 (50PK940-UF)	60PK940 (60PK940-UF)
Dimensiones (Ancho x Altura x Profundidad)	incluyendo la base	1 190,0 mm x 804,5 mm x 294,5 mm (46,8 pulgadas x 31,6 pulgadas x 11,5 pulgadas)	1 408,8 mm x 937,9 mm x 384,0 mm (55,4 pulgadas x 36,9 pulgadas x 15,1 pulgadas)
	excluyendo la base	1 190,0 mm x 737,0 mm x 52,4 mm (46,1 pulgadas x 29,0 pulgadas x 2,0 pulgadas)	1 408,8 mm x 860,7 mm x 52,4 mm (55,4 pulgadas x 33,8 pulgadas x 2,0 pulgadas)
Peso	incluyendo la base	34,8 kg (76,7 libras)	50,9 kg (112,2 libras)
	excluyendo la base	30,2 kg (66,5 libras)	43,3 kg (95,4 libras)

Consumo de corriente	395 W	503 W
----------------------	-------	-------

Potencia requerida	AC 100-240 V ~ 50 / 60 Hz	
Sistema de la TV	NTSC-M, ATSC, 64 & 256 QAM	
Cobertura de programas	VHF 2 - 13 UHF 14 - 69 CATV 1 - 135 DTV 2 - 69 CADTV 1 - 135	
Impedancia de Antena Externa	75 Ω	
Condición de ambiente	Temp.de operación	0 °C - 40 °C (32 °F - 104°F)
	Humedad de operación	Menor que 80%
	Temp.para almacenar	-20 °C - 60 °C (-4 °F - 140°F)
	Humedad para almacenar	Menor que 85%

- Las especificaciones mostradas arriba se pueden cambiar sin previo aviso para la mejora de calidad.

APÉNDICE

CÓDIGOS DE IR

* Esta característica no se encuentra disponible para todos los modelos.

1. Cómo conectar

- Conecte su control remoto de cable al puerto de control remoto en la TV.

2. Códigos de IR de Control Remoto

■ Salida de la forma de onda

Pulso simple, modulado con la señal de 37,917 kHz en 455 kHz

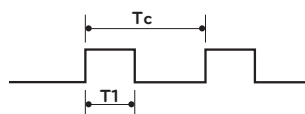

Frecuencia de transportador
 $FCAR = 1/TC = fOSC/12$
 Proporción debida = $T1/TC = 1/3$

■ Configuración de cuadro

1r cuadro



Cuadro repetido

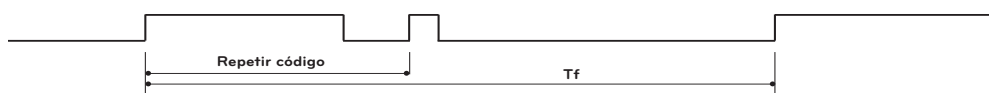

■ Código de líder

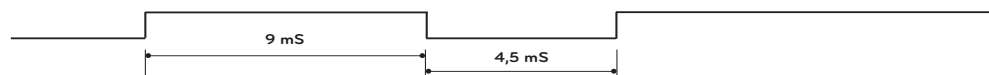

■ Código de repetición

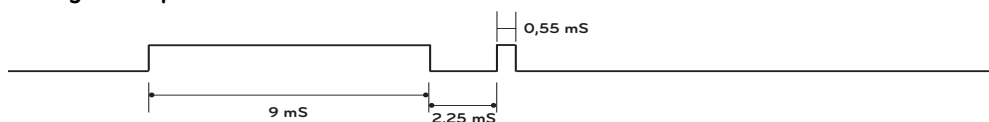

■ Descripción de bits

Bit "0"

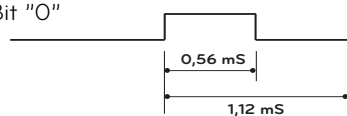

Bit "1"

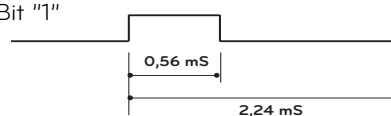

■ Intervalo de cuadros: Tf

La forma de onda es transmitida mientras una tecla está presionado.



Código (Hexa)	Función	Nota	Código (Hexa)	Función	Nota
00	CH ^	Botón control Remoto	B0	▶	Botón control Remoto
01	CH v	Botón control Remoto	B1	■	Botón control Remoto
02	VOL +	Botón control Remoto	BA		Botón control Remoto
03	VOL -	Botón control Remoto	D6	TV	Discrete IR Code (TV de entrada)
06	>	Botón control Remoto			
07	<	Botón control Remoto	C4	POWER ON	Código discreto IR (Sólo encendido)
08	⏻	Botón control Remoto (Encendido/apagado)	C5	POWER OFF	Código discreto IR (Sólo apagado)
09	MUTE/DELETE	Botón control Remoto			
0B	INPUT	Botón control Remoto	5A	AV1	Código discreto IR (AV1 de entrada)
0F	TV	Botón control Remoto			
10-19	Teddas de números 0-9	Botón control Remoto	D0	AV2	Código discreto IR (AV2 de entrada)
1A	FLASHBK	Botón control Remoto			
1E	FAV/MARK	Botón control Remoto	BF	COMPONENTE1	Código discreto IR (Componente1 de entrada)
28	BACK	Botón control Remoto			
30	AV MODE	Botón control Remoto	D4	COMPONENTE2	Código discreto IR (Componente2 de entrada)
40	^	Botón control Remoto			
41	v	Botón control Remoto	D5	RGB-PC	Código discreto IR (RGB-PC de entrada)
43	MENU	Botón control Remoto			
44	ENTER	Botón control Remoto	CE	HDMI1	Código discreto IR (HDMI1 de entrada)
45	Q.MENU	Botón control Remoto			
4C	- (Guión)/LIST	Botón control Remoto	CC	HDMI2	Código discreto IR (HDMI2 de entrada)
5B	EXIT	Botón control Remoto			
58	WIDGETS	Botón control Remoto	E9	HDMI3	Código discreto IR (HDMI3 de entrada)
59	NETCAST	Botón control Remoto			
61	AZUL, L/R SELECT	Botón control Remoto	DA	HDMI4	Código discreto IR (HDMI4 de entrada)
63	AMARILLO	Botón control Remoto			
71	VERDE	Botón control Remoto	76	Ratio 4:3	Código discreto IR (Sólo modo 4:3)
72	ROJO	Botón control Remoto			
79	RATIO	Botón control Remoto	77	Ratio 16:9	Código discreto IR (Sólo modo 16:9)
7E	SIMPLINK	Botón control Remoto			
8E	▶▶	Botón control Remoto	AF	Ratio Zoom	Código discreto IR (Sólo modo Zoom)
8F	◀◀	Botón control Remoto			
95	ENERGY SAVING	Botón control Remoto	DC	3D	Botón control Remoto
AA	INFO	Botón control Remoto			

* Esta característica no se encuentra disponible para todos los modelos.

APÉNDICE

CONFIGURACIÓN DE DISPOSITIVO EXTERNO DEL CONTROL

El puerto RS-232 permite conectar el conector de entrada RS-232C a un dispositivo de control externo (como una computadora o un sistema de control de A/V) para controlar en forma externa las funciones del televisor.

Nota: El RS-232 de esta unidad está diseñado para ser utilizado con hardware y software de control de RS-232 de terceros. Las instrucciones que aparecen a continuación se entregan para servir de ayuda con el software de programación o para probar la funcionalidad del uso de software telenet.

Instalación de RS-232C

Ej.)

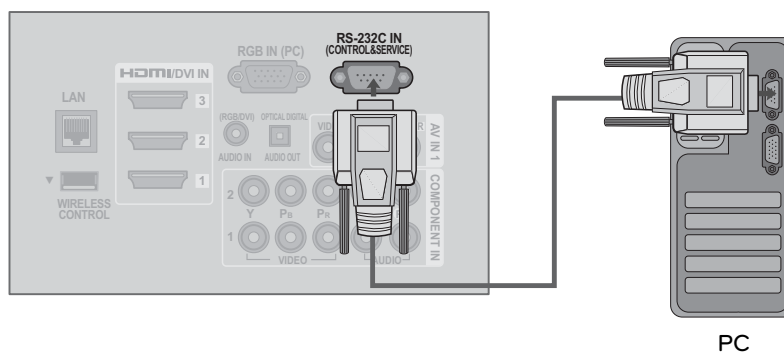

Tipo del Conector; Macho D-Sub 9-Pines Comunicación de los Parametros

No.	Pin Name
1	No conexión
2	RXD (Recepción de datos)
3	TXD (Transmisión de datos)
4	DTR (Lado DTE listo)
5	GND
6	DSR (Lado DCE listo)
7	RTS (Listo para enviar)
8	CTS (Aprobado para enviar)
9	No Conexión

The diagram shows a 9-pin D-Sub connector with pins 1, 2, 3, 5, 6, 7, and 9 labeled. Pin 1 is the top-left pin, pin 2 is the top-middle pin, pin 3 is the top-right pin, pin 5 is the bottom-middle pin, pin 6 is the bottom-left pin, pin 7 is the bottom-right pin, and pin 9 is the bottom-most pin.

- Velocidad de banda : 9 600 b/s (UART)
- Longitud de datos : 8 bits
- Paridad : No se aplica
- Bit de detención : 1 bit
- Código de comunicación : Código ASCII
- Use un cable cruzado (reverso).

! NOTA

- Este producto posee resonancia de comando en el Comando RS-232C.

Configuraciones de RS-232C

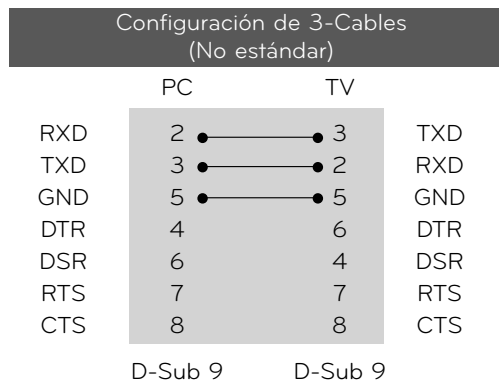
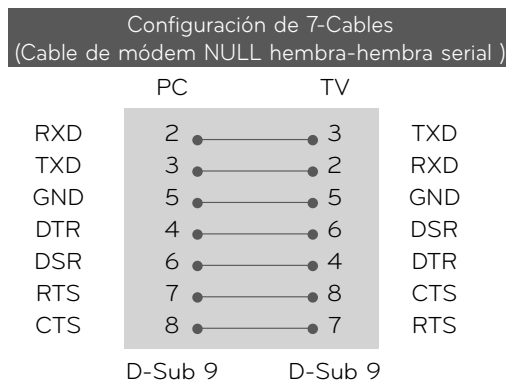

Configuración de ID

Use esta función para especificar un número de ID de la unidad.
Refiérase a "Mapeo de datos reales".

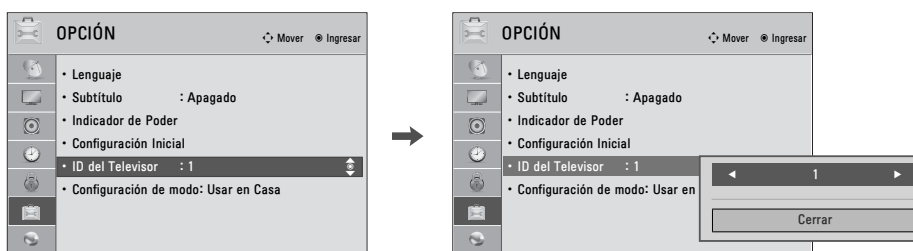

- 1 Seleccione **OPCIÓN..**
- 2 Seleccione **ID del Televisor.**
- 3 Seleccione el número deseado de ID del monitor. Rango de ajuste de ID del Televisor 1 - 99.
- 4 Regresar al menú anterior.
- Regresar a la pantalla del televisor.

■ Mapeo de datos reales

0	Paso 0
⋮	
A	Paso 10 (ID del Televisor 10)
⋮	
F	Paso 15 (ID del Televisor 15)
10	Paso 16 (ID del Televisor 16)
⋮	
63	Paso 99 (ID del Televisor 99)
64	Paso 100

APÉNDICE

Lista de Referencia de los Comandos

	COMANDO 1	COMANDO 2	DATO (Hexadecimal)
01. Alimentación	k	a	00 - 01
02. Selección de entrada	x	b	▶ P:183
03. Aspecto de pantalla	k	c	▶ P:183
04. Modo Pantalla	k	d	00 - 01
05. Silenciador de volumen	k	e	00 - 01
06. Control de volumen	k	f	00 - 64
07. Contraste	k	g	00 - 64
08. Brillo	k	h	00 - 64
09. Color	k	i	00 - 64
10. Tinte	k	j	00 - 64
11. Nitidez	k	k	00 - 64
12. Selección de OSD	k	l	00 - 01
13. Modo bloqueado de control remoto	k	m	00 - 01
14. Agudos	k	r	00 - 64
15. Graves	k	s	00 - 64
16. Balance	k	t	00 - 64
17. Temperatura de Color	x	u	00 - 64
18. Method ISM	j	p	▶ P:184
19. Ahorro de energía	j	q	▶ P:184
20. Auto Configuración	j	u	▶ P:184
22. Agr./Eli. de canal	m	b	00 - 01
23. Botones	m	c	▶ P:185
24. Luz de fondo	m	g	00 - 64

para Televisor LCD con LED

para Televisor Plasma

	COMANDO1	COMANDO2	DATO 00 (Hexadecimal)	DATO 01 (Hexadecimal)
21. Sintonización de canales	m	a	Programa físicoalto	Programa mayor bajo
			DATO 02 (Hexadecimal)	DATO 03 (Hexadecimal)
	mayor bajo	menor alto	menor bajo	atributo

Protocolo de Transmisión /Recepción

Transmisión

[Comando1][Comando2][][ID del Televisor][][Dato][Cr]

[Comando 1]: Primer comando para controlar la TV (j,k,m o x).

[Comando 2]: Segundo comando para controlar la TV.

[ID del Televisor]: Ud. puede ajustar la ID de unidad-para seleccionar el número deseado de ID de la TV en el menú Especial. Rango de ajuste es de 1 a 99. Cuando seleccione la ID de unidad '0' cada TV conectada será controlada. ID de unidad está indicado en decimal (1 - 99) en el menú en Hexadecimal (0x0 - 0x63) en la transmisión/recibiendo el protocolo.

[DATO]: Para transmitir los datos de comando. Transmite el dato 'FF' a leer estados de comando [Cr]: Retorno Código ASCII como '0x0D'

[]: Código ASCII como 'espacio (0x20)'

* En este modelo, el televisor no enviará el estado durante el modo apagado.

Reconocimiento de OK

[Comando2][][Set ID][][OK][Data][x]

La TV transmite ACK (reconocimiento)basando en este formato cuando recibe un dato normal. En este momento,si el dato está en el modo de leer, esto indica el estado de dato actual. Si el dato está en el modo de escribir, esto regresa los datos de la computadora.

* En este modelo, el televisor no enviará el estado durante el modo apagado.

* Formato de datos [Comando 2] : Use como comando.

[ID del Televisor]: Use el carácter pequeño, si la ID definida es 10, enviará '0','a'

[DATO]: Use el carácter pequeño, si los datos son 0 x ab, enviará 'a', 'b'.

[OK] : Use el carácter grande

Reconocimiento de NG

[Comando2][][ID del Televisor][][NG][Dato][x]

La TV transmite ACK (reconocimiento)basando en este formato cuando recibe un dato anormal de funciones no-viable o errores de comunicación.

Dato1: Código ilegal.

Dato2: Función no soportada.

Dato3: Esperar más tiempo.

* En este modelo, el televisor no enviará el estado durante el modo apagado.

* Formato de datos

[Comando 2]: Use como comando.

[ID del Televisor]: Use el carácter pequeño, si la ID definida es 10, enviará '0','a'

[DATO]: Use el carácter pequeño, si los datos son Oxab, enviará 'a', 'b'.

[NG]: Use el carácter grande

01. Alimentación (Comando: k a)

Para controlar la potencia Encendida/Apagada de la TV.

Transmisión [k][a][][ID del Televisor][][Data][Cr]

Dato 00 : Apagado Dato 01 : Encendido

Reconocimiento [a][][ID del Televisor][][OK/NG][Dato][x]

* Si otras funciones transmiten datos 'FF' basados en este formato, el reconocimiento de retroalimentación de datos, presenta un estado acerca de cada función.

* En este modelo, el televisor enviará la Información después de la finalización del procesamiento de encendido.

* Es posible que exista un retraso entre el comando y la información.

02. Selección de entrada (Comando: x b)

Para seleccionar la fuente de entrada para la TV.

Transmisión [x][b][][ID del Televisor][][Dato][Cr]

Dato 00: DTV (Antena) Dato 01: DTV (Cable)

Dato 10: Análogo (Antena) Dato 11: Análogo (Cable)

Dato 20: AV1 Dato 21: AV 2

Dato 40: Componente 1 Dato 41: Componente 2

Dato 42: Componente 3 Dato 60: RGB-PC

Dato 90: HDMI1 Dato 91: HDMI2

Dato 92: HDMI3 Dato 93: HDMI4

Reconocimiento [b][][ID del Televisor][][OK/NG][Dato][x]

03. Aspecto de pantalla (Comando: k c)

Para ajustar el formato de la pantalla.

Transmisión [k][c][][ID del Televisor][][Dato][Cr]

Dato 01: 4:3 Dato 09: Sólo búsqueda

Dato 02: 16:9 Dato 10: Zoom cine1

Dato 04: Zoom :

Dato 06: Por Programa Dato 1F: Zoom cine16

Reconocimiento [c][][ID del Televisor][][OK/NG][Dato][x]

04. Modo Pantalla (Comando: k d)

Para seleccionar modo de pantalla encendido/apagado.

Transmisión [k][d][][ID del Televisor][][Dato][Cr]

Dato 00: Modo apagado de pantalla

(Imagen encendida) Video-out Mute off

Dato 01: Modo encendido de pantalla (Imagen apagada)

Dato 10: Video-out Mute on

Reconocimiento [d][][ID del Televisor][][OK/NG][Dato][x]

* Sólo en el caso de que la función Silencio de la salida de video esté activada, el televisor mostrará la visualización en pantalla (OSD) Pero en el caso de que la función Silencio de la salida de video esté desactivada, el televisor no mostrará la visualización en pantalla (OSD).

05. Silenciador de volumen (Comando: k e)

Para controlar el encendido/apagado del silenciador de volumen, También puede ajustar el silenciador utilizando el botón MUTE en el control remoto.

Transmisión [k][e][][ID del Televisor][][Dato][Cr]

Dato 00: Encendido del silenciador de volumen (Sin volumen)

Dato 01: Apagado del silenciador de volumen (Con volumen)

Reconocimiento [e][][ID del Televisor][][OK/NG][Dato][x]

06. Control de volumen (Comando: k f)

Para ajustar el volumen.

También puede ajustar el volumen con los botones de volumen en el control remoto.

Transmisión [k][f][][ID del Televisor][][Dato][Cr]

Dato Min: 00 - Max: 64 (*transmitir por código hexadecimal)

Véase 'Mapeo de datos reales'.

Reconocimiento [f][][ID del Televisor][][OK/NG][Dato][x]

07. Contraste (Comando: k g)

Para ajustar el contraste de la pantalla.

También puede ajustar el contraste en el menú Imagen.

Transmisión [k][g][][ID del Televisor][][Dato][Cr]

Dato Min: 00 - Max: 64 (*transmitir por código hexadecimal)

Véase 'Mapeo de datos reales'.

Reconocimiento [g][][ID del Televisor][][OK/NG][Dato][x]

08. Brillo (Comando: k h)

Para ajustar el brillo de la pantalla.

También puede ajustar el brillo en el menú Imagen.

Transmisión [k][h][][ID del Televisor][][Dato][Cr]

Dato Min: 00 - Max: 64 (*transmitir por código hexadecimal)

Véase 'Mapeo de datos reales'.

Reconocimiento [h][][ID del Televisor][][OK/NG][Dato][x]

09. Color (Comando: k i)

Para ajustar el color de pantalla.

También puede ajustar el brillo en el menú Imagen.

Transmisión [k][i][][ID del Televisor][][Dato][Cr]

Dato Min: 00 - Max: 64 (*transmitir por código hexadecimal)

Véase 'Mapeo de datos reales'.

Reconocimiento [i][][ID del Televisor][][OK/NG][Dato][x]

10. Tinte (Comando: k j)

Para ajustar el tinte de la pantalla.

Ud. puede ajustar el tinte en el menú Imagen.

Transmisión [k][j][][ID del Televisor][][Dato][Cr]

Dato Min: 00 - Max: 64 (*transmitir por código hexadecimal)

Véase 'Mapeo de datos reales'.

Reconocimiento [j][][ID del Televisor][][OK/NG][Dato][x]

7	6	5	4	3	2	1	0	Paso
Imagen principal/ secundaria	Canal de dos/una parte	Uso de canal físico	Reservado					
0 Principal	0 Dos	0 Uso	x	0	0	0	0	NTSC Air
1 Secundaria	1 Uno	1 Sin uso	x	0	0	0	1	NTSC Cable
			x	0	0	1	0	ATSC Air
			x	0	0	1	1	ATSC Cable_std
			x	0	1	0	0	ATSC Cable_hrc
			x	0	1	0	1	ATSC Cable_irc
			x	0	1	1	0	ATSC cable_auto
			x	0	1	1	1	Reservado
			x	x	x	x	x	...
			x	1	1	1	1	Reservado

En la tabla anterior aparece el código binario que se debe convertir a Hexadecimal antes del envío. Por ejemplo: El código binario para sintonizar la subfuente en un canal de cable NTSC es "1000 0001", el cual se traduce a "81" en Hex.

- * 7° bit: Para qué fuente desea cambiar el canal.
- * 6° bit: Use un canal de dos partes o de una parte. En la mayoría de los casos use simplemente 0, ya que se ignora cuando se utiliza NTSC.
- * 5° bit: Use 0 con NTSC, ya que sólo puede utilizar el número de canal físico. Normalmente use 1 para ATSC, ya que la mayoría de las veces no importa cuál sea el número físico.
- * 4° bit: Ajuste en 0.
- * Bits 3-0: Elija el tipo de señal.

* Ejemplos de comando de sintonización:

1. Sintonice en canal de cable análogo (NTSC) 35
 Dato 00 = Físico de 35 = 23
 Dato 01 & 02 = Sin Mayor = 00 00
 Dato 03 & 04 = Sin Menor = 00 00
 Dato 05 = 0000 0001 en binario = 01
 Total = ma 00 23 00 00 00 01

2. Sintonice en el canal local digital (ATSC) 30 - 3
 Dato 00 = No se conoce el Físico = 00
 Dato 01 & 02 = Mayor es 30 = 00 1E
 Dato 03 & 04 = Menor es 3 = 00 03
 Dato 05 = 0010 0010 en binario = 22
 Total = ma 00 00 00 1E 00 03 22

Reconocimiento [a][][ID del Televisor][][OK]
 [Dato00][Dato01] [Dato02][Dato03][Dato04][x][a][]
 [ID del Televisor][][NG][Dato00][x]

22. Agr./Eli. de canal (Comando: m b)

Para agregar y eliminar canales.

Transmisión [m][b][][ID del Televisor][][Dato][Cr]

Dato 00: Borrar programa, Dato 01: Memorizar programa

Reconocimiento [b][][ID del Televisor][][OK/NG][Dato][x]

23. Botones (Comando: m c)

Para mandar el código de botón remotó IR.

Transmisión [m][c][][ID del Televisor][][Dato][Cr]

Vea la página 179.

Reconocimiento [c][][ID del Televisor][][OK/NG][Dato][x]

24. Luz de fondo (Comando: m g)

(para para Televisor LCD con LED)

Para ajustar la luz trasera de la pantalla.

Transmisión [m][g][][ID del Televisor][][Dato][Cr]

Dato Min: 00 - Max: 64 (*transmitir por código hexadecimal)

Véase 'Mapeo de datos reales'.

Reconocimiento [g][][ID del Televisor][][OK/NG][Dato][x]

APÉNDICE

AVISO SOBRE SOFTWARE DE CÓDIGO ABIERTO

Los siguientes ejecutables GPL y bibliotecas LGPL, MPL utilizados en este producto están sujetos a contratos de licencia GPL2.0/LGPL2.1/MPL1.1:

GPL EXECUTABLES:

Linux kernel 2.6, busybox, e2fsprogs, jfsutils, lzo, msdl-1.1, mtd-utils, ntpclient, procps, udhcpc

LGPL LIBRARIES:

Atk, cairo, directFB, ffmpeg, glib, GnuTLS, gtk+, iconv, libintl, libgcrypt, libgpg-error, libsoup, libusb, pango, uClibc, webkit

MPL LIBRARIES:

Nanox, spidermonkey

LG Electronics le ofrece un código fuente en CD-ROM por un precio que cubre el costo de realizar dicha distribución, tal como el costo del soporte, el envío y el manejo si envía una petición por e-mail a LG Electronics: opensource@lge.com

Esta oferta es válida por un periodo de tres (3) años a partir de la fecha de distribución de este producto por parte de LG Electronics.

Así mismo, podrá encontrar la traducción de las licencias GPL, LGPL en la dirección

<http://www.gnu.org/licenses/old-licenses/gpl-2.0-translations.html>,

<http://www.gnu.org/licenses/old-licenses/lgpl-2.1-translations.html>.

Este producto incluye software de fuente abierta

- ▶ boost C++: software developed by <http://www.boost.org> distributed under the Boost Software License, Version 1.0
- ▶ c-ares : copyright © 1998 by the Massachusetts Institute of Technology
- ▶ expat:
 - copyright © 1998, 1999, 2000 Thai Open Source Software Center Ltd and Clark Cooper
 - copyright © 2001-2007 Expat maintainers.
- ▶ fontconfig: copyright © 2001, 2003 Keith Packard
- ▶ freetype: copyright © 2003 The FreeType Project (www.freetype.org).
- ▶ ICU: copyright © 1995-2008 International Business Machines Corporation and others.
- ▶ libcurl: copyright © 1996 - 2008, Daniel Stenberg.
- ▶ libjpeg: This software is based in part on the work of the Independent JPEG Group copyright © 1991 - 1998, Thomas G. Lane.
- ▶ libmng: copyright © 2000-2007 Gerard Juyn, Glenn Randers-Pehrson
- ▶ libpng: copyright © 1998-2008 Glenn Randers-Pehrson
- ▶ libupnp: copyright © 2000-2003 Intel Corporation
- ▶ libxml2 : copyright © 1998-2003 Daniel Veillard
- ▶ libxslt: copyright © 2001-2002 Daniel Veillard
- ▶ lua interpreter: copyright © 1994-2008 Lua.org, PUC-Rio
- ▶ md5: copyright © 1991-2, RSA Data Security, Inc

- ▶ openssl:
 - cryptographic software written by Eric Young.
 - software written by Tim Hudson.
 - software developed by the OpenSSL Project for use in the OpenSSL Toolkit. (<http://www.openssl.org>)
- ▶ pixman:
 - copyright © 1987, 1988, 1989, 1998 The Open Group
 - copyright © 1987, 1988, 1989 Digital Equipment Corporation
 - copyright © 1999, 2004, 2008 Keith Packard
 - copyright © 2000 SuSE, Inc.
 - copyright © 2000 Keith Packard, member of The XFree86 Project, Inc.
 - copyright © 2004, 2005, 2007, 2008 Red Hat, Inc.
 - copyright © 2004 Nicholas Miell
 - copyright © 2005 Lars Knoll & Zack Rusin, Trolltech
 - copyright © 2005 Trolltech AS
 - copyright © 2007 Luca Barbato
 - copyright © 2008 Aaron Plattner, NVIDIA Corporation
 - copyright © 2008 Rodrigo Kumpera
 - copyright © 2008 André Tupinambá
 - copyright © 2008 Mozilla Corporation
 - copyright © 2008 Frederic Plourde
- ▶ portmap: copyright © 1983,1991 The Regents of the University of California.
- ▶ tiff: copyright © 1987, 1993, 1994 The Regents of the University of California.
- ▶ tinyxml: copyright © 2000-2006 Lee Thomason
- ▶ xyssl:
 - Copyright © 2006-2008 Christophe Devine
 - Copyright © 2009 Paul Bakker
- ▶ zlib: copyright © 1995-2005 Jean-loup Gailly and Mark Adler

Por este documento se concede permiso, gratuito, a cualquier persona a obtener una copia de este software y los archivos de documentación asociados (el "Software"), para manipular el software sin restricciones, incluyendo, pero no limitándose al derecho de utilización, copia, modificación, fusionar, publicar, distribuir, conceder licencias o vender copias del Software y a permitir a estas personas que reciben el Software a hacerlo, sometiéndose a las siguientes condiciones:

EL SOFTWARE SE SUMINISTRA "TAL CUAL", SIN NINGÚN TIPO DE GARANTÍA, EXPRESA O IMPLÍCITA, INCLUYENDO PERO NO LIMITADO A LAS GARANTÍAS DE COMERCIALIZACIÓN, IDONEIDAD PARA UN PROPÓSITO PARTICULAR Y NO INFRACCIÓN. EN NINGÚN CASO, LOS TITULARES DE DERECHOS DE AUTOR O AUTORES SERÁN RESPONSABLES DE NINGUNA RECLAMACIÓN, DAÑO U OTRAS RESPONSABILIDADES, YA SEA EN UNA ACCIÓN DE CONTRATO, AGRAVIO O CUALQUIER OTRA FORMA, QUE SURJAN DE, DE O EN CONEXION CON EL SOFTWARE O DEL USO O DE OTROS TRATOS EN EL SOFTWARE.