



Manual de Instruções

# LG CineBeam

Projektor DLP

Leia atentamente as informações de segurança antes de usar o produto.

PH550G

[www.lg.com](http://www.lg.com)

Copyright © 2017 LG Electronics Inc. Todos os direitos reservados.

## LICENÇA

O suporte às licenças pode variar de acordo com o modelo. Para obter mais informações sobre licenças, acesse: [www.lg.com/br](http://www.lg.com/br).



Fabricados de acordo com licença da Dolby Laboratories. Dolby e o símbolo D duplo são marcas registradas da Dolby Laboratories.



This DivX Certified® device has passed rigorous testing to ensure it plays DivX® video.

To play purchased DivX movies, first register your device at [vod.divx.com](http://vod.divx.com). Find your registration code in the DivX VOD section of your device setup menu.

DivX Certified® to play DivX® video up to HD 1080p, including premium content.

DivX®, DivX Certified® and associated logos are trademarks of DivX, LLC and are used under license.

Covered by DivX Patents 7,295,673; 7,515,710; RE45,052; and others available at [[www.divx.com/patents](http://www.divx.com/patents)]



The terms HDMI and HDMI High-Definition Multimedia Interface, and the HDMI logo are trademarks or registered trademarks of HDMI Licensing LLC in the United States and other countries.



### OBSERVAÇÃO

- A imagem mostrada pode ser diferente da do seu projetor.
- O OSD (Menu de Tela) de seu projetor pode ser um pouco diferente do exibido neste manual.

# PRECAUÇÕES DE SEGURANÇA

Anote as instruções de segurança para evitar acidentes ou o uso indevido do produto.

- As precauções de segurança são fornecidas de duas formas, ou seja, **AVISO** e **CUIDADO**, como detalhado abaixo.
  - ⚠ **AVISO** o não seguimento das instruções pode causar graves ferimentos e pode, inclusive, levar à morte.
  - ⚠ **CUIDADO** A não observância das instruções pode causar ferimentos ou danificar o produto.
- Leia o manual de instruções cuidadosamente e guarde-o para quando precisar.



**AVISO/CUIDADO**  
RISCO DE CHOQUE ELÉTRICO  
NÃO ABRA.



O símbolo representado por uma flecha em forma de raio dentro de um triângulo equilátero indica ao usuário a presença de "tensão elétrica perigosa" sem isolamento no interior do equipamento, com amplitude suficiente para oferecer risco de choque elétrico às pessoas.



O ponto de exclamação dentro de um triângulo equilátero indica ao usuário a presença de importantes instruções de operação ou manutenção no manual que acompanha o equipamento.

## AVISO/CUIDADO

- PARA REDUZIR O RISCO DE INCÊNDIO OU CHOQUE ELÉTRICO, NÃO EXPONHA ESTE EQUIPAMENTO À CHUVA OU À UMIDADE.

Leia estas instruções.

Guarde estas instruções.

Preste atenção a todos os avisos.

Siga todas as instruções.

## Instalação interna

### ⚠ AVISO

- Não use o projetor ao ar livre, nem o exponha a água ou umidade.
  - Caso contrário, pode ocorrer choque elétrico ou incêndio, já que o produto não é à prova d'água.
- Não coloque o projetor sob luz solar direta ou próximo a fontes de calor, como aquecedores, fogueiras, fogão etc.
  - Isso pode resultar em incêndio.
- Não deixe materiais inflamáveis, como aerossóis, próximos ao projetor.
  - Isso pode resultar em incêndio.

## 4 PRECAUÇÕES DE SEGURANÇA

---

- Não permita que crianças agarrem ou subam no projetor.
  - Isso pode fazer o projetor cair, causando ferimentos ou morte.
- Não instale o produto em um local sem ventilação (por exemplo, numa estante ou num armário) ou sobre um tapete ou almofada.
  - Isso pode resultar em incêndio devido ao aumento da temperatura interna.
- Não coloque o produto muito perto de fontes de vapor, óleo ou névoa de óleo, tais como umidificadores e bancadas de cozinha.
  - Caso contrário, há o risco de incêndio, choque elétrico ou corrosão.
- Não instale o produto numa parede ou teto que esteja muito perto de fontes de óleo ou névoa de óleo.
  - O produto pode ser danificado e cair, resultando em ferimentos graves.
- Não deixe o projetor exposto à poeira.
  - Isso pode resultar em incêndio.
- Não use o projetor em locais úmidos, como banheiros ou lugares em que possa ficar molhado.
  - Isso poderá resultar em incêndio ou choque elétrico.
- Não permita que uma toalha de mesa ou cortina bloqueie as entradas de ar.
  - Isso pode resultar em incêndio devido ao aumento da temperatura interna.
- Garanta uma boa ventilação ao redor do projetor. A distância entre o projetor e a parede deve ser maior que 30 cm.
  - Isso evita incêndio devido ao aumento da temperatura interna.

### CUIDADO

- Ao instalar o produto sobre uma mesa ou estante, tenha cuidado para não posicioná-lo próximo à borda.
  - O projetor pode cair, o que pode causar danos pessoais ou danos ao produto. Certifique-se de usar o gabinete ou a base que se ajuste ao projetor.
- Ao mover o projetor, certifique-se de desligá-lo e remover o cabo de força e os cabos de conexão.
  - O cabo de alimentação pode ser danificado, resultando em incêndio ou choque elétrico.
- Não coloque o projetor sobre uma superfície instável ou que vibra, como uma prateleira frouxa ou inclinada.
  - O projetor pode cair e causar ferimentos.
- Tenha cuidado para não tomar o projetor ao conectar a ele dispositivos externos.
  - Isso pode causar ferimentos ou danos ao projetor.

## Fontes de alimentação

### AVISO

- **DESCONECTAR O DISPOSITIVO DA FONTE DE ALIMENTAÇÃO PRINCIPAL**
  - O plugue de alimentação é o dispositivo de desconexão. Em caso de emergência, o plugue de alimentação deve ser de fácil acesso.
- O fio de aterramento deve ser conectado. (Exceto para os dispositivos que não estão ligados ao aterramento.)
  - Certifique-se de que o cabo de aterramento esteja conectado, para evitar choques elétricos. Se não for possível aterrar a unidade, peça a um electricista qualificado para instalar um disjuntor separado. Não tente aterrar o projetor conectando-o a fios telefônicos, para-raios ou dutos de gás.
- O plugue de energia deve estar totalmente inserido na tomada.
  - Uma conexão instável pode causar incêndio.
- Não coloque objetos pesados sobre o cabo de força.
  - Isso poderá resultar em incêndio ou choque elétrico.
- Nunca toque no plugue de força com as mãos molhadas.
  - Isso poderá resultar em choque elétrico.
- Não conecte itens demais em uma tomada com várias saídas.
  - Isso pode causar incêndio devido ao superaquecimento da tomada.
- Mantenha o adaptador AC, o cabo de força e a tomada utilizadas livres do acúmulo de poeira ou corpos estranhos.
  - Há risco de incêndio.
- A qualquer sinal de fumaça ou cheiro de queimado no projetor ou no adaptador AC, interrompa o uso do produto imediatamente. Desconecte o cabo de força da tomada e, em seguida, entre em contato com o Serviço de Atendimento ao Consumidor.
  - Há risco de incêndio.
- Para desligar o aparelho completamente, remova o cabo de força da tomada (sempre procure conectar o cabo de força em tomadas de fácil acesso).



### CUIDADO

- Para remover o adaptador AC ou o cabo de força, sempre segure pelo plugue.
  - Remover de outra forma poderá causar incêndio ou danificar o produto.
- Evite dobrar constantemente o cabo de força do adaptador AC.
  - Se o cabo de força for excessivamente dobrado por um longo período, poderá quebrar-se por dentro. Isso poderá resultar em incêndio ou choque elétrico.
- Verifique se o cabo de força e o plugue não foram danificados, modificados, arrebentados, torcidos, amassados ou aquecidos. Não use o produto se a tomada de energia estiver solta.
  - Isso poderá resultar em incêndio ou choque elétrico.
- Mantenha o cabo de força longe de qualquer aparelho de aquecimento.
  - O revestimento do fio pode derreter, resultando em incêndio ou choque elétrico.
- Coloque o produto onde as pessoas não tropeçarão ou pisarão no cabo força, esta ação protege o item de qualquer dano.
  - Isso poderá resultar em incêndio ou choque elétrico.
- Não ligue/desligue o projetor conectando-o ou desconectando-o da tomada elétrica. (Não use o plugue de alimentação como interruptor.)
  - Cabos danificados podem resultar em choque elétrico ou danos ao produto.
- Não insira um condutor no outro lado da tomada enquanto o plugue de força estiver inserido nela. Além disso, não toque no plugue de força logo depois de desconectá-lo da tomada.
  - Isso poderá resultar em choque elétrico.
- Use apenas o cabo de força oficial fornecido pela LG Electronics. Não use outros cabos de força.
  - Isso poderá resultar em incêndio ou choque elétrico.
- Em caso de entrada de água ou corpos estranhos no adaptador AC, cabo de força ou no interior do projetor, desligue o projetor pressionando o botão power. Remova todos os cabos e, em seguida, entre em contato com o Serviço de Atendimento ao Consumidor.
  - Há risco de incêndio ou choque elétrico.

- A superfície do adaptador AC é quente. Mantenha o adaptador AC fora do alcance de crianças e evite tocá-lo durante o uso.
- Nunca desmonte os dispositivos de alimentação elétrica (adaptador AC/ cabo de força, etc.).
  - Isto pode danificar o cabo de força e resultar em incêndio ou choque elétrico.
- Conecte o adaptador AC e o cabo de força firmemente.
  - Caso contrário, poderá haver falha do produto ou incêndio.
- Não coloque objetos pesados nem coloque pressão sobre o cabo de força e o adaptador AC, e evite danos.
  - Isso pode resultar em incêndio ou em danos ao produto.
- Sempre use o adaptador AC fornecido ou qualquer adaptador AC aprovado e certificado pela LG Electronics.
  - Qualquer outro adaptador AC conectado poderá causar oscilação na tela.

## Ao usar

### AVISO

- Não coloque nada contendo líquido sobre o projetor, como jarras, vasos de flores, copos, cosméticos ou remédios; ou objetos decorativos, velas etc.
  - Isso pode causar incêndio ou choque elétrico, ou ferimentos devido à queda.
- Caso o produto sofra um forte impacto ou o gabinete seja danificado, desligue-o, desconecte-o da tomada e entre em contato com uma central de atendimento autorizada.
  - Isso poderá resultar em choque elétrico.
- Não insira no projetor peças metálicas como moedas, grampos de cabelo ou resíduos metálicos, nem substâncias inflamáveis como papel ou fósforos.
  - Isso evita choque elétrico ou incêndio.
- Certifique-se de que uma criança não engula as baterias quando for substituí-las do controle remoto por baterias novas. Mantenha a bateria fora do alcance de crianças.
  - Se uma criança engolir uma bateria, consulte um médico imediatamente.

## 8 PRECAUÇÕES DE SEGURANÇA

---

- Nunca abra as tampas no projetor.
  - Há um alto risco de choque elétrico.
- Não olhe diretamente para a lente quando o projetor estiver em uso.
  - A luz brilhante pode prejudicar os olhos.
- Quando a lâmpada estiver acesa ou tiver acabado de ser apagada, evite tocar na saída de ar ou na lâmpada, pois ela estará muito quente.
- Se houver vazamento de gás na sala com o projetor, não toque no projetor nem na tomada. Abra a janela para que haja ventilação.
  - Centelhas podem causar incêndio ou queimaduras.
- Desconecte o cabo de força da tomada durante uma tempestade com raios.
  - Isso evitará choques ou danos ao projetor.
- Não use o projetor próximo a dispositivos eletrônicos que gerem um forte campo magnético.
- Mantenha o filme plástico usado para embalar o projetor fora do alcance de crianças.
  - Caso não seja manuseado de maneira segura, poderá causar asfixia.
- Não deixe sua mão sobre o projetor por muito tempo enquanto ele estiver em execução.
- Quando você joga conectando um console de jogos a um projetor, é recomendável que você mantenha uma distância de mais de quatro vezes o comprimento diagonal da tela.
  - Certifique-se de que o cabo de conexão seja longo o suficiente. Caso contrário, o produto poderá cair, causando ferimentos ou danos ao produto.
- Não coloque o projetor nem seu controle remoto com bateria em um ambiente com temperatura extremamente alta.
  - Isso pode resultar em incêndio.
- Não use óculos 3D se não for para assistir conteúdos 3D.

 **CUIDADO**

- Não coloque objetos pesados sobre o projetor.
  - Ele pode cair e causar ferimentos.
- Tenha cuidado para que a lente não sofra nenhum impacto durante o transporte.
- Não toque na lente.
  - As lentes podem ser danificadas.
- Não use nenhuma ferramenta pontiaguda no projetor, como faca ou martelo, pois isso poderá danificar o gabinete.
- Caso nenhuma imagem apareça na tela ou nenhum som seja ouvido, pare de usar o projetor. Desligue o produto, desconecte-o da tomada de energia e entre em contato com nossa central de atendimento.
  - Isso poderá resultar em incêndio ou choque elétrico.
- Não deixe cair nada sobre o projetor nem permita que qualquer coisa bata no projetor.
  - Isto pode causar danos ao projetor ou ferimentos à pessoa.
- É recomendável manter uma distância de mais de 5 a 7 vezes o comprimento diagonal da tela.
  - Ficar muito tempo assistindo à tela a uma pequena distância pode causar danos à visão.
- Não bloqueie o feixe de luz emitido pelo projetor usando um livro ou outro objeto.
  - A exposição prolongada ao feixe do projetor pode resultar em incêndio. Além disso, a lente pode ficar superaquecida e ser danificada pelo calor refletido. Desabilite a função AV para parar a projeção temporariamente ou desligue o projetor.
- Não inicie o projetor com o volume alto.
  - Volume alto pode causar danos à audição.
- Não utilize equipamentos elétricos de alta tensão próximos da projetor (por exemplo, armadilhas contra insetos). Isso pode resultar em problemas de funcionamento do produto.
- Não jogue as pilhas fora em locais inadequados.
  - Isso pode causar explosão ou incêndio. O método de descarte varia conforme o país e a região. Descarte-as de maneira adequada.
- Risco de incêndio ou explosão se a bateria for substituída por um tipo incorreto.

### Limpeza

#### AVISO

- Não borrife água no projetor durante a limpeza. Certifique-se de que a água não flua para o projetor.
  - Isso poderá resultar em incêndio ou choque elétrico.
- Caso seja exalada fumaça ou algum odor estranho do projetor ou caso algum objeto entre nele, desligue o aparelho, desconecte-o da tomada e entre em contato com um centro de atendimento autorizado.
  - Caso contrário, pode resultar em incêndio ou choque elétrico.
- Use um spray de ar, pano macio ou haste flexível de algodão umedecida com um produto de limpeza para lentes, ou álcool, para remover poeira ou manchas na lente de projeção frontal.

#### CUIDADO

- Entre em contato com nossa central de atendimento uma vez por ano para limpar as peças internas do produto.
  - Se você não limpar o projetor por muito tempo, a poeira vai se acumular, o que pode resultar em incêndio ou danos ao projetor.
- Ao limpar as partes plásticas, como o gabinete do projetor, desconecte o cabo de força e limpe-o com um pano macio. Não borrife água nem limpe com um tecido molhado. Nunca use limpa-vidros, cera automotiva ou industrial, abrasivos, benzina ou álcool, pois podem danificar o projetor.
  - Isso pode resultar em incêndio, choque elétrico ou danificar o produto (deformação e corrosão).
- Remova o plugue da tomada antes de limpar o produto.
  - Caso contrário, poderá ocorrer choque elétrico.

## Outros

### AVISO

- Alguns usuários podem sofrer convulsões ou outros sintomas atípicos quando expostos a luzes brilhantes ou a certos tipos de conteúdos provenientes de videogames.
- Ao sair, coloque o projetor fora do alcance de animais e remova o plugue de força da tomada da parede.
  - Usar um cabo de alimentação danificado pode resultar em curto-circuito ou incêndio.
- Não use o projetor próximo a dispositivos eletrônicos de alta precisão ou que transmitam sinal de rádio fraco.
  - Isso pode afetar a operação do produto, provocando acidentes.
- Somente um técnico especializado pode desmontar ou modificar o projetor. Para inspeção, ajuste ou reparo, entre em contato com o vendedor ou com nossa central de atendimento.
  - Isso poderá resultar em incêndio ou choque elétrico.
- Ventilação adequada é necessária; não bloqueie o fluxo de ar ao redor da unidade. Isto pode causar ferimentos e superaquecimento interno.
- Não toque na lente, pois poderá se queimar ou danificá-la. A lente e a unidade podem estar QUENTES durante e imediatamente após o uso. Manuseie a unidade com cuidado, permitindo o resfriamento correto.
- Use apenas tomadas aterradas. (Exceto para os dispositivos que não estão ligados ao aterramento.)
- Não coloque nem insira nada que obstrua as saídas de exaustão.
  - Isso poderá resultar em incêndio ou choque elétrico.
- Siga todas as diretrizes de manutenção para o uso correto; a manutenção deve ser realizada apenas em um centro autorizado.
- Mantenha as baterias e o controle remoto fora do alcance de crianças.
  - Isso impedirá ferimentos pessoais ou danos ao produto.



### CUIDADO

- Não utilize ou guarde o projetor em locais externos por um longo período.
- Não misture baterias novas com antigas.
  - Baterias estouradas ou vazando podem resultar em danos ou ferimentos.
- Certifique-se de desconectar o projetor se ele não for usado por um longo período.
  - O pó acumulado pode resultar em incêndio ou choque elétrico, devido ao superaquecimento, ignição ou isolamento deficiente.
- Use somente o tipo de bateria especificado.
  - Baterias estouradas ou vazando podem resultar em danos ou ferimentos.
- Na troca, utilize o mesmo tipo de bateria.  
(Tipo de bateria: CR2032 / 3 V)  
- Em caso de falha no contato da bateria, esta pode descarregar rapidamente ou o controle remoto não funcionará corretamente.
- Descarte as baterias usadas de maneira apropriada.
  - Isso pode resultar em explosão ou incêndio. O método correto de descarte pode variar de acordo com o seu país ou região. Descarte a bateria conforme instruído.
- Não jogue fora nem desmonte a bateria.
  - Isso pode causar incêndio ou explosão devido a danos à bateria.
- Guarde a bateria em locais onde não haja objetos metálicos, como chaves e cliques de papel.
  - Uma corrente excessiva pode elevar rapidamente a temperatura e resultar em incêndios ou queimaduras.
- Não guarde a bateria próximo a fontes de calor, como um aquecedor.
  - Isso pode resultar em incêndio ou em danos ao produto.
- Não guarde as baterias sob temperaturas acima de 60 °C ou em locais com alta umidade.
  - Isso pode resultar em explosão ou incêndio.
- Verifique se a bateria está conectada corretamente.
  - Isso impede explosões ou incêndio.
- A substituição incorreta da bateria pode causar incêndio.
- Baterias: guarde os acessórios (baterias, etc.) em um local seguro fora do alcance de crianças.

### Grupo de risco 2

**CUIDADO** Este produto emite radiação óptica potencialmente perigosa. Não olhe diretamente para a lâmpada em funcionamento. Pode ser prejudicial à visão.

# CONTEÚDO

<b>LICENÇA</b>	<b>2</b>	<b>Exibir no projetor</b>	<b>34</b>
<b>PRECAUÇÕES DE SEGURANÇA</b>	<b>3</b>	– Como ligar o projetor	34
<b>PREPARAÇÃO</b>	<b>15</b>	– Foco da Imagem na Tela	35
<b>Composição do Produto</b>	<b>15</b>	– Assistir com o projetor	35
<b>Acessórios opcionais</b>	<b>17</b>	<b>Opções adicionais</b>	<b>36</b>
<b>Peças e componentes</b>	<b>18</b>	– Ajustar o formato da tela	36
<b>Uso do botão do joystick</b>	<b>21</b>	– Uso da função Correção de efeito trapézio	37
– Funções básicas	21	– Alteração de dispositivo de entrada	38
– Ajuste do menu	22	– Função Imagem em branco	40
<b>Indicadores de status do projetor</b>	<b>22</b>	<b>Usar o menu rápido</b>	<b>41</b>
<b>Instalação</b>	<b>23</b>	<b>ENTRETENIMENTO</b>	<b>42</b>
– Precauções de instalação	23	<b>Uso do SCREEN SHARE</b>	<b>42</b>
– Distância da projeção por tamanho da tela	24	<b>Configuração de Bluetooth no Projetor</b>	<b>43</b>
– Como instalar o projetor em um tripé	26	– Busca de dispositivos Bluetooth e conexões	44
– Sistema de segurança Kensington	27	– Conectar, desconectar ou excluir dispositivos Bluetooth da Lista disp. registrados	46
<b>CONTROLE REMOTO</b>	<b>28</b>	– Ajustando a Sincronização AV.	47
<b>USAR O PROJETOR</b>	<b>31</b>		
<b>Usando a bateria</b>	<b>31</b>		
<b>Informações sobre tempo de uso da bateria</b>	<b>32</b>		

<b>MINHAS MÍDIAS</b>	<b>48</b>	<b>CONECTAR</b>	
<b>Antes de usar</b>	<b>48</b>	<b>DISPOSITIVOS</b>	<b>95</b>
– Conexão do dispositivo USB	48	<b>Conectar a um receptor HD, player de DVD ou VCR ou outros dispositivos externos</b>	<b>96</b>
– Remover um dispositivo USB	48	– Conexão HDMI	96
<b>Para usar Minhas Mídias</b>	<b>50</b>	– Conexão HDMI para DVI	96
– Assistir a vídeos	54	– Conexão composta (AV)	97
– Exibição de fotos	60	– Conexão do componente	97
– Como ouvir músicas	64	<b>Conectando ao computador</b>	<b>98</b>
– Visualizar arquivos	68	– Conexão HDMI	98
		– Conexão HDMI para DVI	98
		– Conexão RGB	99
<b>FUNÇÃO 3D</b>	<b>72</b>	<b>Conectando um notebook</b>	<b>100</b>
<b>Enquanto assiste 3D</b>	<b>72</b>	– Conexão HDMI	100
<b>Requisitos para assistir a imagens 3D</b>	<b>75</b>	<b>Conexão com fones de ouvido</b>	<b>101</b>
– Para usar óculos tipo DLP-LINK (DLP-Ready)	76	<b>Usar a função Espelhamento de um celular</b>	<b>102</b>
<b>Para visualizar imagens em 3D</b>	<b>76</b>	– Conexão MHL/Slimport	102
– Modo 3D compatível	77		
		<b>MANUTENÇÃO</b>	<b>103</b>
<b>PERSONALIZAR AS CONFIGURAÇÕES</b>	<b>79</b>	<b>Limpeza</b>	<b>103</b>
<b>DEFINIÇÕES</b>	<b>79</b>	– Limpeza da lente	103
<b>Configurações de IMAGEM</b>	<b>80</b>	– Limpar o gabinete do projetor	103
<b>Configurações de ÁUDIO</b>	<b>87</b>		
<b>Configurações de HORA</b>	<b>89</b>	<b>ESPECIFICAÇÕES</b>	<b>104</b>
<b>Configurações SEM FIO</b>	<b>90</b>		
<b>Configurações OPÇÃO 1</b>	<b>92</b>	<b>SÍMBOLOS</b>	<b>108</b>
<b>Configurações OPÇÃO 2</b>	<b>93</b>		

# PREPARAÇÃO

As imagens podem ser ligeiramente diferentes se comparadas ao produto original.

## Composição do Produto

Acessórios inclusos com o projetor são mostrados abaixo. Acessórios estão sujeitos à alteração sem notificação prévia. Novos acessórios podem ser adicionados ou os antigos podem ser removidos.



Controle remoto,  
bateria de lítio  
(CR2032 / 3 V)



Manual de Instrução



Adaptador AC/DC

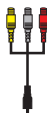

Cabo Composto



Cabo de força



Sacola

## 16 PREPARAÇÃO

---

- Ao conectar um cabo HDMI ou USB, ou ao conectar uma unidade flash USB à porta HDMI ou USB, use um produto com largura máxima de 18 mm e altura máxima de 10 mm. Se o cabo USB ou a unidade flash USB não encaixar nas portas USB do projetor, use um cabo de extensão compatível com USB 2.0.
- Use um cabo certificado com o logotipo HDMI.
- Ao usar cabos HDMI não certificados, não haverá exibição de imagens ou erros de conexão poderão ocorrer. (Tipos de cabos HDMI recomendados)
  - Cabo HDMI de alta velocidade<sup>®/™</sup>
  - CaboHDMI de alta velocidade<sup>®/™</sup> com Ethernet

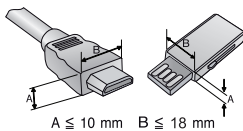

## Acessórios opcionais

Para adquirir acessórios opcionais, visite uma loja de equipamentos eletrônicos, física ou on-line, ou entre em contato com o revendedor onde você comprou o produto. Acessórios opcionais estão sujeitos à alteração sem notificação prévia.



Tela do projetor



Tripé



Cabo HDMI



Cabo de vídeo



Cabo de áudio



Óculos 3D  
(Tipo DLP-LINK ou  
DLP-Ready)



Cabo RGB para  
Componente



Cabo componente



Cabo MHL ou Slimport



Cabo de  
computador

## Peças e componentes

Este projetor é fabricado com tecnologia de alta precisão. No entanto, você pode ver pequenos pontos pretos e/ou pontos brilhantes (vermelhos, azuis ou verdes) que aparecem continuamente na tela do projetor. Isso é um resultado normal do processo de fabricação e não indica defeito de funcionamento.

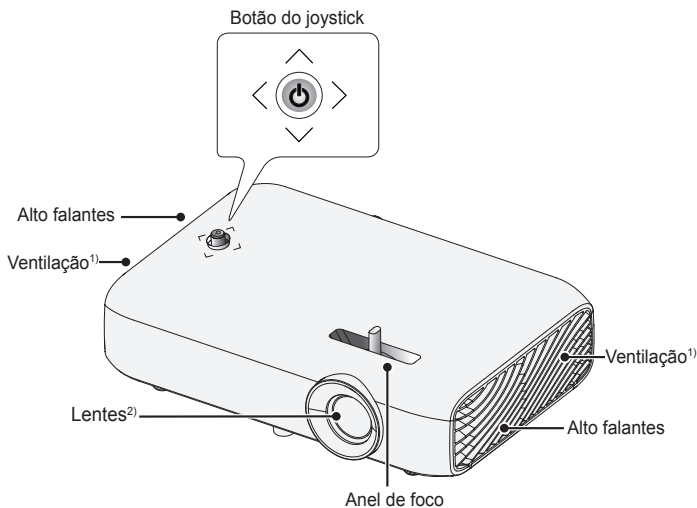

1) Devido à alta temperatura da área de ventilação, não fique muito próximo dela.

2) Não toque nas lentes ao usar o projetor. As lentes podem ser danificadas.

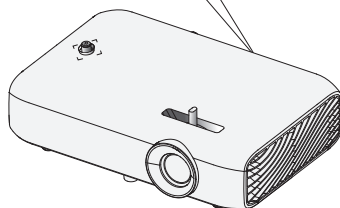
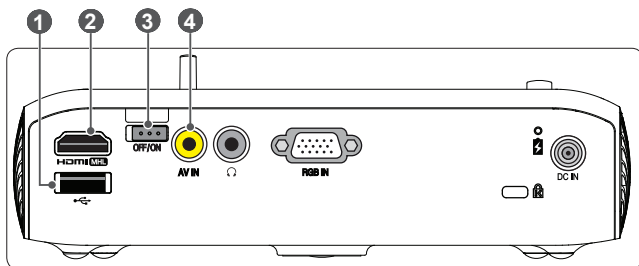

❶  (Porta USB)

❷ Porta **HDMI MHL**

❸ Chave **OFF/ON**

- **OFF**: desliga o projetor totalmente.
- **ON**: liga o projetor e ele entra no modo Espera.

Coloque a chave em **OFF** quando mover o projetor ou quando não tiver a intenção de usá-lo por um longo período.



## OBSERVAÇÃO

- Carregue a bateria quando o interruptor no painel traseiro do projetor estiver na posição **ON**. (A bateria não será totalmente carregada quando o interruptor estiver na posição **OFF**.)

❹ Porta **AV IN**

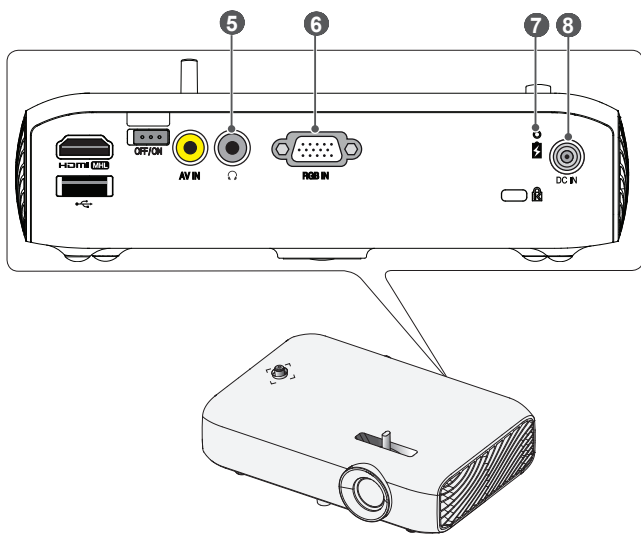





- 5** 🎧 (Entrada para fone de ouvido)
- 6** Porta **RGB IN**
- 7** Indicador de carga da bateria
  - Vermelho: carregando
  - Verde: carga completa
- 8** Porta **DC IN**

## Uso do botão do joystick

Você pode operar o projetor pressionando ou movendo o botão do joystick para a esquerda, direita, para cima ou para baixo.

### Funções básicas

	<b>Ligar</b>	Quando o projetor estiver desligado, coloque o dedo sobre o botão do joystick, pressione-o uma vez e solte-o.
	<b>Desligar</b>	Quando o projetor estiver ligado, coloque o dedo sobre o botão do joystick, pressione-o uma vez por alguns segundos e solte-o. (No entanto, se o botão Menu estiver na tela, pressione e segure o botão joystick para sair do menu.)
	<b>Controle de volume</b>	Coloque o dedo sobre o botão do joystick e mova-o para a direita ou para a esquerda para ajustar o nível de volume.
	<b>cima/baixo/ esquerda/ direita</b>	Movimente o joystick para cima, para baixo, para a esquerda ou para a direita para mover o cursor e selecionar itens do menu.



### OBSERVAÇÃO

- Quando estiver com o dedo sobre o botão do joystick para mover o joystick para cima, para baixo, para a esquerda ou para a direita, tome cuidado para não pressionar o botão do joystick. Se você pressionar o botão ao mover o joystick, o controle do volume poderá não funcionar e o cursor, não se movimentar.

## Ajuste do menu

Com o projetor ligado, pressione o botão do joystick uma vez.

É possível ajustar os itens do menu (🔌, 📶, ✕, ⚙️) movendo o botão do joystick para cima, para baixo, para a esquerda ou para a direita. Mova até o item de menu desejado e pressione o botão do joystick uma vez para selecioná-lo.

		<b>Projetor desligado</b>	Desliga o produto.
		<b>Lista de Entradas</b>	Altera a fonte de entrada.
		<b>Fechar</b>	Limpa as exibições na tela e retorna à exibição do projetor.
		<b>Ajustes</b>	Exibe o menu Configurações.

## Indicadores de status do projetor

Luz do Indicador de Energia

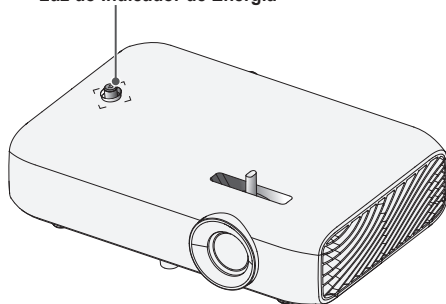

Luz do Indicador de Energia	
<b>Vermelho</b>	Em espera
<b>Desligado</b>	O projetor está ligado e funcionando.

## Instalação

### Precauções de instalação

- Coloque o projetor em um ambiente com boa ventilação.
  - Para evitar aquecimento interno, instale o projetor em um local com boa ventilação. Não coloque nada próximo ao projetor que possa bloquear suas saídas de ar. Se as saídas de ar forem bloqueadas, a temperatura interna do projetor aumentará.

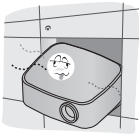

- Não coloque o projetor sobre um tapete ou carpete. Se a saída de ar do projetor estiver na parte inferior, tome cuidado para não bloquear a ventilação e sempre use o projetor sobre uma superfície sólida e nivelada.



- Evite que objetos estranhos, como restos de papéis, entrem no projetor.



- Deixe uma área aberta adequada (30 cm ou mais) ao redor do projetor.



- Não coloque o projetor em um local quente, frio ou úmido.
- Não coloque o projetor em um local em que possa atrair poeira facilmente.
  - Isso pode resultar em incêndio.
- Nunca abra as tampas no projetor. Há um alto risco de choque elétrico.
- Este projetor é fabricado com tecnologia de alta precisão. No entanto, você pode ver pequenos pontos pretos e/ou pontos brilhantes que aparecem continuamente na tela do projetor. Isso é um resultado normal do processo de fabricação e não indica defeito de funcionamento.
- O controle remoto pode não funcionar quando uma lâmpada equipada com lastro eletrônico ou uma lâmpada com três comprimentos de onda estiver instalada. Troque a lâmpada por um modelo de padrão internacional para que o controle remoto funcione normalmente.

## **Distância da projeção por tamanho da tela**

- 1** Coloque o projetor sobre uma superfície firme e nivelada junto ao computador ou equipamento de áudio/vídeo.
- 2** Mantenha o projetor a uma distância desejada da tela. A distância entre o projetor e a tela determina o tamanho real da imagem.
- 3** Posicione o projetor para que as lentes formem um ângulo reto com a tela. Se o projetor não for ajustado no ângulo correto, a imagem da tela ficará distorcida. Para corrigir a distorção, use a função Keystone. (Consulte a página 37.)
- 4** Conecte os cabos de força do projetor e o dispositivo conectado à tomada.

### **Proporção da projeção superior: 100 %**

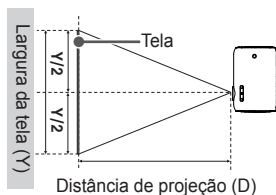
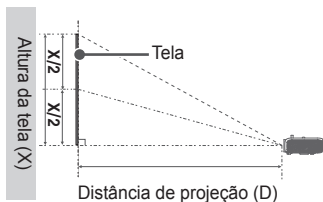

Proporção 16:9			
Tamanho da tela (mm)	Largura da tela (Y) (mm)	Altura da tela (X) (mm)	Distância de projeção (D) (mm)
635	553	311	769
762	664	374	923
889	775	436	1077
1016	886	498	1236
1143	996	560	1385
1270	1107	623	1539
1397	1218	685	1692
1524	1328	747	1846
1651	1439	809	2000
1778	1550	872	2154
1905	1660	934	2308
2032	1771	996	2462
2159	1882	1058	2616
2286	1992	1121	2769
2413	2103	1183	2923
2540	2214	1245	3077

## **Como instalar o projetor em um tripé**

- Você pode instalar o projetor usando um tripé de câmera.
- Conforme mostrado abaixo, você pode montar o projetor ao invés de uma câmera sobre o tripé.
- Ao estabilizar o tripé, recomendamos o uso de um parafuso de trava em tamanho padrão de 4,5 mm ou menor. O tamanho máximo permitido para o parafuso de travamento é de 5,5 mm. (Se o seu comprimento for superior ao tamanho máximo permitido, poderá danificar o projetor.)

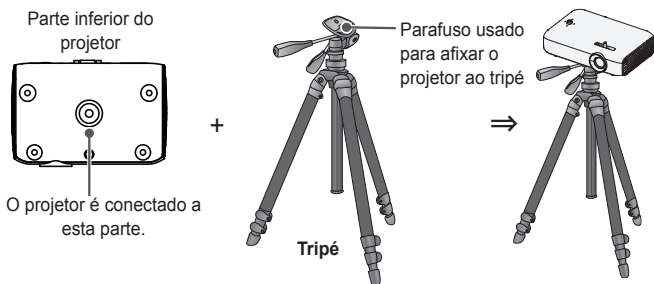

### **CUIDADO**

- Se estiver usando um tripé, tenha cuidado para não aplicar força externa a ele. Isso pode danificar o projetor.
- Não coloque o tripé em uma superfície instável.
- Certifique-se de que o tripé usado tenha capacidade máxima de carga de 3 kg ou superior.
- Para usar o projetor com segurança, posicione a base do tripé em uma superfície, de modo que fique o mais aberta e estável possível, e certifique-se de anexar o projetor ao tripé de maneira segura.

## **Sistema de segurança Kensington**

- Este projetor tem um conector padrão de segurança Kensington como mecanismo antifurto. Conecte o cabo do Sistema de segurança Kensington conforme mostrado abaixo.
- Para obter mais informações sobre a instalação e o uso do sistema de segurança Kensington, consulte o guia do usuário fornecido com o sistema de segurança Kensington.
- O Sistema de segurança Kensington é um acessório opcional.
- O que é a Kensington?

A Kensington é uma empresa que desenvolve sistemas de segurança para notebooks e outros dispositivos eletrônicos.

Site: <http://www.kensington.com>

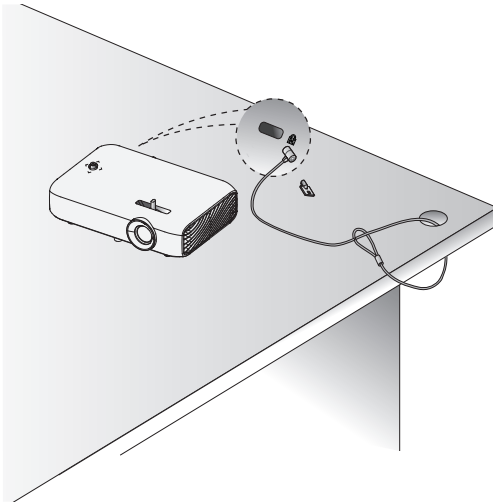

# CONTROLE REMOTO

Abra a tampa na parte traseira do controle remoto e insira a bateria no compartimento combinando corretamente  $\oplus$ , execute esta ação, sempre quando for instalar uma nova bateria.

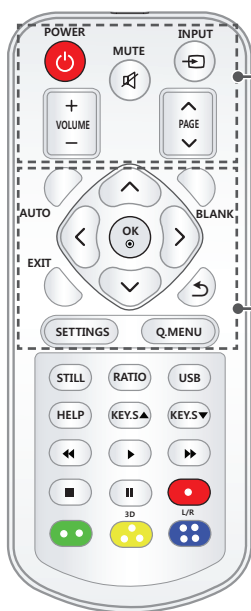
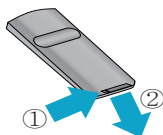

## POWER

Liga ou desliga o projetor.

## MUTE

Cancela o som do projetor.

## INPUT

Altera a fonte de entrada.

## VOLUME +, -

Ajusta o nível de volume.

## PAGE ^, v

Mova para a próxima página/página anterior.

## AUTO

Ajusta automaticamente a imagem na entrada RGB-PC.

## Botões Para cima/Para baixo/ Esquerda/Direita

Define a função ou move o cursor.

## OK

Exibe o modo atual e salva as alterações feitas nas configurações.

## BLANK

Exibe a tela em branco durante algum tempo.

## EXIT

Sai do menu.

## 

Retorna para a tela anterior.

## SETTINGS

Exibe ou fecha o menu Configurações.

## Q.MENU

Acessa o menu rápido.

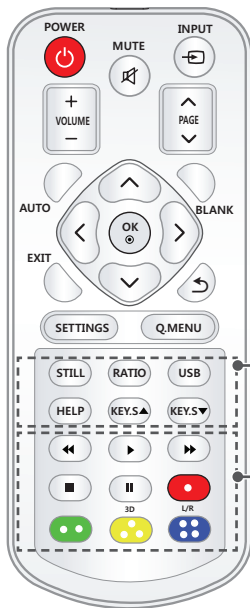

**STILL**

Congela a imagem em movimento.  
(exceto modo USB)

**RATIO**

Altera o formato da tela mediante o acionamento do botão.

**USB**

Acessa o modo USB.

**HELP**

Ativa o autodiagnóstico.

**KEY.S ▲, ▼**

Ajusta a função Correção de efeito trapézio.

**Botões do controle de reprodução**

Controlam a reprodução de **MINHAS MÍDIAS**.

**Botões coloridos**

Definem ações ou configurações detalhadas para cada menu.

**3D**

Mostra imagens 3D.

**L/R**

Alterna a imagem entre esquerda e direita no modo 3D.



## OBSERVAÇÃO

- Ao usar o controle remoto, a faixa remota ideal é de até 6 metros (esquerda/direita) e dentro de um raio de 30 graus do receptor de IR.
- Se os cabos estiverem conectados à alguma entrada traseira, a faixa remota será de 3 metros menor (esquerda/direita) e dentro de um raio de 30 graus do receptor de IR do controle remoto.
- Para que a operação seja contínua, não bloqueie o receptor de IR.
- Ao transportar o controle remoto em uma bolsa, certifique-se de que os botões do controle remoto não estejam sendo pressionados pelo projetor, por cabos, documentos ou quaisquer outros acessórios dentro da bolsa. Caso contrário, poderá reduzir consideravelmente a vida útil da bateria.

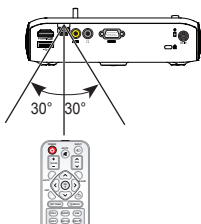

# USAR O PROJETOR

## Usando a bateria

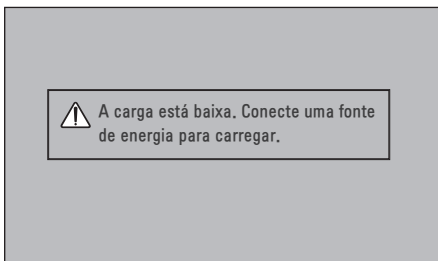

- É exibido quando a bateria está fraca (Economia de energia será alterada para modo Máximo e será desativada).
- Se a tela exibir uma mensagem de bateria fraca, recarregue a bateria.

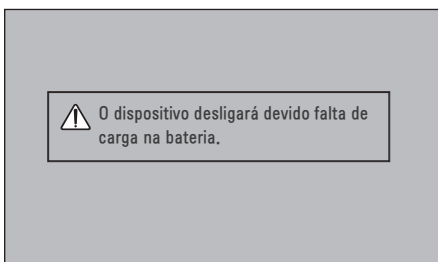

- É exibido quando a bateria está acabando.
- Como sua bateria está acabando, o projetor será desligado imediatamente.

## Informações sobre tempo de uso da bateria

<b>Status</b>	Tempo e visor
<b>Carregamento</b>	Cerca de 3 horas
<b>Horas de uso</b>	Até 2,5 horas (Tempo de uso da bateria de até 2,5 horas em modo Energy Saving definido para Máx.)
<b>Indicador do nível da bateria</b>	



### OBSERVAÇÃO

- Carregue a bateria quando o interruptor no painel traseiro estiver na posição **ON**. (A bateria não será totalmente carregada quando o interruptor estiver na posição **OFF**.)
- Caso não use o projetor durante longos períodos, Recomenda-se o carregamento da bateria em um intervalo entre 40 % e 50 %.
- A bateria é recarregada automaticamente quando o projetor é conectado a uma fonte de alimentação.
- Carregue a bateria completamente quando usar o projetor pela primeira vez.
- O tempo referente ao uso padrão da bateria, informado no manual, baseia-se em medidas colhidas pela LG. O tempo real pode variar conforme o uso.
- O tempo de uso da bateria pode variar conforme o tipo de transmissão, temperatura de operação, período de uso e preferências do usuário.
- À medida que a bateria é usada, seu tempo de vida útil diminui gradativamente. Quando a vida útil da bateria chegar à metade, substitua-a por uma nova bateria, entre em contato com o Atendimento ao Consumidor para mais detalhes desta aquisição.
- Não use nenhum outro produto para carregar a bateria, use somente acessórios fornecidos com o projetor. Isso pode causar danos na bateria ou iniciar um incêndio.
- Utilize sempre baterias aprovadas e certificadas pela LG Electronics, Inc. O não cumprimento dessa recomendação pode resultar em explosões ou incêndio.
- Se a bateria estiver vazando ou exalando um odor, interrompa imediatamente o seu uso e entre em contato com o Centro de Atendimento ao Cliente da LG Electronics.
- A bateria contém íons de lítio, portanto tenha cuidado ao manuseá-la. Caso contrário, poderá causar explosões ou incêndio.

- O armazenamento ou transporte a pressões inferiores a 11,6 kPa e acima de 15.000 metros de altitude não é permitido.
- A troca por uma bateria do tipo incorreto pode danificar uma proteção (por exemplo, no caso de alguns tipos de bateria de lítio).
- O descarte da bateria no fogo ou em um forno quente pode resultar em explosão. O mesmo vale se ela for mecanicamente triturada ou cortada.
- Deixar a bateria em um ambiente com temperatura extremamente alta pode resultar em explosão ou vazamento de gás ou líquido inflamável.
- Uma bateria sujeita à pressão atmosférica extremamente baixa pode resultar em explosão ou vazamento de gás ou líquido inflamável.

## Exibir no projetor

### Como ligar o projetor

A exibição da tela do menu neste manual do proprietário é apenas um exemplo com o intuito de ajudar os usuários a entender como operar o produto e pode ser diferente da tela real.

- 1 Conecte o cabo de alimentação corretamente.
- 2 Mude a chave **OFF/ON** no painel traseiro para **ON** e pressione o botão **POWER** no joystick ou no controle remoto. (Se a chave for colocada em **OFF**, o projetor não ligará.).
- 3 Na tela Seleção de idioma, selecione um idioma de preferência.
- 4 Na tela **Configuração de Modo**, selecione o modo de configuração desejado.



\* O **Modo Loja** é usado quando o produto está sendo exposto em uma loja. O modo de imagem é automaticamente reiniciado depois de um determinado período. É possível selecionar **Padrão** para utilizar o produto em casa.

- 5 Selecione um sinal de entrada usando o botão **INPUT** no controle remoto.

## Foco da Imagem na Tela

Quando uma imagem aparecer na tela, verifique se ela está em foco e ajustada adequadamente na tela.

Ajuste o foco da imagem girando o anel de foco para a esquerda ou para a direita. Tome cuidado para que o produto não seja movimentado quando for ajustar o foco.

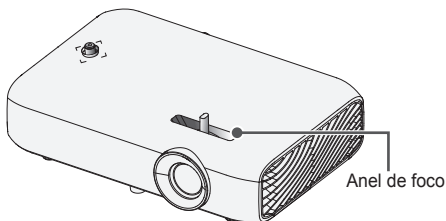

## Assistir com o projetor

- 1 No modo de espera, pressione o botão **POWER** para ligar o projetor.
- 2 Pressione o botão **INPUT** e selecione o sinal de entrada desejado.
- 3 Controle o projetor usando os seguintes botões durante sua utilização.

Botão	Descrição
VOLUME +, -	Ajusta o nível de volume.
MUTE 	Cancela todos os sons.
Q.MENU	Acessa o menu rápido.
RATIO	Redimensiona uma imagem.
KEY.S ▲, ▼	Ajusta a Correção de efeito trapézio.

- 4 Para desligar o projetor, pressione o botão **POWER**.

## Opções adicionais

### Ajustar o formato da tela

Redimensione a imagem para exibi-la em seu tamanho ideal pressionando **RATIO** ao utilizar o projetor.



### OBSERVAÇÃO

- O tamanho de imagem disponível pode variar dependendo do sinal de entrada.
- É possível usar o botão **Q.MENU** ou o botão **SETTINGS**.

Menu	Descrição
<b>16:9</b>	Redimensiona a imagem para a proporção 16:9.
<b>Just Scan</b>	Exibe as imagens de vídeo no tamanho original sem remover partes da extremidade da imagem. <ul style="list-style-type: none"> <li>• Caso selecione <b>Just Scan</b>, talvez sejam exibidas interferências de imagem nas bordas da tela.</li> </ul>
<b>Pelo Programa</b>	Exibe as imagens no mesmo formato de tela da imagem original.
<b>4:3</b>	Redimensiona as imagens ao padrão anterior 4:3.
<b>Zoom</b>	Redimensiona a imagem para se ajustar à largura da tela. As partes superior e inferior da imagem podem ser cortadas. <ul style="list-style-type: none"> <li>• Pressione o botão <math>\lt</math> ou <math>\gt</math> para aumentar ou diminuir o zoom da imagem.</li> <li>• Pressione o botão <math>\wedge</math> ou <math>\vee</math> para mover a imagem.</li> </ul>
<b>Zoom Cinema 1</b>	Formata uma imagem para o formato cinemascope: 2.35:1. Varia de 1 a 16. <ul style="list-style-type: none"> <li>• Pressione o botão <math>\lt</math> ou <math>\gt</math> para aumentar ou diminuir o zoom da imagem.</li> <li>• Pressione o botão <math>\wedge</math> ou <math>\vee</math> para mover a imagem.</li> <li>• Se você aumentar ou reduzir uma imagem, ela poderá ficar distorcida.</li> </ul>

## Uso da função Correção de efeito trapézio

Para evitar que a imagem da tela adquira um formato de trapézio, a função **Correção de efeito trapézio** ajusta a largura das partes superior e inferior da imagem caso o projetor não esteja ajustado no ângulo correto.

Como a função **Correção de efeito trapézio** pode gerar menor qualidade da imagem, use-a apenas quando não for possível configurar o projetor conforme o ângulo ideal.

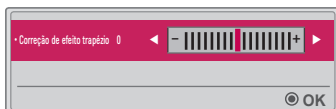

- 1 Pressione a **KEY.S ▲** ou a **KEY.S ▼** para ajustar a imagem.
  - A **Correção de efeito trapézio** pode ser ajustada de **-40** a **40**.
- 2 Pressione o botão **OK** ao finalizar.

## Alteração de dispositivo de entrada

### Selecionar uma entrada externa

Selecione a entrada externa.

A ilustração do menu pode diferir da tela real do produto.

- Pressione o botão **INPUT** no controle remoto para exibir a tela de seleção de entrada.
  - Entradas conectadas são exibidas primeiro. No entanto, a entrada **AV / Componente / SCREEN SHARE** está sempre ativada.
- Selecione um sinal de entrada usando o botão **INPUT** do controle remoto para conectar o projetor à entrada desejada.

É possível usar o botão < ou > ou para alternar entre os modos de entrada.



## Adicionar nomes à entrada

Exibe os dispositivos conectados a cada uma das portas de entrada.



- 1 Pressione o botão **INPUT** no controle remoto para exibir a tela de seleção de entrada.
- 2 Pressione o botão **Vermelho**.
- 3 Use o botão  $\wedge$  ou  $\vee$  para rolar até uma das fontes de entrada.
- 4 Use os botões  $<$  ou  $>$  para selecionar um dos nomes disponíveis para a entrada.

## Função Imagem em branco

### Usar a função Imagem em branco

Essa função pode ser útil se você precisar chamar a atenção durante reuniões ou treinamentos.

- 1** Pressione o botão **BLANK** e a tela será coberta pela cor do fundo. Para alterar a cor do fundo, consulte *Seleção de imagens em branco*.
- 2** Pressione qualquer botão para cancelar a função Blank. Para cobrir a tela temporariamente, pressione o botão **BLANK** no controle remoto. Não obstrua a lente enquanto o projetor estiver em uso. Pode haver superaquecimento ou deformação da lente, além de incêndio.

### Seleção de imagens em branco

- 1** Pressione o botão **SETTINGS**.
- 2** Pressione os botões  $\wedge$ ,  $\vee$ ,  $\lt$  ou  $\gt$  para selecionar **OPÇÃO 2** e pressione o botão **OK**.
- 3** Pressione os botões  $\wedge$ ,  $\vee$  para mover para **Imagem em branco** e pressione o botão **OK**.
- 4** Use o botão  $\wedge$  ou  $\vee$  para mover para a configuração ou opção desejada e pressione o botão **OK**.

## Usar o menu rápido

Você pode personalizar facilmente os menus usados com frequência.

- 1** Pressione o botão **Q.MENU**.
- 2** Pressione os botões **<** ou **>** para selecionar um menu e pressionar o botão **OK**.

Menu	Descrição
<b>Formato da Tela</b>	Redimensiona a imagem.
<b>Modo de Projeção</b>	Vira a imagem projetada de cabeça para baixo ou faz a inversão na horizontal.
<b>Modo de Imagem</b>	Altera o modo de imagem.
<b>Modo de Áudio</b>	Define o modo de áudio.
<b>Função Soneca</b>	Configura o projetor para ser desligado em um horário específico.
<b>Clear Voice II</b>	Torna a emissão sonora da voz no projetor mais clara.
<b>Energy Saving</b>	Reduz o consumo de energia ajustando o brilho máximo da tela. (Se a tela exibir uma mensagem de bateria fraca, Economia de energia será alterada para modo Máximo e será desativada)
<b>Dispositivo USB</b>	Permite que um dispositivo USB conectado seja removido de maneira segura. (O menu é exibido apenas quando o dispositivo USB está conectado.)

- 3** Pressionar o botão **^** ou **v** para rolar através dos menus descritos acima.

# ENTRETENIMENTO

## Uso do SCREEN SHARE

- 1** Configure a entrada externa do projetor como **SCREEN SHARE**.
- 2** Habilite função SCREEN SHARE no dispositivo com o qual você deseja estabelecer conexão.
- 3** Conecte o projetor a partir da lista de pesquisa no dispositivo com o qual deseja estabelecer conexão. (Ao conectar o projetor ao seu notebook, insira o código Pin que é exibido na tela. A solicitação de PIN é apresentada apenas na conexão inicial.)
- 4** Se o dispositivo desejado aceitar a solicitação, a função SCREEN SHARE será iniciada.



### CUIDADO

- Windows 7 / 8 / 8.1 são compatíveis com o SCREEN SHARE. No entanto, outras versões do Windows e alguns outros sistemas operacionais podem não ser compatíveis com o SCREEN SHARE.
- As versões Ice Cream Sandwich, Jellybean, KitKat e Lollypop dos dispositivos LG com Android são compatíveis.
- Ao conectar por meio do SCREEN SHARE, coloque o dispositivo próximo ao projetor.
- A taxa de resposta e qualidade de imagem pode variar, dependendo do ambiente em que o usuário se encontra.
- Para mais informações sobre o dispositivo que deseja conectar, consulte o manual do proprietário.
- Alguns laptops com Windows 8.1 podem ter dificuldade em reconectar-se ao inicializar as informações do dispositivo durante uma conexão sem fio. Neste caso, recomenda-se remover o dispositivo registrado e reconectá-lo.

## Configuração de Bluetooth no Projetor

Esta opção é usada para a saída de som do projetor pelos aparelhos de áudio Bluetooth.

- Pressione o botão **SETTINGS** no controle remoto e defina **Bluetooth** para **Ligado** no menu **SEM FIO**.



### OBSERVAÇÃO

- Os seguintes dispositivos podem ser conectados: LG BTS1, LG HBS-700, LG HBS-730, LG HBS-800 (Os modelos disponíveis para compra podem variar de acordo com a região.)
- Produtos de outros fabricantes podem não ser compatíveis.
- Você pode usar o controle remoto para ajustar o volume do dispositivo conectado.
- Se, ao conectar dispositivos usando uma conexão sem fio, a conexão for perdida, verifique se o dispositivo está conectado a uma fonte de alimentação e se o dispositivo de áudio Bluetooth está operando adequadamente.
- Se o **Bluetooth** estiver **Ligado**, o projetor, quando ativo, se conectará automaticamente ao último dispositivo Bluetooth conectado. (Verifique também se o último dispositivo Bluetooth conectado está ligado.)
- Este projetor não oferece suporte ao recurso Sincronização de som LG TV. Para usar produtos que ofereçam suporte a esse recurso, utilize o modo Bluetooth geral em vez de o modo LG TV.
- A função do Bluetooth é conectar o produto aos alto-falantes Bluetooth ou ao fone de ouvido Bluetooth. Não é possível conectar o produto a um telefone celular através da função Bluetooth.

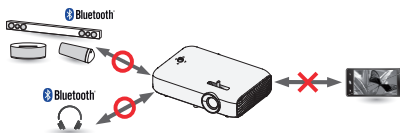

## Busca de dispositivos Bluetooth e conexões

Vá para **SETTINGS** → **SEM FIO** → **Procurar Dispositivo** para Procurar Dispositivos de áudio Bluetooth próximos e conectar os dispositivos detectados ao projetor. (Se o nome do dispositivo tiver mais do que 20 caracteres, apenas 20 serão mostrados.)

- 1 Configure o dispositivo Bluetooth para o modo de emparelhamento e selecione **Procurar Dispositivo**.
  - Selecione **Parar busca** para ver os dispositivos detectados até o momento.
  - Se o dispositivo não tiver sido detectado, verifique se ele está ligado e no modo de emparelhamento.
  - O tempo para a busca pode variar conforme a intensidade do sinal e o número de dispositivos.



**2** Quando a busca estiver concluída, você pode selecionar um dispositivo Bluetooth e conectar-se a ele.

- A conexão pode ser interrompida a qualquer momento ao selecionar **Parar busca**.
- O tempo para a conexão com um dispositivo pode variar conforme a intensidade do sinal e o número de dispositivos.

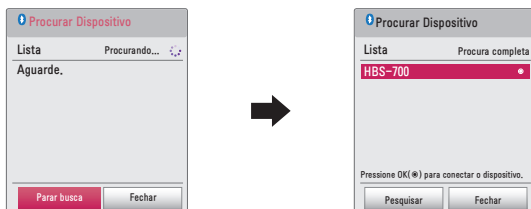

**3** Quando um dispositivo Bluetooth for conectado, o projetor emitirá um som por meio do dispositivo conectado.

- O dispositivo Bluetooth conectado será adicionado automaticamente à **Lista disp. registrados**. Uma vez registrados, os dispositivos Bluetooth podem ser conectados selecionando-os na **Lista disp. registrados** sem ter de procurar por eles.
- Dispositivos conectados só podem ser desconectados em **SETTINGS** → **SEM FIO** → **Lista disp. registrados**.

## Conectar, desconectar ou excluir dispositivos Bluetooth da Lista disp. registrados

Em **SETTINGS** → **SEM FIO** → **Lista disp. registrados**, Bluetooth são exibidos na ordem em que foram conectados e podem ser reconectados selecionando-os, sem que seja necessário repetir a busca.



### Conectando

Selecione um dispositivo Bluetooth da **Lista disp. registrados** para conectar-se a ele.

- Dependendo das características do dispositivo Bluetooth registrado, ele tentará conectar-se automaticamente. (Consulte o manual do dispositivo Bluetooth.)
- A conexão pode ser interrompida a qualquer momento ao selecionar **Parar**.
- O tempo para a conexão com um dispositivo pode variar conforme a intensidade do sinal e o número de dispositivos.

### Desconectando

Selecione **Desconectar** para desconectar o dispositivo.

- Um dispositivo só pode ser desconectado a partir da **Lista disp. registrados**.

## Exclusão

Selecione **Excluir Marcados** ou **Excluir tudo** para excluir todos os dispositivos registrados.

- **Excluir Marcados:** Pressione o botão **Vermel.** na **Lista disp. registrados** para excluir o dispositivo selecionado.
- **Excluir tudo:** Selecione **Excluir tudo** em **Lista disp. registrados** para excluir todos os dispositivos registrados.

## Ajustando a Sincronização AV.

Quando um dispositivo Bluetooth estiver conectado, vá para **SETTINGS** → **SEM FIO** → **Sincronização AV** para ajustar a sincronização entre o vídeo e o som do fone de ouvido Bluetooth.

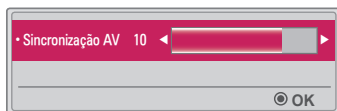

- Esse recurso fica disponível somente quando um dispositivo Bluetooth está conectado.
- A sincronização de áudio pode variar conforme o fabricante.
- O **Sincronização AV** também pode ser ajustada durante a reprodução de vídeos a partir de uma unidade USB, usando o menu **Ajustar áudio**.

# MINHAS MÍDIAS

## Antes de usar

### Conexão do dispositivo USB

Conecte um dispositivo USB (HDD externo, memória USB) à porta USB do projetor para ver os arquivos de conteúdo armazenados no dispositivo USB em seu projetor. Não é possível gravar ou excluir dados de um dispositivo USB. Conecte uma unidade flash USB, como mostrado abaixo.

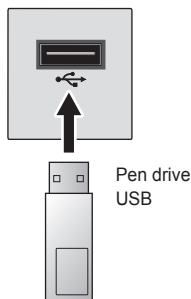

### Remover um dispositivo USB

- 1 Clique no botão **Q.MENU**.
- 2 Use o botão < ou > para mover para **Dispositivo USB** e pressione o botão **OK**.
- 3 Selecione um dispositivo USB a ser removido. Antes de removê-lo, aguarde a confirmação de que o dispositivo USB não está mais operando.



### **OBSERVAÇÃO**

- Se for removido antes, poderá ocorrer um erro no projetor ou no dispositivo de armazenamento USB.
- Assim que um dispositivo USB for selecionado para remoção, ele não poderá mais ser lido. Remova o dispositivo de armazenamento USB e conecte-o novamente.

## Dicas para usar dispositivo USB

- Se o dispositivo de armazenamento USB tiver um programa de reconhecimento automático integrado ou usar seu próprio driver, ele poderá não funcionar.
- Alguns dispositivos de armazenamento USB podem não funcionar ou funcionar de maneira incorreta.
- Caso use um cabo de extensão USB, o dispositivo USB poderá não ser reconhecido ou funcionar adequadamente.
- Use somente dispositivos de armazenamento USB formatados com o sistema de arquivos Windows FAT32 ou NTFS.
- Para HDDs USB externos, recomenda-se o uso de dispositivos com voltagem nominal inferior a 5 V e corrente nominal inferior a 500 mA.
- Utilize unidade de disco rígido com fonte de alimentação. Caso a alimentação fornecida não seja suficiente, a unidade de armazenamento USB poderá não ser detectada (esta entrada não suporta Hub USB).
- Recomenda-se usar unidades flash USB de 32 GB ou menor ou HDDs USB de 2 TB ou menor.
- Se um HDD USB com função de economia de energia não funcionar corretamente, desligue e ligue-o novamente. Para obter mais informações, consulte o manual do usuário do HDD USB.
- Os dados do dispositivo de armazenamento USB podem ser danificados, de modo que é importante fazer backup dos arquivos em outros dispositivos. A manutenção dos dados é de responsabilidade do usuário; o fabricante não se responsabiliza pela perda dos dados.

## Para usar Minhas Mídias

**1** Pressione o botão **SETTINGS** no controle remoto.

**2** Selecione **MINHAS MÍDIAS**.

Selecione o arquivo desejado na lista. Assista ao arquivo escolhido.

Define configurações relacionadas à reprodução marcando a opção durante a reprodução do disco.

### Arquivo de suporte de Minhas Mídias

- Taxa máxima de transmissão de dados: 20 Mbps (megabits por segundo)
- Formatos suportados de legendas externas: \*.smi, \*.srt, \*.sub (MicroDVD, SubViewer 1,0/2,0), \*.ass, \*.ssa, \*.txt (TMPlayer), \*.psb (PowerDivX)
- Formatos suportados de legendas internas: SRT/ASS/SSA (suporta legendas internas geradas a partir do DivX6)

**Codec de vídeo compatível**

Máximo: 1920 x 1080 @ 30p (somente Motion JPEG 640 x 480 @ 30p)

Extensão	Codec	
.asf .wmv	Vídeo	Perfil avançado VC-1, Perfis principal e simples VC-1
	Áudio	WMA padrão, WMA 9 profissional
.divx .avi	Vídeo	DivX3.11, DivX4, DivX5, DivX6, XVID, H.264/AVC
	Áudio	MPEG-1 Layer I, II, MPEG-1 Layer III (MP3), Dolby Digital
.mp4 .m4v .mov	Vídeo	H.264/AVC, MPEG-4 Parte 2
	Áudio	AAC
.mkv	Vídeo	H.264/AVC
	Áudio	HE-AAC, Dolby Digital
.ts .trp .tp .mts .m2ts	Vídeo	H.264/AVC, MPEG-2, VC-1
	Áudio	MPEG-1 Layer I, II, MPEG-1 Layer III (MP3), Dolby Digital, Dolby Digital Plus, AAC
.vob	Vídeo	MPEG-1, MPEG-2
	Áudio	Dolby Digital, MPEG-1 Layer I, II, DVD-LPCM
.mpg .mpeg	Vídeo	MPEG-1
	Áudio	MPEG-1 Layer I, II

## Arquivo de áudio

Tipo de arquivo	Item	Informações
mp3	Taxa de bits	32 Kbps a 320 Kbps
	Taxa de amostragem	32 kHz a 48 kHz
AC3	Taxa de bits	32 kbps a 640 kbps
	Taxa de amostragem	32 kHz, 44,1 kHz, 48 kHz
MPEG	Taxa de bits	32 kbps a 448 kbps
	Taxa de amostragem	32 kHz a 48 kHz
AAC, HEAAC	Taxa de bits	24 kbps a 3844 kbps
	Taxa de amostragem	8 kHz a 96 kHz
CDDA	Taxa de bits	1,44 kbps
	Taxa de amostragem	44,1 kHz
LPCM	Taxa de bits	1,41 Mbps a 9,6 Mbps
	Taxa de amostragem	Multicanal : 44,1 kHz, 88,2 kHz / 48 kHz, 96 kHz Estéreo : 176,4 kHz, 192 kHz

## Arquivo de foto disponível

Tipo de arquivo	Item	Informações
<b>2D (jpeg, jpg, jpe), 3D (jps)</b>	Tipo de arquivo compatível	SOF0: referência, SOF1: Estend sequencial, SOF2: progressivo
	Tam. Imagem	Mínimo: 64 x 64 Máximo: Tipo Normal: 15360 (W) x 8640 (H) Tipo Progressivo: 1920 (W) x 1440 (H)
<b>3D (mpo)</b>	Tipo de arquivo compatível	MPO
	Tam. Imagem	Tamanho 4:3 : 3648 x 2736, 2592 x 1944, 2048 x 1536 Tamanho 3:2 : 3648 x 2432
<b>BMP</b>	Tam. Imagem	Mínimo: 64 x 64 Máximo: 9600 (W) x 6400 (H)
<b>PNG</b>	Tipo de arquivo compatível	Interlace, sem interlace
	Tam. Imagem	Mínimo: 64 x 64 Máximo: Interlace: 1200 (W) x 800 (H) Sem interlace: 9600 (W) x 6400 (H)

\* A exibição de arquivos nos formatos BMP e PNG pode ser mais lenta que a de arquivos JPEG.

## **Assistir a vídeos**

Na **Lista de Filmes**, você pode assistir a filmes armazenados no dispositivo USB conectado.

Controla a reprodução e define as opções durante a visualização de vídeos.

### **Dicas para reproduzir arquivos de vídeo**

- Algumas legendas criadas por usuários podem não funcionar corretamente.
- Os arquivos de vídeo e de legendas devem estar armazenados na mesma pasta. Para exibir corretamente as legendas, os arquivos de vídeo e de legendas devem ter o mesmo nome.
- Não há suporte para streams contendo GMC (Global Motion Compensation) ou Qpel (Quarterpel Motion Estimation).
- Apenas o perfil H.264/AVC nível 4.1 ou inferior é suportado.
- Arquivos de vídeo que excedem 50 GB (gigabytes) não são suportados para reprodução. O limite de tamanho do arquivo depende do ambiente de codificação.
- O codec de áudio DTS não é compatível.

## Acessar a lista de filmes

Reproduza um vídeo armazenado no dispositivo conectado.

- 1 Conecte um dispositivo de armazenamento USB.
- 2 Pressione o botão **USB**.
- 3 Use o botão < ou > para selecionar **Lista de Filmes** e pressione o botão **OK**.
- 4 Use o botão ^, v, < ou > para selecionar o arquivo desejado e pressione o botão **OK**.



No.	Descrição	
1	Miniaturas	
	Arquivo anormal	
	Arquivo não compatível	
2	Lista de arquivos	
3	Move para a pasta um nível acima.	
4	Página atual/Total de páginas de pastas	
5	Exibe a capacidade restante da bateria.	
6	Página atual/Total de páginas de arquivo	
7	Move para a pasta do nível superior.	
8	Move para a pasta um nível acima.	
9	Sai da Lista de Filmes.	

## 5 Controle a reprodução usando os seguintes botões.



Item	Descrição
	Mostra a posição de reprodução em questão. Use os botões < ou > para mover para frente ou para trás.
	Interrompe a reprodução e retorna para a Lista de filmes.
	Retorna à reprodução normal.
	Efetua uma pausa na reprodução. Se nenhum botão for pressionado no controle remoto até 10 minutos após a pausa, a reprodução será reiniciada.
	Exibe em câmera lenta.
	Sempre que este botão é pressionado, a velocidade da reprodução é alterada.: x2, x4, x8, x16, x32
	Reduz o consumo de energia ajustando o brilho máximo da tela. (Se a tela exibir uma mensagem de bateria fraca, Economia de energia será alterada para modo Máximo e será desativada)
	Alterna para a tela 3D.
<b>Opções</b>	Uma janela pop-up é exibida.
<b>Ocultar</b>	Oculto a barra de reprodução. Pressione o botão <b>OK</b> para exibi-la.
<b>Sair</b>	Volta à tela da Lista de Filmes.

### Opções da Lista de filmes

- 1 Pressione o botão **Q.MENU**.
- 2 Use o botão  $\wedge$  ou  $\vee$  para mover para uma opção desejada e pressione o botão **OK**.
- 3 Use o botão  $\wedge$ ,  $\vee$ ,  $\lt$  ou  $\gt$  para ajustar cada item.

### Ajustar reprodução de vídeo

Item	Descrição
<b>Tam. Imagem</b>	<p>Seleciona o tamanho da imagem de reprodução.</p> <ul style="list-style-type: none"> <li>• <b>Completo:</b> os arquivos são reproduzidos no modo tela cheia, independentemente do formato da tela do vídeo.</li> <li>• <b>Original:</b> exibe o vídeo em tamanho original.</li> </ul>
<b>Idioma de áudio</b>	<p>Permite que você selecione o idioma desejado do arquivo com diversas faixas de áudio. Esta opção não está disponível quando o arquivo apresentar um único idioma de áudio.</p>
<b>Legenda</b>	<p>As legendas podem ser ativadas ou desativadas.</p> <ul style="list-style-type: none"> <li>• <b>Idioma:</b> é possível selecionar um dos idiomas disponíveis.</li> <li>• <b>Página de código:</b> é possível selecionar um conjunto de caracteres usado para uma legenda. Por padrão, a legenda é exibida em um idioma configurado em <b>OPÇÃO 1</b> → <b>Idioma (Language)</b>.               <ul style="list-style-type: none"> <li>– <b>Sinc.:</b> se uma legenda não estiver sincronizada com o vídeo, ajuste sua velocidade em uma unidade de 0,5 segundo.</li> <li>– <b>Posição:</b> move o local da legenda.</li> <li>– <b>Tamanho:</b> altera o tamanho da fonte da legenda.</li> </ul> </li> </ul>
<b>Repetir</b>	<p><b>Ligado</b> ou <b>Desligado</b> a função de repetição.</p> <p>Quando definida como desativada, o próximo arquivo pode ser reproduzido na sequência, caso seu nome seja semelhante.</p>

### Ajustar vídeo

Você pode alterar as configurações de vídeo. (Consulte *Configurações de IMAGEM* na página 80.)

### Ajustar áudio

Você pode alterar as configurações de áudio. (Consulte *Configurações de ÁUDIO* na página 87.)

### BLUETOOTH

Você pode alterar as configurações de Bluetooth. (Consulte *Configuração de Bluetooth no Projetor* na página 43.)

**Definir o Vídeo 3D**

É possível selecionar vídeo 3D ou 2D.

**Configuração 3D**

É possível ajustar as configurações 3D. (Consulte Configurações OPÇÃO 1 na página 92.)

**Registrar o código do DivX**

Verifica o Código de registro do DivX para a reprodução de vídeos protegidos pelo DivX. Registrar em <http://vod.divx.com>.

Utiliza o código de registro para alugar ou comprar filmes em [www.divx.com/vod](http://www.divx.com/vod).

- 1** No menu Configurações, mova para **OPÇÃO 1** e pressione **DivX(R) VOD**.



- 2** Pressione o botão  $\wedge$  ou  $\vee$  para mover para **Registro** e pressione o botão **OK**.



- 3** Verifique o **Código de Registro** do DivX.

**OBSERVAÇÃO**

- Arquivos DivX alugados ou comprados não podem ser reproduzidos se o Código de Registro do DivX de um dispositivo diferente for utilizado. Use somente o Código de registro do DivX fornecido para este dispositivo específico.
- Arquivos convertidos que não estão em conformidade com o Padrão do Codec DivX podem não ser reproduzidos ou podem produzir sons alterados.

## Cancelar o registro do código do DivX

Use o código de cancelamento de registro do DivX para desativar a função DivX DRM.

- 1 No menu Configurações, mova para **OPÇÃO 1** e pressione **DivX(R) VOD**.
- 2 Use os botões **^** ou **v** para acessar **Cancelar registro** e pressione o botão **OK**.

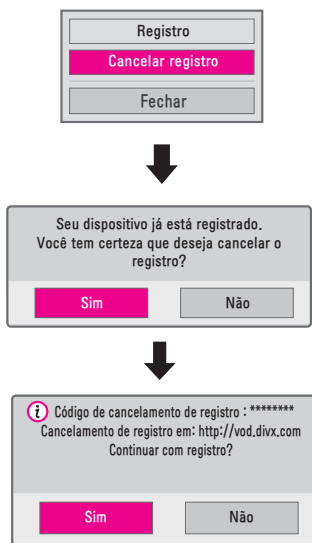

- 3 Selecione **Sim**.



### OBSERVAÇÃO

- O que é o DRM [Digital Rights Management]?  
As tecnologias e serviços DRM protegem os interesses e os direitos dos detentores de direitos autorais, impedindo o uso ilegal do conteúdo digital. Os arquivos podem ser reproduzidos depois que a licença é verificada através de um método on-line, etc.

## **Exibição de fotos**

Você pode ver as fotos armazenadas em um dispositivo conectado.

### **Arquivos de fotos compatíveis**

FOTO (\*.JPEG)

Referência: de 64 pixels (largura) x 64 pixels (altura) a 15360 pixels (largura) x 8640 pixels (altura)

Progressivo: 64 pixels (largura) x 64 pixels (altura) a 1920 pixels (largura) x 1440 pixels (altura)

- Os arquivos que não são compatíveis são exibidos como ícones.
- É exibida uma mensagem de erro em caso de arquivos corrompidos ou formatos de arquivo que não podem ser reproduzidos.
- Arquivos de imagem corrompidos talvez não sejam exibidos corretamente.
- Poderá levar algum tempo para que as imagens de alta resolução sejam exibidas em tela cheia.

## Acessar a lista de fotos

- 1 Conecte um dispositivo de armazenamento USB.
- 2 Pressione o botão **USB**.
- 3 Use o botão < ou > para selecionar **Lista de Fotos** e pressione o botão **OK**.
- 4 Use o botão ^, v, < ou > para selecionar o arquivo desejado e pressione o botão **OK**.

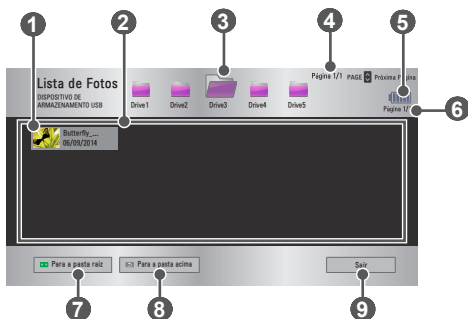

No.	Descrição	
1	Miniaturas	
	Arquivo anormal	
	Arquivo não compatível	
2	Lista de arquivos	
3	Move para a pasta um nível acima.	
4	Página atual/Total de páginas de pastas	
5	Exibe a capacidade restante da bateria.	
6	Página atual/Total de páginas de arquivo	
7	Move para a pasta do nível superior.	
8	Move para a pasta um nível acima.	
9	Sai de Lista de Fotos.	

## 5 Controle a reprodução usando os seguintes botões.



Item	Descrição
	Seleciona a próxima foto ou a anterior.
<b>Slideshow</b>	Todas as fotos são exibidas durante a apresentação de slides. <ul style="list-style-type: none"> <li>Defina <b>Velocidade do Slide</b> em <b>Opções</b> → <b>Ajustar visualização de fotografias</b>.</li> </ul>
<b>BGM</b>	Ouçã música enquanto visualiza fotos em tela cheia. <ul style="list-style-type: none"> <li>Defina <b>BGM</b> em <b>Opções</b> → <b>Ajustar visualização de fotografias</b>.</li> </ul>
	Gira as fotos. <ul style="list-style-type: none"> <li>Gira a foto a 90°, 180°, 270°, 360° no sentido horário.</li> <li>As fotos não poderão ser giradas se a largura for maior do que a resolução máxima da resolução aceita.</li> </ul>
	Exibe a foto em modo de tela cheia ou modo original. Pressione o botão <b>Azul</b> para ampliar a imagem.
	Reduz o consumo de energia ajustando o brilho máximo da tela. (Se a tela exibir uma mensagem de bateria fraca, Economia de energia será alterada para modo Máximo e será desativada)
	Alterna para a tela 3D.
<b>Opções</b>	Uma janela pop-up é exibida.
<b>Ocultar</b>	Oculto o menu em tela cheia. <ul style="list-style-type: none"> <li>Para ver o menu, pressione o botão <b>OK</b> do controle remoto.</li> </ul>
<b>Sair</b>	Sai da visualização de fotos em tela cheia.

### Opções da lista de fotos

- 1 Pressione o botão **Q.MENU**.
- 2 Use o botão  $\wedge$  ou  $\vee$  para mover para uma opção desejada e pressione o botão **OK**.
- 3 Use o botão  $\wedge$ ,  $\vee$ ,  $\lt$  ou  $\gt$  para ajustar cada item.

### Ajustar visualização de fotografias

Item	Descrição
<b>Velocidade do Slide</b>	Seleciona a velocidade da apresentação de slides.
<b>BGM</b>	<p>Seleciona uma pasta de música para a música de fundo.</p> <ul style="list-style-type: none"> <li>• Você não pode alterar a pasta de música enquanto a música de fundo é reproduzida.</li> <li>• Para reproduzir músicas de fundo, é possível selecionar apenas uma pasta do mesmo dispositivo.               <ul style="list-style-type: none"> <li>– <b>Repetir</b>: seleciona a reprodução repetida.</li> <li>– <b>Aleatório</b>: seleciona a reprodução aleatória.</li> </ul> </li> </ul>

### Ajustar vídeo

Você pode alterar as configurações de vídeo. (Consulte *Configurações de IMAGEM na página 80.*)

### Ajustar áudio

Você pode alterar as configurações de áudio. (Consulte *Configurações de ÁUDIO na página 87.*)

### BLUETOOTH

Você pode alterar as configurações de Bluetooth. (Consulte *Configuração de Bluetooth no Projetor na página 43.*)

### Definir o Vídeo 3D

É possível selecionar imagens 3D ou 2D.

### Configuração 3D

É possível ajustar as configurações 3D. (Consulte *Configurações OPÇÃO 1 na página 92.*)

## **Como ouvir músicas**

É possível reproduzir arquivos de áudio armazenados no dispositivo conectado.

### **Arquivos de música compatíveis**

\*.MP3

Intervalo da taxa de bits de 32 kbps a 320 kbps

- Taxa de amostragem para MPEG 1 Layer3: 32 kHz, 44,1 kHz, 48 kHz
- Taxa de amostragem para MPEG2 Layer3: 16 kHz, 22,05 kHz, 24 kHz

## Acessar a lista de músicas



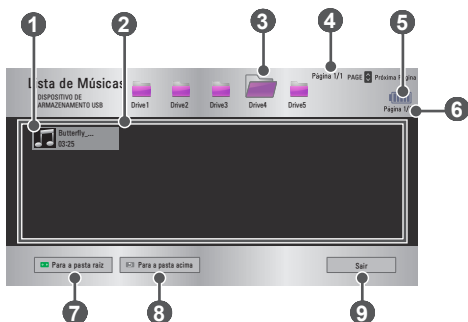



- 1 Conecte um dispositivo de armazenamento USB.
- 2 Pressione o botão **USB**.
- 3 Use o botão < ou > para selecionar **Lista de Músicas** e pressione o botão OK.
- 4 Use o botão ^, v, < ou > para selecionar o arquivo desejado e pressione o botão **OK**.

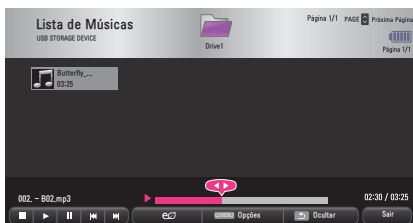

No.	Descrição	
1	Miniaturas	
	Arquivo anormal	
	Arquivo não compatível	
2	Lista de arquivos	
3	Move para a pasta um nível acima.	
4	Página atual/Total de páginas de pastas	
5	Exibe a capacidade restante da bateria.	
6	Página atual/Total de páginas de arquivo	
7	Move para a pasta do nível superior.	
8	Move para a pasta um nível acima.	
9	Sai da Lista de Músicas.	

## 5 Controle a reprodução usando os seguintes botões.



Item	Descrição
	Altera a posição da reprodução.
	Interrompe a reprodução.
	Retorna à reprodução normal.
	Pausa a reprodução.
	Reproduz o arquivo anterior/seguinte.
	Reduz o consumo de energia ajustando o brilho máximo da tela. (Se a tela exibir uma mensagem de bateria fraca, Economia de energia será alterada para modo Máximo e será desativada)
<b>Opções</b>	Configura as opções da Lista de Músicas.
<b>Ocultar</b>	Ocultar a barra de reprodução. <ul style="list-style-type: none"> <li>• Pressione o botão <b>OK</b> para que a barra de reprodução seja exibida.</li> </ul>
<b>Sair</b>	Volta à tela da Lista de Músicas.

**Opções da lista de músicas**

- 1 Pressione o botão **Q.MENU**.
- 2 Use o botão  $\wedge$  ou  $\vee$  para mover para uma opção desejada e pressione o botão **OK**.
- 3 Use o botão  $\wedge$ ,  $\vee$ ,  $<$  ou  $>$  para ajustar cada item.

**Ajustar reprodução de áudio**

Item	Descrição
<b>Repetir</b>	Seleciona a reprodução repetida.
<b>Aleatório</b>	Seleciona a reprodução aleatória.

**Ajustar áudio**

Você pode alterar as configurações de áudio. (Consulte *Configurações de ÁUDIO na página 87.*)

**BLUETOOTH**

Você pode alterar as configurações de Bluetooth. (Consulte *Configuração de Bluetooth no Projetor na página 43.*)

## Visualizar arquivos

Você pode ver os arquivos de documentos armazenados em um dispositivo conectado.

### Formatos de arquivo com suporte

XLS, XLSX, DOC, DOCX, PPT, PPTX, TXT, PDF, HWP

Microsoft Office versões 97/2000/2002/2003/2007

Adobe PDF versões 1.0/1.1/1.2/1.3/1.4

Hangul versões 97/2000/2002/2005/2007

- O Visualizador de arquivos realinha o documento e, por isso, ele pode ter uma aparência diferente da visualizada em um computador.
- Para os documentos que incluem imagens, a resolução pode parecer inferior durante o processo de realinhamento.
- Se o volume do documento for grande ou se tiver muitas páginas, poderá levar mais tempo para carregá-lo.
- Fontes não aceitas podem ser substituídas por outras fontes.
- O visualizador de arquivos não pode abrir documentos do Office que contenham muitas imagens de alta resolução. Nesse caso, reduza o tamanho do arquivo de imagem, salve-o em um dispositivo de armazenamento USB e execute o visualizador de arquivos novamente ou conecte seu computador ao projetor e abra o arquivo no computador.

## Navegar pela Lista de Arquivos

- 1 Conecte um dispositivo de armazenamento USB.
- 2 Pressione o botão **USB**.
- 3 Use o botão < ou > para selecionar **Lista de arquivos** e pressione o botão **OK**.
- 4 Use o botão ^, v, < ou > para selecionar o arquivo desejado e pressione o botão **OK**.

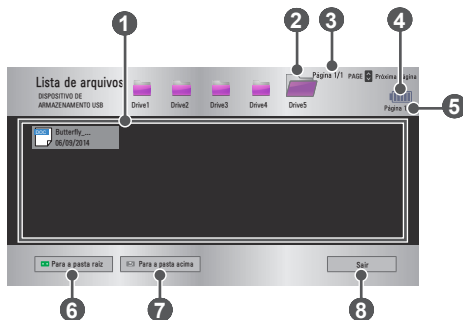

No.	Descrição
1	Lista de Arquivos
2	Move para a pasta um nível acima.
3	Página atual/Total de páginas de pastas
4	Exibe a capacidade restante da bateria.
5	Página atual/Total de páginas de arquivo
6	Move para a pasta do nível superior.
7	Move para a pasta um nível acima.
8	Sai da Lista de Arquivos.

**5** Controle a reprodução usando os seguintes botões.

- Clique em **Ir para a página**; em seguida, é exibida a janela pop-up para selecionar o número de páginas. Digite o número da página para ir até a página desejada.
- Pressione o botão **VOLUME +, -** para mais ou menos ampliação.

Pressione o botão **OK** e, em seguida, use os botões **Para cima/Para baixo/Esquerda/Direita** para mover para **Ir para a página** ou **Zoom**.



Item	Descrição
<b>Ir para a página</b>	Move para a página desejada. Use os botões <b>para cima/para baixo/para a direita/para a esquerda</b> para selecionar uma página e pressione o botão <b>OK</b> .
<b>Zoom</b>	Amplia ou reduz o documento.
<b>Opções</b>	Configura as opções do Visualizador de arquivos.
<b>Ocultar</b>	Oculto o menu. <ul style="list-style-type: none"> <li>• Pressione o botão <b>OK</b> para exibi-lo.</li> </ul>
<b>Sair</b>	Volta à tela do Visualizador de arquivos.

## Opções para Lista de arquivos

- 1 Pressione o botão **Q.MENU**.
- 2 Use o botão  $\wedge$ ,  $\vee$ ,  $<$  ou  $>$  para ajustar cada item.

### Opção de visualização de arquivos

Item	Descrição	
<b>Carregar Página Única</b>	<b>Ligado</b>	Carrega e exibe uma página de cada vez. O tempo de carregamento inicial é pequeno, mas páginas com muito conteúdo podem ser exibidas lentamente.
	<b>Desligado</b>	Carrega todas as páginas de um arquivo na memória antes de começar a exibi-las. O tempo de carregamento inicial é longo, mas é possível navegar rapidamente pelas páginas depois de concluído o carregamento. Se um arquivo for muito grande, podem ocorrer falhas ao carregar todas as páginas.
<b>Qualidade de Imagem</b>	Você pode definir a qualidade da imagem dentro de um documento. As três opções a seguir estão disponíveis para a qualidade da imagem: Alta, Média, Baixa. Quanto mais alta a qualidade, mais lento é o tempo de exibição.	
<b>Alinhar Documento</b>	Seleciona o método inicial de alinhamento do documento.	

As configurações de Exibição de arquivos são predeterminadas, portanto feche o documento aberto no momento para aplicar as alterações ao novo documento, se houver.

# FUNÇÃO 3D

A tecnologia 3D usa quadros de vídeo diferentes para cada olho a fim de intensificar o vídeo.

## Enquanto assiste 3D

### AVISO

- Se você assistir a vídeos ou imagens 3D a uma distância muito curta por um tempo prolongado, sua visão poderá ser prejudicada.
- Se você olhar para o projetor ou para a tela de jogo durante um tempo prolongado usando óculos 3D, poderá sofrer tontura ou ficar com a vista cansada.
- Pessoas que sofram de doenças crônicas (epilepsia, doenças cardiovasculares e relacionadas à pressão sanguínea etc.), tenham problemas de tontura e gestantes devem evitar assistir a vídeos 3D.
- Pessoas que sofram de cegueira ou tenham problemas de visão binocular devem evitar assistir a conteúdos em vídeo 3D. Isso pode causar visão dupla ou desconforto visual.
- Pessoas com estrabismo, ambliopia ou astigmatismo podem ter dificuldade em perceber a profundidade do vídeo e sentir-se cansados facilmente, devido à visão dupla ou a outros desconfortos. É recomendado que essas pessoas descansem com maior frequência em relação aos demais espectadores.
- Como o 3D podem parecer real, alguns telespectadores podem se assustar ou se entusiasmar excessivamente.
- Não assista a imagens 3D próximo a objetos frágeis ou a objetos que possam quebrar facilmente.
- Tome cuidado para não se machucar ao tentar se afastar inconscientemente de imagens 3D que pareçam reais.

- **Aviso sobre convulsões por fotossensibilidade.**
  - Alguns usuários podem sofrer convulsões ou outros sintomas atípicos quando expostos a luzes brilhantes ou a certos tipos de conteúdos provenientes de videogames. Se você ou alguém da sua família tem histórico de epilepsia ou convulsões, consulte seu médico antes de assistir a vídeos 3D.  
Caso você tenha algum dos sintomas a seguir enquanto assiste a um vídeo 3D, pare imediatamente e descanse.
  - Tontura, visão embaçada, contração ocular ou muscular, movimentos involuntários, cãibra, perda de consciência, confusão, perda do senso de direção ou náusea. Se o sintoma persistir, procure um médico.
- Você pode reduzir o risco de convulsões por fotossensibilidade adotando as seguintes medidas preventivas.
  - Descanse por 5 a 15 min. a cada 1 hora de visualização.
  - Se houver uma variação de visão entre cada olho, corrija-a antes de começar a assistir a um vídeo 3D.
  - Certifique-se de que o vídeo 3D esteja posicionado diretamente em sua frente, à altura de seus olhos.
  - Você deve parar de assistir caso sinta dor de cabeça, cansaço ou tontura.
  - Não assista a imagens 3D por um período longo quando estiver cansado ou doente.

**CUIDADO**

- É necessário ter um cuidado especial com crianças assistindo a vídeos 3D.

**Ao assistir a vídeos 3D**

- Não permita que crianças com menos de 5 anos assistam a vídeos 3D. Isso pode prejudicar o desenvolvimento da visão.
- Crianças de até 10 anos ainda estão na fase de desenvolvimento de sua vista e podem ter uma tendência excessiva a tocar ou pular em direção à tela. São recomendadas orientação e supervisão de adultos.
- Uma vez que a distância entre os olhos é mais estreita nas crianças do que nos adultos, elas tendem a notar uma grande diferença nas imagens vistas por cada olho. Portanto, mesmo enquanto assistem ao mesmo vídeo 3D, as crianças podem ter uma percepção maior em relação aos adultos.
- Pessoas de até 19 anos podem apresentar sensibilidade ao estímulo de luz do conteúdo 3D. A visualização excessiva não é recomendada aos espectadores que apresentarem fadiga.

- Pode haver uma redução na profundidade da percepção dos espectadores mais velhos em relação a dos mais novos. Evite assistir a vídeos a uma distância menor do que a recomendada.
- Assista a imagens 3D dentro do ângulo e distância ideais de visualização.
- Se você exceder o ângulo ou a distância de visualização, talvez não consiga assistir às imagens 3D. Não é possível assistir a imagens 3D quando se está deitado.
- Você poderá ver as imagens esquerda e direita sobrepostas durante a inicialização do projetor, depois que ele é ligado. Pode levar algum tempo até que isso seja corrigido.
- Pode levar algum tempo para que a imagem 3D se normalize depois de você tirar seus olhos da tela e retornar a ela.
- É possível que as imagens 3D oscilem levemente sob uma luz fluorescente com comprimento de onda 3 (50 Hz a 60 Hz) ou próximo a janelas. Se isso acontecer, recomenda-se usar cortinas para bloquear a luz solar ou diminuir a intensidade da luz.
- Os óculos 3D devem ser do tipo DLP-LINK (DLP Ready).
- Você não conseguirá assistir ao 3D adequadamente se houver obstáculos entre o projetor e os óculos 3D.
- Instale o projetor 3D o mais distante possível dos outros dispositivos.
- Se um formato de transmissão futuro em 3D que não seja suportado por este projetor se tornar padrão, um dispositivo adicional, como uma set top box, poderá ser necessário.

### **Verifique o seguinte ao usar os óculos 3D.**

- Não use os óculos 3D como óculos comuns, óculos de sol ou de segurança.
  - Isso pode causar danos a você.
- Não guarde os óculos 3D em ambientes muito quentes ou muito frios. Isso pode fazer com que fiquem deformados. Não use óculos deformados.
- Não deixe os óculos 3D caírem e não deixe que entrem em contato com outros objetos.
  - Isso pode afetar o funcionamento do produto.
- As lentes dos óculos 3D riscam com facilidade. Use um pano limpo e macio para limpá-las.
- Partículas estranhas no pano podem causar arranhões.
- Não esfregue a superfície das lentes dos óculos 3D com objetos pontiagudos nem use produtos químicos para limpá-las. Se as lentes forem arranhadas, as imagens poderão ficar distorcidas ao visualizá-las em 3D.

## Requisitos para assistir a imagens 3D

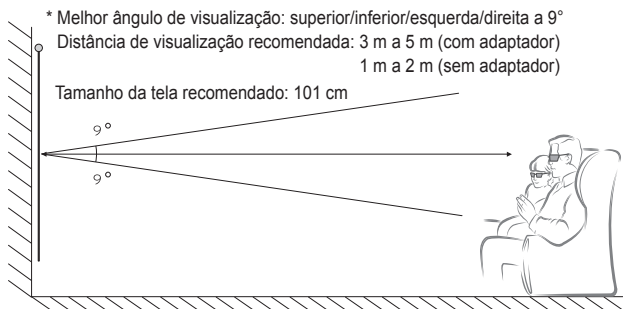

\* Deve-se assistir a vídeos 3D apenas em ambientes escuros.



### OBSERVAÇÃO

- A paridade com os óculos DLP-LINK é afetada pela intensidade da luz refletida na tela. Portanto, a paridade com os óculos DLP-LINK não funcionará adequadamente se a luz refletida na tela não for clara o suficiente, como, por exemplo, quando uma área próxima está muito clara, a tela é grande ou o modo de economia de energia máxima está habilitado.
- Alguns menus podem não funcionar ao reproduzir um vídeo 3D.
- Você pode assistir a vídeos 3D adequadamente apenas quando a opção de formato de vídeo 3D é selecionada no projetor.

## **Para usar óculos tipo DLP-LINK (DLP-Ready)**

- 1** Ao exibir imagens 3D do projetor, pressione os botões dos óculos.
- 2** Ao pressionar o botão, os óculos piscam para sincronizar com as imagens 3D. (Essa ação de piscar é um método de operação exclusivo dos óculos tipo DLP-LINK. Pode diferir com base no tipo de óculos.)
- 3** Se os óculos piscarem ou houver problemas para assistir 3D, primeiro apague as luzes para escurecer o ambiente. Entre em contato com o revendedor de seu projetor caso haja dúvidas sobre os óculos.

## **Para visualizar imagens em 3D**

Imagens 3D é uma tecnologia que utiliza a pequena diferença nos olhos esquerdo/direito para fazer com que as imagens da projetor pareçam como no espaço tridimensional da vida real.

- 1** Reproduza vídeos 3D compatíveis.
- 2** Pressione o botão **3D** para ativar o 3D.
- 3** Ligue os óculos 3D e coloque-os.
- 4** Ao assistir a imagens 3D, pressione o botão **3D** do controle remoto para finalizar a exibição em 3D.
- 5** Pressione o botão **L/R** para alternar a direção de reprodução de uma imagem. Selecione uma tela com melhor qualidade de exibição 3D.
  - Se você pressionar o botão **3D** durante a exibição, ela retornará a 2D.

\* Dependendo do sinal de entrada, o tipo de 3D disponível pode variar.

**Modo 3D compatível**

	Sinal	Resolução	Frequência horizontal (KHz)	Frequência vertical (Hz)	Formato de vídeo 3D reproduzível
HDMI	720p	1280 x 720	89,9 / 90	59,94 / 60	Agrupamento de quadros
			75	50	Agrupamento de quadros
			45	60	Lado a lado (metade), superior e inferior
			37,5	50	Lado a lado (metade), superior e inferior
	1080i	1920 x 1080	33,7	60	Lado a lado (metade), superior e inferior
			28,125	50	Lado a lado (metade), superior e inferior
	1080p	1920 x 1080	53,95 / 54	23,98 / 24	Agrupamento de quadros
			67,5	60	Lado a lado (metade), superior e inferior, único quadro sequencial
			27	24	Lado a lado (metade), superior e inferior
			33,7	30	Lado a lado (metade), superior e inferior
			56,25	50	Lado a lado (metade), superior e inferior, único quadro sequencial

	Sinal	Resolução	Frequência horizontal (KHz)	Frequência vertical (Hz)	Formato de vídeo 3D reproduzível
<b>USB</b>	1080p	1920 x 1080	33,75	30	Lado a lado, superior e inferior, MPO, JPS (Foto)
<b>RGB</b>	1080p	1920 x 1080	67,5	60	Lado a lado (metade), superior e inferior

# PERSONALIZAR AS CONFIGURAÇÕES

## DEFINIÇÕES

- 1** Pressione o botão **SETTINGS**.
- 2** Use o botão  $\wedge$ ,  $\vee$ ,  $\lt$  ou  $\gt$  para selecionar o item desejado e pressione o botão **OK**.
- 3** Use o botão  $\wedge$ ,  $\vee$ ,  $\lt$  ou  $\gt$  para definir o item desejado e pressione o botão **OK**.
- 4** Pressione o botão **EXIT** ao finalizar.

Menu	Descrição
<b>IMAGEM</b>	Ajusta a qualidade da imagem para aprimorar a visualização.
<b>ÁUDIO</b>	Ajusta a qualidade do som e o nível do volume.
<b>HORA</b>	Define as configurações relacionadas à hora.
<b>SEM FIO</b>	Recursos sem fio.
<b>OPÇÃO 1</b>	Personaliza as configurações gerais.
<b>OPÇÃO 2</b>	Personaliza as configurações relacionadas ao projetor.
<b>ENTRADAS</b>	Seleciona a fonte de entrada desejada.
<b>MINHAS MÍDIAS</b>	Acessa arquivos de fotos, músicas, filmes e documentos.

## Configurações de IMAGEM

- 1 Pressione o botão **SETTINGS**.
- 2 Use os botões  $\wedge$ ,  $\vee$ ,  $\lt$ , ou  $\gt$  para selecionar **IMAGEM** e pressione o botão **OK**.
- 3 Use o botão  $\wedge$ ,  $\vee$ ,  $\lt$  ou  $\gt$  para definir o item desejado e pressione o botão **OK**.
  - Para retornar ao menu anterior, pressione o botão  $\curvearrowright$ .
- 4 Pressione o botão **EXIT** ao concluir.



As configurações de imagem disponíveis estão descritas a seguir.

Menu	Descrição	
Energy Saving	Reduz o consumo de energia ajustando o brilho máximo da tela. (Se a tela exibir uma mensagem de bateria fraca, Economia de energia será alterada para modo Máximo e será desativada)	
	<b>Modo</b>	
	<table border="1" style="width: 100%;"> <tr> <td style="width: 30%;"><b>Mínimo/ Médio/ Máximo</b></td> <td>Aplica o modo <b>Energy Saving</b> predefinido.</td> </tr> </table>	<b>Mínimo/ Médio/ Máximo</b>
<b>Mínimo/ Médio/ Máximo</b>	Aplica o modo <b>Energy Saving</b> predefinido.	

Menu	Descrição	
Modo de Imagem	<p>Seleciona o Modo de imagem otimizado para exibir o ambiente ou o programa.</p> <p>Também é possível personalizar as opções avançadas para cada modo.</p>	
	<b>Modo</b>	
	<b>Vivo</b>	Maximiza o efeito visual do vídeo. Intensifica contraste, brilho e nitidez para exibir imagens intensas.
	<b>Padrão</b>	Exibe imagens em níveis padrão de contraste, brilho e nitidez.
	<b>Cinema</b>	Otimiza a imagem para um filme.
	<b>Esportes</b>	Otimiza a imagem para a visualização de eventos esportivos, enfatizando as cores principais e as ações dinâmicas.
	<b>Jogos</b>	Otimiza a imagem para jogos em telas de movimento rápido.
<b>Expert 1 / Expert 2</b>	<p>Menu para ajustar a qualidade da imagem que permite aos especialistas e amadores desfrutarem da melhor visualização do projetor.</p> <ul style="list-style-type: none"> <li>– O Modo <b>Expert</b> é destinado a profissionais de ajuste de imagem para controlar e fazer a sintonia final usando uma imagem específica. Para imagens normais, os efeitos podem ser menos perceptíveis.</li> </ul>	
<b>Contraste</b>	Ajusta a diferença entre as áreas claras e escuras da tela.	
<b>Brilho</b>	Ajusta o brilho geral da tela.	
<b>Nitidez</b>	Ajusta a nitidez das bordas entre claro e escuro. Opções de nitidez horizontal e vertical estão disponíveis somente no modo <b>Expert 1 / Expert 2</b> .	
<b>Cor</b>	Ajusta a intensidade de todas as cores.	
<b>Tom</b>	Ajusta o balanço entre os níveis de vermelho e de verde.	
<b>Configurações Avançadas</b>	Personaliza as configurações avançadas.	
<b>Opções de Imagem</b>	Define as configurações opcionais.	

<b>Menu</b>	<b>Descrição</b>	
<b>Reiniciar (Imagem)</b>	Redefine os valores personalizados pelo usuário. Cada Modo de imagem é redefinido. Selecione o Modo de imagem que você deseja redefinir.	
<b>Formato da Tela</b>	Redimensiona a imagem.	
<b>Tela (RGB-PC)</b>	Ajusta a qualidade da imagem da entrada RGB-PC.	
	<b>Opções</b>	
	<b>Resolução</b>	As resoluções disponíveis são 768 (1024 x 768/ 1280 x 768/ 1360 x 768, 60 Hz) e 1050 (1400 x 1050/ 1680 x 1050, 60 Hz).
	<b>Ajuste Automático</b>	Fornecer melhor qualidade da imagem calibrando automaticamente a falta de correspondência entre a largura horizontal e a oscilação da imagem causada por conflitos entre as configurações internas do projetor e os diversos sinais gráficos do computador. <ul style="list-style-type: none"><li>• Também é possível usar o botão <b>AUTO</b> no controle remoto.</li></ul>
	<b>Posição</b>	Mova a imagem para cima/baixo/esquerda/direita.
	<b>Tamanho</b>	Altera o tamanho da tela.
	<b>Fase</b>	Clareia a imagem removendo a interferência horizontal.
	<b>Reiniciar</b>	Restaura todas as configurações para o padrão de fábrica.

### Configurações Avançadas

Menu	Descrição
<b>Contraste Dinâmico</b>	Ajusta o contraste e a cor para o melhor nível conforme o brilho da tela.
<b>Cor Dinâmica</b>	Ajusta as cores para deixá-las com um aspecto natural.
<b>Gama de Cores</b>	<p>Seleciona o conjunto de cores que pode ser exibido.</p> <ul style="list-style-type: none"> <li>• <b>Padrão:</b> exibe as cores originais de um sinal de entrada sejam quais forem os recursos de exibição.</li> <li>• <b>Wide:</b> faz uso das cores intensas da exibição.</li> </ul>
<b>Cor da pele</b>	O espectro cor da pele pode ser definido individualmente para aplicar a cor da pele definida pelo usuário.
<b>Cor do Céu</b>	Cor do céu é definida separadamente.
<b>Cor da Grama</b>	Espectro de cores naturais (prados, montanhas, etc) pode ser definido separadamente.
<b>Gama</b>	Define a curva gradativa conforme o resultado do sinal da imagem em relação ao sinal de entrada.

\* Dependendo do sinal de entrada ou de outras configurações de imagem, a faixa de itens detalhados para ajuste pode variar.

## Avançado (Expert)

Menu	Descrição
<b>Contraste Dinâmico</b>	Ajusta o contraste e a cor para o melhor nível conforme o brilho da tela.
<b>Gama de Cores</b>	<p>Seleciona o conjunto de cores que pode ser exibido.</p> <ul style="list-style-type: none"> <li>• <b>Padrão:</b> exibe as cores originais de um sinal de entrada sejam quais forem os recursos de exibição.</li> <li>• <b>Wide:</b> faz uso das cores intensas da exibição.</li> </ul>
<b>Realce de Contorno</b>	Mostra cantos mais claros e distintos do vídeo, mantendo sua naturalidade.
<b>Filtro de cor</b>	Filtra o espectro específico de cores em RGB para ajustar a saturação e a matiz da maneira mais precisa.
<b>Temp. cor</b>	<p>No modo <b>Expert</b>, é possível personalizar as opções de cada modo.</p> <p><b>Gama:</b> Selecione <b>1.9, 2.2</b> ou <b>2.4</b>.</p> <p><b>a. Método: 2 Pontos</b></p> <ul style="list-style-type: none"> <li>– <b>Padrão:</b> Interno, Externo</li> <li>– <b>Pontuação:</b> Baixo, Alto</li> <li>– <b>Vermel./Verde/Azul:</b> o intervalo de ajuste para cada cor varia de <b>-50</b> a <b>+50</b>.</li> <li>– <b>Aplicar a todas as entradas:</b> Os valores da <b>Temp. cor</b> se aplicam a todos os modos de entrada.</li> </ul> <p><b>b. Método: IRE 20 Pontos</b></p> <ul style="list-style-type: none"> <li>– <b>Padrão:</b> Interno, Externo</li> <li>– <b>IRE</b> (Institute of Radio Engineers) é a unidade para exibir o tamanho do sinal de vídeo, podendo ser ajustada entre <b>5,10,15, ... 100</b>. Você pode ajustar cada configuração conforme mostrado a seguir.</li> <li>– <b>Luminosidade:</b> a faixa de ajuste vai de <b>50</b> a <b>500</b>.</li> <li>– <b>Vermel./Verde/Azul:</b> A faixa de ajuste vai de <b>-50</b> a <b>+50</b>.</li> <li>– <b>Aplicar a todas as entradas:</b> Os valores da <b>Temp. cor</b> se aplicam a todos os modos de entrada.</li> </ul>

Menu	Descrição
<b>Sistema de Gestão de Cores</b>	<p>Ajusta as cores Vermelho/Verde/Azul/Ciano/Magenta/Amarelo. Permite que um especialista ajuste a tonalidade usando um teste padrão. Podem ser selecionadas seis cores (Vermelho/Verde/Azul/Amarelo/Ciano/Magenta) sem afetar as demais. Você pode não ver a alteração das cores em uma imagem normal mesmo após o ajuste.</p> <ul style="list-style-type: none"><li>– <b>Saturação Vermelho/Verde/Azul/Ciano/Magenta/Amarelo,</b> <b>Tom Vermelho/Verde/Azul/Ciano/Magenta/Amarelo,</b> <b>Luminosidade Vermelho/Verde/Azul/Ciano/Magenta/Amarelo:</b></li></ul> <p>A faixa de ajuste é <b>-30 a +30</b> cada.</p>

\* Dependendo do sinal de entrada ou de outras configurações de imagem, a faixa de itens detalhados para ajuste pode variar.

**Opções de Imagem**

<b>Menu</b>	<b>Descrição</b>
<b>Redução de Ruído</b>	Reduz o ruído da tela no vídeo.
<b>Redução de Ruído MPEG</b>	Elimina o ruído gerado durante a criação de sinais de imagem digitais
<b>Nível de Preto</b>	Ajusta o brilho e o contraste da tela para adaptar o nível de preto da imagem de entrada, usando o nível de preto da tela.
<b>Cinema Real</b>	Otimiza a tela para a visualização de filmes.
<b>Temp. cor</b>	Ajusta a cor geral da tela de acordo com a sua preferência. Selecione <b>Quente</b> , <b>Natural</b> , <b>Frio</b> ou <b>Médio</b> .

## Configurações de ÁUDIO

- 1 Pressione o botão **SETTINGS**.
- 2 Use o botão **^**, **v**, **<** ou **>** para selecionar **ÁUDIO** e pressione o botão **OK**.
- 3 Use o botão **^**, **v**, **<** ou **>** para definir o item desejado e pressione o botão **OK**.
  - Para retornar ao menu anterior, pressione o botão **↶**.
- 4 Pressione o botão **EXIT** ao concluir.

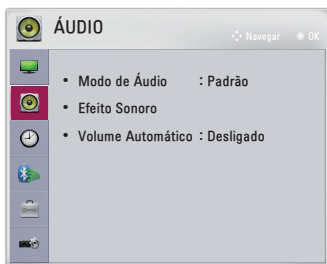

As configurações de áudio disponíveis estão descritas a seguir.

Menu	Descrição	
Modo de Áudio	Define o modo de áudio.	
	<b>Modo</b>	
	<b>Padrão</b>	Adequado para todos os tipos de vídeo.
	<b>Notícias / Música / Cinema / Esportes / Jogos</b>	Define o áudio otimizado para um gênero específico.

Menu	Descrição	
<b>Efeito Sonoro</b>	O usuário pode selecionar vários efeitos sonoros.	
	<b>Modo</b>	
	<b>Clear Voice II</b>	Torna a voz no projetor mais clara.
	<b>Virtual Surround</b>	A tecnologia de processamento de áudio exclusiva da LG cria a impressão de áudio surround 5 a partir de dois alto-falantes. <ul style="list-style-type: none"><li>• Quando <b>Clear Voice II</b> estiver ativado, o <b>Virtual Surround</b> não poderá ser selecionado.</li></ul>
	<b>Equalizador</b>	Ajusta o volume ao nível escolhido usando o Equalizador. <ul style="list-style-type: none"><li>• Faixa de áudio (<b>100 Hz/ 300 Hz/ 1 kHz/ 3 kHz/ 10 kHz</b>) pode ser ajustada entre <b>-10 e 10</b>.</li><li>• <b>Reiniciar (Áudio)</b>: redefine as opções de voz alteradas pelo usuário.</li></ul>
	<b>Balanço</b>	Ajusta o balanço entre os alto-falantes esquerdo e direito.
<b>Reiniciar (Áudio)</b>	Inicialize o efeito aplicado no menu <b>Efeito Sonoro</b> .	
<b>Volume Automático</b>	Ajusta automaticamente o nível de volume.	

## Configurações de HORA

- 1 Pressione o botão **SETTINGS**.
- 2 Use o botão  $\wedge$ ,  $\vee$ ,  $\lt$  ou  $\gt$  para selecionar a **HORA** e pressione o botão **OK**.
- 3 Use o botão  $\wedge$ ,  $\vee$ ,  $\lt$  ou  $\gt$  para definir o item desejado e pressione o botão **OK**.
  - Para retornar ao menu anterior, pressione o botão  $\curvearrowright$ .
- 4 Pressione o botão **EXIT** ao concluir.



As configurações de hora disponíveis estão descritas a seguir.

Menu	Descrição
<b>Função Soneca</b>	Desative o projetor após um período predefinido. Para cancelar a <b>Função Soneca</b> , selecione <b>Desligado</b> .
<b>Auto Desligar</b>	Se não houver sinal e comando, o projetor será desligado automaticamente após um tempo predefinido.
<b>Standby Autom.</b>	Desliga automaticamente o projetor após um determinado período, caso nenhum dispositivo esteja conectado ao projetor.

## Configurações SEM FIO

- 1 Pressione o botão **SETTINGS**.
- 2 Use o botão  $\wedge$ ,  $\vee$ ,  $\lt$  ou  $\gt$  para selecionar **SEM FIO** e pressione o botão **OK**.
- 3 Use o botão  $\wedge$ ,  $\vee$ ,  $\lt$  ou  $\gt$  para definir o item desejado e pressione o botão **OK**.
  - Para retornar ao menu anterior, pressione o botão  $\curvearrowright$ .
- 4 Pressione o botão **EXIT** ao concluir.



As configurações de recursos sem fio disponíveis são descritas a seguir.

Menu	Descrição	
SCREEN SHARE	O SCREEN SHARE exibe a tela do dispositivo conectado. <ul style="list-style-type: none"> <li>• É possível verificar o ID do SCREEN SHARE.</li> </ul>	
	<b>Modo</b>	
	<b>Grupo</b>	Esta é a configuração de Grupo para cada dispositivo que oferece suporte ao recurso SCREEN SHARE. Quando a conexão sem fio estiver fraca ou instável, ajuste a configuração de Grupo para solucionar o problema.
	<b>Canal</b>	<p>Você pode alterar o canal usado para as conexões sem fio.</p> <ul style="list-style-type: none"> <li>• <b>Buscar Canais:</b> Seleciona os métodos de busca de canais               <ul style="list-style-type: none"> <li>– <b>Automático:</b> O projetor busca por canais disponíveis e seleciona automaticamente os menos usados.</li> <li>– <b>Manual:</b> é possível selecionar um canal manualmente.</li> </ul> </li> <li>• <b>Canal:</b> é exibido quando <b>Buscar Canais</b> está definido como <b>Manual</b>. Permite que você especifique um número de canal a ser usado.</li> </ul>

Menu	Descrição	
Bluetooth	A saída de áudio ocorre através do fone de ouvido Bluetooth. Primeiramente, ative o <b>Bluetooth</b> .	
	<b>Item</b>	
	<b>Procurar Dispositivo</b>	Busque um dispositivo para se conectar.
	<b>Lista disp. registrados</b>	Dispositivos conectados são salvos na <b>Lista disp. registrados</b> . A lista salva pode ser exibida.
<b>Sincronização AV</b>	Quando o vídeo e o som não estiverem sincronizados corretamente, a sincronização poderá ser ajustada manualmente.	

## Configurações **OPÇÃO 1**

- 1** Pressione o botão **SETTINGS**.
- 2** Use o botão  $\wedge$ ,  $\vee$ ,  $\langle$  ou  $\rangle$  para selecionar a **OPTION 1** e pressione o botão **OK**.
- 3** Use o botão  $\wedge$ ,  $\vee$ ,  $\langle$  ou  $\rangle$  para definir o item desejado e pressione o botão **OK**.
  - Para retornar ao menu anterior, pressione o botão  $\curvearrowright$ .
- 4** Pressione o botão **EXIT** ao concluir.

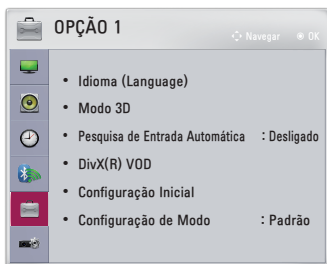

As configurações de Opção 1 disponíveis são descritas a seguir.

Menu	Descrição
<b>Idioma (Language)</b>	Seleciona um idioma do menu desejado.
<b>Modo 3D</b>	Ajusta diversos aspectos das imagens 3D.
	<b>Modo</b>
<b>Correção de imagem 3D</b>	Alterna entre as imagens esquerda e direita do vídeo 3D.
<b>Pesquisa de Entrada Automática</b>	Pesquisa e exibe automaticamente o tipo de sinal de entrada quando recebido. Disponível somente com entradas externas (RGB-PC, HDMI, AV e Component).
<b>DivX(R) VOD</b>	Define configurações de DivX relacionadas.
<b>Configuração Inicial</b>	Restaura todas as definições do projetor conforme o padrão de fábrica. Não desligue a energia durante a inicialização.
<b>Configuração de Modo</b>	Selecione <b>Padrão</b> ou <b>Modo Loja</b> . Ao utilizar em casa, selecione <b>Padrão</b> . O modo <b>Modo Loja</b> é destinado à exibição em loja.

## Configurações OPÇÃO 2

- 1 Pressione o botão **SETTINGS**.
- 2 Use o botão **^**, **v**, **<** ou **>** para selecionar a **OPÇÃO 2** e pressione o botão **OK**.
- 3 Use o botão **^**, **v**, **<** ou **>** para definir o item desejado e pressione o botão **OK**.
  - Para retornar ao menu anterior, pressione o botão **↶**.
- 4 Pressione o botão **EXIT** ao concluir.

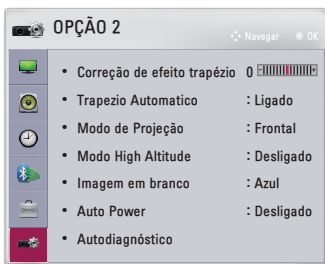

As configurações para OPÇÃO 2 são descritas a seguir.

Menu	Descrição	
<b>Correção de efeito trapézio</b>	Para evitar que a imagem da tela adquira um formato de trapézio, a Descrição Correção de efeito trapézio ajusta a largura das partes superior e inferior da imagem caso o projetor não esteja ajustado no ângulo correto.	
<b>Trapezio Automatico</b>	<b>Trapezio Automatico</b> fornece uma imagem retangular da tela, ajustando automaticamente o número da Correção de efeito trapézio quando há uma imagem em formato de trapézio causada pela inclinação do projetor.	
	Item	
	<b>Ligado</b>	Ajusta automaticamente o número da Correção de efeito trapézio.
	<b>Desligado</b>	Ajusta manualmente o número da Correção de efeito trapézio.
<b>Modo de Projeção</b>	Essa função vira a imagem projetada de cabeça para baixo ou faz a inversão na horizontal. <ul style="list-style-type: none"> <li>• Selecione <b>Traseiro</b> ao projetar a partir da parte traseira da tela transparente, vendida separadamente.</li> <li>• Selecione <b>Teto Frontal</b> quando for instalar o produto no teto.</li> <li>• Quando o <b>Modo de Projeção</b> for <b>Teto traseiro/Teto Frontal</b>, o lado direito/esquerdo do alto-falante muda automaticamente.</li> </ul>	

Menu	Descrição
<b>Modo High Altitude</b>	Se o projetor for usado em uma altitude superior a 1200 metros, esta função deve ser ativada. Caso contrário, o projetor pode superaquecer ou a função de proteção pode ser ativada. Se isso acontecer, desligue o projetor e ligue-o novamente após alguns minutos.
<b>Imagem em branco</b>	Seleciona o fundo da imagem em branco.
<b>Auto Power</b>	Faz com que o projetor seja ligado automaticamente quando o cabo de força é conectado ao projetor. No entanto, modelos equipados com bateria serão ligados imediatamente assim que o interruptor de alimentação estiver <b>ON</b> .
	<b>Item</b>
	<b>Ligado</b>
<b>Desligado</b>	Quando o interruptor de alimentação do projetor estiver <b>ON</b> , o projetor ficará no modo de espera.
<b>Autodiagnóstico</b>	Soluciona problemas funcionais que podem surgir ao usar o produto.

# CONECTAR DISPOSITIVOS

Você pode conectar vários dispositivos externos ao projetor.

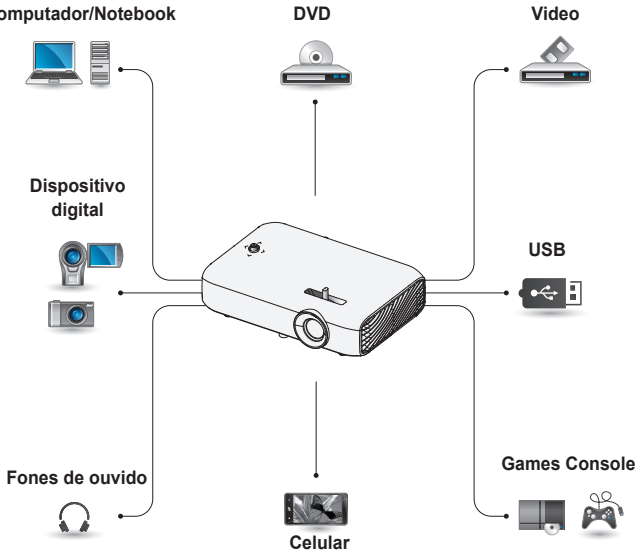

- HDMI - Página 96
- Componente - Página 97
- Composto (AV) - Página 97
- RGB - Página 99
- Dispositivo USB - Página 48
- Fones de ouvido - Página 101
- Celular(MHL/Slimport) - Página 102

## Conectar a um receptor HD, player de DVD ou VCR ou outros dispositivos externos

Conecte um receptor HD, player de DVD ou VCR ou dispositivo externo ao projetor e selecione um modo de entrada apropriado.

### Conexão HDMI

Com um cabo HDMI, a qualidade da imagem e do som é muito melhor. Usando um cabo HDMI, conecte a porta **HDMI MHL** do projetor à porta de saída HDMI do dispositivo para conectar. As opções vídeo e áudio são exibidas ao mesmo tempo. Pressione o botão **INPUT** no controle remoto para selecionar **HDMI**.

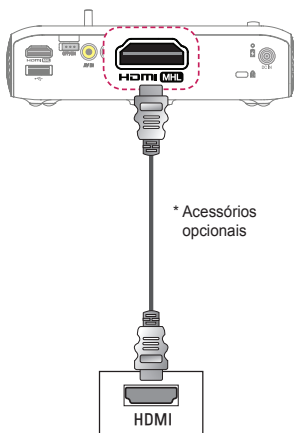

### Conexão HDMI para DVI

Usando um cabo HDMI para cabo DVI, conecte a porta **HDMI MHL** do projetor à porta **DVI OUT**.

Para saída de áudio, use um cabo de áudio para conexão.

Pressione o botão **INPUT** no controle remoto para selecionar **HDMI**.

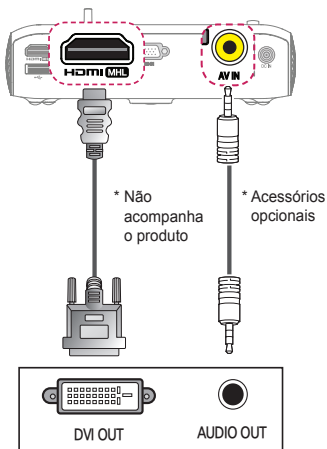



## Conectando ao computador

O projetor é compatível com Plug and Play. Seu computador irá detectar o projetor automaticamente e não exigirá a instalação de driver.

### Conexão HDMI

Usando um cabo HDMI, conecte a porta **HDMI MHL** do projetor à porta de saída HDMI do computador. As opções vídeo e áudio são exibidas ao mesmo tempo.

Pressione o botão **INPUT** no controle remoto para selecionar **HDMI**.

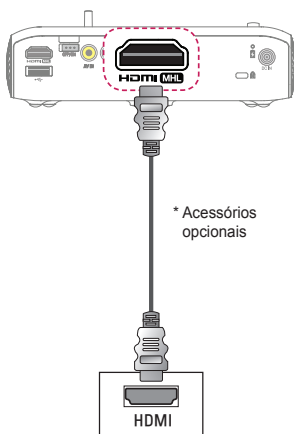

### Conexão HDMI para DVI

Usando um cabo HDMI para cabo DVI, conecte a porta **HDMI MHL** do projetor à porta **DVI OUT**.

Para saída de áudio, use um cabo de áudio para conexão.

Pressione o botão **INPUT** no controle remoto para selecionar **HDMI**.

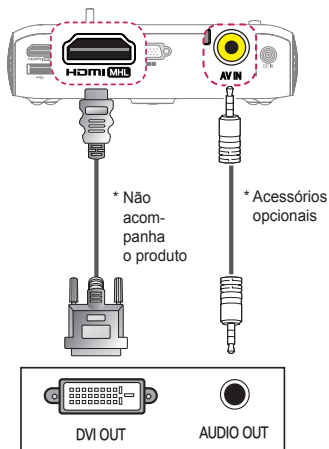

## Conexão RGB

Conecte o cabo RGB-PC na saída do PC à entrada do Projetor.

Para o sinal de áudio, conecte o PC e o projetor usando um cabo de áudio opcional.

Pressione o botão **INPUT** no controle remoto para selecionar **RGB-PC**.

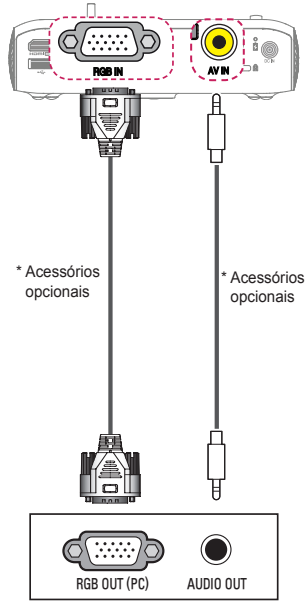
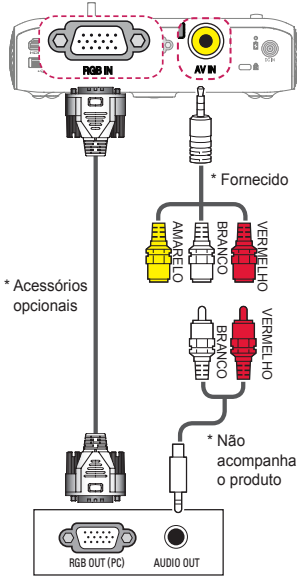

Use somente cabo RCA/P2 para conexão dos sinais de áudio do PC no Projetor.

## Conectando um notebook

Você pode conectar o projetor a um notebook para usar várias funções.

### Conexão HDMI

Usando um cabo HDMI, conecte a porta **HDMI MHL** do projetor à porta de saída HDMI do notebook. As opções vídeo e áudio são exibidas ao mesmo tempo.

Pressione o botão **INPUT** no controle remoto para selecionar **HDMI**.

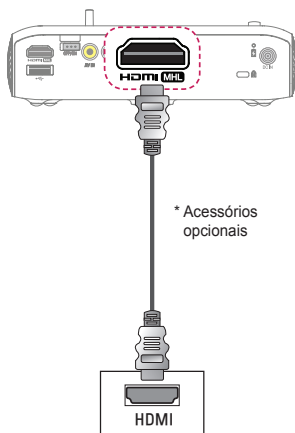

A tabela abaixo mostra os exemplos para alternar a saída. Para obter mais informações, consulte **Saída externa**, **Conectar a um monitor externo** ou seções semelhantes do manual do proprietário de seu computador.

Marca	Saída de alternância
NEC	Fn + F3
Panasonic	Fn + F3
Toshiba	Fn + F5
IBM	Fn + F7
Sony	Fn + F7
Fujitsu	Fn + F10
LG	Fn + F7
Samsung	Fn + F4
Macintosh	Ajuste o painel de controle para ativar o espelhamento depois da inicialização.

## Conexão com fones de ouvido

Você pode ouvir som usando fones de ouvido.



## Usar a função Espelhamento de um celular

### Conexão MHL/Slimport

Você deverá usar um adaptador HDMI para conectar seu telefone celular ao projetor, bem como para transmitir imagens e sons do celular para o projetor.

Os adaptadores HDMI compatíveis são diferentes, dependendo do tipo do celular. Por isso, deve-se adquirir o adaptador MHL ou Slimport adequado.

(Para saber se seu dispositivo possui a certificação MHL/Slimport, entre em contato com o fabricante do dispositivo.)

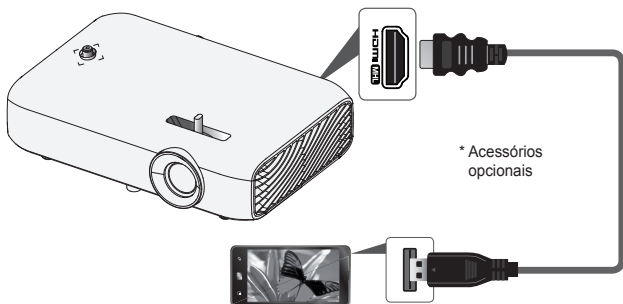

### OBSERVAÇÃO

- Ao conectar um celular à porta **HDMI MHL**, você verá a tela do celular no projetor.
  - Isso se aplica apenas a celulares com suporte MHL/Slimport.
  - Você pode usar o controle remoto para alguns aplicativos.
- Desconecte o cabo MHL/Slimport do projetor quando:
  - A função MHL/Slimport está desabilitada.
  - Seu celular estiver totalmente carregado no modo de espera.

# MANUTENÇÃO

Limpe o projetor para mantê-lo em perfeitas condições.

## Limpeza

### Limpeza da lente

É necessário limpar as lentes, caso haja poeira ou manchas na superfície.

Use um spray de ar ou um pano de limpeza para limpar a lente.

Para remover poeira ou manchas, use um spray de ar ou aplique uma pequena quantidade de produto de limpeza em um cotonete para limpar a lente com cuidado.

Esteja ciente de que o líquido pode cair na lente se o produto for aplicado diretamente em spray sobre a lente.

### Limpar o gabinete do projetor

Para limpar o gabinete do projetor, primeiro desconecte o cabo de força.

Para remover poeira ou manchas, use somente um pano seco, limpo e não abrasivo para polir a lente.

Não use álcool, benzeno, solventes ou outros detergentes químicos, pois eles podem danificar o gabinete.

# ESPECIFICAÇÕES

MODELOS	PH550G (PH550G-GL)	
Resolução (píxels)	1280 (horizontal) × 720 (vertical)	
Formato da Tela	16:9 (Horizontal:Vertical)	
Tamanho do painel	7,93 mm	
Distância da projeção (tamanho do vídeo)	0,77 m a 3,08 m (63.5 cm a 254.0 cm)	
Proporção da projeção superior	100 %	
Alcance operacional do controle remoto	6 m	
Consumo de energia	55 W	
Adaptador AC/DC	Fabricante: Lite-On Modelos: PA-1650-43	Fabricante: APD Modelos: DA-48F19
	19,0 V  2,53 A (Entrada do adaptador 100-240 V @ 50/60 Hz)	
Saída de áudio	1 W + 1 W	
Entrada de vídeo	NTSC M / PAL-B, D, G, H, I / PAL M / PAL N / PAL 60 / SECAM	
Altura	44 mm (sem pé) / 48 mm (com pé)	
Largura	174 mm	
Profundidade	116 mm	
Peso	650 g	
Dispositivo USB	5 V, 0,5 A (maks.)	
Ambiente operacional	<b>Temperatura</b>	
	<b>Ambiente</b>	0 °C a 40 °C
	<b>Armazenamento</b>	-20 °C a 60 °C
	<b>Umidade relativa</b>	
	<b>Ambiente</b>	0 % a 80 %
	<b>Armazenamento</b>	0 % a 85 %

\* Use somente as fontes de energia listadas nas instruções do usuário.

\* O conteúdo neste manual pode ser alterado sem notificação prévia, devido à atualização das funções do produto.

**Modo RGB-PC, HDMI/DVI-PC compatível**

Resolução	Frequência horizontal (KHz)	Frequência vertical (Hz)
640 x 350	31,468	70,09
720 x 400	31,469	70,08
640 x 480	31,469	59,94
800 x 600	37,879	60,31
1024 x 768	48,363	60,00
1152 x 864	54,348	60,053
1280 x 720	45	60
1280 x 1024	63,981	60,020
1440 x 900	55,935	59,888
1400 x 1050	65,317	59,979
1600 x 900	60	60
1680 x 1050	65,29	59,954
1920 x 1080	67,5	60

- Se um sinal inválido for inserido no projetor, ele não será exibido corretamente na tela ou uma mensagem como **Sem sinal** ou **Formato inválido** será exibida.
- O projetor aceita o tipo DDC1/2B como função Plug and Play (Autorreconhecimento do monitor do computador).
- Tipos de sinal de sincronização do PC compatíveis: sincronização de tipo separado.
- No modo PC, recomenda-se usar 1280 x 720 para melhor qualidade da imagem.

## Modo suportado HDMI/DVI-DTV

Resolução	Frequência horizontal (KHz)	Frequência vertical (Hz)
480p	31,47	60
	31,47	59,94
	31,50	60
576p	31,25	50
720p	45,00	60,00
	44,96	59,94
	37,5	50
1080i	33,75	60,00
	33,72	59,94
	28,125	50
1080p	67,500	60
	67,432	59,939
	27,000	24,000
	26,97	23,976
	33,75	30,000
	33,71	29,97
	56,25	50

- Para proporcionar a melhor qualidade de imagem, é recomendada uma resolução de 1280 x 720 (720p).

## Informações de conexão da porta Componente

Sinal	Componente
480i / 576i	O
480p / 576p	O
720p / 1080i	O
1080p	O (Somente 50 Hz / 60 Hz)







**Nota de informação sobre software de código aberto**

Para obter o código-fonte de GPL, LGPL e MPL, bem como outras licenças de código-fonte aberto contidas neste produto, visite <http://opensource.lge.com>.

Além do código-fonte, todos os termos da licença, as isenções de garantia e os avisos de direitos autorais estão disponíveis para download.

A LG Electronics fornecerá o código-fonte em CD-ROM a uma taxa que cobre o custo da distribuição (como o custo da mídia, entrega e manuseio), mediante solicitação por e-mail a [opensource@lge.com](mailto:opensource@lge.com). Esta oferta é válida por três (3) anos a partir da data na qual o produto foi adquirido.

# SÍMBOLOS

	Refere-se a corrente alternada (CA).
	Refere-se a corrente direta (CD).
	Refere-se a equipamento de classe 2.
	Refere-se a modo de espera.
	Refere-se a "LIGADO" (energia).
	Refere-se a voltagem perigosa.

